

## TDA Unità di condizionamento Portate d'aria da 800 a 3.500 m<sup>3</sup>/h.



- **INSTALLAZIONE ORIZZONTALE O VERTICALE**
- **VERSIONE CON BATTERIA 3-4 RANGHI AD ACQUA**
- **VERSIONE CON BATTERIA ESPANSIONE DIRETTA 2 RANGHI**
- **VERSIONE CON ESTRATTORE**

### Caratteristiche

Le unità di condizionamento della serie TDA sono destinate all'impiantistica civile, commerciale ed alberghiera per applicazioni in ambienti di piccole e medie dimensioni.

Le unità, progettate per garantire elevate prevalenze, sono predisposte per installazione verticale ed orizzontale per una maggiore versatilità nell'utilizzo.

L'ampia gamma di taglie e di accessori disponibili consente la scelta precisa del modello da utilizzare.

- **Struttura** realizzata con pannelli sandwich di

acciaio zincato a caldo dello spessore di 15 mm con interposto poliuretano (densità 40 kg/m<sup>3</sup>). I pannelli di mandata e aspirazione sono equipaggiati di flange per il raccordo agli eventuali canali d'aria e possono essere spostati per realizzare diverse configurazioni del flusso d'aria.

- **Nuovi ventilatori centrifughi** ad elevata prevalenza a doppia aspirazione a pale avanti con motore direttamente accoppiato. Il motore, monofase 230V-50Hz, è a plurivelocità di cui tre selezionabili

- **Vasca di raccolta condensa** in acciaio zincato adatta sia per configurazione verticale che orizzontale.

- **Batterie** a 3-4 ranghi alimentabili ad acqua calda o refrigerata. Vengono forniti a corredo i manicotti filettati per gli allacciamenti idraulici e la valvola di sfiato dell'aria. E' prevista la possibilità di ruotare le batterie in cantiere.
- È disponibile anche una batteria a 2 ranghi ad espansione meccanica dei tubi.

### Accessori

- **FAF filtro G4 in ripresa**

Contenuto in apposito cassonetto è realizzato in fibra sintetica e geometria pieghettata; Il telaio a U è in lamiera zincata con due reti di supporto in filo zincato

- **SM Camera di miscela con filtro G4 e serrande**

Cassonetto in lamiera di acciaio zincato completo di due serrande di taratura aria ed alette contrapposte in lamiera di acciaio zincato. Il cassonetto è già completo di filtro in fibra sintetica con efficienza classe G4 (secondo la normativa EN779).

- **SR Serranda ripresa**

Costituita da un telaio ad alette nervate in lamiera acciaio zincato. Movimento alette tramite ruote dentate in nylon.

- **GM Griglia mandata**

Griglia a doppio ordine di alette orientabili per l'immissione dell'aria nel locale da trattare.

- **GA Griglia di aspirazione**

Ad alette fisse inclinate a 45°; può essere installata direttamente sull'apparecchio togliendo le flange oppure a parete.

- **CMA Controtelaio per griglia**

- **BP Batteria Post-Riscaldamento ad acqua 1 rango posizionata esternamente all'unità**

Contenuta in apposito cassonetto, termicamente isolato, va installata esclusivamente sulla flangia di mandata dell'aria ed è costituita da una batteria ad un rango di tipo turbolenzato.

- **BR Batteria Post-Riscaldamento elettrica posizionata esternamente all'unità**

Le macchine possono essere corredate dell'accessorio batteria elettrica di apposita potenza. Vanno montate unicamente a valle della batteria alettata.

- **PM Plenum di mandata con partenze circolari**

Pannello a sandwich di acciaio zincato a caldo,

con interposto poliuretano espanso (40 kg/m<sup>3</sup>). Lo spessore del pannello è di 15 mm. Va installato in sostituzione del pannello di mandata con flangia rettangolare utilizzando le stesse 4 viti autofilettanti.

- **Pannelli comandi:**

- **PX con solo commutatore comando dell'unità**

- **WMT05 Termostato elettromeccanico**

Per ventilconvettori installati in impianti a 2 tubi, funzione:

- Gestione della ventilazione.

- **WMT10 Termostato elettronico**

Va utilizzato su impianti a 4 tubi, a 2 tubi e a 2 tubi con resistenza, funzioni:

- Possibilità di controllare due valvole di tipo ON - OFF per l'intercettazione dell'acqua di alimentazione delle batterie,
- Gestione della ventilazione.

	Compatibilità accessori				
	TDA09	TDA15	TDA21	TDA 28	TDA37
<b>FAF</b>	FAF1	FAF2	FAF3	FAF4	FAF4
<b>SM</b>	SM1	SM2	SM3	SM4	SM5
<b>SR</b>	SR1	SR2	SR3	SR4	SR4
<b>GM</b>	GM5	GM6	GM7	GM8	GM8
<b>GA</b>	GA5	GA6	GA7	GA8	GA8
<b>CMA</b>	CMA5	CMA6	CMA7	CMA8	CMA8
<b>BP</b>	BP1	BP2	BP3	BP4	BP5

	Compatibilità accessori				
	TDA09	TDA15	TDA21	TDA 28	TDA 37
<b>BR</b>	BR1	BR2	BR3	BR4	BR5
<b>PM</b>	PM1	PM2	PM3	PM4	PM4
<b>PX</b>	•	•	•	•	•(2)
<b>WMT05</b>	•	•(1)	•(1)	•(1)	•(2)
<b>WMT10</b>	•	•(1)	•(1)	•(1)	•(2)

- (1) Prevedere utilizzo di SIT3 e la sostituzione del fusibile da 2A con uno da 4A  
(2) Prevedere rele' di rinvio, uno per velocità'

## Scelta dell'unità

Combinando opportunamente le numerose opzioni disponibili, è possibile configurare ciascun modello in modo tale da soddisfare le più specifiche esigenze impiantistiche.

### Configuratore campi:



### Sigla:

TDA

### Grandezza:

09, 15, 21, 28, 37

### Versione:

- 3 - Batteria ad acqua a 3 ranghi
- 4 - Batteria ad acqua a 4 ranghi
- E - Batteria ad espansione diretta 2 ranghi
- X - Estrattore (senza batteria)

## Dati tecnici

Mod. TDA		9	15	21	28	37
Portata aria nominale	m3/h	800	1400	2000	2700	3500
	l/s	222	389	556	750	972
Pressione statica utile (1)	Pa	277	330	227	150	240
Resa frigorifera con batteria 3 ranghi (2)	totale kW	4,90	7,40	11,10	14,70	17,90
	sensibile kW	3,50	5,60	8,20	10,90	13,70
Resa frigorifera con batteria 4 ranghi (2)	totale kW	6,10	9,70	13,10	18,40	22,30
	sensibile kW	4,30	6,90	9,40	12,50	15,20
Resa frigorifera con batteria ad R-407C (3)	totale kW	5,10	7,50	10,70	14,10	16,70
	sensibile kW	3,50	5,20	7,40	9,90	12,40
Resa termica con batteria 3 ranghi (4)	kW	10,40	16,60	24,20	32,10	41,20
Resa termica con batteria 4 ranghi (4)	kW	12,10	19,90	27,30	36,80	45,40
Resa batteria riscaldamento per impianto a 4 tubi (4)	kW	5,20	8,80	12,60	16,40	20,90
Resa termica con batteria 3 ranghi (5)	KW	5,10	8,10	11,90	15,70	20,10
Resa termica con batteria 4 ranghi (5)	KW	6,00	9,80	13,40	18,20	22,30
Resa termica batteria per impianto 4 tubi (5)	KW	2,50	4,30	6,00	7,80	10,00
Resa batteria elettrica	KW	4	6	8	10	12
Alimentazione batteria elettrica		230/1	400V/3	400V/3	400V/3	400V/3
Ventilatori	n°	1	2	2	1	2
Motori		1	2	2	1	2
Potenza totale assorbita ventilatori	kW	0,357	0,713	0,736	0,874	1,771
Corrente assorbita ventilatori	A	1,6	3,1	3,2	3,8	7,7
Alimentazione ventilatori		230V~/50Hz				
Efficienza filtri (6)		G4	G4	G4	G4	G4
Livello di potenza sonora (7)	dB(A)	62	63	70	72	73
Conessioni						
Collettori batterie ad acqua	Ø mm	1"	1"	1"	1"	1"
Tubazioni batteria espansione diretta liquido	Øi mm	10	10	12	16	16
	Øu mm	18	22	22	28	28
Tubazioni batteria espansione diretta gas	Ø mm	18	22	22	28	28
Scarico Condensa	Ø mm	3/8"	3/8"	1/2"	1/2"	1/2"

(1) alla portata nominale con batteria a 3 ranghi

(2) Temperatura aria entrante 27°C b.s. 19°C b.u.; temperatura acqua (Ent-Usc) 7°C-12°C

(3) Temperatura aria entrante 27°C b.s. 19°C b.u.; temp. evap. media 7°C

(4) Temperatura aria entrante 20°C; Temperatura acqua (Ent-Usc) 70°C-60°C

(5) Temperatura aria entrante 20°C; Temperatura acqua (Ent-Usc) 45°C-40°C

(6) In accordo alla normativa EN 779

(7) In accordo alle norme UNI EN ISO 9614

## Dati dimensionali (mm)

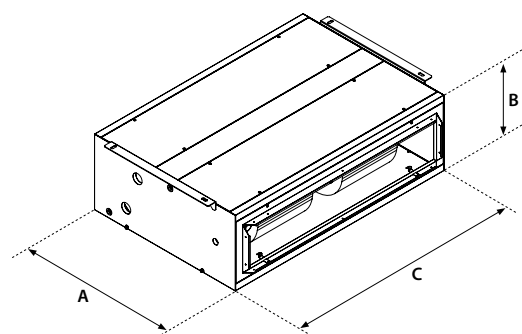

TDA		9	15	21	28	37
Altezza (B)	mm	300	320	320	380	380
Larghezza (C)	mm	920	1000	1400	1400	1400
Lunghezza (A)	mm	630	670	670	790	790
Peso netto *	kg	42	53,00	71,00	88,00	91,00

(\*) con batteria a 4 ranghi

Aermec si riserva la facoltà di apportare in qualsiasi momento tutte le modifiche ritenute necessarie per il miglioramento del prodotto con eventuale modifica dei relativi dati tecnici.

Aermec S.p.A.  
Via Roma, 996 - 37040 Bevilacqua (VR) - Italia  
Tel. 0442633111 - Telefax 044293577  
www.aermec.com

Numero Verde  
**800-843085**