

BSSV 150...500

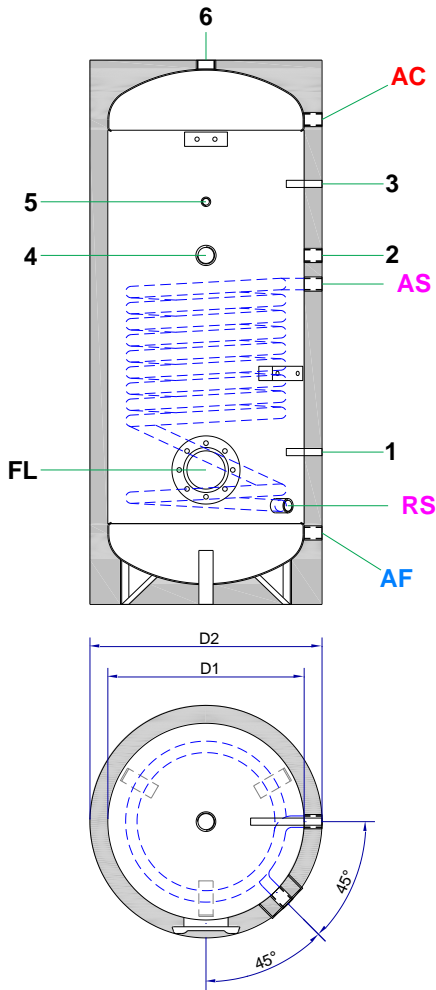

BSSV 750-1000

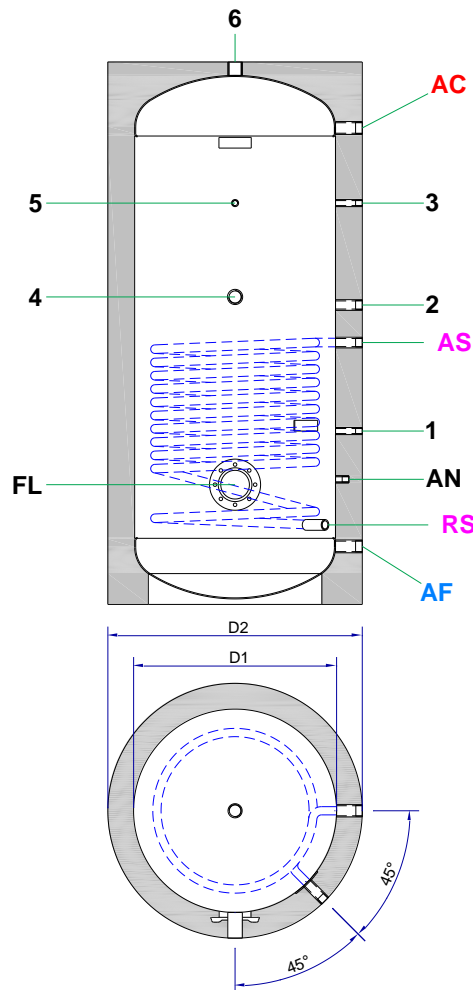

MODELLO

• BSSV

- 1 Pozzetto per sonda Ø20 (B2SSV 200...500)
Manicotto per sonda ½" (B2SSV 750-1000)
- 2 Ricircolo 1"
- 3 Pozzetto per sonda Ø20 (B2SSV 200...500)
Manicotto per sonda ½" (B2SSV 750-1000)
- 4 Manicotto per resistenza elettrica 1"½
- 5 Manicotto per termometro ½"
- 6 Anodo al magnesio 1"½
- AN Anodo elettronico 1"½
- AS Mandata caldaia 1"
- RS Ritorno caldaia 1"
- FL Flangia di ispezione Ø180
- AF Acqua fredda sanitaria 1" (BSSV 150...500)
Acqua fredda sanitaria 1"½ (BSSV 750-1000)
- AC Acqua calda sanitaria 1" (BSSV 150...500)
Acqua calda sanitaria 1"½ (BSSV 750-1000)

NOTE TECNICHE

- ♦ Pressione massima d'esercizio serbatoio 6 bar
- ♦ Temperatura massima d'esercizio 70°C
- ♦ Rivestimento in schiuma di poliuretano rigido 50 mm per i modelli fino a 500 Litri
- ♦ Isolamento morbido 100 mm fornito separatamente per i modelli 750 e 1000 Litri
- ♦ Serbatoio vetrificato
- ♦ Gli scambiatori a serpentino possono funzionare ad acqua termo o solare max 10 bar

PRODOTTI	DIMENSIONI									DATI TECNICI		
	Capacità Lt	D1 Ø	D2 Ø	Altezza H	AF H	AC H	FL H	RS H	AS H	Scambiatore termo		Peso Kg
										Serpentino superficie m²	Serpentino contenuto Lt	
BSSV												
BSSV 150	150	500	600	1045	194	880	370	254	634	0,6	4,0	68
BSSV 200	200	500	600	1325	195	1155	370	275	655	0,85	6,0	80
BSSV 300	300	550	650	1530	200	1357	377	277	897	1,4	9,2	108
BSSV 400	400	600	700	1720	220	1530	385	300	840	1,4	9,2	131
BSSV 500	500	600	700	1970	220	1780	385	300	930	1,8	12,0	144
BSSV 750	750	750	950	2075	216	1776	446	296	976	2,2	14,5	199
BSSV 1000	1000	790	990	2080	222	1782	432	302	1072	3	19,8	221