

### Indicazioni per la scelta

Bollitore solare combinato per sanitaria e riscaldamento a stratificazione.

### Descrizione o voce di capitolato

Bollitore solare combinato mod. **BS FAST** è realizzata con acciaio al carbonio S235JR. Il serbatoio interno per acqua sanitaria è costituito da un grande tubo flessibile in acciaio inossidabile la cui peculiarità è quella di avere una notevole superficie di scambio grazie alla particolare forma ondulata della superficie. Il riscaldamento dell'acqua potabile sanitaria è tale da garantire contro il problema della legionella come da normativa DVGW-W551. L'isolamento esterno è realizzato con uno spessore di 120 mm di schiuma morbida di poliuretano esente CFC ed HCFC avvolti in una guaina di PVC accoppiato.

La stratificazione della temperatura dell'acqua calda avviene grazie ad un tubo stratificatore in acciaio al carbonio con diametro DN 200 con aperture che garantiscono l'uscita dell'acqua alle quote ideali.

Il bollitore solare **FAST HS** con l'aggiunta di una serpentina rispetto le versioni **FAST**, permette di aumentare le performance nelle applicazioni multienergia con più fonti di calore, migliorando la stratificazione delle temperature.

### MISURE D'INGOMBRO - COLLEGAMENTI IDRAULICI "BS FAST 500"

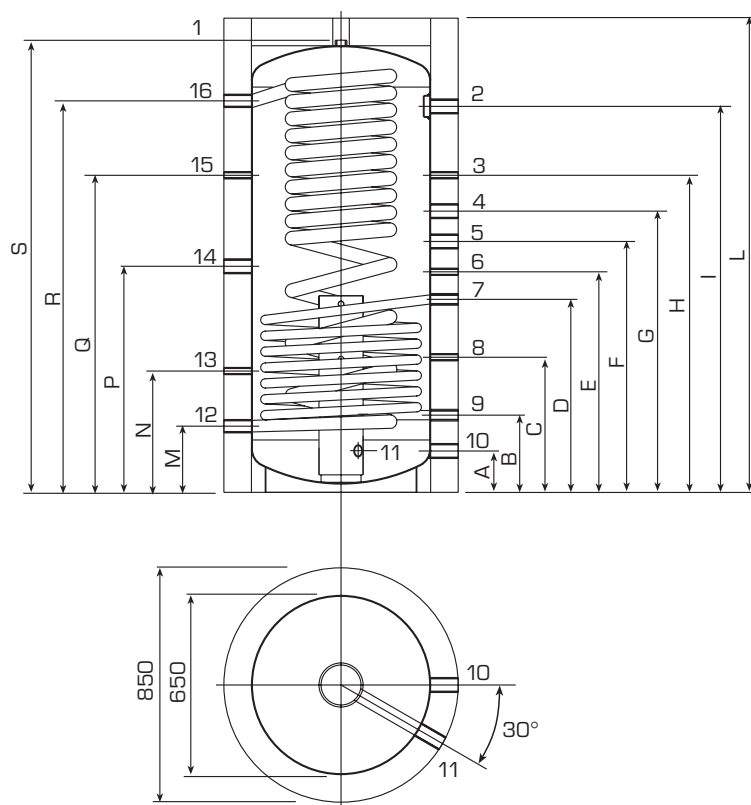

N°	Modello BS FAST		500
10	Libero	A (mm) - 1 1/4"	150
9	Ritorno serpentino	B (mm) - 1"	280
8	Sonda temperatura	C (mm) - 1/2"	490
7	Mandata serpentino	D (mm) - 1"	700
6	Sonda temperatura	E (mm) - 1/2"	800
5	Libero	F (mm) - 1 1/2"	910
4	Libero	G (mm) - 1 1/2"	1020
3	Sonda temperatura	H (mm) - 1/2"	1150
2	Libero	I (mm) - 1 1/2"	1400
--	Altezza totale	L (mm)	1720
12	Ingresso acqua fredda san.	M (mm) - 1 1/4"	240
13	Libero	N (mm) - 1/2"	440
14	Resistenza elettrica	P (mm) - 1 1/2"	820
15	Libero	Q (mm) - 1/2"	1150
16	Prelievo acqua calda san.	R (mm) - 1 1/4"	1420
1	Sfiato	S (mm) - 1"	1640
11	Ingresso tubo stratif.	1 1/4"	--

# BS FAST



**Bollitori sanitari a due serpentine  
sanitario/riscaldamento  
a stratificazione**

## MISURE D'INGOMBRO - COLLEGAMENTI IDRAULICI "BS FAST 800-1000-1500"

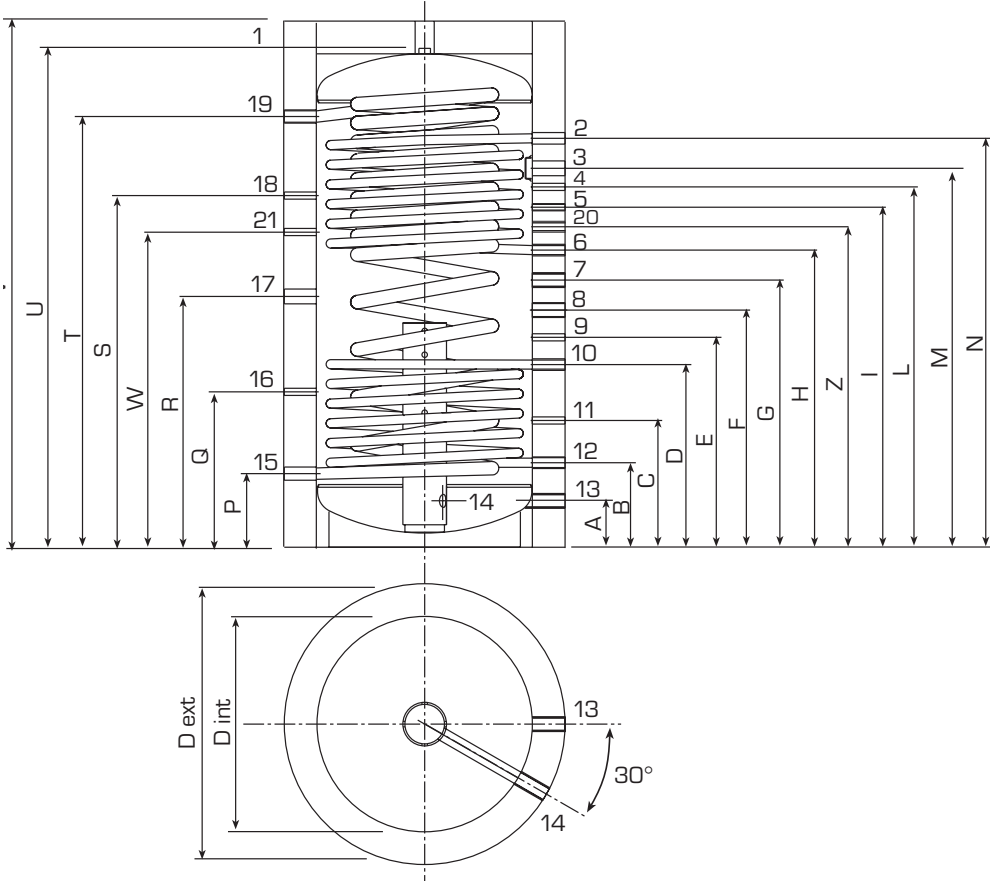

N°	Modello BS FAST	800	1000	1500
13	Libero A (mm) - 1 1/2"	170	170	235
12	Ritorno solare B (mm) - 1"	310	310	375
11	Sonda temperatura solare C (mm) - 1/2"	465	495	520
10	Mandata solare D (mm) - 1"	670	730	765
9	Sonda temperatura E (mm) - 1/2"	770	840	875
8	Libero F (mm) - 1 1/2"	870	950	975
7	Libero G (mm) - 1 1/2"	980	1060	1085
6	Ritorno caldaia H (mm) - 1"	1090	1210	1195
5	Sonda temperatura risc. I (mm) - 1/2"	1190	1330	1415
4	Sonda temperatura caldaia L (mm) - 1/2"	1290	1450	1525
3	Libero M (mm) - 1 1/2"	1390	1520	1635
2	Mandata serpentino caldaia N (mm) - 1"	1500	1680	1745
15	Ingresso acqua fredda san. P (mm) - 1 1/4"	270	270	335
16	Libero Q (mm) - 1/2"	570	580	600
17	Resistenza elettrica R (mm) - 1 1/2"	920	1130	1130
18	Libero S (mm) - 1/2"	1290	1500	1500
19	Prelievo acqua calda T (mm) - 1 1/4"	1580	1760	1825
1	Sfiato U (mm) - 1"	1830	2010	2140
--	Altezza totale V (mm)	1930	2110	2240
14	Ingresso tubo stratif. A (mm) - 1 1/2"	170	170	235

<b>CARATTERISTICHE TECNICHE BS FAST</b>		<b>500/HS 500</b>	<b>800</b>	<b>1000/HS 1000</b>	<b>1500</b>
Codice		8106800/8500730	8106801	8106802/8500731	8106865
Classe energetica		D	---	---	---
Volume serbatoio puffer	l	443	750	842	
Volume serbatoio acqua sanitaria	l	45	60	60	
Peso serbatoio vuoto	kg	130/210	200	250/300	336
Peso serbatoio riempito	kg	618	1010	1152	
Materiale di costruzione		S235JR	S235JR	S235JR	S235JR
Trattamento interno serbatoio puffer		nessuno	nessuno	nessuno	nessuno
Trattamento interno serbatoio acqua sanitaria	acciaio	V4A	AISI 316L	AISI 316L	AISI 316L
Verniciatura esterna		grigio	grigio	grigio	grigio
Isolamento in poliuretano morbido	mm	100	120	120	120
<b>PRESSIONE MASSIMA D'ESERCIZIO</b>					
Primario/Secondario	bar	3	3	3	3
Serbatoio acqua sanitaria	bar	10	10	10	10
Massima temperatura d'esercizio bollitore	°C	95	95	95	95
Massima temperatura esercizio scambiatori	°C	110	110	110	110
<b>INGOMBRI</b>					
Diametro senza isolamento	mm	650	790	790	1000
Altezza	mm	1720	1930	2110	2240
Diagonale bollitore senza isolamento	mm	1730	1930	2105	2290
<b>EQUIPAGGIAMENTO</b>					
Materiale serbatoio acqua sanitaria	acciaio	V4A	AISI 316L	AISI 316L	AISI 316L
Superficie di scambio serbatoio acqua sanitaria	m <sup>2</sup>	5,7	7,2	7,2	
Tubo stratificatore		S235JR DN 200	S235JR DN 200	S235JR DN 200	S235JR DN 200
<b>PRELIEVO SINGOLO</b>					
Bollitore caricato completamente 25 l/min	l	260	410	540	
Bollitore caricato completamente 40 l/min	l	--	280	380	
Bollitore caricato solo in parte 25 l/min	l	130	170	200	
Bollitore caricato solo in parte 20 l/min	l	165	215	255	
<b>PRELIEVO IN DURATA</b>					
Bollitore caricato completamente	l/h	980	1150	1980	
Rendimento caldaia	kW	39	63	80	
Portata acqua calda	m <sup>3</sup> /h	2,84	3,25	3,74	
<b>SERPENTINO SOLARE SUPERIORE</b>					
Capacità serpentino	l	--	8,5	8,5	22,2
Superficie di scambio	m <sup>2</sup>	-- /1,3	2,0	3,0/2,5	3,5
Portata necessaria	l/h	--	600	1500	4000
Potenza assorbita	kW	--	24	64	96
<b>SERPENTINO SOLARE INFERIORE</b>					
Capacità serpentino	l	11,0	13,0	13,0	19,0
Superficie di scambio	m <sup>2</sup>	2,3	3,0	3,0	3,0
Portata necessaria	l/h	1370	900	2350	4000
Potenza assorbita	kW	74	36	96	112
<b>SERPENTINO ACQUA SANITARIA (ACS)</b>					
Capacità serpentino	l	45/48	55	60	60
Superficie di scambio	m <sup>2</sup>	5,7/5,64	7,2	7,2	8,5
Capacità serpentino intermedio (FAST HS)	l	18	--	25	--
Superficie di scambio intermedio (FAST HS)	m <sup>2</sup>	2,3	--	3,0	--

# BS FAST



Bollitori sanitari a due serpentine  
sanitario/riscaldamento  
a stratificazione

## PERDITE DI CARICO DELLE SERPENTINE

Modello BS FAST	500	800	1000	1500
Serpentino superiore portata 1 m <sup>3</sup> /h (mbar)	-	2,9	24,6	43,2
Serpentino inferiore portata 1 m <sup>3</sup> /h (mbar)	34,0	37,1	38,4	35,3