

# NeOvo

EASYLIFE



Manuale d'uso

Caldaia a gasolio

NeOvo EcoNox

EFU 36

EFU 46



SOLARE  
BIOMASSA  
POMPE DI CALORE  
CONDENSAZIONE GASOLIO/GAS

**De Dietrich**  
Il Comfort Sostenibile



**Gentile cliente,**

grazie per aver acquistato questo apparecchio.

Legga attentamente il presente manuale prima di utilizzare il prodotto e lo riponga in un luogo sicuro per consultazioni successive. Per garantire un costante funzionamento efficiente e sicuro, consigliamo di eseguire regolarmente la manutenzione del prodotto. La nostra organizzazione di assistenza e post vendita può fornire sostegno a riguardo.

Ci auguriamo possa usufruire per anni di un funzionamento privo di inconvenienti di questo prodotto.

## Indice

<b>1</b>	<b>Sicurezza</b>	<b>5</b>
1.1	Prescrizioni generali sulla sicurezza	5
1.2	Raccomandazioni	7
1.3	Responsabilità	8
1.3.1	Responsabilità del produttore	8
1.3.2	Responsabilità dell'installatore	9
1.3.3	Responsabilità dell'utente	9
<b>2</b>	<b>A proposito di questo manuale</b>	<b>10</b>
2.1	Simboli utilizzati	10
2.1.1	Simboli utilizzati nel manuale	10
2.1.2	Simboli utilizzati sull'apparecchio	10
<b>3</b>	<b>Caratteristiche Tecniche</b>	<b>11</b>
3.1	Norme e Omologazioni	11
3.1.1	Certificazioni	11
3.1.2	Categorie di gasolio	11
3.2	Dati tecnici	11
<b>4</b>	<b>Descrizione del prodotto</b>	<b>13</b>
4.1	Descrizione generale	13
4.2	Componenti principali	13
4.2.1	Caldaia	13
4.3	Descrizione del pannello di controllo B-Control	13
4.3.1	Descrizione dei tasti	13
4.3.2	Descrizione del display	14
4.4	Descrizione del pannello di controllo IniControl 2	14
4.4.1	Descrizione dei tasti	14
4.4.2	Descrizione del display	14
<b>5</b>	<b>Utilizzo con il pannello di controllo B-Control</b>	<b>17</b>
5.1	Utilizzo del pannello di controllo	17
5.1.1	Navigazione nei menu	17
5.2	Avvio	17
5.3	Spegnimento	18
5.3.1	Spegnimento del riscaldamento	18
5.3.2	Arresto della produzione di acqua calda sanitaria	18
5.3.3	Arresto dell'impianto	18
5.4	Protezione antigelo	18
<b>6</b>	<b>Utilizzo con il pannello di controllo IniControl 2</b>	<b>19</b>
6.1	Utilizzo del pannello di controllo	19
6.1.1	Navigazione nei menu	19
6.1.2	Selezione PCB	20
6.2	Avvio	20
6.3	Spegnimento	20
6.3.1	Spegnimento del riscaldamento	20
6.3.2	Arresto della produzione di acqua calda sanitaria	21
6.3.3	Arresto dell'impianto	22
6.4	Protezione antigelo	22
<b>7</b>	<b>Impostazioni del pannello di controllo B-Control</b>	<b>23</b>
7.1	Lista dei parametri	23
7.1.1	Menu informazioni	23
7.2	Impostazione dei parametri	23
7.2.1	Impostazione della temperatura dell'acqua di riscaldamento	23
7.2.2	Modifica setpoint temperatura acqua calda sanitaria	24
<b>8</b>	<b>Impostazioni del pannello di controllo IniControl 2</b>	<b>25</b>
8.1	Lista dei parametri	25
8.1.1	Menu Utente	25
8.1.2	<b>CONTATORE</b> menu / <b>PROG ORARIO</b> / <b>OROLOGIO</b>	27
8.2	Impostazione dei parametri	29
8.2.1	Modifica dei parametri utente	29

8.2.2	Impostazione del riscaldamento	29
8.2.3	Impostazione della temperatura dell'acqua calda sanitaria	30
8.2.4	Impostazione del programma orario	30
<b>9</b>	<b>Manutenzione</b>	<b>33</b>
9.1	Generalità	33
9.2	Istruzioni per la manutenzione	33
9.2.1	Controllare la pressione idraulica	33
9.2.2	Rabbocco di acqua nell'impianto	33
9.3	Deareazione impianto	34
<b>10</b>	<b>Risoluzione dei problemi</b>	<b>35</b>
10.1	Messaggi di errore B-Control	35
10.1.1	Visualizzazione codice di guasto	35
10.1.2	Visualizzazione codice di guasto	35
10.2	Messaggi di errore IniControl 2	35
10.2.1	Messaggi di errore	35
10.2.2	Cronologia errori	35
<b>11</b>	<b>Tutela dell'ambiente</b>	<b>37</b>
11.1	Smaltimento e riciclaggio	37
11.2	Risparmio energetico	37
<b>12</b>	<b>Garanzia</b>	<b>38</b>
12.1	Generale	38
12.2	Condizioni di garanzia	38
<b>13</b>	<b>Appendice</b>	<b>39</b>
13.1	Scheda del prodotto	39
13.2	Scheda prodotto - Dispositivi di controllo della temperatura	39
13.3	Scheda dati prodotto - Dispositivi di controllo della temperatura	39
13.4	Scheda del prodotto	40

# 1 Sicurezza

## 1.1 Prescrizioni generali sulla sicurezza



### Pericolo

L'apparecchio può essere utilizzato da bambini di età pari o superiore a 8 anni e da persone con capacità fisiche, sensoriali o mentali ridotte o prive di competenza ed esperienza qualora siano soggette a supervisione o vengano loro fornite istruzioni sull'uso sicuro dell'apparecchio e dopo essersi accertati che abbiano compreso i rischi correlati. Non lasciare che i bambini giochino con l'apparecchio. Le operazioni di pulizia e manutenzione non devono essere effettuate da bambini senza supervisione.



### Pericolo di scossa elettrica

Prima di qualsiasi intervento, interrompere l'alimentazione elettrica della caldaia.



### Attenzione

Utilizzare soltanto pezzi di ricambio originali.



### Importante

Solo professionisti qualificati possono installare la caldaia in conformità alle regolamentazioni nazionali e locali vigenti.



### Importante

Lasciare lo spazio necessario per la corretta installazione del bollitore. Fare riferimento al capitolo Dimensioni del bollitore nel manuale di installazione e manutenzione.



### Avvertenza

Non toccare i tubi dei fumi. A seconda delle impostazioni della caldaia, la temperatura dei tubi dei fumi può superare i 60°C.



### Avvertenza

Non toccare i radiatori per periodi di tempo prolungati. A seconda delle impostazioni della caldaia, la temperatura dei radiatori può superare i 60°C.



**Avvertenza**

Prestare attenzione con l'acqua calda sanitaria. A seconda delle impostazioni della caldaia, la temperatura dell'acqua calda sanitaria può superare i 65°C.



**Avvertenza**

Solo professionisti qualificati sono autorizzati a intervenire sulla caldaia e sull'impianto di riscaldamento.



**Importante**

L'impianto deve soddisfare tutti i punti delle direttive e dei regolamenti vigenti che disciplinano il funzionamento e gli interventi nelle abitazioni private, i condomini o altri edifici.

Sicurezza idraulica



**Importante**

Per garantire il corretto funzionamento della caldaia, rispettare la pressione minima e massima di ingresso acqua; fare riferimento al capitolo Caratteristiche tecniche.

Sicurezza elettrica



**Attenzione**

I tubi fissi devono prevedere un metodo di scollaggio in conformità alle normative locali vigenti relative agli impianti.



**Attenzione**

Se il cavo di alimentazione è fornito con l'apparecchio e risulta danneggiato, deve essere sostituito dal produttore, dal suo servizio post-vendita o da personale di pari qualifica, al fine di evitare qualsiasi pericolo.



**Importante**

L'impianto deve soddisfare tutti i punti delle direttive e dei regolamenti vigenti che disciplinano il funzionamento e gli interventi nelle abitazioni private, i condomini o altri edifici.

**Attenzione**

- La caldaia deve essere sempre collegata alla terra di protezione.
- La messa a terra deve essere conforme alle vigenti norme per l'installazione.
- Eseguire la messa a terra dell'apparecchio prima di effettuare qualsiasi collegamento elettrico.

Per il tipo ed il calibro dell'attrezzatura protettiva fare riferimento al capitolo Sezioni dei cavi consigliate nel manuale di installazione e manutenzione.

**Pericolo di scossa elettrica**

L'accesso all'apparecchio è consentito solo a professionisti qualificati, conformemente allo standard di sicurezza elettrica vigente.

**Pericolo**

In caso di esalazioni di fumo:

1. Spegnerne l'apparecchio.
2. Aprire le finestre.
3. Evacuare i locali.
4. Contattare un professionista qualificato.

**Attenzione**

Non trascurare la manutenzione della caldaia. Contattare un professionista qualificato o sottoscrivere un contratto di manutenzione per la manutenzione annuale della caldaia.

**Importante**

Questo manuale è anche disponibile sul nostro sito internet.

## 1.2 Raccomandazioni

**Attenzione**

L'impianto deve soddisfare tutti i punti dei regolamenti (DTU, EN e altri) che disciplinano il funzionamento e gli interventi nelle abitazioni private, i condomini o altri edifici.

**Nota**

La caldaia deve essere accessibile in qualsiasi momento.



#### **Attenzione**

Collocare la caldaia in una posizione al riparo dal gelo.



#### **Nota**

Controllare regolarmente la presenza di acqua e la pressione nell'impianto di riscaldamento.



#### **Importante**

Non rimuovere né coprire le etichette e le targhette dati apposte sugli apparecchi. Le etichette e le targhette dati devono essere leggibili per tutta la vita utile dell'apparecchio.

Sostituire immediatamente le etichette di istruzione e avvertimento e le targhette dati rovinata o illeggibili.



#### **Importante**

Rimuovere la mantellatura solo per effettuare interventi di manutenzione e riparazione. Una volta terminati tali interventi, rimettere al suo posto la mantellatura.



#### **Importante**

Isolare i tubi per ridurre al minimo le perdite di calore.



#### **Attenzione**

Far asciugare la caldaia e il sistema di riscaldamento fa un professionista qualificato se la casa è disabitata per un lungo periodo e c'è la possibilità di gelo.

## 1.3 Responsabilità

### 1.3.1 Responsabilità del produttore

I nostri prodotti sono fabbricati conformemente ai requisiti delle varie direttive applicabili. Vengono pertanto consegnati con la marcatura CE e i documenti necessari. Nell'interesse della qualità dei nostri prodotti, cerchiamo continuamente di migliorarli. Ci riserviamo pertanto il diritto di modificare le specifiche riportate nel presente documento.

La nostra responsabilità in qualità di produttore non potrà essere chiamata in causa nei casi seguenti:

- Mancato rispetto delle istruzioni d'installazione dell'apparecchio.
- Mancata osservanza delle istruzioni d'uso dell'apparecchio.



- Mancata o insufficiente manutenzione dell'apparecchio.

### 1.3.2 Responsabilità dell'installatore

---

L'installatore è responsabile dell'installazione e della prima messa in funzione dell'apparecchio. L'installatore deve rispettare le seguenti istruzioni:

- Leggere e seguire le istruzioni contenute nei manuali forniti con l'apparecchio.
- Installare l'apparecchio in conformità alle norme e alle leggi vigenti.
- Effettuare la messa in servizio iniziale e gli eventuali controlli necessari.
- Spiegare l'installazione all'utente.
- In caso di necessità di manutenzione, informare l'utente circa l'obbligo di eseguire un controllo dell'apparecchio e di preservare quest'ultimo in condizioni di funzionamento corrette.
- Consegnare all'utente tutti i manuali di istruzioni.

### 1.3.3 Responsabilità dell'utente

---

Per garantire un funzionamento ottimale del sistema, rispettare le seguenti istruzioni:

- Leggere e seguire le istruzioni contenute nei manuali forniti con l'apparecchio.
- Rivolgersi a professionisti qualificati per realizzare l'installazione ed eseguire la prima messa in servizio.
- Chiedere all'installatore di spiegare il funzionamento dell'impianto.
- Far eseguire a un installatore qualificato la manutenzione e le ispezioni necessarie.
- Conservare il manuale di istruzioni in buone condizioni e vicino all'apparecchio.

## 2 A proposito di questo manuale

### 2.1 Simboli utilizzati

#### 2.1.1 Simboli utilizzati nel manuale

Il presente manuale utilizza vari livelli di pericolo per richiamare l'attenzione su istruzioni particolari. Questo al fine di migliorare la sicurezza dell'utente, prevenire problemi e garantire il corretto funzionamento dell'apparecchio.



**Pericolo**

Rischio di situazioni pericolose che possono causare lesioni personali gravi.



**Pericolo di scossa elettrica**

Rischio di scossa elettrica.



**Avvertenza**

Rischio di situazioni pericolose che possono causare lesioni personali minori.



**Attenzione**

Rischio di danni materiali.



**Importante**

Segnala un'informazione importante.



**Vedere**

Riferimento ad altri manuali o pagine di questo manuale.

#### 2.1.2 Simboli utilizzati sull'apparecchio

Fig.1 Simboli utilizzati sull'apparecchio

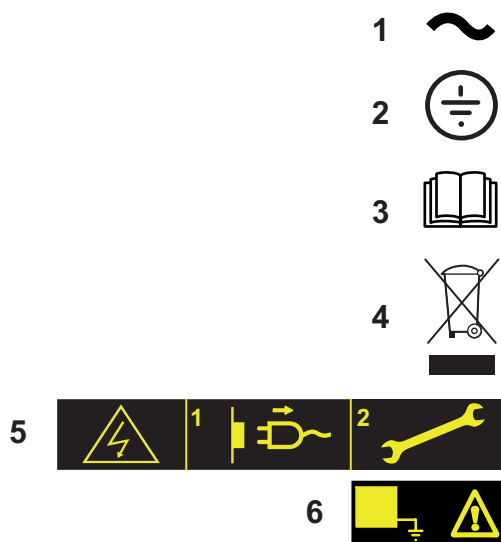

- 1 Corrente alternata.
- 2 Terra di protezione.
- 3 Prima di installare e mettere in servizio in funzione dell'apparecchio, leggere attentamente i manuali in dotazione.
- 4 Smaltire i prodotti usati presso un'adeguata struttura di recupero e riciclaggio.
- 5 Attenzione: pericolo di scosse elettriche, componenti sotto tensione. Scollegare l'alimentazione di rete prima di effettuare qualsiasi intervento.
- 6 Collegare l'apparecchio alla rete di terra di protezione.

MW-1000123-2

## 3 Caratteristiche Tecniche

### 3.1 Norme e Omologazioni

#### 3.1.1 Certificazioni

La caldaia è conforme agli standard correnti.

N. di identificazione CE: 0085CQ0004

#### 3.1.2 Categorie di gasolio

Tab.1 Categorie di gasolio

Tipo di gasolio utilizzabile	Viscosità massima
<b>Gasolio standard</b>	6 mm <sup>2</sup> /s a 20 °C
<b>Gasolio a basso tenore di zolfo</b>	6 mm <sup>2</sup> /s a 20 °C
<b>Bio-gasolio B10</b> Miscela di gasolio a basso tenore di zolfo (<50 mg/kg) più un valore dal 5,9 al 10,9% (in volume) di <b>FAME</b> <sup>(1)</sup>	6 mm <sup>2</sup> /s a 20 °C
<b>Bio-gasolio B5 (o Bio 5)</b> Miscela di gasolio a basso tenore di zolfo (<50 mg/kg) più un valore dal 3 al 5,9% (in volume) di <b>FAME</b> <sup>(1)</sup>	6 mm <sup>2</sup> /s a 20 °C

(1) (Fatty Acid Methyl Esters) utilizzata come combustibile di riscaldamento

### 3.2 Dati tecnici

Tab.2 Parametri tecnici per caldaie per il riscaldamento d'ambiente

Nome del prodotto			EFU 36	EFU 46
Caldaia a condensazione			No	No
Caldaia a bassa temperatura <sup>(1)</sup>			Sì	Sì
Caldaia B1			No	No
Apparecchio di cogenerazione per il riscaldamento d'ambiente			No	No
Apparecchio di riscaldamento misto			No	No
<b>Potenza termica nominale</b>	<i>P<sub>nominale</sub></i>	kW	37	46
Potenza termica utile a potenza termica nominale e regime ad alta temperatura <sup>(2)</sup>	<i>P<sub>4</sub></i>	kW	37,2	46,4
Potenza termica utile al 30% della potenza termica nominale e regime a bassa temperatura <sup>(1)</sup>	<i>P<sub>1</sub></i>	kW	11,6	14,5
<b>Efficienza energetica stagionale del riscaldamento d'ambiente</b>	<i>η<sub>s</sub></i>	%	86	86
Rendimento utile a potenza termica nominale e regime ad alta temperatura <sup>(2)</sup>	<i>η<sub>4</sub></i>	%	87,3	86,9
Rendimento utile al 30% della potenza termica nominale e regime a bassa temperatura <sup>(1)</sup>	<i>η<sub>1</sub></i>	%	90,9	90,7
<b>Consumo ausiliario di elettricità</b>				
Pieno carico	<i>el<sub>max</sub></i>	kW	0,156	0,160
Carico parziale	<i>el<sub>min</sub></i>	kW	0,064	0,066

Nome del prodotto			EFU 36	EFU 46
Modalità stand-by	$P_{SB}$	kW	0,004	0,004
<b>Altre caratteristiche</b>				
Dispersione termica in standby	$P_{stby}$	kW	0,109	0,122
Consumo energetico del bruciatore di accensione	$P_{ign}$	kW	--	--
Consumo energetico annuo	$Q_{HE}$	GJ	124	154
Livello di potenza sonora, in ambiente interno	$L_{WA}$	dB	57	65
Emissioni di ossidi di azoto	NO <sub>x</sub>	mg/kWh	118	118
(1) Bassa temperatura: temperatura di ritorno (all'entrata della caldaia) per le caldaie a condensazione 30°C, per gli apparecchi a bassa temperatura 37°C e per gli altri apparecchi 50°C. (2) Regime ad alta temperatura: temperatura di ritorno all'entrata della caldaia 60°C e temperatura di mandata all'uscita della caldaia 80°C.				

**Vedere**

Quarta di copertina per i dettagli sui contatti.

## 4 Descrizione del prodotto

### 4.1 Descrizione generale

Le caldaie a gasolio a basamento della gamma EFU hanno le seguenti specifiche:

- Solo riscaldamento con la possibilità di produrre acqua calda sanitaria combinandoli con un bollitore di acqua calda sanitaria
- Riscaldamento ad alto rendimento.
- Basse emissioni inquinanti
- Corpo di riscaldamento in ghisa
- Bruciatore a gasolio preassemblato e prerogolato
- Pannello di controllo elettronico
- Scarico dei fumi attraverso un collegamento di tipo a canna fumaria.

### 4.2 Componenti principali

#### 4.2.1 Caldaia

Fig.2

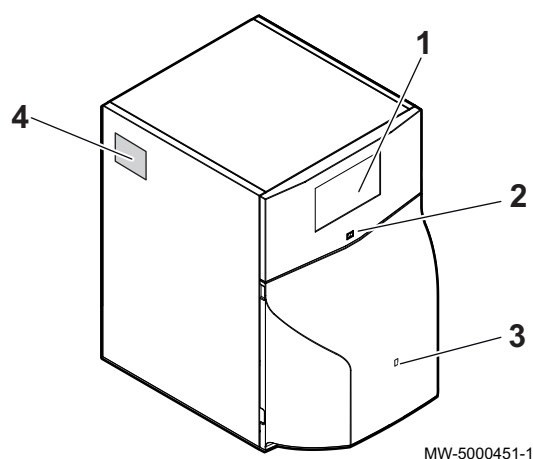

- 1 Pannello di controllo
- 2 Interruttore on/off
- 3 Accesso al pulsante di riarmo manuale del bruciatore
- 4 Targhetta dati

### 4.3 Descrizione del pannello di controllo B-Control

#### 4.3.1 Descrizione dei tasti

Fig.3

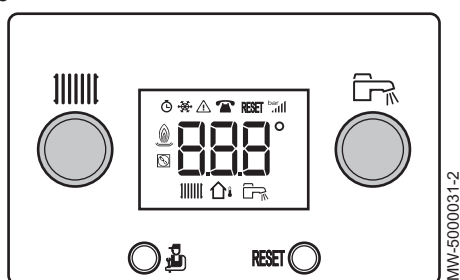



- ||||| Pulsante di impostazione temperatura di riscaldamento
-  Tasto di accesso livello: informazioni, installatore o spazzacamino
- RESET Tasto riarmo manuale
-  Pulsante di impostazione temperatura dell'acqua calda sanitaria

Fig.4



#### 4.3.2 Descrizione del display

- Contatore
- Malfuzionamenti
- Manutenzione
- Riarmo necessario
- Stato del bruciatore
- Modalità Caldo
- Sonda temperatura esterna
- Modalità acqua calda sanitaria

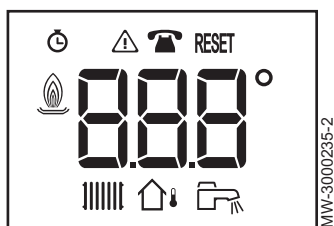
#### 4.4 Descrizione del pannello di controllo IniControl 2

Fig.5

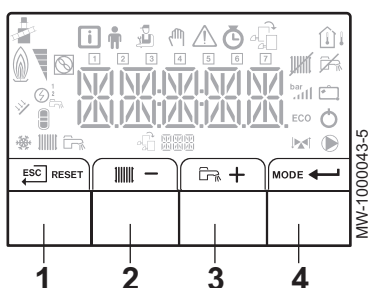

#### 4.4.1 Descrizione dei tasti

- 1 Ritorno al livello precedente senza memorizzare le modifiche effettuate  
RESET: riarmo manuale
- 2 |||||: accesso ai parametri di riscaldamento  
- : decremento del valore
- 3 : accesso ai parametri dell'acqua calda sanitaria  
+ : aumento del valore
- 4 MODE: Visualizzazione MODALITÀ  
←: accesso al menu selezionato o conferma del valore modificato

#### 4.4.2 Descrizione del display

##### ■ Funzionamento del bruciatore

- Bruciatore in arresto
- Bruciatore in funzione

##### ■ Modalità di funzionamento

- Simbolo fisso: funzione riscaldamento abilitata
- Simbolo lampeggiante: produzione di calore in corso
- Simbolo fisso: funzione acqua calda sanitaria abilitata
- Simbolo lampeggiante: produzione acqua calda sanitaria in corso
- Funzione acqua calda sanitaria disabilitata

##### ■ Schermata menu

- Menu **informazioni**: visualizza i valori misurati e gli stati dell'apparecchio
- Menu **utente**: fornisce accesso ai parametri delle impostazioni di livello utente
- Menu **Installatore**: fornisce accesso ai parametri delle impostazioni di livello installatore

Fig.6





Fig.7



Fig.8



-  Menu **Forzata manuale**: la caldaia funziona in base al setpoint visualizzato, le pompe funzionano e le valvole a tre vie non sono comandate
-  Menu **Anomalia**: l'apparecchio non ha funzionato correttamente. Questa informazione viene segnalata da un codice errore e da un display lampeggiante
-  Menu di **selezione PCB**: accesso alle informazioni sulle schede elettroniche aggiuntive collegate

#### ■ Visualizzazione delle schede elettroniche

-  Nome della scheda elettronica a cui si riferiscono i parametri visualizzati

Fig.9



Fig.10



Fig.11



Fig.12



Fig.13

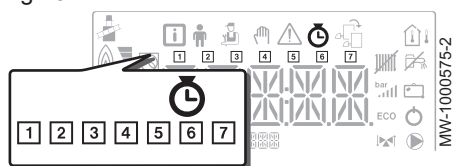

Fig.14





PCB unità centrale **CU-OH1**

Circuito aggiuntivo 1: Scheda **SCB-04**

Circuito aggiuntivo 2: PCB **SCB-04**

#### ■ CONTATORE Sottomenu / PROG ORARIO / OROLOGIO

-  - **CONTATORE** Sottomenu
- **PROG ORARIO** sottomenu: programmazione oraria dedicata alla produzione di acqua calda sanitaria e riscaldamento
- **OROLOGIO** Sottomenu
-  **1** Programma orario lunedì
- 2** Programma orario martedì
- 3** Programma orario mercoledì
- 4** Programma orario giovedì
- 5** Programma orario venerdì
- 6** Programma orario sabato
- 7** Programma orario domenica

#### ■ Sonde di temperatura







-  Sonda temperatura ambiente collegata
-  Simbolo fisso: Modalità INVERNO (sonda temperatura esterna collegata)
-  Simbolo lampeggiante: Modalità ESTATE (sonda temperatura esterna collegata)

Fig.15



#### ■ Altre informazioni

-  **Menu spazzacamino:** funzionamento forzato in modalità pieno carico
-  Valvola a 3 vie collegata
-  Pompa in funzione



## 5 Utilizzo con il pannello di controllo B-Control

### 5.1 Utilizzo del pannello di controllo

#### 5.1.1 Navigazione nei menu

Premere un tasto per attivare la retroilluminazione dello schermo del pannello di controllo.



##### Importante

Se nessun tasto viene premuto entro 3 minuti, la retroilluminazione si spegne.

Il tasto viene utilizzato per accedere ai vari menu:

Tab.3 Menu disponibili

Menu <b>Informazioni</b>
Menu <b>Spazzacamino</b>

Fig.16



Premere il tasto per accedere al menu **Informazioni**.

Fig.17



Premere il tasto per 2 secondi per accedere al livello **spazzacamino**.

Fig.18



Tenere premuto il tasto per scorrere le informazioni.



##### Nota

Trenta minuti dopo aver premuto il tasto per l'ultima volta, lo schermo torna alla pagina principale.

### 5.2 Avvio

Se la caldaia è spenta:

1. Verificare che l'impianto di riscaldamento e la caldaia siano stati adeguatamente riempiti di acqua. Pressione consigliata: 0,15 MPa (1,5 bar).
2. Verificare che il serbatoio sia debitamente riempito di combustibile.
3. Aprire la valvola di ingresso del gasolio.
4. Accendere la caldaia.

Viene avviato automaticamente un ciclo di spurgo.

Sul display viene visualizzato lo stato operativo della caldaia, la temperatura di mandata del riscaldamento e gli eventuali codici di errore.

## 5.3 Spegnimento

Fig.19

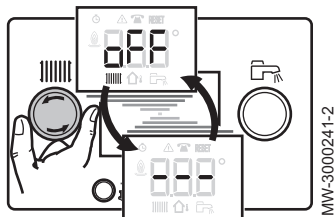
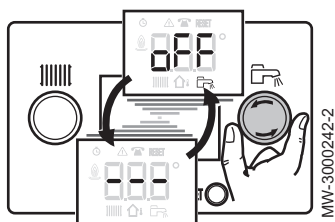

Fig.20



### 5.3.1 Spegnimento del riscaldamento

1. Ruotare la manopola di impostazione completamente a sinistra finché non sarà visualizzato.



**Nota**

La funzione di protezione antigelo continua a funzionare.

### 5.3.2 Arresto della produzione di acqua calda sanitaria

1. Ruotare la manopola di impostazione completamente a sinistra finché non sarà visualizzato.



**Nota**

La protezione antigelo continua a funzionare sul bollitore acqua calda sanitaria.  
Il ciclo di spurgo non si avvia quando la produzione di acqua calda sanitaria è arrestata.

### 5.3.3 Arresto dell'impianto

Si raccomanda di tenere la caldaia sempre accesa per assicurare la protezione antigelo.

## 5.4 Protezione antigelo



**Attenzione**

La protezione antigelo non funziona quando la caldaia è spenta.



**Attenzione**

Il sistema di protezione integrato protegge esclusivamente la caldaia e non l'intero impianto di riscaldamento.



**Attenzione**

Far asciugare la caldaia e il sistema di riscaldamento fa un professionista qualificato se la casa è disabitata per un lungo periodo e c'è la possibilità di gelo.



**Importante**

Per prevenire il congelamento dei radiatori e dell'impianto nei luoghi soggetti a gelate (ad esempio garage o rimesse), si raccomanda di collegare alla caldaia una sonda di temperatura esterna.

Se la temperatura dell'acqua nella caldaia si abbassa troppo, entra in funzione il dispositivo di protezione integrato. Questo dispositivo funziona come segue:

- In caso di temperatura dell'acqua inferiore a 7°C, il circolatore entra in funzione.
- In caso di temperatura dell'acqua inferiore a 4°C, la caldaia entra in funzione.
- Se la temperatura dell'acqua supera i 10°C, la caldaia si arresta ed il circolatore continua a girare per un breve periodo.

## 6 Utilizzo con il pannello di controllo IniControl 2

### 6.1 Utilizzo del pannello di controllo

Fig.21

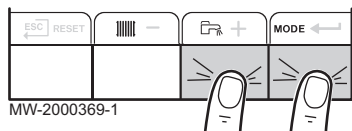

#### 6.1.1 Navigazione nei menu

Premere un tasto per attivare la retroilluminazione dello schermo del pannello di controllo.



#### Importante

Se nessun tasto viene premuto entro 3 minuti, la retroilluminazione si spegne.

Premere insieme i 2 tasti a destra per accedere ai diversi menu:

Tab.4 Menu disponibili

	Menu <b>informazioni</b>
	Menu <b>utente</b>
	Menu <b>installatore</b>
	Menu {49}Forzatura manuale{50}
	Menu <b>anomalie</b>
	<b>CONTATORE</b> Sottomenu <b>PROG ORARIO</b> Sottomenu <b>OROLOGIO</b> Sottomenu
	Menu di <b>selezione PCB</b>
	<b>Nota</b> L'icona viene visualizzata solo se è stata installata una scheda elettronica opzionale.



#### Nota

I vari menu sono accessibili solo quando le icone lampeggiano.

Fig.22

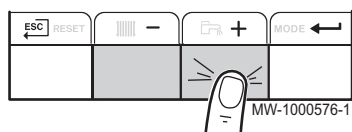

Premere il tasto **+** per:

- accedere al menu successivo,
- accedere al parametro successivo,
- incremento del valore.

Fig.23

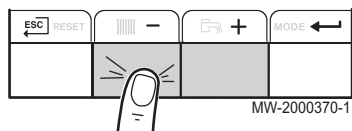

Premere il tasto **-** per:

- accedere al menu precedente,
- accedere al parametro precedente
- diminuire il valore.

Fig.24

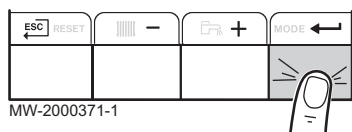

Premere il tasto di conferma **←** per confermare:

- un menu,
- un parametro,
- un valore.

Fig.25

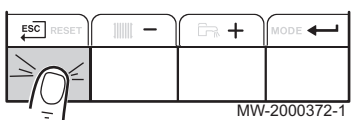

Premere il tasto **ESC** il numero di volte necessario per tornare alla schermata principale.

Fig.26

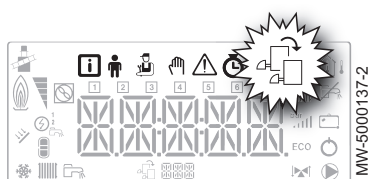

### 6.1.2 Selezione PCB

1. Accesso al menu **Selezione PCB**.



#### Importante

Il menu **Selezione PCB** è disponibile solo quando l'icona  lampeggia.

2. Scorrere i nomi delle schede elettroniche aggiuntive collegate premendo i tasti **+** o **-**.  
⇒ I nomi delle schede elettroniche installate vengono visualizzati in sequenza.
3. Confermare la scheda elettronica richiesta premendo il tasto **←**.
4. Tornare alla schermata principale premendo il tasto **ESC**.



#### Per ulteriori informazioni, vedere

Menu Utente, pagina 25

CONTATORE menu / PROG ORARIO / OROLOGIO, pagina 27

Modifica dei parametri utente, pagina 29

## 6.2 Avvio

Se la caldaia è spenta:

1. Verificare che l'impianto di riscaldamento e la caldaia siano stati adeguatamente riempiti di acqua. Pressione consigliata: 0,15 MPa (1,5 bar).
2. Verificare che il serbatoio sia debitamente riempito di combustibile.
3. Aprire la valvola di ingresso del gasolio.
4. Accendere la caldaia.

Viene avviato automaticamente un ciclo di spurgo.

Sul display viene visualizzato lo stato operativo della caldaia, la temperatura di mandata del riscaldamento e gli eventuali codici di errore.

## 6.3 Spegnimento

### 6.3.1 Spegnimento del riscaldamento



#### Nota

La modalità di riscaldamento può essere gestita tramite il sottomenu **PROG ORARIO** dedicato alla programmazione oraria.

1. Andare alla modalità di arresto premendo il tasto **MODE**.

Fig.27

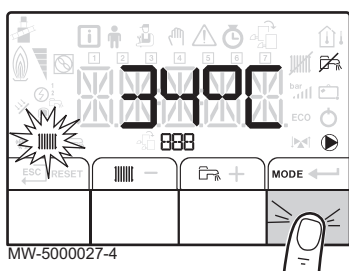
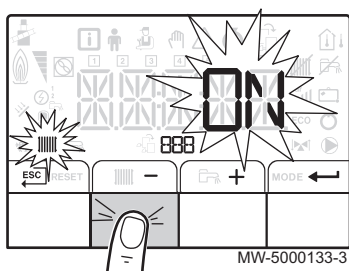
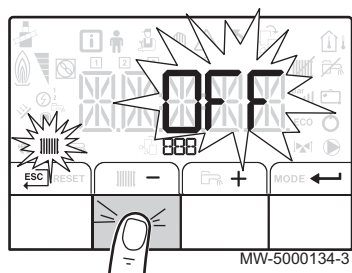

Fig.28



2. Selezionare la modalità di riscaldamento mediante pressione sul tasto **-**.
3. Confermare premendo il tasto **←**.

Fig.29



4. Confermare lo spegnimento del riscaldamento mediante pressione sul tasto **-**.
  - ⇒ Il display visualizza: **OFF**.
  - La funzione di protezione antigelo continua a funzionare.
  - Il riscaldamento è spento.

**i** **Nota**  
Premere il tasto **+** per riavviare il dispositivo: lo schermo visualizzerà **ON**.

5. Confermare premendo il tasto **←**.
6. Tornare alla schermata principale premendo il tasto **ESC**.

**i** **Nota**  
La schermata scompare dopo pochi secondi di inattività.

### 6.3.2 Arresto della produzione di acqua calda sanitaria

**i** **Nota**  
La produzione di acqua calda sanitaria può essere gestita tramite il sottomenu PROG ORARIO dedicato alla programmazione oraria.

Fig.30

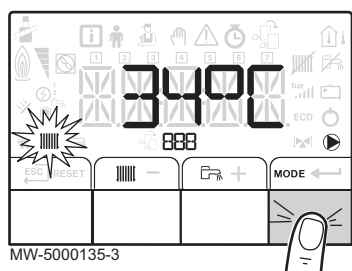

1. Accedere alla modalità di arresto premendo il tasto **MODE**.

Fig.31

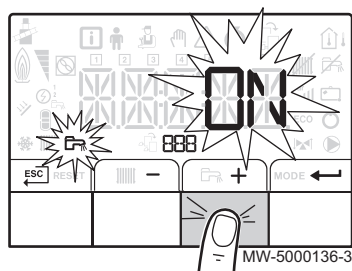

2. Selezionare la modalità di produzione di acqua calda sanitaria premendo il tasto **+**.
3. Confermare premendo il tasto **←**.

Fig.32

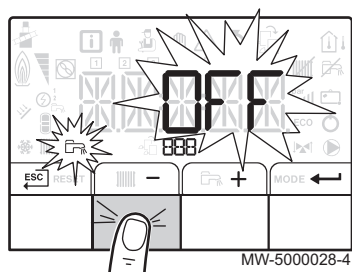

4. Selezionare la modalità di produzione di acqua calda sanitaria premendo il tasto **-**.
  - ⇒ Il display visualizza **OFF**.
  - La funzione di protezione antigelo continua a funzionare.
  - La produzione di acqua calda sanitaria è stata disattivata.

**i** **Nota**  
Premere il tasto **+** per riavviare l'apparecchio: il display visualizza **ON**.

5. Confermare premendo il tasto **←**.
6. Tornare alla schermata principale premendo il tasto **ESC**.

**i** **Nota**  
La schermata scompare dopo pochi secondi di inattività.

### 6.3.3 Arresto dell'impianto

Si raccomanda di tenere la caldaia sempre accesa per assicurare la protezione antigelo.

## 6.4 Protezione antigelo



#### Attenzione

La protezione antigelo non funziona quando la caldaia è spenta.



#### Attenzione

Il sistema di protezione integrato protegge esclusivamente la caldaia e non l'intero impianto di riscaldamento.



#### Attenzione

Far asciugare la caldaia e il sistema di riscaldamento fa un professionista qualificato se la casa è disabitata per un lungo periodo e c'è la possibilità di gelo.



#### Importante

Per prevenire il congelamento dei radiatori e dell'impianto nei luoghi soggetti a gelate (ad esempio garage o rimesse), si raccomanda di collegare alla caldaia una sonda di temperatura esterna.

Se la temperatura dell'acqua nella caldaia si abbassa troppo, entra in funzione il dispositivo di protezione integrato. Questo dispositivo funziona come segue:













- In caso di temperatura dell'acqua inferiore a 7°C, il circolatore entra in funzione.
- In caso di temperatura dell'acqua inferiore a 4°C, la caldaia entra in funzione.
- Se la temperatura dell'acqua supera i 10°C, la caldaia si arresta ed il circolatore continua a girare per un breve periodo.

## 7 Impostazioni del pannello di controllo B-Control

### 7.1 Lista dei parametri

#### 7.1.1 Menu informazioni

Tab.5 Elenco informazioni

Informazioni	Descrizione	Visualizzazione
	Temperatura acqua di riscaldamento (°C)	Il simbolo  lampeggia
	Temperatura acqua calda sanitaria (°C)	<ul style="list-style-type: none"> <li>Il simbolo  lampeggia</li> <li>Se non è collegata alcuna sonda acqua calda sanitaria: viene visualizzato — — —</li> </ul>
	Temperatura esterna (°C)	Il simbolo  lampeggia.
	Stato del bruciatore	
	Dispositivo di misurazione energia sul circuito acqua di riscaldamento	<ul style="list-style-type: none"> <li>Il simbolo  lampeggia.</li> <li>Il valore visualizzato lampeggia.</li> </ul>
	Dispositivo di misurazione energia sul circuito acqua sanitaria	<ul style="list-style-type: none"> <li>Il simbolo  lampeggia.</li> <li>Il valore visualizzato lampeggia.</li> </ul>
	Informazioni sulla caldaia non disponibili	



Per ulteriori informazioni, vedere  
Navigazione nei menu, pagina 17

### 7.2 Impostazione dei parametri

#### 7.2.1 Impostazione della temperatura dell'acqua di riscaldamento

Nessuna sonda temperatura collegata	Sonda temperatura esterna collegata
Impostare il setpoint della temperatura dell'acqua di riscaldamento	Impostare la temperatura ambiente richiesta

Fig.33



1. Impostare il setpoint temperatura o la temperatura ambiente secondo la configurazione descritta in precedenza ruotando la manopola .



**Nota**

Se il setpoint della temperatura dell'acqua di riscaldamento è inferiore a 16°C e se nessuna sonda temperatura esterna è connessa, si interrompe automaticamente.



**Nota**

Questa regolazione è possibile indipendentemente dalla schermata.

Fig.34

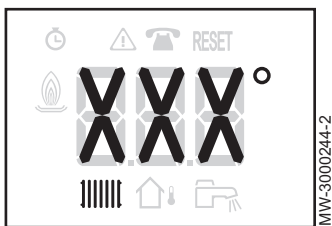

2. Tornare alla schermata principale premendo il tasto  per due secondi.

**i** **Nota**  
Dopo cinque secondi senza premere alcun tasto sul pannello di controllo, lo schermo torna alla pagina principale.

## 7.2.2 Modifica setpoint temperatura acqua calda sanitaria

Fig.35



1. Impostare il setpoint della temperatura dell'acqua calda sanitaria ruotando la manopola .

**i** **Nota**  
Questa impostazione è disponibile se è collegata una sonda dell'acqua calda sanitaria.

Fig.36

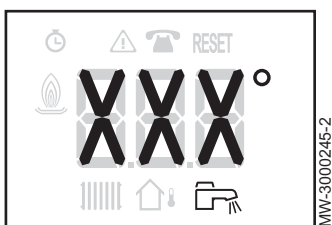

2. Tornare alla schermata principale premendo il tasto  per due secondi.

**i** **Nota**  
Dopo cinque secondi senza premere alcun tasto sul pannello di controllo, lo schermo torna alla pagina principale.



## 8 Impostazioni del pannello di controllo IniControl 2

### 8.1 Lista dei parametri

#### 8.1.1 Menu Utente



##### Attenzione

Viene visualizzato il nome della PCB. Verificare che il nome visualizzato corrisponda effettivamente alla scheda elettronica su cui deve essere effettuata l'impostazione.

Alcuni parametri vengono visualizzati:

- in base a particolari configurazioni di sistema,
- in base alle opzioni, alle sonde o ai circuiti effettivamente collegati.

Tab.6 Elenco di parametri AP: Appliance Parameters

Parametro	Descrizione	Impostazione di fabbrica 0 H I	Impostazione di fabbrica S 4 b / S 4 c
AP 0 1 6	Funzionamento riscaldamento centralizzato: • 0 = OFF • 1 = ON	1	non disponibile
AP 0 1 7	Funzionamento serbatoio acqua calda sanitaria: • 0 = OFF • 1 = ON	1	non disponibile
AP 0 7 3	Commutazione setpoint ESTATE / INVERNO: • Regolabile da 15 a 30°C • impostato a 30,5°C = funzione disattivata	22°C	22°C
AP 0 7 4	Esclusione ESTATE: • 0 = OFF • 1 = ON	0	0
AP 1 0 3	Impostazione della LINGUA: • 0 = nessuna lingua • EN = inglese • FR = francese • DE = tedesco • NL = olandese • IT = italiano • ES = spagnolo • PL = polacco • PT = Portoghese	0	non disponibile
AP 1 0 4	Impostazione del CONTRASTO. Regolabile da 0 a 3.	0	non disponibile
AP 1 0 5	Selezione dell'UNIT: • 0 = °C • 1 = °F	°C	°C
AP 1 0 6	Selezione della modalità di funzionamento EST/INV: • 0 = ESTATE • 1 = INVERNO	0	non disponibile

Tab.7 Elenco dei parametri CP: parametri circuiti = parametri del circuito di riscaldamento

Parametro	Descrizione	Impostazione di fabbrica <i>0 H 1</i>	Impostazione di fabbrica <i>5 4 b / 5 4 c</i>
<i>CP010</i>	Il setpoint della temperatura dell'acqua di riscaldamento per la zona riscaldata se non è stata collegata nessuna sonda di temperatura esterna. Per la <i>0 H 1</i> PCB: Regolabile da 7 a 90°C. Per la <i>5 4 c</i> PCB: Regolabile da 7 a 100°C.	75°C	40°C
<i>CP040</i>	Tempo di postfunzionamento della pompa generatore. Regolabile da 0 a 20 minuti.	3 minuti	non disponibile
<i>CP071</i>	Setpoint della temperatura ambiente in modalità ridotta. Regolabile da 5 a 30°C.	16°C	16°C
<i>CP072</i>	Setpoint della temperatura ambiente in modalità comfort. Regolabile da 5 a 30°C.	20°C	20°C
<i>CP073</i>	Non modificare questa regolazione.	6°C	6°C
<i>CP074</i>	Non modificare questa regolazione.	21°C	21°C
<i>CP075</i>	Non modificare questa regolazione.	22°C	22°C
<i>CP076</i>	Non modificare questa regolazione.	20°C	20°C
<i>CP320</i>	Modalità di funzionamento circuito: • <i>0</i> = programmi orari • <i>1</i> = modo manuale • <i>2</i> = modalità antigelo	0	0
<i>CP350</i>	Non modificare questa regolazione.	non disponibile	55°C
<i>CP360</i>	Non modificare questa regolazione.	non disponibile	10°C
<i>CP540</i>	Setpoint temperatura per la modalità PISCINA.	non disponibile	20°C
<i>CP570</i>	Non modificare questa regolazione.	0	0

Tab.8 Elenco dei parametri DP: parametri acqua calda diretti = parametri del serbatoio di acqua calda sanitaria

Parametro	Descrizione	Impostazione di fabbrica <i>0 H 1</i>	Impostazione di fabbrica <i>5 4 b / 5 4 c</i>
<i>DP060</i>	Non modificare questa regolazione.	0	non disponibile
<i>DP070</i>	Setpoint temperatura acqua calda sanitaria in modalità comfort. Regolabile da 40 a 65°C.	55°C	non disponibile
<i>DP080</i>	Setpoint temperatura acqua calda sanitaria in modalità ridotta. Regolabile da 10 a 60°C.	10°C	non disponibile
<i>DP200</i>	Modalità produzione acqua calda sanitaria: • <i>0</i> = programmi orari • <i>1</i> = modo manuale • <i>2</i> = modalità antigelo	0	non disponibile
<i>DP213</i>	Tempo di post-circolazione per la pompa dopo la produzione di acqua calda sanitaria: • Regolabile da 0 a 60 minuti • impostato a 99 minuti = funzionamento continuo	3 minuti	non disponibile

**Per ulteriori informazioni, vedere**

Navigazione nei menu, pagina 19  
 Selezione PCB, pagina 20

**8.1.2 CONTATORE menu / PROG ORARIO / OROLOGIO**

Questo menu contiene i seguenti sottomenu:

- CONTATORE
- PROG ORARIO
- OROLOGIO

**Attenzione**

Viene visualizzato il nome della PCB. Verificare che il nome visualizzato corrisponda effettivamente alla scheda elettronica su cui deve essere effettuata l'impostazione.

**Per ulteriori informazioni, vedere**

Navigazione nei menu, pagina 19  
 Selezione PCB, pagina 20

■ **Sottomenu CONTATORE**

Tab.9 Lista dei parametri AC: Appliance Counter

Parametro	Descrizione	Unità	PCB 0 H 1	PCB 5 4 b / 5 4 c
AC001	Numero di ore di funzionamento.	ore	disponibile	disponibile
AC002	Numero ore di funzionamento del bruciatore dall'ultima revisione.	ore	disponibile	non disponibile
AC003	Numero ore di funzionamento dall'ultima revisione.	ore	disponibile	non disponibile
AC004	Numero ore di avviamenti del bruciatore dall'ultima revisione.	-	disponibile	non disponibile
AC005	Consumo in modalità Caldo.	kWh	disponibile	non disponibile
AC006	Consumo in modalità di produzione ACS.	kWh	disponibile	non disponibile
AC026	Numero di ore di funzionamento della pompa.	ore	disponibile	non disponibile
AC027	Numero di avviamenti della pompa.	-	disponibile	non disponibile

Tab.10 Elenco di parametri CC: Circuit Counter

Parametro	Descrizione	Unità	PCB 0 H 1	PCB 5 4 b / 5 4 c
CC001	Numero di ore di funzionamento della pompa.	ore	non disponibile	disponibile
CC002	Numero di avviamenti della pompa.	ore	non disponibile	disponibile

Tab.11 Elenco di parametri DC: Direct Hot Water Counter

Parametro	Descrizione	Unità	PCB 0 H I	PCB 5 4 b / 5 4 c
DC002	Numero cicli della valvola deviatrice.	-	disponibile	non disponibile
DC003	Numero ore di funzionamento della valvola deviatrice.	ore	disponibile	non disponibile
DC004	Numero di avviamenti bruciatore in modalità produzione ACS.	-	disponibile	non disponibile
DC005	Numero di ore di funzionamento del bruciatore in modalità produzione ACS.	ore	disponibile	non disponibile

Tab.12 Elenco dei parametriPC: Process Counter

Parametro	Descrizione	Unità	PCB 0 H I	PCB 5 4 b / 5 4 c
PC002	Numero di avviamenti.	-	disponibile	non disponibile
PC003	Numero di ore di funzionamento del bruciatore.	ore	disponibile	non disponibile
PC004	Numero dei blocchi di sicurezza (E36).	-	disponibile	non disponibile

### ■ PROG ORARIO Sottomenu

Tab.13 Lista dei parametri

Parametro	Descrizione	Impostazione di fabbrica
1	Programma orario lunedì.	06:00 - 22:00
2	Programma orario martedì.	06:00 - 22:00
3	Programma orario mercoledì.	06:00 - 22:00
4	Programma orario giovedì.	06:00 - 22:00
5	Programma orario venerdì.	06:00 - 22:00
6	Programma orario sabato.	06:00 - 22:00
7	Programma orario domenica.	06:00 - 22:00

### ■ Sottomenu OROLOGIO

Tab.14 Lista dei parametri

Parametro	Descrizione
ORA	Ora. Regolabile da 0 a 23.
MINUTI	Minuti. Regolabile da 0 a 59.
DATA	Data. Regolabile da 1 a 31.

Parametro	Descrizione
MESE	Mese. Regolabile da 1 a 12.
ANNO	Anno. Regolabile da 0000 a 2100.

## 8.2 Impostazione dei parametri

Fig.37

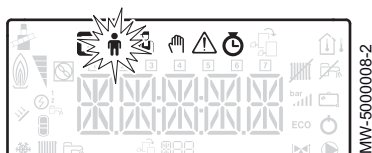

Fig.38

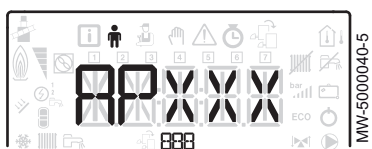

Fig.39



### 8.2.1 Modifica dei parametri utente



#### Attenzione

Viene visualizzato il nome della PCB. Verificare che il nome visualizzato corrisponda effettivamente alla scheda elettronica su cui deve essere effettuata l'impostazione. La modifica delle impostazioni di fabbrica può pregiudicare il funzionamento dell'apparecchio.

1. Accesso al menu **Utente**.



#### Importante

Il menu **Utente** è disponibile solo quando l'icona  lampeggia.

2. Selezionare il parametro desiderato premendo i tasti **+o-** per scorrere la lista dei parametri regolabili.
3. Confermare la selezione premendo il tasto **←**.
4. Modificare il valore del parametro utilizzando i tasti **+** e **-**.
5. Confermare il nuovo valore del parametro premendo il tasto **←**.
6. Tornare alla schermata principale premendo il tasto **ESC**.



#### Per ulteriori informazioni, vedere

Navigazione nei menu, pagina 19  
Selezione PCB, pagina 20

### 8.2.2 Impostazione del riscaldamento



#### Attenzione

Viene visualizzato il nome della scheda elettronica di comando (PCB). Verificare che il nome visualizzato corrisponda effettivamente alla scheda elettronica su cui deve essere effettuata l'impostazione.



#### Nota

La modalità riscaldamento può essere gestita utilizzando il menu **PROG ORARIO**.

1. Accedere ai parametri di riscaldamento premendo due volte il tasto .



#### Nota

Se non è collegata una sonda della temperatura esterna, questo menu consente di impostare la temperatura dell'acqua di riscaldamento.

Se è collegata una sonda della temperatura esterna, questo menu consente di impostare il setpoint temperatura interna.

Fig.40

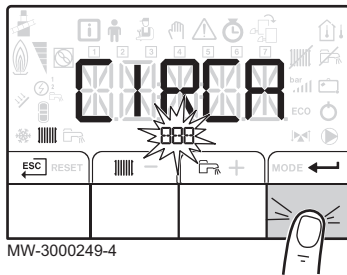

2. Visualizzare i parametri del circuito richiesto mediante pressione sul tasto **+** o **-**.  
⇒ Il nome del circuito e il setpoint della temperatura dell'acqua di riscaldamento vengono visualizzati in alternanza.
3. Confermare premendo il tasto **←**.
4. Per accedere all'impostazione del setpoint della temperatura dell'acqua di riscaldamento premere il tasto **←**.
5. Per impostare il setpoint della temperatura di riscaldamento dell'acqua premere il tasto **+** o **-**.

**i** Nota

Premere il tasto **←ESC** per annullare tutti i dati inseriti.

6. Confermare il nuovo setpoint della temperatura premendo il tasto **←**.
7. Tornare alla schermata principale premendo il tasto **←ESC**.

### 8.2.3 Impostazione della temperatura dell'acqua calda sanitaria

**i** Nota

La produzione di acqua calda sanitaria può essere gestita tramite il sottomenu **PROG ORARIO** dedicato alla programmazione oraria.

1. Accedere ai parametri della produzione di acqua calda sanitaria premendo il tasto **←** due volte.

Fig.41



Fig.42

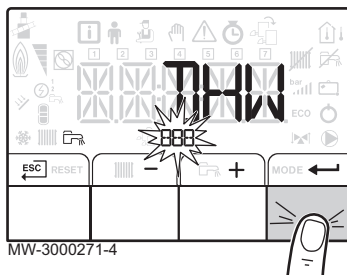

2. Visualizzare il circuito di produzione di acqua calda sanitaria premendo il tasto **←**.  
⇒ Il nome del circuito e il setpoint della temperatura dell'acqua calda sanitaria vengono visualizzati in alternanza.
3. Per accedere all'impostazione del setpoint della temperatura dell'acqua calda sanitaria premere il tasto **←**.
4. Per impostare il setpoint della temperatura dell'acqua calda sanitaria premere il tasto **+** o **-**.
5. Confermare il nuovo setpoint della temperatura premendo il tasto **←**.

**i** Nota

Premere il tasto **←ESC** per annullare tutti i dati inseriti.

### 8.2.4 Impostazione del programma orario

1. Accedere a **CONTATORE/ PROG ORARIO / OROLOGIO** menu.
2. Selezionare il sottomenu **PROG ORARIO** dedicato alla programmazione della produzione di acqua calda sanitaria e riscaldamento premendo i tasti **+** o **-**.
3. Confermare la selezione premendo il tasto **←**.

Fig.43

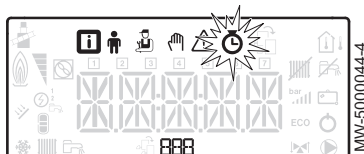

Fig.44

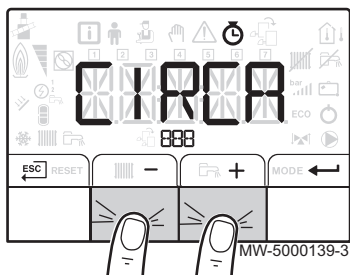

Fig.45

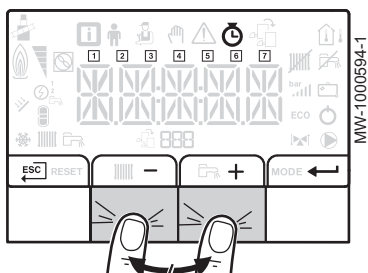

Fig.46

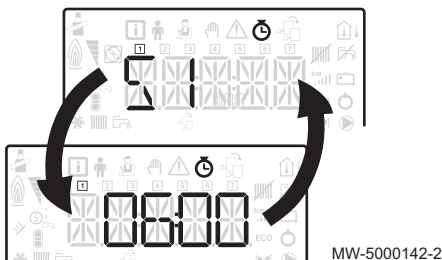
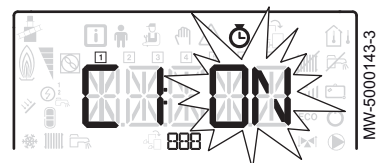

Fig.47



4. Selezionare il circuito premendo i tasti **+** o **-**.

**Nota**

Sono disponibili almeno due circuiti:

- Riscaldamento
- Acqua calda sanitaria: **ACS**

⇒ Le icone dedicate ai giorni della settimana lampeggiano tutte contemporaneamente: **1 2 3 4 5 6 7**.

5. Confermare la selezione premendo il tasto **←**.
6. Selezionare il numero del giorno desiderato premendo il tasto **+** oppure **-** finché l'icona dedicata al giorno desiderato non lampeggia.

Giorno selezionato	Descrizione
<b>1, 2, 3, 4, 5, 6, 7</b>	tutti i giorni della settimana
<b>1</b>	Lunedì
<b>2</b>	Martedì
<b>3</b>	Mercoledì
<b>4</b>	Giovedì
<b>5</b>	Venerdì
<b>6</b>	Sabato
<b>7</b>	Domenica

**Nota**

Il tasto **+** viene utilizzato per spostarsi verso destra.

Il tasto **-** viene utilizzato per spostarsi verso sinistra.

7. Confermare la selezione premendo il tasto **←**.
8. Impostare l'ora iniziale per il periodo **S 1** premendo il tasto **+** o **-**.

**Nota**

Nessuna impostazione: 10 minuti

L'impostazione **END** determina la fine.

9. Confermare la selezione premendo il tasto **←**.

10. Selezionare lo stato **C 1** che corrisponde al periodo **S 1** premendo i tasti **+** o **-**.

Stato <b>C 1</b> a <b>C 6</b> per periodi <b>S 1</b> a <b>S 6</b>	Descrizione
<b>ON</b>	La modalità comfort è attivata
<b>OFF</b>	La modalità ridotta è attivata

11. Confermare la selezione premendo il tasto **←**.
12. Ripetere le fasi da 8 a 11 per definire i periodi comfort **S 1** a **S 6** e gli stati associati **C 1** a **C 6**.
13. Tornare alla schermata principale premendo il tasto **ESC**.

Esempio:

Ore	S 1	C 1	S 2	C 2	S 3	C 3	S 4	C 4	S 5	C 5	S 6	C 6
06:00-22:00	06:00	ON	22:00	OFF	EN D							
06:00-08:00 11:30-13:30	06:00	ON	08:00	OFF	11:30	ON	13:30	OFF	EN D			
06:00-08:00 11:30-14:00 17:30-22:00	06:00	ON	08:00	OFF	11:30	ON	14:00	OFF	17:30	ON	22:00	OFF



## 9 Manutenzione

### 9.1 Generalità

Si consiglia di far ispezionare la caldaia e di manuttenzionarla a intervalli regolari.

- La manutenzione e la pulizia della caldaia devono essere effettuate almeno una volta all'anno da un professionista qualificato.
- Eseguire la pulizia e un'ispezione **almeno una volta all'anno** o più, a seconda della normativa nazionale in vigore.



#### Attenzione

La mancata manutenzione dell'apparecchio invalida la garanzia.



#### Attenzione

Gli interventi di manutenzione devono essere eseguiti da un professionista qualificato



#### Attenzione

Utilizzare soltanto pezzi di ricambio originali.

### 9.2 Istruzioni per la manutenzione

#### 9.2.1 Controllare la pressione idraulica

1. Verificare la pressione idraulica nell'impianto.



#### Attenzione

Se la pressione idraulica è inferiore a 0,08 MPa (0,8 bar), si consiglia di aggiungere acqua sino a raggiungere la pressione consigliata. Rabboccare il livello dell'acqua nell'impianto di riscaldamento per raggiungere una pressione idraulica compresa tra 0,15 e 0,2 MPa (1,5 e 2,0 bar)).

2. Verificare visivamente la presenza di eventuali perdite d'acqua.

#### 9.2.2 Rabbocco di acqua nell'impianto

1. Aprire le valvole di tutti i radiatori collegati all'impianto di riscaldamento.
2. Regolare il termostato ambiente sulla temperatura più bassa possibile.
3. Collocare la caldaia in modalità arresto/antigelo.
4. Aprire la valvola di riempimento.
5. Richiudere la valvola di riempimento quando il manometro indica una pressione di 0,15 MPa (1,5 bar).
6. Collocare la caldaia in modalità riscaldamento.
7. Una volta arrestata la pompa, spurgare nuovamente e completare la pressione dell'acqua.



#### Nota

Per ottenere una pressione idraulica adeguata dovrebbe essere sufficiente riempire e spurgare l'impianto due volte l'anno. Qualora fosse necessario introdurre spesso acqua nell'impianto, contattare l'installatore.

### 9.3 Deareazione impianto

Fig.48 Deareazione impianto

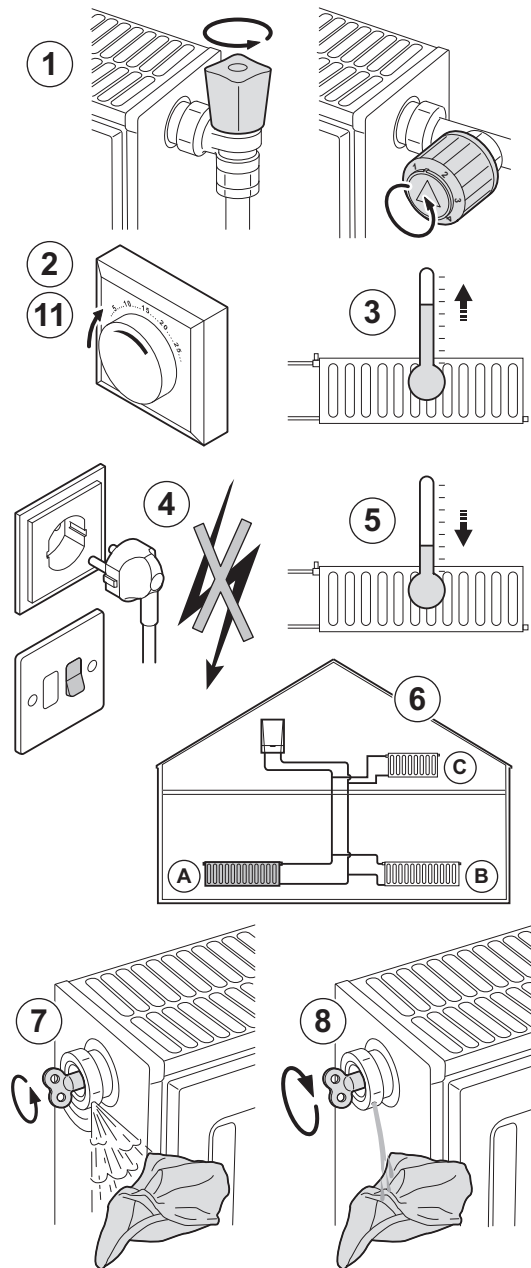

È indispensabile sfiatare l'eventuale aria presente nell'apparecchio, nei tubi o nelle valvole per evitare rumori fastidiosi che possono prodursi in fase di riscaldamento o di prelievo dell'acqua. Procedere come segue:

1. Aprire tutte le valvole di tutti i radiatori collegati all'impianto.
2. Regolare il termostato ambiente sulla temperatura più elevata possibile.
3. Attendere che i radiatori siano caldi.
4. Spegnerne la caldaia.
5. Attendere circa 10 minuti, finché i radiatori non sono freddi.
6. Disaerare i radiatori. Lavorare dal basso verso l'alto.
7. Aprire la valvola di spurgo con l'ausilio dell'apposita chiave, spingendo uno straccio contro il raccordo.
8. Attendere fino alla fuoriuscita dell'acqua dalla valvola di spurgo, quindi chiudere la valvola.



#### Avvertenza

L'acqua del riscaldamento centrale potrebbe essere ancora calda.

9. Accensione della caldaia.  
⇒ Viene avviato automaticamente un ciclo di spurgo della durata di tre minuti.
10. Dopo lo spurgo, verificare che la pressione dell'acqua nell'impianto sia ancora adeguata.



#### Importante

Se la pressione dell'acqua è inferiore a 0,8 bar, si consiglia di aggiungere acqua sino a raggiungere la pressione consigliata. Se necessario, rabboccare l'impianto di riscaldamento centralizzato (pressione idraulica consigliata compresa tra 1,5 e 2,0 bar).

11. Impostare il termostato ambiente o il comando.

AD-3000484-B

## 10 Risoluzione dei problemi

### 10.1 Messaggi di errore B-Control

Fig.49 Visualizzazione codice di guasto

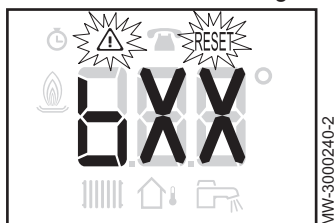

MW-3000240-2

Fig.50 Visualizzazione codice di guasto

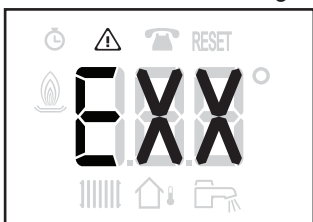

MW-6000210-3

### 10.2 Messaggi di errore IniControl 2

Fig.51



MW-5000081-3

Fig.52

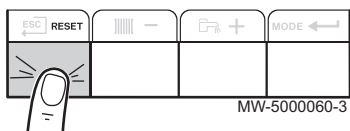

MW-5000060-3

Fig.53

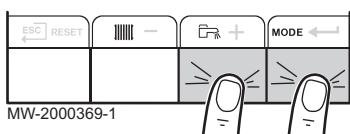

MW-2000369-1

#### 10.1.1 Visualizzazione codice di guasto

Se viene rilevato un guasto, il codice di guasto viene visualizzato automaticamente.



**Nota**

L'icona e **RESET** lampeggiano.

#### 10.1.2 Visualizzazione codice di guasto

Se viene rilevato un guasto, il codice di guasto viene visualizzato automaticamente.

#### 10.2.1 Messaggi di errore

Il reset del pannello di controllo consente all'apparecchio di essere riavviato.

Il messaggio **RESET** compare quando viene rilevato un codice di guasto. Dopo aver risolto il problema, premere il tasto **RESET** per ripristinare le funzioni dell'apparecchio e quindi eliminare il guasto.

In caso di più anomalie, esse vengono visualizzate una dopo l'altra.

1. Quando compare un messaggio di errore, resettare il pannello di controllo premendo il tasto **RESET** per 3 secondi.  
⇒ In modalità economia, l'apparecchio non eseguirà un ciclo di riscaldamento dell'acqua calda sanitaria dopo un ciclo di riscaldamento centrale.
2. Visualizzare lo stato operativo corrente premendo brevemente il tasto .

#### 10.2.2 Cronologia errori

1. Per accedere al livello menu, premere contemporaneamente i due tasti a destra.

Fig.54

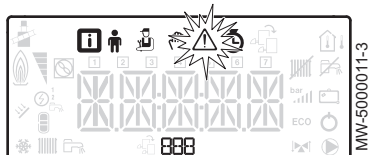
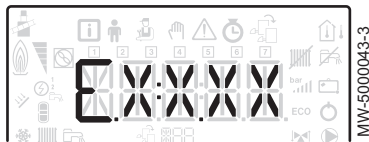

Fig.55



2. Andare al menu Anomalie premendo il tasto ←.

3. Premere il tasto + o - per scorrere la cronologia dei codici di errore.
4. Premere il tasto ← per accedere ai dettagli del codice di errore visualizzato.

## 11 Tutela dell'ambiente

### 11.1 Smaltimento e riciclaggio

Fig.56 Riciclaggio



#### Avvertenza

La rimozione e lo smaltimento della caldaia devono essere eseguiti da un installatore qualificato in conformità alle normative locali e nazionali.

### 11.2 Risparmio energetico

Consigli per il risparmio energetico:

- Non bloccare le aperture di ventilazione.
- Non coprire i radiatori. Non appendere tende davanti ai radiatori.
- Posizionare pannelli riflettenti sul retro dei radiatori per evitare perdite di calore.
- Isolare le tubazioni nei locali non riscaldati (cantine e soffitte).
- Chiudere i radiatori nelle stanze inutilizzate.
- Non lasciar scorrere inutilmente l'acqua calda (e fredda).
- Installare un soffione doccia a ridotto consumo per risparmiare fino al 40 % di energia.
- Preferire la doccia al bagno. Durante il bagno si utilizza il doppio di acqua ed energia.

## 12 Garanzia

### 12.1 Generale

---

Grazie per avere acquistato uno dei nostri apparecchi e per la fiducia accordata ai nostri prodotti.

Per garantire un costante funzionamento efficiente e sicuro, consigliamo di eseguire regolarmente l'ispezione e la manutenzione del prodotto.

L'installatore e il proprio reparto di manutenzione possono essere di aiuto a tal fine.

### 12.2 Condizioni di garanzia

---

Le seguenti disposizioni non influiscono sull'applicazione, a favore dell'acquirente, delle disposizioni legali relativamente ai difetti nascosti applicabili nel paese dell'acquirente.

L'apparecchio è accompagnato da garanzia che copre tutti i difetti di fabbricazione; il periodo di garanzia avrà inizio dalla data di acquisto indicata nella fattura dell'installatore.

Le condizioni di garanzia sono indicate nel certificato a corredo dell'apparecchio.

In qualità di fabbricanti decliniamo qualsiasi responsabilità nel caso in cui l'apparecchio non venga usato correttamente, venga sottoposto a scarsa o nessuna manutenzione o non venga installato correttamente (spetta all'utente la responsabilità di accertarsi che l'installazione venga realizzata da un installatore qualificato).

In particolare decliniamo qualsiasi responsabilità per danni materiali, perdite intangibili o lesioni fisiche derivanti da un'installazione non conforme a:

- Disposizioni o requisiti legali o normativi stabiliti dalle autorità locali.
- Normative e disposizioni speciali nazionali o locali relative all'installazione.
- I nostri manuali e le istruzioni di installazione, in particolare in termini di manutenzione regolare degli apparecchi.

La nostra garanzia si limita alla sostituzione o alla riparazione dei componenti trovati difettosi dal nostro team di assistenza tecnica, ad eccezione dei costi di manodopera, trasferta e trasporto.

La nostra garanzia non copre i costi di sostituzione o riparazione di componenti che possano diventare difettosi a seguito di normale usura, utilizzo non corretto, interventi di terzi non qualificati, supervisione o manutenzione inadeguate o insufficienti, alimentazione di rete non appropriata o uso di combustibile non idoneo o di scarsa qualità.

I componenti di piccole dimensioni, quali motori, pompe, valvole elettriche, ecc. sono coperti da garanzia solo se non sono mai stati smontati.

Restano in vigore i diritti di cui alla Direttiva europea 99/44/CEE, implementata dal Decreto legge n. 24 del 2 febbraio 2002 pubblicato sulla Gazzetta ufficiale n. 57 dell'8 marzo 2002.

## 13 Appendice

### 13.1 Scheda del prodotto

Tab.15 Scheda prodotto per caldaie per il riscaldamento d'ambiente

Nome del marchio - Nome del prodotto		EFU 36	EFU 46
Classe di efficienza energetica stagionale del riscaldamento d'ambiente		<b>B</b>	<b>B</b>
Potenza termica nominale ( <i>P<sub>nominale</sub></i> o <i>P<sub>sup</sub></i> )	kW	37	46
Efficienza energetica stagionale del riscaldamento d'ambiente	%	86	86
Consumo energetico annuo	GJ	124	154
Livello di potenza sonora L <sub>WA</sub> in ambiente interno	dB	57	65



#### Vedere

Per precauzioni specifiche relativamente ad assemblaggio, installazione e manutenzione: vedere il capitolo Istruzioni per la sicurezza.

### 13.2 Scheda prodotto - Dispositivi di controllo della temperatura

Tab.16 Scheda prodotto per dispositivi di controllo della temperatura

		B-Control
Classe		III
Contributo all'efficienza energetica del riscaldamento d'ambiente	%	1,5

### 13.3 Scheda dati prodotto - Dispositivi di controllo della temperatura

Tab.17 Scheda dati prodotto per i dispositivi di controllo della temperatura

		IniControl 2
Classe		III
Contributo all'efficienza energetica del riscaldamento d'ambiente	%	1,5

### 13.4 Scheda del prodotto

Fig.57 Scheda prodotto per caldaie che indica l'efficienza energetica di riscaldamento del prodotto

**Efficienza energetica stagionale del riscaldamento d'ambiente della caldaia** ①  
 %

---

**Dispositivo di controllo della temperatura** ②  
 dalla scheda del dispositivo di controllo della temperatura Classe I = 1%, Classe II = 2%, Classe III = 1,5%, Classe IV = 2%, Classe V = 3%, Classe VI = 4%, Classe VII = 3,5%, Classe VIII = 5% +  %

---

**Caldaia supplementare** ③  
 dalla scheda della caldaia Efficienza energetica stagionale del riscaldamento d'ambiente (in %)  
 $(\text{ } - \text{'I'}) \times 0,1 = \pm \text{ } \%$

---

**Contributo solare** ④  
 dalla scheda del dispositivo solare

Dimensione collettore (in m<sup>2</sup>)

Volume serbatoio (in m<sup>3</sup>)

Efficienza collettore (in %)

Classe serbatoio <sup>(1)</sup>

A\* = 0,95, A = 0,91,  
B = 0,86, C = 0,83,  
D - G = 0,81

$(\text{'III'} \times \text{ } + \text{'IV'} \times \text{ }) \times 0,9 \times (\text{ } / 100) \times \text{ } = + \text{ } \%$

(1) Se la classe del serbatoio è superiore ad A, utilizzare 0,95

---

**Pompa di calore supplementare** ⑤  
 dalla scheda della pompa di calore Efficienza energetica stagionale del riscaldamento d'ambiente (in %)  
 $(\text{ } - \text{'I'}) \times \text{'II'} = + \text{ } \%$

---

**Contributo solare E pompa di calore supplementare** ⑥  
 selezionare un valore inferiore

$0,5 \times \text{ } \text{ O } 0,5 \times \text{ } = - \text{ } \%$

---

**Efficienza energetica stagionale del riscaldamento d'ambiente dell'insieme** ⑦  
 %

---

**Classe di efficienza energetica stagionale del riscaldamento d'ambiente dell'insieme**

<input type="checkbox"/>	<input type="checkbox"/>	<input type="checkbox"/>	<input type="checkbox"/>	<input type="checkbox"/>	<input type="checkbox"/>	<input type="checkbox"/>	<input type="checkbox"/>	<input type="checkbox"/>	<input type="checkbox"/>
<b>G</b>	<b>F</b>	<b>E</b>	<b>D</b>	<b>C</b>	<b>B</b>	<b>A</b>	<b>A*</b>	<b>A**</b>	<b>A***</b>
<30%	≥30%	≥34%	≥36%	≥75%	≥82%	≥90%	≥98%	≥125%	≥150%

---

**Caldaia e pompa di calore supplementare installate con emettitori di calore a bassa temperatura a 35°C** ⑦  
 dalla scheda della pompa di calore  $\text{ } + (50 \times \text{'II'}) = \text{ } \%$

L'efficienza energetica dell'insieme di prodotti indicati in questa scheda potrebbe non corrispondere all'effettiva efficienza energetica dopo l'installazione in un edificio, in quanto l'efficienza è influenzata da ulteriori fattori quali la dispersione termica nel sistema di distribuzione e il dimensionamento dei prodotti rispetto alla grandezza e alle caratteristiche dell'edificio.

AD-3000743-01

I Il valore dell'efficienza energetica stagionale del riscaldamento d'ambiente dell'apparecchio preferenziale per il riscaldamento d'ambiente, espresso in %.



- II Il fattore di ponderazione della potenza termica degli apparecchi di riscaldamento preferenziali o supplementari di un insieme quale indicato nella seguente tabella.
- III Il valore dell'espressione matematica:  $294/(11 \cdot P_{\text{nominale}})$ , dove "Pnominale" si riferisce all'apparecchio per il riscaldamento d'ambiente preferenziale.
- IV Il valore dell'espressione matematica  $115/(11 \cdot P_{\text{nominale}})$ , dove "Pnominale" si riferisce all'apparecchio per il riscaldamento d'ambiente preferenziale.

Tab.18 Ponderazione delle caldaie

$P_{\text{sup}} / (P_{\text{nominale}} + P_{\text{sup}})^{(1)(2)}$	II, insieme privo di serbatoio dell'acqua calda	II, insieme munito di serbatoio dell'acqua calda
0	0	0
0,1	0,3	0,37
0,2	0,55	0,70
0,3	0,75	0,85
0,4	0,85	0,94
0,5	0,95	0,98
0,6	0,98	1,00
$\geq 0,7$	1,00	1,00

(1) I valori intermedi sono calcolati mediante interpolazione lineare tra due valori adiacenti.  
(2) Pnominale si riferisce all'apparecchio per il riscaldamento d'ambiente o all'apparecchio di riscaldamento misto preferenziale.



## © Copyright

Le informazioni tecniche e tecnologiche contenute nelle presenti istruzioni tecniche, nonché descrizioni tecniche e disegni eventualmente forniti, rimangono di nostra proprietà e non possono essere riprodotti senza nostro previo consenso scritto. Soggetto a modifiche.

**DE DIETRICH THERMIQUE S.A.S****FR****www.dedietrich-thermique.fr**

Direction des Ventes France  
57, rue de la Gare  
F- 67580 MERTZWILLER  
☎ +33 (0)3 88 80 27 00  
✉ +33 (0)3 88 80 27 99

**DE DIETRICH REMEHA GmbH****DE**

**www.remeha.de**  
Rheiner Strasse 151  
D- 48282 EMSDETTEN  
☎ +49 (0)25 72 / 9161-0  
✉ +49 (0)25 72 / 9161-102  
info@remeha.de

**DE DIETRICH****RU**

**www.dedietrich-otoplenie.ru**  
129164, Россия, г. Москва  
Зубарев переулок, д. 15/1  
Бизнес-центр «Чайка Плаза»,  
офис 309  
☎ +7 (495) 221-31-51  
info@dedietrich.ru

**VAN MARCKE****BE**

**www.vanmarcke.be**  
Weggevoerdenlaan 5  
B- 8500 KORTRIJK  
☎ +32 (0)56/23 75 11

**NEUBERG S.A.****LU**

**www.dedietrich-heating.com**  
39 rue Jacques Stas  
L- 2010 LUXEMBOURG  
☎ +352 (0)2 401 401

**DE DIETRICH THERMIQUE Iberia S.L.U.****ES**

**www.dedietrich-caleleccion.es**  
C/Salvador Espriu, 11  
08908 L'HOSPITALET de LLOBREGAT  
☎ +34 935 475 850  
info@dedietrich-caleleccion.es

**DE DIETRICH SERVICE****AT**

**www.dedietrich-heiztechnik.com**  
☎ Freecall 0800 / 201608

**WALTER MEIER (Klima Schweiz) AG****CH**

**www.waltermeier.com**  
Bahnstrasse 24  
CH-8603 SCHWERZENBACH  
+41 (0) 44 806 44 24  
Serviceline +41 (0)8 00 846 846  
✉ +41 (0) 44 806 44 25  
ch.klima@waltermeier.com

**WALTER MEIER (Climat Suisse) SA**

**www.waltermeier.com**  
Z.I. de la Veyre B, St-Légier  
CH-1800 VEVEY 1  
☎ +41 (0) 21 943 02 22  
Serviceline +41 (0)8 00 846 846  
✉ +41 (0) 21 943 02 33  
ch.climat@waltermeier.com

**DUEDI S.r.l.****IT**

**www.duediclima.it**  
Distributore Ufficiale Esclusivo  
De Dietrich-Thermique Italia  
Via Passatore, 12 - 12010  
San Defendente di Cervasca  
CUNEO  
☎ +39 0171 857170  
✉ +39 0171 687875  
info@duediclima.it

**DE DIETRICH****CN**

**www.dedietrich-heating.com**  
Room 512, Tower A, Kelun Building  
12A Guanghua Rd, Chaoyang District  
C-100020 BEIJING  
☎ +86 (0)106.581.4017  
+86 (0)106.581.4018  
+86 (0)106.581.7056  
✉ +86 (0)106.581.4019  
contactBJ@dedietrich.com.cn

**BDR Thermea (Czech republic) s.r.o****CZ**

**www.dedietrich.cz**  
Jeseniova 2770/56  
130 00 Praha 3  
☎ +420 271 001 627  
dedietrich@bdrthermea.cz

**De Dietrich**

DE DIETRICH THERMIQUE  
57, rue de la Gare F- 67580 MERTZWILLER - BP 30

PART OF BDR THERMEA

