

rexnova®



SUIT 24-28 KONDENS

Caldaia murale a condensazione

CALDAIA SUIT

Una macchina perfetta, potente, affidabile, ecologica, dotata di uno scambiatore di calore a condensazione con elevati rendimenti, completamente realizzato in Italia. La caldaia è fornita di scheda elettronica con microprocessore in grado di gestire il sistema in modo che funzioni sempre con massima efficienza e minimo spreco. Componenti di eccellenza completano un apparecchio che non può mancare là dove le esigenze di comfort domestico sono elevate, come è elevato l'interesse per un ambiente pulito, elegante e vivibile.



PERCHÈ INSTALLARE UNA SUIT

Non sarebbe stato per noi possibile pensare oggi un apparecchio che non fosse realmente in grado di funzionare con il minimo degli sprechi realizzando il massimo del risparmio. Proprio per questo motivo la caldaia a condensazione **SUIT** racchiude tutte le soluzioni tecniche necessarie che ne permettono un funzionamento efficiente, efficace e sicuro, sia durante il riscaldamento degli ambienti domestici, sia durante la produzione di acqua calda sanitaria. Abbiamo scelto soluzioni reali ed esclusive per raggiungere e condividere obiettivi attuali non trascurabili.

Il particolare scambiatore di calore è ottimizzato nelle dimensioni, nei materiali che lo costituiscono e nelle geometrie interne; esso è stato realizzato quindi con la massima attenzione e la più scrupolosa osservanza per tutte le "regole naturali" necessarie ad ottenere grandi prestazioni a tutti i regimi di lavoro, garantendo resistenza e affidabilità durature nel tempo. L'elevato rapporto di modulazione nell'erogazione della potenza è ottenuto mediante un sistema semplice ma infallibile; l'attenta scelta e realizzazione dei componenti

impiegati ad elevato contenuto tecnologico conferiscono all'insieme una particolare affidabilità e versatilità applicativa. Infine lo sforzo progettuale e le conseguenti soluzioni adottate rendono l'apparecchio ergonomico e di facile manutenzione, nonostante le dimensioni davvero ridotte. L'adozione di soluzioni senza compromessi ci ha permesso di rendere veramente attuale il contesto applicativo della caldaia **SUIT**.

Pensando ad un futuro sempre migliore, il risparmio e l'efficienza vengono ottenute con il massimo rispetto per l'ambiente che ci circonda. La combustione sempre perfetta e le caratteristiche dello speciale bruciatore permettono di abbassare il più possibile le emissioni inquinanti.

Efficienza energetica più Efficienza economica più Efficienza ecologica rendono la caldaia **SUIT** un "sistema domestico integrato di benessere".

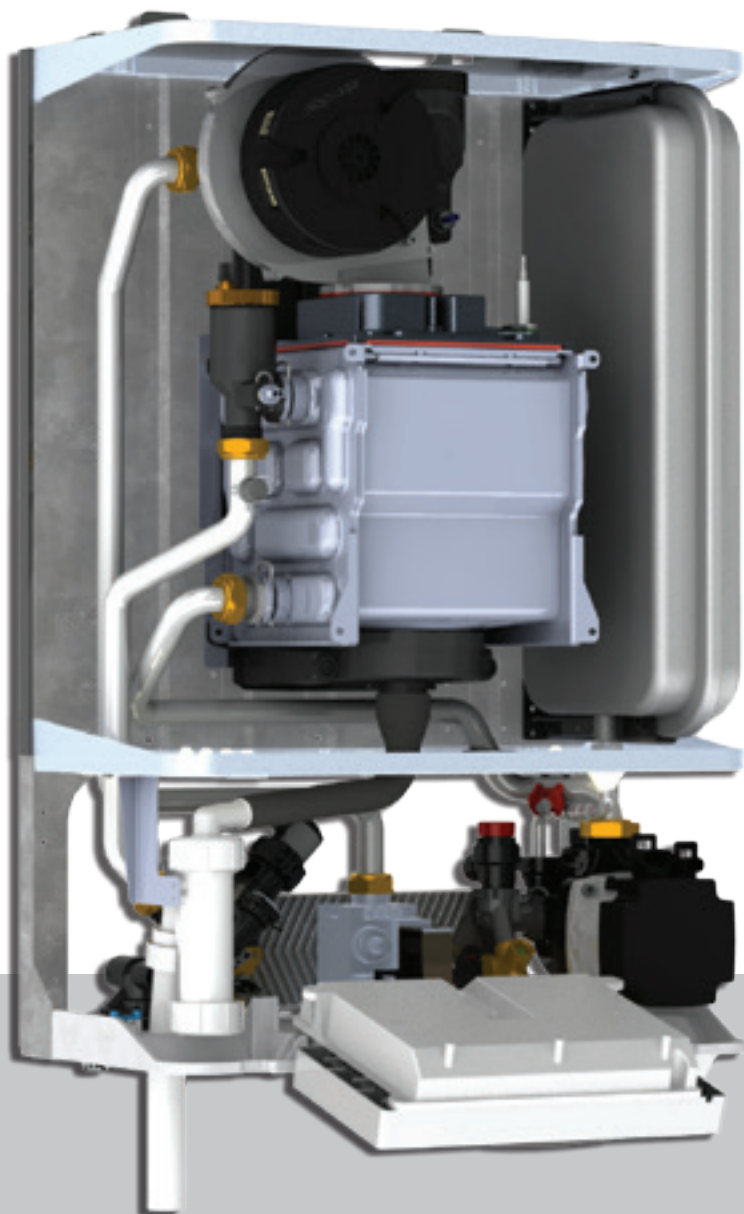

EFFICIENZA

La particolarissima ed esclusiva tecnologia con la quale viene realizzata la caldaia permette prestazioni di assoluta eccellenza in termini di efficienza energetica.

La caldaia **SUIT** è predisposta per l'utilizzo di un comando remoto con il quale è possibile controllare tutte le funzioni e che può essere impiegato come cronotermostato programmatore settimanale.



Pannello di controllo elettronico semplice ed efficace, sempre visibile e chiaro.

Sifone scarico condensa incorporato nella caldaia.

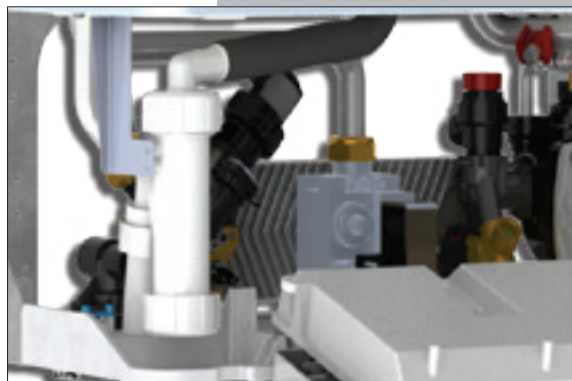

Telaio new concept con rinforzi non invasivi realizzati in alluminio pressofuso.



Vaso d'espansione per impianto di riscaldamento ad elevate capacità.



Scambiatore Alucond completamente ispezionabile, ad elevata superficie di scambio.



■ DATI TECNICI:

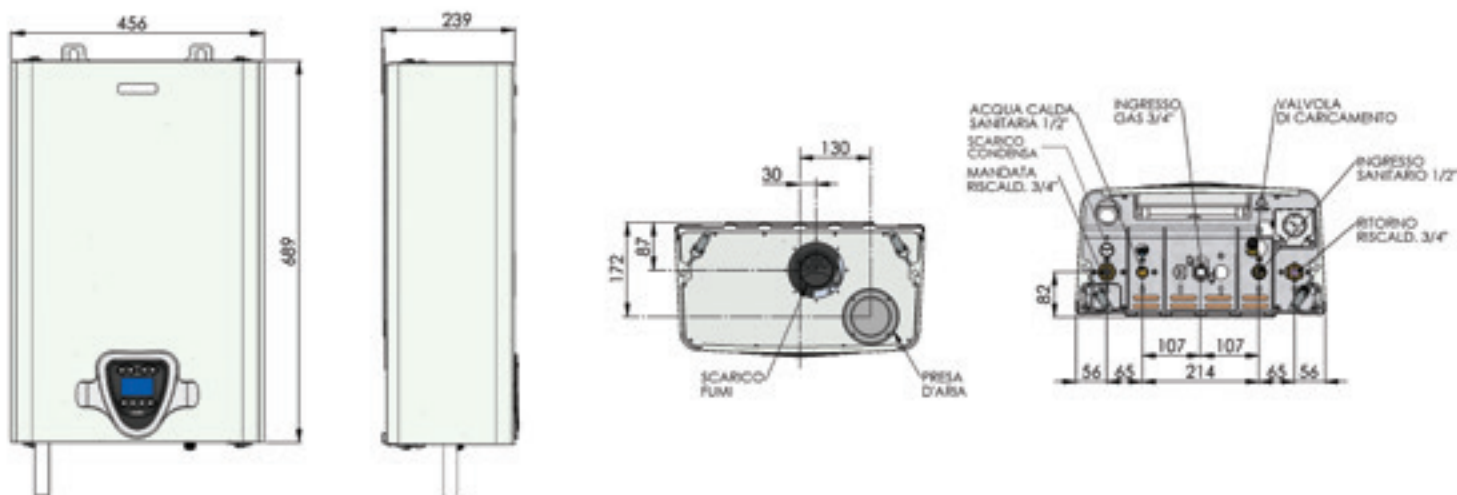

DATI TECNICI	U. M.	SUIT 24	SUIT 28
Categoria		II2H3P	II2H3P
Classe NOx		5	5
Tipo		C13/C33/ C43/C53/C83	C13/C33/ C43/C53/C83
Gas Riferimento		G20 G31	G20 G31
Portata Termica min/max	kW	3,33/23,49	4,5/29,5
Potenza Termica 80°-60° min/max	kW	3,22/22,6	4,5/28,3
Rend. utile Pn (60-80)%	%	96,12	96,14
Rend. utile Pn=min (80-60)%	%	96,61	96,6
Rend. utile Pn=1 (50-30)%	%	105,8	106,2
Rend. utile Pn=0,3 (50-30)%	%	108	108,2
Rend. utile min (50-30)%	%	108,5	108,4
T. fumi netta G20 T.amb 20°	°C	58,5	54
Consumo combustibile	G20 m³/h	2,5	3,13
	G31kg/h	1,8	2,7
Regolazione Temp. acqua riscaldam.	°C	35-80/35-60	35-80/35-60
Vaso espansione	lt	6	6
Pre carica vaso espansione	bar	1	1
Pressione min/max esercizio	bar	0,8-3,0	0,8-3,0
Prelievo continuo Δ t 25° C	l/min	14,5	17,8
Pressione max sanitario	bar	10	10
Pressione min sanitario	bar	0,5	0,5
Regolazione temp.sanitario min/max	°C	30-60	30-60
Tensione/Frequenza	V/Hz	230/50	230/50
Consumo elettrico max/min	W	170-30	170-30
Protezione	IP	X4D	X4D
Peso	Kg	35	35

■ DOTAZIONI DI SERIE

- Sifone scarico condensa
- Dima di foratura muro

■ ACCESSORI

- Kit fumi coassiale 60/100 omologato in polipropilene con ispezione L=750 mm
- Kit fumi 80/80 solo sdoppiatore in plastica
- Raccordo verticale coassiale
- Kit sonda esterna NTC 10K
- Kit raccordi
- Comando remoto



G20 ENGINEERING SRL Loc. Campogrande, 13
29013 CARPANETO PIACENTINO (PC)- tel. + 39 0523 850513 - fax. +39 0523 850712
www.aircontrol-pc.com - www.g20engineering.com