

Linea residenziale

Caldia elettronica combinata istantanea

Codice

5ATA0051

DREAM II 24CA camera aperta



(* Garanzia legale di 24 mesi + 36 mesi (5 ANNI TOTALI) per i soli pezzi di ricambio, manodopera esclusa.

Caldia convenzionale murale a camera aperta ad accensione elettronica con produzione istantanea di acqua calda sanitaria mediante scambiatore a piastre. Pannello comandi di facile utilizzo dotato di display retro-illuminato di semplice lettura. Sistema di interfacciamento con controllo remoto mediante il protocollo di comunicazione Open-Therm.

I plus di DREAM II 24CA

- Dimensioni ridotte, profondità 255mm;
- Peso ridotto 28,6kg per facile installazione;
- Pompa Inverter ad alta efficienza.

Dati di funzionamento secondo UNI 10348

Modelli		24 CA
Portata termica massima	kW	25,5
Portata termica minima	kW	11,5
Potenza utile nominale	kW	22,9
Potenza utile minima	kW	9,9
Rendimento utile a carico nominale (100%)	%	89,8
Rendimento utile richiesto (100%)	%	89,72
Rendimento utile al 30% del carico	%	89,43
Rendimento utile richiesto (30%)	%	87,08
Numero di stelle (secondo 92/42 CEE)	n.	★★
Rendimento di combustione a carico nominale (100%)	%	91,36
Rendimento di combustione a carico ridotto	%	88,5
Perdite al mantello (min.-max.)	%	2,0- 1,6
(* Temperatura dei fumi tf-ta (max.)	°C	95,5
Portata massica fumi (min.-max)	g/s	19,1-21,2
Eccesso aria λ	%	140,7
CO ₂	%	2,2-4,6
NOx (Valore ponderato secondo EN 297/A3 o EN 483)	mg/kWh	189,2
Classe di NOx		2
Perdite al camino con bruciatore funzionante (min.-max)	%	8,6-11,5
Perdite al camino con bruciatore spento	%	0,657

(* Temperatura Ambiente = 20 °C

Caratteristiche generali

Modelli		35C
Categoria apparecchio		I12H3P
Portata minima del circuito di riscaldamento (Δt 20 °C)	l/min	7,1
Pressione minima del circuito di riscaldamento	bar	0,5
Pressione massima del circuito di riscaldamento	bar	3
Contenuto circuito primario	l	3
Temperatura massima di funzionamento in riscaldamento	°C	78
Temperatura minima di funzionamento in riscaldamento	°C	45
Capacità totale vaso di espansione	l	6
Pre-carica vaso di espansione	bar	1
Capacità massima impianto (calc. temp. max di 82°C)	l	138
Portata minima del circuito sanitario	l	2,5
Pressione minima del circuito sanitario	bar	0,5
Pressione massima del circuito sanitario	bar	6
Portata specifica acqua sanitaria (Δt 30 °C)	l/min.	11
Limitatore di portata sanitaria	l/min.	10
Produzione di A.C.S. in funz. continuo con Δt 45 K	l/min.	7,8
Produzione di A.C.S. in funz. continuo con Δt 40 K	l/min.	8,8
Produzione di A.C.S. in funz. continuo con Δt 35 K	l/min.	10,0
Produzione di A.C.S. in funz. continuo con Δt 30 K	l/min.	11,7
Produzione di A.C.S. in funz. continuo con Δt 25 K (*)	l/min.	14,1
Temperatura regolabile in sanitario	°C	35-57
Alimentazione elettrica Tensione/Frequenza	V-Hz	230/50
Fusibile sull'alimentazione	A (F)	2
Potenza massima assorbita	W	85
Grado di protezione	IP	X4D
Peso netto	kg	28,6
Peso lordo	kg	31,5
Dimensioni (HxLxP)	mm	700x420x255

(*) Acqua miscelata

DIMENSIONI

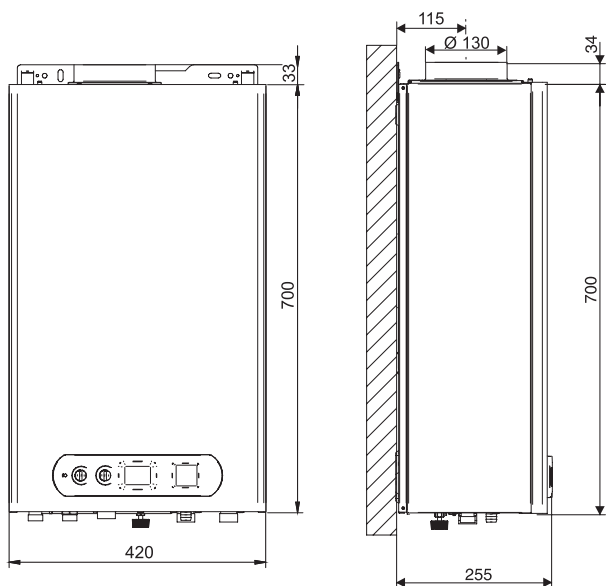

Vista dall'alto

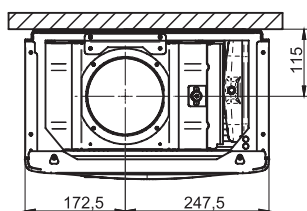

Vista da sotto

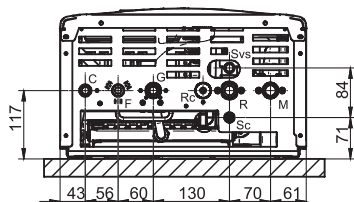

SELEZIONE ACCESSORI

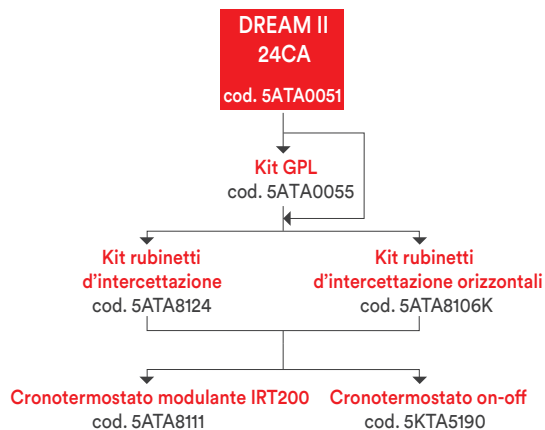

Modelli

Codice

DIMA DREAM II

5ATA0011

Kit antigelo

5ATA0023

Copertura attacchi Dream II 24

5ATA0019

DIAGRAMMA PORTATA/PRESSIONE DISPONIBILE PER L'INSTALLAZIONE

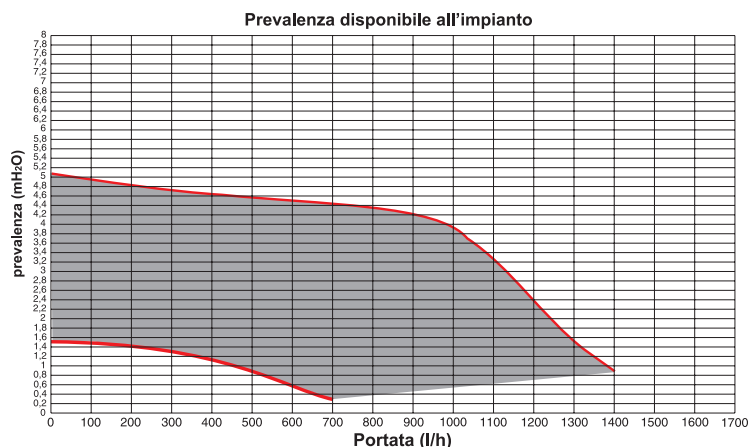

COMPONENTI PRINCIPALI

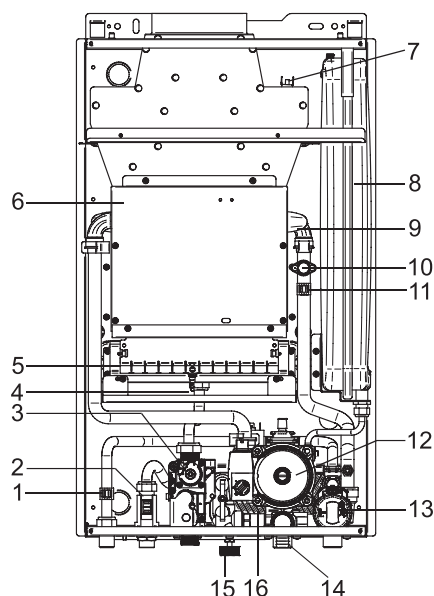

Legenda

1. Sensore di temperatura acqua sanitaria
2. Flussostato con filtro acqua fredda
3. Valvola gas
4. Elettrodo di accensione/rilevazione
5. Bruciatore
6. Camera di combustione
7. Termostato antibordamento fumi
8. Vaso di espansione
9. Scambiatore
10. Termostato di sicurezza
11. Sensore di temperatura riscaldamento
12. Circolatore
13. Valvola deviatrice
14. Rubinetto di scarico caldaia
15. Rubinetto di carico
16. Scambiatore a piastre