

CIRCOLATORI PER IMPIANTI DI RISCALDAMENTO E CONDIZIONAMENTO



A



D



B



DATI GENERALI

Applicazioni

Pompa per circolazione di acqua calda o fredda in piccoli impianti collettivi di riscaldamento e condizionamento sia civile che industriale, di tipo chiuso e pressurizzato o a vaso aperto.

Caratteristiche costruttive

Corpo pompa in ghisa e motore in alluminio pressofuso.

Girante in tecnopolimero e albero motore in acciaio inossidabile temperato montato su cuscinetti in grafite lubrificati dallo stesso liquido pompato.

Corpo pompa con bocche filettate.

Camicia del rotore, camicia statore e flangia di chiusura in acciaio inossidabile.

Il motore a due poli, asincrono, a rotore bagnato funziona a tre velocità.

Protezione termica incorporata nella versione monofase.

Grado di protezione: IP 44

Classe di isolamento: F

Passacavo: PG 11

Installazione: con asse motore orizzontale

Tensione di serie: monofase 230 V / 50 Hz

trifase 400 V / 50 Hz

Prodotto conforme allo standard europeo EN 60335-2-51

CIRCOLATORI PER IMPIANTI DI RISCALDAMENTO E CONDIZIONAMENTO

DATI TECNICI

N.	PARTICOLARI	MATERIALI
1	CORPO POMPA	GHISA
4	GIRANTE	TECNOPLIMERO
7A	ALBERO MOTORE	ACCIAIO INOSSIDABILE
7B	ROTORE	-
8	STATORE	-
9	CONDENSATORE	-
10	CASSA MOTORE	ALLUMINIO RESSOFUSO
11	TAPPO DI SFIATO	OTTONE
100	SCATOLA MORSETTIERA	-
127	ANELLO DI TENUTA	ETILENE PROPILENE
128	CAMICIA STATORE	ACCIAIO INOSSIDABILE
129	CAMICIA ROTORE	ACCIAIO INOSSIDABILE
130	FLANGIA DI CHIUSURA	ACCIAIO INOSSIDABILE
131	SUPPORTO ANELLO REGGISPINTA	ETILENE PROPILENE
132	BRONZINE	GRAFITE
133	ANELLO REGGISPINTA	CERAMICA

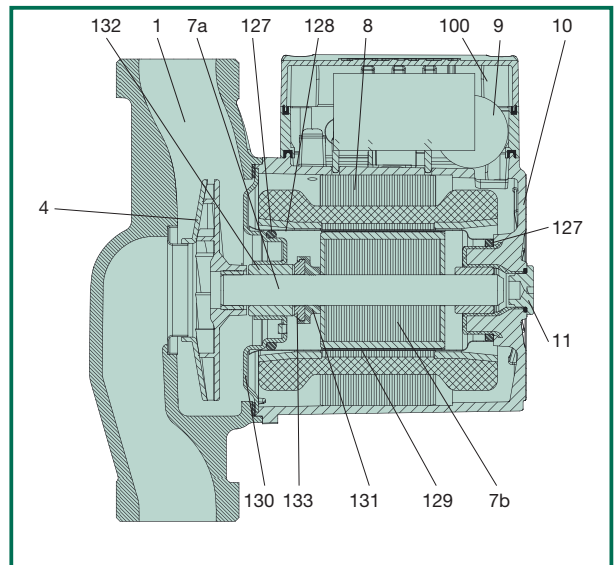

- Indice di denominazione:
(esempio)

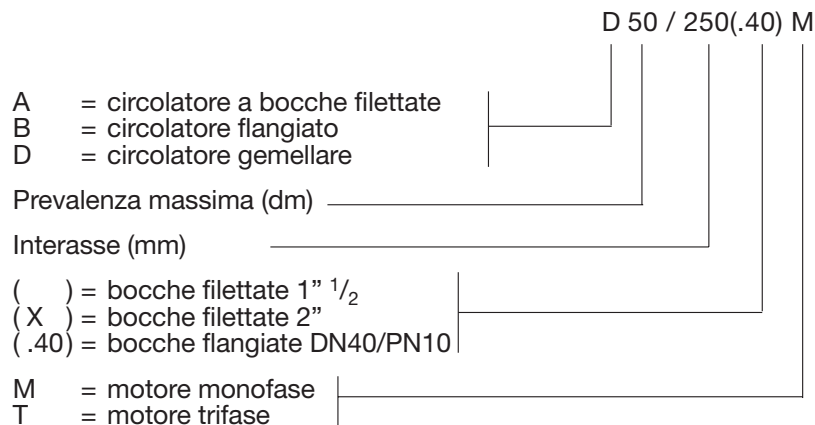

- Campo di funzionamento:** da 1 a 12 m³/h con prevalenza fino a 11 metri.
- Campo di temperatura del liquido:** da -10°C a +110°C.
- Liquido pompato:** pulito, libero da sostanze solide e oli minerali, non viscoso, chimicamente neutro, prossimo alle caratteristiche dell'acqua (glicole max 30%).
- Massima pressione di esercizio:** 10 bar (1000 kPa).
- Minima pressione di battente:** i valori sono riportati nelle relative tabelle.
- Installazione:** con l'ASSE MOTORE ORIZZONTALE sulla tubazione di mandata o di ritorno con bocca aspirante il più vicino possibile al vaso di espansione, sopra il livello massimo della caldaia e il più lontano possibile da curve, gomiti, deviazioni, al fine di evitare turbolenza dell'acqua e conseguente rumorosità.
- Esecuzioni SPECIALI a richiesta:** altre tensioni e/o frequenze.
- Accessori:** raccordi a bocchettone da 1/2" F - 3/4" F - 1" F - 1 1/4" F - 1 1/4" M
 controflange DN40/PN10

Le curve di prestazione sono basate su valori di viscosità cinematica = 1 mm²/s e densità pari a 1000 kg/m³. Tolleranza delle curve secondo ISO9906.

CIRCOLATORI PER IMPIANTI DI RISCALDAMENTO E CONDIZIONAMENTO

Campo di temperatura del liquido: da -10°C a +110°C
 Massima pressione di esercizio: 10 bar (1000 kPa)

A 50/180 XM

SINGOLO A BOCCHETTONI - MONOFASE

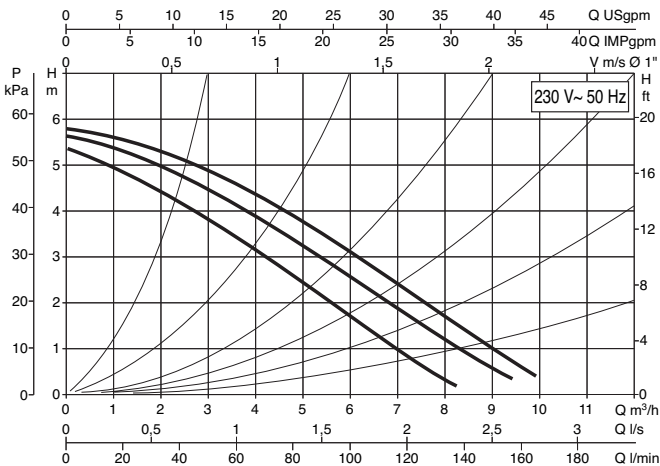
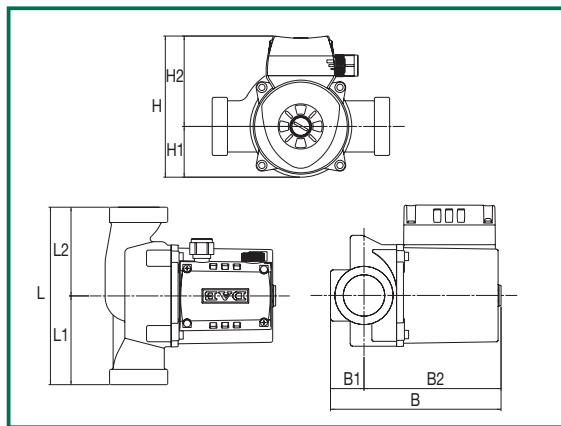

L	L1	L2	B	B1	B2	H	H1	H2	F	DIMENSIONI IMBALLO			VOLUME	PESO
										L	B	H	m ³	Kg
180	90	90	173	34	139	143	52	92	2" G	206	170	180	0,066	5,3

MODELLO	ALIMENTAZIONE 50 Hz	INTERASSE mm	BOCCHETTONI A RICHIESTA	DATI ELETTRICI						MINIMA PRESSIONE DI BATTENTE
				VELOCITÀ	N giri/min.	P1 MAX W	In A	CONDENSATORE		
								μF	Vc	
A 50/180 XM	1x230 V~	180	1 1/4"	3	2791	184	0,92	4	400	t° +90°C m.c.a. 1,5
				2	2651	189	0,92			
				1	2297	168	0,80			

A 50/180 M

SINGOLO A BOCCHETTONI - MONOFASE

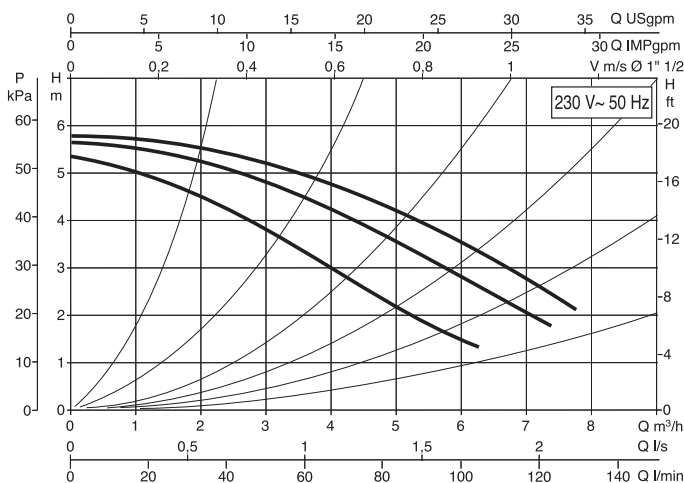
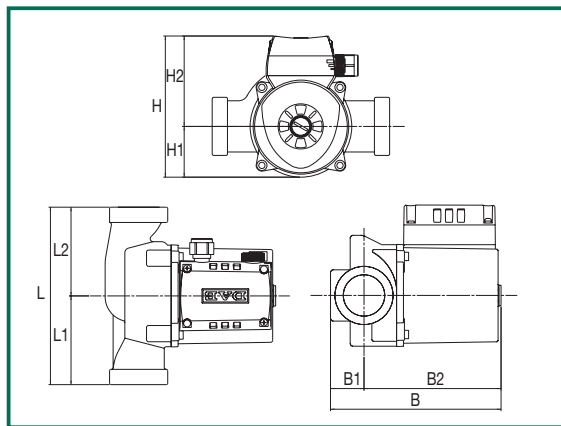

L	L1	L2	B	B1	B2	H	H1	H2	F	DIMENSIONI IMBALLO			VOLUME	PESO
										L	B	H	m ³	Kg
180	90	90	173	34	139	143	52	92	1" 1/2	206	170	180	0,066	5

MODELLO	ALIMENTAZIONE 50 Hz	INTERASSE mm	BOCCHETTONI A RICHIESTA	DATI ELETTRICI						MINIMA PRESSIONE DI BATTENTE
				VELOCITÀ	N giri/min.	P1 MAX W	In A	CONDENSATORE		
								μF	Vc	
A 50/180 M	1x230 V~	180	1"	3	2766	195	0,95	4	400	t° +90°C m.c.a. 1,5
				2	2616	194	0,95			
				1	2215	180	0,85			

Le curve di prestazione sono basate su valori di viscosità cinematica = 1 mm²/s e densità pari a 1000 kg/m³. Tolleranza delle curve secondo ISO9906.

CIRCOLATORI PER IMPIANTI DI RISCALDAMENTO E CONDIZIONAMENTO

Campo di temperatura del liquido: da -10°C a +110°C
 Massima pressione di esercizio: 10 bar (1000 kPa)

A 50/180 XT

SINGOLO A BOCCHETTONI - TRIFASE

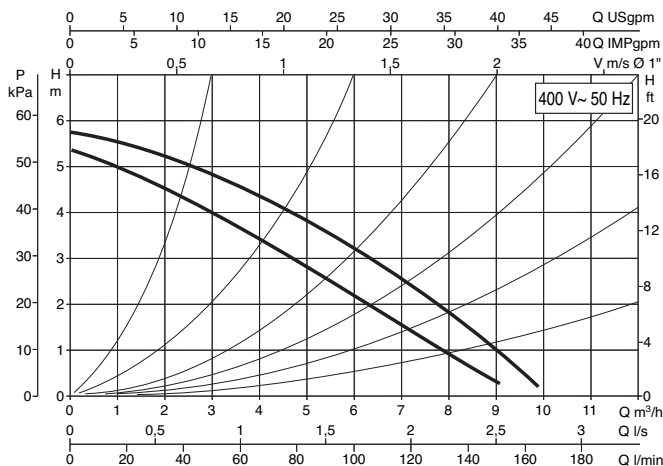
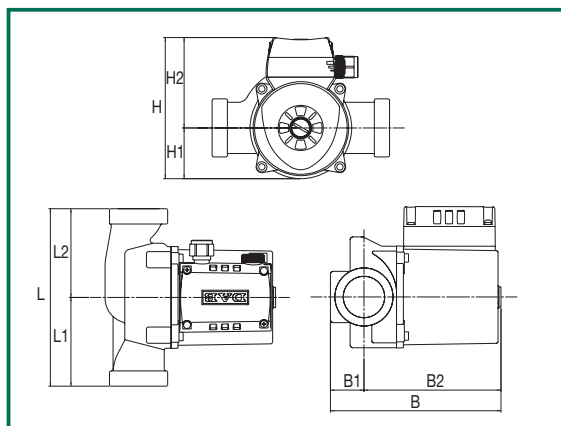

L	L1	L2	B	B1	B2	H	H1	H2	F	DIMENSIONI IMBALLO			VOLUME	PESO
										L	B	H	m ³	Kg
180	90	90	173	34	139	143	52	92	2" G	206	170	180	0,066	5,2

MODELLO	ALIMENTAZIONE 50 Hz	INTERASSE mm	BOCCHETTONI A RICHIESTA	DATI ELETTRICI						MINIMA PRESSIONE DI BATTENTE
				VELOCITÀ	N giri/min.	P1 MAX W	In A	CONDENSATORE µF	Vc	
A 50/180 XT	3x400 V ~	180	1" 1/4	2	2838	201	0,50	-	-	t° +90°C m.c.a. 1,5
				1	2520	129	0,23			

A 50/180 T

SINGOLO A BOCCHETTONI - TRIFASE

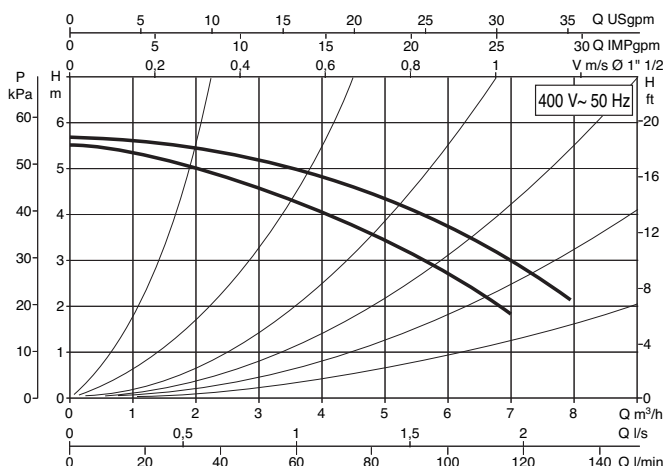
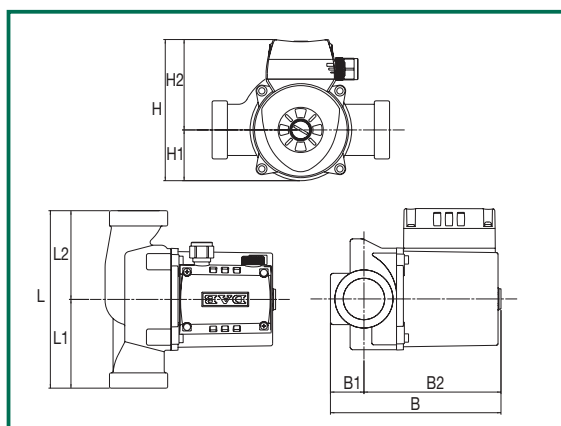

L	L1	L2	B	B1	B2	H	H1	H2	F	DIMENSIONI IMBALLO			VOLUME	PESO
										L	B	H	m ³	Kg
180	90	90	173	34	139	143	52	92	1" 1/2	206	170	180	0,066	5,3

MODELLO	ALIMENTAZIONE 50 Hz	INTERASSE mm	BOCCHETTONI A RICHIESTA	DATI ELETTRICI						MINIMA PRESSIONE DI BATTENTE
				VELOCITÀ	N giri/min.	P1 MAX W	In A	CONDENSATORE µF	Vc	
A 50/180 T	3x400 V ~	180	1"	2	2827	197	0,52	-	-	t° +90°C m.c.a. 1,5
				1	2502	139	0,25			

Le curve di prestazione sono basate su valori di viscosità cinematica = 1 mm²/s e densità pari a 1000 kg/m³. Tolleranza delle curve secondo ISO9906.

CIRCOLATORI PER IMPIANTI DI RISCALDAMENTO E CONDIZIONAMENTO

Campo di temperatura del liquido: da -10°C a +110°C
 Massima pressione di esercizio: 10 bar (1000 kPa)

A 56/180 XM

SINGOLO A BOCCHETTONI - MONOFASE

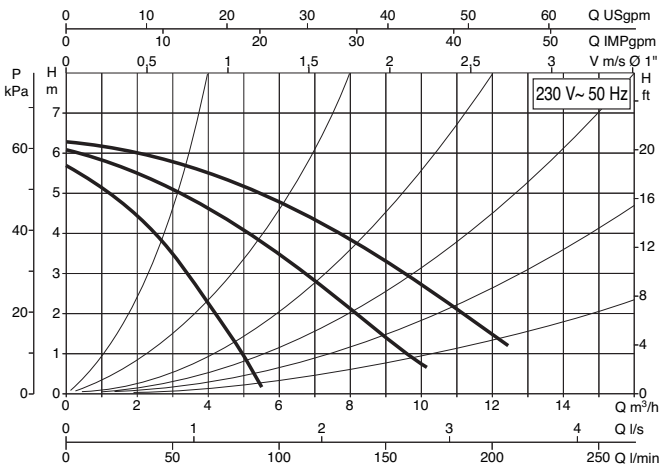
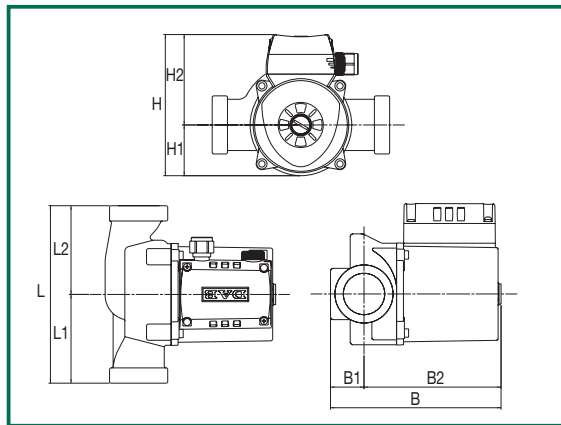

L	L1	L2	B	B1	B2	H	H1	H2	F	DIMENSIONI IMBALLO			VOLUME	PESO
										L	B	H	m ³	Kg
180	90	90	173	34	139	143	52	92	2" G	206	170	180	0,066	5,3

MODELLO	ALIMENTAZIONE 50 Hz	INTERASSE mm	BOCCHETTONI A RICHIESTA	DATI ELETTRICI						MINIMA PRESSIONE DI BATTENTE		
				VELOCITÀ	N giri/min.	P1 MAX W	In A	CONDENSATORE				
										μF	Vc	
A 56/180 XM	1x230 V ~	180	1" 1/4	3	2658	271	1,18	7	400	t° +90°C m.c.a. 1,5		
				2	2117	294	1,32					
				1	1394	224	1,00					

A 56/180 M

SINGOLO A BOCCHETTONI - MONOFASE

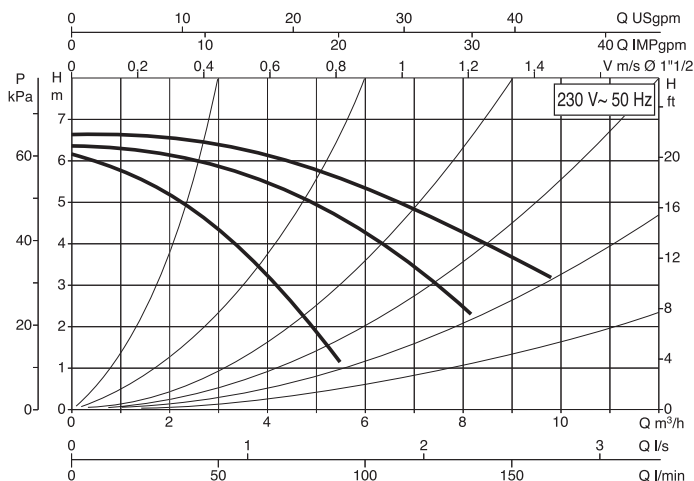
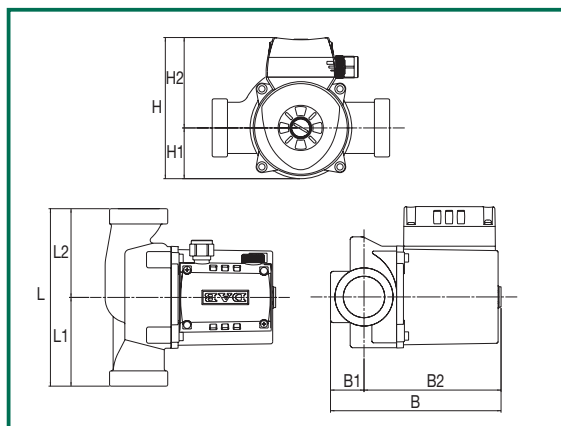

L	L1	L2	B	B1	B2	H	H1	H2	F	DIMENSIONI IMBALLO			VOLUME	PESO
										L	B	H	m ³	Kg
180	90	90	173	34	139	143	52	92	1" 1/2	206	170	180	0,066	5,3

MODELLO	ALIMENTAZIONE 50 Hz	INTERASSE mm	BOCCHETTONI A RICHIESTA	DATI ELETTRICI						MINIMA PRESSIONE DI BATTENTE		
				VELOCITÀ	N giri/min.	P1 MAX W	In A	CONDENSATORE				
										μF	Vc	
A 56/180 M	1x230 V ~	180	1"	3	2636	282	1,23	7	400	t° +90°C m.c.a. 1,5		
				2	2226	287	1,30					
				1	1485	228	1,06					

Le curve di prestazione sono basate su valori di viscosità cinematica = 1 mm²/s e densità pari a 1000 kg/m³. Tolleranza delle curve secondo ISO9906.

CIRCOLATORI PER IMPIANTI DI RISCALDAMENTO E CONDIZIONAMENTO

Campo di temperatura del liquido: da -10°C a +110°C
 Massima pressione di esercizio: 10 bar (1000 kPa)

A 56/180 XT

SINGOLO A BOCCHETTONI - TRIFASE

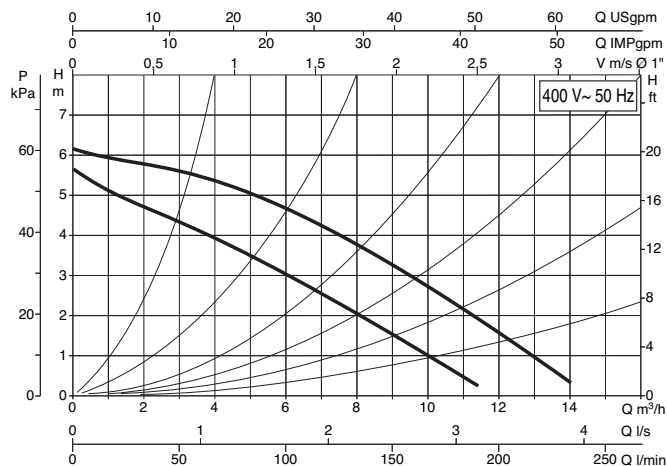
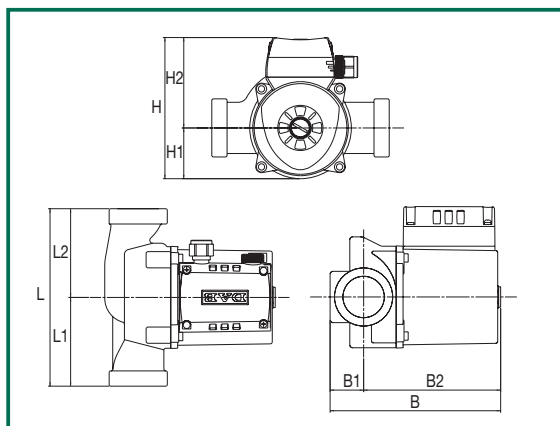

L	L1	L2	B	B1	B2	H	H1	H2	F	DIMENSIONI IMBALLO			VOLUME	PESO
										L	B	H	m ³	Kg
180	90	90	173	34	139	143	52	92	2" G	206	170	180	0,066	5,3

MODELLO	ALIMENTAZIONE 50 Hz	INTERASSE mm	BOCCHETTONI A RICHIESTA	DATI ELETTRICI						MINIMA PRESSIONE DI BATTENTE
				VELOCITÀ	N giri/min.	P1 MAX W	In A	CONDENSATORE μF	Vc	
A 56/180 XT	3x400 V ~	180	1" 1/4	2	2708	291	0,60	-	-	t° +90°C m.c.a. 1,5
				1	2178	200	0,32	-	-	

A 56/180 T

SINGOLO A BOCCHETTONI - TRIFASE

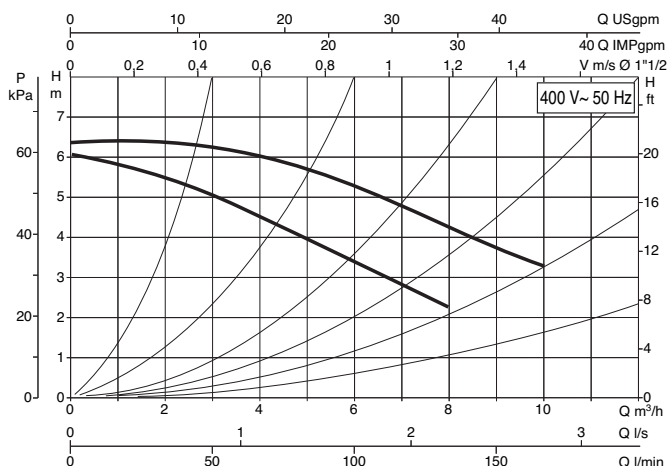
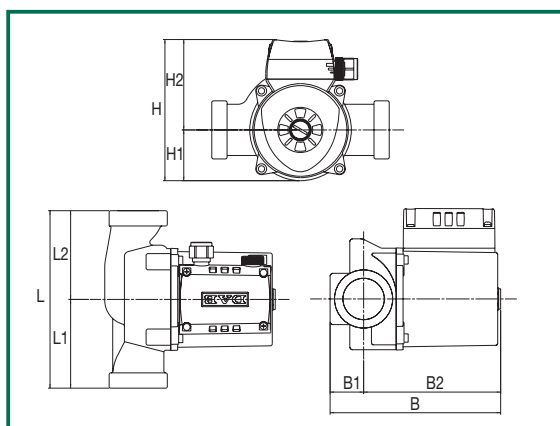

L	L1	L2	B	B1	B2	H	H1	H2	F	DIMENSIONI IMBALLO			VOLUME	PESO
										L	B	H	m ³	Kg
180	90	90	173	34	139	143	52	92	1" 1/2	206	170	180	0,066	5,2

MODELLO	ALIMENTAZIONE 50 Hz	INTERASSE mm	BOCCHETTONI A RICHIESTA	DATI ELETTRICI						MINIMA PRESSIONE DI BATTENTE
				VELOCITÀ	N giri/min.	P1 MAX W	In A	CONDENSATORE μF	Vc	
A 56/180 T	3x400 V ~	180	1"	2	2704	294	0,60	-	-	t° +90°C m.c.a. 1,5
				1	2178	200	0,33	-	-	

Le curve di prestazione sono basate su valori di viscosità cinematica = 1 mm²/s e densità pari a 1000 kg/m³. Tolleranza delle curve secondo ISO9906.

CIRCOLATORI PER IMPIANTI DI RISCALDAMENTO E CONDIZIONAMENTO

Campo di temperatura del liquido: da -10°C a +110°C
 Massima pressione di esercizio: 10 bar (1000 kPa)

A 80/180 XM

SINGOLO A BOCCHETTONI - MONOFASE

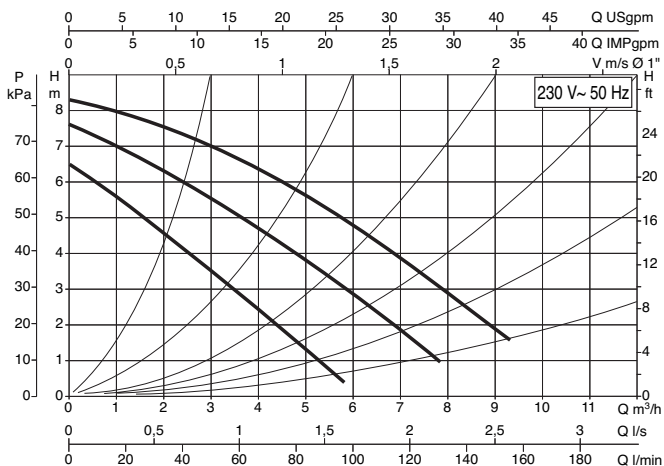
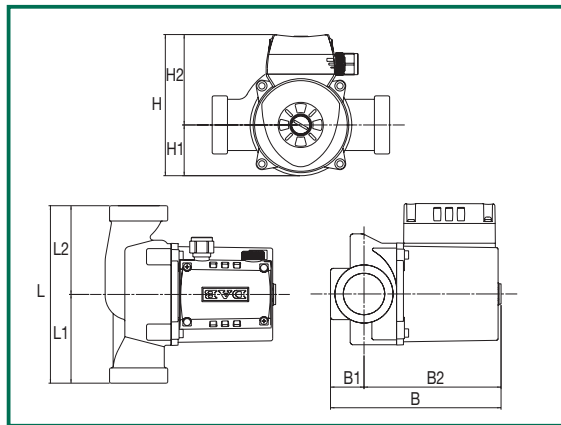

L	L1	L2	B	B1	B2	H	H1	H2	F	DIMENSIONI IMBALLO			VOLUME	PESO
										L	B	H	m ³	Kg
180	90	90	173	34	139	143	52	92	2" G	206	170	180	0,066	5,2

MODELLO	ALIMENTAZIONE 50 Hz	INTERASSE mm	BOCCHETTONI A RICHIESTA	DATI ELETTRICI						MINIMA PRESSIONE DI BATTENTE
				VELOCITÀ	N giri/min.	P1 MAX W	In A	CONDENSATORE		
								μF	Vc	
A 80/180 XM	1x230 V ~	180	1" 1/4	3	2683	256	1,12	7	400	t° +90°C m.c.a. 2,5
				2	2374	260	1,17			
				1	1688	218	1,00			

A 80/180 M

SINGOLO A BOCCHETTONI - MONOFASE

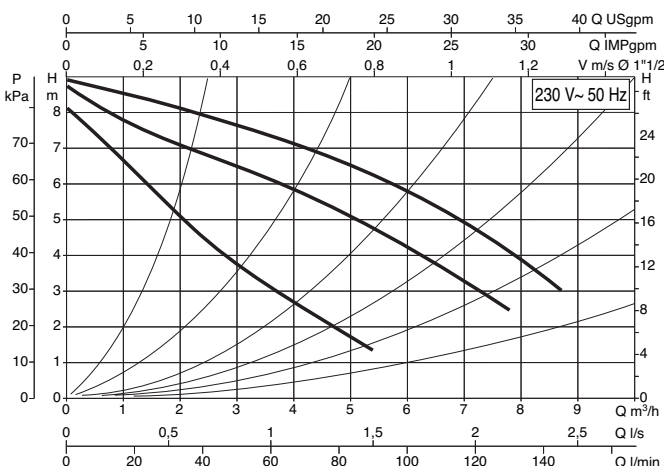
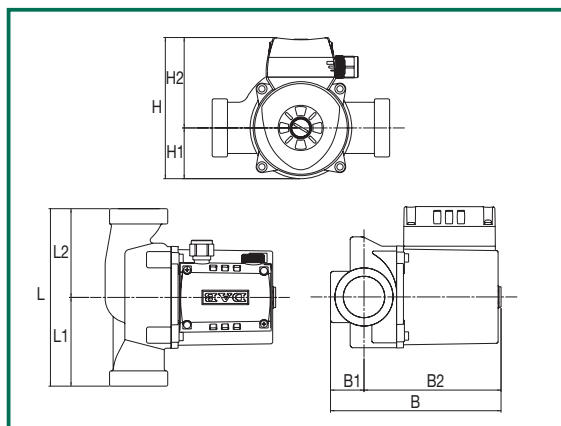

L	L1	L2	B	B1	B2	H	H1	H2	F	DIMENSIONI IMBALLO			VOLUME	PESO
										L	B	H	m ³	Kg
180	90	90	173	34	139	143	52	92	1" 1/2	206	170	180	0,066	5,3

MODELLO	ALIMENTAZIONE 50 Hz	INTERASSE mm	BOCCHETTONI A RICHIESTA	DATI ELETTRICI						MINIMA PRESSIONE DI BATTENTE
				VELOCITÀ	N giri/min.	P1 MAX W	In A	CONDENSATORE		
								μF	Vc	
A 80/180 M	1x230 V ~	180	1"	3	2674	264	1,15	7	400	t° +90°C m.c.a. 2,5
				2	2356	262	1,20			
				1	1615	223	1,00			

Le curve di prestazione sono basate su valori di viscosità cinematica = 1 mm²/s e densità pari a 1000 kg/m³. Tolleranza delle curve secondo ISO9906.

CIRCOLATORI PER IMPIANTI DI RISCALDAMENTO E CONDIZIONAMENTO

Campo di temperatura del liquido: da -10°C a +110°C
 Massima pressione di esercizio: 10 bar (1000 kPa)

A 80/180 XT

SINGOLO A BOCCHETTONI - TRIFASE

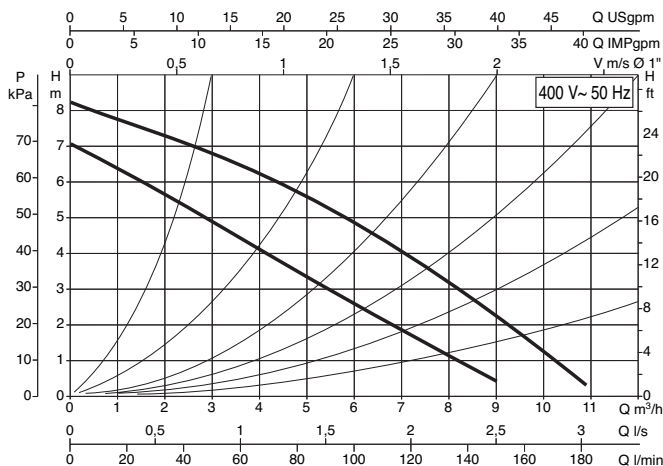
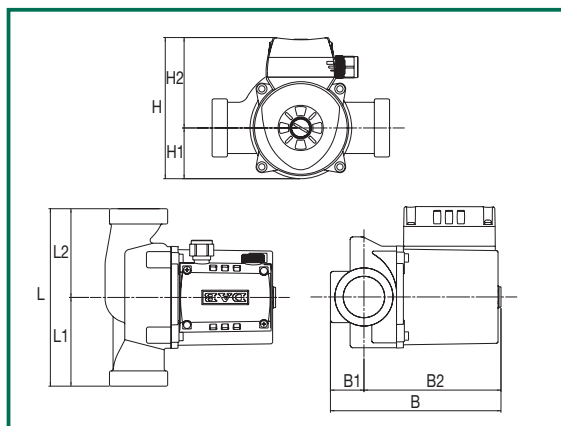

L	L1	L2	B	B1	B2	H	H1	H2	F	DIMENSIONI IMBALLO			VOLUME	PESO
										L	B	H	m ³	Kg
180	90	90	173	34	139	143	52	92	2" G	206	170	180	0,066	5,3

MODELLO	ALIMENTAZIONE 50 Hz	INTERASSE mm	BOCCHETTONI A RICHIESTA	DATI ELETTRICI						MINIMA PRESSIONE DI BATTENTE
				VELOCITÀ	N giri/min.	P1 MAX W	In A	CONDENSATORE μF	Vc	
A 80/180 XT	3x400 V ~	180	1" 1/4	2	2727	272	0,57	-	-	t° +90°C m.c.a. 2,5
				1	2227	186	0,30			

A 80/180 T

SINGOLO A BOCCHETTONI - TRIFASE

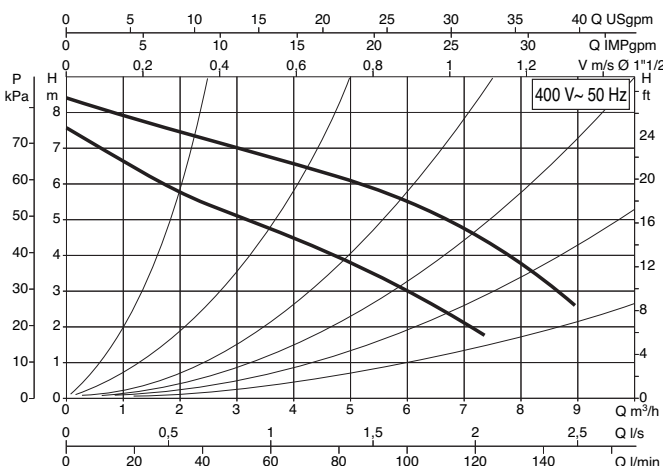
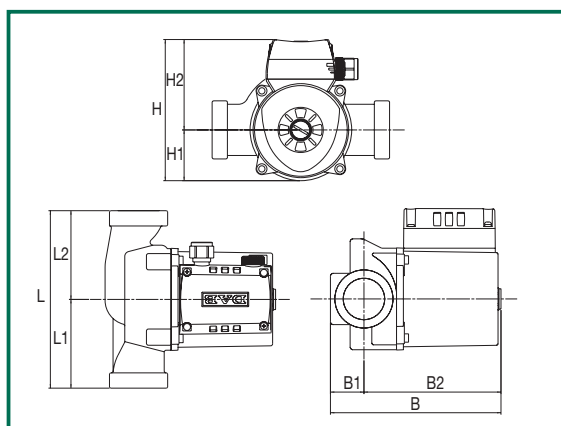

L	L1	L2	B	B1	B2	H	H1	H2	F	DIMENSIONI IMBALLO			VOLUME	PESO
										L	B	H	m ³	Kg
180	90	90	173	34	139	143	52	92	1" 1/2	206	170	180	0,066	5,3

MODELLO	ALIMENTAZIONE 50 Hz	INTERASSE mm	BOCCHETTONI A RICHIESTA	DATI ELETTRICI						MINIMA PRESSIONE DI BATTENTE
				VELOCITÀ	N giri/min.	P1 MAX W	In A	CONDENSATORE μF	Vc	
A 80/180 T	3x400 V ~	180	1"	2	2724	271	0,57	-	-	t° +90°C m.c.a. 2,5
				1	2226	187	0,31			

Le curve di prestazione sono basate su valori di viscosità cinematica = 1 mm²/s e densità pari a 1000 kg/m³. Tolleranza delle curve secondo ISO9906.

CIRCOLATORI PER IMPIANTI DI RISCALDAMENTO E CONDIZIONAMENTO

Campo di temperatura del liquido: da -10°C a +110°C
 Massima pressione di esercizio: 10 bar (1000 kPa)

A 110/180 M

SINGOLO A BOCCHETTONI - MONOFASE

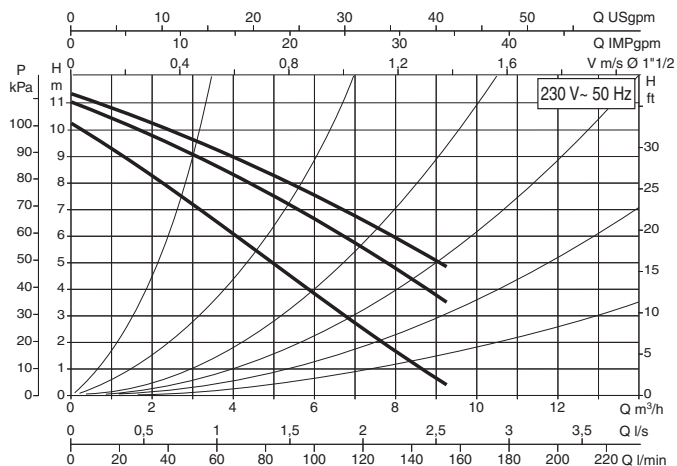
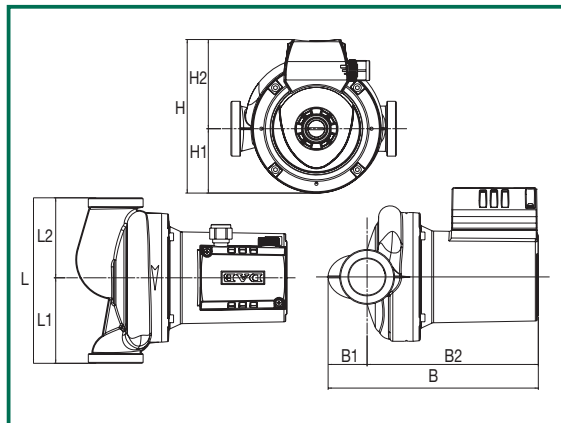

L	L1	L2	B	B1	B2	H	H1	H2	F	DIMENSIONI IMBALLO			VOLUME	PESO
										L	B	H	m ³	Kg
180	93	87	229	42	186	167	70	97	1 1/2" G	237	200	272	0,066	5,3

MODELLO	ALIMENTAZIONE 50 Hz	INTERASSE mm	BOCCHETTONI A RICHIESTA	DATI ELETTRICI						MINIMA PRESSIONE DI BATTENTE
				VELOCITÀ	N giri/min.	P1 MAX W	In A	CONDENSATORE		
				μF	Vc					
A 110/180 M	1x230 V ~	180	2" G	3	2746	410	1,6	12	450	t° +90°C m.c.a. 2,5
				2	2552	393	1,8			
				1	2052	361	1,7			

A 110/180 T

SINGOLO A BOCCHETTONI - TRIFASE

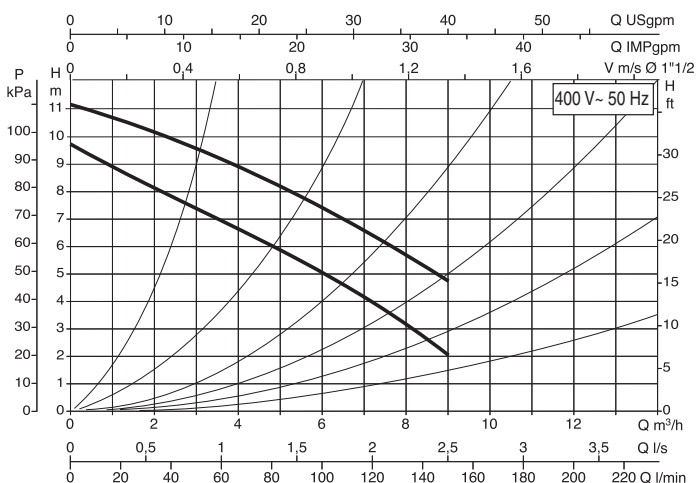
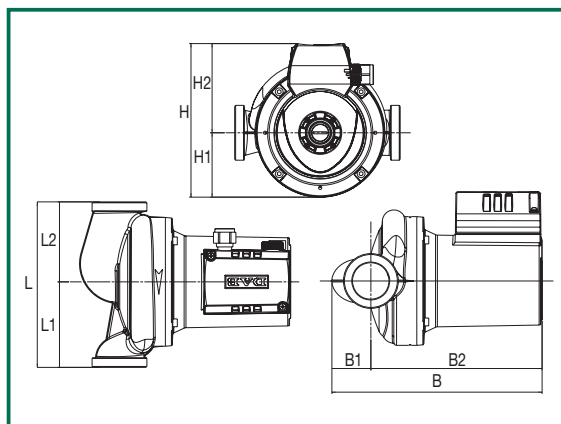

L	L1	L2	B	B1	B2	H	H1	H2	F	DIMENSIONI IMBALLO			VOLUME	PESO
										L	B	H	m ³	Kg
180	93	87	229	186	42	163	70	93	1 1/2" G	237	200	272	0,066	5,2

MODELLO	ALIMENTAZIONE 50 Hz	INTERASSE mm	BOCCHETTONI A RICHIESTA	DATI ELETTRICI						MINIMA PRESSIONE DI BATTENTE
				VELOCITÀ	N giri/min.	P1 MAX W	In A	CONDENSATORE		
				μF	Vc					
A 110/180 T	3x400 V ~	180	2" G	2	2753	402	0,87	-	-	t° +90°C m.c.a. 2,5
				1	2338	286	0,48			

Le curve di prestazione sono basate su valori di viscosità cinematica = 1 mm²/s e densità pari a 1000 kg/m³. Tolleranza delle curve secondo ISO9906.

CIRCOLATORI PER IMPIANTI DI RISCALDAMENTO E CONDIZIONAMENTO

Campo di temperatura del liquido: da -10°C a +110°C
 Massima pressione di esercizio: 10 bar (1000 kPa)

A 110/180 XM SINGOLO A BOCCHETTONI - MONOFASE

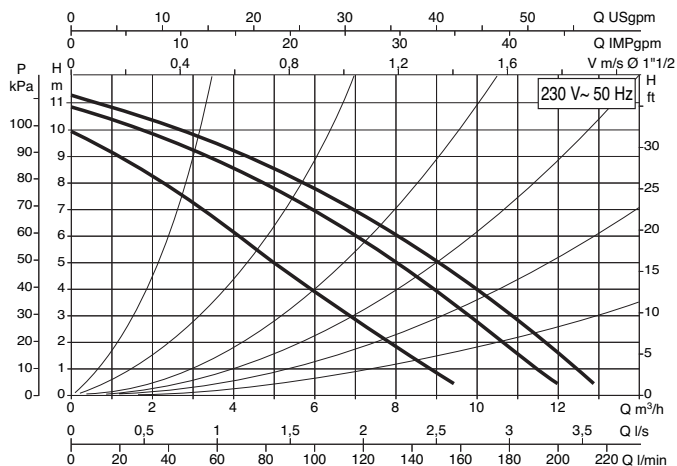
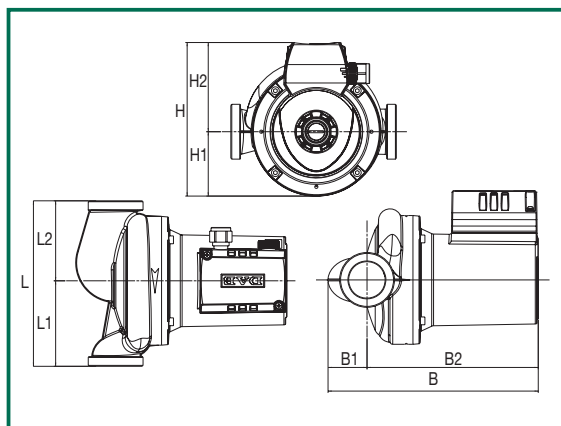

L	L1	L2	B	B1	B2	H	H1	H2	F	DIMENSIONI IMBALLO			VOLUME	PESO
										L	B	H	m ³	Kg
180	93	87	229	42	186	167	70	97	2" G	237	200	272	0,066	5,3

MODELLO	ALIMENTAZIONE 50 Hz	INTERASSE mm	BOCCHETTONI A RICHIESTA	DATI ELETTRICI						MINIMA PRESSIONE DI BATTENTE
				VELOCITÀ	N giri/min.	P1 MAX W	In A	CONDENSATORE µF	Vc	
A 110/180 XM	1x230 V ~	180	1" 1/4	3	2746	410	1,7	12	450	t° +90°C m.c.a. 2,5
				2	2552	393	1,8			
				1	2052	361	1,6			

A 110/180 XT SINGOLO A BOCCHETTONI - TRIFASE

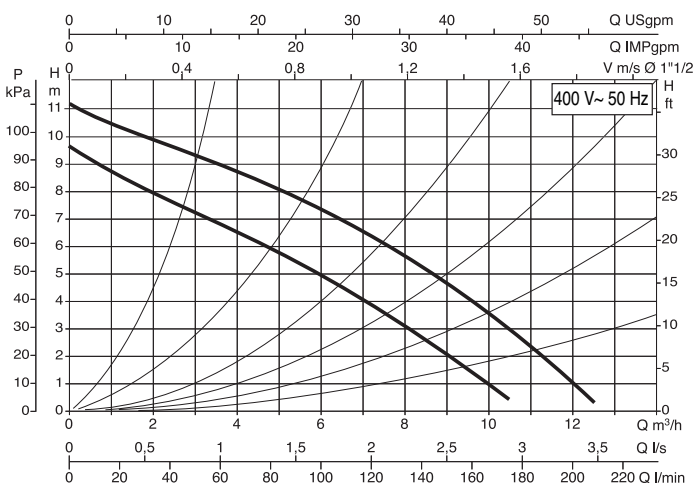
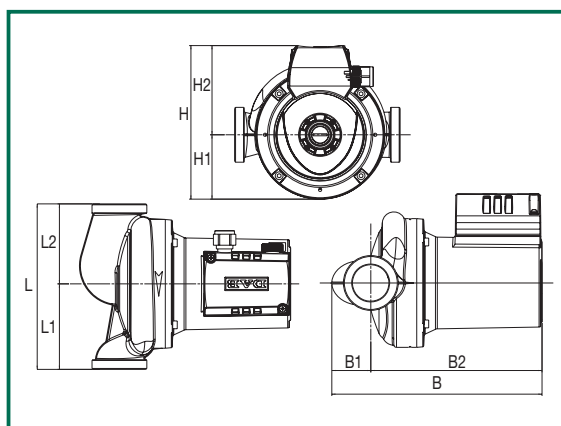

L	L1	L2	B	B1	B2	H	H1	H2	F	DIMENSIONI IMBALLO			VOLUME	PESO
										L	B	H	m ³	Kg
180	93	87	229	186	42	163	70	93	2" G	237	200	272	0,066	5,2

MODELLO	ALIMENTAZIONE 50 Hz	INTERASSE mm	BOCCHETTONI A RICHIESTA	DATI ELETTRICI						MINIMA PRESSIONE DI BATTENTE
				VELOCITÀ	N giri/min.	P1 MAX W	In A	CONDENSATORE µF	Vc	
A 110/180 XT	3x400 V ~	180	2" G	2	2759	403	0,90	-	-	t° +90°C m.c.a. 2,5
				1	2341	289	0,48			

Le curve di prestazione sono basate su valori di viscosità cinematica = 1 mm²/s e densità pari a 1000 kg/m³. Tolleranza delle curve secondo ISO9906.

CIRCOLATORI PER IMPIANTI DI RISCALDAMENTO E CONDIZIONAMENTO

Campo di temperatura del liquido: da -10°C a +110°C
 Massima pressione di esercizio: 10 bar (1000 kPa)

B 50/250.40 M

SINGOLI FLANGIATI - MONOFASE

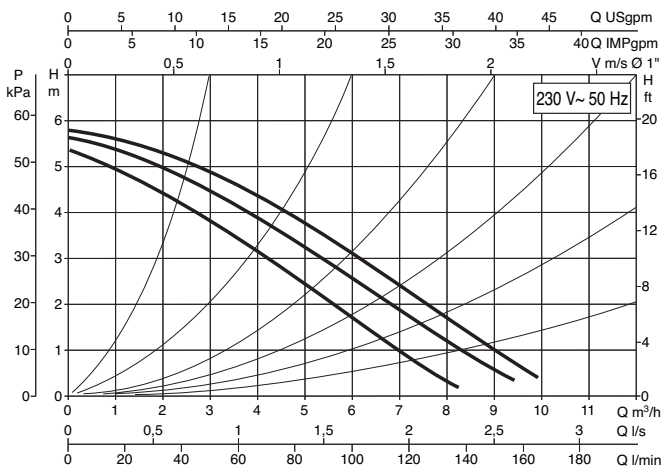
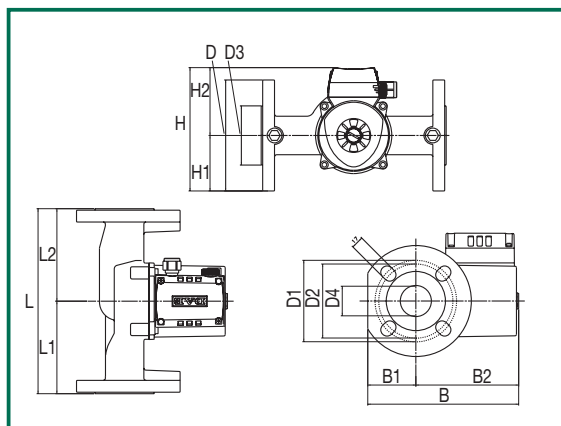

L	L1	L2	B	B1	B2	D	D1	D2	D3	D4	H	H1	H2	F	DIMENSIONI IMBALLO			VOLUME	PESO
															L	B	H	m ³	Kg
250	125	125	204	65	139	150	110	100	80	40	167	75	92	DN40/PN10	302	202	283	0,013	9,1

MODELLO	ALIMENTAZIONE 50 Hz	INTERASSE mm	BOCCHETTONI A RICHIESTA	DATI ELETTRICI						MINIMA PRESSIONE DI BATTENTE
				VELOCITÀ	N giri/min.	P1 MAX W	In A	CONDENSATORE		
				μF	Vc					
B 50/250.40 M	1x230 V ~	250	DN 40	3	2766	195	0,95	4	400	t° +90°C m.c.a. 1,5
				2	2616	194	0,95			
				1	2215	180	0,85			

B 50/250.40 T

SINGOLI FLANGIATI - TRIFASE

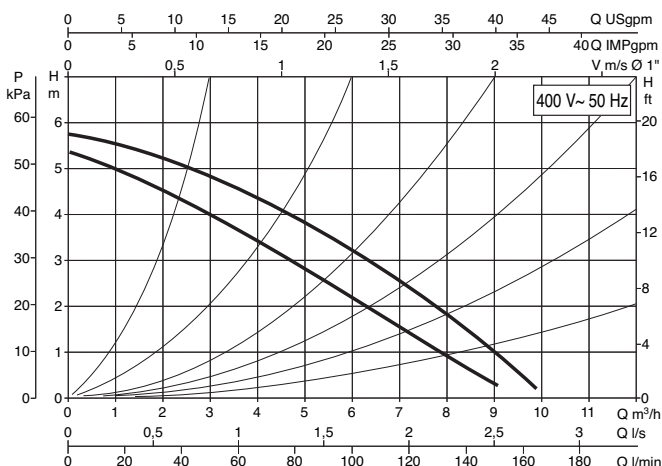
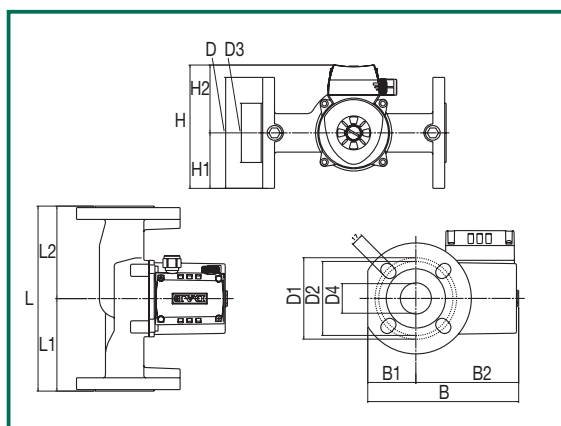

L	L1	L2	B	B1	B2	D	D1	D2	D3	D4	H	H1	H2	F	DIMENSIONI IMBALLO			VOLUME	PESO
															L	B	H	m ³	Kg
250	125	125	204	65	139	150	110	100	80	40	167	75	92	DN40/PN10	302	202	283	0,013	9,3

MODELLO	ALIMENTAZIONE 50 Hz	INTERASSE mm	BOCCHETTONI A RICHIESTA	DATI ELETTRICI						MINIMA PRESSIONE DI BATTENTE
				VELOCITÀ	N giri/min.	P1 MAX W	In A	CONDENSATORE		
				μF	Vc					
B 50/250.40 T	3x400 V ~	250	DN 40	2	2838	201	0,5	-	-	t° +90°C m.c.a. 1,5
				1	2520	129	0,23			

Le curve di prestazione sono basate su valori di viscosità cinematica = 1 mm²/s e densità pari a 1000 kg/m³. Tolleranza delle curve secondo ISO9906.

CIRCOLATORI PER IMPIANTI DI RISCALDAMENTO E CONDIZIONAMENTO

Campo di temperatura del liquido: da -10°C a +110°C
 Massima pressione di esercizio: 10 bar (1000 kPa)

B 56/250.40 M

SINGOLI FLANGIATI - MONOFASE

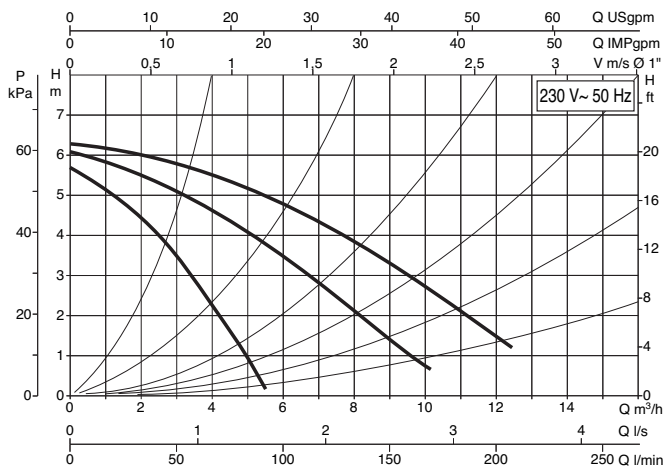
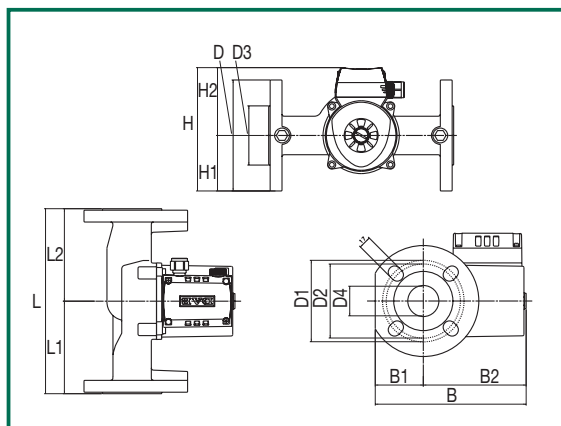

L	L1	L2	B	B1	B2	D	D1	D2	D3	D4	H	H1	H2	F	DIMENSIONI IMBALLO			VOLUME	PESO
															L	B	H	m ³	Kg
250	125	125	204	65	139	150	110	100	80	40	167	75	92	DN40/PN10	302	202	283	0,013	9,3

MODELLO	ALIMENTAZIONE 50 Hz	INTERASSE mm	BOCCHETTONI A RICHIESTA	DATI ELETTRICI						MINIMA PRESSIONE DI BATTENTE
				VELOCITÀ	N giri/min.	P1 MAX W	In A	CONDENSATORE µF	Vc	
B 56/250.40 M	1x230 V ~	250	DN 40	3	2658	271	1,18	7	400	t° +90°C m.c.a. 1,5
				2	2117	294	1,32			
				1	1394	224	1			

B 56/250.40 T

SINGOLI FLANGIATI - TRIFASE

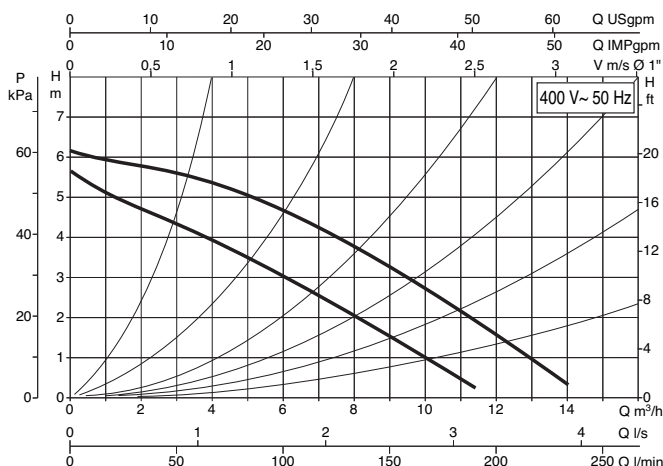
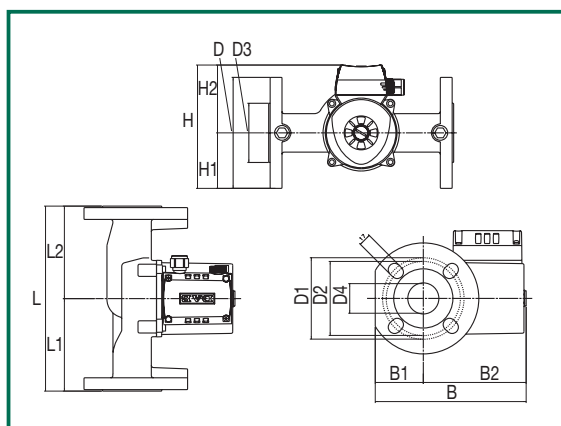

L	L1	L2	B	B1	B2	D	D1	D2	D3	D4	H	H1	H2	F	DIMENSIONI IMBALLO			VOLUME	PESO
															L	B	H	m ³	Kg
250	125	125	204	65	139	150	110	100	80	40	167	75	92	DN40/PN10	302	202	283	0,013	9,2

MODELLO	ALIMENTAZIONE 50 Hz	INTERASSE mm	BOCCHETTONI A RICHIESTA	DATI ELETTRICI						MINIMA PRESSIONE DI BATTENTE
				VELOCITÀ	N giri/min.	P1 MAX W	In A	CONDENSATORE µF	Vc	
B 56/250.40 T	3x400 V ~	250	DN 40	2	2708	291	0,6	-	-	t° +90°C m.c.a. 1,5
				1	2178	200	0,32			

Le curve di prestazione sono basate su valori di viscosità cinematica = 1 mm²/s e densità pari a 1000 kg/m³. Tolleranza delle curve secondo ISO9906.

CIRCOLATORI PER IMPIANTI DI RISCALDAMENTO E CONDIZIONAMENTO

Campo di temperatura del liquido: da -10°C a +110°C
 Massima pressione di esercizio: 10 bar (1000 kPa)

B 80/250.40 M

SINGOLI FLANGIATI - MONOFASE

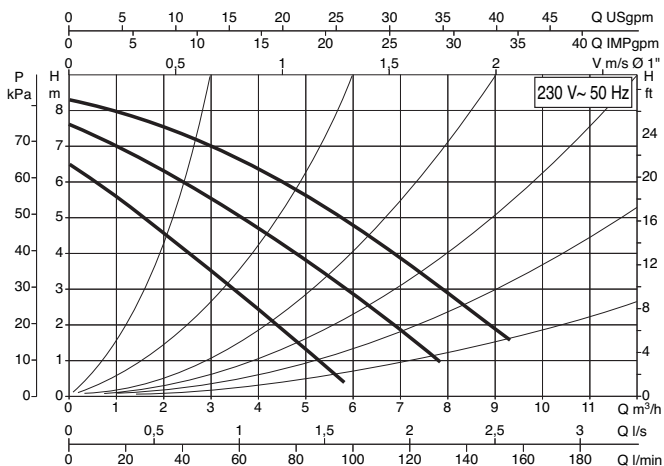
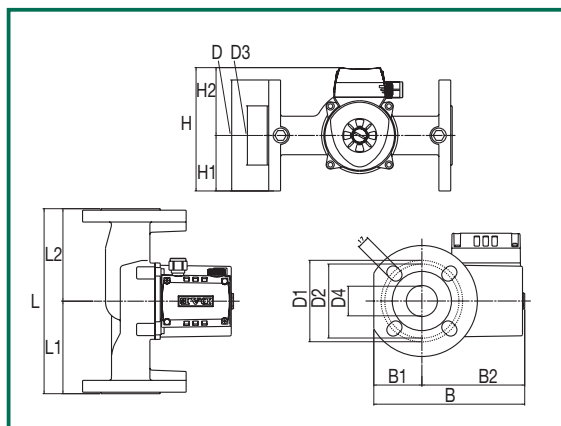

L	L1	L2	B	B1	B2	D	D1	D2	D3	D4	H	H1	H2	F	DIMENSIONI IMBALLO			VOLUME	PESO
															L	B	H	m ³	Kg
250	125	125	204	65	139	150	110	100	80	40	167	75	92	DN40/PN10	302	202	283	0,013	9,3

MODELLO	ALIMENTAZIONE 50 Hz	INTERASSE mm	BOCCHETTONI A RICHIESTA	DATI ELETTRICI						MINIMA PRESSIONE DI BATTENTE
				VELOCITÀ	N giri/min.	P1 MAX W	In A	CONDENSATORE		
				μF	Vc					
B 80/250.40 M	1x230 V ~	250	DN 40	3	2683	256	1,12	7	400	t° +90°C m.c.a. 2,5
				2	2374	260	1,17			
				1	1688	218	1,00			

B 80/250.40 T

SINGOLI FLANGIATI - TRIFASE

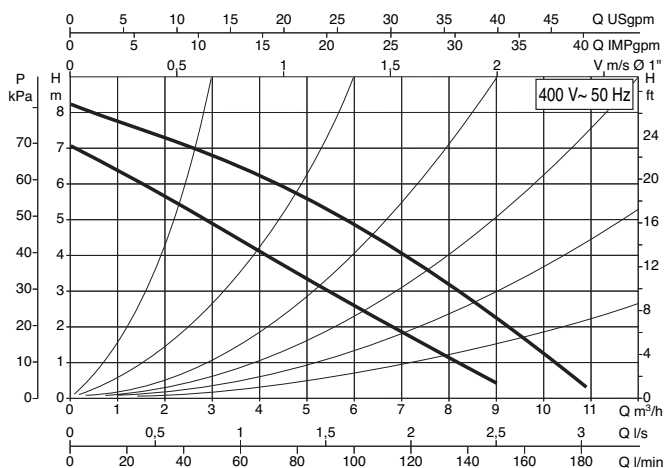
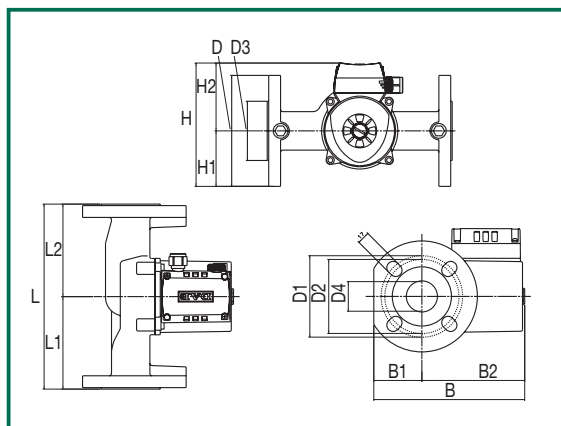

L	L1	L2	B	B1	B2	D	D1	D2	D3	D4	H	H1	H2	F	DIMENSIONI IMBALLO			VOLUME	PESO
															L	B	H	m ³	Kg
250	125	125	204	65	139	150	110	100	80	40	167	75	92	DN40/PN10	302	202	283	0,013	9,3

MODELLO	ALIMENTAZIONE 50 Hz	INTERASSE mm	BOCCHETTONI A RICHIESTA	DATI ELETTRICI						MINIMA PRESSIONE DI BATTENTE
				VELOCITÀ	N giri/min.	P1 MAX W	In A	CONDENSATORE		
				μF	Vc					
B 80/250.40 T	3x400 V ~	250	DN 40	2	2724	271	0,57	-	-	t° +90°C m.c.a. 2,5
				1	2226	187	0,31			

Le curve di prestazione sono basate su valori di viscosità cinematica = 1 mm²/s e densità pari a 1000 kg/m³. Tolleranza delle curve secondo ISO9906.

CIRCOLATORI PER IMPIANTI DI RISCALDAMENTO E CONDIZIONAMENTO

Campo di temperatura del liquido: da -10°C a +110°C
 Massima pressione di esercizio: 10 bar (1000 kPa)

B 110/250.40 M

SINGOLI FLANGIATI - MONOFASE

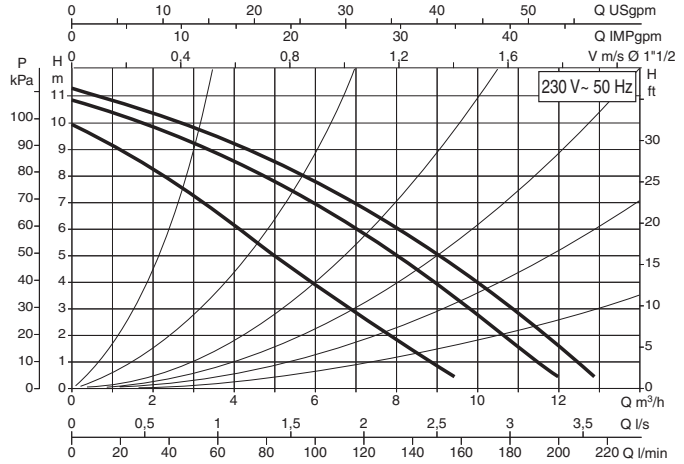
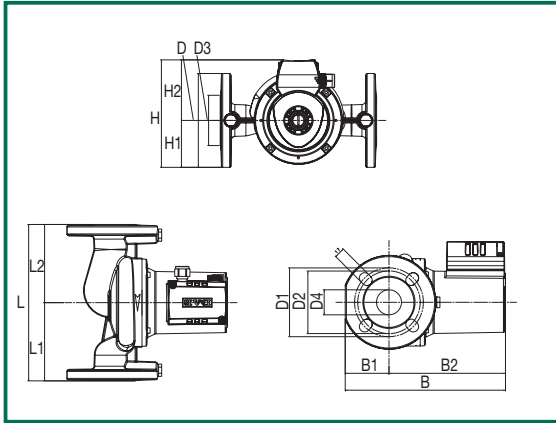

L	L1	L2	B	B1	B2	D	D1	D2	D3	D4	H	H1	H2	F	DIMENSIONI IMBALLO			VOLUME	PESO
															L	B	H	m ³	Kg
250	125	125	256	70	186	150	110	100	80	40	172	75	97	DN40/PN10	302	202	283	0,013	9,2

MODELLO	ALIMENTAZIONE 50 Hz	INTERASSE mm	BOCCHETTONI A RICHIESTA	DATI ELETTRICI						MINIMA PRESSIONE DI BATTENTE
				VELOCITÀ	N giri/min.	P1 MAX W	In A	CONDENSATORE µF	Vc	
B 110/250.40 M	1x230 V ~	250	DN 40	3	2746	410	1,77	12	450	t° +90°C m.c.a. 2,5
				2	2552	393	1,78			
				1	2052	361	1,64			

B 110/250.40 T

SINGOLI FLANGIATI - TRIFASE

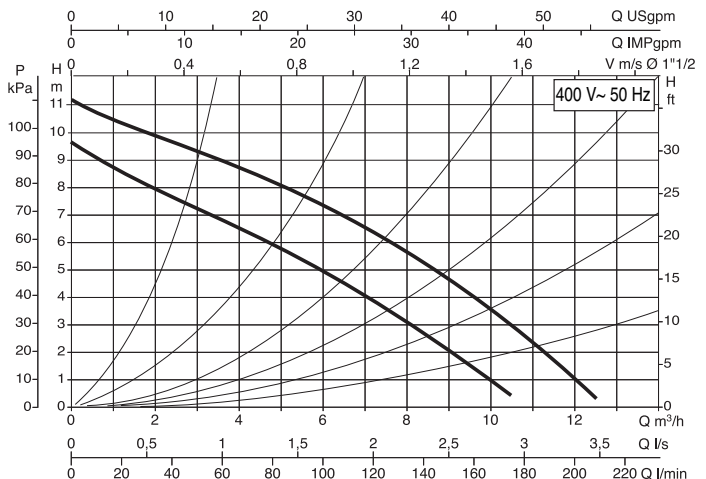
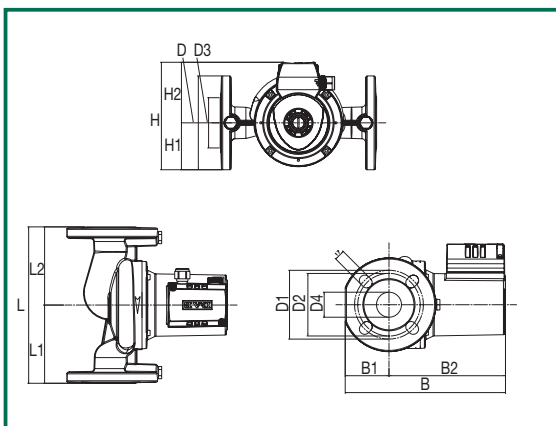

L	L1	L2	B	B1	B2	D	D1	D2	D3	D4	H	H1	H2	F	DIMENSIONI IMBALLO			VOLUME	PESO
															L	B	H	m ³	Kg
250	125	125	256	70	186	150	110	100	80	40	168	75	93	DN40/PN10	302	202	283	0,013	9,3

MODELLO	ALIMENTAZIONE 50 Hz	INTERASSE mm	BOCCHETTONI A RICHIESTA	DATI ELETTRICI						MINIMA PRESSIONE DI BATTENTE
				VELOCITÀ	N giri/min.	P1 MAX W	In A	CONDENSATORE µF	Vc	
B 110/250.40 T	3x400 V ~	250	DN 40	2	2759	403	0,90	-	-	t° +90°C m.c.a. 2,5
				1	2341	289	0,48			

Le curve di prestazione sono basate su valori di viscosità cinematica = 1 mm²/s e densità pari a 1000 kg/m³. Tolleranza delle curve secondo ISO9906.

CIRCOLATORI PER IMPIANTI DI RISCALDAMENTO E CONDIZIONAMENTO

Campo di temperatura del liquido: da -10°C a +110°C
 Massima pressione di esercizio: 10 bar (1000 kPa)

D 50/250.40 M GEMELLARI FLANGIATI - MONOFASE

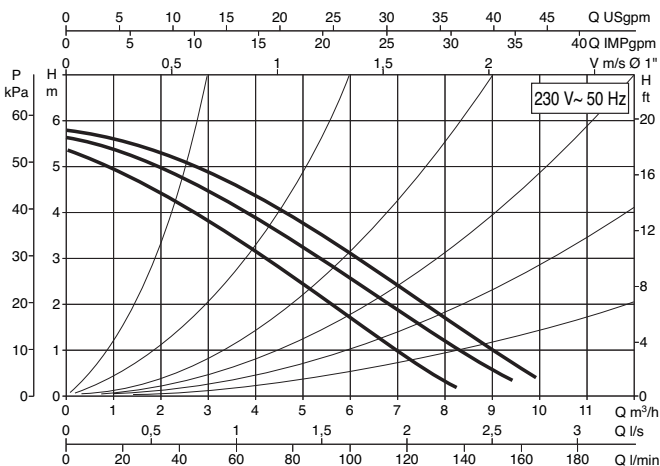
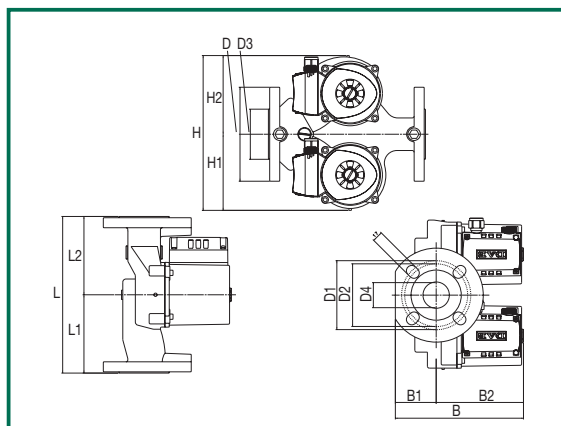

L	L1	L2	B	B1	B2	D	D1	D2	D3	D4	H	H1	H2	F	DIMENSIONI IMBALLO			VOLUME	PESO
															L	B	H	m ³	Kg
250	125	125	204	65	139	150	110	100	80	40	247	122	126	DN40/PN10	355	298	283	0,018	15,3

MODELLO	ALIMENTAZIONE 50 Hz	INTERASSE mm	BOCCHETTONI A RICHIESTA	DATI ELETTRICI*						MINIMA PRESSIONE DI BATTENTE
				VELOCITÀ	N giri/min.	P1 MAX W	In A	CONDENSATORE		
				μF	Vc					
D 50/250.40 M	1x230 V ~	250	DN 40 - PN 10	3	2766	195	0,95	4	400	t° +90°C m.c.a. 1,5
				2	2616	194	0,95			
				1	2215	180	0,85			

* I dati elettrici e i dati idraulici sono relativi ad un solo motore in funzione.

D 50/250.40 T GEMELLARI FLANGIATI - TRIFASE

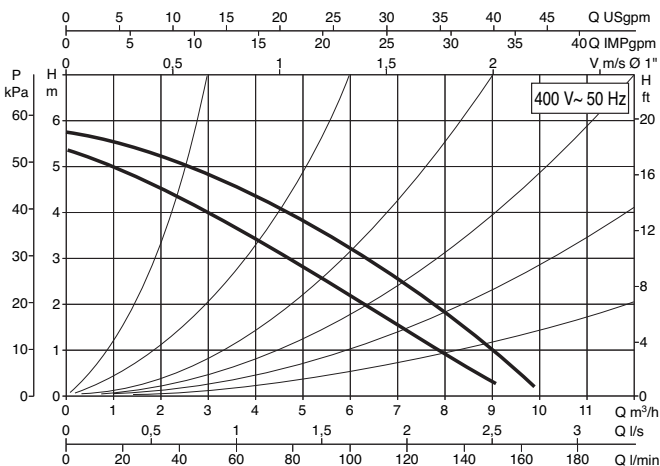
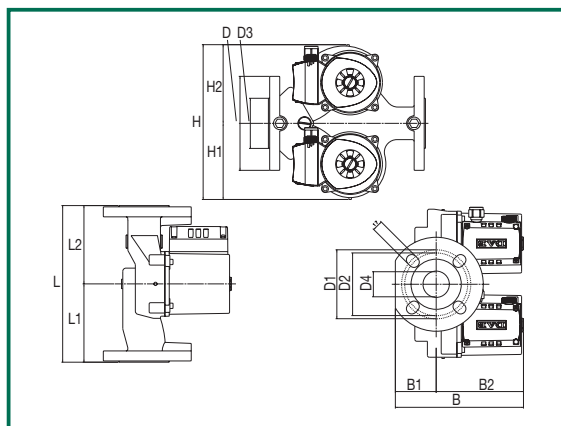

L	L1	L2	B	B1	B2	D	D1	D2	D3	D4	H	H1	H2	F	DIMENSIONI IMBALLO			VOLUME	PESO
															L	B	H	m ³	Kg
250	125	125	204	65	139	150	110	100	80	40	247	122	126	DN40/PN10	355	298	283	0,018	15,8

MODELLO	ALIMENTAZIONE 50 Hz	INTERASSE mm	BOCCHETTONI A RICHIESTA	DATI ELETTRICI*						MINIMA PRESSIONE DI BATTENTE
				VELOCITÀ	N giri/min.	P1 MAX W	In A	CONDENSATORE		
				μF	Vc					
D 50/250.40 T	3x400 V ~	250	DN 40 - PN 10	2	2838	201	0,50	-	-	t° +90°C m.c.a. 1,5
				1	2520	129	0,23			

* I dati elettrici e i dati idraulici sono relativi ad un solo motore in funzione.

Le curve di prestazione sono basate su valori di viscosità cinematica = 1 mm²/s e densità pari a 1000 kg/m³. Tolleranza delle curve secondo ISO9906.

CIRCOLATORI PER IMPIANTI DI RISCALDAMENTO E CONDIZIONAMENTO

Campo di temperatura del liquido: da -10°C a +110°C
 Massima pressione di esercizio: 10 bar (1000 kPa)

D 56/250.40 M GEMELLARI FLANGIATI - MONOFASE

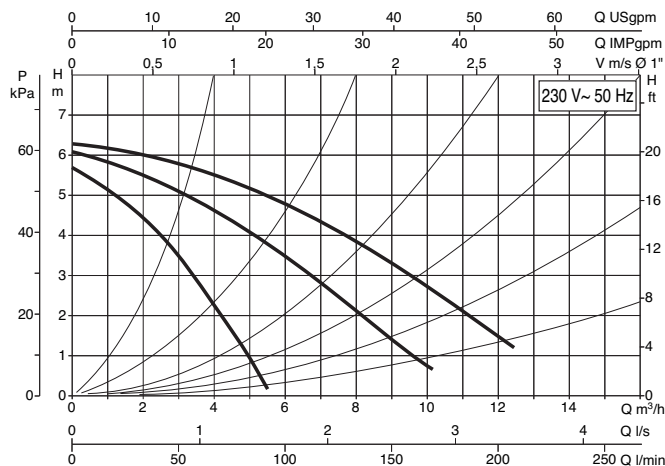
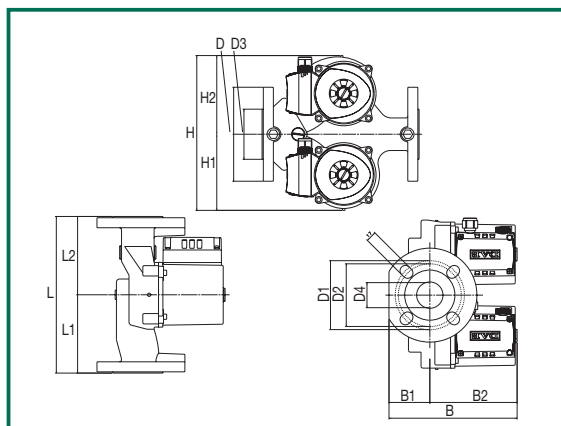

L	L1	L2	B	B1	B2	D	D1	D2	D3	D4	H	H1	H2	F	DIMENSIONI IMBALLO			VOLUME	PESO
															L	B	H	m ³	Kg
250	125	125	204	65	139	150	110	100	80	40	247	122	126	DN40/PN10	355	298	283	0,018	15,8

MODELLO	ALIMENTAZIONE 50 Hz	INTERASSE mm	BOCCHETTONI A RICHIESTA	DATI ELETTRICI*						MINIMA PRESSIONE DI BATTENTE
				VELOCITÀ	N giri/min.	P1 MAX W	In A	CONDENSATORE		
								μF	Vc	
D 56/250.40 M	1x230 V ~	250	DN 40 - PN 10	3	2658	271	1,18	7	400	t° +90°C m.c.a. 1,5
				2	2117	294	1,32			
				1	1394	224	1,00			

* I dati elettrici e i dati idraulici sono relativi ad un solo motore in funzione.

D 56/250.40 T GEMELLARI FLANGIATI - TRIFASE

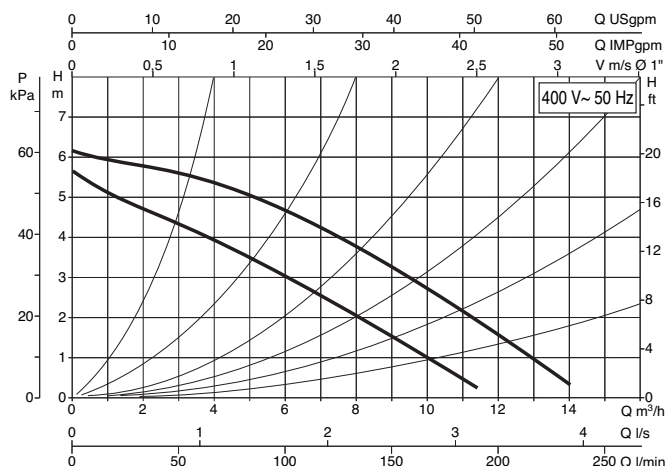
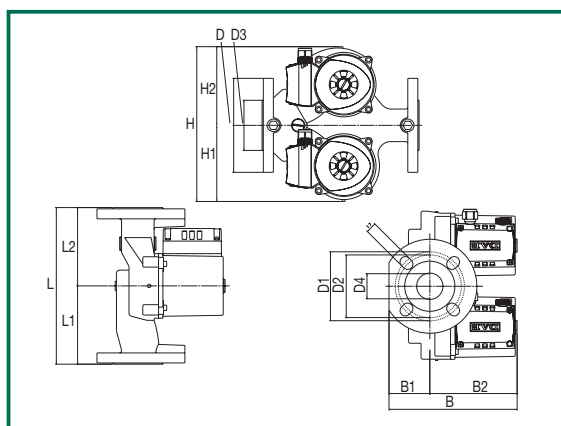

L	L1	L2	B	B1	B2	D	D1	D2	D3	D4	H	H1	H2	F	DIMENSIONI IMBALLO			VOLUME	PESO
															L	B	H	m ³	Kg
250	125	125	204	65	139	150	110	100	80	40	247	122	126	DN40/PN10	355	298	283	0,018	15,4

MODELLO	ALIMENTAZIONE 50 Hz	INTERASSE mm	BOCCHETTONI A RICHIESTA	DATI ELETTRICI*						MINIMA PRESSIONE DI BATTENTE
				VELOCITÀ	N giri/min.	P1 MAX W	In A	CONDENSATORE		
								μF	Vc	
D 56/250.40 T	3x400 V ~	250	DN 40 - PN 10	2	2708	291	0,60	-	-	t° +90°C m.c.a. 1,5
				1	2178	200	0,33			

* I dati elettrici e i dati idraulici sono relativi ad un solo motore in funzione.

Le curve di prestazione sono basate su valori di viscosità cinematica = 1 mm²/s e densità pari a 1000 kg/m³. Tolleranza delle curve secondo ISO9906.

CIRCOLATORI PER IMPIANTI DI RISCALDAMENTO E CONDIZIONAMENTO

Campo di temperatura del liquido: da -10°C a +110°C
 Massima pressione di esercizio: 10 bar (1000 kPa)

D 80/250.40 M

GEMELLARI FLANGIATI - MONOFASE

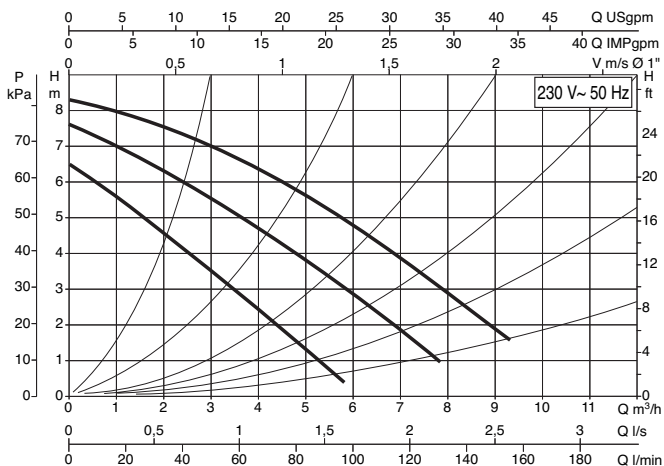
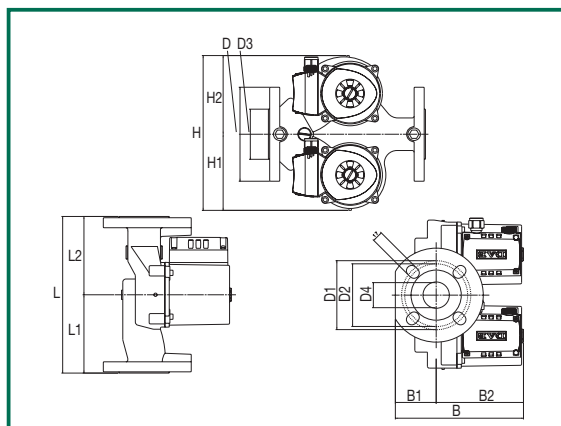

L	L1	L2	B	B1	B2	D	D1	D2	D3	D4	H	H1	H2	F	DIMENSIONI IMBALLO			VOLUME	PESO
															L	B	H	m ³	Kg
250	125	125	204	65	139	150	110	100	80	40	247	122	126	DN40/PN10	355	298	283	0,018	15,8

MODELLO	ALIMENTAZIONE 50 Hz	INTERASSE mm	BOCCHETTONI A RICHIESTA	DATI ELETTRICI*						MINIMA PRESSIONE DI BATTENTE
				VELOCITÀ	N giri/min.	P1 MAX W	In A	CONDENSATORE		
				μF	Vc					
D 80/250.40 M	1x230 V ~	250	DN 40 - PN 10	3	2683	256	1,12	7	400	t° +90°C m.c.a. 2,5
				2	2374	260	1,17			
				1	1688	218	1,00			

* I dati elettrici e i dati idraulici sono relativi ad un solo motore in funzione.

D 80/250.40 T

GEMELLARI FLANGIATI - TRIFASE

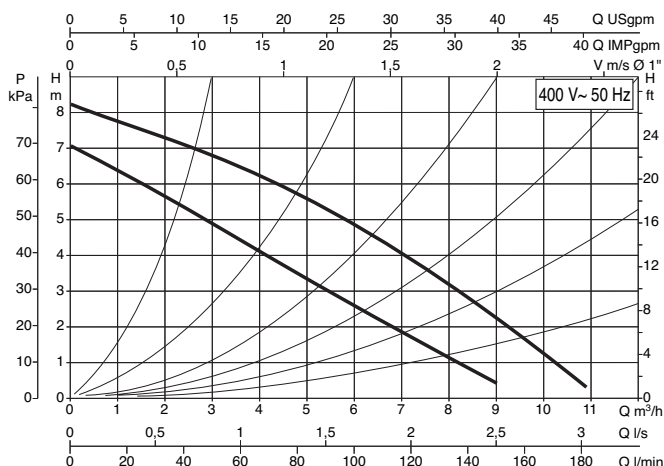
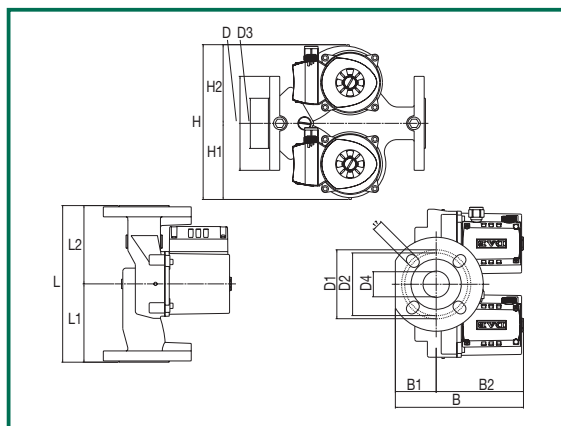

L	L1	L2	B	B1	B2	D	D1	D2	D3	D4	H	H1	H2	F	DIMENSIONI IMBALLO			VOLUME	PESO
															L	B	H	m ³	Kg
250	125	125	204	65	139	150	110	100	80	40	247	122	126	DN40/PN10	355	298	283	0,018	15,8

MODELLO	ALIMENTAZIONE 50 Hz	INTERASSE mm	BOCCHETTONI A RICHIESTA	DATI ELETTRICI*						MINIMA PRESSIONE DI BATTENTE
				VELOCITÀ	N giri/min.	P1 MAX W	In A	CONDENSATORE		
				μF	Vc					
D 80/250.40 T	3x400 V ~	250	DN 40 - PN 10	2	2724	271	0,57	-	-	t° +90°C m.c.a. 2,5
				1	2226	187	0,31			

* I dati elettrici e i dati idraulici sono relativi ad un solo motore in funzione.

Le curve di prestazione sono basate su valori di viscosità cinematica = 1 mm²/s e densità pari a 1000 kg/m³. Tolleranza delle curve secondo ISO9906.

CIRCOLATORI PER IMPIANTI DI RISCALDAMENTO E CONDIZIONAMENTO

Campo di temperatura del liquido: da -10°C a +110°C
 Massima pressione di esercizio: 10 bar (1000 kPa)

D 110/250.40 M GEMELLARI FLANGIATI - MONOFASE

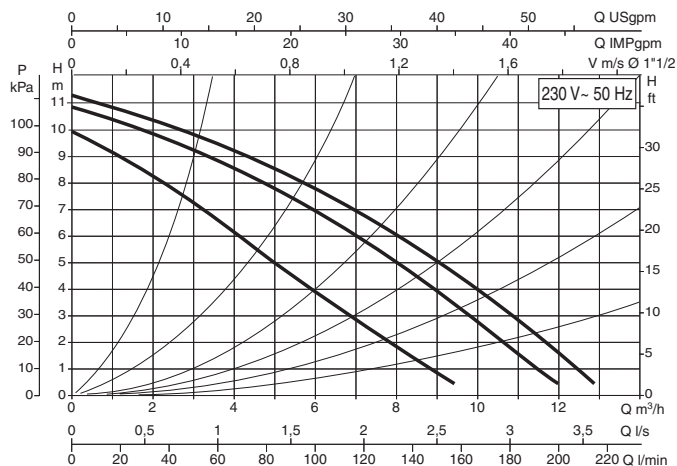
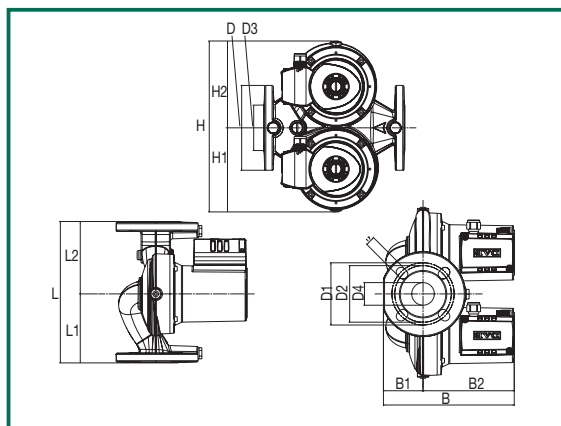

L	L1	L2	B	B1	B2	D	D1	D2	D3	D4	H	H1	H2	F	DIMENSIONI IMBALLO			VOLUME	PESO
															L	B	H	m ³	Kg
250	122	128	231	70	161	150	110	100	80	40	302	149	154	DN40/PN10	355	298	283	0,018	16

MODELLO	ALIMENTAZIONE 50 Hz	INTERASSE mm	BOCCHETTONI A RICHIESTA	DATI ELETTRICI*						MINIMA PRESSIONE DI BATTENTE		
				VELOCITÀ	N giri/min.	P1 MAX W	In A	CONDENSATORE				
										μF	Vc	
D 110/250.40 M	1x230 V ~	250	DN 40 - PN 10	3	2746	410	1,77	12	450	t° +90°C m.c.a. 2,5		
				2	2552	393	1,78					
				1	2052	361	1,64					

* I dati elettrici e i dati idraulici sono relativi ad un solo motore in funzione.

D 110/250.40 T GEMELLARI FLANGIATI - TRIFASE

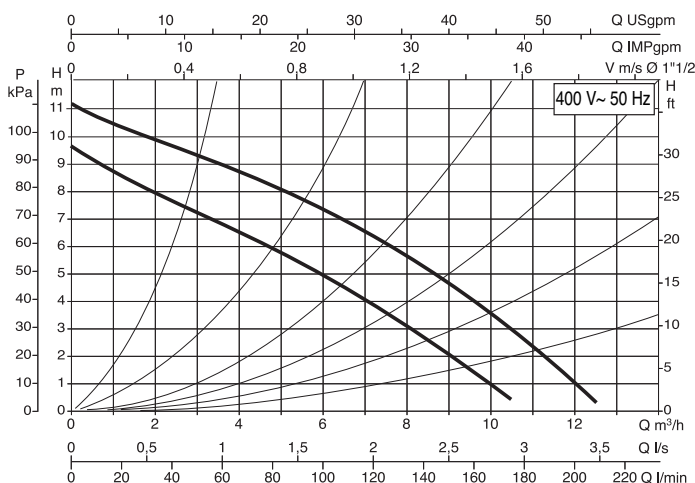
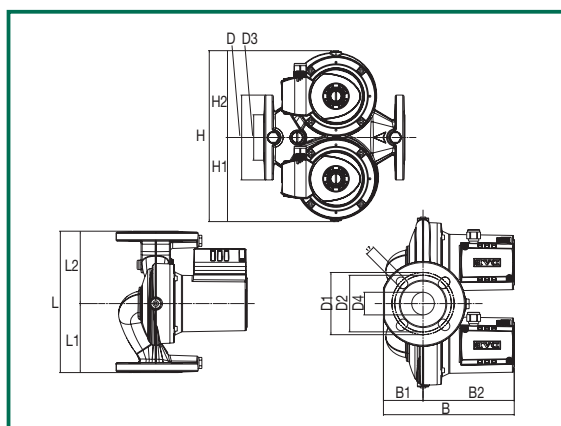

L	L1	L2	B	B1	B2	D	D1	D2	D3	D4	H	H1	H2	F	DIMENSIONI IMBALLO			VOLUME	PESO
															L	B	H	m ³	Kg
250	122	128	231	70	161	150	110	100	80	40	302	149	154	DN40/PN10	355	298	283	0,018	15,8

MODELLO	ALIMENTAZIONE 50 Hz	INTERASSE mm	BOCCHETTONI A RICHIESTA	DATI ELETTRICI*						MINIMA PRESSIONE DI BATTENTE		
				VELOCITÀ	N giri/min.	P1 MAX W	In A	CONDENSATORE				
										μF	Vc	
D 110/250.40 T	3x400 V ~	250	DN 40 - PN 10	2	2759	403	0,90	-	-	t° +90°C m.c.a. 2,5		
				1	2341	289	0,48					

* I dati elettrici e i dati idraulici sono relativi ad un solo motore in funzione.