

SO/T

80 / 100 / 120 / 150 / 200 litri

Scaldabagno termoelettrico ad accumulo con serpentina

Orizzontale (attacchi serpentina dx oppure sx a scelta)

+ Perché sceglierlo:

– Nasce per essere abbinato al sistema di riscaldamento centralizzato della casa, così da beneficiare dello scambio di calore indiretto, ed abbattere i consumi energetici.

– Ha una resistenza classica a sostegno del calore rilasciato dalla serpentina interna, per portare l'acqua alla temperatura desiderata.

* riferita a funzionamento esclusivamente elettrico, senza energia termica

DATI TECNICI

	SO/T 80	SO/T 100	SO/T 120	SO/T 150	SO/T 200
Dispersione termica 50° (KWh/24h)	1,61	1,66	2,02	2,29	2,55
Potenza (W)	1500	1500	1500	2000	2000
Voltaggio (V)	230	230	230	230	230
Tempo di riscaldamento (Δt 50°)	232'	245'	280'	310'	372'
Temperatura Massima Esercizio (C°)	65	65	65	65	65
Pressione Massima Esercizio (bar)	8	8	8	8	8
Protezione Umidità	IPX4	IPX4	IPX4	IPX4	IPX4
Classe Isolamento	I	I	I	I	I
Profilo	M	M	L	XL	XL
Classe Energetica*	C	C	C	C	C

RENDIMENTO Serpentina / scambiatore di calore

CAR. 80% POTENZA MAX

S mq	0,258	0,258	0,258	0,296	0,296
Portata mc/h	0,6	0,6	0,6	0,68	0,68
Kw eff. Δt 35° C	8,5	8,5	8,5	9,8	9,8
Perd. Carico Mbar	30	30	30	38	38
Attacchi scambiatore	1/2" FEMMINA	1/2" FEMMINA	1/2" FEMMINA	1/2" FEMMINA	1/2" FEMMINA

- +** **PRODOTTO DOTATO DI SERPENTINA INTERNA** PER SFRUTTARE LO SCAMBIO DI CALORE DEL SISTEMA DI RISCALDAMENTO
- +** **SMALTATURA VETROPORCELLANATA INTERNA**
- +** **ASSENZA DI CLOROFLUOROCARBURI (NO CFC);** SCHIUMA POLIURETANICA PER L'ISOLAMENTO TERMICO ECOLOGICA"
- +** **PRODOTTO CON PROTEZIONE IPX4**



DIMENSIONI

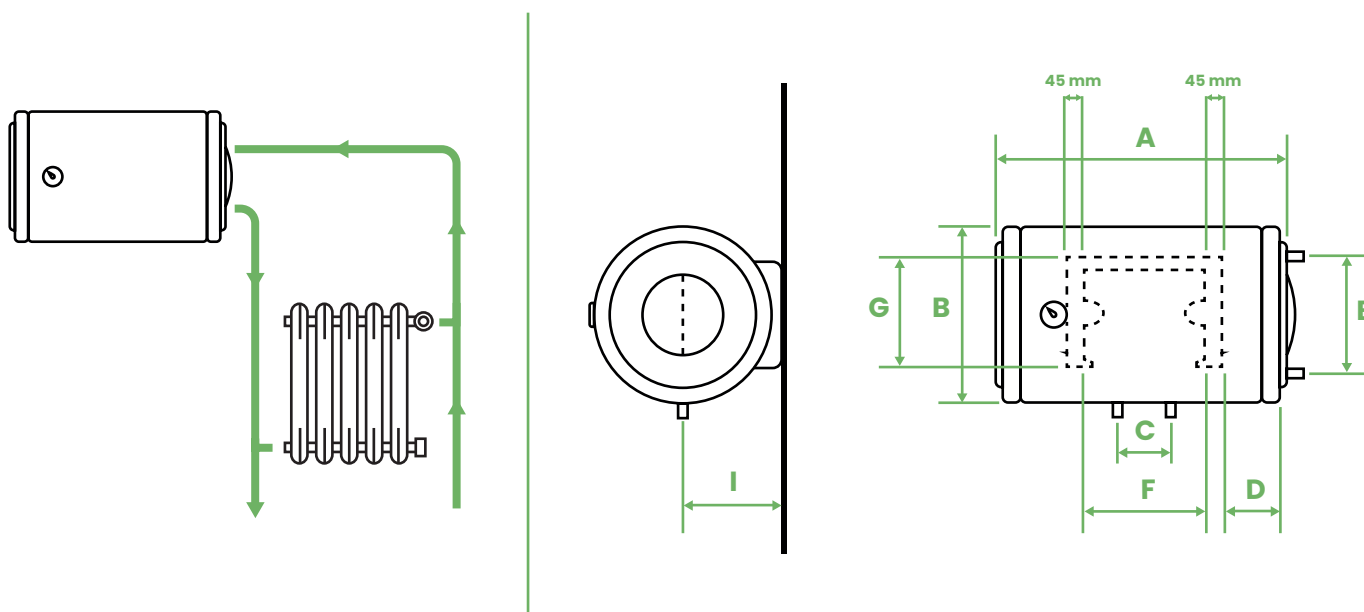

	A	B	C	D	E	F	G	I
so/T 80	700 mm	460 mm	100 mm	145 mm	260 mm	330 mm	350 mm	240 mm
so/T 100	805 mm	460 mm	100 mm	145 mm	280 mm	435 mm	350 mm	240 mm
so/T 120	1000 mm	460 mm	100 mm	210 mm	280 mm	510 mm	350 mm	240 mm
so/T 150	935 mm	550 mm	140 mm	207 mm	365 mm	450 mm	350 mm	285 mm
so/T 200	1105 mm	550 mm	140 mm	187 mm	365 mm	640 mm	350 mm	285 mm