

**Scaldacqua elettrico verticale a risparmio energetico modello BSEGGOLD**

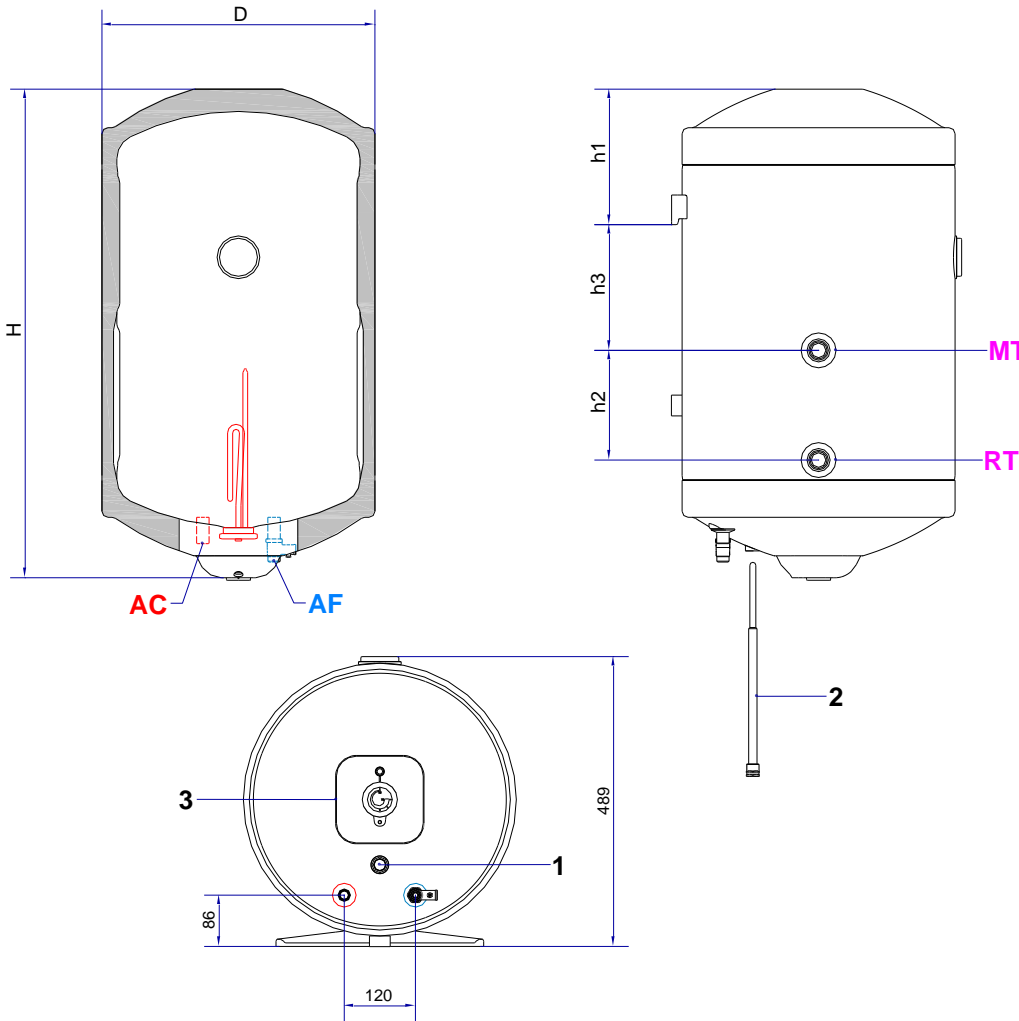

MODELLO

- BSEGGOLD

VERSIONE TERMO

- BSEGGOLD

- AF** Entrata acqua fredda
- AC** Uscita acqua calda
- MT** Mandata termo (solo per versione BSEGGOLD)
- RT** Ritorno Termo (solo per versione BSEGGOLD)
- 1** Attacco 1/2" per sonda termica (solo per versione BSEGGOLD)
- 2** Guaina per sonda termica (solo per versione BSEGGOLD)
- 3** Gruppo RT

**NOTE TECNICHE**

- ◆ Pressione massima d'esercizio 8 bar
- ◆ Temperatura massima d'esercizio 70°C
- ◆ Nella versione prodotto BSEGGOLD gli attacchi termo sono bilaterali.
- ◆ La guaina per la sonda termica non è a corredo con lo scaldacqua. La lunghezza deve essere di 270 mm.

- (1) Fluido riscaldante termo 80°C
- (2) Temperatura in entrata 15°C
- (3) Termostato a 70°C. Temperatura ingresso 15°C

PRODOTTI	DIMENSIONI									DATI TECNICI						
	Capacità Lt	D	H	h1	h2	h3	AF ∅	AC ∅	MT RT ∅	Potenza termica Watts	Tensione Volts	Unico Prelievo 40°C (3) Lt	Resa ΔT 45°C (2) Lt/h	Scambiatore termo Resa ΔT 45°C (1) Lt/h	Consumo in 24 ore per mantenimento temperatura kW	Peso kg
<b>BSEGGOLD</b>																
<b>BSEGGOLD 50</b>	56	460	625	255			1/2"	1/2"		1200	~220-230	112	23		0,77	22
<b>BSEGGOLD 80</b>	80	460	825	230			1/2"	1/2"		1200	~220-230	160	23		1,10	25
<b>BSEGGOLD 100</b>	100	460	985	280			1/2"	1/2"		1200	~220-230	200	23		1,37	28
<b>BSEGGOLD 120</b>	120	460	1145	270			1/2"	1/2"		1200	~220-230	240	23		1,65	33
<b>BSEGGOLD</b>																
<b>BSEGGOLD 50</b>	56	460	625	205	185	35	1/2"	1/2"	3/4"	1200	~220-230	112	23	85	0,85	26
<b>BSEGGOLD 80</b>	80	460	825	230	185	212	1/2"	1/2"	3/4"	1200	~220-230	160	23	85	1,21	29
<b>BSEGGOLD 100</b>	100	460	985	280	185	322	1/2"	1/2"	3/4"	1200	~220-230	200	23	85	1,51	32
<b>BSEGGOLD 120</b>	120	460	1145	270	185	492	1/2"	1/2"	3/4"	1200	~220-230	240	23	85	1,81	37