

Ferrolì



Titano Twin

Scaldacqua elettrico compatto a doppio serbatoio - wifi



TITANO TWIN

Il massimo del comfort e del rispetto ambientale

La tecnologia avanzata di TITANO TWIN renderà il bagno o la doccia un'esperienza molto piacevole. Attraverso 4 tagli di diversa potenza, TITANO TWIN offre il massimo del comfort assicurando al contempo il minor consumo possibile. Vediamo i vari punti di forza.

NUOVA FUNZIONE SMART

Tramite la funzione Smart, lo scaldacqua gestisce automaticamente il consumo di elettricità a seconda delle abitudini dell'utente, regolando la produzione sulla domanda effettiva di acqua calda.

FACILITÀ

Estremamente semplici da installare e dalle dimensioni compatte, sono stati pensati e costruiti per accedere ai componenti interni facilmente, in modo da garantire sempre una manutenzione molto agevole.

ANIMA GREEN

La composizione dell'isolamento in poliuretano privo di CFC e HFC contribuisce alla conservazione dell'ambiente non emettendo sostanze inquinanti nell'atmosfera.

LA GAMMA

mod. 30

CAPACITÀ 30 LT.
CLASSIFICAZIONE ENERGETICA



mod. 50

CAPACITÀ 50 LT.
CLASSIFICAZIONE ENERGETICA



mod. 80

CAPACITÀ 80 LT.
CLASSIFICAZIONE ENERGETICA



mod. 100

CAPACITÀ 90 LT.
CLASSIFICAZIONE ENERGETICA



ELISIR DI LUNGA VITA

Protezione anticalcare "Blue Forever" dell'anodo



Resistenza

**BLUE
FOREVER**

Speciale rivestimento anticalcare

- ✓ **Massima protezione contro il calcare** Lo speciale rivestimento anticalcare Blue Forever garantisce un'eccellente proprietà anticalcare e ne impedisce il deposito
- ✓ **Funzionamento ottimale per intero ciclo di vita** Il trattamento anticalcare sulle componenti interne, garantisce un prolungamento della vita dello scaldacqua
- ✓ **Trasmissione diretta di calore all'acqua** L'assenza di calcare consente il contatto diretto con l'acqua, garantendo un perfetto trasferimento di calore ed il conseguente incremento di efficienza e comfort.

- ✓ **Massima durata** Il fatto che la resistenza, priva di calcare, non si surriscaldi garantisce al componente la massima durata
- ✓ **Anodo separato dalla resistenza** L'anodo separato dalla resistenza è al riparo dal deposito di calcare prolungandone nel tempo la migliore funzionalità.



ferroli

RESISTENZA
ANTICALCARE
INDIPENDENTE
DALL'ANODO



CONCORRENZA

RESISTENZA
CONVENZIONALE
CON ANODO
INTEGRATO



Deposito
di calcare
praticamente
inesistente





TITANO TWIN

Un piccolo gigante



LEGENDA

- 1 On / Off
- 2 Incremento parametri
- 3 Decremento parametri
- 4 Temperatura acqua sanitaria
- 5 Wi-Fi
- 6 Funzione ECO



TITANO TWIN

Plus di prodotto

- > Dimensioni estremamente compatte e possibilità di **installazioni verticali od orizzontali**
- > **Design** elegante e lineare per l'inserimento in ogni tipo di ambiente domestico
- > **Doppio serbatoio** per una maggior efficienza
- > **Controllo elettronico di tipo SMART** per un risparmio fino al 20% di elettricità
- > Fornito di serie con il controllo **Wi-Fi**
- > **Pannello di controllo digitale** di facile lettura e comandi semplici ed intuitivi
- > L'interno dei bollitori e la resistenza elettrica sono trattati con il sistema **Blue Forever** per una maggior durata nel tempo
- > Doppio anodo al magnesio (uno per serbatoio)
- > Valvola di sicurezza (8 bar) fornita di serie

DOPPIO SERBATOIO

i due serbatoi affiancati, che caratterizzano tutta la gamma TITANO TWIN, consentono di contenere la profondità dello scaldacqua e garantiscono un maggior comfort nell'erogazione dell'acqua calda sanitaria.

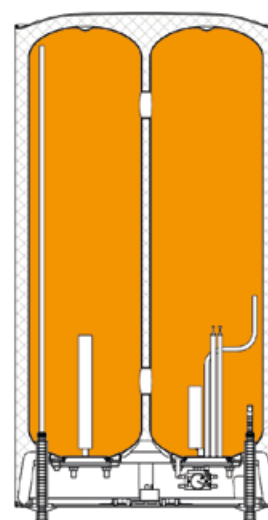

MULTIPOSIZIONE

Tutti i modelli, dal 30 litri al 100 litri, possono essere installati sia in verticale che in orizzontale senza modifiche all'apparecchio.

La disposizione interna dei componenti è stata progettata in modo che, indipendentemente dal verso di installazione dell'apparecchio, non vi siano perdite di prestazioni ed efficacia.

NB: Installazione orizzontale esclusivamente con attacchi a sinistra.



ANTILEGIONELLA

In modo completamente autonomo, l'elettronica di TITANO TWIN esegue un ciclo di antilegionella in modo da sanificare l'acqua e garantire la salute dell'utente finale.





APP

Tutto sotto controllo in ogni momento

Gli scaldacqua **TITANO TWIN** dispongono **di serie di un modulo WiFi** integrato nel prodotto per poter essere connessi alla rete WiFi di casa (router WiFi) e quindi poter essere controllati tramite APP.

Scaricando gratuitamente l'App dedicata **EGEA SMART** è possibile gestire completamente TITANO TWIN in qualsiasi momento.



EGEA SMART

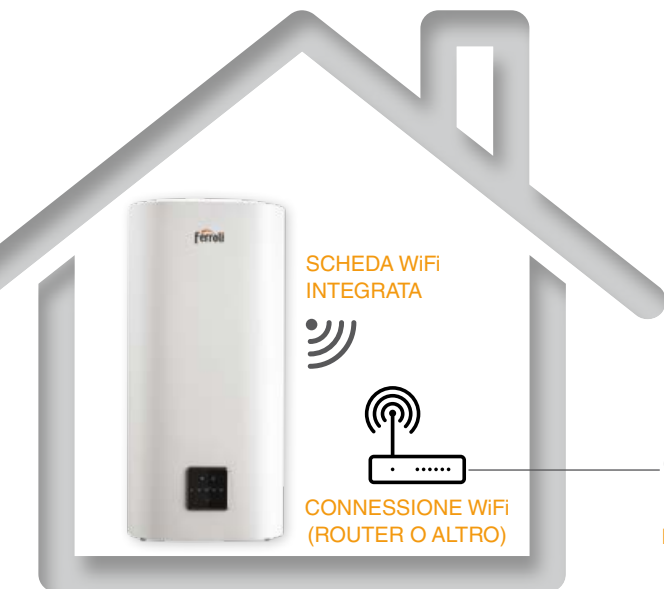

Dopo una semplice e veloce registrazione sarà possibile gestire da remoto il comfort dell'acqua calda sanitaria di casa.

Con l'App dedicata è possibile modificare i parametri di funzionamento, programmare spegnimento e accensione. È molto intuitiva e semplice da utilizzare perchè in ogni momento mette in evidenza lo stato di funzionamento dello scaldacqua elettrico attraverso schermate di diverso colore.

ECO
MODE



MANUAL
MODE





DATI TECNICI

Componenti - Dimensioni ed attacchi - Tabella riepilogativa

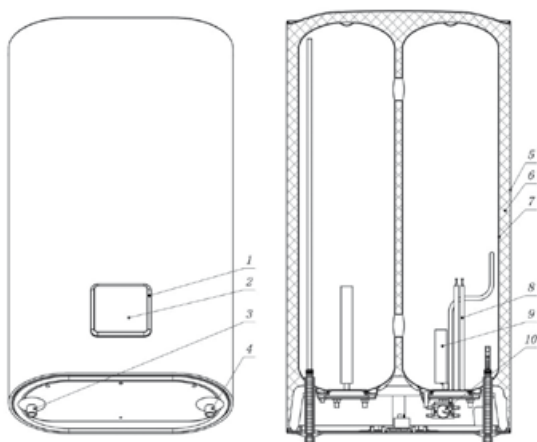

LEGENDA

- 1 Pannello di controllo
- 2 Schermo pannello di controllo
- 3 Uscita sanitario
- 4 Ingresso sanitario
- 5 Cover esterna
- 6 Strato isolante
- 7 Serbatoio interno
- 8 Resistenza elettrica
- 9 Anodo di magnesio
- 10 Regolatore di portata

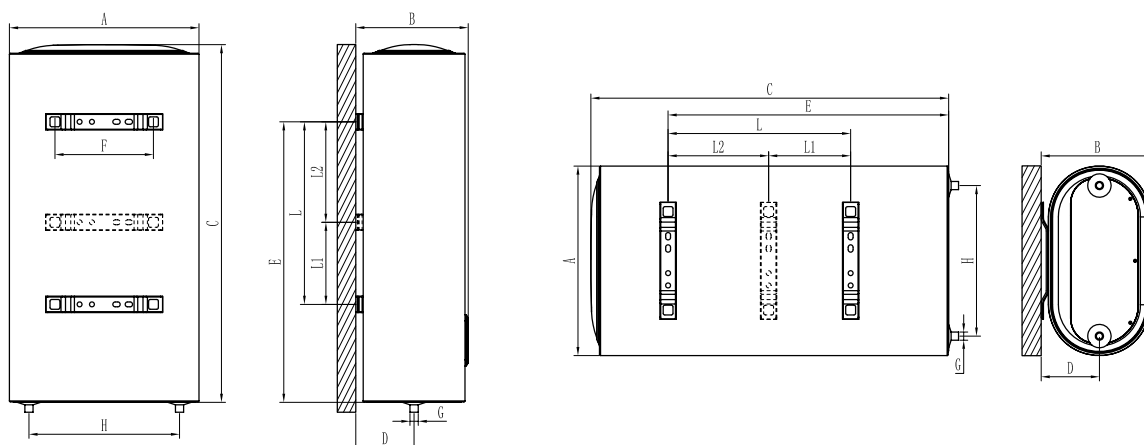

DIMENSIONI	A	B	C	D	E	F	G	H	L (L1+L2)
	ø mm	mm	mm	mm	mm	mm	pollici	mm	mm
TITANO TWIN 30	462	274	679	142	440	240	1/2"	367	200
TITANO TWIN 50	462	274	971	142	585	240	1/2"	367	345
TITANO TWIN 80	542	314	1077	162	769	240	1/2"	439	500
TITANO TWIN 100	542	314	1194	162	769	240	1/2"	439	200+300

TITANO TWIN		30	50	80	100
Classe ERP	(Classe G - A+)	B	B	B	B
Profilo di carico		S	M	M	M
Consumo elettrico annuo (AEC)	kWh	485	1316	1316	1316
Consumo elettrico giornaliero (Q elec)	kWh	3072	7311	7753	7753
Livello di potenza acustica	dB	15	15	15	15
Acqua miscelata a 40°C (V40)	l	-	85	145	165
Tempi di ripristino a 40°C (acqua fredda 15°C)	l	35'	59'	1h 37'	3h 01'
Capacità	l	30	50	80	90
Potenza elettrica	W	1800			
Range di temperatura impostabile	°C	40 - 80			
Temperatura standard impostata	°C	70			
Pressione max esercizio	bar	8			
Alimentazione elettrica	V/Hz	230 / 50			
Peso a pieno carico	Kg	47,7	75,1	111,5	124,5



AVVISO PER GLI OPERATORI COMMERCIALI:

Nell'ottica della ricerca del miglioramento continuo della propria gamma produttiva, al fine di aumentare il livello di soddisfazione del Cliente, l'Azienda precisa che le caratteristiche estetiche e/o dimensionali, i dati tecnici e gli accessori possono essere soggetti a variazione.

Occorre pertanto prestare la massima cura affinché ogni documento tecnico e/o commerciale (listini, cataloghi, depliant ecc...) fornito al Cliente finale risulti essere aggiornato con l'ultima edizione. I prodotti del presente documento possono essere considerati coperti da garanzia se acquistati e installati in Italia.

L'Organizzazione Commerciale e quella dei Centri di Assistenza Tecnica sono reperibili sul sito internet www.ferroli.com

Consulenza Prodotti e Assistenza Tecnica



prevendita@ferroli.com

Sportello incentivi



www.ferroli.com/it/sportello-incentivi

sportelloincentivi@ferroli.com

Ferrolì SpA

37047 San Bonifacio (VR) Italy

Via Ritonda 78/A

tel. +39.045.6139411

fax +39.045.6100933

www.ferroli.com