



**Hermann  
Saunier Duval**

Sempre al tuo fianco

## Istruzioni per l'installazione

Opalia F 11 E - A/2

Opalia F 14 E - A/2

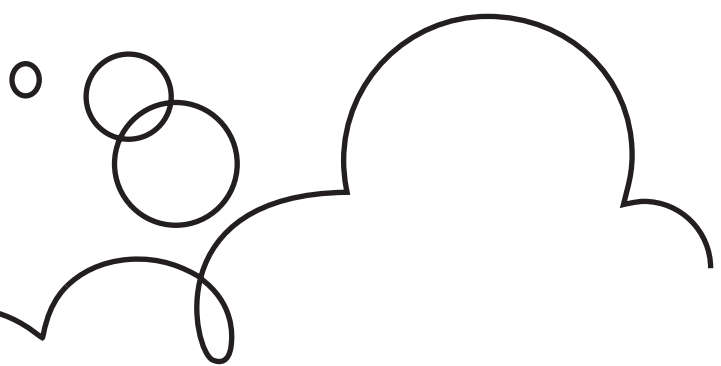



## Indice

<b>1 Avvertenze sulla documentazione</b>	<b>pag 2</b>
<b>2 Descrizione dell'apparecchio</b>	<b>pag 2</b>
2.1 Targhetta del prodotto	pag 2
2.2 Marcatura CE	pag 2
<b>3 Gruppi costruttivi</b>	<b>pag 3</b>
<b>4 Dimensioni apparecchio</b>	<b>pag 4</b>
<b>5 Prima di installare l'apparecchio</b>	<b>pag 5</b>
<b>6 Requisiti del luogo di montaggio</b>	<b>pag 6</b>
<b>7 Avvertenze per la sicurezza e norme</b>	<b>pag 8</b>
7.1 Avvertenze per la sicurezza	pag 8
7.2 Norme	pag 8
<b>8 Tipologia scarico fumi</b>	<b>pag 9</b>
8.1 Sistema di scarico concentrico orizzontale Ø 60/100 mm (installazione di tipo C12)	pag 9
8.2 Sistema di scarico concentrico verticale Ø 60/100 o Ø 80/125 mm (installazione di tipo C32)	pag 10
8.3 Raccordo scarico Ø 60/100 mm su condotto collettivo (installazione di tipo C42)	pag 10
8.4 Raccordo scarico 2 x Ø 80 mm presa aria/fumi separato (installazione di tipo C52)	pag 11
8.5 Raccordo scarico 2 x Ø 80 mm presa aria/fumi separato su condotto collettivo (installazione di tipo C82)	pag 11
8.6 Sistema di scarico orizzontale Ø 80 mm (installazione di tipo B22)	pag 12
8.7 Raccordo al condotto di scarico Fumi	pag 12
<b>9 Installazione</b>	<b>pag 13</b>
<b>10 Precauzioni</b>	<b>pag 15</b>
<b>11 Adeguamento ad un altro tipo di gas</b>	<b>pag 15</b>
<b>12 Accensione dello scaldabagno</b>	<b>pag 15</b>
<b>13 Rilevamento guasti - Codici di errore</b>	<b>pag 16</b>
<b>14 Funzionamento di prova e messa in servizio</b>	<b>pag 17</b>
<b>15 Consegna all'utilizzatore</b>	<b>pag 17</b>
<b>16 Ispezione e manutenzione</b>	<b>pag 17</b>
<b>17 Sostituzione del cavo di alimentazione</b>	<b>pag 17</b>
<b>18 Tabella dei dati tecnici</b>	<b>pag 18</b>

## **1. Avvertenze sulla Documentazione**

Si prega di consegnare tutta la documentazione all'utilizzatore dell'apparecchio. L'utilizzatore deve conservare tali documenti per poterli eventualmente consultare in caso di necessità.

Non ci assumiamo alcuna responsabilità per danni insorti a causa della mancata osservanza di queste istruzioni.

## **2 Descrizione dell'apparecchio**

### **2.1 Targhetta del prodotto**

La targhetta segnaletica posta all'interno dell'apparecchio indica: il luogo di produzione, il gas di funzionamento, il Paese al quale tale apparecchio è destinato per il funzionamento ed altri dati dell'apparecchio.

#### **ATTENZIONE:**

L'apparecchio deve essere messo in funzione solo con il tipo di gas indicato sulla targhetta.

Nel caso si debba compiere una trasformazione gas utilizzare esclusivamente kit e ricambi originali Hermann Saunier Duval.

### **2.2 Marcatura CE**

Con la marcatura CE viene certificato che gli apparecchi soddisfano i requisiti fondamentali delle seguenti direttive:

- direttiva delle apparecchiature a gas (Direttiva del Consiglio delle Comunità Europee n°2009-142 CEE).
- direttiva sulla compatibilità elettromagnetica con la classe di valori limite B (Direttiva del Consiglio delle Comunità Europee n°2004-108 CEE).

### 3. Gruppi costruttivi Opalia F 11 E - A/2 e Opalia F 14 E - A/2

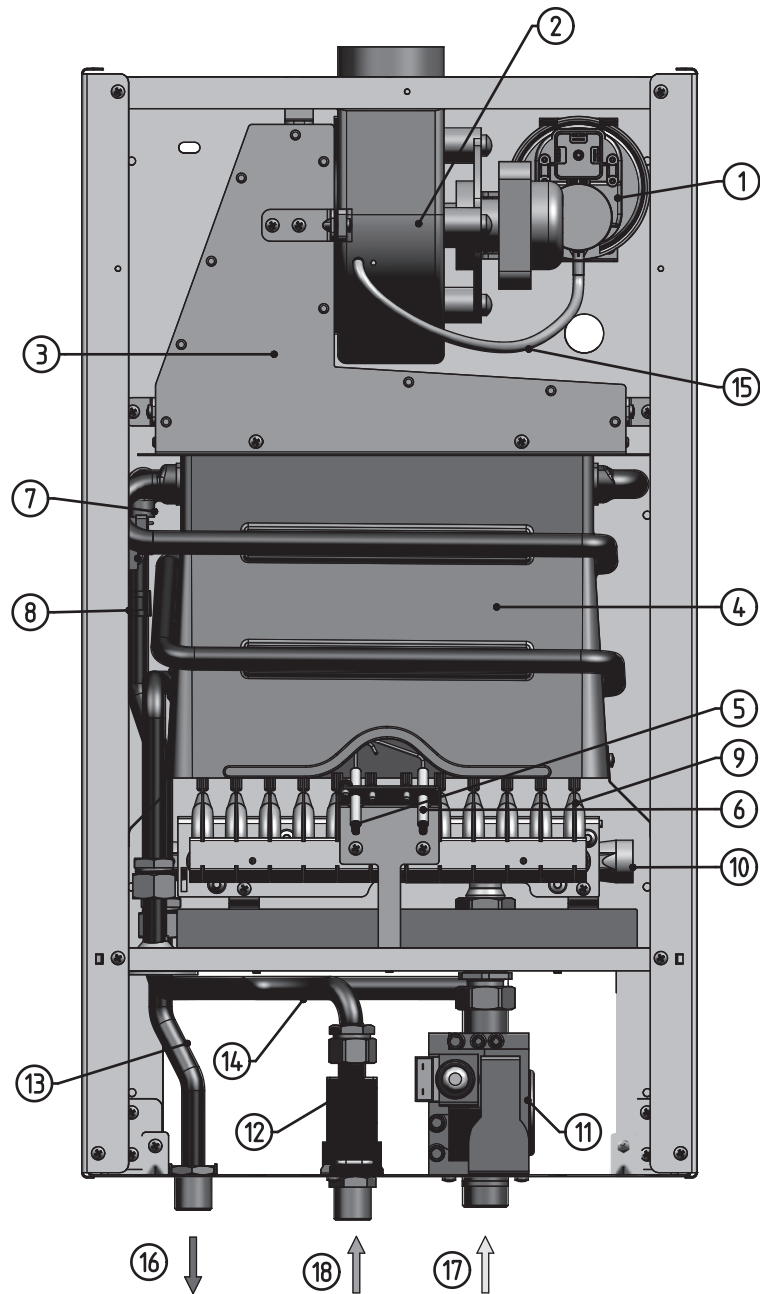

#### Legenda

- 1 - Pressostato
- 2 - Ventilatore
- 3 - Cappa fumi
- 4 - Scambiatore
- 5 - Elettrodo di ionizzazione
- 6 - Elettrodo di accensione
- 7 - Limitatore di sicurezza di temperatura
- 8 - Sensore di temperatura (NTC)
- 9 - Bruciatore
- 10 - Rampa bruciatore
- 11 - Valvola gas
- 12 - Flussostato
- 13 - Tubo mandata acqua calda
- 14 - Tubo ingresso acqua fredda
- 15 - Tubo connessione pressostato
- 16 - Connessione mandata acqua calda
- 17 - Connessione ingresso gas
- 18 - Connessione ingresso acqua fredda

#### 4. Dimensioni Opalia F 11 E - A/2 e Opalia F 14 E - A/2

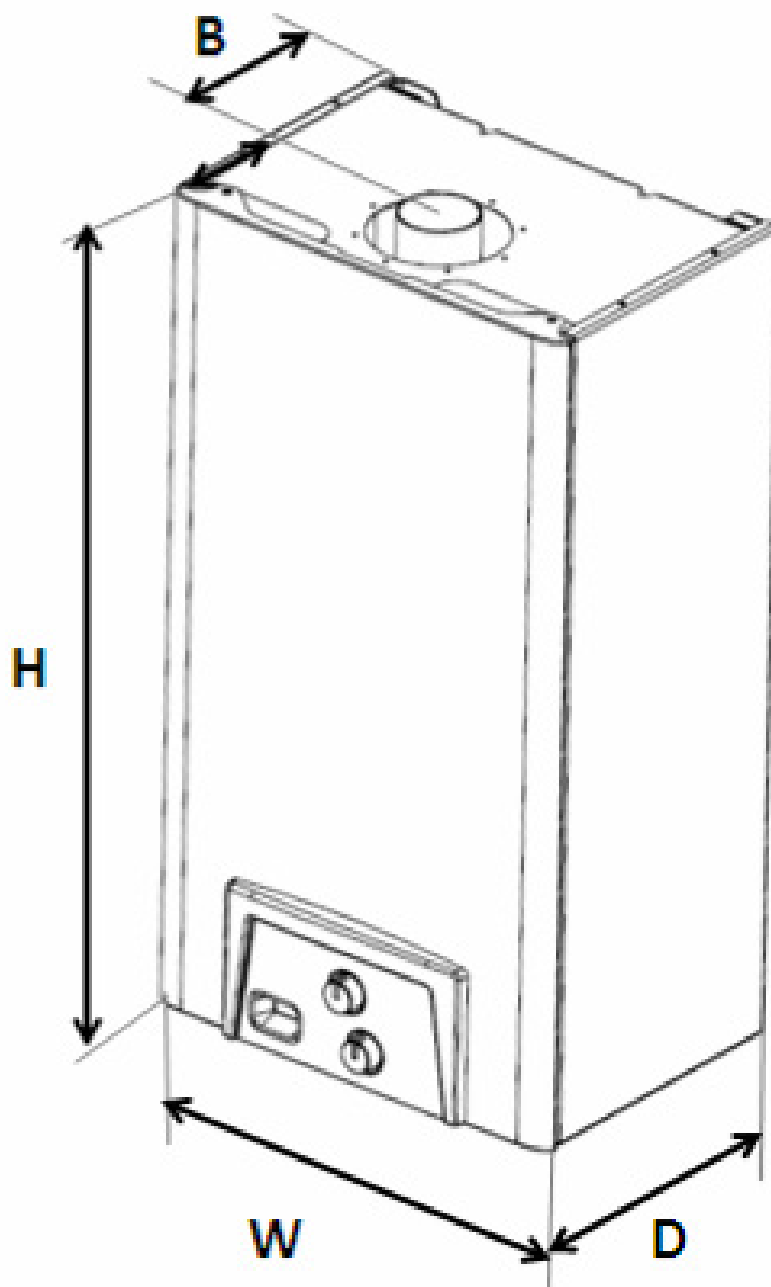

Dimensioni (mm)	H	W	D	B
Opalia F 11 E - A/2	627	348	240	166
Opalia F 14 E - A/2	627	348	240	166

## 5. Prima di installare l'apparecchio.

Prima dell'installazione, controllare che le indicazioni riportate sull'apparecchio e quelle descritte di seguito siano rispettate.



Installare l'apparecchio secondo le Normative vigenti



Assicurarsi che il regolatore del gas per GPL da usare sia con pressione di uscita di 30 mbar.



Verificare che l'apparecchio sia predisposto per il gas del vostro impianto. Nel caso di cambio gas (trasformazione) rivolgersi ad un centro di assistenza tecnica autorizzata.



E' vietato installare dispositivi a GPL in locali con pavimento al di sotto del piano di campagna.



Non installare l'apparecchio in prossimità di fonti di calore come forni elettrici, stufe o radiatori.



La connessione elettrica del vostro scaldabagno è regolata a 230 Volt. Fare in modo che il voltaggio di rete sia di 230 Volt.



Fare attenzione che i kit fumi dello scaldabagno non siano installati nelle aperture di aerazione.



Non usare bombole di gas adagiate o capovolte.



Non usare bombole arrugginite e che presentino evidenti ammaccature o rigonfiamenti. Se per qualche ragione si verifica una fuoriuscita di gas, avvolgere un panno umido attorno all'apertura della bombola e tenerla lontana da fonti di calore.



Per verificare la tenuta del circuito gas, usare soluzione saponosa. Non usate fiamme libere! Il tubo di adduzione gas deve essere posizionato lontano da fonti di calore o fiamme libere.



Subito dopo l'installazione o dopo aver cambiato il tipo gas con il quale funziona l'apparecchio, sfiatate le tubazioni del gas dall'aria, operazione che deve essere effettuata da personale qualificato.



Se avverte odore di gas:  
- Chiudere il rubinetto del gas.  
- Non accendere o spegnere luci o apparecchi elettrici.  
- Non provocare scintille o accendere  
- Ventilare il locale aprendo porte e finestre.  
- Avvertire la società del gas.



Il kit di espulsione fumi deve essere connesso verso l'uscita con un'inclinazione di almeno 35 mm per metro in modo da evitare che l'acqua piovana entri nell'apparecchio.



Si tratta di un apparecchio stagno. Utilizzare kit fumi originali.

Conservare il manuale dopo l'installazione dello scaldabagno.

Le riparazioni devono essere eseguite esclusivamente dai Centri di Assistenza Autorizzati utilizzando ricambi originali.

L'apparecchio deve essere installato in conformità alle leggi nazionali e locali.

Il presente manuale deve essere fornito insieme all'apparecchio in caso di rivendita.

## 6. Requisiti del luogo di montaggio

- L'apparecchio è previsto per essere installato all'interno delle abitazioni.
- La parete sulla quale viene montato lo scaldabagno deve potere sopportare il peso dello scaldabagno pronto per il funzionamento.
- Le indicazioni concernenti lo stato di regolazione menzionate sulla targhetta d'identificazione e sul presente documento devono essere compatibili con le condizioni di alimentazione gas e aria comburente nel luogo d'installazione.
- Il luogo d'installazione selezionato per lo scaldabagno deve essere tale da permettere la posa dei tubi necessari (alimentazione gas, mandata e ritorno acqua, scarico fumi).
- Non montare lo scaldabagno istantaneo a gas sopra a un apparecchio che ne potrebbe compromettere il funzionamento (ad es. sopra a un fornello, radiatore, etc.) o in un locale con atmosfera aggressiva (vapori acidi).

- Il luogo d'installazione deve essere sempre protetto dal gelo. Se tale condizione non può essere rispettata, informare l'utilizzatore e consigliargli di prendere le dovute precauzioni (secondo normativa di legge).
- Per consentire i lavori di manutenzione, rispettare una distanza minima laterale di 10 cm dall'apparecchio.
- Questi requisiti devono essere resi noti all'utilizzatore.

Modello equipaggiato da un sistema di scarico B22:  
l'apparecchio deve essere installato solamente in un locale ben ventilato.

Qualunque sia il tipo di scarico selezionato, rispettare le distanze minime indicate all'interno della tabella seguente per il posizionamento dei terminali di scarico:

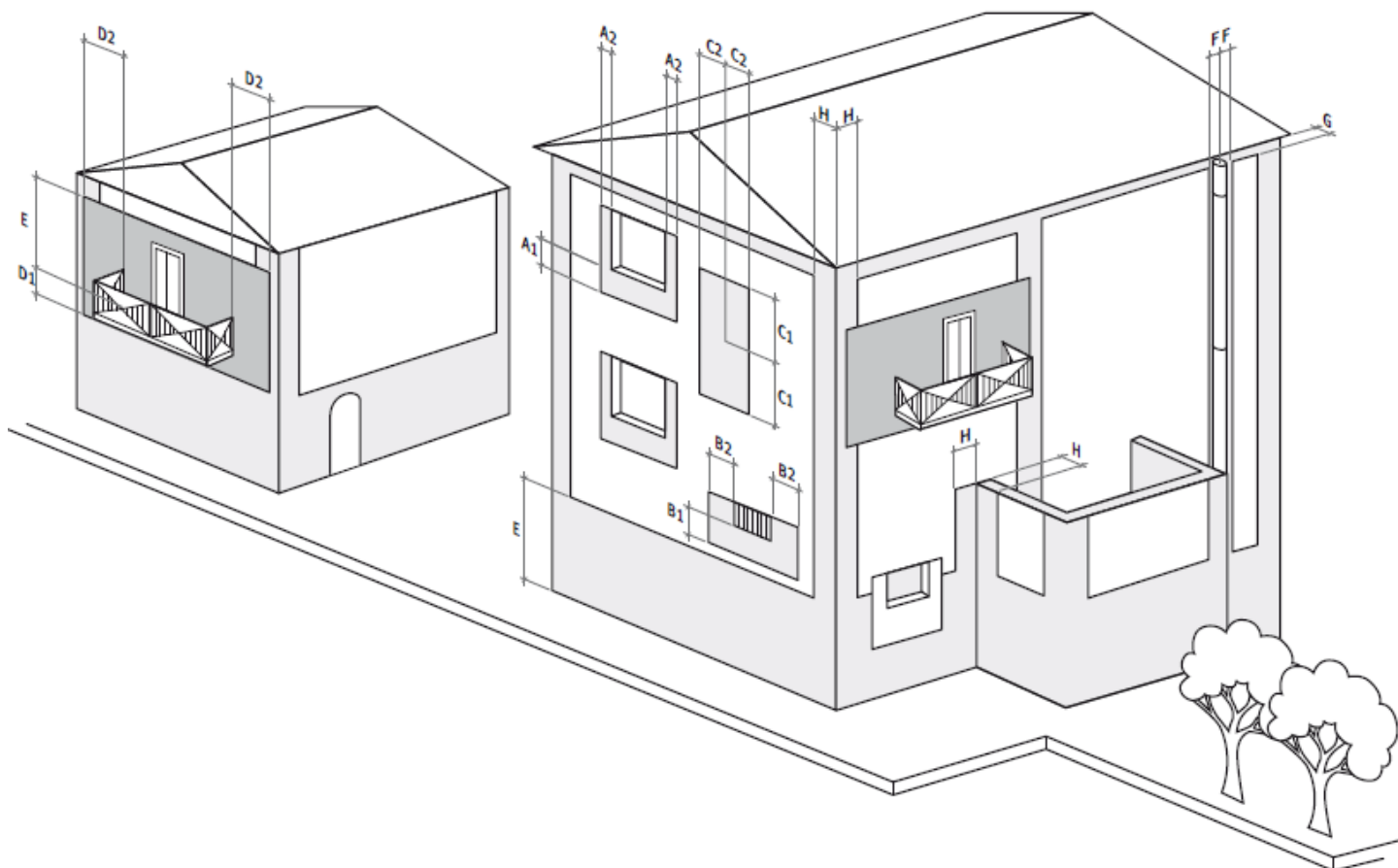



<b>Posizionamento del terminale</b>	<b>Quota</b>	<b>Apparecchi tipo C oltre 16kW fino a 35 kW</b>	<b>Apparecchi tipo B oltre 16kW fino a 35 kW</b>
Sotto finestra	A1	600	2500
Adiacenza ad una finestra	A2	400	400
Sotto apertura di aerazione/ventilazione	B1	600	2500
Adiacenza ad una apertura di aerazione/ventilazione	B2	600	600
Distanza in verticale tra due terminali di scarico	C1	1500	2500
Adiacenza in orizzontale ad un terminale di scarico	C2	1000	600
Sotto balcone*	D1	300	500
Fianco balcone	D2	1000	1000
Dal suolo o da altre piano di calpestio	E	2200	2200
Da tubazioni o scarichi verticali od orizzontali**	F	300	300
Sotta gronda	G	300	500
Da un angolo/rientraza/parete dell'edificio	H	300	600

\* I terminali sotto un balcone praticabile, devono essere collocati in posizione tale che il percorso dei fumi, dal punto di uscita del terminale al loro sbocco del perimetro esterno del balcone, compresa l'altezza dell'eventuale parapetto di protezione (se chiusa), non sia minore di 2000 mm. Per una corretta computazione del percorso dei fumi vedere.

\*\* Nelle collocazione dei terminali dovranno essere adottate distanze non minori di 500 mm da materiali sensibili all'azione dei prodotti della combustione (per esempio, gronde e pluviali di materiale plastico, elementi sporgenti di legno, ecc.) per distanze minori adottare adeguate schermature nei riguardi di detti materiali.

Rispettare le normative di installazione vigenti.

## **7. Avvertenze per la sicurezza e norme**

### **7.1 Avvertenze per la sicurezza**

- I dispositivi di sicurezza non devono mai essere disattivati o manipolati, in quanto si potrebbe compromettere il loro corretto funzionamento.
- Durante l'installazione dei collegamenti, accertarsi che tutte le guarnizioni siano applicate correttamente, in modo da escludere con sicurezza il rischio di perdite di gas o di acqua.
- Smontare e rimontare il corpo scaldante dell'apparecchio prestando attenzione a non deformarlo. Un suo danneggiamento comporta l'usura prematura dell'apparecchio.
- Non impiegare mai spazzole metalliche o spazzole a setole dure per pulire il corpo scaldante dell'apparecchio. Un suo danneggiamento comporta l'usura prematura dell'apparecchio.
- Assicurarsi del montaggio corretto di pezzi di ricambio rispettando la posizione e il senso con cui sono stati montati originariamente.

### **7.2 Norme**

L'installazione dello scaldabagno istantaneo a gas deve essere eseguita unicamente da un tecnico abilitato.

Questi si assume anche la responsabilità di una installazione e di una messa in servizio in conformità alle norme.

Per l'installazione occorre osservare in particolare: le seguenti leggi, ordinanze, regole tecniche, norme e disposizioni in vigore:

UNI CIG 7129: IMPIANTI A GAS PER USO DOMESTICO  
ALIMENTATI DA RETE DI DISTRIBUZIONE

UNI CIG 7131: IMPIANTI GAS DI PETROLIO LIQUEFATTI  
PER USO DOMESTICO NON ALIMENTATI DA RETE DI  
DISTRIBUZIONE

## 8. Tipologia di scarico fumi

Si possono realizzare diverse configurazioni di scarico fumi. Non esiti a contattare il Suo rivenditore o il suo tecnico abilitato per ricevere maggiori informazioni riguardo le altre possibilità e i relativi accessori.

### ATTENZIONE!

Durante il funzionamento, le pareti del condotto possono raggiungere temperature elevate. Se il condotto attraversa degli elementi composti da materiale infiammabile, assicurarsi che il condotto sia situato ad una distanza minima di 200 mm da questi materiali o proteggere con un ulteriore condotto composto da materiale non infiammabile ( $\lambda < 0,04 \text{ W/(m.K)}$ ). Utilizzare solo kit e accessori originali Hermann Saunier Duval. Rispettare le normative vigenti in materia.

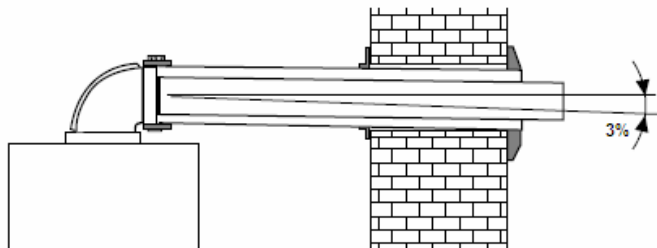

### ATTENZIONE!

I tubi di scarico devono avere una pendenza di circa 3% verso l'esterno in modo da poter evacuare possibili condense ed evitare l'ingresso dell'acqua piovana.

## 8.1 Sistema di scarico concentrico orizzontale Ø 60/100 mm (installazione di tipo C12)

### ATTENZIONE!

Durante il funzionamento, le pareti del condotto possono raggiungere temperature elevate. Se il condotto attraversa degli elementi composti da materiale infiammabile, assicurarsi che il condotto sia situato ad una distanza minima di 200 mm da questi materiali o proteggere con un ulteriore condotto composto da materiale non infiammabile ( $\lambda < 0,04 \text{ W/(m.K)}$ ). Utilizzare solo kit e accessori originali Hermann Saunier Duval. Rispettare le normative vigenti in materia.

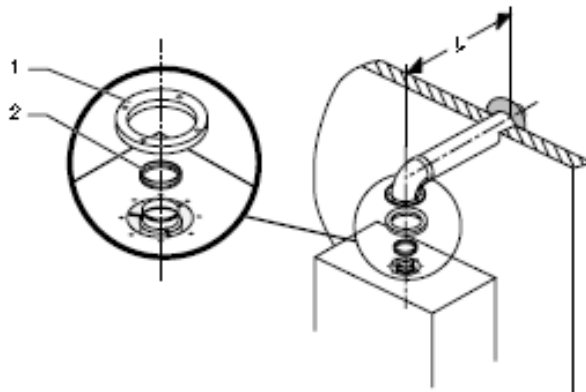

### Legenda

- 1 Guarnizione
- 2 Diaframma fumi

Ogni volta che si rende necessario una curva supplementare Ø 60/100 da 90° (o 2 da 45°), la lunghezza (L) deve essere diminuita di 2 m.

Modelli	Tipo C12 (mm)	L (m)	
		con diaframma (mm)	senza diaframma
		Ø 41	
Opalia F 11 E - A/2	Ø 60/100	0.5 < L < 0.9	0.9 < L < 3.7
Opalia F 14 E - A/2	Ø 60/100	0.5 < L < 0.9	0.9 < L < 3.7

### 8.2 Sistema di scarico concentrico verticale Ø 60/100 o Ø 80/125 mm (installazione di tipo C32)

#### ATTENZIONE!

Durante il funzionamento, le pareti del condotto possono raggiungere temperature elevate.  
 Se il condotto attraversa degli elementi composti da materiale infiammabile, assicurarsi che il condotto sia situato ad una distanza minima di 200 mm da questi materiali o proteggere con un ulteriore condotto composto da materiale non infiammabile ( $\lambda < 0,04 \text{ W/(m.K)}$ ).  
 Utilizzare solo kit e accessori originali Hermann Saunier Duval.  
 Rispettare le normative vigenti in materia.

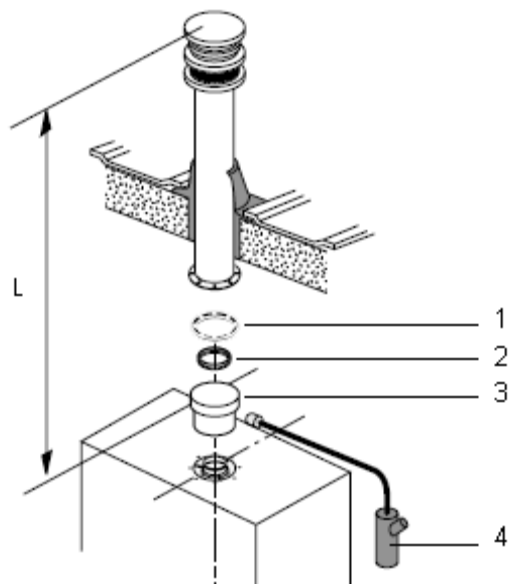

#### Legenda

- 1 Guarnizione
- 2 Diaframma fumi
- 3 Adattatore
- 4 Sifone raccolta condensa

Ogni volta che si rende necessario una curva supplementare Ø 60/100 da 90° (o 2 da 45°), la lunghezza (L) deve essere diminuita di 2 m (2,5 m per la curva 90° di Ø 80/125 mm).

Modelli	Tipo C32 (mm)	L (m)	
		con diaframma (mm)	senza diaframma
		Ø 41	
Opalia F 11 E - A/2	Ø 60/100	0.5 < L < 1.0	1.0 < L < 4.5
	Ø 80/125	0.5 < L < 2.0	2.0 < L < 7.5
Opalia F 14 E - A/2	Ø 60/100	0.5 < L < 1.0	1.0 < L < 4.5
	Ø 80/125	0.5 < L < 2.0	2.0 < L < 7.5

### 8.3 Raccordo scarico Ø 60/100 mm o Ø 80/125 mm su condotto collettivo (installazione di tipo C42)

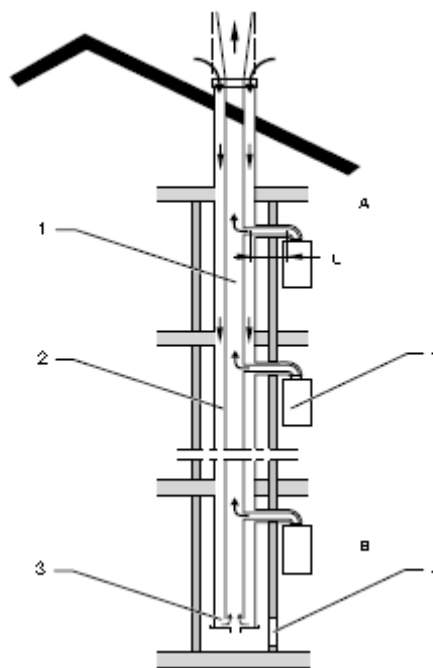

#### Legenda

- 1 Condotto fumi
- 2 Condotto aria
- 3 Dispositivo d'equilibratura delle pressioni
- 4 Apparecchio stagno tipo C42
- 5 Ispezione
- A Ultimo piano
- B Primo piano

Ogni volta che si rende necessario una curva supplementare Ø 60/100 da 90° (o 2 di 45°), la lunghezza (L) deve essere diminuita di 2 m.

Modelli	Tipo C42 (mm)	L (m)	
		con diaframma (mm)	senza diaframma
		Ø 41	
Opalia F 11 E - A/2	Ø 60/100	0.5 < L < 1.0	1.0 < L < 4.5
	Ø 80/125	0.5 < L < 2.0	2.0 < L < 7.5
Opalia F 14 E - A/2	Ø 60/100	0.5 < L < 1.0	1.0 < L < 4.5
	Ø 80/125	0.5 < L < 2.0	2.0 < L < 7.5

#### ATTENZIONE!

Durante il funzionamento, le pareti del condotto possono raggiungere temperature elevate.  
 Se il condotto attraversa degli elementi composti da materiale infiammabile, assicurarsi che il condotto sia situato ad una

distanza minima di 200 mm da questi materiali o proteggere con un ulteriore condotto composto da materiale non infiammabile ( $\lambda < 0,04 \text{ W/(m.K)}$ ).  
Utilizzare solo kit e accessori originali Hermann Saunier Duval.  
Rispettare le normative vigenti in materia.

#### 8.4 Raccordo scarico 2 x Ø 80 mm presa aria/fumi separato (installazione di tipo C52)

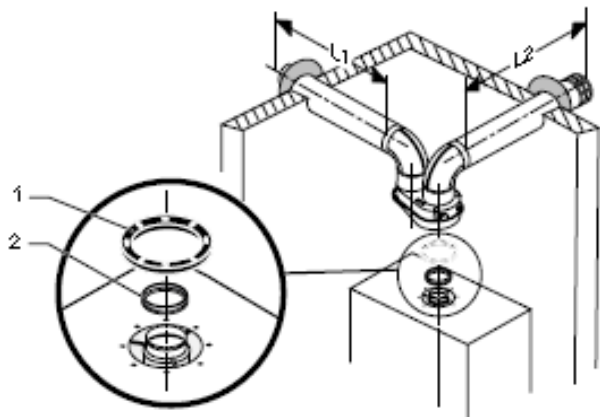

#### Legenda

- 1 Guarnizione
- 2 Diaframma fumi

#### ATTENZIONE!

Durante il funzionamento, le pareti del condotto possono raggiungere temperature elevate.  
Se il condotto attraversa degli elementi composti da materiale infiammabile, assicurarsi che il condotto sia situato ad una distanza minima di 200 mm da questi materiali o proteggere con un ulteriore condotto composto da materiale non infiammabile ( $\lambda < 0,04 \text{ W/(m.K)}$ ).  
Utilizzare solo kit e accessori originali Hermann Saunier Duval.  
Rispettare le normative vigenti in materia.

Ogni volta che si rende necessario una curva supplementare Ø 80 da 90° (o 2 da 45°), la lunghezza (L) deve essere diminuita di 1 m.

Modelli	Tipo C52 (mm)	L (m) (Aspirazione + Scarico)	
		con diaframma (mm)	senza diaframma
		Ø 41	
Opalia F 11 E - A/2	Ø 80/80	0.5 < L < 10.0	10.0 < L < 25.0
Opalia F 14 E - A/2	Ø 80/80	0.5 < L < 10.0	10.0 < L < 25.0

#### 8.5 Raccordo scarico 2 x Ø 80 mm presa aria/fumi separato su condotto collettivo (installazione di tipo C82)

#### ATTENZIONE!

Durante il funzionamento, le pareti del condotto possono raggiungere temperature elevate.  
Se il condotto attraversa degli elementi composti da materiale infiammabile, assicurarsi che il condotto sia situato ad una distanza minima di 200 mm da questi materiali o proteggere con un ulteriore condotto composto da materiale non infiammabile ( $\lambda < 0,04 \text{ W/(m.K)}$ ).  
Utilizzare solo kit e accessori originali Hermann Saunier Duval.  
Rispettare le normative vigenti in materia.

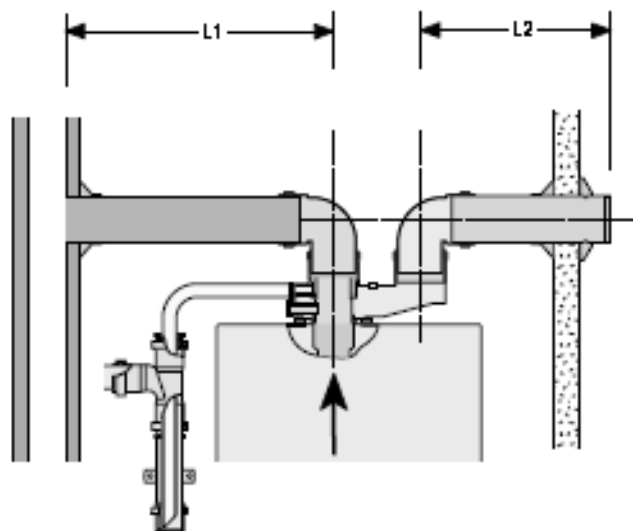

Il sistema si compone di due condotti separati (ingresso aria ed evacuazione dei prodotti di combustione) predisposti a prendere aria direttamente dall'esterno e a evacuare i prodotti di combustione in una canna collettiva a tiraggio naturale.  
Ogni volta che si rende necessario una curva supplementare Ø 80 da 90° (o 2 da 45°), la lunghezza (L) deve essere diminuita di 1 m.

Modelli	Tipo C82 (mm)	L (m) (Aspirazione + Scarico)	
		con diaframma (mm)	senza diaframma
		Ø 41	
Opalia F 11 E - A/2	Ø 80/80	0.5 < L < 10.0	10.0 < L < 25.0
Opalia F 14 E - A/2	Ø 80/80	0.5 < L < 10.0	10.0 < L < 25.0

### 8.6 Sistema di scarico orizzontale Ø 80 mm (Installazione di tipo B22)

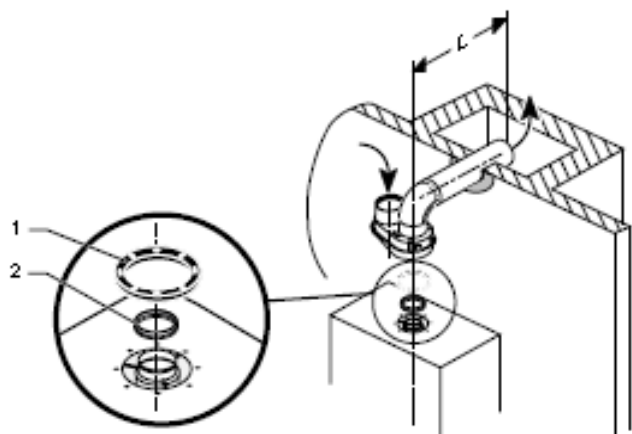

#### Legenda

- 1 Guarnizione
- 2 Diaframma fumi

Il sistema è composto da un accessorio predisposto a prendere aria di combustione direttamente dal locale in cui esso è installato e ad evacuare i prodotti di combustione all'esterno tramite un condotto.

#### ATTENZIONE!

Durante il funzionamento, le pareti del condotto possono raggiungere temperature elevate.

Se il condotto attraversa degli elementi composti da materiale infiammabile, assicurarsi che il condotto sia situato ad una distanza minima di 200 mm da questi materiali o proteggere con un ulteriore condotto composto da materiale non infiammabile ( $\lambda < 0,04 \text{ W/(m.K)}$ ).

Utilizzare solo kit e accessori originali Hermann Saunier Duval. Rispettare le normative vigenti in materia.

Ogni volta che si rende necessario un gomito supplementare da 90° (o 2 da 45°), la lunghezza (L) deve essere diminuita di 1 m.

L'aria comburente viene prelevata direttamente dove è installato l'apparecchio.

In nessun caso devono essere ostruite le aperture di ventilazione ed aerazione.

Modelli	Tipo B22P (mm)	L (m) (Aspirazione "0" + Scarico)	
		con diaframma (mm)	senza diaframma
		Ø 41	
Opalia F 11 E - A/2	Ø 80	0.5 < L < 10.0	10.0 < L < 25.0
Opalia F 14 E - A/2	Ø 80	0.5 < L < 10.0	10.0 < L < 25.0

### 8.7 Raccordo al condotto di scarico fumi

Inserire il condotto di scarico fumi nel raccordo dei gas combusti dell'apparecchio installando la guarnizione grigia a corredo (per sistemi coassiali) o nera (per gli altri accessori).

## 9 . Installazione

Per l'installazione attenersi alle seguenti prescrizioni e non sostituire nessun componente o impostazione.

### Misure per posizionare i supporti di fissaggio dello scaldabagno

- Posizionare la dima di carta sulla parete di installazione per verificare le dimensioni dello scaldabagno.
- Verificare che il luogo sia adatto all'installazione e fissare la dima alla parete.
- Tracciare la posizione dei fori di fissaggio quando le connessioni di entrata e uscita dell'acqua nonché il foro del condotto di espulsione combaciano con le connessioni dell'impianto.

- Il condotto di espulsione fumi necessita di un foro di Ø 105 mm.
- Fissare i ganci nel muro utilizzando gli appositi tasselli e appendere l'apparecchio utilizzando i fori sulla parte superiore dello scaldabagno.

### Connessione idraulica e del gas per il vostro apparecchio.

L'impianto idraulico deve essere predisposto come in fig.-.7  
I raccordi possono essere sotto traccia o esterni, per poter raccordare i tubi flessibili presenti nell'imballo dello scaldabagno.



Figura 7

#### ATTENZIONE!

Il raccordo dell'uscita acqua calda si trova a sinistra, quello di entrata a destra.

#### Precauzioni:

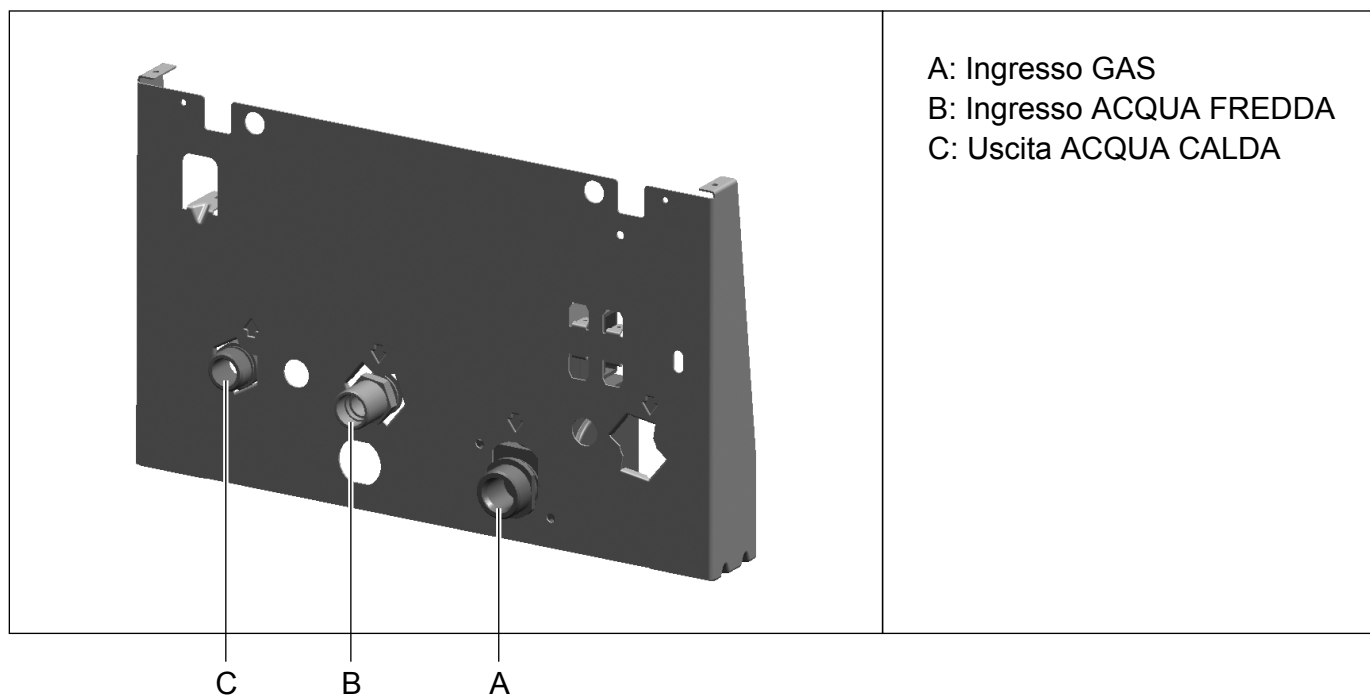
Prima di raccordare idraulicamente lo scaldabagno accertarsi che le tubazioni non contengano sporcizia; la pulizia può essere effettuata lasciando uscire l'acqua fredda dal tubo di entrata.

#### Collegamento dei rubinetti di intercettazione:

Installare un rubinetto di intercettazione all'ingresso dell'acqua fredda e uno per il gas all'ingresso per facilitare l'eventuale manutenzione dal personale di assistenza tecnica. Se l'impianto idraulico dell'acqua calda si sviluppa sopra allo scaldabagno predisporre anche un rubinetto in uscita dell'acqua calda.

## Raccordo ingresso acqua

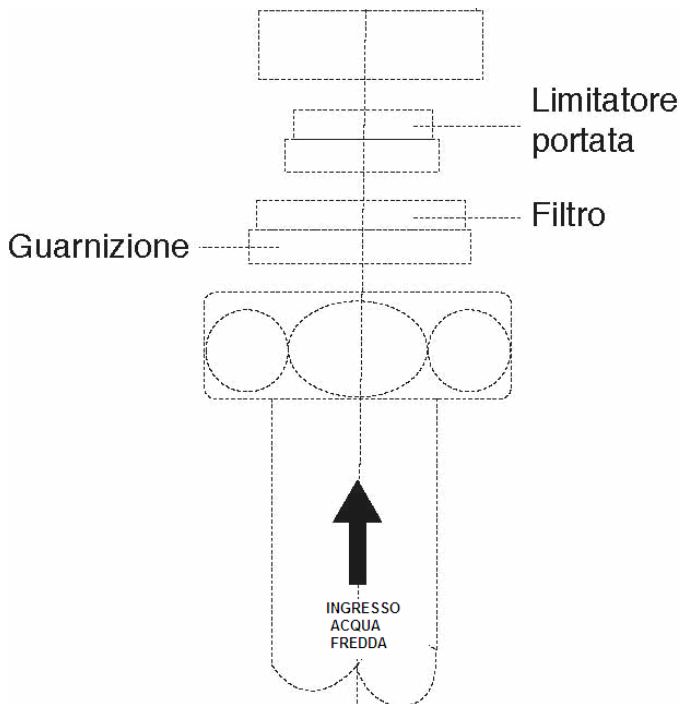

- Rimuovere i tappi all'ingresso e all'uscita dell'acqua nello scaldabagno.
- Avvitare un tubo di ingresso acqua al raccordo dell'apparecchiatura. Il filtro è già inseriti a bordo dell'apparecchiatura.
- Collegare i tubi all'impianto idraulico usando canapa o teflon.

## Collegamento del gas

- L'apparecchio è regolato di fabbrica per il gas Metano o per il gas GPL.
- Sullo scaldabagno è evidenziato con quale tipo di gas può funzionare; l'eventuale trasformazione deve essere eseguita da un Centro di Assistenza Autorizzato o un tecnico qualificato che utilizza ricambi originali.
- Lo scaldabagno deve essere collegato alla tubazione del gas interponendo il rubinetto gas.
- Il collegamento e la verifica di tenuta gas deve essere effettuata da personale specializzato.

### Se si sente odore di gas:

- Chiudete il rubinetto del gas.
- Non accendete o spegnete luci o dispositivi elettrici.
- Non fate niente che possa provocare scintille o fiamme.
- Arieggiare il locale aprendo porte e finestre.
- Avvertire la società del gas o il tecnico dell'assistenza autorizzata.

## Collegamento Elettrico

Collegare il cablaggio di alimentazione elettrica del vostro scaldabagno ad una rete elettrica di 230 V. Rispettate la polarità:

**Filo marrone : fase**

**Filo blu: neutro**

**Filo giallo/verde: terra**

Può essere richiesta una protezione supplementare al momento dell'installazione per assicurare una categoria di sovratensione II.

## Scheda elettronica

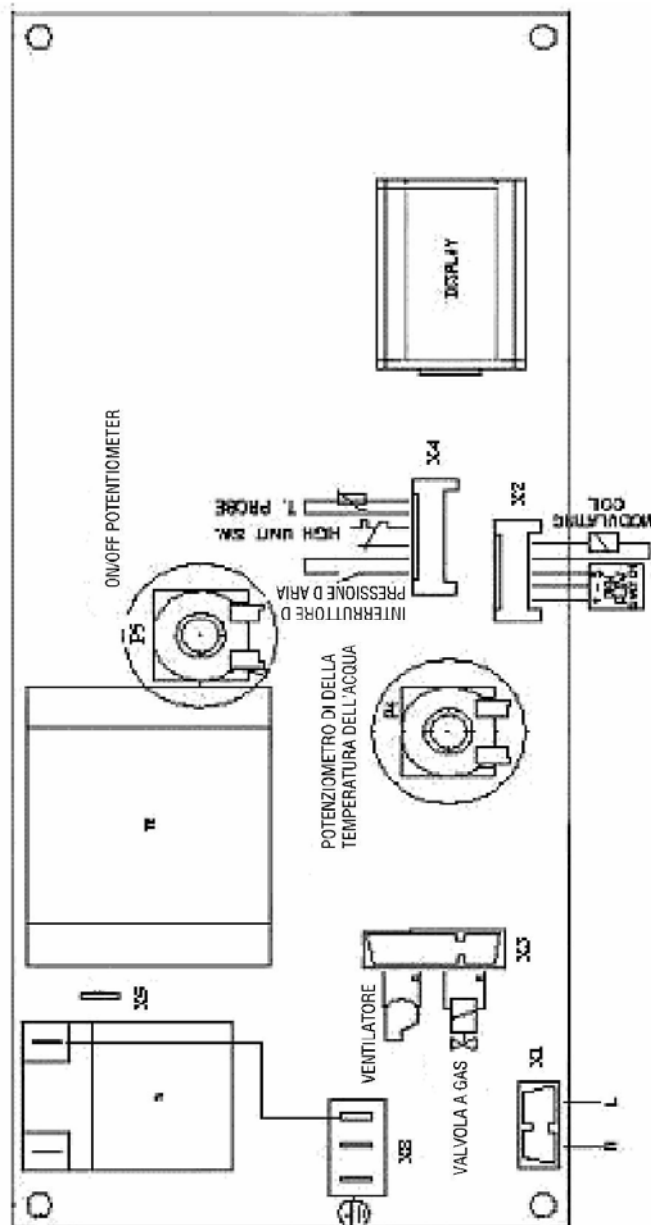

## Fissaggio del mantello

Agganciare il mantello ai due perni che sporgono dal telaio nelle parte superiore.

- Controllate che i perni delle manopole siano centrati rispetto ai fori della mantello.
- Bloccate il mantello avvitando le viti nella parte inferiore della mantello.
- Inserire le manopole di controllo e di regolazione

## Pulizia del mantello

Per pulire il mantello utilizzare un panno umido imbevuto di acqua e sapone.



## 10. Precauzioni

### Precauzione contro le incrostazioni

Nel caso di presenza di acqua molto dura, col passare del tempo può verificarsi l'incrostazione dello scambiatore e quindi una diminuzione della temperatura dell'acqua calda e della portata. Per tali casi si consiglia di montare un filtro addolcitore in ingresso acqua.

### Precauzione contro il gelo

Durante il periodo invernale, se lo scaldabagno è posizionato in un luogo esposto a pericolo di gelate lo si deve svuotare nel seguente modo:

- Ruotare la manopola sulla posizione OFF
- Interrompere l'alimentazione elettrica all'apparecchio
- Chiudere il rubinetto di ingresso acqua e del gas.
- Aprire tutti i rubinetti dell'acqua calda.

Per il ripristino del funzionamento, rifarsi al paragrafo "Accensione dello scaldabagno"

### ATTENZIONE!

Lo scaldabagno è programmato di serie per prevenire il congelamento dei componenti interni (non esterni, ad es. raccordi acqua) accendendosi alla potenza minima per 7 secondi se la temperatura dell'acqua rilevata dalla sonda NTC è inferiore a 5 ° C.

Tale funzione è attiva solo con il selettore su ON, alimentazione gas aperta e collegamento elettrico funzionante.

Il simbolo E appare sul display LCD, seguito dal simbolo ° C lampeggiante.

La scheda rileva la temperatura misurata dall'NTC ogni 5 min. Se rimane inferiore a 5 ° C, lo scaldabagno ripete nuovamente il ciclo anticongelamento.

## 11. Adeguamento ad altro tipo di gas

La trasformazione dello scaldabagno per funzionamento con altro tipo di gas rispetto a quello tarato in fabbrica deve essere eseguita unicamente con kit di conversione e ricambi originali Hermann Saunier Duval. La conversione gas deve essere svolta da un tecnico abilitato

## 12. Accensione dello scaldabagno

Pannello comandi

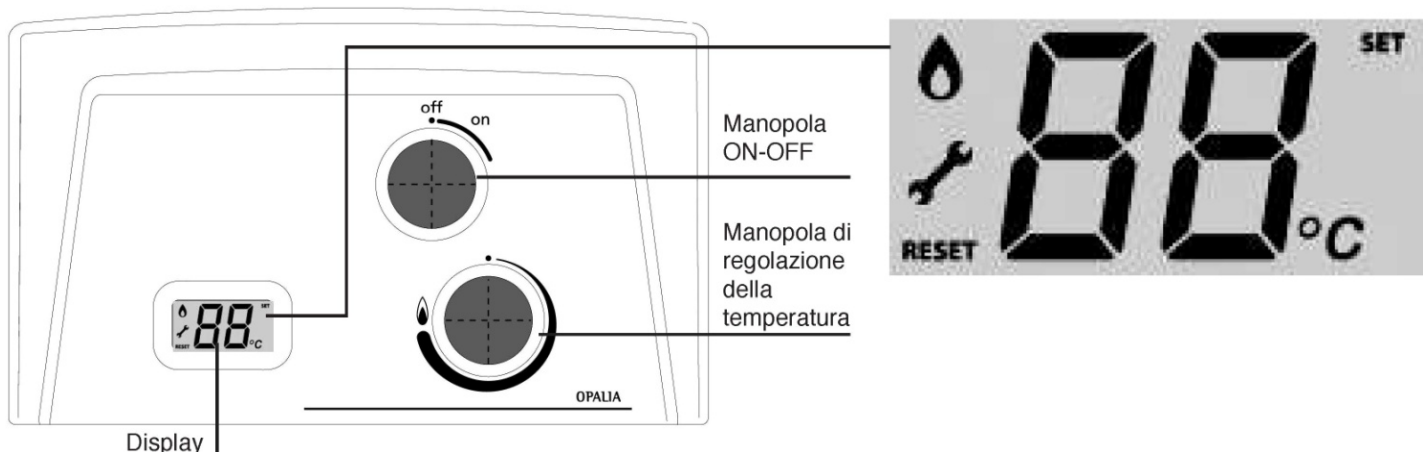

- Alimentate elettricamente tramite l'interruttore omnipolare lo scaldabagno.
- Aprite il rubinetto del gas e dell'acqua fredda.
- Girare la manopola "ON-OFF" in posizione "ON", il display visualizza la temperatura di regolazione dell'acqua calda impostata con la manopola e se c'è un prelievo di acqua in alto a sinistra si accende il simbolo della fiamma.
- All'atto della prima accensione o dopo un lungo periodo di inattività lo scaldabagno può andare in blocco questo è segnalato sul display con la scritta "F1". Per sbloccare lo scaldabagno girare la manopola "ON-OFF" in posizione "OFF" e poi riposizionarla in posizione "ON"
- La temperatura dell'acqua calda può essere regolata tra i 35°C e 60°C ruotando la manopola di regolazione. Con bassi prelievi e temperatura impostata al minimo lo scaldabagno potrà erogare l'acqua ad una temperatura diversa da quella impostata.

### 13. Rilevamento guasti

DIFETTO	MOTIVO	COSA FARE
Lo scaldabagno non funziona. Il display non si accende.	Manca l'energia elettrica, non c'è elettricità.	Controllare che ci sia l'alimentazione elettrica 230V e controllare che il cavo di alimentazione sia integro. Chiamare il servizio di assistenza tecnica autorizzato.
Il display non segnala nessuna anomalia, ma lo scaldabagno non funziona.	Voltaggio	Assicurarsi che il voltaggio elettrico sia compreso tra 195 e 253 V. Chiamare il servizio di assistenza tecnica autorizzato.
Lo scaldabagno non funziona. Sul display appare il codice F4	Non c'è gas	Controllare che il rubinetto del gas sia aperto. Controllare che il gas sia presente. Chiamare il servizio di assistenza tecnica autorizzato.
	Valvola del gas	Chiamare il servizio di assistenza tecnica autorizzato.
Il bruciatore non si accende, il ventilatore inizia a girare ma dopo si ferma e sul display appare il codice F5	Tubo scarico fumi	L'inclinazione del tubo di scarico fumi potrebbe essere sbagliata (3° di inclinazione verso il basso) o il tubo potrebbe essere ostruito. Chiamare il servizio di assistenza tecnica autorizzato.
L'acqua è troppo calda, sul display appare il codice F1	Circuito elettronico, circuito idraulico.	Chiamare il servizio di assistenza tecnica autorizzato.
L'acqua non è abbastanza calda (La manopola regolazione della temperatura al massimo e con la portata di acqua di 5 l/min).	Circuito elettronico	Chiamare il servizio di assistenza tecnica autorizzato.

### Codici Errore e Messaggi di Stato

F01	Errore surriscaldamento
F02	Errore sonda NTC
F04	Errore ionizzazione
F05	Errore pressostato aria
F06	Errore voltaggio
F07	Errore valvola gas
F09	Pressostato in corto circuito
E	Funzione antigelo attiva

#### F01 : Errore surriscaldamento

In caso di raggiungimento della temperatura sopra gli 85°C all'interno dello scambiatore di calore, per proteggere lo scambiatore dal surriscaldamento, il sensore di temperatura, invia un segnale alla scheda elettronica interrompendo l'afflusso di gas. Per far riavviare l'apparecchio dopo aver risolto il problema, effettuare il reset, portando il selettore On/Off prima in posizione Off e poi in posizione On.

#### F02 : Errore sonda NTC

La sonda NTC è posizionata sulla linea di uscita dell'acqua calda, misura la temperatura dell'acqua ed è collegata con la scheda elettronica. In caso di anomalie apparirà il codice errore F2, contattare l'assistenza.

#### F04 : Errore ionizzazione

Problema relativo alla ionizzazione dovuto anche allo spegnimento del bruciatore. L'apparecchio interrompe il funzionamento automaticamente. In questo caso far riferimento al paragrafo cose da fare o contattare il proprio centro di assistenza autorizzato.

#### F05: Errore pressostato aria

Problema relativo al flusso di gas combusto od al ventilatore. L'apparecchio interrompe automaticamente il funzionamento. Contattare il proprio centro di assistenza autorizzato.

#### F06: Errore voltaggio

Voltaggio insufficiente per il funzionamento ossia inferiore a 165V±10V, non appena il voltaggio ritornerà sopra i 175V±10V, l'apparecchio riprenderà il funzionamento.

#### F07: Errore valvola gas

Errore valvola gas. In questo caso resettare l'apparecchio portando il selettore On/Off prima in posizione Off e poi in posizione On. Se il problema persiste contattare il centro di assistenza autorizzato.

#### F09: Pressostato in corto circuito

Il ventilatore non è in funzione, il pressostato è intervenuto in posizione di chiusura per 15 secondi. Con il pressostato in posizione di apertura, l'apparecchio riprende il funzionamento.

\*In caso di mancata alimentazione gas, l'apparecchio interrompe il funzionamento, effettuare il reset per riavviare.

In caso di mancanza dell'elettricità, l'apparecchio interrompe il funzionamento, questo riprenderà la normale operatività automaticamente appena la corrente sarà disponibile, mantenendo le ultime impostazioni.

**IMPORTANTE: E' vietato togliere i pannelli dell'apparecchio da persone non autorizzate od inibire qualsiasi sistema di sicurezza.**

## 14. Funzionamento di prova e messa in servizio

Dopo l'esecuzione dei lavori di ispezione è necessario controllare il corretto funzionamento dell'apparecchio.

Mettere in funzione l'apparecchio.

Controllare che l'apparecchio non presenti perdite né sul lato gas né sul lato acqua, altrimenti sigillarle a tenuta.

Controllare l'accensione e che la fiamma del bruciatore principale sia costante.

Controllare il corretto scarico dei gas combusti.

Controllare la corretta impostazione e il perfetto funzionamento di tutti i dispositivi di comando e controllo.

## 15. Consegna all'utilizzatore

L'utilizzatore deve essere istruito sull'utilizzo ed il funzionamento del proprio scaldabagno istantaneo a gas.

Mostrare il contenuto del manuale di istruzioni per l'uso all'utilizzatore e rispondere a sue eventuali domande.

Consegnare all'utilizzatore tutti i manuali di istruzioni e le documentazioni dell'apparecchio a lui destinate perché le conservi.

Istruire l'utilizzatore in particolare modo su tutte le indicazioni per la sicurezza che questi deve rispettare.

Istruire l'utilizzatore sulla necessità della regolare ispezione/manutenzione dell'apparecchio.

Raccomandare la stipula di un contratto di ispezione/manutenzione.

## 16. Ispezione e manutenzione

Per procedere alla manutenzione dell'apparecchio, togliere il mantello.

Svuotare l'apparecchio seguendo le istruzioni contenute nel capitolo «Protezione antigelo» del manuale d'uso.

Pulire sia il bruciatore che il corpo scaldante dell'apparecchio.

In caso di incrostazioni contenenti delle particelle di olio e grasso, pulire il corpo scaldante con un detergente che sciolga il grasso senza aggredirne o modificarne il materiale di costruzione.

### **ATTENZIONE!**

Non utilizzare mai una spazzola dura per pulire il corpo scaldante.

Esercitare solo una lieve pressione con la spazzola. Le alette non devono assolutamente rischiare di essere deformate!

Dopo qualsiasi operazione di manutenzione, controllare il buon funzionamento dell'apparecchio seguendo le indicazioni contenute all'interno del capitolo «Messa in servizio».

## 17. Sostituzione del cavo di alimentazione

Il cavo di alimentazione elettrica dell'apparecchio deve essere sostituito dal produttore, dal suo servizio post-vendita o da personale qualificato per evitare qualsiasi pericolo.

- Se il cavo di alimentazione è danneggiato, sostituirlo seguendo le raccomandazioni contenute nel capitolo "Collegamento Elettrico".

## 18. Dati Tecnici

TABELLA DATI TECNICI

		Opalia F 11 E - A/2	Opalia F 14 E - A/2	
<b>Informazioni tecniche</b>				
Portata acqua sanitaria nominale	(lt/min.)	11	14	
Potenza termica nominale massima	kW (kcal/h)	19,2 (16.512)	24 (20.640)	
Portata termica massima	kW (kcal/h)	22,9 (19.694)	28 (24.080)	
Potenza termica nominale minima	kW (kcal/h)	6,9 (5.934)	8,2 (7.052)	
Portata termica minima	kW (kcal/h)	8 (6.880)	9,5 (8.170)	
Efficienza	%	84	86	
<b>Informazioni Gas</b>				
Potere calorifico inferiore (15°C - 1013 mbar)	Metano(G20)	MJ/m <sup>3</sup>	34.02	34.02
	Butano (G30)	MJ/kg	45.65	45.65
	Propano (G31)	MJ/kg	46.34	46.34
Numero ugelli	N	12	14	
Connessioni gas	Ø	3/4"	3/4"	
Temperatura fumi	Metano (G20)	°C	185.5	180
	Butano (G30)	°C	188	181
	Propano (G31)	°C	189	180
Categoria apparecchio	II2HM3+, II2H3+, II2HM3B/P			
Diametro connessione tubo fumi	(Ø) mm	60/100	60/100	
Tipologia installazioni	C12-C32-C42-C52-C82-B22P-B22			
<b>Circuito sanitario</b>				
Portata acqua sanitaria nominale	lt/sec	11	14	
Pressione acqua	bar (kPa)	0.1 (10)	0,1 (10)	
Flusso sanitario minimo	lt/sec.	2.7	2.7	
Pressione acqua nominale	bar (kPa)	10 (100)	10 (100)	
Incremento temperatura (Δt)	°C	25	25	
Temperatura acqua sanitaria	°C	35-60	35-60	
Pressione nominale	Bar	2	2	
Raccordo acqua fredda	Ø	1/2"	1/2"	
Raccordo acqua calda	Ø	1/2"	1/2"	
<b>Informazioni elettriche</b>				
Voltaggio	V	230	230	
Frequenza	Hz	50	50	
Consumo	W	73	73	
Livello protezione		IPX4D	IPX4D	
<b>Dimensioni</b>				
Dimensioni	Imballo	mm	697x390x300	697x390x300
	Apparecchio	mm	627x348x240	627x348x240
Peso	Imballo	kg	20.2	20.9
	Apparecchio	kg	18.6	19.3

TABELLA VALORI GAS

<b>Valore gas riferito alla tipologia di gas impostato</b>	<b>Unita</b>	<b>Opalia F 11 E - A/2</b>	<b>Opalia F 14 E - A/2</b>
<b>Gas metano G 20</b>			
Portata massima gas	m <sup>3</sup> /h	2.43	2.96
Pressione di alimentazione	mbar	20	20
Ø ugello bruciatore	mm	1.17	1.17
Pressione bruciatore a potenza massima	mbar	12.5	15
Pressione bruciatore a potenza minima	mbar	1.5	1.6
Ø diaframma ventilatore	mm	41	41
<b>Gas butano G 30</b>			
Portata massima gas	m <sup>3</sup> /h	1.81	2.21
Pressione di alimentazione	mbar	29	29
Ø ugello bruciatore	mm	0.74	0.74
Pressione bruciatore a potenza massima	mbar	28.0	28.0
Pressione bruciatore a potenza minima	mbar	3.3	3.2
Ø diaframma ventilatore	mm	41	41
<b>Gas propano G 31</b>			
Portata massima gas	m <sup>3</sup> /h	1.78	2,18
Pressione di alimentazione	mbar	37	37
Ø ugello bruciatore	mm	0.74	0.74
Pressione bruciatore a potenza massima	mbar	32,4	34
Pressione bruciatore a potenza minima	mbar	3,4	3,2
Ø diaframma ventilatore	mm	41	41
<b>Gas aria propanata G 230</b>			
Portata massima gas	m <sup>3</sup> /h	1,88	2,3
Pressione di alimentazione	mbar	20	20
Ø ugello bruciatore	mm	1.3	1.3
Pressione bruciatore a potenza massima	mbar	11.0	13.5
Pressione bruciatore a potenza minima	mbar	1.4	1.4
Ø diaframma ventilatore	mm	41	41

I dati non sono impegnativi. L'azienda si riserva di apportare modifiche senza preavviso.





**VAILLANT GROUP ITALIA S.P.A. UNIPERSONALE**

Società soggetta all'attività di direzione  
e coordinamento della Vaillant GmbH  
Via Benigno Crespi, 70  
20159 Milano

E-mail: [info@hermann-saunierduval.it](mailto:info@hermann-saunierduval.it)  
[www.hermann-saunierduval.it](http://www.hermann-saunierduval.it)

Centralino:  
Tel. +39 02 607 490 1  
Fax. +39 02 607 490 603

Info clienti  **800-233.625**



**Hermann  
Saunier Duval**  
Sempre al tuo fianco