

**Scaldabagni istantanei a gas ad accensione elettronica,  
con camera stagna a tiraggio forzato**

# **CELSIUS**



6720606986-00.1 JS

**WT 11 AM1 E23  
WT 14 AM1 E23  
WT 17 AM1 E23**

**WT 11 AM1 E31  
WT 14 AM1 E31  
WT 17 AM1 E31**

## Indice

<b>1</b>	<b>Indicazioni per la sicurezza e la lettura dei simboli</b>	<b>3</b>	<b>5</b>	<b>Collegamento elettrico</b>	<b>13</b>
1.1	Indicazioni per la sicurezza	3	5.1	Collegamento dell'apparecchio	13
1.2	Legenda dei simboli	3			
<b>2</b>	<b>Informazioni sull'apparecchio</b>	<b>4</b>	<b>6</b>	<b>Uso</b>	<b>14</b>
2.1	Dichiarazione di conformità con marcatura CE	4	6.1	Prima di mettere in funzione l'apparecchio	14
2.2	Codice tecnico per l'identificazione delle sigle degli apparecchi	4	6.2	Accendere e spegnere l'apparecchio	14
2.3	Fornitura nell'imballo	4	6.3	Regolazione della temperatura dell'acqua	14
2.4	Descrizione dell'apparecchio	4	6.4	Segnalazioni di anomalia	15
2.5	Accessori speciali (opzionali)	4			
2.6	Dimensioni e quote d'installazione (in mm)	5	<b>7</b>	<b>Regolazione del gas</b>	<b>16</b>
2.7	Schema di funzionamento	6	7.1	Impostazioni di fabbrica	16
2.8	Schema elettrico	7	7.2	Regolazione della pressione al bruciatore	16
2.9	Descrizione di funzionamento	7	7.3	Trasformazione gas	17
2.10	Dati tecnici	8			
<b>3</b>	<b>Leggi e Normative</b>	<b>9</b>	<b>8</b>	<b>Manutenzione</b>	<b>19</b>
<b>4</b>	<b>Installazione</b>	<b>10</b>	8.1	Manutenzione periodica	19
4.1	Informazioni importanti	10	8.2	Accensione dopo la manutenzione	19
4.2	Scelta del locale d'installazione	10	8.3	Scarico dell'apparecchio	19
4.3	Distanze minime	10	8.4	Sostituzione dei fusibili (scheda elettronica)	20
4.4	Montaggio della staffa di aggancio	11	8.5	Opzioni modificabili mediante l'uso del ponticello	20
4.5	Installazione dell'apparecchio	11	8.6	Ritardo di accensione (da utilizzarsi in caso di colpi di ariete)	20
4.6	Collegamenti acqua	11	<b>9</b>	<b>Ricerca guasti</b>	<b>21</b>
4.7	Collegamento gas	12	9.1	Problema/Causa/Soluzione	21
4.8	Installazione del condotto di aspirazione aria/scarico combusto e dell'eventuale diaframma	12			



# 1 Indicazioni per la sicurezza e la lettura dei simboli

## 1.1 Indicazioni per la sicurezza

### In caso di odore di gas:

- ▶ Chiudere il rubinetto del gas.
- ▶ Aprire le finestre.
- ▶ Non attivare alcun interruttore elettrico.
- ▶ Non accendere alcuna fiamma.
- ▶ Da un altro locale, telefonare all'Azienda gas e ad un tecnico abilitato ai sensi di legge.

### In caso di odore di gas combusti:

- ▶ Togliere tensione all'apparecchio.
- ▶ Aprire porte e finestre.
- ▶ Far intervenire un installatore abilitato ai sensi di legge.

### Installazione

- ▶ L'installazione dell'apparecchio può essere eseguita solo da un installatore abilitato ai sensi di legge.
- ▶ I tubi di aspirazione aria/scarico combusti non devono essere modificati.
- ▶ Non chiudere o ridurre le aperture per l'immissione dell'aria.

### Manutenzione

- ▶ L'utente deve provvedere alla manutenzione ed al controllo periodico dell'apparecchio tramite personale abilitato ai sensi di legge.
- ▶ L'utente è responsabile della sicurezza e idoneità dell'ambiente d'installazione.
- ▶ L'apparecchio deve essere controllato annualmente da personale abilitato ai sensi di legge o da un Servizio di assistenza tecnica autorizzato JUNKERS.
- ▶ Utilizzare solo ricambi originali.

### Materiali esplosivi e facilmente infiammabili

- ▶ Non devono essere né utilizzati né conservati vicino all'apparecchio materiali infiammabili (carta, solventi, vernici, etc.).

### Aria comburente ed aria d'ambiente

- ▶ Per evitare eventuali corrosioni all'apparecchio, l'aria comburente e l'aria d'ambiente devono essere esenti da sostanze aggressive (per esempio idrocarburi alogenati che contengano cloro e fluoro).

## Informazioni per il cliente

- ▶ Informare il cliente circa il funzionamento e l'utilizzo dell'apparecchio consegnandogli le istruzioni a corredo ed il documento di garanzia.
- ▶ Informare il cliente che non deve eseguire alcuna modifica né riparazione autonomamente.
- ▶ Informare il cliente che la garanzia ha validità 2 anni, dalla prima accensione, e non copre i danni provocati all'apparecchio se derivanti da: un utilizzo non corretto; un'installazione non idonea, con relativi rischi di rottura e/o deterioramento dell'apparecchio causati da agenti atmosferici (acqua piovana, gelo etc.); corti circuiti provocati da manomissioni interne/esterne o da fulmini; incrostazioni calcaree o occlusioni interne.

## 1.2 Legenda dei simboli



I testi con le istruzioni per la sicurezza, compaiono su fondo grigio e sono contrassegnati, a margine, con un triangolo contenente un punto esclamativo.

I tipi di avviso servono a qualificare la gravità del rischio nel caso in cui non siano rispettate le precauzioni per la riduzione dei danni.

- Prudenza se sono possibili danni materiali leggeri.
- Avvertimento se sono possibili danni leggeri a persone o più gravi danni materiali
- Pericolo se sono possibili danni gravi a persone



I testi con le informazioni, sono indicati con il simbolo "i" a margine. L'inizio e la fine del relativo testo sono contrassegnati con una linea orizzontale.

Le informazioni comprendono indicazioni importanti che non costituiscono un rischio né per le persone né per l'apparecchio.

## 2 Informazioni sull'apparecchio

### 2.1 Dichiarazione di conformità con marcatura CE

Questo apparecchio soddisfa i requisiti delle direttive europee 90/396/CEE, 73/23/CEE, 89/336/CEE e corrisponde al campione omologato nel relativo certificato di prova CE.

<b>Modello</b>	WT 11/14/17 AM.E..
<b>Categoria</b>	II <sub>2H3+</sub>
<b>Tipo</b>	B <sub>32</sub> , C <sub>12</sub> , C <sub>32</sub> , C <sub>42</sub> , C <sub>52</sub> , C <sub>82</sub>

Tab. 1

### 2.2 Codice tecnico per l'identificazione delle sigle degli apparecchi

<b>WT11</b>	A	M	1	E	23
<b>WT11</b>	A	M	1	E	31
<b>WT14</b>	A	M	1	E	23
<b>WT14</b>	A	M	1	E	31
<b>WT17</b>	A	M	1	E	23
<b>WT17</b>	A	M	1	E	31

Tab. 2

<b>W</b>	Scaldabagno istantaneo a gas
<b>T</b>	Temperatura impostabile
<b>11</b>	Portata acqua (l/min)
<b>A</b>	Camera stagna
<b>M</b>	Tiraggio forzato
<b>1</b>	Per punti di prelievo a distanza dall'apparecchio
<b>E</b>	Accensione elettronica a ionizzazione di fiamma
<b>23</b>	Codice in cifre indicante il gas Metano
<b>31</b>	Codice in cifre indicante il gas GPL

### 2.3 Fornitura nell'imballo

- Scaldabagno a gas a camera stagna
- Materiale per il fissaggio a muro
- Documentazione dell'apparecchio
- Cartolina di garanzia
- Raccordi eccentrici (con rubinetto d'ingresso acqua fredda) per collegamento idraulico e relative guarnizioni
- Cavo di connessione elettrica 230 V pre-collegato alla morsettiera del quadro comandi
- 2 fusibili di ricambio
- Serie diaframmi (76, 78, 80, 83, 86) per condotti di aspirazione aria/ scarico combust

### 2.4 Descrizione dell'apparecchio

- Apparecchio per montaggio a parete
- Bruciatore trasformabile da gas Metano a gas GPL e viceversa
- Accensione elettronica a ionizzazione di fiamma
- Limitatore di portata acqua
- Sonde NTC di controllo temperatura d'acqua, in ingresso acqua fredda ed in uscita acqua calda
- Alimentazione elettrica: 230 V, 50 Hz

#### Dispositivi di sicurezza

- Elettrodo per controllo della ionizzazione di fiamma.
- Controllo funzionamento estrattore combust tramite pressostato.
- Limitatore di sicurezza della temperatura.

### 2.5 Accessori speciali (opzionali)

- Kit trasformazione gas: da gas Metano a gas GPL e viceversa
- Accessori di aspirazione aria/scarico combust (vedere manuale a corredo)

## 2.6 Dimensioni e quote d'installazione (in mm)

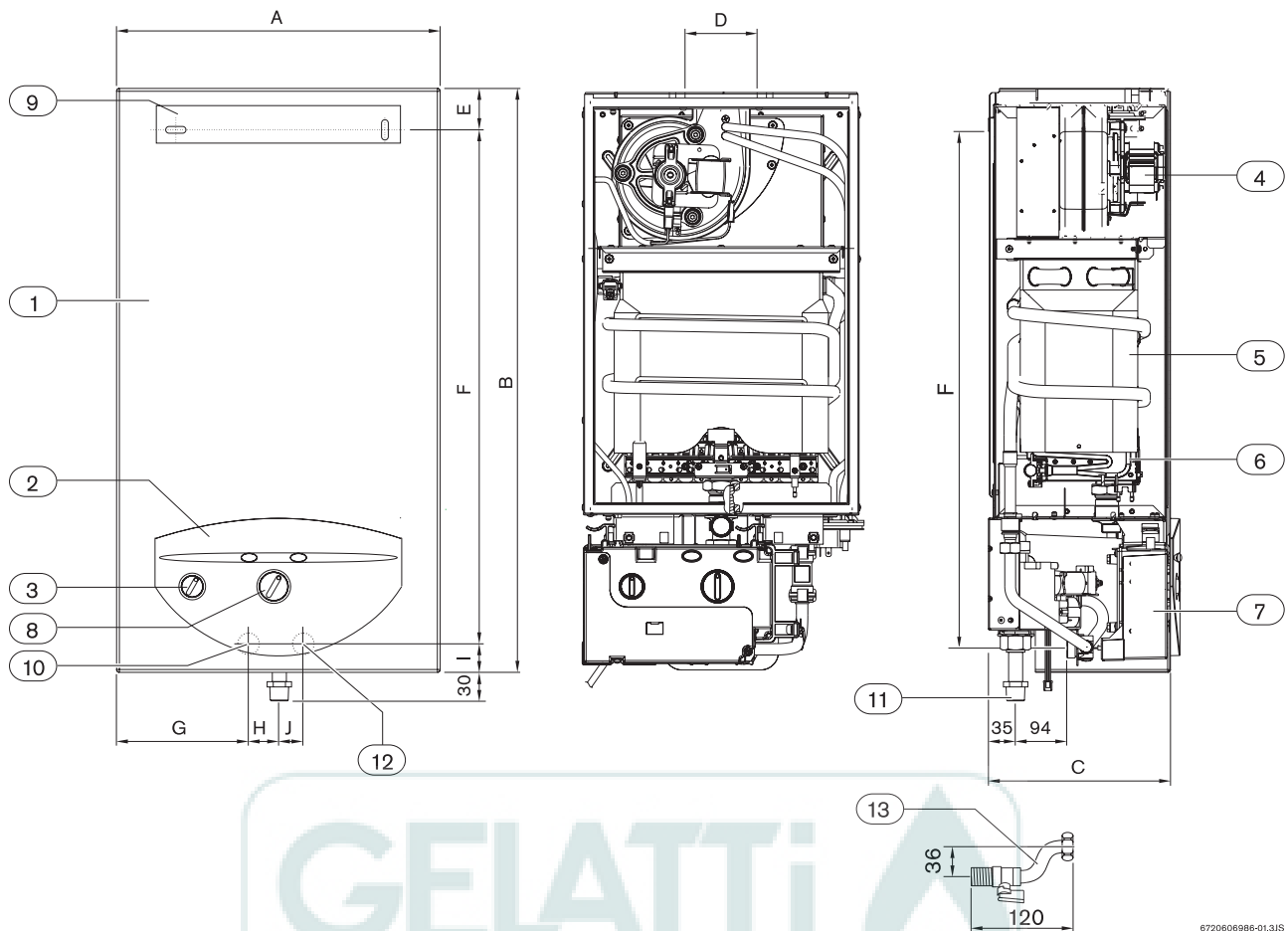

Fig. 1

- 1** Mantello
- 2** Quadro comandi
- 3** Interruttore principale I/O
- 4** Estrattore combusti
- 5** Camera di combustione
- 6** Bruciatore
- 7** Scheda elettronica
- 8** Selettore di temperatura
- 9** Staffa d'aggancio
- 10** Uscita acqua calda sanitaria 3/4" M
- 11** Raccordo gas semi-eccentrico in dotazione (1/2" M, lato impianto e 3/4" F lato apparecchio)
- 12** Ingresso acqua fredda 3/4" M
- 13** 2 raccordi eccentrici lato acqua in dotazione 3/4" F x 1/2" M

	A	B	C	D	E	F	G	H	I	J
WT11	340	670	220	100	65	573	144	26	30,5	26
WT14	388	700	220	100	65	620	168	26	30,5	26
WT17	395	700	220	100	65	620	171,5	26	30,5	26

Tab. 3 Dimensioni

## 2.7 Schema di funzionamento

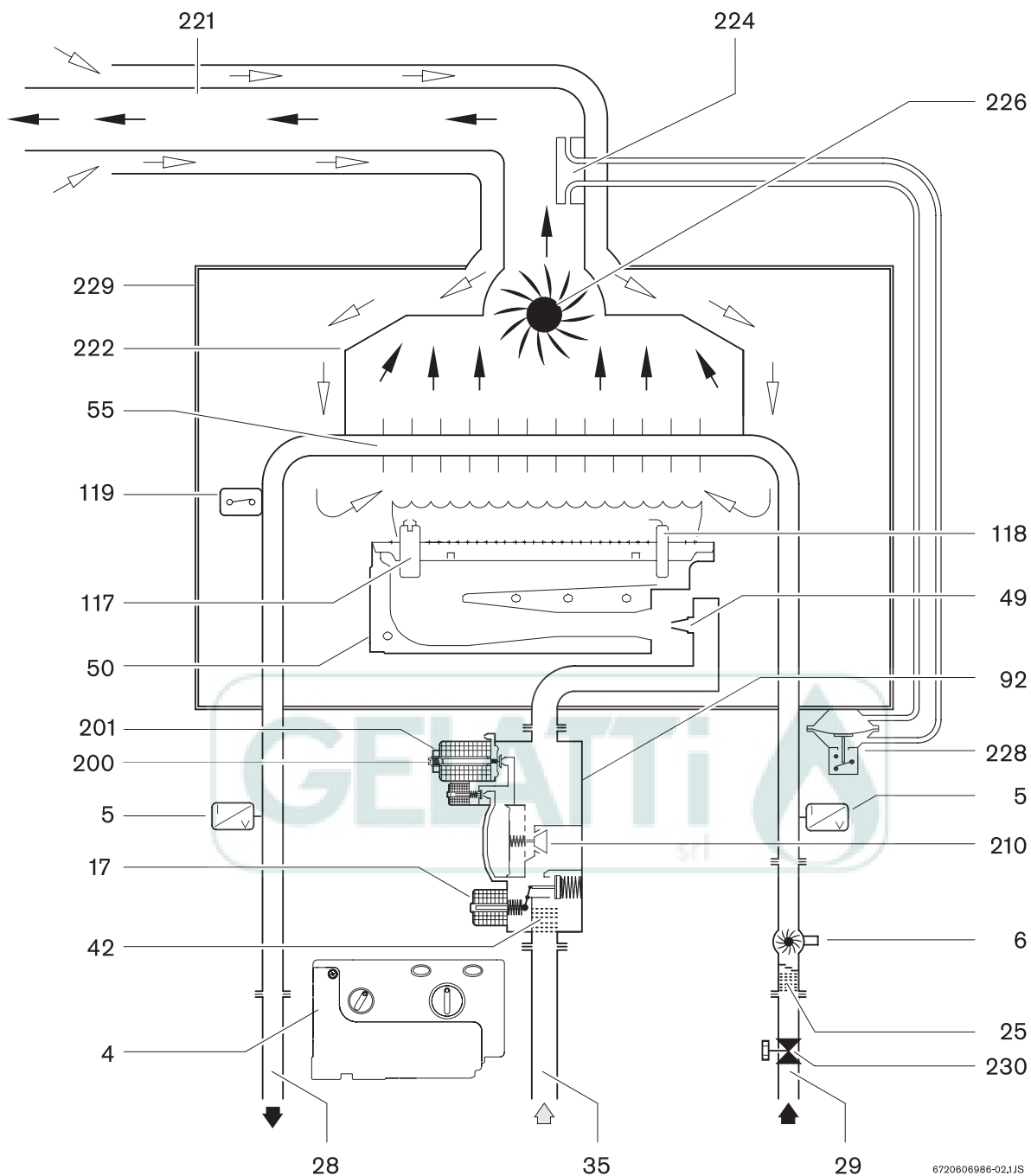

Fig. 2 Schema di funzionamento

- |           |  |            |  |
|-----------|--|------------|--|
| <b>4</b>  | Scheda elettronica   | <b>117</b> | Elettrodi d'accensione                               |
| <b>5</b>  | Sonde NTC di temperatura                                       | <b>118</b> | Elettrodo di ionizzazione                            |
| <b>6</b>  | Flussostato a turbina (monitoraggio passaggio e portata acqua) | <b>119</b> | Limitatore di sicurezza della temperatura            |
| <b>17</b> | Elettrovalvola gas di sicurezza principale                     | <b>200</b> | Vite di regolazione di pressione gas minima          |
| <b>25</b> | Limitatore di portata e filtro acqua                           | <b>201</b> | Dado di regolazione di pressione gas massima         |
| <b>28</b> | Uscita acqua calda   | <b>210</b> | Elettrovalvola gas modulante                         |
| <b>29</b> | Ingresso acqua fredda  | <b>221</b> | Tubo concentrico d'aspirazione aria/scarico combusti |
| <b>35</b> | Ingresso gas   | <b>222</b> | Collettore gas combusti                              |
| <b>42</b> | Filtro gas   | <b>224</b> | Presa pressione per pressostato combusti             |
| <b>49</b> | Ugelli   | <b>226</b> | Estrattore combusti                                  |
| <b>50</b> | Brucciatore  | <b>228</b> | Pressostato combusti                                 |
| <b>55</b> | Camera di combustione  | <b>229</b> | Camera aria  |
| <b>92</b> | Valvola gas  | <b>230</b> | Rubinetto ingresso acqua fredda                      |

## 2.8 Schema elettrico

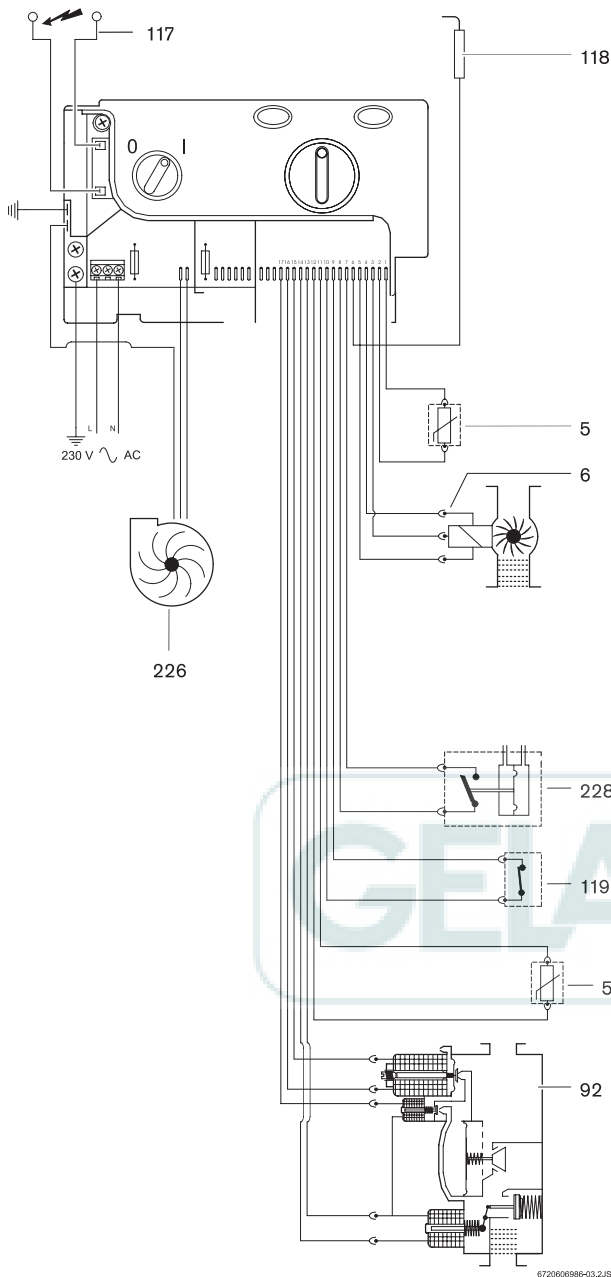

Fig. 3 Schema elettrico

- 5** Sonde NTC di temperatura
- 6** Flussostato a turbina (monitoraggio passaggio e portata acqua)
- 92** Valvola gas
- 117** Elettrodi di accensione
- 118** Elettrodo di ionizzazione
- 119** Limitatore di sicurezza della temperatura
- 226** Estrattore combustibili
- 228** Pressostato combustibili

## 2.9 Descrizione di funzionamento

### Acqua calda

Aprire i rubinetti del gas e dell'acqua, controllare la tenuta presso tutti i raccordi.

Ruotare l'interruttore principale (Fig. 7, pos. 3) in posizione di funzionamento (capitolo 6.2).

Ogniqualvolta si apre un rubinetto dell'acqua calda, il flussostato a turbina (Fig. 3, pos. 6) posizionato in ingresso dell'acqua fredda, invia un segnale alla scheda elettronica. Questo segnale provoca quanto segue:

- l'estrattore entra in funzione
- Simultaneamente vengono emesse le scintille presso il bruciatore e la valvola gas apre il passaggio del gas (Fig. 3, pos. 92)
- Il bruciatore si accende
- L'elettrodo di ionizzazione (Fig. 3, pos. 118) controlla lo stato della fiamma
- La temperatura dell'acqua è controllata automaticamente dalle 2 sonde NTC, in relazione al valore impostato presso il selettore di temperatura

### Blocco di sicurezza nel caso si oltrepassi il tempo limite di accensione

Se il bruciatore non si accende entro l'intervallo di tempo impostato di fabbrica (circa 35 sec.) l'apparecchio passa automaticamente in "blocco di sicurezza".

La presenza di aria nel tubo di alimentazione del gas (prima accensione dell'apparecchio o accensione dopo un prolungato periodo di inattività) può provocare accensioni ritardate. In tal caso e se i tentativi di accensione si prolungano eccessivamente, i dispositivi di sicurezza fanno entrare l'apparecchio in "blocco di sicurezza".

### Blocco di sicurezza dovuto a temperatura, di riscaldamento dell'acqua, eccessiva

La scheda elettronica rileva la temperatura di riscaldamento dell'acqua, mediante la sonda NTC collocata nel tubo di uscita dell'acqua calda e dal limitatore di sicurezza della temperatura, collocato presso lo scambiatore di calore. Se la temperatura rilevata è eccessiva, l'apparecchio entra in "blocco di sicurezza".

### Blocco di sicurezza dovuto ad uno scarico dei gas combustivi non corretto (pressostato combustibili)

Il pressostato combustibili controlla che all'uscita dell'estrattore, i gas combustivi siano scaricati in modo corretto. In caso contrario il pressostato rileva l'anomalia e la scheda elettronica fa entrare l'apparecchio in "blocco di sicurezza".

### Messa in servizio dopo un eventuale "blocco di sicurezza"

Per rimettere in servizio l'apparecchio dopo un "blocco di sicurezza":

- premere il tasto di riarmo (Fig. 7, pos. 1).

## 2.10 Dati tecnici

Caratteristiche tecniche	Simboli	Unità di misura	WT11	WT14	WT17
<b>Potenze e portate termiche*</b>					
Potenza termica nominale	Pn	kW	19,3	23,8	28,9
Potenza termica minima	Pmin	kW	7	7	7,5
Campo di modulazione			7 - 19,3	7 - 23,8	7,5 - 28,9
Portata termica nominale	Qn	kW	21,8	27	33,2
Portata termica minima	Qmin	kW	9	9	9
<b>Dati riguardanti il tipo di gas</b>					
Pressione di alimentazione					
Gas Metano	G20	mbar	20	20	20
Gas GPL (Butano/Propano)	G30/G31	mbar	30	30	30
Consumi - Portate/Ora *					
Gas Metano	G20	m <sup>3</sup> /h	2,5	2,9	3,6
Gas GPL (Butano/Propano)	G30/G31	kg/h	1,9	2,1	2,5
<b>Caratteristiche idrauliche</b>					
Pressione massima nominale **	pw	bar	12	12	12
Pressione minima di funzionamento	pwmin	bar	0,3	0,3	0,3
Portata minima di funzionamento		l/min	3,2	3,2	3,2
Portata con salto termico ( $\Delta t$ ) 25 °C		l/min	11	14	17
<b>Caratteristiche gas combusti</b>					
Portata massica gas combusti***		kg/h	50	60	70
Temperatura gas combusti al terminale di scarico					
Con tubo di scarico alla massima lunghezza (4 m)***		°C	170	170	130
Con tubo di scarico alla minima lunghezza (0,37 m)***		°C	220	230	185
<b>Circuito elettrico</b>					
Tensione di alimentazione (Freq. 50 HZ)		V	230	230	230
Potenza massima assorbita		W	65	65	80
Tipo di protezione			IPX4D		

Tab. 4

\* Alle condizioni di + 15° C - 1013 mbar - secco: gas Metano 34,2 MJ/m<sup>3</sup> (9,5 kWh/m<sup>3</sup>)

gas GPL: Butano 45,72 MJ/kg (12,7 kWh/kg) / Propano 46,44 MJ/kg (12,9 kWh/kg)

\*\* Considerando l'effetto di dilatazione dell'acqua, attenersi al valore esposto in tabella.

\*\*\* A potenza termica nominale. Massima lunghezza di 3,5 m per WT17.



### 3 Leggi e Normative

Attenersi a leggi e normative vigenti (UNI-CIG 7129 e 7131) ad eventuali disposizioni locali riguardanti l'installazione di apparecchi a gas e relativi sistemi di evacuazione dei gas combusti.



## 4 Installazione



L'installazione, il collegamento del gas, il montaggio dei condotti di aspirazione aria/scarico combusti, i collegamenti elettrici e la messa in funzione dello scaldabagno, devono essere affidati ad un installatore abilitato ai sensi di Legge (L. 46/90).



### Prudenza:

- ▶ Non far funzionare l'apparecchio se la temperatura dell'acqua in ingresso è superiore a 60 °C (casi particolari, in cui nell'apparecchio viene fatta entrare acqua sanitaria, riscaldata precedentemente mediante sistemi alternativi).

### 4.1 Informazioni importanti

- ▶ Verificare se la pressione gas di rete corrisponde a quella indicata, per l'uso dell'apparecchio, nella Tab. 4.
- ▶ Verificare che il diametro della tubazione possa garantire la portata gas, come da Tab. 4.
- ▶ Installare un rubinetto sulla tubazione del gas, a monte dell'apparecchio, in posizione visibile ed accessibile e comunque il più vicino possibile all'apparecchio.
- ▶ In caso di gas GPL, si consiglia il montaggio di un regolatore di pressione dotato di valvola di sicurezza per evitare pressioni eccessive.
- ▶ Eseguire la prova di tenuta del gas mantenendo il rubinetto gas dell'apparecchio chiuso ai fini di evitare danni all'apparecchio, causati dalla pressione di prova.
- ▶ Verificare che l'apparecchio da installare sia predisposto per il tipo di gas distribuito dalla rete.
- ▶ Prima di mettere in servizio l'apparecchio eseguire uno spurgo dell'aria presente nella tubazione del gas.
- ▶ Procedere al controllo della durezza dell'acqua (°F). In caso di durezza elevata, si consiglia il montaggio, a monte dell'apparecchio, di un dispositivo di addolcimento acque o di altro tipo comprovato e conforme alle Norme vigenti.
- ▶ Nel caso siano impiegate per l'acqua tubazioni in materiale plastico, i primi due tratti (acqua calda e fredda) collegati allo scaldabagno, devono essere realizzati in metallo, per almeno 1,5 metri.

### 4.2 Scelta del locale d'installazione

#### Disposizioni relative al locale d'installazione

- ▶ Rispettare le disposizioni specifiche relative alle Norme in vigore.
- ▶ Non installare l'apparecchio sopra una fonte di calore.
- ▶ Ai fini della sicurezza elettrica, rispettare le distanze d'installazione consentite (zona 3) indicate nella Norma CEI 64-8.

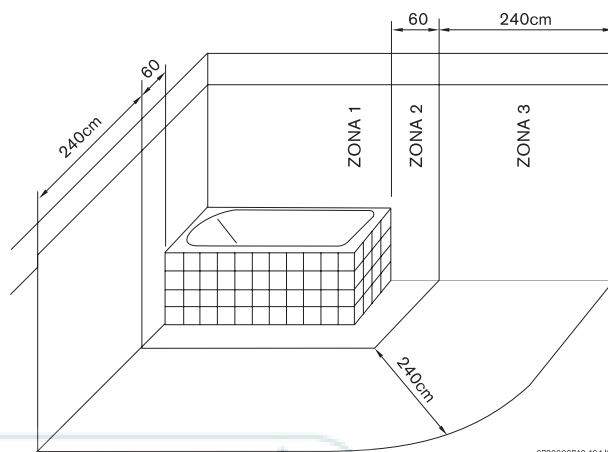

Fig. 4 Raffigurazione della Zona 3 (CEI 64-8)

- ▶ Non installare l'apparecchio in ambienti che presentino rischi in cui la temperatura possa scendere a 0° C. Nel caso, chiudere il rubinetto d'ingresso acqua fredda (Fig. 2, pos. 230), aprire un rubinetto d'acqua calda, svitare con una chiave di misura corrispondente l'apposita vite (Fig. 17, pos. 3) e scaricare l'acqua presente nell'apparecchio.

#### Aria comburente

- ▶ La griglia di aspirazione dell'aria comburente deve essere posta in una zona ben ventilata.
- ▶ Per evitare fenomeni di corrosione, non devono essere situati nelle vicinanze della griglia di aspirazione aria comburente, prodotti come solventi, vernici, gas combustibili, colle o detersivi per la casa che contengano idrocarburi alogenati o qualsiasi altro prodotto che possa causare corrosione.

#### Temperatura delle superfici dell'apparecchio

La temperatura superficiale massima dell'apparecchio è inferiore a 85° C. Non sono necessarie misure speciali di protezione per i materiali da costruzione combustibili, o per i mobili ad incasso.

### 4.3 Distanze minime

Stabilire in quale locale installare l'apparecchio considerando le seguenti limitazioni:

- ▶ massima lunghezza del condotto concentrico di aspirazione aria/scarico combusti (m 4 lineari).
- ▶ assicurare la buona accessibilità nell'apparecchio per le operazioni di manutenzione, rispettando le distanze minime indicate nella Fig. 5.

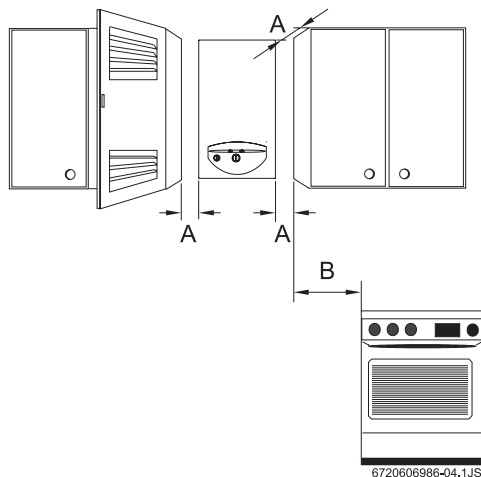

Fig. 5 Distanze minime

- A** Frontale minimo 2 cm, laterale minimo 1 cm
- B** minimo 40 cm

#### 4.4 Montaggio della staffa di aggancio



Prima del montaggio della staffa d'aggancio, assicurarsi che i collegamenti di acqua, gas e gli accessori di aspirazione aria/scarico combusti siano conformi alle norme d'installazione ed all'apparecchio.

- ▶ Collocare la staffa d'aggancio nel punto di installazione scelto utilizzando una livella.
- ▶ Contrassegnare la posizione per i tasselli di fissaggio della staffa e praticare i fori utilizzando una punta di diametro corrispondente.
- ▶ Inserire i tasselli e fissare la staffa d'aggancio alla parete utilizzando le viti fornite a corredo.

#### 4.5 Installazione dell'apparecchio



**Prudenza:** possibilità di danni causati da residui presenti nelle tubazioni! Procedere ad una pulizia interna delle tubazioni per eliminare possibili corpi estranei.

- ▶ Estrarre l'apparecchio dall'imballo facendo ben attenzione a non appoggiarlo sui suoi raccordi di acqua e gas.
- ▶ Verificare che tutto il materiale indicato al capitolo 2.3 sia presente.
- ▶ Asportare i tappi di protezione presso i filetti del gas e dell'acqua.

- ▶ Distaccare il pannellino frontale tirandolo verso l'esterno (Fig. 6, pos. 1).
- ▶ Svitare le due viti (Fig. 6, pos. 2).

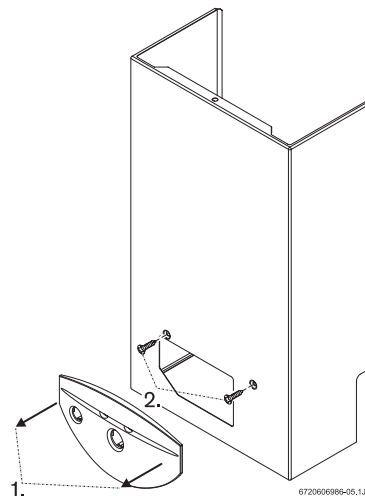

Fig. 6 Smontaggio mantellatura

- ▶ Togliere la mantellatura sollevandola leggermente.
- ▶ Fissare l'apparecchio sulla staffa d'aggancio in modo perfettamente verticale.



#### Prudenza:

- ▶ non appoggiare mai lo scaldabagno sui suoi raccordi di acqua e gas.



Per facilitare il montaggio è consigliabile collegare dapprima l'acqua fredda e calda. Successivamente eseguire gli altri collegamenti.

#### 4.6 Collegamenti acqua

- ▶ Individuare le tubazioni di acqua calda e fredda dell'impianto onde evitare eventuali inversioni di collegamento.
- ▶ Collegare l'acqua calda e fredda a mezzo dei raccordi eccentrici forniti a corredo (evitare l'installazione di tubi, raccordi flessibili o rubinetti che abbiano sezioni interne ridotte).
- ▶ Per evitare problemi provocati da repentini cambiamenti della pressione idrica di rete, si consiglia il montaggio di una valvola di non ritorno a monte dell'apparecchio.

### 4.7 Collegamento gas

Il collegamento del gas allo scaldabagno deve obbligatoriamente rispettare le disposizioni contenute nelle Norme UNI-CIG 7129 e 7131.

### 4.8 Installazione del condotto di aspirazione aria/scarico combusti e dell'eventuale diaframma

Per una corretta installazione, seguire le istruzioni contenute nel manuale fornito a corredo del condotto di aspirazione aria/scarico combusti, verificando la necessità di un eventuale diaframma.

- Una volta effettuati il collegamento e le eventuali giunture del condotto, verificare ed accertarsi della corretta tenuta di tutto il sistema.



## 5 Collegamento elettrico



**Pericolo:** corrente elettrica con tensione 230V!

- ▶ Prima di qualsiasi intervento sulla parte elettrica, disinserire sempre la tensione 230V.

L'apparecchio è fornito con un cavo di alimentazione 230V, precollegato da fabbrica alla scheda elettronica.

- cavo blu = Neutro
- cavo marrone = Fase
- cavo giallo/verde = Massa a terra

Tutti i dispositivi di regolazione, controllo e sicurezza sono sottoposti a rigorosi controlli di fabbrica e quindi pronti per funzionare.



**Prudenza:** rischi da fulmini durante eventuali temporali.

- ▶ L'apparecchio dev'essere collegato indipendente al quadro elettrico<sup>1)</sup> dell'impianto e protetto da un interruttore differenziale da 30 mA. E' d'obbligo il collegamento del cavo di massa a terra dello scaldabagno. In zone soggette a frequenti temporali è inoltre auspicabile anche l'installazione di una protezione contro i fulmini.

- 1) Contro eventuali variazioni di voltaggio è inoltre consigliato di installare uno stabilizzatore di tensione.

### 5.1 Collegamento dell'apparecchio



Il collegamento elettrico deve essere effettuato in accordo con la Norma vigente sulle installazioni elettriche domestiche (CEI 64-8).

- ▶ Installare un interruttore bipolare sulla linea di alimentazione elettrica dello scaldabagno, in prossimità dello stesso, visibile ed accessibile.
- ▶ E' d'obbligo il collegamento del cavo di massa a terra dello scaldabagno

## 6 Uso

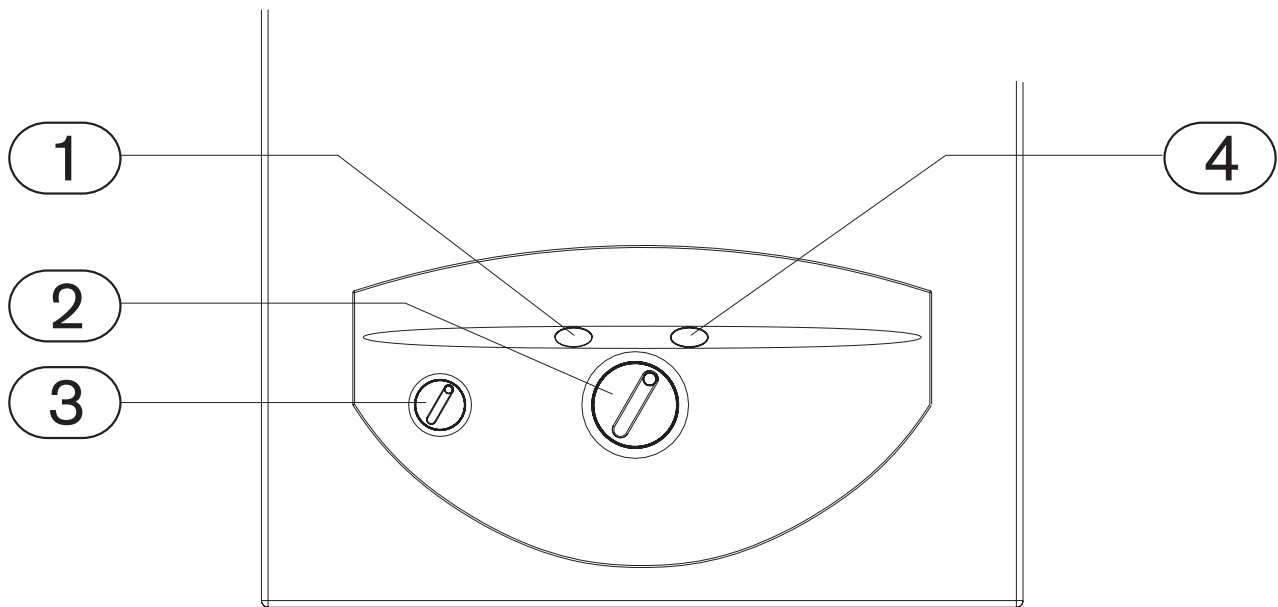

6720606986-06.1JS

Fig. 7

- 1 Tasto di riarmo con spia luminosa di "blocco di sicurezza"
- 2 Selettore di temperatura
- 3 Interruttore principale 0 / I
- 4 Spia luminosa di "bruciatore acceso" (con tasto di servizio tecnico incorporato)

### 6.1 Prima di mettere in funzione l'apparecchio



#### Prudenza:

- ▶ la prima accensione dello scaldabagno deve essere eseguita da un tecnico abilitato ai sensi di legge, che fornirà al cliente tutte le informazioni necessarie per il corretto funzionamento dello stesso.

- ▶ Verificare che il tipo di gas indicato nella targhetta delle caratteristiche dello scaldabagno sia lo stesso fornito nel locale d'installazione.
- ▶ Aprire il rubinetto gas principale e quello installato a monte dello scaldabagno.
- ▶ Aprire il rubinetto d'acqua principale e quello presente nella parte inferiore dello scaldabagno.

### 6.2 Accendere e spegnere l'apparecchio

#### Accendere

- ▶ Attivare l'interruttore bipolare installato a monte dell'apparecchio e ruotare l'interruttore principale nella posizione I.

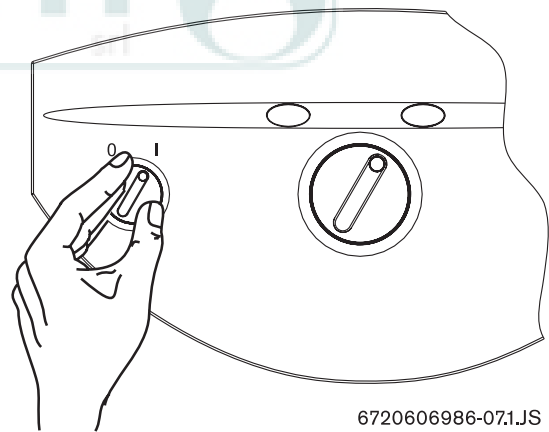

6720606986-07.1JS

Fig. 8

#### Spegnere

- ▶ Ruotare l'interruttore principale nella posizione 0.

### 6.3 Regolazione della temperatura dell'acqua

Per regolare la temperatura di erogazione dell'acqua calda:

**Prudenza:**

- ▶ nella zona del bruciatore il mantello può raggiungere temperature elevate, con il rischio di scottature in caso di contatto.

- ▶ ruotare il selettore di temperatura  sul posizione desiderata.

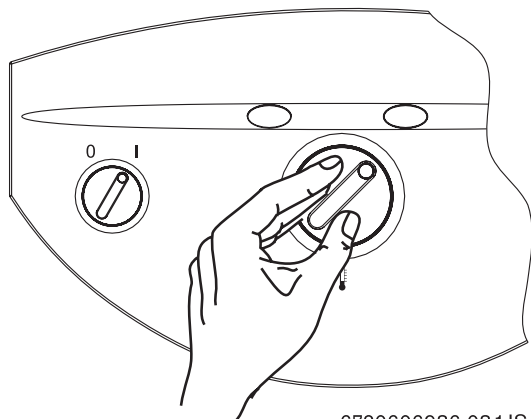

6720606986-08.1JS

Fig. 9

**Ruotando il selettore in senso antiorario**

Diminuisce la temperatura dell'acqua

**Ruotando il selettore in senso orario**

Aumenta la temperatura dell'acqua

Tab. 5

- ▶ una volta selezionata la posizione desiderata, aprire il rubinetto dell'acqua calda.

## 6.4 Segnalazioni di anomalia

Questo apparecchio dispone di un sistema di segnalazione delle anomalie. L'avviso di eventuali anomalie avviene per mezzo di segnali, mediante una spia luminosa rossa, incorporata nel tasto di riarmo (Fig. 7, pos. 1). L'apparecchio torna a funzionare una volta rimossa la causa del guasto e dopo aver premuto il tasto di riarmo.

Per identificare il tipo di anomalia, consultare il capitolo 9 di questo manuale.

## 7 Regolazione del gas

### 7.1 Impostazioni di fabbrica



I componenti sigillati non devono essere manomessi o aperti.

#### Gas Metano

Gli apparecchi per gas Metano (G 20), dopo essere stati regolati in fabbrica per quei valori che compaiono nella targhetta delle caratteristiche, sono forniti con i componenti principali (interni) sigillati.



Gli apparecchi non devono essere messi in funzione se la pressione del gas Metano è minore di 15 mbar o superiore a 25 mbar.

#### Gas GPL

Gli apparecchi per gas GPL (Butano - G30 / Propano - G31) dopo essere stati regolati in fabbrica per quei valori che compaiono nella targhetta delle caratteristiche, sono forniti con i componenti principali (interni) sigillati.



**Pericolo:** le operazioni descritte in seguito devono essere eseguite da un tecnico abilitato ai sensi di legge.

E' possibile fare una regolazione e/o controllo ai fini della potenza nominale; per questa operazione è necessario un apposito manometro per gas.



E' consigliabile fare la regolazione, secondo il metodo di verifica della pressione al bruciatore, in quanto più rapida di altre modalità.

### 7.2 Regolazione della pressione al bruciatore

#### Accesso ai componenti di regolazione

- Rimuovere il mantello dell'apparecchio (vedere pag. 11).

- Premere contemporaneamente le due leve (A) ed estrarre in avanti il quadro comandi.

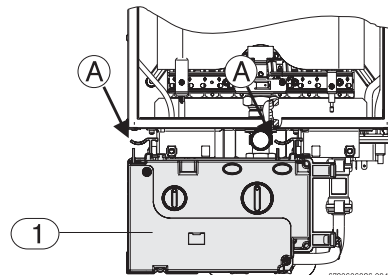

Fig. 10 Estrarre il quadro comandi

- Dopo l'estrazione del quadro comandi, agganciarlo come da Fig. 11.

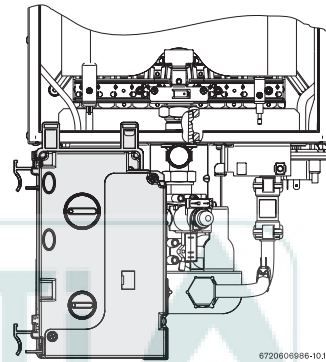

Fig. 11 Posizione d'aggancio del quadro comandi (accesso alle regolazioni gas)

#### Collegamento del manometro gas

- Svitare la vite posta internamente alla presa di pressione bruciatore (1) senza toglierla.
- Inserire il tubo del manometro gas sulla presa di pressione.

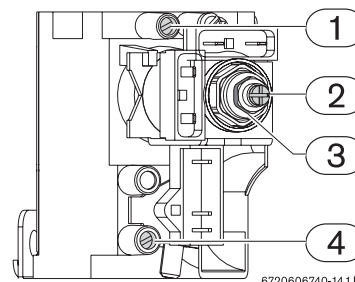

Fig. 12 Punti di controllo/regolazione gas

- 1 Presa per misurazione della pressione gas al bruciatore
- 2 Vite di regolazione pressione minima del gas
- 3 Dado di regolazione della pressione massima del gas
- 4 Presa per misurazione della pressione di rete del gas (Sta-tica/Dinamica)

#### Regolazione della pressione massima del gas

Interruttore principale nella posizione 0.



- ▶ Ruotare il selettore di temperatura (Fig. 7, pos. 2) nella posizione 6 (posizione 60 nel quadro comandi).
- ▶ Premere e mantener premuto, per almeno dieci secondi, la spia luminosa di "bruciatore acceso" (che funge anche da tasto per servizio tecnico (Fig. 7, pos.4) contemporaneamente ruotare l'interruttore principale in posizione I (Fig. 7, pos. 3).

L'apparecchio si trova ora in "posizione di regolazione" affinché possa essere controllata/regolata la pressione gas massima. La spia luminosa di "bruciatore acceso" lampeggia.

- ▶ Aprire un rubinetto dell'acqua calda.
- ▶ Con una chiave di misura corrispondente, ruotare il dado (Fig. 12, pos. 3).
- ruotando in senso orario = più pressione
- ruotando in senso antiorario = meno pressione

Regolare la pressione fino a raggiungere i valori indicati nella Tab. 6.



Dopo aver eseguito regolazione, lasciar funzionare lo scaldabagno alla massima potenza per almeno 30 secondi.

#### Regolazione della pressione minima del gas

Interruttore principale nella posizione 0.



La regolazione del minimo è necessaria solo se il bruciatore presenta frequenti spegnimenti quando si riduce la portata (quantità) dell'acqua ai rubinetti di prelievo.

- ▶ Ruotare il selettore di temperatura (Fig. 7, pos. 2) nella posizione 1 (posizione 35 nel quadro comandi).
- ▶ Premere e mantener premuto, per almeno dieci secondi, la spia luminosa di "bruciatore acceso" (che funge anche da tasto per servizio tecnico (Fig. 7, pos.4), contemporaneamente ruotare l'interruttore principale in posizione I (Fig. 7, pos. 3).

L'apparecchio si trova ora in "posizione di regolazione" affinché possa essere controllata/regolata la pressione gas minima. La spia luminosa di "bruciatore acceso" lampeggia.

- ▶ Aprire il rubinetto dell'acqua calda.
- ▶ Tenere fermo il dado (Fig. 12, pos. 3) con una chiave di misura corrispondente.
- ▶ Con un cacciavite **non magnetico** ruotare la vite (Fig. 12, pos. 2).
- ruotando in senso orario = più pressione
- ruotando in senso antiorario = meno pressione

Regolare la pressione fino a ottenere i valori indicati nella Tab. 6.

		Gas Metano	Gas GPL - Butano	Gas GPL - Propano
Codice ugelli	WT11	8708202116 (1,25)	8708202127 (0,74)	
	WT14	8708202124 (1,20)		
	WT17	8708202115 (1,15)		
Pressione di rete (mbar)	WT11	20	28	37
	WT14		29	
	WT17			
Pressione massima al bruciatore (mbar)	WT11	10	26	34
	WT14	13		36
	WT17	16,5		35,4
Pressione minima al bruciatore (mbar)	WT11	2	4	5
	WT14	2	3	4
	WT17	1,3	1,4	1,4

Tab. 6 Valori di pressione gas

### 7.3 Trasformazione gas

Utilizzare solo kit di trasformazione originali.

L'intervento deve essere eseguito da un tecnico abilitato ai sensi di legge (L. 46/90) o da un Servizio di assistenza tecnica, autorizzato JUNKERS. I kit di trasformazione originali, sono forniti con le istruzioni per l'operazione di trasformazione gas.

- ▶ Chiudere i rubinetti gas ed acqua a monte dell'apparecchio.
- ▶ Disinserire la tensione 230V presso l'interruttore bipolare, a monte dell'apparecchio, presso l'interruttore principale (Fig. 7, pos. 3) e smontare il mantello.
- ▶ **Solo per WT 17** - rimuovere il coperchio frontale della camera di combustione agendo sui suoi 4 "agganci rapidi".

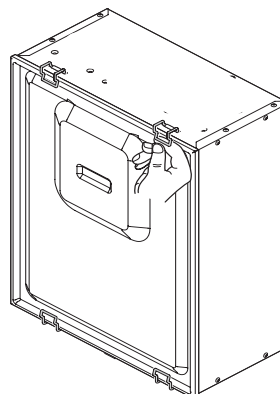

Fig. 13

- ▶ Per tutti i modelli WT, smontare il bruciatore.

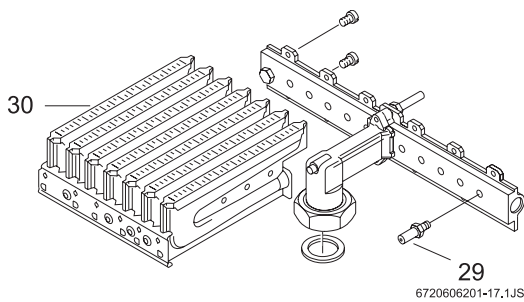

Fig. 14

- ▶ Smontare entrambe le rampe degli ugelli (Fig. 14, pos. 30) e sostituire gli ugelli (Fig. 14, pos. 29).
- ▶ Rimontare il bruciatore.
- ▶ Verificare che non ci siano fughe di gas.
- ▶ Togliere il coperchio del quadro comandi.
- ▶ **Solo per WT17** - il ponticello JP5 è già inserito (vedere Fig. 15) per tutti i tipi di gas. Per il WT 17 la trasformazione del gas è già ultimata, registrarla quindi nella targhetta delle caratteristiche dell'apparecchio.

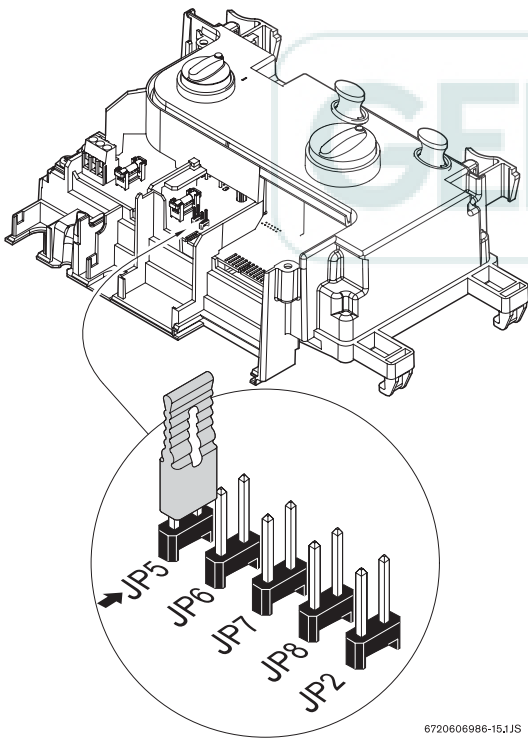

Fig. 15

- ▶ **Per i modelli WT11 e WT14** - per impostare il tipo di combustibile utilizzato fare riferimento alla tabella 7. Inserire il ponticello nei morsetti JP6 per un funzionamento con metano, togliere il ponticello dai morsetti JP6 per un funzionamento a GPL.

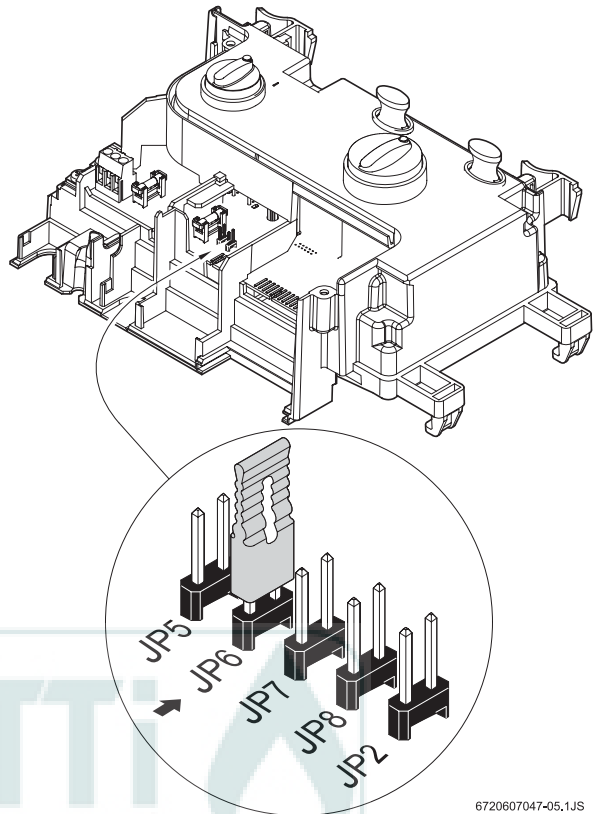

Fig. 16 Posizione morsetti e ponticello

Morsetti JP6	Tipo di gas
Con ponticello	metano
Senza ponticello	GPL

Tab. 7 Utilizzo del ponticello per configurazione gas

- ▶ Registrare sempre l'operazione di trasformazione gas, nella targhetta delle caratteristiche dell'apparecchio.

## 8 Manutenzione



**Pericolo:** corrente elettrica con tensione 230V!

- ▶ Prima di qualsiasi intervento sulla parte elettrica, disinserire sempre la tensione 230V (interruttore bipolare a monte dell'apparecchio e fusibili).



Come indicato dalle Leggi in vigore (L. 46/90), tutte le operazioni di manutenzione e la verifica periodica dello scaldabagno, devono essere affidate esclusivamente a personale abilitato ai sensi di legge o ad un Servizio di assistenza tecnica, autorizzato JUNKERS.

- ▶ Utilizzare esclusivamente ricambi originali.
- ▶ Utilizzare solo ricambi indicati nella "lista ricambi" dell'apparecchio.
- ▶ Sostituire le guarnizioni o le tenute di tipo O-ring, se smontate, con guarnizioni o O-ring nuove.
- ▶ Impiegare esclusivamente i seguenti lubrificanti.
  - per le parti idrauliche: Unisilikon L 641 (8 709 918 413)
  - per le parti filettate: HFt 1 v 5 (8 709 918 010).

### 8.1 Manutenzione periodica

#### Verifica del funzionamento

- ▶ Verificare il buon funzionamento di tutti i componenti di sicurezza, regolazione e controllo.

#### Camera di combustione e scambiatore di calore

- ▶ Determinare il grado di pulizia della camera di combustione e dello scambiatore di calore.

#### Se si rende necessaria una sua pulizia:

- ▶ smontare lo scambiatore di calore ed il limitatore di sicurezza della temperatura.
- ▶ pulire lo scambiatore e la camera di combustione con un getto d'acqua ed una spazzola non metallica.

#### Se le incrostazioni persistono:

- ▶ immergere le lamelle dello scambiatore in acqua molto calda, aggiungere un buon detergente (di tipo domestico) e pulire con cura.

#### Se i passaggi interni dell'acqua, presso lo scambiatore di calore risultano ostruiti:

- ▶ procedere ad una decalcificazione interna dello scambiatore di calore e dei suoi raccordi, mediante prodotto appropriato, seguendo attentamente le istruzioni fornite a corredo del prodotto stesso.

- ▶ Rimontare lo scambiatore di calore utilizzando guarnizioni nuove.
- ▶ Rimontare il limitatore di sicurezza della temperatura sul suo supporto.

#### Bruciatore

- ▶ Ispezionare annualmente il bruciatore e nel caso procedere ad una sua pulizia.

#### Se necessario (in caso di fuliggine, unto etc.):

- ▶ smontare il bruciatore, immergerlo in acqua molto calda, aggiungere un buon detergente (di tipo domestico) e pulire con cura.

#### Elettrodi

- ▶ Verificare periodicamente lo stato degli elettrodi di accensione e dell'elettrodo di ionizzazione. Se necessario, procedere ad una loro pulizia mediante una spazzola in rame o sostituirli

#### Filtro d'ingresso acqua

- ▶ Chiudere il rubinetto d'ingresso dell'acqua, a monte dell'apparecchio (Fig. 2, pos. 230).
- ▶ Smontare il tubo di ingresso dell'acqua fredda (Fig. 17, pos. 1).
- ▶ Pulire il filtro dell'acqua (Fig. 17, pos. 2).

### 8.2 Accensione dopo la manutenzione

- ▶ Eseguire tutti i collegamenti di tutte le parti precedentemente smontate, utilizzando guarnizioni e O-ring originali.
- ▶ Riportarsi al capitolo 6 "Uso" e al capitolo 7 "Regolazione del gas".
- ▶ Verificare che non vi siano fughe di gas.
- ▶ Verificare la pressione gas al bruciatore.
- ▶ Verificare il condotto di aspirazione aria /scarico combusto (con il mantello montato).
- ▶ Verificare nuovamente che non vi siano fughe di gas.

### 8.3 Scarico dell'apparecchio

Per scaricare l'apparecchio o nel caso esista il rischio di congelamento:

- ▶ chiudere il rubinetto dell'acqua a monte dell'apparecchio (Fig. 2, pos. 230).
- ▶ Aprire un rubinetto d'acqua calda e posizionare sotto l'apparecchio un recipiente.
- ▶ Svitare ed asportare la vite di scarico (Fig. 17, pos. 3) situata nel tubo d'ingresso dell'acqua fredda.
- ▶ Scaricare tutta l'acqua contenuta nell'apparecchio.

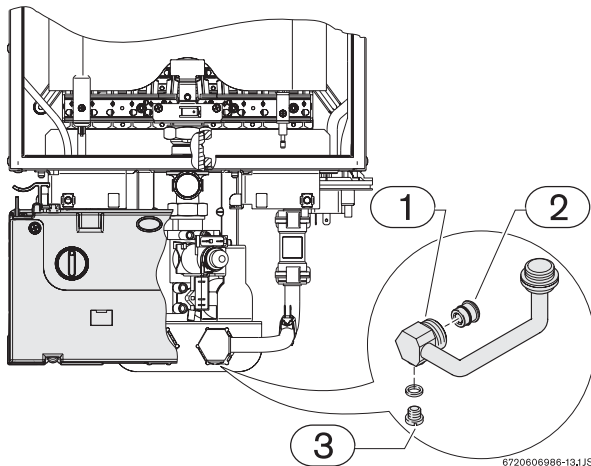

Fig. 17 Vite di scarico e filtro acqua

### 8.4 Sostituzione dei fusibili (scheda elettronica)

Se la spia luminosa di "bruciatore acceso" (Fig. 7, pos. 4) non si illumina (quando si preleva acqua calda), è probabile che uno dei fusibili sia interrotto.

Il tal caso:

- ▶ rimuovere le viti dello sportellino, presso il quadro comandi (Fig. 18, pos. 1).
- ▶ rimuovere lo sportellino.

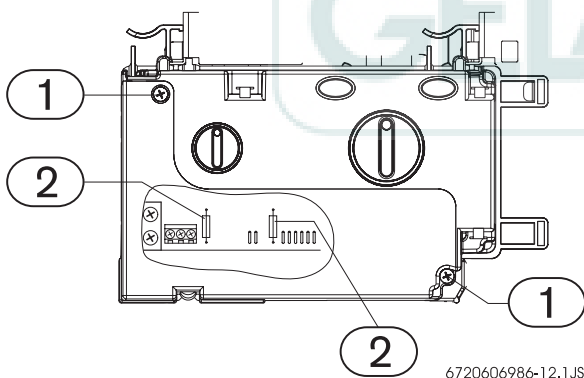

Fig. 18 Quadro comandi

- ▶ Sostituire il/i fusibile/i (Fig. 18, pos. 2).
- ▶ Se l'anomalia persiste, sostituire la scheda elettronica.

### 8.5 Opzioni modificabili mediante l'uso del ponticello

Lo scaldabagno è impostato di fabbrica con un campo di temperatura da 35°C a 60°C. Inserendo il ponticello nei morsetti JP7 il campo di temperatura viene impostato da 38°C a 50°C.

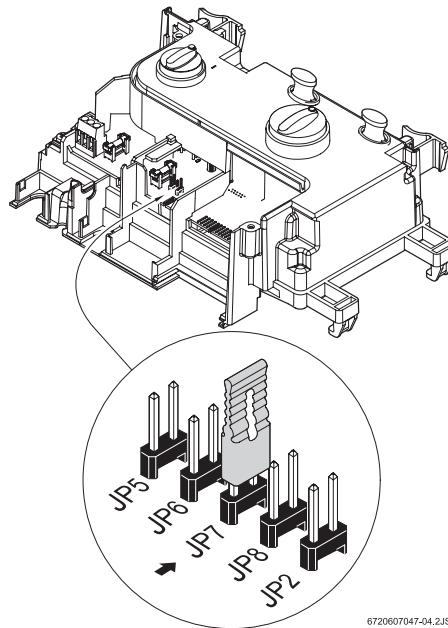

Fig. 19

### 8.6 Ritardo di accensione (da utilizzarsi in caso di colpi di ariete)

In impianti dove si presentano i fenomeni di colpi d'ariete è possibile ritardare l'accensione dello scaldabagno di 3 secondi.

Per attivare la funzione di ritardo accensione, inserire il ponticello sui morsetti JP2.

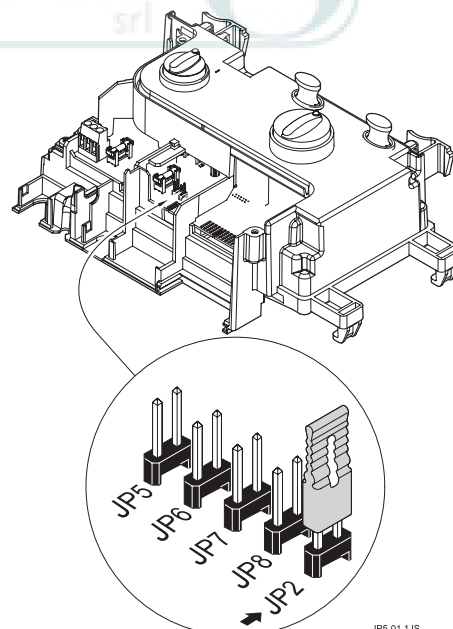

Fig. 20 Inserimento del ponticello JP2

## 9 Ricerca guasti

### 9.1 Problema/Causa/Soluzione

Il montaggio, la manutenzione e gli interventi di riparazione devono essere effettuati esclusivamente da tecnici abilitati come richiesto dalle vigenti Leggi (L.46/90). Nella tabella successiva sono descritte le soluzioni a possibili problemi.



Attenzione: le operazioni seguite dal simbolo " \* " devono essere eseguite solo da personale abilitato ai sensi di legge o da un Servizio di assistenza tecnica, autorizzato JUNKERS.

Problema	Causa	Soluzione
Il quadro comandi dell'apparecchio resta spento nonostante l'interruttore principale sia in posizione I.	Manca l'alimentazione elettrica.  Scheda elettronica o fusibile guasto.	Verificare connessione alla rete elettrica. *  Sostituire il fusibile o la scheda elettronica (vedi capitolo 8.4). *
Apparecchio in "blocco di sicurezza" per anomalia.	Collegamento di una delle 2 sonde NTC (acqua calda o fredda) eseguito in modo scorretto.	Verificare i collegamenti. *  Ruotare l'interruttore principale in posizione 0 quindi in posizione I. Se il problema persiste rivolgersi ad un tecnico abilitato.
Il bruciatore non si accende.	Collegamenti scorretti: <ul style="list-style-type: none"> <li>• flussostato a turbina</li> <li>• limitatore di sicurezza della temperatura</li> <li>• pressostato combusti</li> </ul>	Verificare i collegamenti ed i componenti stessi. *  Attendere 10 minuti e ruotare l'interruttore principale in posizione 0 quindi in posizione I. Se il problema persiste rivolgersi ad un tecnico abilitato
Le scintille vengono emesse, ma il bruciatore non si accende: apparecchio in "blocco di sicurezza" per anomalia.	Elettrodi di accensione.	Verificare: <ul style="list-style-type: none"> <li>• alimentazione gas. *</li> <li>• sistema di accensione ed elettrodi di accensione. *</li> <li>• elettrovalvole gas. *</li> </ul>
Il bruciatore si accende solo dopo diversi tentativi.	Presenza d'aria nella tubazione del gas.	Spurgare la tubazione del gas *

Tab. 8

Problema	Causa	Soluzione
Dopo un funzionamento il bruciatore si spegne e l'apparecchio entra in "blocco di sicurezza".	Intervento del pressostato combustibili.	Verificare il corretto montaggio del condotto di aspirazione aria/scambio combustibili. Nel caso eseguire una pulizia dei condotti. Verificare che le connessioni del pressostato combustibili siano corrette (cablaggio elettrico e tubetti). *
	La sonda NTC acqua calda è montata in modo errato.	Verificare il suo montaggio. *
	La sonda NTC acqua calda rileva un surriscaldamento.	Eseguire nuovamente un tentativo di accensione dell'apparecchio.
Lo scaldabagno è funzionante ma il LED rosso di segnalazione lampeggia.	Le sonde NTC non sono collegate correttamente oppure sono difettose.	Controllare le sonde NTC, il loro cablaggio elettrico; sostituire i pezzi difettosi. *
	La pressione del gas, all'ingresso dello scaldabagno, è inferiore al valore minimo di funzionamento.	Controllare che vi sia la corretta pressione del gas per il funzionamento dello scaldabagno.

Tab. 8







Robert Bosch S.p.A  
Settore Termotecnica  
Via M.A. Colonna, 35  
20149 Milano  
Tel 02/ 3696 2805  
Fax 02/3696 2561  
[www.junkers.it](http://www.junkers.it)