



Serie
LejLine

SAL

Le illustrazioni e i dati riportati sono indicativi. La Lamborghini Calor si riserva il diritto di apportare senza obbligo di preavviso tutte le modifiche che riterrà più opportune per l'evoluzione del prodotto. 11/2007 cod C135.1

Dimensioni mm

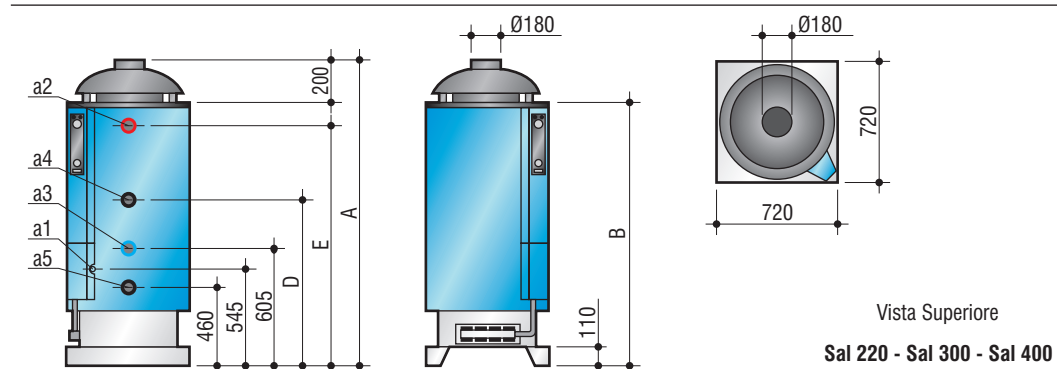
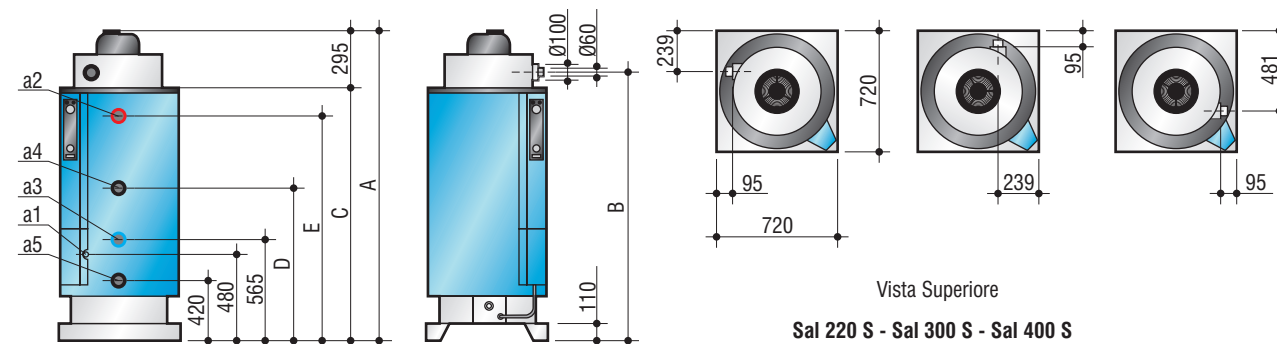

Modello	A	B	C	D	E	Entrata gas (a1)	Acqua Calda (a2)	Acqua Fredda (a3)	Ricircolo (a4)	Scarico (a5)
SAL 220 S	1.660	1.495	1.365	970	1.300	Ø 1/2"	Ø 1 1/4"	Ø 1 1/4"	Ø 1"	Ø 1"
SAL 300 S	2.015	1.840	1.720	970	1.655	Ø 1/2"	Ø 1 1/4"	Ø 1 1/4"	Ø 1"	Ø 1"
SAL 400 S	2.365	2.190	2.070	1.135	2.000	Ø 1/2"	Ø 1 1/4"	Ø 1 1/4"	Ø 1"	Ø 1"
SAL 220	1.600	1.400	-	1.010	1.330	Ø 1/2"	Ø 1 1/4"	Ø 1 1/4"	Ø 1"	Ø 1"
SAL 300	1.960	1.750	-	1.010	1.680	Ø 1/2"	Ø 1 1/4"	Ø 1 1/4"	Ø 1"	Ø 1"
SAL 400	2.310	2.100	-	1.175	2.030	Ø 1/2"	Ø 1 1/4"	Ø 1 1/4"	Ø 1"	Ø 1"

Dati tecnici

SAL		80S	120S	150S	180S	220S	300S	400S	220	300	400
Potenza utile	max. kW	4,7	4,7	16,7	17,5	25,8	28	28	30,3	30,3	30,3
	max. kcal/h	4.042	4.042	14.363	15.051	22.190	24.082	24.082	26.060	26.060	26.060
Potenza focolare	max. kW	5	5	18	19	28,5	31	31	34	34	34
	max. kcal/h	4.300	4.300	15.481	16.341	24.512	26.662	26.662	29.242	29.242	29.242
Rendimento di combustione	%	94	94	92,8	92,1	90,5	90,3	90,3	89,1	89,1	89,1
Contenuto bollitore	l	75	115	145	175	220	300	400	220	300	400
Unico prelievo a 40°C	l	100	160	200	240	300	410	550	300	410	550
Prelievo nei primi 10 minuti a 40°C	l	120	190	240	280	360	490	650	360	490	650
Produzione oraria in continuo (ΔT 40°C)	l/h	92	92	328	349	527	573	573	621	621	621
Tempo di riscaldamento (ΔT 40°C)	min	49	75	27	30	25	31	42	21	29	39
Pressione circuito sanitario	max. bar	6	6	6	6	6	6	6	6	6	6
Tensione di alimentazione	V/Hz	230/50	230/50	230/50	230/50	230/50	230/50	230/50	230/50	230/50	230/50
Potenza elettrica totale assorbita	W	26	26	62	62	62	62	62	7	7	7
Peso a vuoto	kg	49	74	100	110	202	245	286	160	202	243

Lamborghini Calor s.p.a.
 Via Statale 342 - 44047 Dosso (Ferrara) - Italia
 Tel. Italia 0532 / 359811 - Tel. Export 0532 / 359913
 Fax Italia 0532 / 359952 - Fax Export 0532 / 359947
 Internet: <http://www.lamborghinicalor.it>
 E-mail: info@lamborghinicalor.it



Scaldabagni a gas ad accumulo SAL



SAL 80S SAL 120S

- Potenza utile di 4,7 kW.
- Camera di combustione stagna a tiraggio forzato.
- Bollitore interamente vetroporcellanato da 75 lt (Sal 80S) 115 lt (Sal 120S).
- Rendimento superiore al 90 %.
- Calotta fumi orientabile.
- Accensione elettronica.
- Rivelazione di fiamma a ionizzazione.
- Flangia per ispezione e pulizia.
- Isolamento in poliuretano espanso.
- Funzionamento a metano o G.P.L.



SAL 150S SAL 180S

- Potenza utile di 16,7 kW a 17,5 kW.
- Camera di combustione stagna a tiraggio forzato.
- Bollitore interamente vetroporcellanato da 145 lt (Sal 150S) 175 lt (Sal 180S).
- Rendimento superiore al 90 %.
- Calotta fumi orientabile.
- Accensione elettronica.
- Rivelazione di fiamma a ionizzazione.
- Flangia per ispezione e pulizia.
- Isolamento in poliuretano espanso.
- Funzionamento a metano o G.P.L.



SAL 220S SAL 300S SAL 400S

- Potenza utile di 25,8 kW a 28 kW.
- Camera di combustione stagna a tiraggio forzato.
- Bollitore interamente vetroporcellanato da 220 lt (Sal 220S) 300 lt (Sal 300S) 400 lt (Sal 400S).
- Rendimento superiore al 90 %.
- Calotta fumi orientabile.
- Accensione elettronica.
- Rivelazione di fiamma a ionizzazione.
- Flangia per ispezione e pulizia.
- Isolamento in poliuretano espanso.
- Funzionamento a metano o G.P.L.

SAL 220 SAL 300 SAL 400

- Potenza utile di 30,3 kW.
- Camera di combustione aperta a tiraggio naturale.
- Bollitore interamente vetroporcellanato da 220 lt (Sal 220) 300 lt (Sal 300) 400 lt (Sal 400).
- Termostato sicurezza fumi.
- Accensione piezoelettrica.
- Flangia per ispezione e pulizia.
- Isolamento in poliuretano espanso.
- Funzionamento a metano o G.P.L.



Massima Sicurezza

I generatori d'acqua calda Sal S sono a camera stagna e perciò non disperdono i gas combusti in ambiente (mod. Sal S).

Alto Rendimento

L'insieme Bruciatore-Scambiatore unitamente all'espulsione forzata dei fumi, permette di raggiungere rendimenti superiori del 90% (mod. Sal S).



Lamborghini
CALORECLIMA

Azienda certificata UNI EN ISO 9001:2000

Caratteristiche peculiari SAL S

Minime Dispersioni

Boiler isolato con poliuretano espanso a cellule chiuse dallo spessore di 50 mm. (mod. Sal 220S, Sal 300S e Sal 400S).

Durata ed Igienicità

Bollitore in lamiera d'acciaio dello spessore di 4 mm. interamente vetroporcellanato, per una migliore qualità dell'acqua (mod. Sal 220S, Sal 300S e Sal 400S).

Flangia d'ispezione

Tutti i generatori d'acqua calda Sal S sono dotati di flangia d'ispezione per la pulizia del calcare e la per la sostituzione dell'anodo di magnesio.

Installazione

Può essere fatta in qualsiasi locale, senza vincoli di ventilazione, rispettando le Norme Vigenti.

- 1 Pressostato
- 2 Ventilatore espulsione fumi
- 3 Torretta espulsione fumi orientabile
- 4 Tubo aspirazione aria comburente
- 5 Tubo scarico fumi
- 6 Uscita acqua calda
- 7 Quadro di comando
- 8 Ricircolo
- 9 Centralina elettronica
- 10 Ingresso acqua fredda
- 11 Scarico acqua
- 12 Elettrovalvola gas
- 13 Entrata gas
- 14 Bruciatore
- 15 Flangia per ispezione

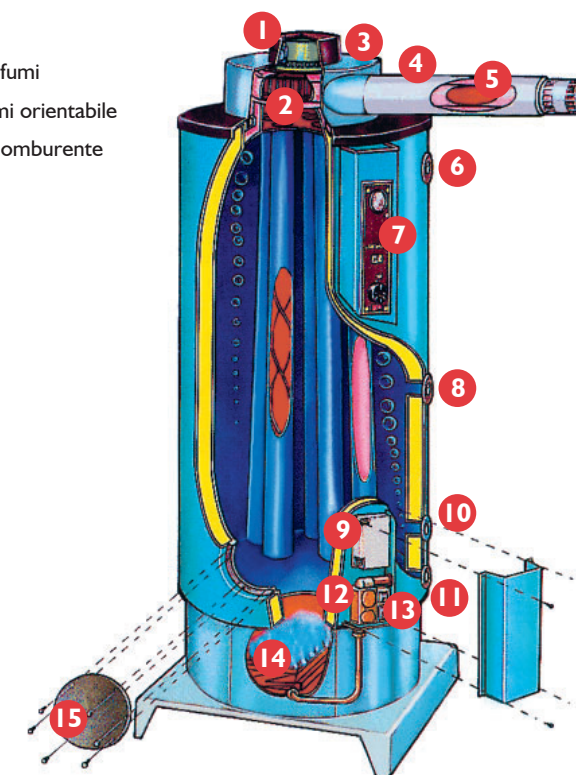

Dimensioni mm.

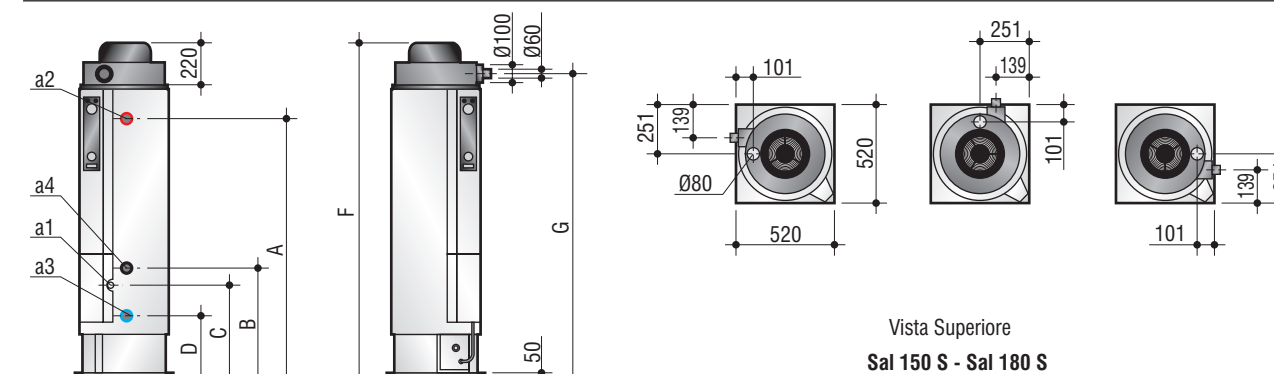
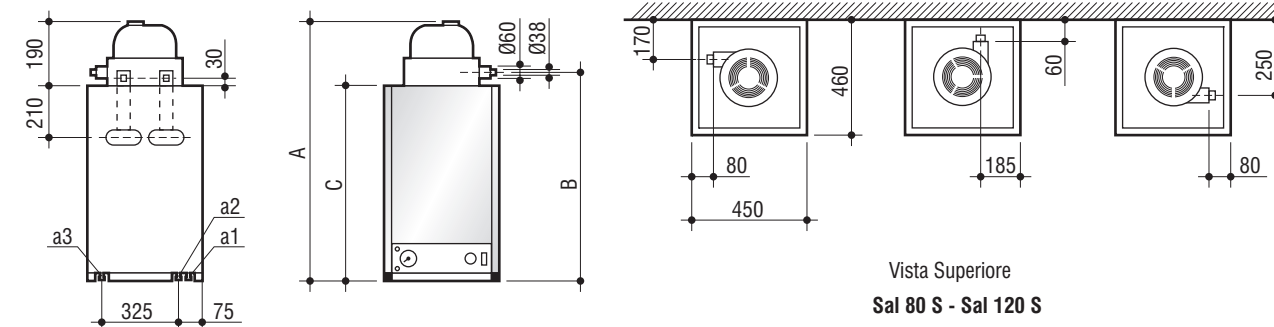

Modello	A	B	C	D	F	G	Entrata gas (a1)	Acqua Calda (a2)	Acqua Fredda (a3)	Ricircolo (a4)
SAL 80 S	1.040	895	850	-	-	-	Ø 3/8"	Ø 1/2"	Ø 1/2"	-
SAL 120 S	1.400	1.255	1.210	-	-	-	Ø 3/8"	Ø 1/2"	Ø 1/2"	-
SAL 150 S	1.615	715	420	385	1.925	1.750	Ø 1/2"	Ø 3/4"	Ø 3/4"	Ø 3/4"
SAL 180 S	1.815	715	420	385	2.125	1.950	Ø 1/2"	Ø 3/4"	Ø 3/4"	Ø 3/4"