

# MOVANO

Manuale di uso e manutenzione





---

# Contenuto

Introduzione .....	2
In breve .....	6
Chiavi, portiere e finestrini .....	20
Sedili, sistemi di sicurezza .....	44
Oggetti e bagagli .....	74
Strumenti e comandi .....	85
Illuminazione .....	111
Climatizzatore .....	119
Guida e funzionamento .....	137
Cura del veicolo .....	182
Manutenzione .....	230
Dati tecnici .....	235
Informazioni per il cliente .....	259
Indice analitico .....	264

## Introduzione

Carburante

Codice

Olio motore

Qualità

Viscosità

Pressione dei pneumatici

Misura pneumatici

Ant.

Post.

Pneumatici estivi

Pneumatici invernali

Masse

Massa complessiva a pieno carico

- Massa a vuoto, modello base

= Carico utile

## Dati tecnici del veicolo

Scriva i dati della sua auto nella pagina precedente, in modo da averli sempre a portata di mano. Questa informazione è rintracciabile nelle sezioni "Manutenzione" e "Dati tecnici" oltre che nella targhetta di identificazione.

## Introduzione

Questa vettura rappresenta un'ingegnosa sintesi di tecnologia avanzata, sicurezza, tutela dell'ambiente ed economicità di esercizio.

Il presente manuale di uso e manutenzione fornisce tutte le informazioni necessarie per un utilizzo sicuro ed efficiente della vettura.

Informare i passeggeri riguardo le possibilità di incidente e lesioni derivanti da un uso non corretto della vettura.

È sempre necessario rispettare le leggi del Paese in cui ci si trova. Che potrebbero avere contenuti diversi da quanto affermato in questo manuale di uso e manutenzione.

La mancata considerazione della descrizione fornita nel presente manuale può avere effetto sulla garanzia.

Quando il presente manuale di uso e manutenzione indica di rivolgersi ad un'officina, consigliamo di contattare un Riparatore Autorizzato Opel.

Tutti i Riparatori Autorizzati Opel offrono un servizio eccellente a prezzi ragionevoli. Dispongono di meccanici esperti, formati da Opel, che lavorano in base alle istruzioni specifiche Opel.

Conservare sempre la documentazione fornita insieme al veicolo a portata di mano all'interno del veicolo stesso.

## Uso del presente manuale

- Il presente manuale descrive tutte le caratteristiche e le funzioni del veicolo acquistato.

**Alcune descrizioni, tra cui le descrizioni relative al display e alle funzioni dei menu, potrebbero non essere valide per il veicolo acquistato a causa della**

**variante di modello, di specifiche locali, equipaggiamenti speciali o accessori.**

- La sezione "In breve" fornisce una prima panoramica generale.
- L'indice dei contenuti all'inizio del presente manuale e di ogni sezione facilita la ricerca degli argomenti di interesse.
- L'indice analitico consente di trovare gli argomenti richiesti.
- Questo manuale di uso e manutenzione illustra i veicoli con guida a sinistra. Il funzionamento descritto è simile per i veicoli con guida a destra.
- Nel manuale di uso e manutenzione sono riportati i codici interni dei motori. La denominazione commerciale corrispondente viene riportata alla sezione "Dati tecnici".
- Le indicazioni direzionali, come destra, sinistra, anteriore o posteriore, riportate nelle descrizioni, si riferiscono sempre al senso di marcia.

- Per i messaggi a video potrebbe non essere disponibile la lingua richiesta.
- I messaggi del display e le etichette interne sono scritti in **grassetto**.

## Pericolo, Avvertenza, Attenzione

### Pericolo

Il testo evidenziato con ** Pericolo** indica il rischio di possibili lesioni mortali. La mancata osservanza delle istruzioni fornite può causare un rischio mortale.



### Avvertenza

Il testo evidenziato con ** Avvertenza** indica il rischio di possibili incidenti o lesioni. La mancata osservanza delle istruzioni fornite può causare lesioni.

### Attenzione

Il testo evidenziato con **Attenzione** indica la possibilità per il veicolo di subire danni. La mancata osservanza delle istruzioni fornite può causare danni al veicolo.

## Simboli

I riferimenti alle pagine sono indicati dal simbolo . Il simbolo  significa "vedi pag.".

I riferimenti di pagina e le voci dell'indice si riferiscono ai paragrafi rientrati forniti nella sezione Indice.

Buon viaggio.

**Adam Opel AG**



## In breve

### Informazioni iniziali sulla guida

#### Sbloccaggio del veicolo

##### Sbloccaggio con la chiave

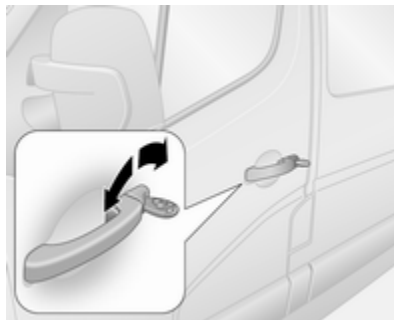

Ruotare la chiave nella serratura della portiera del conducente. Aprire le portiere tirando le maniglie.

#### Sbloccaggio portiere con telecomando



A seconda della configurazione del veicolo:

Per sbloccare le portiere anteriori, premere . Premere nuovamente per sbloccare tutto il veicolo.

Aprire le portiere tirando le maniglie.

Con il tasto 3 del telecomando, premere ; si sbloccherà solo il vano di carico.

Telecomando 21, chiusura centralizzata 23, impianto di allarme antifurto 35.



## Regolazione dei sedili

### Regolazione longitudinale

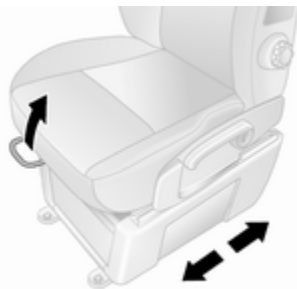

Tirare la maniglia, spostare il sedile, rilasciare la maniglia.

Cercare di muovere il sedile avanti e indietro per accertarsi che il sedile sia bloccato in posizione.

Posizione dei sedili ↻ 46, regolazione dei sedili ↻ 47.

### Inclinazione degli schienali

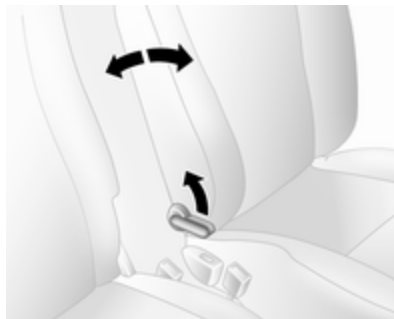

Tirare la leva, regolare l'inclinazione e rilasciare la leva. Il sedile deve scattare in posizione in maniera udibile.

Posizione dei sedili ↻ 46, regolazione dei sedili ↻ 47.

### Altezza del sedile



Azionamento della leva

verso l'alto : per alzare il sedile  
verso il basso : per abbassare il sedile

Posizione dei sedili ↻ 46, regolazione dei sedili ↻ 47.

## Regolazione dei poggiatesta

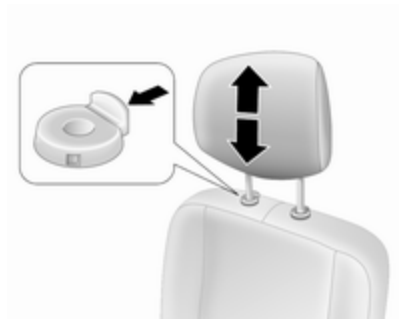

Premere il pulsante di sblocco, regolare l'altezza, bloccare in posizione. Poggiatesta ⇨ 44.

## Cintura di sicurezza



Estrarre la cintura di sicurezza e allacciare la fibbia. La cintura di sicurezza non deve essere attorcigliata e deve aderire bene al corpo. Lo schienale non deve essere eccessivamente inclinato all'indietro (inclinazione massima consigliata 25° circa). Per slacciare la cintura, premere il pulsante rosso sulla fibbia della cintura.

Posizione dei sedili ⇨ 46, cinture di sicurezza ⇨ 55, sistema airbag ⇨ 59.

## Regolazione degli specchietti

### Specchietto retrovisore interno



Per regolare lo specchietto, spostare il suo alloggiamento nella direzione desiderata.

Specchietto interno, specchietto ad ampia visuale ⇨ 39.

## Specchietti retrovisori esterni

### Regolazione manuale

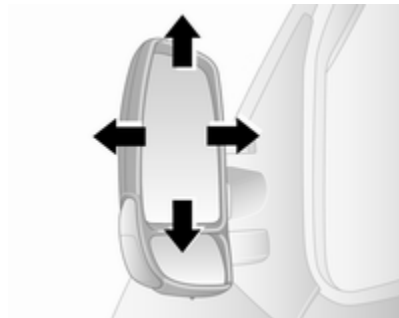

Regolare lo specchietto secondo necessità.

Specchietti retrovisori esterni ⇨ 37.

## Regolazione elettrica



Selezionare lo specchietto esterno pertinente e regolarlo ruotando la leva di comando.

Specchietti retrovisori esterni convessi ⇨ 37, regolazione elettrica ⇨ 37, specchietti retrovisori esterni ripiegabili ⇨ 38, specchietti retrovisori esterni riscaldati ⇨ 38.

## Regolazione del volante

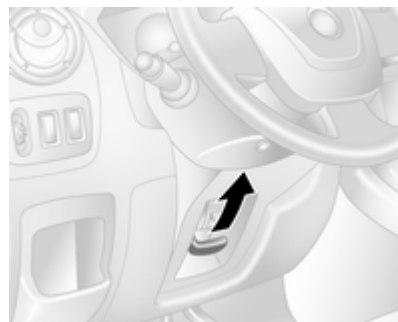

Sbloccare la leva, regolare la posizione del volante, quindi riportare la leva in posizione iniziale e accertarsi che sia completamente bloccata.

Effettuare la regolazione del volante solo a veicolo fermo e bloccasterzo disinserito.

Sistema airbag ⇨ 59, posizioni dell'interruttore di accensione ⇨ 139.

## Panoramica del quadro strumenti

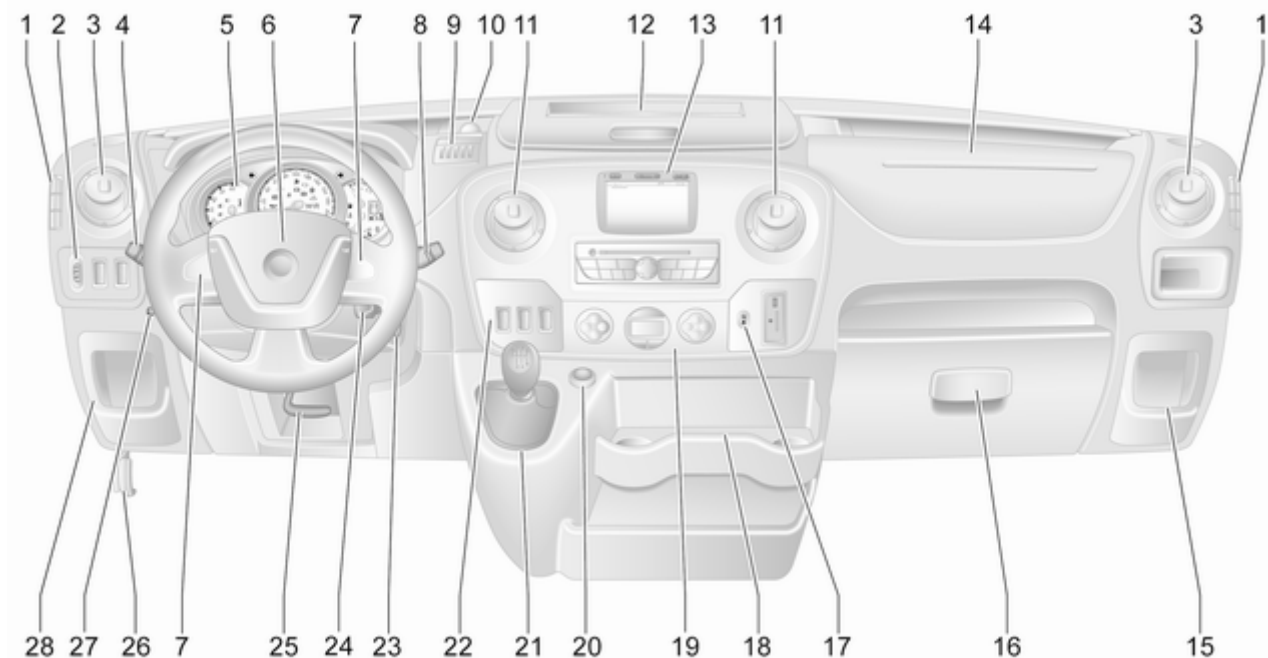



<p><b>1</b> Bocchette dell'aria fisse ..... 135</p> <p><b>2</b> Regolazione profondità luci 114</p> <p>Sensori di parcheggio ad ultrasuoni ..... 170</p> <p>Sistema di controllo della trazione ..... 163</p> <p>Programma elettronico di stabilità (ESP) ..... 164</p> <p><b>3</b> Bocchette laterali dell'aria .. 134</p> <p><b>4</b> Interruttore dei fari ..... 111</p> <p>Indicatori di direzione ..... 115</p> <p>Abbaglianti, anabbaglianti e avvisatore ottico ..... 112</p> <p>Luci di posizione ..... 111</p> <p>Controllo automatico dei fari ..... 112</p> <p>Illuminazione all'uscita ..... 118</p> <p>Fendinebbia ..... 115</p> <p>Retronebbia ..... 115</p> <p>Assistenza all'uso degli abbaglianti ..... 112</p>	<p><b>5</b> Strumenti ..... 92</p> <p>Display del cambio ..... 95</p> <p>Driver Information Centre .... 105</p> <p>Computer di bordo ..... 108</p> <p><b>6</b> Avvisatore acustico ..... 86</p> <p>Airbag del conducente ..... 62</p> <p><b>7</b> Comandi al volante ..... 86</p> <p>Controllo automatico della velocità di crociera ..... 166</p> <p><b>8</b> Tergicristallo, sistema di lavaggio del parabrezza ..... 87</p> <p>Computer di bordo ..... 108</p> <p><b>9</b> Portamonete ..... 74</p> <p><b>10</b> Presa di corrente, porta USB ..... 90</p> <p><b>11</b> Bocchette centrali dell'aria . 134</p> <p><b>12</b> Vano portaoggetti ..... 74</p> <p><b>13</b> Display informativo ..... 106</p> <p><b>14</b> Airbag lato passeggero ..... 62</p> <p><b>15</b> Vano portaoggetti ..... 74</p> <p><b>16</b> Cassettino portaoggetti ..... 75</p>	<p><b>17</b> Segnalazione cintura di sicurezza non allacciata ..... 99</p> <p>Disattivazione dell'airbag lato passeggero ..... 63</p> <p><b>18</b> Portabibite ..... 75</p> <p><b>19</b> Sistema di comando del climatizzatore ..... 119</p> <p>Sistema di climatizzazione elettronico ..... 122</p> <p><b>20</b> Accendisigari ..... 91</p> <p>Presse di corrente ..... 90</p> <p><b>21</b> Leva del cambio, cambio manuale ..... 156</p> <p>Cambio manuale automatizzato ..... 157</p> <p><b>22</b> Controllo automatico della velocità di crociera e limitatore di velocità ..... 166</p> <p>Cambio manuale automatizzato, modalità Winter e Laden ..... 159</p> <p>Comando del minimo ..... 141</p> <p>Sistema Stop-start ..... 141</p> <p>Modalità ECO ..... 138</p>
--	---	---

23	Interruttore di accensione con bloccasterzo .....	139
24	Comandi sul piantone di sterzo .....	86
25	Regolazione del volante .....	86
26	Leva di sblocco del cofano	184
27	Riscaldatore ausiliario .....	127
28	Vano portaoggetti .....	74
	Scatola portafusibili .....	204

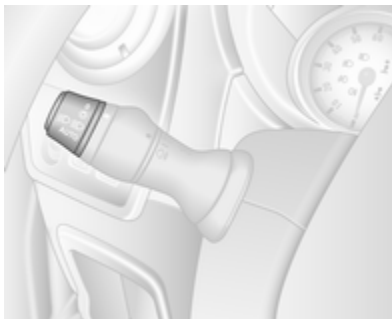
## Illuminazione esterna



Ruotare l'interruttore dei fari esterni:

- O** : spento
-  : luci di posizione
-  : fari
- AUTO** : controllo automatico dei fari: i fari si accendono e spengono automaticamente.

Illuminazione ⇨ 111, Controllo automatico dei fari ⇨ 112, Dispositivo di avviso fari ⇨ 107, Fari autoadattativi ⇨ 114.

## Fendinebbia e retronebbia

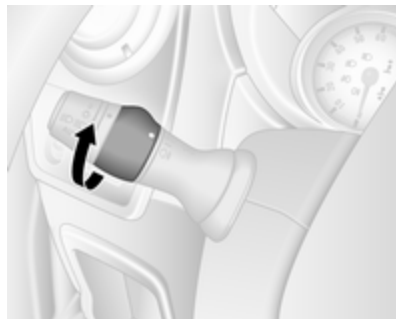

Ruotare l'interruttore dei fari interni:

-  : fendinebbia
-  : retronebbia

Fendinebbia e retronebbia ⇨ 115, ⇨ 115.

### Avvisatore ottico, abbaglianti e anabbaglianti

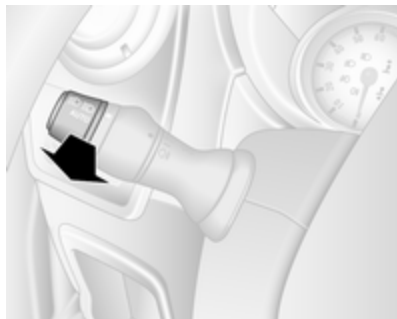

Tirare la leva.

Abbaglianti ⇨ 112, avvisatore ottico  
⇨ 113.

### Indicatori di direzione

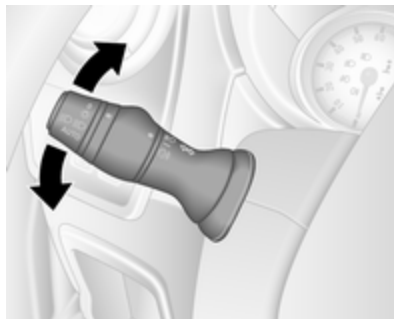

leva verso l'alto : indicatore destro  
leva verso il        : indicatore sinistro  
basso

Indicatori di direzione ⇨ 115.

### Segnalatori di emergenza



Azionato premendo ▲.

Segnalatori di emergenza ⇨ 114.

## Avvisatore acustico



Premere .

Avvisatore acustico ⇨ 86.

## Sistemi tergilavacrystalli

### Tergicristalli

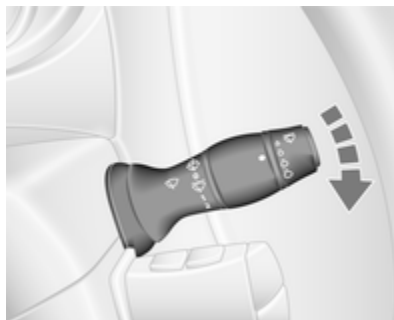

**0** : spento

 / **AUTO** : funzionamento a intermittenza o automatico con sensore pioggia

**1** : lento

**2** : veloce

Tergicristalli ⇨ 87, sostituzione delle spazzole dei tergilavacrystalli ⇨ 193.

### Lavacrystalli

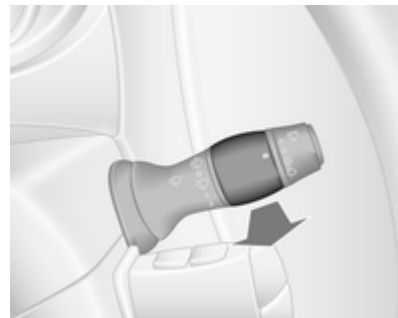

Tirare la leva.

azione breve : il tergilavacrystallo effettua una passata e il liquido di lavaggio viene spruzzato sul tergilavacrystallo

azione lunga : il tergilavacrystallo effettua alcune passate e il liquido di lavaggio viene spruzzato sul tergilavacrystallo

Lavacrystallo ⇨ 87, Liquido di lavaggio ⇨ 188.



## Climatizzatore

### Lunotto termico



Per azionare il riscaldamento premere ☀.

Lunotto termico ⇨ 42.

### Specchietti retrovisori esterni riscaldati

Premendo ☀ si attivano anche gli specchietti retrovisori esterni termici.

Specchietti retrovisori esterni termici ⇨ 38.

## Sbrinamento e disappannamento dei cristalli

### Sistema di comando del climatizzatore



- Impostare il comando della temperatura al livello più caldo.
- Regolare la velocità della ventola al livello massimo.
- Portare il comando di distribuzione dell'aria su ☀.
- Inserire il lunotto termico ☀.

- Attivare il raffreddamento A/C.
- Aprire opportunamente le bocchette laterali dell'aria e orientarle verso i finestrini delle portiere.

Sistema di climatizzazione ⇨ 119.

## Sistema di climatizzazione elettronico



Premere .

La temperatura e la distribuzione dell'aria vengono impostate automaticamente e la ventola funziona a velocità elevata.

Sistema di climatizzazione elettronico  
 ⇨ 122.

## Cambio

## Cambio manuale



Retromarcia: con il veicolo fermo, premere il pedale della frizione, quindi sollevare il collare sulla leva del cambio e innestare la marcia.

Se la marcia non si inserisce, portare la leva selettoria in posizione di folle, rilasciare il pedale della frizione e premerlo nuovamente; ripetere quindi la selezione della marcia.

Cambio manuale ⇨ 156.

## Cambio manuale automatizzato

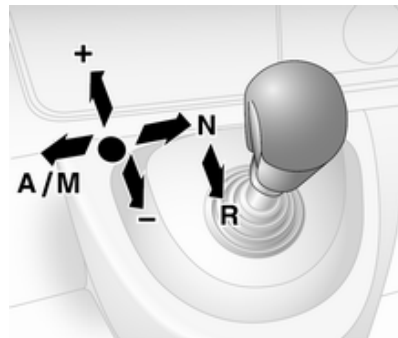

- N** : folle
- : marcia
- +** : marcia superiore
- : marcia inferiore
- A/M** : passaggio tra modalità Automatica e Manuale
- R** : retromarcia. Innestare solo a veicolo fermo.

Cambio manuale automatizzato  
 ⇨ 157.

## Avviamento

### Prima di mettersi in marcia, controllare

- Pressione e condizioni dei pneumatici ↻ 209, ↻ 257.
- Livello dell'olio motore e livelli dei fluidi ↻ 185.
- Corretto funzionamento di finestrini, specchietti, luci esterne e luci della targa e assenza di sporco, neve e ghiaccio dagli stessi.
- Posizione corretta di specchietti, sedili e cinture di sicurezza ↻ 37, ↻ 46, ↻ 56.
- Corretto funzionamento dei freni a velocità ridotta, in particolare se i freni sono bagnati.

### Avviamento del motore

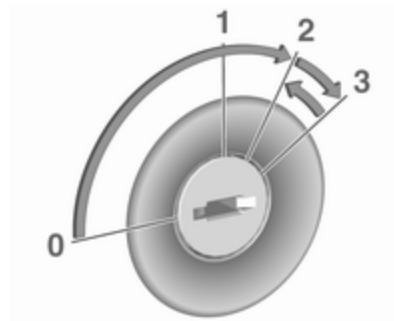

- Girare la chiave in posizione **1**.
- Muovere leggermente il volante per sbloccare il bloccasterzo.
- Premere il pedale della frizione e quello del freno.
- Non azionare il pedale dell'acceleratore.
- Girare la chiave di accensione in posizione **2** per effettuare il preriscaldamento e attendere che la spia  nel Driver Information Centre si spenga.
- Ruotare la chiave in posizione **3** e rilasciarla.

Avviamento del motore ↻ 140.

## Sistema Stop-start



La spia  si accende in verde nel quadro strumenti per segnalare un Autostop.

## Cambio manuale

Se il veicolo procede a bassa velocità o è fermo e alcune condizioni sono soddisfatte, attivare un Autostop come segue:

- premere il pedale della frizione
- portare la leva del cambio in folle
- rilasciare il pedale della frizione

Per riavviare il motore, con la leva del cambio in folle premere il pedale della frizione.

## Cambio manuale automatizzato

Se il veicolo è fermo e alcune condizioni sono soddisfatte, attivare un Autostop come segue:

- leva del cambio in posizione **N** (o **A/M**)
- premere a fondo il pedale del freno
- non accelerare

Per riavviare il motore, con la leva del cambio in posizione **N** (o **A/M**) e il freno di stazionamento rilasciato, lasciare il pedale del freno.

Sistema Stop-start ⇨ 141.

## Parcheggio

### Avvertenza

- Non parcheggiare il veicolo su una superficie facilmente infiammabile. L'elevata temperatura dell'impianto di scarico potrebbe incendiare la superficie.
- Inserire sempre il freno di stazionamento senza premere il pulsante di rilascio. Se il veicolo viene parcheggiato in salita o in discesa, tirare il freno di stazionamento quanto più possibile. Premere contemporaneamente il pedale del freno per ridurre lo sforzo necessario per tirare il freno di stazionamento.
- Spegnerne il motore.
- Se il veicolo si trova su una superficie pianeggiante o in salita, inserire la prima marcia. Inoltre, in salita, girare le ruote

anteriori nella direzione opposta rispetto al cordolo del marciapiede.

Se il veicolo si trova in discesa, inserire la retromarcia. Inoltre, girare le ruote anteriori verso il cordolo del marciapiede.

- Chiudere i finestrini.
- Rimuovere la chiave di accensione dall'interruttore. Ruotare il volante fino ad avvertire lo scatto di inserimento del bloccasterzo.

- Bloccare il veicolo premendo  sul telecomando ⇨ 23.
- Attivare il sistema di allarme anti-furto ⇨ 35.
- Le ventole di raffreddamento del motore potrebbero continuare a funzionare anche a motore spento ⇨ 184.

### Attenzione

Al fine di proteggere il turbocompressore, dopo aver viaggiato a un regime di giri del motore elevato o con elevati carichi sul motore, far girare brevemente il motore a carico ridotto o in folle per circa 30 secondi prima di spegnerlo.

Chiavi, bloccaggi ⇨ 20, inattività del veicolo per un periodo di tempo prolungato ⇨ 183.

## Chiavi, portiere e finestrini

<b>Chiavi, serrature</b> .....	<b>20</b>
Chiavi .....	20
Car Pass .....	20
Telecomando .....	21
Serrature portiere .....	22
Serrature portiere manuali .....	22
Chiusura centralizzata .....	23
Serrature elettriche portiere .....	26
Bloccaggio automatico .....	27
Sicure per bambini .....	27
<b>Portiere</b> .....	<b>28</b>
Porta scorrevole .....	28
Porte posteriori .....	32
<b>Sicurezza del veicolo</b> .....	<b>34</b>
Sistema di bloccaggio antifurto ..	34
Impianto di allarme antifurto .....	35
Dispositivo elettronico di bloccaggio motore .....	36
<b>Specchietti esterni</b> .....	<b>37</b>
Forma convessa .....	37
Regolazione manuale .....	37
Regolazione elettrica .....	37

Specchietti pieghevoli .....	38
Specchietti riscaldati .....	38
<b>Specchietti interni</b> .....	<b>39</b>
Antiabbagliamento manuale .....	39
<b>Finestrini</b> .....	<b>39</b>
Parabrezza .....	39
Finestrini ad azionamento manuale .....	40
Alzacristalli elettrici .....	40
Finestrini posteriori .....	40
Lunotto termico .....	42
Alette parasole .....	42
<b>Tetto</b> .....	<b>42</b>
Tetto panoramico .....	42

## Chiavi, serrature

### Chiavi

#### Attenzione

Non attaccare oggetti pesanti o voluminosi alla chiave di accensione.

### Chiavi di ricambio

Il codice delle chiavi è indicato sul Car Pass o su un'etichetta staccabile.

Per ordinare una chiave di ricambio è necessario fornire il codice della chiave, in quanto è un componente del dispositivo elettronico di bloccaggio motore.

Bloccaggi ⇨ 226, Telecomando radio ⇨ 21, Sistema di blocco centralizzato ⇨ 23, Avviamento del motore ⇨ 140.

### Car Pass

Il Car Pass contiene dati relativi alla sicurezza del veicolo e deve pertanto essere conservato in un luogo sicuro.

Tali dati del veicolo sono necessari per poter eseguire determinate operazioni di officina.

## Telecomando



Serve per azionare:

- chiusura centralizzata
- sistema di bloccaggio antifurto
- impianto di allarme antifurto

In base al modello, il veicolo può utilizzare un telecomando a 2 tasti o a 3 tasti.

Il telecomando ha un raggio d'azione di circa cinque metri. Può essere influenzato da agenti esterni. Il funzionamento viene confermato dai segnalatori di emergenza.

Maneggiare il telecomando con cura, proteggerlo dall'umidità e dalle temperature elevate e non azionarlo inutilmente.

### Guasto

Se il telecomando non agisce sulla chiusura centralizzata, le cause potrebbero essere le seguenti:

- Superamento del limite.
- La tensione della batteria è troppo bassa.
- Azionamento frequente e ripetuto del telecomando al di fuori del raggio d'azione, che richiede la riprogrammazione da parte di un'officina.

- Sovraccarico della chiusura centralizzata a causa di azionamenti frequenti, che provoca brevi interruzioni dell'alimentazione.
- Interferenza da onde radio di potenza superiore provenienti da altre fonti.

Sbloccaggio ⇨ 23.

### Sostituzione della batteria del telecomando

Sostituire la batteria non appena il raggio d'azione del telecomando inizia a ridursi.



Le batterie non devono essere smaltite con i rifiuti domestici. Ma presso gli appositi centri di raccolta e riciclaggio.



Per aprire il telecomando, rimuovere la vite e inserire una moneta nell'asola e ruotare.

Sostituire la batteria (del tipo CR2016) prestando attenzione alla posizione di montaggio.

Richiudere il telecomando verificando che sia chiuso correttamente.

Rimettere e serrare la vite.

## Serrature portiere

### Blocco di sicurezza antifurto

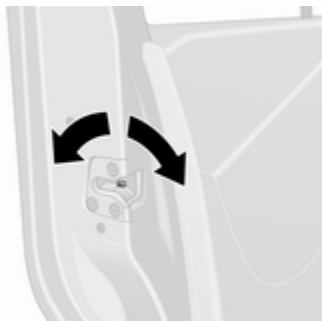

Per impedire alle portiere anteriori di essere aperte dall'esterno, aprire la portiera e inserire il blocco di sicurezza antifurto.

Con un attrezzo idoneo, ruotare l'interruttore della portiera in posizione bloccata orizzontale. La portiera non può essere aperta dall'esterno, ma solo dall'interno del veicolo o utilizzando la chiave manuale.

Per disinserire, ruotare l'interruttore in posizione sbloccata.

## Serrature portiere manuali

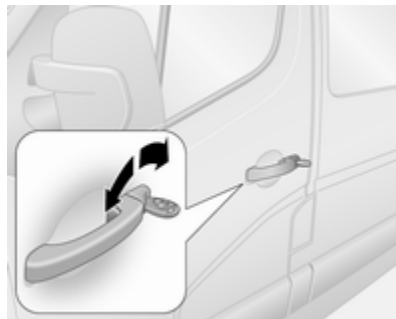

Per sbloccare manualmente le portiere anteriori, girare la chiave nella serratura della portiera del guidatore. Aprire le portiere anteriori tirando le maniglie.

Portiera(e) laterale(i) scorrevole(i)  
 ⇨ 28.



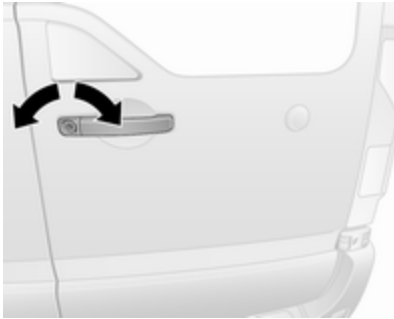

Per sbloccare manualmente le portiere posteriori, girare la chiave nella serratura della portiera posteriore destra. Aprire la portiera tirando la maniglia.



La portiera posteriore sinistra può quindi essere sbloccata utilizzando la leva sul lato interno della portiera.

Chiudere sempre prima la portiera sinistra e poi quella destra.

Portiere posteriori ⇨ 32.

### Chiusura centralizzata

Sblocca e blocca le portiere anteriori, le porte laterali scorrevoli e il vano di carico.

Con il tasto 3 del telecomando, le portiere anteriori e il vano di carico (e, a seconda della configurazione del veicolo, le portiere scorrevoli laterali) possono essere sbloccate e bloccate separatamente.

#### Avviso

Trascorso un breve lasso di tempo dal momento dello sbloccaggio tramite telecomando, le serrature si bloccano nuovamente se, nel frattempo, nessuna portiera viene aperta.

### Sbloccaggio portiere del veicolo

Il funzionamento della chiusura centralizzata con telecomando è confermato dai segnalatori di emergenza. I segnalatori di emergenza si illuminano una volta quando le portiere del veicolo vengono sbloccate e due volte quando vengono bloccate.

### Sbloccaggio portiere con il telecomando a 2 tasti





Per sbloccare le portiere anteriori, premere . Premere nuovamente per sbloccare tutto il veicolo.

### Sbloccaggio portiere con il telecomando a 3 tasti



A seconda della configurazione del veicolo:

- Premere : Le portiere anteriori e le portiere laterali scorrevoli sono sbloccate.

Premere nuovamente il tasto :  
Anche il vano di carico è sbloccato.

- Premere : Le portiere anteriori sono sbloccate.

Premere nuovamente il tasto :  
Si sbloccano anche le porte laterali scorrevoli e il vano di carico.

- Premere : Tutte le portiere e il vano di carico sono sbloccati.

### Bloccaggio delle portiere del veicolo

Chiudere tutte le portiere e il vano di carico. Se una portiera non è chiusa correttamente, la chiusura centralizzata non funziona.

### Bloccaggio portiere con il telecomando a 2 tasti



Premere : Tutte le portiere e il vano di carico sono bloccati.

### Bloccaggio portiere con il telecomando a 3 tasti





Premere : Tutte le portiere e il vano di carico sono bloccati.

**Avviso**

Dove presente, il controllo mediante allarme del vano passeggeri ⇨ 35 viene disattivato premendo e mantenendo premuto  (conferma mediante segnale acustico).

Se fatto involontariamente, sbloccare nuovamente le portiere e premere brevemente  per bloccare la chiusura del veicolo.



**Vano di carico****Bloccaggio e sbloccaggio del vano di carico con telecomando a 2 tasti**

Dopo lo sblocco delle portiere anteriori con , premere  di nuovo: Il vano di carico è sbloccato.

Premere  una volta: Il vano di carico è bloccato.

**Bloccaggio e sbloccaggio del vano di carico con telecomando a 3 tasti**

A seconda della configurazione del veicolo:

- Premere : Il vano di carico è bloccato o sbloccato.
- Premere : Il vano di carico e le portiere laterali scorrevoli sono bloccati o sbloccati.

**Interruttore della chiusura centralizzata**

Blocca o sblocca le portiere e il vano di carico dall'interno dell'abitacolo.





Premere  per bloccare o sbloccare. Quando il veicolo è bloccato, si accende il LED integrato nell'interruttore.

In base alla versione, se il veicolo viene condotto con il vano di carico aperto, le portiere anteriori (e le portiere laterali scorrevoli) possono ancora essere bloccate. Con il quadro acceso, premere e mantenere premuto  per più di cinque secondi.

Quando si chiudono le portiere posteriori/portellone, si bloccano automaticamente.

### Bloccaggio automatico uscendo dal veicolo

In base alla versione, l'interruttore  può anche essere utilizzato per bloccare tutte le portiere e il vano di carico automaticamente, quando si chiude la portiera anteriore e si esce dal veicolo:

Rimuovere la chiave dall'interruttore di accensione, quindi premere e mantenere premuto l'interruttore  più di cinque secondi; le serrature del veicolo si sbloccano quando si chiude la portiera anteriore.

Bloccaggio automatico dopo l'avviamento  27.

### Guasto del sistema del telecomando

#### Sbloccaggio

Sbloccare manualmente la portiera anteriore girando la chiave nella serratura.

Inserire l'accensione e premere l'interruttore della chiusura centralizzata  per aprire tutte le portiere e il vano di carico.

#### Bloccaggio

Bloccare manualmente la portiera anteriore girando la chiave nella serratura.

### Guasto della chiusura centralizzata

#### Sbloccaggio

Sbloccare manualmente la portiera anteriore girando la chiave nella serratura. Aprire le altre portiere tirando le rispettive maniglie interne.

#### Bloccaggio

Abbassare il pomello di bloccaggio di tutte le portiere eccetto quello della portiera del conducente. Quindi chiudere la portiera del conducente e bloccarla dall'esterno usando la chiave.

## Serrature elettriche portiere

### Combi, Bus

Per sicurezza il conducente può azionare le serrature delle portiere dei passeggeri a distanza.

Tutte le portiere devono essere completamente chiuse e il bloccaggio automatico disattivato  27.

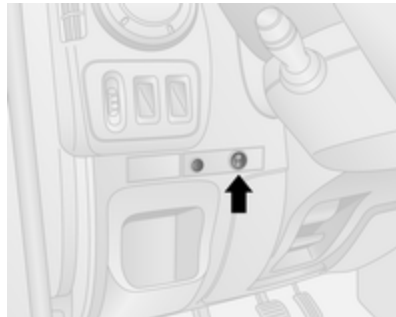

Per bloccare, premere il lato I dell'interruttore; la spia dell'interruttore lampeggia una volta (poi si spegne) e si ode un segnale acustico.



Le spie nelle rispettive portiere si spengono.

Per sbloccare, premere il lato 0 dell'interruttore. Le spie nelle rispettive portiere restano accese.

### Guasto

In caso di guasto del sistema, la spia dell'interruttore resta accesa e si ode un segnale acustico.

Verificare che le portiere siano sbloccate manualmente (interruttori di bloccaggio portiere interni).

Se necessario, rivolgersi ad un'officina per eliminare la causa del guasto.

## Bloccaggio automatico

### Bloccaggio automatico dopo l'avviamento

In base alla versione, questa funzione di sicurezza può essere configurata per bloccare automaticamente tutte le portiere e il vano di carico non appena il veicolo inizia la marcia.



### Attivazione

Con il quadro acceso, premere e mantenere premuto l'interruttore della chiusura centralizzata  $\text{Ⓜ}$  per circa cinque secondi. Un segnale acustico conferma l'attivazione.

Quando il veicolo è bloccato, si accende il LED integrato nell'interruttore.

### Disattivazione

Con il quadro acceso, premere e mantenere premuto  $\text{Ⓜ}$  per circa cinque secondi. Un segnale acustico conferma la disattivazione.

## Sicure per bambini

### ⚠ Avvertenza

Azionare la sicura per bambini quando i sedili posteriori sono occupati da bambini.



Abbassando la sicura per bambini la portiera non può essere aperta dall'interno. Sollevarla per disattivarla.

## Portiere

### Porta scorrevole

Sbloccare la portiera laterale scorrevole con il telecomando o la chiave (se presente). Aprire la portiera tirando la maniglia e facendo scorrere la portiera verso il retro.

Aprire e chiudere la portiera laterale scorrevole solo a veicolo fermo e con freno di stazionamento inserito (su alcuni modelli si sentirà un segnale acustico all'apertura della portiera laterale scorrevole e al rilascio del freno di stazionamento).



La porta laterale scorrevole può essere bloccata dall'interno tramite l'apposito interruttore.

Verificare che la porta laterale sia completamente chiusa e bloccata prima di mettersi in marcia.

### **⚠ Avvertenza**

Fare attenzione durante l'azionamento della porta scorrevole laterale. Rischio di lesioni.

Assicurarsi che nulla rimanga intrappolato durante il funzionamento e che nessuno si trovi nell'area di movimento.

Se il veicolo è parcheggiato su un pendio, l'apertura delle porte scorrevoli potrebbe muoverlo accidentalmente a causa del loro peso.

Chiudere le porte scorrevoli prima di iniziare la marcia.

**⚠ Pericolo**

Non viaggiare con la portiera scorrevole aperta o socchiusa, ad es. per trasportare oggetti voluminosi, poiché i gas di scarico tossici, inodori e invisibili, potrebbero entrare nell'abitacolo. Ciò potrebbe causare perdita di coscienza e persino la morte.

Chiusura centralizzata ⇨ 23.

**Apertura**

Con il veicolo fermo e il freno di stazionamento inserito, premere l'interruttore posto nel cruscotto per aprire automaticamente la porta scorrevole elettrica; durante l'operazione, il LED nell'interruttore lampeggia.

Se il pulsante viene premuto mentre il motore è in Autostop, quest'ultimo si riavvierà automaticamente.

Sistema Stop-start ⇨ 141.

**Avviso**

Se quando viene premuto il pulsante il freno di stazionamento non è inserito, verrà attivato un segnale acustico e la porta scorrevole non si aprirà.

Per arrestare il movimento in qualsiasi momento, premere di nuovo l'interruttore. Premere ancora una volta per continuare il movimento della portiera scorrevole elettrica.

**Avviso**

Se la porta scorrevole elettrica è bloccata dall'interno con la sicura per bambini attiva, verrà emesso un segnale acustico. Sbloccare la porta manualmente dall'interno.

**Bus**

Il motore si riavvia automaticamente quando si aziona l'interruttore di comando della portiera scorrevole durante un Autostop.

Sistema Stop-start ⇨ 141.

**Chiusura**

Premere nuovamente l'interruttore: durante l'operazione, il LED lampeggerà e un cicalino emetterà una segnalazione acustica.

In caso di difficoltà di apertura o chiusura, ad es. per gelo, tenere premuto l'interruttore per aumentare la potenza di apertura della porta scorrevole.

**⚠ Avvertenza**

Fare attenzione durante l'azionamento della porta scorrevole. Comporta infatti il rischio di lesioni, soprattutto per i bambini.

Prestare particolare attenzione quando il veicolo viene parcheggiato su un pendio: aprire o chiudere la porta completamente fino a quando si blocca in posizione.

Controllare bene la porta durante il funzionamento. Assicurarsi che nulla rimanga intrappolato durante il funzionamento e che nessuno si trovi nell'area di movimento.

**Avviso**

Non azionare troppo di frequente la porta scorrevole elettrica a motore spento, poiché questo scarica la batteria del veicolo.

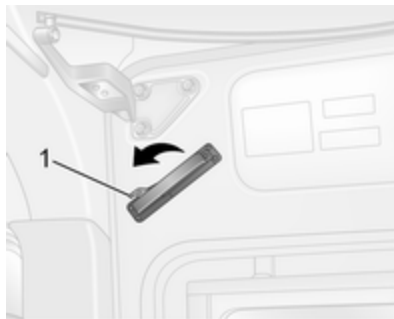
**Uscita di emergenza**

In caso di emergenza la porta scorrevole può essere aperta manualmente dopo aver rilasciato la maniglia interna.

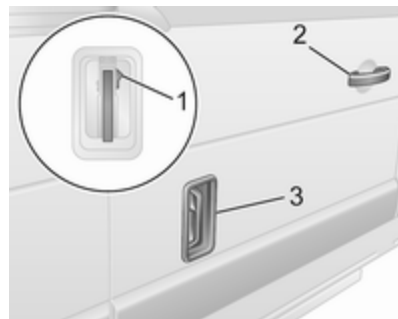

In alternativa, se il veicolo è sbloccato, aprire la portiera con la maniglia esterna (in base alla variante del modello). Sollevare la maniglia (3) fino al secondo scatto, quindi far scorrere la portiera all'indietro utilizzando la maniglia (2) accanto al bordo anteriore della portiera.

**Reset**

Se la porta è stata aperta manualmente, il sistema della porta scorrevole elettrica deve essere reimpostato.





Aprire la portiera laterale scorrevole a metà e portare la maniglia nella prima posizione di arresto; la spia si illuminerà nel cruscotto. Quindi premere il pulsante (1) sulla maniglia.

Muovere la maniglia avanti e indietro per accertarsi che il motorino di azionamento funzioni, quindi tenere premuto l'interruttore sul quadro strumenti per chiudere completamente la portiera; la spia si spegne quando il sistema è stato reimpostato correttamente.

### Manutenzione

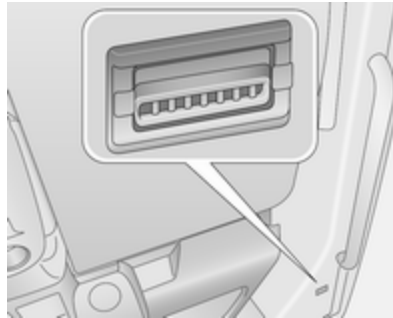

Il proprietario è tenuto a sostituire la cinghia di trasmissione ogni 25.000 cicli e, a questo scopo, un contatore è stato integrato nella parte bassa del montante B. I valori del contatore aumentano ad ogni apertura e chiusura e non è possibile reimpostarlo. Rivolgersi ad un'officina.

Se la cinghia di trasmissione dovesse deteriorarsi, la portiera può ancora essere aperta e chiusa manualmente.

### Guasto

Se viene rilevato un malfunzionamento durante l'apertura delle portiere, viene emesso un segnale

acustico e il LED nell'interruttore si illumina. Controllare la posizione della maniglia esterna. Reimpostare la maniglia se si trova in posizione aperta e utilizzare la chiave per azionare le serrature delle portiere.

Cercare assistenza presso un'officina se il guasto permane.

### Gradino laterale elettrico

#### ⚠ Avvertenza

Prestare attenzione quando si utilizza il gradino laterale elettrico, in particolare in presenza di umidità e di tempo atmosferico freddo.

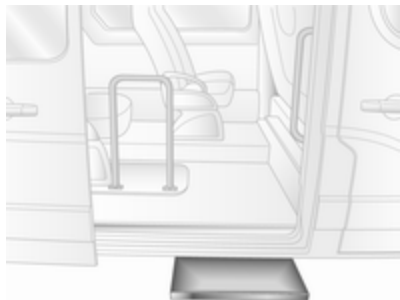

Il gradino laterale elettrico funziona automaticamente quando la porta scorrevole viene aperta o chiusa.

### **⚠ Avvertenza**

Assicurarsi che ci sia abbastanza spazio per consentire al gradino elettrico di estendersi completamente e di rientrare senza essere bloccato.



La spia si illumina durante il funzionamento del gradino elettrico laterale. Se rimane accesa mentre la portiera è chiusa, il gradino non si è reintrodotto o la portiera non è completamente chiusa.

In caso di guasto, reintrodotte manualmente il gradino laterale elettrico svitando il volantino di colore arancio situato sul retro del gradino, accertandosi che non vi siano ostacoli che impediscano la chiusura. Quando il gradino è reintrodotto, avvite il volantino. Rivolgersi ad un'officina.

## Porte posteriori

Bloccare e sbloccare le portiere posteriori con il telecomando o la chiave (se presente).

Sistema di chiusura centralizzata  
 ⇨ 23, Serrature portiere manuali  
 ⇨ 22.

Tirare la maniglia esterna per aprire la portiera posteriore destra.



La portiera di destra può essere aperta anche dall'interno del veicolo, tirando la maniglia interna.



Per aprire poi la porta posteriore sinistra è necessario sbloccarla tramite la leva.

### **⚠Avvertenza**

Le luci posteriori possono non essere visibili se le portiere posteriori sono aperte e il veicolo è parcheggiato sul bordo della strada.

Rendere visibile il veicolo ai conducenti degli altri veicoli utilizzando il triangolo di emergenza o altri dispositivi specificati nelle norme di regolazione stradale.

Le porte sono tenute aperte a 90° dai relativi fermaporta.



Per aprire le portiere a 180° o ad una posizione maggiore (in base al modello), sganciare i fermaporta dai fermi presenti sul telaio delle portiere e aprirle come desiderato.



Se aperte a 270°, le portiere vengono mantenute in posizione da magneti sulla carrozzeria.

### **⚠Avvertenza**

Verificare che le porte siano fissate se completamente aperte.

Le porte aperte potrebbero sbattere in caso di vento!

Durante la chiusura delle portiere, fissare i fermaporta alla rispettiva chiusura sul telaio della portiera.

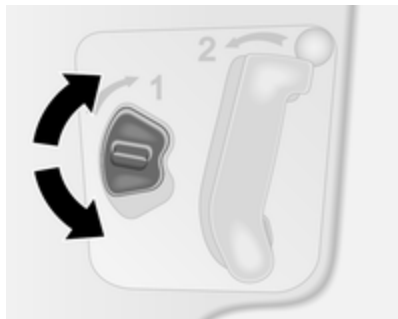

Le portiere posteriori possono essere bloccate dall'interno del veicolo con l'interruttore di blocco all'interno della portiera destra.

Chiudere sempre prima la portiera sinistra e poi quella destra.

### Combi, Bus

Nei veicoli con guida a sinistra, le portiere posteriori si aprono dall'interno del veicolo tirando la maniglia interna.

Nei veicoli con guida a destra, dall'interno del veicolo tirare la maniglia interna sulla portiera di destra e

aprire, quindi sbloccare la portiera di sinistra abbassando la leva, poi aprire.

Chiudere sempre prima la portiera sinistra e poi quella destra.

#### ⚠ Pericolo

Non viaggiare con le portiere posteriori aperte o socchiuse, ad es. per trasportare oggetti voluminosi, poiché i gas di scarico tossici, inodori e invisibili, potrebbero entrare nell'abitacolo. Ciò potrebbe causare perdita di coscienza e persino la morte.

## Sicurezza del veicolo

### Sistema di bloccaggio antifurto

#### ⚠ Avvertenza

Non utilizzare il sistema se vi sono persone all'interno del veicolo, in quanto le portiere non possono essere sbloccate dall'interno.

Il sistema blocca le portiere. E per poter essere attivato è necessario che tutte le portiere siano chiuse.

#### Avviso

Il sistema di bloccaggio antifurto non può essere attivato quando le quattro frecce o le luci laterali sono accese.

L'attivazione e la disattivazione non sono possibili con l'interruttore della chiusura centralizzata.

## Attivazione



Premere due volte  entro tre secondi.

Le frecce di emergenza lampeggiano cinque volte come conferma.

## Disattivazione

Sbloccare le portiere premendo  sul telecomando.

## Impianto di allarme antifurto

L'impianto di allarme antifurto viene azionato in combinazione con l'impianto di chiusura centralizzata.

Esso controlla:

- portiere, portellone, cofano
- abitacolo
- vano di carico
- accensione
- interruzione dell'alimentazione della sirena di allarme

## Attivazione

Tutte le portiere e il cofano devono essere chiusi.



Premere  per attivare il sistema antifurto. Le quattro frecce di emergenza lampeggiano due volte per confermare l'attivazione.

Se le quattro frecce di emergenza non lampeggiano all'attivazione, significa che una portiera/il cofano non è chiusa/chiuso correttamente.

## Avviso

Eventuali cambiamenti all'interno del veicolo, ad es. l'uso di copripredili e i finestrini aperti, potrebbero compromettere il funzionamento del sistema di monitoraggio dell'abitacolo.

## Disattivazione

Lo sbloccaggio delle portiere del veicolo o l'accensione del quadro disattivano l'impianto d'allarme antifurto. Le quattro frecce di emergenza lampeggiano una volta per confermare la disattivazione.

## Avviso

Se è scattato l'allarme, sbloccare il veicolo con la chiave non arresterà la sirena. Per arrestare la sirena, accendere il quadro. Le quattro frecce non lampeggeranno alla disattivazione se l'allarme è scattato.

### Attivazione senza controllo dell'abitacolo

Disattivare il controllo dell'abitacolo se sono presenti persone o animali a bordo oppure se è impostato l'avvio temporizzato o telecomandato del riscaldatore ausiliario ⇨ 127.



A seconda della configurazione del veicolo:

- tenere premuto  o
- inserire e disinserire due volte l'accensione, rapidamente, quindi chiudere le portiere e attivare l'impianto di allarme antifurto

La conferma sarà data da una segnalazione acustica.

Lo stato permarrà fino allo sblocco delle portiere.

### Allarme

Una volta scattato, l'allarme viene emesso da un avvisatore acustico separato alimentato a batteria, e contemporaneamente lampeggiano i segnalatori di emergenza. Il numero e la durata dei segnali di allarme sono regolati dalla legge.

Se la batteria del veicolo è scollegata o la sua alimentazione di corrente interrotta, scatterà la sirena dell'allarme. Prima disattivare l'impianto di allarme antifurto se la batteria del veicolo deve essere scollegata.

Per silenziare la sirena dell'allarme (se scattato) e pertanto disattivare l'impianto d'allarme antifurto, ricollegare la batteria del veicolo e sbloccare le portiere del veicolo con il tasto  del telecomando (o accendere il quadro).

### Dispositivo elettronico di bloccaggio motore

Il sistema è parte dell'interruttore di accensione e controlla che la chiave d'accensione inserita sia autorizzata all'avviamento del veicolo.

Il dispositivo elettronico di bloccaggio motore si attiva automaticamente dopo aver estratto la chiave dall'interruttore di accensione o persino se la chiave è inserita a motore spento.

Se il motore non si avvia, disinserire l'accensione, estrarre la chiave, attendere due secondi circa e ripetere la procedura di avviamento. Se il motore ancora non si avvia, provare ad avviarlo con la chiave di riserva e rivolgersi ad un'officina.

#### Avviso

I tag dell'identificazione di frequenza radio (RFID) possono causare interferenza con la chiave. Non posizionarlo vicino alla chiave quando si avvia il veicolo.

#### Avviso

Il dispositivo elettronico di bloccaggio motore non blocca le portiere. Ricordare pertanto di completare il

bloccaggio e di attivare l'impianto di allarme antifurto prima di lasciare la vettura ⇨ 23, ⇨ 35.

## Specchietti esterni

### Forma convessa

Lo specchietto esterno convesso contiene un'area asferica e riduce gli angoli ciechi. La forma dello specchietto fa apparire gli oggetti più piccoli, cosa che può compromettere la capacità di valutare le distanze.

### Regolazione manuale

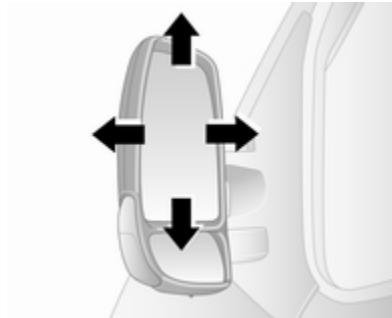

Regolare gli specchietti secondo necessità.

Gli specchietti inferiori non sono regolabili.

## Regolazione elettrica



Accendere il quadro per azionare gli specchietti esterni elettrici.

Selezionare lo specchietto esterno interessato spostando il comando a sinistra o destra, quindi orientare lo specchietto girando il comando.

Nessuno specchietto è selezionato quando il comando si trova in posizione centrale.

Gli specchietti inferiori non sono regolabili.

## Specchietti pieghevoli



Per la sicurezza dei pedoni, i retrovisori esterni fuoriescono dalla normale posizione di montaggio se vengono colpiti con forza sufficiente. Per riposizionare lo specchietto è sufficiente esercitare una leggera pressione sul corpo dello stesso.

## Posizione di parcheggio

Gli specchietti esterni possono essere ripiegati premendo delicatamente sul bordo esterno del corpo, per esempio in spazi di parcheggio ristretti.

## Specchietti riscaldati



Azionato premendo  su qualsiasi sistema. Il LED si illumina nel pulsante durante l'operazione.



Il riscaldamento funziona con il motore acceso e viene disattivato automaticamente dopo breve tempo dallo spegnimento dello stesso.

Sistema di climatizzazione ⇨ 119.

Sistema di climatizzazione elettronico ⇨ 122.



## Specchietti interni

### Antiabbagliamento manuale

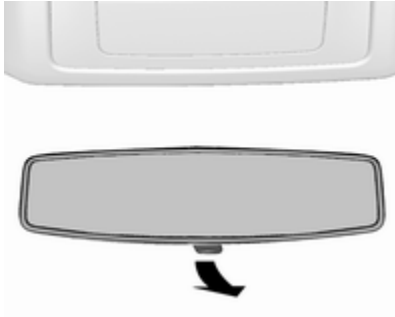

Per ridurre l'abbagliamento, agire sulla leva nella parte inferiore del corpo dello specchietto.

## Specchietto ad ampia visuale



In base al veicolo, nell'aletta parasole del passeggero anteriore si trova un grande specchietto convesso che aumenta la visibilità e riduce i punti ciechi.

## Finestrini

### Parabrezza

#### Autoadesivi sul parabrezza

Non attaccare autoadesivi come vignette autostradali o simili sul parabrezza nell'area dello specchietto interno. Altrimenti la zona di rilevamento del sensore nel corpo dello specchietto potrebbe restringersi.

#### Sostituzione del parabrezza

##### Attenzione

Se il veicolo è dotato di sensore della telecamera anteriore per i sistemi di assistenza al conducente, è molto importante che l'eventuale sostituzione del parabrezza venga eseguita con cautela seguendo le specifiche Opel. Diversamente questi sistemi potrebbero non funzionare regolarmente, con il rischio di un comportamento e/o messaggi inaspettati da tali sistemi.

## Finestrini ad azionamento manuale

I finestrini delle portiere possono essere aperti o chiusi con le apposite manovelle.

## Alzacristalli elettrici

### ⚠ Avvertenza

Prestare attenzione durante il funzionamento degli alzacristalli elettrici: comporta infatti il rischio di lesioni, soprattutto per i bambini.

Durante la chiusura dei finestrini, controllare che nulla rimanga incastrato tra di essi durante il loro movimento.

Inserire l'accensione per azionare gli alzacristalli elettrici.



Azionare l'interruttore del finestrino desiderato, premendolo per abbassare il finestrino o tirandolo per sollevarlo.

Per i veicoli dotati di funzione di apertura automatica per il lato conducente: durante l'apertura, azionare di nuovo l'interruttore per arrestare il movimento del finestrino.

In caso di problemi di chiusura dovuti alla presenza di ghiaccio o problemi analoghi, azionare più volte l'interruttore per chiudere il finestrino a intervalli.

## Sovraccarico

Se i finestrini vengono azionati ripetutamente entro brevi intervalli di tempo, il funzionamento del finestrino viene disattivato per un certo periodo di tempo.

## Finestrini posteriori

### Finestrini laterali scorrevoli



Premere il fermo e aprire il finestrino. Assicurarsi che il fermo si blocchi quando si chiude.

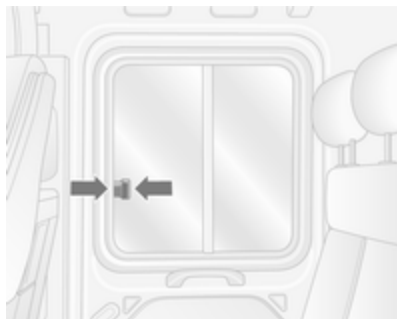

Premere il fermo e aprire il finestrino. Assicurarsi che il fermo si blocchi quando si chiude.

### Apertura finestrini laterali

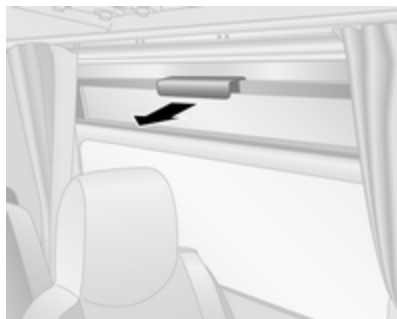

Tirare la maniglia per aprire il finestrino.

#### Avviso

In base al veicolo, alcuni finestrini potrebbero non aprirsi completamente.

### Uscita di emergenza



Per uscire dal veicolo in caso di emergenza, utilizzare il martello **1** per colpire il vetro **2**.

In base alla versione, l'uscita di emergenza può essere attraverso il vetro del tetto ⇨ 42.

### Specchietto angolo cieco



Sul finestrino posteriore si può installare uno specchietto angolo cieco.

Lo specchietto angolo cieco assiste il guidatore durante la retromarcia riducendo gli angoli ciechi.

## Lunotto termico



Azionato premendo  su qualsiasi sistema. Il LED si illumina nel pulsante durante l'operazione.



Il riscaldamento funziona con il motore acceso e viene disattivato automaticamente dopo breve tempo dallo spegnimento dello stesso.

Sistema di climatizzazione ⇨ 119.

Sistema di climatizzazione elettronico ⇨ 122.

## Alette parasole

Le alette parasole possono essere abbassate o spostate di lato per proteggersi dall'abbagliamento.

Qualora le alette parasole siano provviste di specchietti di cortesia integrati, durante la guida è consigliabile chiudere i coprispecchietti.

Le alette parasole potrebbero presentare anche un portadocumenti per i biglietti di parcheggio, ecc.

Specchietto ad ampia visuale ⇨ 39.

## Tetto

### Tetto panoramico



A seconda della variante del modello, il tetto del vano di carico può presentare una lastra in vetro singola o doppia.

## Uscita di emergenza



In caso di emergenza, è possibile rompere il vetro. Utilizzare il martello in dotazione per colpire la lastra di vetro.

In base alla versione, l'uscita di emergenza può essere, in alternativa, attraverso i finestrini laterali ⇨ 40.

## Sedili, sistemi di sicurezza

<b>Poggiatesta</b> .....	<b>44</b>
<b>Sedili anteriori</b> .....	<b>46</b>
Posizione dei sedili .....	46
Regolazione dei sedili .....	47
Bracciolo .....	51
Riscaldamento .....	51
<b>Sedili posteriori</b> .....	<b>52</b>
<b>Cinture di sicurezza</b> .....	<b>55</b>
Cintura di sicurezza a tre punti di ancoraggio .....	56
<b>Sistema airbag</b> .....	<b>59</b>
Sistema airbag frontale .....	62
Sistema airbag laterale .....	63
Disattivazione degli airbag .....	63
<b>Sistemi di sicurezza per bambini</b> .	<b>65</b>
Posizioni di montaggio dei sistemi di sicurezza per bambini .....	67

## Poggiatesta

### Posizione

#### ⚠ Avvertenza

I poggiatesta devono essere sempre posizionati in maniera corretta.

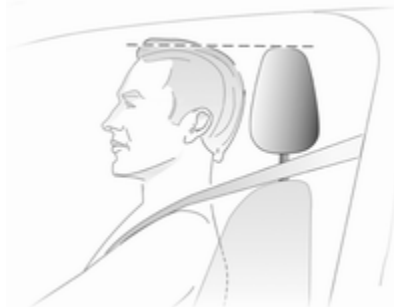

L'estremità superiore del poggiatesta deve essere allineato con la sommità della nuca dell'occupante del sedile. Se questo non è possibile, nel caso di persone molto alte, regolare il poggia-

testa alla posizione più alta e per persone di bassa statura utilizzare la posizione più bassa possibile.

### Regolazione

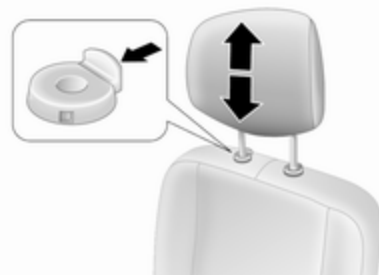

Tirare verso l'alto per sollevare, oppure premere il pulsante per abbassare il poggiatesta. Verificare che il poggiatesta si blocchi.



In base alla versione, i poggiatesta possono anche essere inclinati in avanti o indietro. Spingere o tirare la parte bassa del poggiatesta per regolarlo.

#### Avviso

Al poggiatesta del passeggero anteriore è possibile applicare eventuali accessori omologati, ma solo a condizione che il relativo sedile non venga utilizzato.

#### Smontaggio

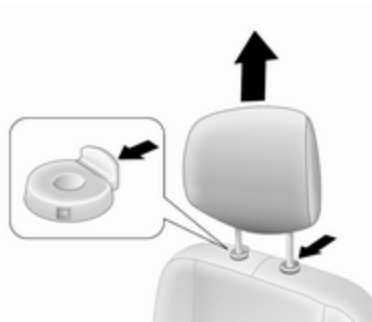

Per es. durante l'uso di un sistema di sicurezza per bambini ⇨ 65.

Prima inclinare lo schienale in avanti, poi sollevare il poggiatesta in posizione massima. Premere entrambi i pulsanti di sblocco e tirare il poggiatesta verso l'alto per rimuoverlo.

Riporre i poggiatesta nel vano di carico assicurandosi che non costituiscano un pericolo.

Non utilizzare il veicolo senza poggiatesta se il sedile interessato è occupato.

#### Installazione

Per prima cosa inclinare il poggiatesta in avanti, poi inserire le aste del poggiatesta nei loro fori.

Abbassare il poggiatesta il più possibile, poi sollevarlo (premendo prima entrambi i pulsanti di sblocco, se occorre) fino a fissarlo saldamente nella posizione desiderata.

## Sedili anteriori

### Posizione dei sedili

#### ⚠ Avvertenza

I sedili devono essere sempre regolati correttamente.

#### ⚠ Pericolo

Non sedersi a una distanza dal volante inferiore a 25 cm per consentire un eventuale funzionamento dell'airbag in condizioni di sicurezza.

#### ⚠ Avvertenza

Non effettuare mai la regolazione del sedile durante la guida, poiché potrebbe spostarsi in maniera incontrollata.

#### ⚠ Avvertenza

Mai riporre oggetti liberi sotto i sedili.

Vano portaoggetti sotto al sedile, scatola portaoggetti ⇨ 76.



- Sedersi poggiando il più indietro possibile contro lo schienale. Regolare la distanza tra il sedile e i pedali in modo che le gambe rimangano leggermente piegate mentre si premono i pedali. Portare il sedile del passeggero anteriore nella posizione più arretrata possibile.

- Regolare l'altezza del sedile ad un livello sufficiente da consentire di avere una buona visuale su tutti i lati del veicolo e su tutti gli strumenti e display. Tra la testa e il telaio del tetto dovrebbe rimanere uno spazio libero pari almeno a un palmo di mano. Le gambe dovrebbero poggiare leggermente sul sedile senza esercitarvi eccessiva pressione.
- Sedersi poggiando il più indietro possibile contro lo schienale. Regolare l'inclinazione dello schienale in modo che sia possibile tenere le mani sul volante con le braccia leggermente piegate. Mantenere le spalle a contatto con lo schienale durante le manovre di sterzata. Non inclinare lo schienale eccessivamente all'indietro. Si consiglia un'inclinazione massima di circa 25°.
- Regolare il sedile e il volante in modo che il polso appoggi sulla sommità del volante, mentre il braccio sia completamente esteso e le spalle appoggiate allo schienale.



- Regolare il volante ⇨ 86.
- Regolare il poggiatesta ⇨ 44.
- Regolare l'altezza della cintura di sicurezza ⇨ 56.
- Regolare il supporto lombare in modo che sostenga naturalmente la colonna vertebrale ⇨ 47.

## Regolazione dei sedili

Guidare esclusivamente con i sedili e gli schienali bloccati in posizione.

### Regolazione longitudinale



Tirare la maniglia, spostare il sedile, rilasciare la maniglia.

Cercare di muovere il sedile avanti e indietro per accertarsi che il sedile sia bloccato in posizione.

### Regolazione longitudinale del sedile con molleggio



Tirare la maniglia, spostare il sedile, rilasciare la maniglia.

Cercare di muovere il sedile avanti e indietro per accertarsi che il sedile sia bloccato in posizione.

### Inclinazione dello schienale

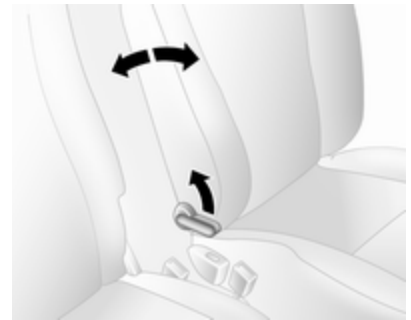

Tirare la leva, regolare l'inclinazione e rilasciare la leva. Il sedile deve scattare in posizione in maniera udibile.

### Inclinazione dello schienale del sedile con molleggio



Tirare la leva, regolare l'inclinazione e rilasciare la leva. Il sedile deve scattare in posizione in maniera udibile.

### Altezza del sedile



#### Azionamento della leva

verso l'alto : per alzare il sedile  
verso il basso : per abbassare il sedile

### Altezza del sedile con molleggio

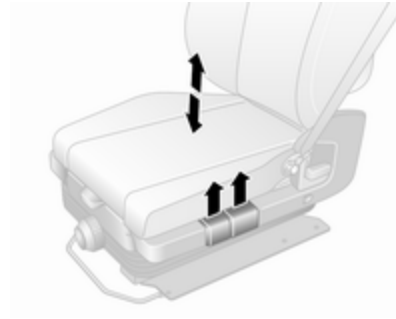

Tirare verso l'alto la leva anteriore per regolare l'altezza della parte anteriore del sedile.

Tirare verso l'alto la leva posteriore per regolare l'altezza della parte posteriore del sedile.

### Supporto lombare



Regolare il supporto lombare secondo necessità.

Aumento e decremento del supporto: ruotare la manopola senza appoggiarsi sullo schienale.

### Supporto lombare del sedile con molleggio



Regolare il supporto lombare secondo necessità.

Azionare ripetutamente la leva (posta sulla parte posteriore dell'unità) per aumentare la compattezza.

Premere il pulsante di rilascio (posto sulla parte anteriore dell'unità) per ridurre la compattezza.

### Sensibilità del sedile con molleggio



Ruotare la manopola per regolare il grado di sensibilità del sedile con molleggio.

girare a destra : più rigido  
girare a sinistra : meno rigido

## Regolazione del sedile con rotazione

### Posizionamento dei sedili



Muovere la maniglia **2**, far scorrere il sedile, rilasciare la maniglia.

Cercare di muovere il sedile avanti e indietro per accertarsi che il sedile sia bloccato in posizione.

### Schienali dei sedili

Tirare la leva **1**, regolare l'inclinazione dello schienale e rilasciare la leva. Il sedile deve scattare in posizione in maniera udibile.

### Angolo della base sedile

Muovere la maniglia **3** per regolare l'angolo della base del sedile.

### Supporto lombare

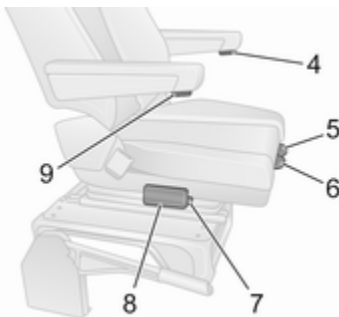

Regolare il supporto lombare secondo necessità.

Azionare ripetutamente la leva **8** (posta sulla parte posteriore dell'unità) per aumentare la compattezza.

Premere il pulsante di rilascio **7** per ridurre la compattezza.

### Posizionamento della base del sedile

Sollevare la maniglia **5**, muovere la base del sedile avanti e indietro, rilasciare la maniglia.

### Braccioli

Per regolare l'altezza dei braccioli, ruotare la maniglia di controllo **4** o **9**.

### Far ruotare il sedile

Il sedile del conducente può essere fatto ruotare fino a 180° partendo dalla posizione rivolta nel senso di marcia, ad es. per consentire un accesso più agevole al vano di carico quando il veicolo è fermo e il motore spento.

Prima di ruotare il sedile, eseguire i seguenti preparativi:

- Slacciare la cintura di sicurezza.
- Ripiegare i braccioli.
- Portare il sedile nella posizione più arretrata possibile.
- Regolare l'angolo della base del sedile nella posizione più bassa.
- Regolare l'inclinazione dello schienale in posizione verticale.
- Apertura della portiera del conducente.

Sollevare la maniglia **6**, ruotare il sedile dalla posizione rivolta nel senso di marcia, rilasciare la maniglia.

Far sempre ritornare il sedile nella posizione rivolta nel senso di marcia prima di mettersi alla guida accertandosi che il sedile sia bloccato in posizione prima della partenza.

## Bracciolo

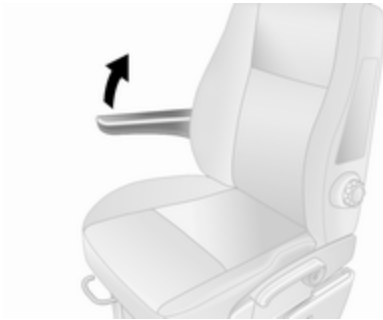

Se necessario, i braccioli possono essere rialzati.

## Riscaldamento

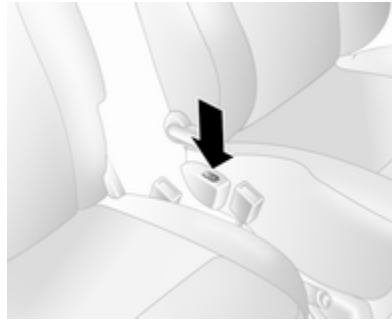

Premere  del sedile corrispondente; il LED dell'interruttore si accende. Premere l'altra estremità dell'interruttore basculante per disattivare il riscaldamento dei sedili.

Veicoli con sedili a sospensione: l'interruttore  si trova sotto la leva di sblocco dello schienale, all'esterno del sedile.

Il riscaldamento del sedile è controllato termostaticamente e si spegne automaticamente quando la temperatura del sedile è sufficiente. Il LED

si illumina anche quando il sistema è acceso, non solo quando il riscaldamento è attivo.

Si sconsiglia un uso prolungato a persone con pelle sensibile.

Il riscaldamento dei sedili funziona a motore avviato.

## Sedili posteriori

### Accesso ai sedili posteriori



Per agevolare l'accesso ai sedili della 3ª fila (ove siano presenti), aprire la portiera laterale scorrevole, tirare la leva di sblocco del sedile ribaltabile di accesso della 2ª fila e piegare lo schienale del sedile in avanti. Se necessario, slacciare le cinture di sicurezza dalle relative fibbie.

### ⚠ Avvertenza

Accertarsi che lo schienale ritorni in posizione corretta e che le fibbie delle cinture di sicurezza siano fissate saldamente.

Allacciare e slacciare le cinture di sicurezza ⇨ 56.

Porta scorrevole ⇨ 28.

### Sedili posteriori smontabili

### ⚠ Avvertenza

Quando i sedili posteriori vengono rimossi, tenere mani e piedi lontani dall'area di movimento.

Non regolare mai i sedili durante la guida, in quanto potrebbero muoversi in maniera incontrollata.

Assicurarsi che i sedili posteriori e i relativi schienali siano completamente bloccati prima di sedersi.

### Smontaggio

In alcuni varianti, la superficie del vano di carico può essere aumentata rimuovendo i sedili posteriori.

### ⚠ Avvertenza

I sedili smontabili sono pesanti!  
Non rimuoverli da soli.

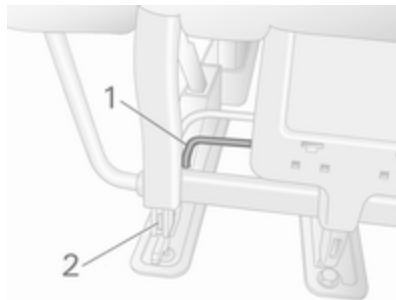

- Tirare la leva **1** su entrambi i lati del sedile. I perni **2** sporgono visibilmente per indicare che il sedile è sbloccato.

- Spostare il sedile all'indietro per sbloccarlo dai punti di ancoraggio al pavimento.
- Sollevare il sedile per rimuoverlo.

### Installazione

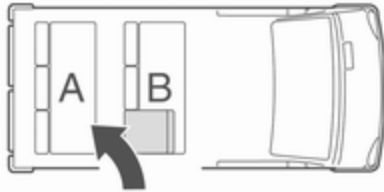

Quando si rimontano i sedili, assicurarsi sempre che la fila con il sedile ribaltabile di accesso **B** sia posizionata correttamente di fronte alla fila di sedili fissi **A**.

### Attenzione

I sedili di 2a e 3a fila non sono intercambiabili e devono essere rimontati nella loro posizione originale.

### Avviso

Verificare che i punti di ancoraggio siano puliti prima di montare il sedile. Dovrebbero essere privi di sedimenti o altro che possa impedire al sedile di fissarsi saldamente.

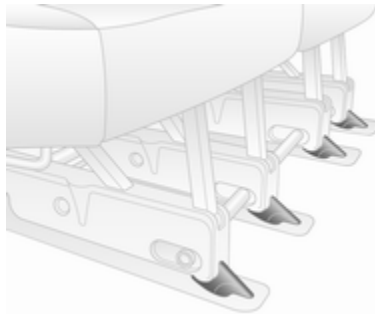

Posizionare le guide del sedile subito dietro i punti anteriori di ancoraggio al pavimento e farlo scorrere in avanti fino a che si blocca.

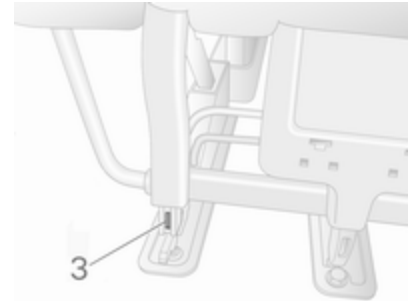

Il sedile si blocca automaticamente e i perni **3** non sono più visibili ad indicare l'avvenuto bloccaggio.

### Attenzione

Durante il montaggio dei sedili posteriori, controllare che essi siano in posizione corretta sui

punti di ancoraggio al pavimento e che i fermi di fissaggio siano totalmente innestati.

Se non si riesce a fissare saldamente i sedili al loro posto, recarsi in officina.

### Bus

### Smontaggio

#### ⚠Avvertenza

I sedili smontabili sono pesanti!  
Non rimuoverli da soli.

Usando l'attrezzo del kit situato nel cassetto portaoggetti, ruotare le leve per sbloccare il sedile:

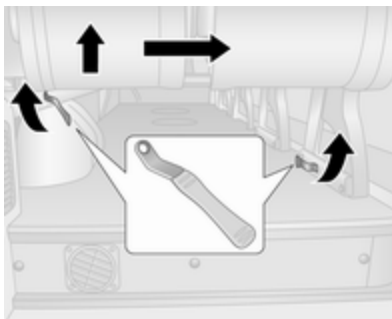

1. Sbloccare il dispositivo di fissaggio esterno.
2. Sbloccare il dispositivo di fissaggio interno (posto alla base del sedile).
3. Sollevare il sedile dal retro.
4. Tirare il sedile verso il centro del veicolo per estrarre completamente il sedile dai punti di ancoraggio.

### Installazione

#### Avviso

Verificare che i punti di ancoraggio siano puliti prima di montare il sedile. Dovrebbero essere privi di sedimenti o altro che possa impedire al sedile di fissarsi saldamente.

1. Posizionare il sedile sopra i punti di ancoraggio.
2. Abbassare il sedile fino a sentire lo scatto di inserimento nei punti di ancoraggio.
3. Verificare che il sedile sia fissato saldamente al suo posto, cercando di spostarlo avanti e indietro e da destra a sinistra.

Ripetere l'installazione, se necessario.

Se non si riesce a fissare saldamente il sedile al suo posto, recarsi in officina.



## Cinture di sicurezza



Le cinture di sicurezza si bloccano durante le brusche accelerazioni e decelerazioni del veicolo per mantenere gli occupanti dell'auto in posizione corretta. In questo modo il rischio di lesioni si riduce notevolmente.

### ⚠ Avvertenza

Allacciare sempre le cinture di sicurezza prima di partire.

In caso di incidente, le persone che non indossano la cintura di sicurezza mettono in pericolo sia gli altri passeggeri che loro stesse.

Le cinture di sicurezza sono previste per essere usate soltanto da una persona alla volta. Sistema di sicurezza per bambini ⇨ 65.

Controllare periodicamente il corretto funzionamento di tutti i componenti del sistema delle cinture di sicurezza e verificare che non presentino danni.

Far sostituire gli eventuali componenti danneggiati. In seguito ad un incidente, rivolgersi ad un'officina per la sostituzione delle cinture di sicurezza e dei relativi pretensionatori attivati.

#### Avviso

Accertare che le cinture di sicurezza non vengano danneggiate da scarpe od oggetti affilati e che non si inca-

strino da qualche parte. Evitare eccesso di sporco all'interno degli avvolgitori delle cinture.

### Segnalazione cintura di sicurezza non allacciata

A seconda della versione, entrambi i sedili anteriori potrebbero essere dotati di segnalazione di cintura di sicurezza non allacciata, indicata con una spia  nel cruscotto ⇨ 96, ⇨ 99.

### Limitatori di tensione delle cinture di sicurezza



Nei sedili anteriori, la pressione esercitata sul corpo degli occupanti viene ridotta grazie al rilascio graduale delle cinture in seguito a un impatto.

### Pretensionatori delle cinture di sicurezza

In caso di impatto frontale o tamponamento di una certa entità, le cinture di sicurezza anteriori vengono tese.

**⚠Avvertenza**

Un uso scorretto dei dispositivi (ad esempio allacciatura o rimozione delle cinture di sicurezza) possono far scattare i pretensionatori.

L'attivazione dei pretensionatori delle cinture di sicurezza viene segnalata dall'accensione continua della spia   99.

Una volta attivati, i pretensionatori devono essere fatti sostituire da un'officina. In quanto si possono attivare una sola volta.

**Avviso**

Non appendere o installare accessori o altri oggetti che possano interferire con il funzionamento dei pretensionatori delle cinture di sicurezza. Non apportare modifiche ai componenti del sistema dei pretensionatori, in quanto ciò invalida l'omologazione del veicolo.

**Cintura di sicurezza a tre punti di ancoraggio****Cinture di sicurezza sui sedili anteriori****Allacciare**

Estrarre la cintura dal riavvolgitore, farla passare sul corpo, accertando che non sia attorcigliata, e inserire la linguetta di chiusura nella fibbia.

A intervalli regolari durante la marcia, tendere la fascia addominale agendo sulla fascia toracica.

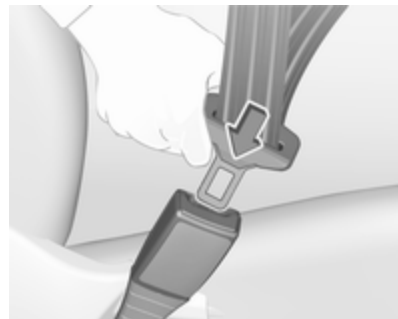

Indumenti larghi o voluminosi impediscono alla cintura di aderire correttamente al corpo. Non collocare oggetti quali borse o telefoni cellulari tra la cintura e il proprio corpo.

**⚠Avvertenza**

La cintura non deve poggiare su oggetti duri o fragili contenuti nelle tasche degli indumenti.

Segnalazione cintura di sicurezza non allacciata   99.

## Regolazione altezza

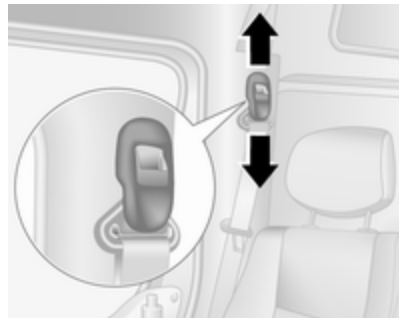

1. Estrarre leggermente la cintura.
2. Spostare il dispositivo di regolazione dell'altezza verso l'alto o premere il pulsante per sbloccare e spingere il dispositivo di regolazione altezza verso il basso.



Regolare l'altezza della cintura in modo che questa poggi sulla spalla. E non sul collo o sul braccio.

**⚠ Avvertenza**

Non apportare regolazioni durante la guida.

## Slacciare



Per slacciare la cintura, premere il pulsante rosso sulla fibbia della cintura. La cintura di sicurezza si riavvolge automaticamente.

### Cinture di sicurezza sui sedili posteriori

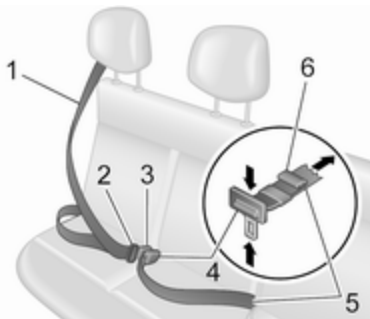

Estrarre la cintura **1** dal riavvolgitore, farla passare sul corpo senza farla attorcigliare e assicurarsi che la linguetta **2** sia completamente allacciata alla relativa fibbia **3** tirando la linguetta stessa **2**.

La cintura a due attacchi **5** deve essere indossata appena sopra le cosce e sul bacino.

Per stringere, tirare la parte libera **6** della cintura. Per allentare, girare la fibbia di regolazione **4** fino a quando non sarà a 90° rispetto alla cintura e

premere la fibbia di regolazione **4** mentre si tira la cintura a due attacchi **5**.

Indumenti larghi o voluminosi impediscono alla cintura di aderire correttamente al corpo. Non collocare oggetti quali borse o telefoni cellulari tra la cintura e il proprio corpo.

#### ⚠ Avvertenza

La cintura non deve poggiare su oggetti duri o fragili contenuti nelle tasche degli indumenti.

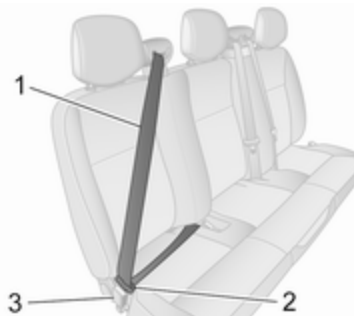

Per slacciare la cintura, premere il pulsante rosso sulla fibbia **3** per sganciare la linguetta **2**.

Accompagnare la cintura di sicurezza **1** mentre si riavvolge automaticamente.

#### ⚠ Avvertenza

Assicurarsi che i sedili posteriori e i relativi schienali siano completamente bloccati prima di sedersi. Sedili posteriori ⇨ 52.

#### Attenzione

Per evitare danni al veicolo, allacciare sempre le cinture di sicurezza anche se i sedili non sono occupati.

## Uso della cintura di sicurezza in gravidanza



### ⚠️ Avvertenza

La fascia addominale deve aderire al bacino nel punto più basso possibile, in modo da non esercitare pressione sull'addome.

## Sistema airbag

Il sistema di airbag comprende vari sistemi individuali, a seconda della configurazione dell'equipaggiamento.

Attivandosi, gli airbag si gonfiano in pochi millesimi di secondo, e si sgonfiano tanto rapidamente che spesso la loro presenza non viene neppure notata durante un incidente.

### ⚠️ Avvertenza

Operazioni non conformi possono provocare l'attivazione esplosiva degli airbag, con conseguente rischio di lesioni personali.

### Avviso

I sistemi airbag e l'elettronica di comando del pretensionatore si trovano nella zona della consolle centrale. Non collocare oggetti magnetici in tale zona.

Non fissare oggetti sulle coperture dell'airbag né coprirle con altri materiali.

Gli airbag sono concepiti per entrare in funzione una sola volta. Per la sostituzione degli airbag che si sono attivati, rivolgersi ad un'officina. Inoltre, potrebbe essere necessario fare sostituire il volante, il cruscotto, parti della pannellatura, le guarnizioni delle portiere, le maniglie e i sedili.

Non apportare modifiche ai componenti del sistema airbag, in quanto ciò invalida l'omologazione del veicolo.

Durante il gonfiaggio degli airbag, i gas bollenti che fuoriescono possono causare ustioni.

Spia  dei sistemi airbag  99.

### Sistemi di sicurezza per bambini sul sedile del passeggero anteriore con sistemi airbag

Segnalazione conforme alla normativa ECE R94.02:



**EN:** NEVER use a rear-facing child restraint system on a seat protected by an ACTIVE AIRBAG in front of it, DEATH or SERIOUS INJURY to the CHILD can occur.

**DE:** Nach hinten gerichtete Kindersitze NIEMALS auf einem Sitz verwenden, der durch einen davor befindlichen AKTIVEN AIRBAG geschützt ist, da dies den TOD oder SCHWERE VERLETZUNGEN DES KINDES zur Folge haben kann.

**FR:** NE JAMAIS utiliser un siège d'enfant orienté vers l'arrière sur un siège protégé par un COUSSIN GONFLABLE ACTIF placé devant lui, sous

peine d'infliger des BLESSURES GRAVES, voire MORTELLES à l'ENFANT.

**ES:** NUNCA utilice un sistema de retención infantil orientado hacia atrás en un asiento protegido por un AIRBAG FRONTAL ACTIVO. Peligro de MUERTE o LESIONES GRAVES para el NIÑO.

**RU:** ЗАПРЕЩАЕТСЯ устанавливать детское удерживающее устройство лицом назад на сиденье автомобиля, оборудованном фронтальной подушкой безопасности, если ПОДУШКА НЕ ОТКЛЮЧЕНА! Это может привести к СМЕРТИ или СЕРЬЕЗНЫМ ТРАВМАМ РЕБЕНКА.

**NL:** Gebruik NOOIT een achterwaarts gericht kinderzitje op een stoel met een ACTIEVE AIRBAG ervoor, om DODELIJK of ERNSTIG LETSEL van het KIND te voorkomen.

**DA:** Brug ALDRIG en bagudvendt autostol på et forsæde med AKTIV AIRBAG, BARNET kan komme I LIVSFARE eller komme ALVORLIGT TIL SKADE.

**SV:** Använd ALDRIG en bakåtvänd barnstol på ett säte som skyddas med en framförvarande AKTIV AIRBAG. DÖDSFALL eller ALLVARLIGA SKADOR kan drabba BARNET.

**FI:** ÄLÄ KOSKAAN sijoita taaksepäin suunnattua lasten turvaistuinta istuimelle, jonka edessä on AKTIIVINEN TURVATYYNYY, LAPSI VOI KUOLLA tai VAMMAUTUA VAKAVASTI.

**NO:** Bakovervendt barnesikringsutstyr må ALDRI brukes på et sete med AKTIV KOLLISJONSPUTE foran, da det kan føre til at BARNET utsettes for LIVSFARE og fare for ALVORLIGE SKADER.

**PT:** NUNCA use um sistema de retenção para crianças voltado para trás num banco protegido com um AIRBAG ACTIVO na frente do mesmo, poderá ocorrer a PERDA DE VIDA ou FERIMENTOS GRAVES na CRIANÇA.

**IT:** Non usare mai un sistema di sicurezza per bambini rivolto all'indietro su un sedile protetto da AIRBAG ATTIVO di fronte ad esso: pericolo di MORTE o LESIONI GRAVI per il BAMBINO!

**EL:** ΠΟΤΕ μη χρησιμοποιείτε παιδικό κάθισμα ασφαλείας με φορά προς τα πίσω σε κάθισμα που προστατεύεται από μετωπικό ΕΝΕΡΓΟ ΑΕΡΟΣΑΚΟ, διότι το παιδί μπορεί να υποστεί ΘΑΝΑΣΙΜΟ ή ΣΟΒΑΡΟ ΤΡΑΥΜΑΤΙΣΜΟ.

**PL:** NIE WOLNO montować fotelika dziecięcego zwróconego tyłem do kierunku jazdy na fotelu, przed którym znajduje się WŁĄCZONA PODUSZKA POWIETRZNA. Niezastosowanie się do tego zalecenia może być przyczyną ŚMIERCI lub POWAŻNYCH OBRAŻEŃ u DZIECKA.

**TR:** Arkaya bakan bir çocuk emniyet sistemini KESİNLİKLE önünde bir AKTİF HAVA YASTIĞI ile korunmakta olan bir koltukta kullanmayınız. ÇOCUK ÖLEBİLİR veya AĞIR ŞEKİLDE YARALANABİLİR.

**UK:** НИКОЛИ не використовуйте систему безпеки для дітей, що встановлюється обличчям назад, на сидінні з УВІМКНЕНОЮ ПОДУШКОЮ БЕЗПЕКИ, інакше це

може призвести до СМЕРТІ чи СЕРІОЗНОГО ТРАВМУВАННЯ ДИТИНИ.

**HU:** SOHA ne használjon hátrafelé néző biztonsági gyerekülést előlről AKTÍV LÉGZSÁKKAL védett ülésen, mert a GYERMEK HALÁLÁT vagy KOMOLY SÉRÜLÉSÉT okozhatja.

**HR:** NIKADA nemojte koristiti sustav zadržavanja za djecu okrenut prema natrag na sjedalu s AKTIVNIM ZRAČNIM JASTUKOM ispred njega, to bi moglo dovesti do SMRTI ili OZBILJNIH OZLJEDA za DIJETE.

**SL:** NIKOLI ne nameščajte otroškega varnostnega sedeža, obrnjenega v nasprotni smeri vožnje, na sedež z AKTIVNO ČELNO ZRAČNO BLAZINO, saj pri tem obstaja nevarnost RESNIH ali SMRTNIH POŠKODB za OTROKA.

**SR:** NIKADA ne koristiti bezbednosni sistem za decu u kome su deca okrenuta unazad na sedištu sa AKTIVNIM VAZDUŠNIM JASTUKOM ispred sedišta zato što DETE može da NASTRADA ili da se TEŠKO POVREDI.

**MK:** НИКОГАШ не користете детско седиште свртено наназад на седиште заштитено со АКТИВНО ВОЗДУШНО ПЕРНИЧЕ пред него, затоа што детето може ДА ЗАГИНЕ или да биде ТЕШКО ПОВРЕДЕНО.

**BG:** НИКОГА не използвайте детска седалка, гледаща назад, върху седалка, която е защитена чрез АКТИВНА ВЪЗДУШНА ВЪЗГЛАВНИЦА пред нея - може да се стигне до СМЪРТ или СЕРИОЗНО НАРАНЯВАНЕ на ДЕТЕТО.

**RO:** Nu utilizați NICIODATĂ un scaun pentru copil îndreptat spre partea din spate a mașinii pe un scaun protejat de un AIRBAG ACTIV în fața sa; acest lucru poate duce la DECESUL sau VĂTĂMAREA GRAVĂ a COPILULUI.

**CS:** NIKDY nepoužívejte dětský zádržný systém instalovaný proti směru jízdy na sedadle, které je chráněno před sedadlem AKTIVNÍM AIRBAGEM. Mhlo by dojít k VÁŽNĚMU PORANĚNÍ nebo ÚMRTÍ DÍTĚTE.

**SK:** NIKDY nepoužívajte detskú sedačku otočenú vzad na sedadle chránenom AKTÍVNYM AIRBAGOM, pretože môže dôjsť k SMRTI alebo VÁŽNYM ZRANENIAM DIEŤAŤA.

**LT:** JOKIU BŪDU nemontuokite atgal atgręžtos vaiko tvirtinimo sistemos sėdynėje, prieš kurią įrengta AKTYVI ORO PAGALVĖ, nes VAIKAS GALI ŽŪTI arba RIMTAI SUSIŽALOTI.

**LV:** NEKĀDĀ GADĪJUMĀ neizmantojiet uz aizmuguri vērstu bērnu sēdekļi sēdvietā, kas tiek aizsargāta ar tās priekšā uzstādītu AKTĪVU DROŠĪBAS SPILVENU, jo pretējā gadījumā BĒRNS var gūt SMAGAS TRAUMAS vai IET BOJĀ.

**ET:** ÄRGE kasutage tahapoole suunatud lapseturvaistet istmel, mille ees on AKTIIVSE TURVAPADJAGA kaitstud iste, sest see võib põhjustada LAPSE SURMA või TÕSISE VIGASTUSE.

**MT:** QATT tuża trażżin għat-ffal li jħares lejn in-naħa ta' wara fuq sit protett b'AIRBAG ATTIV quddiemu; dan jista' jikkawża l-MEWT jew GRIEHI SERJI lit-TFAL.

Oltre all'avviso richiesto da ECE R94.02, per motivi di sicurezza un sistema di sicurezza per bambini rivolto nella posizione di marcia deve essere utilizzato solo in base alle istruzioni e alle limitazioni indicate nella tabella ⇨ 67.

L'etichetta airbag potrebbe essere posizionata su entrambi i lati dell'alletta parasole lato passeggero anteriore.

### Pericolo

Non utilizzare un sistema di sicurezza per bambini sul sedile del passeggero se l'airbag anteriore è abilitato.

Disattivazione dell'airbag ⇨ 63.

## Sistema airbag frontale

Il sistema airbag anteriore è composto da un airbag nel volante e un airbag nel quadro strumenti sul lato passeggero anteriore. La loro presenza viene segnalata dalla scritta **AIRBAG**.



Inoltre sul lato del quadro strumenti è presente un'etichetta di avvertenza, visibile quando la portiera del passeggero anteriore è aperta.

Il sistema airbag frontale viene attivato in caso di incidente di una certa gravità. L'accensione deve essere inserita.

Gonfiandosi, gli airbag attutiscono l'impatto e quindi riducono notevolmente il rischio di lesioni alla parte superiore del corpo e alla testa, per gli occupanti dei sedili anteriori.



**⚠Avvertenza**

Il sistema airbag anteriore fornisce una protezione ottimale solo se il sedile è in posizione corretta.

Posizione del sedile ⇨ 46.

Mantenere libera da qualsiasi ingombro la zona di gonfiaggio degli airbag.

Allacciare correttamente la cintura di sicurezza. In quanto solo così l'airbag è in grado di fornire un'adeguata protezione.

**Sistema airbag laterale**

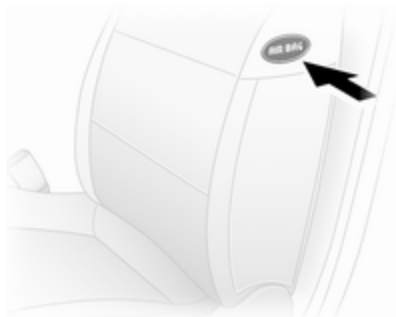

Il sistema airbag laterale è composto da un airbag nello schienale di ciascun sedile anteriore. La loro presenza viene segnalata dalla scritta **AIRBAG**.

Il sistema airbag laterale viene attivato in caso di incidente di una certa gravità. L'accensione deve essere inserita.

Gonfiandosi, gli airbag attutiscono l'impatto e quindi il rischio di lesioni alla parte superiore del corpo e alla zona pelvica, in caso di collisione laterale.

**⚠Avvertenza**

Mantenere libera da qualsiasi ingombro la zona di gonfiaggio degli airbag.

**Avviso**

Utilizzare esclusivamente coprisedili omologati per il veicolo in questione. Prestare attenzione a non coprire gli airbag.

**Disattivazione degli airbag**

I sistemi airbag anteriore e laterale per il sedile del passeggero anteriore devono essere disattivati se si deve montare su questo sedile un sistema di sicurezza per bambini, secondo le istruzioni indicate nelle tabelle di montaggio dei sistemi di sicurezza per bambini ⇨ 67.

I pretensionatori delle cinture di sicurezza e tutti i sistemi airbag del conducente rimarranno attivi.





Per disattivare il sistema airbag del passeggero anteriore è necessario intervenire sull'interruttore ubicato sul lato del cruscotto.



A quadro spento, aprire la portiera anteriore, spingere l'interruttore all'interno e ruotarlo in senso antiorario in posizione **OFF**.



Gli airbag lato passeggero sono disattivati e non si gonfieranno in caso di urto. La spia  100 si accende con luce fissa nel quadro strumenti e un messaggio corrispondente appare nel Driver Information Center  105.





A questo punto è possibile montare un sistema di sicurezza in conformità con la tabella di montaggio  67. Il sedile anteriore del passeggero deve essere libero.

#### Pericolo



Disattivare l'airbag del passeggero solo in combinazione con l'utilizzo di un sistema di sicurezza per bambini soggetto alle istruzioni e alle limitazioni della tabella  67.

Altrimenti si rischiano lesioni mortali se una persona occupa il sedile del passeggero anteriore con airbag disattivato.

Se la spia  non è accesa, gli airbag del passeggero anteriore si gonfieranno in caso di incidente.

Se le spie  e  sono accese contemporaneamente, significa che il sistema è difettoso. La posizione dell'interruttore potrebbe essere stata modificata inavvertitamente con il quadro acceso. Spegnerlo e riaccenderlo, quindi portare l'interruttore nella posizione corretta. Se  e  restano ancora accesi, chiedere assistenza ad un'officina.

Modificare lo stato solo dopo aver arrestato il veicolo e disinserito l'accensione. Lo stato permane fino alla successiva modifica.

Spia  per la disattivazione degli airbag  100.

## Sistemi di sicurezza per bambini

### ⚠ Avvertenza

Se si usa un sistema di sicurezza per bambini sul sedile del passeggero anteriore, i sistemi airbag del sedile devono essere disattivati. In caso contrario, il bambino si troverebbe in serio pericolo, anche di vita, se gli airbag dovessero attivarsi.

Questo vale soprattutto per sistemi di sicurezza per bambini montati sul sedile del passeggero anteriore in senso inverso a quello di marcia.

Disattivazione dell'airbag ⇨ 63.

Etichetta airbag ⇨ 59.

Consigliamo un sedile di sicurezza per bambini predisposto appositamente per il veicolo. Per ulteriori informazioni, contattare la propria officina.

Quando si impiega un sistema di sicurezza per bambini, osservare le seguenti istruzioni d'uso e di montaggio e quelle in dotazione del sistema di sicurezza stesso.

Rispettare sempre le normative locali e nazionali. In alcuni Paesi l'uso dei sistemi di sicurezza per bambini non è consentito su certi sedili.

I sistemi di sicurezza per bambini possono essere fissati con:

- Cintura di sicurezza a tre punti di ancoraggio
- ISOFIX attacchi
- Top-Tether

### Cintura di sicurezza a tre punti di ancoraggio

I sistemi di sicurezza per bambini possono essere fissati utilizzando una cintura di sicurezza a tre punti di ancoraggio ⇨ 56.

A seconda variante del modello e della dimensione del sistema di sicurezza per bambini utilizzato, quest'ultimo può essere fissato a certi sedili della 2° o della 3° fila ⇨ 67.

### Sistema di sicurezza ISOFIX per bambini

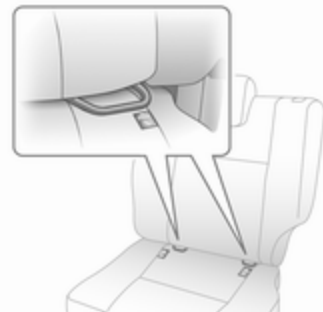

Fissare i sistemi di sicurezza per bambini ISOFIX omologati per il veicolo in questione ISOFIX alle staffe di montaggio.

Se si usano le staffe ISOFIX per il montaggio del seggiolino, è possibile usare i sistemi di sicurezza ISOFIX universali omologati per bambini.

Oltre agli attacchi ISOFIX, è necessario utilizzare una cinghia Top-Tether.

Le posizioni di montaggio possibili per i sistemi di sicurezza ISOFIX per bambini sono indicate nelle tabelle con +, IL e IUF.

### Occhielli di ancoraggio Top-Tether

I sistemi di sicurezza Top Tether per bambini si trovano dietro al sedile.

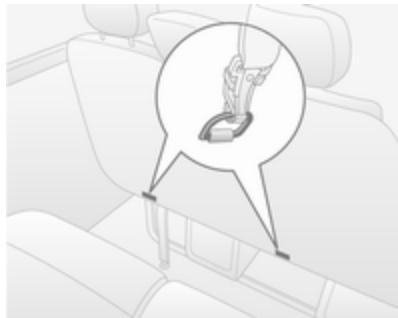

Oltre agli attacchi ISOFIX, fissare la cinghia Top Tether agli occhielli di ancoraggio Top Tether. La cinghia di aggancio deve passare tra le due aste di guida del poggiatesta.

Le posizioni della categoria universale dei sistemi di sicurezza per bambini ISOFIX sono contrassegnate in tabella dalla sigla IUF ⇨ 67.

### Scelta del sistema più idoneo

I sedili posteriori rappresentano la posizione migliore per fissare un sistema di sicurezza per bambini.

I bambini devono essere trasportati in auto il più a lungo possibile posizionati in senso inverso a quello di marcia. In tal modo la spina dorsale del bambino, che è ancora molto debole, viene sottoposta a una sollecitazione minore in caso di urto.

Sono idonei i sistemi di sicurezza conformi alle normative UN ECE in vigore. Verificare se nell'ambito delle leggi e disposizioni locali sia previsto l'uso obbligatorio di sistemi di sicurezza per bambini.

Assicurarsi che il sistema di sicurezza per bambini da montare sia compatibile con il tipo di veicolo.

Assicurarsi che la posizione di montaggio del sistema di sicurezza per bambini all'interno del veicolo sia corretta, vedi tabelle seguenti.

Consentire ai bambini di salire e scendere dal veicolo solo dal lato opposto a quello di scorrimento del traffico.

Se il sistema di sicurezza per bambini non viene utilizzato, assicurare il seggiolino con una cintura di sicurezza oppure rimuoverlo dal veicolo.

#### Avviso

Non applicare adesivi sui sistemi di sicurezza per bambini e non coprirli con altri materiali.

I sistemi di sicurezza per bambini che abbiano subito sollecitazioni, in caso di incidente devono essere sostituiti.

Sicure per i bambini ⇨ 27.

## Posizioni di montaggio dei sistemi di sicurezza per bambini

### Opzioni consentite per il montaggio di un sistema di sicurezza per bambini

#### Sedili anteriori - Tutte le varianti

Fascia di peso e di età	Sedile singolo - lato passeggero anteriore <sup>1)</sup>		Sedile a panca - lato passeggero anteriore			
	senza airbag	con airbag	senza airbag		con airbag	
			centrale	esterno	centrale	esterno
<b>Gruppo 0: fino a 10 kg</b> o circa 10 mesi	U	U <sup>2)</sup>	U	U	U <sup>2)</sup>	U <sup>2)</sup>
<b>Gruppo 0+: fino a 13 kg</b> o circa da due anni	U	U <sup>2)</sup>	U	U	U <sup>2)</sup>	U <sup>2)</sup>
<b>Gruppo I: da 9 a 18 kg</b> o circa da otto mesi a quattro anni	U	U <sup>2)</sup>	U	U	U <sup>2)</sup>	U <sup>2)</sup>
<b>Gruppo II: da 15 a 25 kg</b> o circa da tre a sette anni	U	U <sup>2)</sup>	U	U	U <sup>2)</sup>	U <sup>2)</sup>
<b>Gruppo III: da 22 a 36 kg</b> o circa da sei mesi a dodici anni	U	U <sup>2)</sup>	U	U	U <sup>2)</sup>	U <sup>2)</sup>

1) Se regolabile, verificare che il sedile si trovi nella posizione più arretrata possibile. Controllare che la cintura di sicurezza del veicolo sia quanto più possibile diritta tra la spalla e il punto superiore di ancoraggio.

2) Quando un sistema di sicurezza per bambini viene montato in questa posizione, il sistema airbag del passeggero anteriore deve essere disattivato.

---

Cabina doppia - sedili posteriori

Fascia di peso e di età

Seconda fila di sedili

esterno

Al centro

---

**Gruppo 0: fino a 10 kg**

o circa 10 mesi

U

X

**Gruppo 0+: fino a 13 kg**

o circa da due anni

**Gruppo I: da 9 a 18 kg**

o circa da otto mesi a quattro anni

U

X

**Gruppo II: da 15 a 25 kg**

o circa da tre a sette anni

U

X

**Gruppo III: da 22 a 36 kg**

o circa da sei mesi a dodici anni

---

**Combi - sedili posteriori**

Fascia di peso e di età

Seconda fila di sedili

Terza fila di sedili

Lato conducente  
sedile esterno

Sedile centrale

Lato passeggero  
sedile esterno**Gruppo 0: fino a 10 kg**

o circa 10 mesi

U<sup>3)</sup>, +

X

X

X

**Gruppo 0+: fino a 13 kg**

o circa da due anni

**Gruppo I: da 9 a 18 kg**

o circa da otto mesi a quattro anni

U<sup>4)</sup>, +UF<sup>4)</sup>, +UF<sup>4)</sup>

X

**Gruppo II: da 15 a 25 kg**

o circa da tre a sette anni

U<sup>4)</sup>UF<sup>4)</sup>UF<sup>4)</sup>

X

**Gruppo III: da 22 a 36 kg**

o circa da sei mesi a dodici anni

- 3) Per montare un seggiolino per bambini rivolto in senso contrario a quello di marcia, portare il sedile anteriore più avanti possibile e poi riportarlo indietro seguendo le istruzioni del seggiolino per bambini.
- 4) Seggiolino per bambini rivolto in avanti; posizionare lo schienale del seggiolino a contatto con lo schienale del sedile del veicolo; Regolare l'altezza del poggiatesta o rimuoverlo se necessario; non spingere il sedile di fronte al bambino oltre metà corsa sulle guide e non reclinare lo schienale oltre i 25°.

**Bus - Sedili posteriori**

Fascia di peso e di età

Sedili posteriori

**Gruppo 0: fino a 10 kg**

o circa 10 mesi

X

**Gruppo 0+: fino a 13 kg**

o circa da due anni

**Gruppo I: da 9 a 18 kg**

o circa da otto mesi a quattro anni

X

**Gruppo II: da 15 a 25 kg**

o circa da tre a sette anni

X

**Gruppo III: da 22 a 36 kg**

o circa da sei mesi a dodici anni



## Telaio doppia cabina - Sedili posteriori

## Fascia di peso e di età

## Seconda fila di sedili

esterno

Al centro

**Gruppo 0: fino a 10 kg**

o circa 10 mesi

U

X

**Gruppo 0+: fino a 13 kg**

o circa da due anni

**Gruppo I: da 9 a 18 kg**

o circa da otto mesi a quattro anni

U

X

**Gruppo II: da 15 a 25 kg**

o circa da tre a sette anni

U

X

**Gruppo III: da 22 a 36 kg**

o circa da sei mesi a dodici anni

U : adatto a sistemi di sicurezza universali approvati per questa classe di età e peso, in abbinamento alla cintura di sicurezza a tre punti di ancoraggio.

UF : adatto a sistemi di sicurezza universali rivolti nel senso di marcia approvati per questa classe di età e peso, in abbinamento alla cintura di sicurezza a tre punti di ancoraggio.

⊕ : adatto per sistema di ritenuta per bambini ISOFIX senza staffe di supporto e punti di ancoraggio, laddove presente. Se si monta un sistema di sicurezza ISOFIX per bambini, utilizzare esclusivamente sistemi approvati per il veicolo. Consultare "Opzioni consentite per il montaggio di un sistema di sicurezza per bambini ISOFIX".

X : posizione del sedile non adatta ai bambini di questa classe di età e peso.

## Opzioni consentite per il montaggio di un seggiolino di sicurezza per bambini ISOFIX

## Combi

Fascia di peso	Fascia di statura	Fissaggio	Sedili anteriori	Seconda fila di sedili			Terza fila di sedili
				Lato conducente sedile esterno	Sedile centrale	Lato passeggero sedile esterno	
<b>Gruppo 0: fino a 10 kg</b> o circa 10 mesi	E	ISO/R1	X	IL	X	X	X
<b>Gruppo 0+: fino a 13 kg</b> o circa da due anni	E	ISO/R1	X	IL	X	X	X
	D	ISO/R2	X	IL	X	X	X
	C	ISO/R3	X	IL	X	X	X
<b>Gruppo I: da 9 a 18 kg</b> o circa da otto mesi a quattro anni	D	ISO/R2	X	IL	X	X	X
	C	ISO/R3	X	IL	X	X	X
	B	ISO/F2	X	IL, IUF	IL, IUF	X	X
	B1	ISO/F2X	X	IL, IUF	IL, IUF	X	X
	A	ISO/F3	X	IL, IUF	IL, IUF	X	X

- IL : adatto per sistemi di sicurezza speciali ISOFIX delle categorie "Veicolo specifico", "Limitata" o "Semi-universale".  
Il sistema di sicurezza ISOFIX deve essere omologato per il tipo specifico di veicolo.
- IUF : adatto per sistemi di sicurezza per bambini ISOFIX montati nel senso di marcia, della categoria Universale, approvati per l'uso in questa fascia di peso.
- X : nessun sistema di sicurezza ISOFIX per bambini approvato per questa fascia di peso.

### **Fascia di statura e seggiolino ISOFIX**

- A - ISO/F3 : sistema di sicurezza rivolto nel senso di marcia per bambini di statura massima nella fascia di peso da 9 a 18 kg.
- B - ISO/F2 : sistema di sicurezza rivolto nel senso di marcia per bambini più piccoli nella fascia di peso da 9 a 18 kg.
- B1 - ISO/F2X : sistema di sicurezza rivolto nel senso di marcia per bambini più piccoli nella fascia di peso da 9 a 18 kg.
- C - ISO/R3 : sistema di sicurezza rivolto nel senso opposto a quello di marcia per bambini di statura massima nella fascia di peso fino a 18 kg.
- D - ISO/R2 : sistema di sicurezza rivolto nel senso opposto a quello di marcia per bambini più piccoli nella fascia di peso fino a 18 kg.
- E - ISO/R1 : sistema di sicurezza rivolto nel senso opposto a quello di marcia per bambini piccoli nella fascia di peso fino a 13 kg.

## Oggetti e bagagli

<b>Vani portaoggetti</b> .....	<b>74</b>
Vani portaoggetti del cruscotto ..	74
Cassetto portaoggetti .....	75
Portabibite .....	75
Cassetto anteriore .....	75
Console superiore .....	76
Vano portaoggetti sotto al sedile .....	76
Vano portaoggetti superiore .....	77
<b>Vano di carico</b> .....	<b>77</b>
Occhielli di ancoraggio .....	77
Sistema di gestione del carico ...	79
Rete di sicurezza .....	81
Griglia del vano di carico .....	81
Triangolo d'emergenza .....	82
Kit di pronto soccorso .....	82
Estintore .....	82
<b>Sistema portapacchi</b> .....	<b>83</b>
Portapacchi .....	83
<b>Informazioni sul carico</b> .....	<b>83</b>

## Vani portaoggetti

### ⚠ Avvertenza

Non riporre oggetti pesanti o appuntiti nei vani portaoggetti. In caso di frenate brusche, cambi improvvisi di direzione o incidente, gli oggetti scagliati nell'abitacolo potrebbero ferire gli occupanti del veicolo.

## Vani portaoggetti del cruscotto



Il cruscotto dispone di vani portaoggetti, tasche e ripiani.

La parte superiore del cruscotto alloggia un portacellulare e/o un portamonete con fermaglio portabiglietti.

Il cassetto centrale è dotato di coperchio.

## Portadocumenti



Estrarre il portadocumenti dal cruscotto tirando la base verso di sé e ruotandolo verso il basso.

Per riporre il portadocumenti, sollevare la base posizionandolo orizzontalmente e inserirlo completamente all'interno.

## Cassettino portaoggetti



Il vano portaoggetti va tenuto chiuso durante la marcia.

Raffreddamento del cassettino portaoggetti ⇨ 135.

## Portabibite

I portabibite sono ubicati ad entrambe le estremità del cruscotto e centralmente nella parte inferiore del cruscotto stesso.

I portabibite possono essere usati anche per riporre il posacenere portatile ⇨ 91.

I portabibite possono anche essere ubicati sul lato posteriore del sedile passeggero anteriore centrale. Schienale ribaltabile del sedile passeggero ⇨ 75.

A seconda del modello, i portabibite si trovano anche nei sedili posteriori, davanti in basso.

## Cassetto anteriore

A seconda del modello, nella paratia della cabina si trovano dei ganci appendiabiti o delle reti portaoggetti.

Le tasche delle portiere anteriori sono dotate di portabibite.

## Schienale pieghevole del sedile passeggero anteriore centrale

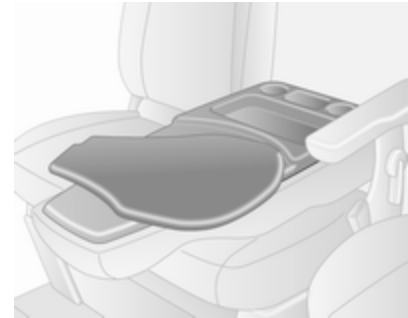

Tirare in avanti la leva di sbloccaggio dello schienale, ubicata sul sedile passeggero centrale anteriore, prima di piegarlo in posizione orizzontale.

Il retro dello schienale è dotato di vani portaoggetti, portabibite e un ripiano girevole che può essere utilizzato per scrivere o per documenti.

Riportare il ripiano girevole nella posizione originale prima di tirare la leva di sbloccaggio dello schienale e di risollevarlo.

## Console superiore



I vani possono contenere oggetti di peso totale non superiore a 5 kg.

## Vano portaoggetti sotto al sedile



Per accedere al vano portaoggetti sotto il sedile è necessario spostare in avanti il cuscino del sedile del passeggero tirandolo per i due anelli.

## Sedile a panca posteriore

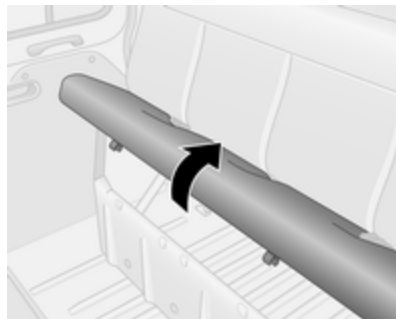

Sollevare la base del sedile dal davanti e rimuoverla per accedere al vano portaoggetti posto sotto di essa.

A seconda del modello, i sedili a panca potrebbero contenere vani portaoggetti anche nella parte davanti in basso del sedile e una rete portaoggetti all'esterno del sedile.

## Vano portaoggetti superiore



Il vano può contenere oggetti di peso totale non superiore a 35 kg.

## Portaoggetti posteriore

### Combi, Bus

È possibile sistemare eventuali oggetti nei vani portaoggetti superiori, sopra ai sedili posteriori.

Il peso totale non deve superare i 20 kg, distribuito uniformemente.

## Vano di carico

### ⚠Avvertenza

Assicurarsi sempre che il carico sia fissato saldamente sul veicolo. In caso contrario, gli oggetti potrebbero essere proiettati all'interno del veicolo causando lesioni alle persone o danni al carico o al veicolo.



Utilizzare le maniglie di appiglio, ubicate di fianco alle portiere posteriori e alla(e) portiera(e) laterale(i) scorrevole(i), per facilitare l'entrata e l'uscita dal vano di carico.

## Occhielli di ancoraggio

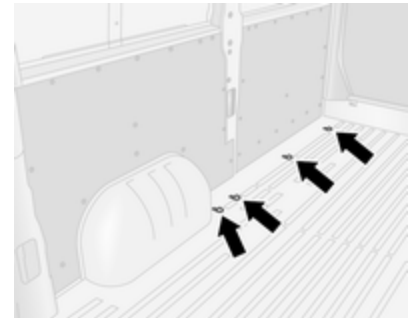

Il vano di carico è dotato di occhielli di ancoraggio per consentire il fissaggio del carico con cinghie o rete di contenimento.

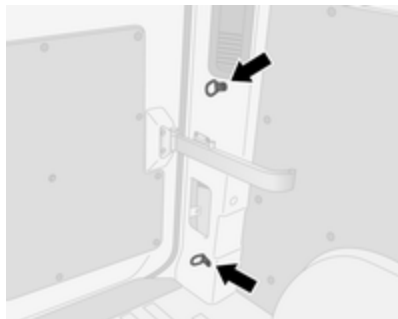

Occhielli di ancoraggio possono essere presenti sul pavimento del veicolo e/o nella parete laterale. Il numero e la posizione degli occhielli di ancoraggio può variare in base al veicolo.

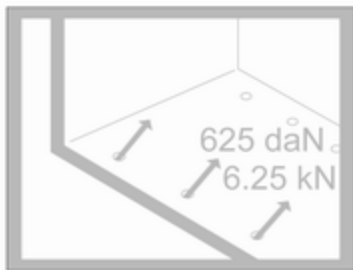

La massima forza applicata sugli occhielli di ancoraggio non deve superare 625 daN/6,25 kN/6.250 N.

A seconda del Paese, la forza massima (ad es. 500 daN/5 kN/ 5.000 N) è indicata su un'etichetta.

#### Avviso

Le specifiche riportate sull'etichetta del veicolo hanno sempre la priorità rispetto ai dati indicati nel presente manuale.

Informazioni sul carico ⇨ 83.

### Occhielli di ancoraggio smontabili

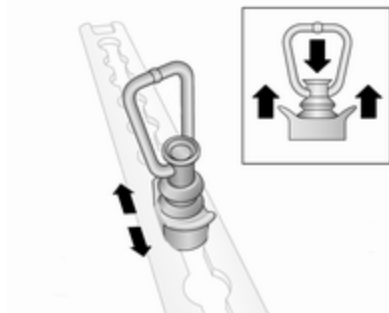

Gli occhielli di ancoraggio smontabili possono essere fissati alle guide presenti ai lati, sul pianale o sul tetto. Consultare "sistema di gestione del carico" qui sotto per ulteriori informazioni.

Per riposizionare, premere sulla copertura centrale e far scorrere nella posizione desiderata. Assicurarsi che gli occhielli di ancoraggio siano allacciati correttamente nelle rientranze.

Informazioni sul carico ⇨ 83.



## Sistema di gestione del carico

A seconda del veicolo, è possibile fissare o limitare lo scivolamento eccessivo degli oggetti nel vano di carico allacciando i dispositivi di gestione del carico adatti alle guide presenti ai lati, sul pianale o sul tetto tramite gli occhielli di ancoraggio smontabili.

A seconda della versione, le guide laterali possono essere divise in un livello superiore e uno inferiore.

## Parete di separazione mobile

La parete di separazione mobile può essere utilizzata tra le guide del pianale e quelle del tetto.

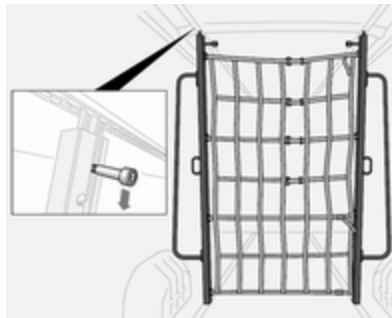

Per muoverla, abbassare la chiusura per rilasciare e posizionare la parete come richiesto. Assicurarsi che la chiusura si blocchi completamente e che la parete di separazione sia dritta.

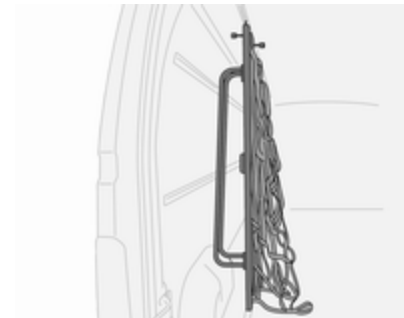

Riporre la parete di separazione di lato nel vano di carico quando non è in uso.

## Barre telescopiche di bloccaggio

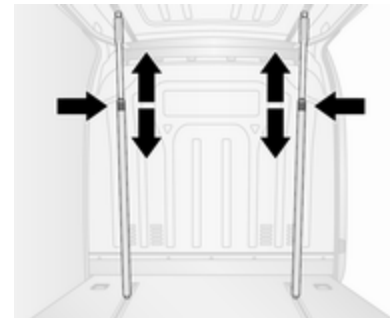

Le barre di bloccaggio telescopiche possono essere usate in posizione verticale agganciandole alle guide del pianale e a quelle del tetto.

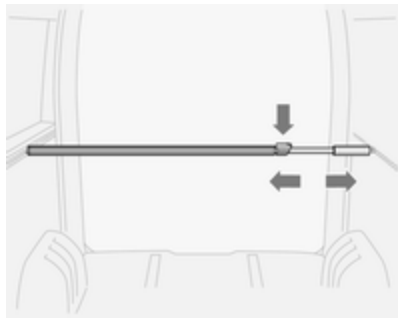

o in posizione orizzontale agganciandole alle guide di carico laterali.

Assicurarsi che le barre di bloccaggio siano completamente bloccate nelle guide di carico prima di procedere al carico del veicolo.

Per rilasciarle, premere verso il basso la chiusura e far scorrere la barra allo stesso tempo.

Il carico massimo per le guide di carico laterali è di 100 daN/700 mm.

Capacità di bloccaggio: 300 kg.

### Barra di bloccaggio con rete di sicurezza

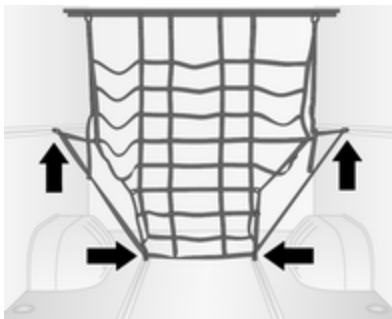

La barra di bloccaggio può essere agganciata alle guide laterali superiori; ruotare la maniglia per bloccarla in posizione. Assicurarsi che la barra di bloccaggio sia completamente agganciata.

La rete di sicurezza può quindi essere agganciata agli occhielli di ancoraggio smontabili nelle guide del pianale e del tetto (vedere illustrazione),

### Cinghie di fissaggio

Utilizzando le cinghie di ancoraggio adatte, è possibile bloccare gli oggetti in posizione usando gli occhielli di ancoraggio smontabili nelle guide laterali o al pavimento.

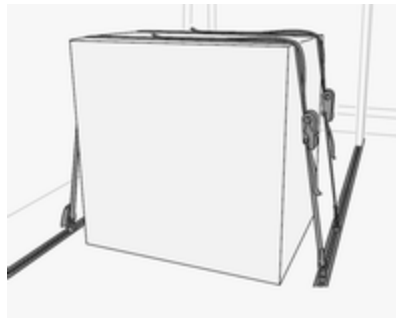

Il carico massimo per le guide del pianale è di 500 daN/700 mm.

Capacità di ancoraggio: 800 daN quando agganciati.

Capacità del dispositivo di fissaggio in acciaio: 170 daN in tensione diretta.

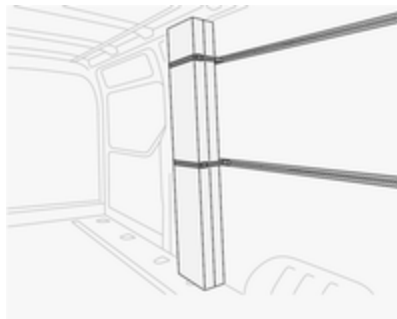

Il carico massimo per le guide di carico laterali è di 100 daN/700 mm.  
Capacità di ancoraggio: 300 daN  
Occhielli di ancoraggio smontabili  
↪ 77, Informazioni sul carico ↪ 83.

## Rete di sicurezza



Abbassare la rete di sicurezza dalla zona del tetto e attaccarla agli occhielli di ancoraggio sul pianale del veicolo ↪ 77.

Regolare la tensione delle fascette per assicurarsi che il carico sia sicuro.

Quando non viene utilizzata, la rete di sicurezza deve essere riposta nella zona del tetto.

Informazioni sul carico ↪ 83.

## Griglia del vano di carico



I veicoli con un finestrino sulla paratia dell'abitacolo possono essere dotati di una griglia di metallo dal lato del vano di carico.

La griglia fornisce protezione da oggetti che potrebbero essere sbalzati dal vano di carico in seguito a frenate brusche, cambi di direzione repentini e incidenti.



A seconda della versione, anche i finestrini dello sportello posteriore e delle portiere laterali scorrevoli sono dotate di protezioni dei finestrini, per ulteriore protezione e sicurezza.

Informazioni sul carico ⇨ 83.

## Triangolo d'emergenza

Riporre il triangolo d'emergenza nell'apposito spazio sotto i sedili anteriori.

Vano portaoggetti sotto al sedile ⇨ 76.

## Kit di pronto soccorso

Come indicazione visibile della presenza di un kit di pronto soccorso, una targhetta potrebbe essere posizionata sulla console superiore ⇨ 76.

Riporre il kit di pronto soccorso nell'apposito spazio sotto i sedili anteriori.

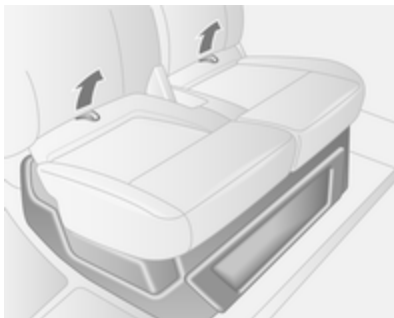

Utilizzando i due ganci dell'imbottitura del sedile, spingere l'imbottitura in avanti per guadagnare accesso.

Vano portaoggetti sotto al sedile ⇨ 76.

In base alla versione, il kit di pronto soccorso potrebbe in alternativa essere posizionato nello spazio tra i sedili anteriori o nella console superiore.

## Estintore

Come indicazione visibile della presenza di un estintore, una targhetta potrebbe essere posizionata sulla console superiore ⇨ 76.

Riporre l'estintore nell'apposito spazio sotto i sedili anteriori. Utilizzando i due ganci dell'imbottitura del sedile, spingere l'imbottitura in avanti per guadagnare accesso.

Vano portaoggetti sotto al sedile ⇨ 76.

In base alla versione, l'estintore potrebbe in alternativa essere posizionato nello spazio tra i sedili anteriori.

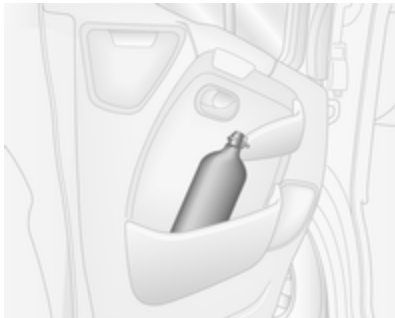

Un ulteriore estintore potrebbe essere posizionato nel pannello della portiera anteriore o nel vano di carico.

## Sistema portapacchi

### Portapacchi

Per motivi di sicurezza e per evitare di danneggiare il tetto, si consiglia di usare i sistemi portapacchi specifici per il veicolo in questione.

Attenersi alle istruzioni di installazione e rimuovere il portapacchi quando non viene utilizzato.

## Informazioni sul carico

- Gli oggetti pesanti nel vano di carico devono essere distribuiti in modo uniforme e posizionati il più avanti possibile. In caso di oggetti che possono essere impilati, collocare sotto quelli più pesanti.
- Bloccare gli oggetti agganciando le cinghie di ancoraggio agli occhielli di ancoraggio ↪ 77.
- Per bloccare oggetti in posizione o evitare un eccessivo scivolamento del carico, allacciare i dispositivi di gestione del carico facoltativi alle guide tramite gli occhielli di ancoraggio smontabili. Sistema di gestione del carico ↪ 79.
- Assicurare gli oggetti liberi nel vano di carico impedendo che scivolino.
- Il carico non deve ostacolare il movimento dei pedali, del freno di stazionamento e della leva selettiva, e neppure la libertà di

movimento del conducente. Non collocare oggetti nell'abitacolo senza assicurarli.

- Non viaggiare con il vano di carico aperto. Inoltre, la targa è leggibile e illuminata solo a porte chiuse.

### ⚠ Avvertenza

Assicurarsi sempre che il carico sia fissato saldamente sul veicolo. In caso contrario, gli oggetti potrebbero essere proiettati all'interno del veicolo causando lesioni alle persone o danni al carico o al veicolo.

- Il carico utile è la differenza tra la massa complessiva ammessa a pieno carico (vedere la targhetta del veicolo ⇨ 236) e la massa a vuoto secondo la normativa CE. Per calcolare il carico utile, inserire i dati per il proprio veicolo nella Tabella dei pesi all'inizio del presente manuale. La massa a vuoto CE include il peso del conducente (68 kg), del

bagaglio (7 kg) e dei fluidi (con serbatoio carburante pieno al 90 %).

Accessori e attrezzature opzionali aumentano la massa a vuoto.

- La presenza di un carico sul tetto aumenta la sensibilità del veicolo ai venti trasversali e influisce negativamente sul comportamento direzionale del veicolo, dal momento che ne sposta verso l'alto il baricentro. Distribuire il carico in modo uniforme e assicurarlo correttamente con cinghie di fissaggio. Regolare la pressione dei pneumatici e la velocità di marcia in base alle condizioni di carico del veicolo. Controllare e tendere frequentemente le cinghie di fissaggio. Non viaggiare a velocità superiori a 120 km/h.
- Il carico ammissibile al tetto (compreso il peso del portapacchi) è 200 kg per le varianti standard del tetto. Il carico sul tetto è il peso combinato di portapacchi e carico.

## Strumenti e comandi

<b>Comandi</b> .....	<b>86</b>	Controllo del livello dell'olio motore .....	94	AdBlue .....	103
Regolazione del volante .....	86	Display di manutenzione .....	95	Sistema di monitoraggio pressione pneumatici .....	103
Comandi al volante .....	86	Display del cambio .....	95	Pressione dell'olio motore .....	103
Avvisatore acustico .....	86	Spie .....	96	Livello carburante minimo .....	104
Comandi sul piantone dello sterzo .....	86	Indicatore di direzione .....	99	Sistema Start-stop .....	104
Tergilavacrystalli .....	87	Segnalazione di cintura di sicurezza non allacciata .....	99	Luci esterne .....	104
Temperatura esterna .....	88	Airbag e pretensionatori delle cinture di sicurezza .....	99	Abbaglianti .....	104
Orologio .....	89	Disattivazione degli airbag .....	100	Assistenza all'uso degli abbaglianti .....	104
Prese di corrente .....	90	Sistema di ricarica .....	100	Fendinebbia .....	104
Accendisigari .....	91	Spia MIL .....	100	Retronebbia .....	105
Posacenere .....	91	Cercare subito assistenza .....	100	Controllo automatico della velocità di crociera .....	105
<b>Spie, strumenti e indicatori</b> .....	<b>92</b>	Arresto del motore .....	101	Cronotachigrafo .....	105
Quadro strumenti .....	92	Impianto frenante .....	101	Portiera aperta .....	105
Tachimetro .....	92	Sistema di antibloccaggio (ABS) .....	101	<b>Visualizzatori informativi</b> .....	<b>105</b>
Contachilometri .....	92	Passaggio alla marcia superiore .....	102	Driver Information Center .....	105
Contachilometri parziale .....	92	Avvisatore di cambio accidentale della corsia di marcia .....	102	Visualizzatore Info .....	106
Contagiri .....	93	Programma elettronico di stabilità .....	102	<b>Messaggi del veicolo</b> .....	<b>106</b>
Indicatore del livello carburante .....	93	Programma elettronico di stabilità spento .....	102	Segnali acustici .....	107
Indicatore di livello AdBlue .....	93	Temperatura del liquido di raffreddamento del motore .....	102	<b>Computer di bordo</b> .....	<b>108</b>
Indicatore della temperatura del liquido di raffreddamento del motore .....	94	Preriscaldamento .....	103	<b>Tachigrafo</b> .....	<b>110</b>

## Comandi

### Regolazione del volante

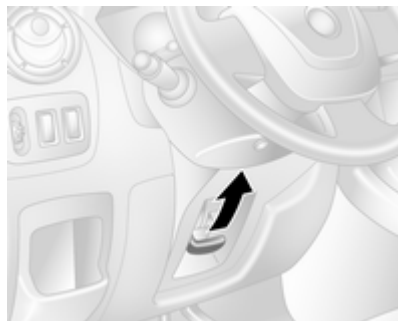

Sbloccare la leva, regolare la posizione del volante, quindi riportare la leva in posizione iniziale e accertarsi che sia completamente bloccata.

Effettuare la regolazione del volante solo a veicolo fermo e bloccasterzo disinserito.

### Comandi al volante



È possibile agire sul controllo della velocità di crociera e sul limitatore di velocità tramite i comandi sul piantone dello sterzo.

Controllo automatico della velocità di crociera e limitatore di velocità

↪ 166.

### Avvisatore acustico



Premere .

L'avvisatore acustico si attiverà indipendentemente dalla posizione dell'interruttore di accensione.

### Comandi sul piantone dello sterzo

Il sistema Infotainment può anche essere controllato tramite i comandi sul piantone dello sterzo.

Per maggiori informazioni consultare il manuale del sistema Infotainment.



## Tergilavacristalli

### Tergicristalli

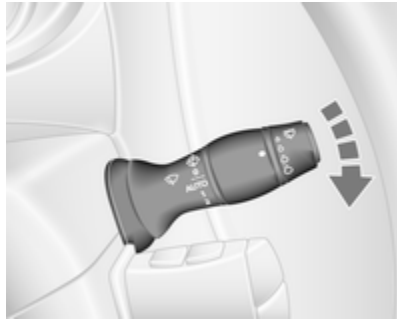

- 0** : spento  
 ☹️ / **AUTO** : funzionamento a intermittenza o automatico con sensore pioggia
- 1** : lento  
**2** : veloce

Non utilizzare se il parabrezza è ghiacciato.

Spegnere negli autolavaggi.

### Avviso

Durante la guida, la velocità del tergicristallo viene ridotta automaticamente quando il veicolo è fermo. Appena il veicolo inizia a muoversi viene ripristinata la velocità del tergicristallo selezionata, a meno che la leva non sia stata mossa.

### Intervallo regolabile della pulizia a intermittenza

☹️ / **AUTO** : intermittente

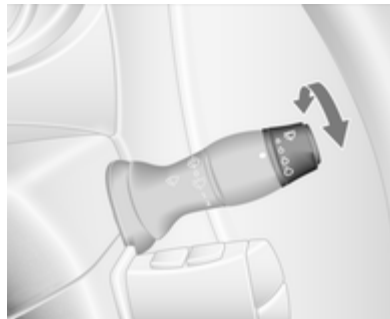

Girare la rotella per regolare l'intervallo tra le passate del tergicristallo:

- intervallo più lungo : ruotare la rotella verso il basso  
 intervallo più corto : ruotare la rotella verso l'alto

La pulizia a intermittenza dovrà essere selezionata nuovamente ogni volta che il quadro viene spento.

### Funzionamento automatico con sensore pioggia

☹️ / **AUTO** : funzionamento automatico con sensore pioggia

Il sensore pioggia rileva la quantità d'acqua sul parabrezza e regola automaticamente la frequenza di funzionamento dei tergicristalli.

La pulizia automatica dovrà essere selezionata nuovamente ogni volta che il quadro viene spento.

### Avviso

In condizioni climatiche estreme, ad es. in caso di nebbia o neve, potrebbe non essere possibile utilizzare il funzionamento automatico

del tergicristallo con sensore pioggia. Se necessario, selezionare un'altra configurazione del tergicristallo.

### Regolazione della sensibilità del sensore pioggia

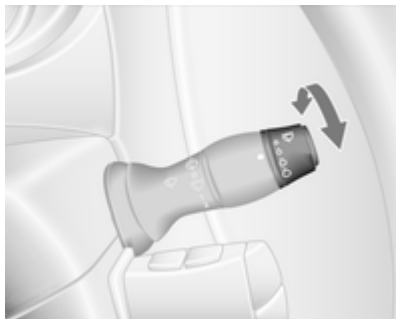

Ruotare la rotella di regolazione per regolare la sensibilità:

bassa : ruotare la rotella verso il basso

alta : ruotare la rotella verso l'alto

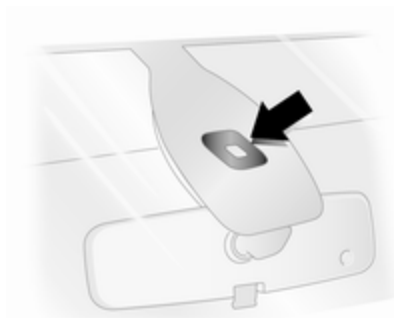

Mantenere il sensore libero da polvere, sporco e ghiaccio.

### Lavacristalli

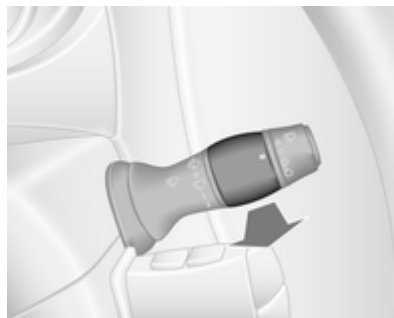

Tirare la leva. Il liquido di lavaggio viene spruzzato sul tergicristallo.

azione breve : il tergicristallo effettua una passata

azione lunga : il tergicristallo effettua alcune passate

### Temperatura esterna



Le diminuzioni di temperatura vengono indicate immediatamente, mentre gli aumenti di temperatura dopo un certo tempo.

Se la temperatura esterna scende fino a 3 °C, °C lampeggia nel visualizzatore informativo per segnalare il pericolo di eventuali tratti ghiacciati di strada. Il simbolo continuerà a lampeggiare fino a quando la temperatura risale oltre i 3 °C.

#### **⚠ Avvertenza**

Il manto stradale potrebbe essere già ghiacciato, anche se il display indica che la temperatura è di alcuni gradi superiore a 0 °C.

## Orologio

In funzione del veicolo, l'ora e/o la data correnti appaiono nel visualizzatore informativo ⇨ 106 o nel Driver Information Center ⇨ 105.

## Impostazione di ora e data sul visualizzatore informativo



Le ore e i minuti possono essere regolati premendo i pulsanti appropriati del display o tramite i comandi del sistema Infotainment.

Per maggiori informazioni consultare il manuale del sistema Infotainment.

## Impostazione dell'ora nel Driver Information Center



Visualizzare la funzione orologio premendo ripetutamente il pulsante sull'estremità della leva del tergicristalli. Quando lampeggia l'ora (dopo circa due secondi):

- Tenere premuto il pulsante inferiore.
- Le ore lampeggiano.
- Premere il pulsante superiore per cambiare l'ora.
- Tenere premuto il pulsante inferiore per impostare l'ora.
- I minuti lampeggiano.

- Premere il pulsante superiore per cambiare i minuti.
- Tenere premuto il pulsante inferiore per impostare i minuti ed uscire dalla modalità di impostazione.

## Prese di corrente



Le prese di corrente a 12 V si trovano sul cruscotto o vicino alla leva del cambio.



A seconda del veicolo, potrebbe esserci un'altra presa situata nel retro.

Il collegamento di accessori elettrici a motore spento può scaricare la batteria del veicolo. Non superare il consumo massimo di 120 watt.

### **⚠ Pericolo**

Per evitare rischi di incendio, quando si usano più prese di corrente allo stesso tempo il consumo totale degli accessori collegati non deve superare 180 watt.

Se il quadro di accensione è spento, la presa di corrente potrebbe essere disattivata.

La presa di corrente si disattiva anche in caso di bassa tensione della batteria.

Collegare solo accessori elettrici conformi con i requisiti di compatibilità elettromagnetica specificati nella norma DIN VDE 40 839.

### **Attenzione**

Non collegare accessori che generano corrente come carica-batterie elettrici o batterie.

Evitare l'uso di spine non idonee per non danneggiare le prese.

## Porta USB



Nell'unità Infotainment (o sul cruscotto) si trova una porta USB  $\psi$  per collegare sorgenti audio esterne e per ricaricare dispositivi.

### Avviso

Le prese devono sempre essere mantenute pulite e asciutte.

Presca AUX, fessura per schede SD - vedere il manuale Infotainment.

## Accendisigari



Premere il pulsante dell'accendisigari. L'accendisigari si spegne automaticamente non appena la resistenza diviene incandescente. Estrarre l'accendisigari.

## Posaceneri

### Attenzione

Da utilizzare esclusivamente per la cenere e non per materiale infiammabile.

## Posacenere portatile

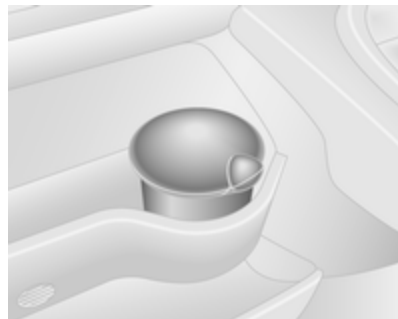

Contenitore posacenere per l'uso mobile nel veicolo. Per utilizzarlo, aprire la copertura.

## Spie, strumenti e indicatori

### Quadro strumenti

In alcuni modelli, inserendo l'accensione, gli indicatori degli strumenti effettuano un check di controllo, muovendosi brevemente fino all'arresto.

### Tachimetro



Indica la velocità del veicolo.

### Limitatore di velocità

La massima velocità può essere limitata da un limitatore di velocità. Un'etichetta posta sul cruscotto fornisce una chiara e visibile indicazione su tale limitazione.

Un segnale acustico si attiva per dieci secondi se il veicolo supera per breve tempo il limite fissato.

#### Avviso

In determinate circostanze, come lungo pendii scoscesi, il veicolo può superare la velocità massima impostata.

Limitatore di velocità ⇨ 170, limitatore di velocità controllo automatico della velocità di crociera ⇨ 166.

### Contachilometri



Visualizza la distanza registrata in km.

### Contachilometri parziale

Il contachilometri parziale visualizza la distanza percorsa dall'ultimo azzeramento.

Premere una volta il pulsante all'estremità della leva dei tergicristalli per visualizzare il contachilometri.

Per l'azzeramento, avendo il contaghiometri parziale visualizzato, tenere premuto il pulsante per alcuni secondi, a quadro acceso. Il valore lampeggia e quindi si azzerà.

Tachigrafo ⇨ 110.

## Contagiri



Indica la velocità di rotazione del motore.

Viaggiare quanto più possibile al regime più basso per ogni marcia.

### Attenzione

Se l'ago è nella zona rossa di pericolo, è stato superato il massimo dei giri ammessi. Pericolo per il motore.

## Indicatore del livello carburante



Visualizza il livello del carburante nel serbatoio.

Se il livello nel serbatoio è basso, si accende la spia . Effettuare immediatamente il rifornimento ⇨ 177.

Non svuotare mai completamente il serbatoio. Impianto di alimentazione diesel, spurgo ⇨ 192.

Poiché nel serbatoio rimane sempre una certa quantità di carburante, la quantità necessaria per riempirlo è inferiore alla capacità del serbatoio specificata.

## Indicatore di livello AdBlue



Le versioni in cui il Driver Information Centre non riproduce avvisi di livello AdBlue sono dotate di un indicatore di livello AdBlue, il quale mostra il livello corrente di AdBlue nel serbatoio.

Se il livello nel serbatoio è basso, si accende la spia  103. Effettuare il rifornimento di AdBlue al più presto possibile per evitare problemi con l'avviamento del motore.

AdBlue  148.

## Indicatore della temperatura del liquido di raffreddamento del motore



Visualizza la temperatura del liquido di raffreddamento.

- zona a sinistra : temperatura di esercizio del motore non ancora raggiunta
- zona centrale : regolare temperatura di esercizio
- zona a destra : temperatura del liquido di raffreddamento troppo alta

La spia  si accende se la temperatura è troppo alta  101,  102.

### Attenzione

Se la temperatura del liquido di raffreddamento del motore è troppo alta, arrestare il veicolo e spegnere il motore. Pericolo per il motore. Controllare il livello del liquido di raffreddamento.

Per ragioni legate alla fisica, l'indicatore della temperatura del liquido di raffreddamento mostra la temperatura del liquido di raffreddamento solo se il livello del liquido stesso è adeguato.

## Controllo del livello dell'olio motore

Il controllo del livello dell'olio motore è esatto solo se il veicolo è parcheggiato su una superficie piana e il motore è freddo.

Se il livello dell'olio motore è corretto all'inserimento dell'accensione, **LIVELLO OLIO A REGIME** viene brevemente visualizzato nel Driver Information Centre.

Se l'olio motore si trova sopra il livello minimo, premere il tasto del computer di bordo sull'estremità della leva del tergicristallo entro 30 secondi dall'accensione del quadro. Il messaggio **LIVELLO OLIO** viene visualizzato unitamente a dei quadretti che corrispondono al livello dell'olio.

Man mano che il livello diminuisce, al posto dei quadretti vengono visualizzati dei trattini.

- : livello massimo
- - - - : livello medio
- - - - - : livello minimo



Al raggiungimento del livello minimo dell'olio motore, **LIVELLO OLIO DA REGOLARE** viene visualizzato assieme alla spia  dopo 30 secondi dall'accensione del quadro. Controllo e rabbocco dell'olio motore  185.

Per abbandonare la visualizzazione del livello dell'olio, premere uno dei due pulsanti del computer di bordo.



Computer di bordo  108.

## Display di manutenzione

All'inserimento dell'accensione, il Driver Information Centre può visualizzare brevemente la distanza restante all'intervento di manutenzione successivo. A seconda delle condizioni di guida, l'intervallo indicato può variare notevolmente.

Se la distanza restante all'intervento di manutenzione successivo è inferiore a 3000 km o il tempo inferiore a due mesi, **MANUTENZIONE** viene visualizzato nel Driver Information Centre.

Quando la distanza è pari a 0 km o la data prevista per l'intervento di manutenzione è stata superata, i simboli

 e  si accendono nel quadro strumenti e il messaggio **RICHIESTA MANUTENZIONE** viene visualizzato sul Driver Information Center.

Il veicolo deve essere portato in officina. Rivolgersi ad un'officina.

## Azzeramento del display di manutenzione

Dopo un intervento di manutenzione, il display della manutenzione deve essere azzerato: se presente, selezionare la distanza al prossimo intervento nel Driver Information Centre, quindi premere e mantenere premuto il pulsante sull'estremità della leva del tergicristalli per circa dieci secondi fino a quando venga visualizzata continuamente la distanza al prossimo intervento di manutenzione.

Computer di bordo  108.

Driver Information Centre  105.

Informazioni di manutenzione  230.

## Display del cambio



Il display del cambio visualizza la modalità o la marcia innestata del cambio manuale automatizzato.

**R** : retromarcia

**N** : folle

**A** : modalità automatica

**kg** : modalità con carico

 : modalità Winter (Inverno)

 : azionamento del freno a pedale

 : elettronica del cambio

Cambio manuale automatizzato

 157.

## Spie

Le spie di controllo descritte non sono presenti in tutti i veicoli. Le descrizioni si riferiscono a veicoli provvisti di strumentazione completa. La posizione delle spie può variare in base all'equipaggiamento. All'inserimento dell'accensione, gran parte delle spie si accendono brevemente per una prova di funzionalità.

I colori delle spie significano:

- rosso : pericolo, segnalazione importante
- giallo : avvertenza, informazioni, guasto
- verde : conferma di attivazione
- blu : conferma di attivazione
- bianco : conferma di attivazione

## Spie nel quadro strumenti



## Spie nel cruscotto











## Spie nella consolle del tetto



## Panoramica

- ↔ Indicatori di direzione ⇨ 99
- 🚗 Segnalazione cintura di sicurezza non allacciata ⇨ 99
- 🚒 Airbag e pretensionatori delle cinture di sicurezza ⇨ 99
- 🚒 Disattivazione dell'airbag ⇨ 100
- 🔌 Sistema di ricarica ⇨ 100
- 🚗 Spia MIL ⇨ 100
- 📶 Cercare subito assistenza ⇨ 100
- 🕒 Display di manutenzione ⇨ 100
- STOP Arresto del motore ⇨ 101
- 🚗 Impianto frenante ⇨ 101
- (ABS) Sistema di antibloccaggio (ABS) ⇨ 101
- ⬆️ Passaggio alla marcia superiore, passaggio alla marcia inferiore ⇨ 102

- 🚗 Avvisatore di cambio accidentale della corsia di marcia ⇨ 102
- 🚗 Programma elettronico di stabilità ⇨ 102
- 🚗 Programma elettronico di stabilità spento ⇨ 102
- 🌡️ Temperatura del liquido di raffreddamento del motore ⇨ 102
- 🔌 Preriscaldamento ⇨ 103
- 🚗 AdBlue ⇨ 103
- (🚗) Sistema di monitoraggio della pressione dei pneumatici ⇨ 103
- 🚗 Pressione dell'olio motore ⇨ 103
- 🚗 Livello basso del carburante ⇨ 104
- (A) Autostop Sistema Stop-start ⇨ 104

-  Autostop bloccato (Sistema Stop-start) ⇨ 104
-  Luci esterne ⇨ 104
-  Abbaglianti ⇨ 104
-  Assistenza all'uso degli abbaglianti ⇨ 104
-  Fendinebbia ⇨ 104
-  Retronebbia ⇨ 105
-  Controllo automatico della velocità di crociera ⇨ 105
-  Limitatore di velocità di crociera ⇨ 105
- T** Tachigrafo ⇨ 105
-  Portiera aperta ⇨ 105

## Indicatore di direzione

La spia  lampeggia in verde.

La spia lampeggia quando si attivano gli indicatori di direzione o i segnalatori di emergenza.

Lampeggio veloce: guasto di una lampadina di un indicatore di direzione o del fusibile associato.

Il funzionamento degli indicatori di direzione è indicato da una segnalazione acustica. Se si traina un rimorchio, la frequenza della segnalazione acustica cambia.

Sostituzione delle lampadine ⇨ 193.

Fusibili ⇨ 202.

Indicatori di direzione ⇨ 115.

## Segnalazione di cintura di sicurezza non allacciata

Il simbolo  si accende o lampeggia in rosso.

Se la cintura di sicurezza è slacciata, la spia  lampeggia quando la velocità del veicolo supera circa 16 km/h. Un segnale acustico inoltre suona per circa 90 secondi.

Se la cintura di sicurezza viene allacciata, la spia si spegne.

## Avvertenza

Allacciare sempre le cinture di sicurezza prima di partire.

In caso di incidente, le persone che non indossano la cintura di sicurezza mettono in pericolo sia gli altri passeggeri che loro stesse.

Cinture di sicurezza a tre punti di ancoraggio ⇨ 56.

## Airbag e pretensionatori delle cinture di sicurezza

Il simbolo  si accende in giallo.

All'inserimento dell'accensione, la spia si accende brevemente. Se non si accende o si accende durante la marcia, è presente un guasto nel sistema airbag. Rivolgersi ad un'officina. Gli airbag e i pretensionatori delle cinture di sicurezza potrebbero non attivarsi in caso di incidente.

Se il simbolo  rimane acceso fisso, indica l'avvenuta attivazione dei pretensionatori delle cinture di sicurezza o degli airbag.

**⚠ Avvertenza**

Rivolgersi immediatamente ad un'officina per eliminare il guasto.

Pretensionatori delle cinture di sicurezza, sistema airbag ⇨ 55, ⇨ 59.

**Disattivazione degli airbag**

La spia  si accende in giallo all'inserimento dell'accensione e rimane accesa se l'airbag del passeggero anteriore è disattivato ⇨ 63.

**⚠ Pericolo**

C'è il rischio di infortunio mortale per un bambino che sia seduto in un sistema di sicurezza per bambini sul sedile anteriore, quando viene attivato l'airbag.

C'è il rischio di infortunio mortale per un adulto che sia seduto sul sedile anteriore, quando l'airbag è disattivato.

Sistema airbag ⇨ 59, pretensionatori delle cinture di sicurezza ⇨ 55, disattivazione degli airbag ⇨ 63.

**Sistema di ricarica**

Il simbolo  si accende in rosso.

Si accende all'inserimento dell'accensione e si spegne poco dopo l'avvio del motore.

**Acceso con il motore in funzione**

Arrestare il veicolo e spegnere il motore. La batteria del veicolo non viene ricaricata. E il raffreddamento del motore potrebbe interrompersi. Il servofreno potrebbe non funzionare. Rivolgersi ad un'officina.



**Spia MIL**

Il simbolo  si accende o lampeggia in giallo.

Si accende brevemente quando l'accensione viene inserita.

**Acceso con il motore in funzione**

Guasto nel sistema di controllo delle emissioni. Potrebbero essere stati superati i limiti di emissioni consentiti. Rivolgersi immediatamente ad un'officina.

Se  si illumina insieme a , arrestare il veicolo e spegnere il motore al più presto.

**⚠ Avvertenza**

Rivolgersi immediatamente ad un'officina per eliminare il guasto.

**Lampeggia con il motore in funzione**

Guasto che potrebbe comportare il danneggiamento del convertitore catalitico. Accelerare con più moderazione finché la spia non smette di lampeggiare. Rivolgersi immediatamente ad un'officina.

**Cercare subito assistenza**

Il simbolo  si accende in giallo.

Si accende brevemente quando l'accensione viene inserita.

Il veicolo deve essere portato in officina.

Può illuminarsi con un'altra spia o contestualmente alla visualizzazione di un messaggio nel Driver Information Centre ⇨ 105.

Si illumina se è necessario pulire il filtro antiparticolato diesel e non si verifica la pulizia automatica ⇨ 147.

### ⚠ Avvertenza

Rivolgersi immediatamente ad un'officina per eliminare il guasto.

## Display di manutenzione

La spia  inoltre si illumina nel Driver Information Centre quando la distanza restante alla manutenzione successiva raggiunge 0 km o la data prevista.



Nel Driver Information Centre appare anche il messaggio **RICHIESTA MANUTENZIONE**.

Display di manutenzione ⇨ 95.

## Arresto del motore

Il simbolo  si accende in rosso.

Si accende brevemente quando l'accensione viene inserita.

Se  si illumina (probabilmente insieme a  e/o ) , arrestare il veicolo e spegnere il motore al più presto.

### ⚠ Avvertenza



Rivolgersi immediatamente ad un'officina per eliminare il guasto.

A seconda del tipo di guasto, è possibile che anche il Driver Information Center visualizzi un messaggio di avvertimento ⇨ 105.

## Impianto frenante

Il simbolo  si accende in rosso.

La spia  resta accesa dopo l'accensione del quadro se viene applicato il freno di stazionamento e si spegne quando il freno di stazionamento viene rilasciato ⇨ 162.

Quando viene rilasciato il freno di stazionamento,  si illumina (probabilmente assieme a ) se il livello del liquido dei freni è troppo basso ⇨ 189.

### ⚠ Avvertenza

Arrestare il veicolo e non proseguire il viaggio. Rivolgersi ad un'officina.

Impianto frenante ⇨ 161.

## Sistema di antibloccaggio (ABS)

Il simbolo  si accende in giallo.

Si accende brevemente quando l'accensione viene inserita. Quando  si spegne, il sistema è pronto per il funzionamento.

Se le spie  e  si accendono contemporaneamente alla visualizzazione dei messaggi **ABS DA CONTROLLARE** e **ESP DA CONTROLLARE** nel Driver Information Centre ⇨ 105, è presente un

guasto nell'ABS. L'impianto frenante rimane operativo ma senza la regolazione ABS.

Se le spie , ,  e  si accendono, significa che ABS ed ESP non sono attivi e il messaggio **IMPIANTO FRENI GUASTO** viene visualizzato. Rivolgersi ad un'officina.

Sistema di antibloccaggio ⇨ 161.

## Passaggio alla marcia superiore

Il simbolo  o  si accende in giallo.

Si illumina quando il cambio di marcia è consigliabile per motivi di riduzione del consumo di carburante.

Modalità ECO ⇨ 138.

## Avvisatore di cambio accidentale della corsia di marcia

Il simbolo  si accende in bianco.

Si illumina brevemente quando si accende il quadro e il sistema è pronto.

Viene emesso un segnale acustico insieme a  quando il sistema riconosce un cambio involontario di corsia.

Avvisatore di cambio accidentale della corsia di marcia ⇨ 174.

## Programma elettronico di stabilità

Il simbolo  lampeggia o si accende in giallo.

Si accende brevemente quando l'accensione viene inserita.

## Lampeggia durante la marcia

Il sistema funziona regolarmente. La potenza sviluppata dal motore potrebbe risultare ridotta e il veicolo potrebbe venire leggermente frenato in modo automatico ⇨ 164.

## Si accende durante la guida



Il sistema non è disponibile.

Può accendersi insieme alla spia  ⇨ 100. Il Driver Information Center visualizza un messaggio corrispondente ⇨ 105.

ESP@Plus ⇨ 164, Sistema di controllo trazione ⇨ 163.

## Programma elettronico di stabilità spento

Il simbolo  si accende in verde.

Se ESP@Plus è stato disattivato con  sul quadro strumenti, la spia  si accende e un messaggio corrispondente appare nel Driver Information Centre ⇨ 105.



ESP@Plus ⇨ 164, Sistema di controllo trazione ⇨ 163.

## Temperatura del liquido di raffreddamento del motore

Il simbolo  si accende in rosso.

Si accende brevemente quando l'accensione viene inserita.

## Acceso con il motore in funzione

Se  si illumina (probabilmente insieme alla spia )<sup>STOP</sup>, arrestare il veicolo e spegnere il motore.



**Attenzione**

La temperatura del liquido di raffreddamento è troppo alta.

Controllare il livello del liquido di raffreddamento ⇨ 186.

Se il livello del liquido è sufficiente, rivolgersi ad un'officina.

**Preriscaldamento**

Il simbolo  si accende in giallo.

Il preriscaldamento è attivato. Si attiva solamente quando la temperatura esterna è bassa.

**AdBlue**

Il simbolo  si accende in giallo.

Il livello di AdBlue è basso. Effettuare il rifornimento di AdBlue al più presto possibile, per evitare problemi con l'avviamento del motore.

Si illumina insieme alla spia  per indicare un guasto al sistema o come avviso che l'avviamento del motore

potrebbe non essere possibile dopo una certa distanza. Rivolgersi immediatamente ad un'officina.

Nel Driver Information Center appare un messaggio corrispondente ⇨ 105.

AdBlue ⇨ 148.

**Sistema di monitoraggio pressione pneumatici**

Il simbolo  si accende o lampeggia in giallo.

Si accende brevemente quando l'accensione viene inserita.



**Acceso**

Perdita di pressione dei pneumatici. Arrestare immediatamente il veicolo e controllare la pressione dei pneumatici.

La spia  si accende insieme a STOP ⇨ 101 e il Driver Information Center visualizza un messaggio corrispondente in caso di foratura o rilevamento di pneumatico troppo sgonfio.

**Lampeggia**

Guasto del sistema. La spia si accende in modalità fissa dopo un tempo di attesa. Rivolgersi ad un'officina.

La spia  si accende insieme a  ⇨ 100 e il Driver Information Center visualizza un messaggio corrispondente quando è montato un pneumatico senza un sensore di pressione (ad es. ruota di scorta).

Sistema di monitoraggio della pressione dei pneumatici ⇨ 210.

**Pressione dell'olio motore**

Il simbolo  si accende in rosso.

Si accende brevemente quando l'accensione viene inserita.

**Acceso con il motore in funzione****Attenzione**

La lubrificazione del motore potrebbe interrompersi, provocando danni al motore e/o il bloccaggio delle ruote motrici.

1. Premere il pedale della frizione.
2. Mettere in folle, portando la leva del cambio in posizione **N**.
3. Togliersi dalla strada senza ostacolare il traffico.
4. Disinserire l'accensione.

### **Avvertenza**

A motore spento è necessaria una forza considerevolmente maggiore per frenare e sterzare. Durante un Autostop, il servofreno rimane operativo.

Non rimuovere la chiave fino a quando il veicolo non si ferma, altrimenti il bloccasterzo potrebbe bloccarsi in maniera imprevista.

Controllare il livello dell'olio prima di rivolgersi ad un'officina ⇨ 185.

### **Livello carburante minimo**

Il simbolo  si accende in giallo.

Si accende all'inserimento dell'accensione e si spegne poco dopo l'avvio del motore.

### **Acceso con il motore in funzione**

Il livello del carburante nel serbatoio è insufficiente. Effettuare immediatamente il rifornimento.

Non svuotare mai completamente il serbatoio.

Rifornimento ⇨ 177.

Convertitore catalitico ⇨ 148.

Spurgo del sistema di alimentazione diesel ⇨ 192.

### **Sistema Start-stop**



Si illumina quando un Autostop non è consentito non essendo soddisfatte determinate condizioni.

La spia  si accende o lampeggia in giallo / verde.

### **Acceso**

Si accende verde durante un Autostop.

Se  si accende in giallo, c'è un guasto nel sistema stop-start. Rivolgersi ad un'officina.

### **Lampeggia**

Lampeggia in verde durante un riavvio automatico.

Sistema Start-stop ⇨ 141.

### **Luci esterne**

Il simbolo  si accende in verde.

Si accende quando le luci esterne sono accese ⇨ 111.

### **Abbaglianti**

Il simbolo  si accende in blu.

Si accende quando i fari abbaglianti sono accesi o durante il lampeggio dei fari ⇨ 112.

### **Assistenza all'uso degli abbaglianti**

 si illumina quando l'assistenza all'uso degli abbaglianti è azionata ⇨ 112.

### **Fendinebbia**

Il simbolo  si accende in verde.

Si accende quando i fendinebbia sono accesi ⇨ 115.

## Retronebbia

Il simbolo  si accende in giallo.

Si accende quando il retronebbia è acceso ⇨ 115.

## Controllo automatico della velocità di crociera

,  si illumina in verde o in giallo.

 si accende in verde quando viene memorizzata una determinata velocità.

 si accende in verde quando il sistema è inserito.

## Limitatore di velocità

Il simbolo  si accende in giallo.

 si accende in giallo quando il sistema è inserito.

Controllo automatico della velocità di crociera limitatore di velocità ⇨ 166.

## Cronotachigrafo

T si illumina quando c'è un guasto ⇨ 110.

## Portiera aperta

Il simbolo  si accende in giallo.

Si illumina con il quadro acceso o quando viene aperta una portiera o il vano di carico.

In base alla versione, una spia si illumina anche nel display del cambio, indicando la portiera aperta.

## Visualizzatori informativi

### Driver Information Center

Il Driver Information Centre si trova nel quadro strumenti sotto il tachimetro.



In base alla configurazione del veicolo, sul display vengono visualizzate le seguenti voci:

- temperatura esterna ⇨ 88
- orologio ⇨ 89
- contachilometri, contachilometri parziale ⇨ 92

- controllo del livello dell'olio motore ⇨ 94
- display di manutenzione ⇨ 95
- messaggi del veicolo ⇨ 106
- computer di bordo ⇨ 108

Alcune delle funzioni visualizzate differiscono quando il veicolo viene guidato o è fermo. Alcune funzioni sono disponibili solo quando il veicolo viene guidato.

## Visualizzatore Info

Il display centrale del Sistema Infotainment mostra l'ora (e/o la temperatura esterna, a seconda della versione) e le informazioni relative al sistema Infotainment.

Premere  per azionare il sistema Infotainment. In alternativa, si accenderà automaticamente quando l'accensione è attivata.

A seconda del sistema, il Sistema Infotainment può essere controllato tramite gli appositi pulsanti e manopole, i comandi sul piantone dello

sterzo, il sistema di riconoscimento vocale (se disponibile) o il display touchscreen.

## Funzionamento del touchscreen

Selezionare l'opzione desiderata dai menu e dalle scelte disponibili toccando lo schermo con le dita.

Per ulteriori informazioni, consultare il Manuale del Sistema Infotainment.

## Messaggi del veicolo

I messaggi vengono visualizzati nel Driver Information Center, assieme a  O STOP.

## Messaggi informativi

### Messaggi informativi

#### MODO ECONOMIA BATTERIA

#### ANTIPATTINO DISATTIVATO

#### SISTEMA LUCI AUTOMAT.OFF

#### LIVELLO OLIO A REGIME

## Messaggi di guasto

Visualizzati assieme alla spia . Guidare con cautela e rivolgersi a un'officina.

Per eliminare il messaggio di guasto, premere il pulsante all'estremità della leva dei tergicristalli. Dopo alcuni secondi, il messaggio scompare automaticamente e  rimane acceso. Il guasto sarà quindi memorizzato nel sistema di bordo.

## Messaggi di guasto

ESP DA CONTROLLARE

FILTRO CARBUR. DA SPURGARE

CAMBIO NON FUNZIONANTE

SISTEMA LUCI CONTROLLARE

## Messaggi di avvertimento

Questi messaggi possono essere visualizzati con la spia STOP o assieme ad altri messaggi di avvertimento, spie o segnale acustico. Arrestare immediatamente il motore e rivolgersi a un'officina.

## Messaggi di avvertimento

ALIMENTAZIONE GUASTA

TEMPERATURA DELL' ACQUA

TEMPERATURA CAMBIO

Sistema di monitoraggio della pressione dei pneumatici ⇨ 210.

## Segnali acustici

### All'avvio del motore o durante la guida

Viene emesso solo un segnale acustico di avvertimento alla volta.

Il segnale acustico che segnala che le cinture di sicurezza non sono allacciate ha la priorità su qualsiasi altro segnale acustico.

- Se la cintura di sicurezza non è allacciata ⇨ 56.
- Se viene superata una certa velocità con il freno di stazionamento azionato ⇨ 162.
- Se il sistema di ausilio al parcheggio rileva un oggetto o è presente un guasto ⇨ 170.
- Se il veicolo è dotato di cambio manuale automatizzato e la temperatura della frizione è troppo alta ⇨ 157.
- Se il veicolo marcia oltre un certo limite per breve tempo ⇨ 92.
- Durante la chiusura della porta scorrevole elettrica ⇨ 28.

- Se la porta scorrevole è aperta e il freno di stazionamento rilasciato ⇨ 28.
- Durante l'attivazione e la disattivazione del controllo con allarme dell'inclinazione veicolo ⇨ 35.
- Se il livello di AdBlue scende sotto una certa quantità o è presente un guasto ⇨ 148.
- Se l'avvisatore di cambio accidentale della corsia di marcia rileva un cambio di marcia involontario e quando il sistema è attivato ⇨ 174.

### Quando il veicolo è parcheggiato e/o all'apertura della portiera del conducente

- Quando la chiave è nell'interruttore di accensione.
- Se le luci esterne sono accese ⇨ 111.
- Il sistema di blocco delle portiere presenta un guasto ⇨ 26.
- Se il veicolo è dotato di cambio manuale automatizzato ⇨ 157, il freno di stazionamento non è stato inserito, la marcia folle non

innestata o il pedale del freno non è stato premuto. Un messaggio corrispondente può anche essere visualizzato nel Driver Information Centre ↪ 105.

- Se la maniglia esterna della portiera laterale scorrevole è in posizione aperta quando si sblocca il veicolo ↪ 28.
- Se il freno di stazionamento non è attivo quando viene premuto il pulsante della porta scorrevole ↪ 28.
- Se la porta scorrevole è chiusa dall'interno con la sicura per bambini attivata ↪ 28.
- Se il motore si trova in Autostop, ma non è stato spento. Sistema Stop-start ↪ 141.

## Computer di bordo

Il computer di bordo fornisce informazioni sui dati relativi alla guida, che vengono continuamente registrati e valutati elettronicamente.



In base al veicolo, le seguenti funzioni possono essere selezionate premendo ripetutamente il pulsante all'estremità della leva del tergicristallo:

- consumo di carburante
- consumo medio
- consumo istantaneo
- autonomia

- distanza percorsa
- velocità media
- distanza restante all'intervento di manutenzione successivo ↪ 95
- orologio ↪ 89
- velocità memorizzata per il controllo automatico della velocità e per il limitatore di velocità ↪ 166
- messaggi di guasto e informativi
- contachilometri ↪ 92, contachilometri parziale ↪ 92

## Consumo di carburante

Visualizza il consumo di carburante dall'ultimo azzeramento.

La misurazione può essere riavviata in qualsiasi momento mantenendo premuto il pulsante sull'estremità della leva del tergicristalli.

## Consumo medio

Il valore viene visualizzato dopo aver percorso 400 metri.

Visualizzazione del consumo medio in considerazione dei chilometri percorsi e del consumo di carburante dall'ultimo azzeramento.

La misurazione può essere azzerata e iniziata ex novo in qualsiasi momento.

### Consumo istantaneo

Il valore viene visualizzato al raggiungimento di una velocità di 30 km/h.

### Autonomia

Il valore viene visualizzato dopo aver percorso 400 metri.

L'autonomia viene calcolata in considerazione della quantità di carburante presente in quel momento nel serbatoio e del consumo medio dall'ultimo azzeramento.

Il valore relativo all'autonomia non sarà visualizzato se la spia  è accesa nel quadro strumenti ↻ 104.

La misurazione può essere azzerata e iniziata ex novo in qualsiasi momento.

### Distanza percorsa

Visualizza i chilometri percorsi dall'ultimo azzeramento.

La misurazione può essere azzerata e iniziata ex novo in qualsiasi momento.

### Velocità media

Il valore viene visualizzato dopo aver percorso 400 metri.

Viene visualizzata la velocità media dall'ultima impostazione.

La misurazione può essere azzerata e iniziata ex novo in qualsiasi momento.

Le soste effettuate con disinserimento dell'accensione nel corso di un viaggio non vengono incluse nei calcoli.

### Azzeramento del computer di bordo

Per azzerare il computer di bordo, selezionare una delle sue funzioni e premere a lungo il pulsante all'estremità della leva dei tergicristalli.

È possibile selezionare le funzioni del computer di bordo di seguito elencate:

- consumo di carburante
- consumo medio
- distanza percorsa
- velocità media

Il computer di bordo si azzer automaticamente al superamento del valore massimo di qualsiasi parametro.

### Valutazione del risparmio di carburante (ecoScoring)

Se dotato di tale funzione, nella schermata del sistema Infotainment viene visualizzata una valutazione da 0 a 100 che aiuta a valutare il consumo di carburante in base allo stile di guida.

Valutazioni più alte indicano un minor consumo.

Suggerimenti per migliorare il risparmio di carburante vengono inoltre forniti nel display. I viaggi possono essere salvati nella memoria del sistema, consentendo di confrontare

le diverse prestazioni. Fare riferimento al manuale Infotainment per ulteriori informazioni.

Messaggi del veicolo ⇨ 106.

### Registrazione viaggi

Quando il motore è spento, nella schermata del sistema Infotainment possono essere visualizzati i dati relativi all'ultimo viaggio.

Verranno visualizzate le seguenti informazioni:

- consumo medio di carburante
- contachilometri parziale
- carburante risparmiato in km

Fare riferimento al manuale Infotainment per ulteriori informazioni.

### Interruzione alimentazione elettrica

In caso di interruzione dell'alimentazione elettrica o di sostanziale abbassamento della tensione della batteria del veicolo, i valori memorizzati nel computer di bordo verranno persi.

## Tachigrafo



Per l'uso del tachigrafo, fare riferimento alle istruzioni in dotazione. Rispettare le norme d'uso.

In caso di guasto, sul quadro strumenti si accende T. Rivolgersi ad un'officina.

### Avviso

Quando è montato un tachigrafo, la distanza totale percorsa potrebbe venire visualizzata solo sullo stesso e non nel contachilometri all'interno del display della strumentazione.

Contachilometri ⇨ 92.



## Illuminazione

<b>Luci esterne</b> .....	<b>111</b>
Interruttore dei fari .....	111
Controllo automatico dei fari ....	112
Abbaglianti .....	112
Assistente all'uso degli abbaglianti .....	112
Avvisatore ottico .....	113
Regolazione della profondità delle luci .....	114
Uso dei fari all'estero .....	114
Luci diurne .....	114
Fari autoadattativi .....	114
Segnalatori di emergenza .....	114
Segnali di svolta e di cambio della corsia di marcia .....	115
Fendinebbia .....	115
Retronebbia .....	115
Luci di retromarcia .....	115
Coprifari appannati .....	116
<b>Luci interne</b> .....	<b>116</b>
Illuminazione del vano di carico .....	117
Luci di lettura .....	117



<b>Caratteristiche dell'illuminazione</b> .....	<b>118</b>
Luci in uscita .....	118
Dispositivo salvacarica della batteria .....	118

## Luci esterne

### Interruttore dei fari



Ruotare l'interruttore dei fari esterni:

- O** : spento
-  : luci di posizione
-  : fari
- AUTO** : controllo automatico dei fari:  
i fari si accendono e spengono automaticamente.

Ruotare l'interruttore dei fari interni:

-  : fendinebbia
-  : retronebbia

Spia degli abbaglianti  ↻ 104.

Spia degli anabbaglianti   104.

### Avviso

Se i fari sono stati accesi manualmente, verrà attivato un segnale acustico allo spegnimento del motore e all'apertura della portiera del guidatore per ricordare che i fari sono ancora accesi.

### Luci posteriori

Le luci posteriori si accendono assieme agli anabbaglianti e alle luci di posizione.

### Controllo automatico dei fari



Quando la funzione di controllo automatico dei fari è attivata e il motore è acceso, il sistema alterna le luci diurne (se presenti) ed i fari a seconda delle condizioni di luminosità.

Per motivi di sicurezza, l'interruttore dei fari deve sempre rimanere posizionato su **AUTO**.

Luci diurne  114.

### Attivazione automatica dei fari

In condizioni di scarsa luminosità, i fari si attivano.

### Abbaglianti

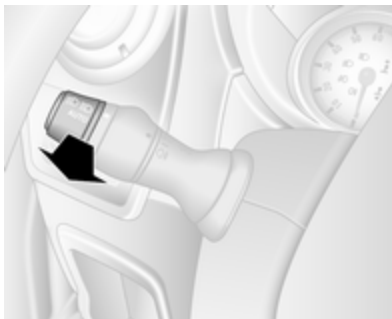

Per passare dagli anabbaglianti agli abbaglianti, tirare la leva fino ad udire uno scatto.

### Assistente all'uso degli abbaglianti

Questa funzione attiva gli abbaglianti come luci di marcia principali di notte e quando il veicolo viaggia ad una velocità superiore a 45 km/h.

Effettua la commutazione agli anabbaglianti se:



- La videocamera del parabrezza rileva le luci di veicoli che precedono o incrociano la vettura.
- C'è nebbia o nevicata.
- Si guida in aree urbane.

Se non vengono rilevate limitazioni, il sistema commuta nuovamente sugli abbaglianti.

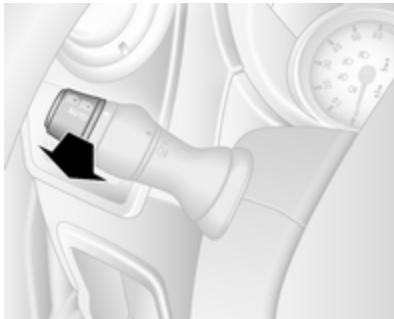
## Attivazione



Ruotare l'interruttore della luce esterna su **AUTO**, quindi premere la leva degli indicatori di direzione per azionare l'assistenza all'uso degli abbaglianti.

La spia  si illumina con luce fissa nel quadro strumenti quando il sistema di ausilio è azionato, mentre la spia blu  104 si illumina quando vengono azionati gli abbaglianti.

Spia  ⇨ 104.

### Avviso

L'utilizzo del sistema non esonera il conducente dalla totale responsabilità per l'utilizzo del veicolo.

### Disattivazione

Tirare di nuovo la leva degli indicatori di direzione. La spia  si spegne.

L'assistenza all'uso degli abbaglianti si disattiva anche quando l'interruttore delle luci esterne viene spostato dalla posizione **AUTO**.

### Avviso

In base alla versione il sistema può essere disattivato anche mediante il sistema Infotainment. Fare riferimento al manuale Infotainment per ulteriori informazioni.

### Informazioni generali

Le prestazioni del sistema possono essere influenzate da:

- Condizioni meteorologiche estreme, ad es. pioggia forte, nebbia o neve.
- La telecamera anteriore o il parabrezza sono ostruiti, ad es. da un sistema di navigazione portatile.

- Luci di veicoli che precedono o che si muovono nel senso opposto di marcia non vengono rilevate.
- I fari non sono stati regolati correttamente.
- Anche varie superfici riflettenti possono impedire il rilevamento di altri veicoli da parte del sistema.

### Avvisatore ottico

Per usare gli abbaglianti come avvisatore ottico, tirare la leva.

## Regolazione della profondità delle luci

### Regolazione manuale della profondità delle luci



Con gli anabbaglianti accesi, regolare la profondità delle luci in base al carico del veicolo per evitare di abbagliare i conducenti dei veicoli provenienti dalla direzione opposta.

Ruotare la rotella sulla posizione corretta:

- 0 : sedile anteriore occupato
- 4 : caricato fino al peso massimo consentito

## Uso dei fari all'estero

Il fascio di luce asimmetrico dei fari aumenta la visibilità illuminando un tratto di strada più ampio sul lato passeggero.

Se il veicolo viene utilizzato in Paesi con guida sul lato opposto, regolare i fari per evitare l'abbagliamento.

Per la regolazione dei fari rivolgersi ad un'officina.

## Luci diurne

Le luci diurne migliorano la visibilità del veicolo durante il giorno.

Le luci si accendono automaticamente quando l'accensione è attivata.

Se il veicolo è dotato di funzione di controllo automatico dei fari, il sistema passa automaticamente da luci diurne a fari in base alle condizioni di luce. Controllo automatico dei fari ⇨ 112.

## Fari autoadattativi

### Luce di svolta

A seconda dell'angolo di sterzata, della velocità del veicolo e della marcia inserita durante una svolta, quando i fari sono accesi una luce supplementare si accende per illuminare l'angolo sul lato corrispondente della strada.

Le luci di svolta si spengono automaticamente dopo un uso prolungato e a velocità del veicolo superiori ai 40 km/h.

## Segnalatori di emergenza



Azionato premendo .

In caso di frenata brusca, i segnalatori di emergenza potrebbero accendersi automaticamente. Spegnerli premendo .

## Segnali di svolta e di cambio della corsia di marcia

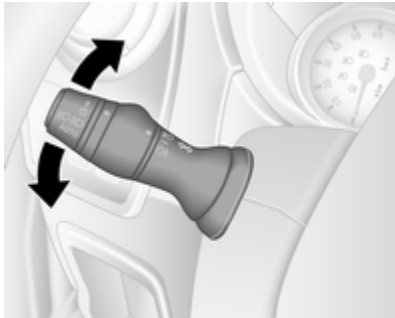

leva verso l'alto : indicatore destro  
leva verso il basso : indicatore sinistro

Quando il volante torna indietro, la leva torna automaticamente nella sua posizione iniziale disattivando l'indi-

catore. Ciò non accade in caso di lieve sterzata come un cambio di corsia.

Per tre lampeggi, ad es. quando si cambia corsia, muovere la parte di leva fino al primo punto di resistenza. Al suo rilascio, la leva torna in posizione.

Spingendo la leva oltre il primo punto di resistenza, l'indicatore rimane acceso. Disinserire l'indicatore manualmente riportando la leva in posizione iniziale.

## Fendinebbia

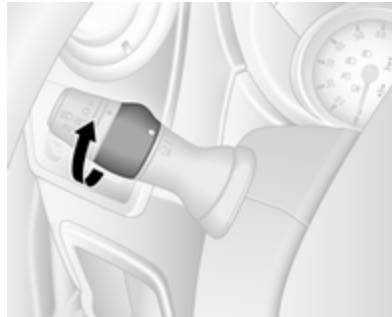

Ruotare l'interruttore interno su  e rilasciarlo.

I fendinebbia anteriori funzionano con motore in funzione e fari accesi.

## Retronebbia

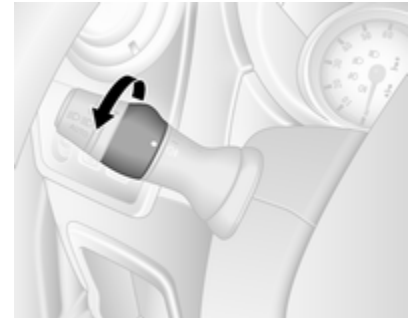

Ruotare l'interruttore interno su  e rilasciarlo.

I retronebbia funzionano con motore in funzione e fari accesi.

## Luci di retromarcia

Le luci di retromarcia si accendono quando, con l'accensione inserita, si innesta la retromarcia.

## Coprifari appannati

Il lato interno dei coprifari si può appannare rapidamente in condizioni di clima umido e freddo, forte pioggia o dopo il lavaggio. L'appannamento sparisce rapidamente da solo, ma può essere agevolato accendendo i fari.

## Luci interne

Le luci di cortesia si illuminano quando il veicolo viene sbloccato con il telecomando o le portiere anteriori vengono aperte.

Quando le portiere sono chiuse, la luce di cortesia si spegne dopo un certo ritardo o immediatamente dopo che è stato acceso il quadro.

### Luce di cortesia anteriore

Con l'interruttore nella sua posizione centrale, la luce funge da luce di cortesia.



Inserimento tramite l'interruttore :

- luce sempre accesa
- azionata quando le portiere sono sbloccate e aperte
- luce sempre spenta

## Luci di cortesia posteriori

### Combi, Bus

Le luci basse e quelle di cortesia sul tetto si trovano nel vano dei passeggeri posteriori.



Utilizzare l'interruttore basculante sul quadro strumenti:

- premere **OFF** : spento  
premere  : acceso

Luci di lettura   117.

## illuminazione del vano di carico

L'illuminazione del vano di carico può essere impostata per illuminarsi quando le portiere laterali e posteriori sono aperte, o accesa costantemente.

Con l'interruttore nella sua posizione centrale, la luce funge da luce di cortesia.



Inserimento tramite l'interruttore :

- luce sempre accesa
- azionata quando le portiere sono sbloccate e aperte
- luce sempre spenta

Quando le portiere sono chiuse, la luce di cortesia si spegne dopo un certo ritardo o immediatamente dopo che è stato acceso il quadro.

## Luci di lettura

### Luca di lettura anteriore



Azionamento con .

La luce di lettura può essere orientata secondo necessità, in base alla versione.

## Luci di lettura posteriori

### Combi, Bus



Utilizzare l'interruttore basculante sul quadro strumenti:

- premere  : acceso
- premere **OFF** : spento

Luci di cortesia   116.



Ogni luce di lettura può essere accesa o spenta singolarmente e orientata secondo necessità.

## Caratteristiche dell'illuminazione

### Luci in uscita

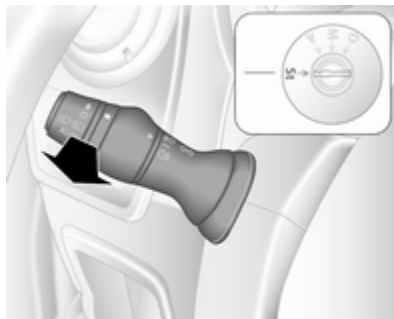

I fari si accendono per circa 30 secondi dopo aver parcheggiato il veicolo e avere attivato il sistema.

### Attivazione

1. Disinserire l'accensione.
2. Rimuovere la chiave d'accensione.
3. Tirare la leva degli indicatori di direzione verso il volante.

Questa azione può essere ripetuta fino a quattro volte.

I fari si spengono immediatamente ruotando il relativo interruttore in una posizione qualsiasi e riportandolo su 0.

### Dispositivo salvacarica della batteria

Per impedire che la batteria del veicolo si scarichi quando l'accensione è disinserita, alcune luci interne si potrebbero spegnere automaticamente dopo alcuni minuti.



## Climatizzatore

<b>Sistemi di climatizzazione</b> .....	<b>119</b>
Sistema di riscaldamento e di ventilazione .....	119
Sistema di climatizzazione .....	120
Sistema di climatizzazione elettronico .....	122
Impianto di riscaldamento posteriore .....	124
Climatizzatore posteriore .....	126
Riscaldatore ausiliario .....	127
<b>Bocchette di ventilazione</b> .....	<b>134</b>
Bocchette di ventilazione orientabili .....	134
Bocchette di ventilazione fisse .....	135
Raffreddamento del vano portaoggetti .....	135
<b>Manutenzione</b> .....	<b>135</b>
Presenza dell'aria .....	135
Filtro antipolline .....	135
Funzionamento regolare del climatizzatore .....	136

## Sistemi di climatizzazione

### Sistema di riscaldamento e di ventilazione



Comandi per:

- temperatura
- velocità della ventola
- distribuzione dell'aria
- sbrinamento e disappannamento

Finestrino posteriore riscaldato   
 ↻ 42, sedili riscaldati  ↻ 51.

### Temperatura





rosso : caldo  
 blu : freddo

Il riscaldamento entra in piena efficienza solo quando il motore raggiunge la temperatura di esercizio.

### Velocità della ventola



Regolare il flusso dell'aria selezionando la velocità della ventola desiderata.

### Distribuzione dell'aria

-  : altezza testa
-  : altezza testa e vano piedi
-  : vano piedi
-  : parabrezza, finestrini anteriori e vano piedi
-  : parabrezza e finestrini anteriori

Sono possibili anche regolazioni intermedie.

## Sbrinamento e disappannamento dei cristalli

- Impostare il comando della temperatura al livello più caldo.
- Regolare la velocità della ventola al livello massimo.
- Portare il comando di distribuzione dell'aria su .
- Inserire il lunotto termico .
- Aprire opportunamente le bocchette laterali dell'aria e orientarle verso i finestrini delle portiere.
- Per riscaldare allo stesso tempo anche il vano piedi, portare il comando di distribuzione dell'aria su .

## Sistema di climatizzazione



Oltre al sistema di riscaldamento e ventilazione, il climatizzatore dispone delle seguenti funzioni:

- A/C** : raffreddamento  
 : riciclo dell'aria

Finestrino posteriore riscaldato   
 ⇄ 42, sedili riscaldati  ⇄ 51.

### Raffreddamento (A/C)

Premere **A/C** per inserire il raffreddamento. Il LED del pulsante si illumina per indicare l'attivazione. Il raffredda-

mento funziona solamente con il motore acceso e la ventola di controllo del climatizzatore inserita. Premere il pulsante **A/C** per disinnescare il raffreddamento.

Il climatizzatore raffresca l'aria e la deumidifica (asciuga) quando le temperature esterne sono poco al di sopra del punto di congelamento. Ciò può provocare la formazione di condensa, che gocciolerà da sotto il veicolo.

Se raffreddamento o deumidificazione non servono, spegnere il sistema di raffreddamento per risparmiare carburante.

### Avviso

Se il climatizzatore è regolato nella posizione di massimo raffreddamento mentre la temperatura

ambiente è alta, è possibile che l'Autostop venga impedito fino a quando non viene raggiunta la temperatura desiderata nell'abitacolo.

Se il climatizzatore viene impostato nella posizione di raffreddamento massimo mentre il motore è in Autostop, il motore potrebbe riavviarsi automaticamente.

Sistema Stop-start ⇨ 141.

### Sistema di ricircolo dell'aria

Premere  per attivare il ricircolo dell'aria. Il LED del pulsante si illumina per indicare l'attivazione.

Premere di nuovo  per disattivare il ricircolo dell'aria.



#### Avvertenza

In modalità di ricircolo, lo scambio d'aria con l'esterno risulta ridotto. Utilizzando tale modalità senza allo stesso tempo raffreddare l'aria, l'umidità nell'abitacolo aumenta, facendo appannare i finestrini. Inoltre la qualità dell'aria

nell'abitacolo si deteriora, e potrebbe provocare sonnolenza agli occupanti.



### Raffreddamento massimo

Aprire brevemente i finestrini, in modo da disperdere rapidamente l'aria calda.



- Raffreddamento **A/C** acceso.
- Sistema di ricircolo dell'aria  inserito.
- Portare il comando di distribuzione dell'aria su .
- Impostare il comando della temperatura al livello più freddo.
- Regolare la velocità della ventola al livello massimo.
- Aprire tutte le bocchette dell'aria.

### Sbrinamento e disappannamento dei cristalli

- Attivare il raffreddamento **A/C**.
- Impostare il comando della temperatura al livello più caldo.
- Regolare la velocità della ventola al livello massimo.

- Portare il comando di distribuzione dell'aria su .
- Inserire il lunotto termico .
- Aprire opportunamente le bocchette laterali dell'aria e orientarle verso i finestrini delle portiere.
- Per riscaldare allo stesso tempo anche il vano piedi, portare il comando di distribuzione dell'aria su .

#### Avviso

Se  viene premuto mentre il motore è acceso, verrà impedito un Autostop fino a quando il pulsante  non viene premuto di nuovo.

Se viene premuto il pulsante  mentre il motore è acceso in Autostop, il motore si riavvierà automaticamente.

Sistema Stop-start ⇨ 141.

## Sistema di climatizzazione elettronico



Comandi per:

- temperatura
- distribuzione dell'aria (↺ o ↻) e selezione menu
- velocità della ventola 🌀

**AUTO** : modalità automatica  
 🔄 : ricircolo dell'aria  
 🛡️ : sbrinatorio e disappannamento

🛡️ : lunotto termico, specchietti retrovisori esterni riscaldati

**A/C OFF** : spegnere l'aria condizionata

Lunotto termico, specchietti retrovisori esterni riscaldati 🛡️ ↻ 42, ↻ 38.

Sedili riscaldati 🪑 ↻ 51.

La temperatura preselezionata viene gestita automaticamente. In modalità automatica, la velocità della ventola e la distribuzione dell'aria regolano automaticamente il flusso dell'aria.

Il sistema può essere regolato manualmente tramite i comandi della distribuzione e del flusso dell'aria.

Il sistema di climatizzazione elettronico è completamente operativo se il motore è in funzione.

Per un corretto funzionamento non coprire mai il sensore sul cruscotto.

## Modalità automatica

Impostazione di base per il massimo comfort:

- Premere **AUTO** ("AUTO" appare sul display).
- Impostare la temperatura desiderata (la temperatura appare sul display).
- Aprire tutte le bocchette dell'aria.

Durante la modalità automatica, le impostazioni per la velocità ventole, la distribuzione dell'aria, l'aria condizionata e il ricircolo vengono regolate automaticamente dal sistema e non appaiono sul display.

## Preselezione della temperatura

Le temperature possono essere impostate sul valore desiderato con i due pulsanti sotto il display.

Per motivi legati al benessere personale, variare la temperatura di poco per volta.

rosso : caldo

blu : freddo

Il riscaldamento entra in piena efficienza solo quando il motore raggiunge la temperatura di esercizio.

Se la temperatura minima è impostata su 15 °C, il climatizzatore elettronico funziona raffreddando al massimo delle sue possibilità.

Se la temperatura massima è impostata su 27 °C, il climatizzatore elettronico funziona riscaldando al massimo delle sue possibilità.

#### Avviso

Se è necessario ridurre la temperatura per motivi di climatizzazione, è possibile inibire un Autostop o il motore si riavvia automaticamente all'inserimento della funzione di raffreddamento.

Sistema Start-stop ⇨ 141.

#### Velocità della ventola

La velocità delle ventole può essere aumentata o diminuita con i pulsanti .

La velocità selezionata per la ventola è indicata sul display con .

Spegnendo la ventola, si disattiva anche il climatizzatore.

Per tornare in modalità automatica: Premere **AUTO**.

#### Sbrinamento e disappannamento dei cristalli

Premere ; il LED si accende.



La temperatura e la distribuzione dell'aria vengono impostate automaticamente, l'aria condizionata si accende e la ventola funziona ad alta velocità.

Anche il lunotto termico e gli specchietti retrovisori esterni riscaldati si accendono automaticamente.

Premere  per spegnere senza disattivare lo sbrinamento/disappannamento dei finestrini. Si può ridurre anche la velocità della ventola.

Per tornare alla modalità automatica: premere  o **AUTO**.

#### Avviso

Se  viene premuto mentre il motore è acceso, verrà impedito un Autostop fino a quando il pulsante  non viene premuto di nuovo.





Se viene premuto il pulsante  mentre il motore è acceso in Autostop, il motore si riavvierà automaticamente.

Sistema Stop-start ⇨ 141.

#### Distribuzione dell'aria

Premere ripetutamente .

Le frecce sul display indicano le impostazioni della distribuzione dell'aria:

-  : parabrezza e finestrini anteriori
-  : parabrezza, finestrini anteriori e vano piedi
-  : altezza testa
-  : altezza testa e vano piedi
-  : vano piedi



Per tornare in modalità automatica: Premere **AUTO**.

## Raffreddamento

Il climatizzatore raffredda e deumidifica (asciuga) se la temperatura esterna è poco al di sopra di un determinato valore. Ciò può provocare la formazione di condensa, che gocciolerà da sotto il veicolo.

Se non occorre raffreddare o deumidificare, premere **A/C OFF** per spegnere il sistema, così si risparmia carburante. "A/C OFF" appare sul display.

## Modalità manuale di ricircolo dell'aria

Premere  per accendere il ricircolo dell'aria.  appare sul display.

### Avvertenza

In modalità di ricircolo, lo scambio d'aria con l'esterno risulta ridotto. Utilizzando tale modalità senza allo stesso tempo raffreddare l'aria, l'umidità nell'abitacolo aumenta, facendo appannare i finestrini. Inoltre la qualità dell'aria

nell'abitacolo si deteriora, e potrebbe provocare sonnolenza agli occupanti.

Per tornare alla modalità automatica: premere  o **AUTO**.

## Impianto di riscaldamento posteriore



Se il motore viene spento, è possibile riscaldare il vano posteriore con il riscaldamento aggiuntivo attraverso le bocchette basse.

Programmandone i valori tramite il pannello di controllo, l'utente può regolare l'ora, il giorno e le impostazioni della temperatura.

Il riscaldamento si arresta se il livello del carburante del veicolo scende troppo.

Durante il funzionamento, il sistema è alimentato dalla batteria del veicolo. Per i viaggi di breve durata, verificare regolarmente la batteria del veicolo e ricaricarla se necessario.

### Avviso

Se l'impianto di riscaldamento posteriore è attivato mentre il motore è acceso, il sistema Autostop verrà bloccato.

Per garantire prestazioni sufficienti, le bocchette basse nel vano dei passeggeri posteriori non devono essere ostruite.

### Avvertenza

Non utilizzare il sistema durante il rifornimento, in presenza di polveri o vapori infiammabili oppure in spazi chiusi (ad es. garage).

## Timer



- 1 Display** : Visualizza preimpostazione, giorno della settimana o giorno preimpostato, ora corrente od ora preimpostata, temperatura,  $\nabla$  e  $\text{III}$
- 2 Temperatura** : Seleziona la temperatura
- 3 ►** : Aumenta i valori
- 4 ◀** : Diminuisce i valori
- 5  $\text{III}$**  : Seleziona le impostazioni del riscaldamento

- 6 P** : Seleziona i dati preimpostati
- 7 ☉** : Seleziona le impostazioni di ora e giorno della settimana

## Funzionamento

Riscaldamento  $\text{III}$ 

Premere  $\text{III}$ : verrà visualizzata la durata prefissata di riscaldamento, ad es. 30.

Per regolare temporaneamente il tempo di riscaldamento, regolare utilizzando ◀ o ►. Il valore può essere impostato tra 10 e 120 minuti. A causa del consumo di energia elettrica, prendere nota della durata del riscaldamento.

Per disattivare premere  $\text{III}$ .

Per modificare la durata di riscaldamento prefissata di default, accertarsi che il riscaldamento sia spento, premere e mantenere premuto ◀ fino a quando il display lampeggia e regolare utilizzando ◀ o ►.

## Programmazione P

Si possono programmare fino ad un massimo di tre orari di partenza prefissati in una giornata, o un orario di partenza prefissato su una settimana.

- Premere **P** una volta per selezionare il numero di memorizzazione **1**.
- Premere **P** due volte per selezionare il numero di memorizzazione **2**.
- Premere **P** tre volte per selezionare il numero di memorizzazione **3**.
- Premere di nuovo **P** per uscire dalla memoria di preimpostazione.

## Accendere il riscaldamento entro 24 ore

- Premere **P** per selezionare il numero di memorizzazione desiderato **1**, **2** o **3**.
- Premere brevemente ◀ o ►; l'orario preimpostato lampeggia.

- Regolare l'orario preimpostato utilizzando ◀ o ▶.
- Premere **P** per confermare e uscire dalla memoria di preimpostazione.

### Avviare il riscaldamento per un massimo di sette giorni

- Premere **P** per selezionare il numero di memorizzazione desiderato **1, 2 o 3**.
- Premere brevemente ◀ o ▶; l'orario preimpostato lampeggia.
- Regolare l'orario preimpostato utilizzando ◀ o ▶.
- Dopo cinque secondi il giorno preimpostato lampeggia.
- Regolare il giorno preimpostato utilizzando ◀ o ▶.
- L'orario e il giorno preimpostati risultano impostati non appena il display mostra l'ora corrente.

### Imposta ora e giorno della settimana ☺

In caso di scollegamento della batteria del veicolo o tensione insufficiente, l'unità deve essere resettata.

- Premere ☺ fino a quando l'ora lampeggia.
- Premere ◀ o ▶ per modificare l'ora corrente.
- L'ora viene memorizzata quando il display smette di lampeggiare.
- Attendere che il giorno della settimana lampeggi.
- Premere ◀ o ▶ per modificare il giorno della settimana.
- Il giorno della settimana viene memorizzato quando il display smette di lampeggiare.

### Livello di riscaldamento

Il livello di riscaldamento desiderato per gli orari di partenza programmati può essere impostato tra 10 e 30°C.

Per regolare la temperatura del riscaldamento, ruotare la manopola nel quadro strumenti.

Ruotare in : Aumentare la  
senso orario temperatura  
ruotare in : Diminuire la  
senso antiorario temperatura  
rario

## Climatizzatore posteriore

Il climatizzatore della parte posteriore si attiva assieme al climatizzatore della parte anteriore dell'abitacolo.

### Bus

#### Bocchette di ventilazione posteriori



Le bocchette di ventilazione superiori forniscono una climatizzazione aggiuntiva al vano dei passeggeri posteriori.



## Velocità della ventola



Regolare il flusso dell'aria per selezionare la velocità desiderata.

ruotare in           : aumentare il  
senso orario        flusso dell'aria  
ruotare in           : diminuire il flusso  
senso antio-        dell'aria  
rario

### Avviso

Il climatizzatore posteriore non può essere attivato durante la funzione Autostop.

Sistema Start-stop ⇨ 141.

## Combi

Le bocchette di ventilazione che si trovano sopra il vano del conducente e del passeggero anteriore forniscono una climatizzazione aggiuntiva al vano dei passeggeri posteriori.

Con il sistema di climatizzazione del vano anteriore attivato, regolare il flusso dell'aria per selezionare la velocità desiderata.

Garantisce che le bocchette di ventilazione siano aperte quando in uso, per impedire la formazione di ghiaccio nel sistema dovuta alla mancanza di movimento d'aria.

## Riscaldatore ausiliario

### Riscaldatore del liquido di raffreddamento

Il riscaldatore del liquido di raffreddamento indipendente dal motore assicura il rapido riscaldamento del liquido di raffreddamento del motore consentendo il riscaldamento dell'abitacolo con il motore spento.

## Avviso

A seconda della versione, un riscaldatore del liquido di raffreddamento aggiuntivo può attivarsi automaticamente per velocizzare il riscaldamento quando il quadro è acceso e la temperatura esterna è inferiore a 5 °C.

### ⚠ Avvertenza

Non utilizzare il sistema durante il rifornimento, in presenza di polveri o vapori infiammabili oppure in spazi chiusi (ad es. garage).

Prima di avviare o programmare il sistema per l'avviamento, portare il climatizzatore del veicolo in posizione di riscaldamento e la distribuzione dell'aria su  e disattivare la ventola.

Spegnere il sistema quando non viene utilizzato. Il riscaldamento si arresta automaticamente scaduto il tempo di funzionamento programmato. Si arresta anche se il livello del carburante del veicolo scende troppo.

Durante il funzionamento, il sistema è alimentato dalla batteria del veicolo. Il tempo di guida dovrebbe pertanto essere lungo almeno tanto quanto il tempo di riscaldamento. Per i viaggi di breve durata, verificare regolarmente la batteria del veicolo e ricaricarla se necessario.

Per assicurare prestazioni ottimali, utilizzare brevemente il riscaldatore ausiliario una volta al mese.

### Unità telecomando

Il timer o l'unità telecomando si utilizza per accendere e spegnere il sistema e per programmare orari di partenza specifici.

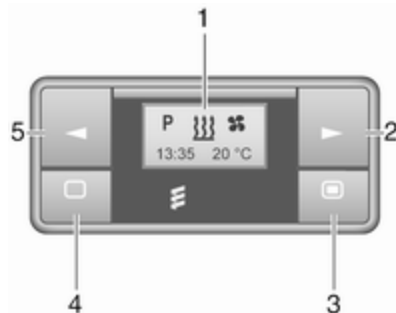

### Timer (Tipo A)



- 1 Display** : Visualizza preimpostazioni, ora corrente od ora preimpostata, temperatura,  e 
- 2 ►** : Aumenta i valori
- 3 ■** : Pressione prolungata: accensione del riscaldamento; pressione breve: aziona il display o conferma la selezione
- 4 ◻** : Pressione prolungata: spegnimento del riscaldamento; pressione breve: aziona il display o esci dal menu corrente
- 5 ◀** : Diminuisce i valori
- 5 ◻** : Pressione prolungata: spegnimento del riscaldamento; pressione breve: aziona il display o esci dal menu corrente

### Controllo remoto (tipo A)



- 1 Display** : Visualizza preimpostazioni, ora corrente od ora preimpostata, temperatura,   e 
- 2 ■** : Pressione prolungata: accensione del riscaldamento; pressione breve: aziona il display o conferma la selezione
- 3 ►** : Aumenta i valori
- 4 ◻** : Pressione prolungata: spegnimento del riscaldamento; pressione breve: aziona il display o esci dal menu corrente

5 ◀ : Diminuisce i valori

Se non viene premuto alcun pulsante entro dieci secondi, il display si spegne automaticamente.

### Codici dei guasti al telecomando (Tipo A)

**INIT** : rilevamento automatico - attendere fino al completamento del rilevamento automatico

**NO SIGNAL** : nessun segnale - controllare il fusibile del riscaldatore

⚡ : segnale debole - avvicinarsi

🔋 : batteria scarica - sostituire la batteria

🔥 : guasto al riscaldatore - rivolgersi a un'officina

**Add, AddE** : sistema in modalità di apprendimento

### Riprogrammazione del telecomando (tipo A)

Al ricollegamento della batteria del veicolo, il LED nel pulsante sul quadro strumenti si accende e il sistema configura automaticamente il

menu del telecomando. Se il LED lampeggia, selezionare **Add** o **AddE** e confermare.

Possono essere configurate anche unità telecomando aggiuntive. Premere il pulsante finché non lampeggia il LED, accendere il telecomando, selezionare **Add** e confermare.

**AddE** apprende esclusivamente l'unità telecomando attuale e blocca tutte le unità configurate in precedenza. **Add** apprende fino a quattro unità telecomando, ma può essere utilizzata solamente un'unità per volta.

### Controllo remoto (tipo B)



**1 Display** : Visualizza preimpostazioni, ora corrente od ora preimpostata, temperatura, ⚡, 🔋, 🔥, ☺ e ✖

**2 ▶** : Aumenta i valori

**3 SPENTO** : Spegnere il riscaldamento o premere 🔥 e **SPENTO** contemporaneamente per confermare la selezione

**4 🔥** : Accendere il riscaldamento o premere 🔥 e **SPENTO** contemporaneamente per confermare la selezione

5 ◀ : Diminuisce i valori

Se non viene premuto alcun pulsante entro 30 secondi, il display si spegne automaticamente.

### ⚠ Avvertenza

Durante il rifornimento, spegnere sia l'unità telecomando che il riscaldatore!

Il telecomando ha una portata massima di 1000 metri. La portata può essere ridotta in seguito alle condizioni esterne e allo scaricamento della batteria.

### Codici dei guasti al telecomando (Tipo B)

∇ : segnale debole - regolare la posizione

**FAIL** : errore durante la trasmissione del segnale - avvicinarsi o controllare il fusibile del riscaldatore

🔋 : batteria scarica - sostituire la batteria

### Riprogrammazione del telecomando (tipo B)

Possono essere configurate fino a quattro unità telecomando addizionali. Durante i processi di riprogrammazione per telecomandi addizionali, verrà rimosso ogni volta il trasmettitore meno recente.

Rimuovere il fusibile del riscaldatore per cinque secondi, quindi riposizionarlo. Entro due - sei secondi, premere **OFF** per un secondo. La riprogrammazione è completa.

Se un telecomando è rimasto inutilizzato per un lungo periodo, premere e mantenere premuto il pulsante **OFF** sei volte a intervalli di due secondi, quindi tenere premuto per altri due secondi e attendere due minuti.

### Controlli manuali



A seconda della versione, si potrà anche utilizzare il pulsante sul quadro strumenti per accendere il riscaldatore ausiliario per la stessa durata per cui è rimasto operativo l'ultima volta, per accenderlo per la durata prestabilita di 30 minuti o per spegnerlo immediatamente. Il LED sul bottone conferma l'accensione.

### Sostituzione della batteria

La batteria deve essere sostituita quando si riduce la portata del telecomando oppure lampeggia il simbolo di carica.

Aprire il coperchio e sostituire la batteria (tipo A: CR 2430, tipo B: 2CR 11108, o equivalente), accertandosi che la nuova batteria si installa correttamente con il lato positivo (+) rivolto verso i terminali positivi. Reinstallare saldamente il coperchio.



Smaltire le batterie usate nel rispetto dell'ambiente.







Le batterie non devono essere smaltite con i rifiuti domestici. Ma presso gli appositi centri di raccolta e riciclaggio.

## Funzionamento (Tipo A)

### Riscaldamento



Selezionare  nella barra dei menu e premere  per confermare. Sul display lampeggia il tempo di riscaldamento programmato, ad es. **L 30**. Le impostazioni di fabbrica sono di 30 minuti.



Per regolare la durata del riscaldamento, utilizzare  o  e confermare. Il valore può essere impostato tra dieci e 120 minuti. A causa del consumo di energia elettrica, prendere nota della durata del riscaldamento.

Per disattivarlo, selezionare nuovamente  nella barra dei menu e premere .

### Ventilazione





Selezionare  nella barra dei menu e premere  per confermare.

Per regolare la durata della ventilazione, utilizzare  o  e confermare. Il valore può essere impostato tra dieci e 120 minuti. A causa del consumo di energia elettrica, prendere nota della durata del riscaldamento.

Per disattivarlo, selezionare nuovamente  nella barra dei menu e premere .

## Programmazione P

Possono essere programmati fino a tre orari di partenza preimpostati, in un giorno oppure nell'arco di una settimana.

- Selezionare **P** nella barra dei menu e premere  per confermare.
- Selezionare la posizione di memoria preimpostata desiderata **P1**, **P2** o **P3** e confermare.
- Selezionare  e confermare.
- Selezionare il giorno della settimana o un gruppo di giorni della settimana e confermare.
- Selezionare l'ora e confermare.
- Selezionare i minuti e confermare.
- Selezionare  o  e confermare.
- Selezionare ECO o HIGH e confermare.
- Selezionare la durata e confermare.
- Premere  per uscire.

Se necessario, ripetere la procedura per programmare le altre posizioni di memoria preimpostate.

Per attivare la posizione di memoria preimpostata desiderata, selezionare **P1**, **P2** o **P3**, quindi selezionare On e confermare.

Quando un programma viene attivato, **P** e  verranno visualizzati insieme.

Per disattivare la posizione di memoria preimpostata, selezionare **P1**, **P2** o **P3**, quindi selezionare Off e confermare.



Il riscaldamento si spegne automaticamente cinque minuti dopo l'orario di partenza programmato.

#### Avviso

Il sistema telecomando è dotato di un sensore di temperatura che calcola il tempo di funzionamento in base alla temperatura ambiente e al livello di riscaldamento desiderato (ECO o HIGH). Il sistema si avvia automaticamente dai cinque ai 60 minuti prima dell'orario di partenza programmato.

#### Imposta ora e giorno della settimana ☺

In caso di scollegamento della batteria del veicolo o tensione insufficiente, l'unità deve essere resettata.

- Selezionare  nella barra dei menu e confermare.
- Selezionare ☺ nella barra dei menu e confermare.
- Regolare utilizzando ◀ o ▶ per modificare le ore e confermare.
- Regolare utilizzando ◀ o ▶ per modificare i minuti e confermare.
- Premere  per uscire.
- Selezionare  nella barra dei menu e confermare.
- Selezionare **Mo** nella barra dei menu e confermare.
- Regolare utilizzando ◀ o ▶ per cambiare il giorno della settimana e confermare.
- Premere  per uscire.



#### Livello di riscaldamento







Il livello di riscaldamento desiderato per gli orari di partenza programmati può essere impostato su ECO o HIGH.

- Selezionare  nella barra dei menu e confermare.
- Selezionare ECO o HIGH e confermare.
- Premere  per uscire.

#### Funzionamento (Tipo B)



##### Riscaldamento o ventilazione

Se necessario, selezionare la modalità di funzionamento  o .

- Premere ▶ per tre volte.
- Premere  e **OFF** contemporaneamente,  o  si accende.
- Regolare utilizzando ◀ o ▶ per selezionare  o .
- Premere  e **OFF** contemporaneamente per confermare.

Per accendere, premere  per un secondo. Verrà visualizzata la durata prefissata di riscaldamento, ad es. **30**. Le impostazioni di fabbrica sono di 30 minuti.



La durata del riscaldamento può essere impostata in base a incrementi di dieci minuti. A causa del consumo di energia elettrica, prendere nota della durata del riscaldamento.

- Premere ► quattro volte.
- Premere  e **OFF** contemporaneamente,  si accende.
- Regolare utilizzando ◀ o ▶ per selezionare la durata del riscaldamento desiderata.
- Premere  e **OFF** contemporaneamente per confermare.

Per disattivare premere **OFF**.

### Programmazione

Il sistema calcola il tempo operativo del riscaldatore a seconda della temperatura interna del veicolo.

- Premere ◀ due volte.
- Premere  e **OFF** contemporaneamente,  si accende.
- Regolare utilizzando ◀ o ▶ per selezionare l'orario di partenza.
- Premere  e **OFF** contemporaneamente per confermare.



Per accendere premere  per un secondo, **HTM** verrà visualizzato.

Il riscaldamento si spegne automaticamente dopo l'orario di partenza programmato o può essere spento manualmente.

- Premere ◀ due volte.
- Premere **OFF** per un secondo, **HTM** si spegne.



### Impostare l'ora

In caso di scollegamento della batteria del veicolo o tensione insufficiente, l'orario deve essere resettato.

- Premere ► una volta.
- Premere  e **OFF** contemporaneamente,  si accende.
- Regolare utilizzando ◀ o ▶ per impostare l'orario.
- Premere  e **OFF** contemporaneamente per confermare.

### Livello di riscaldamento

Il livello di riscaldamento desiderato per gli orari di partenza programmati può essere impostato tra C1 e C5.

- Premere ◀ per tre volte.
- Premere  e **OFF** contemporaneamente,  si accende.
- Regolare utilizzando ◀ o ▶ per impostare il livello di riscaldamento.
- Premere  e **OFF** contemporaneamente per confermare.

Per visualizzare la temperatura dell'abitacolo, premere ► due volte.

## Bocchette di ventilazione

### Bocchette di ventilazione orientabili

Mentre è attivo il raffreddamento, almeno una bocchetta dell'aria deve essere aperta, per evitare che la mancanza di movimento dell'aria provochi la formazione di ghiaccio sull'evaporatore.

#### Bocchette centrali dell'aria

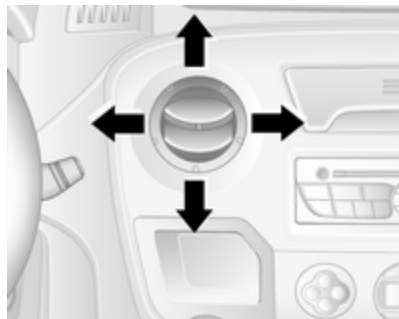

Premere la bocchetta per aprirla.

Orientare la bocchetta per direzionare il flusso dell'aria secondo necessità.

Premere la bocchetta per chiuderla.

#### Bocchette laterali dell'aria

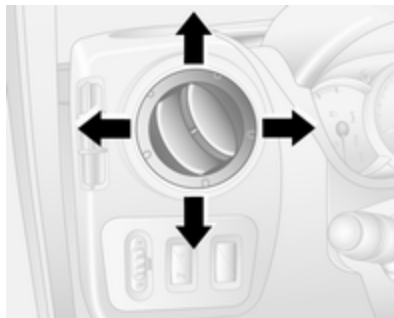

Premere la bocchetta per aprirla.

Orientare la bocchetta per direzionare il flusso dell'aria secondo necessità.

A seconda della posizione della regolazione della temperatura, l'aria sarà convogliata all'interno dell'abitacolo attraverso le bocchette laterali.

### ⚠ Avvertenza

Non applicare oggetti alle alette delle bocchette dell'aria. C'è il rischio di danni e lesioni in caso di incidente.

### Combi



Bocchette di ventilazione regolabili possono essere posizionate nel telaio del tetto. Per aprire, premere la bocchetta di ventilazione. Far ruotare la bocchetta nella posizione desiderata per indirizzare il flusso dell'aria.



## Bus



Bocchette di ventilazione regolabili possono essere posizionate nel telaio del tetto sopra i sedili. Ruotare il dispositivo di regolazione per aumentare/diminuire il flusso dell'aria verso il sedile appropriato.

## Bocchette di ventilazione fisse

Altre bocchette dell'aria si trovano sotto il parabrezza e i finestrini e nei vani piedi.

## Raffreddamento del vano portaoggetti

Il sistema di climatizzazione può provvedere inoltre al raffreddamento del cassetto portaoggetti.

## Manutenzione

### Presenza dell'aria

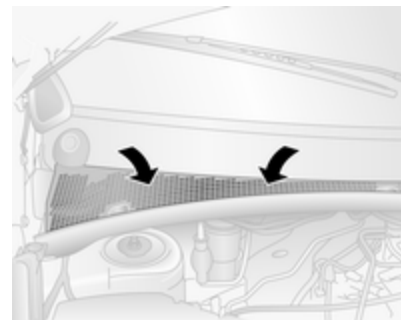

La presa dell'aria davanti al parabrezza nel vano motore deve essere mantenuta pulita per consentire l'ingresso dell'aria. Rimuovere eventuali foglie, sporco o neve.

### Filtro antipolline

Il filtro antipolline trattiene polvere, fuliggine, polline e spore dall'aria che fluisce all'interno del veicolo attraverso la presa dell'aria.

## Funzionamento regolare del climatizzatore

Per garantire sempre la massima efficienza del sistema, il raffreddamento deve essere attivato per alcuni minuti almeno una volta al mese, indipendentemente dalle condizioni climatiche e dalla stagione. Il funzionamento con raffreddamento non è possibile quando la temperatura esterna è troppo bassa.

## Manutenzione

Per un raffreddamento ottimale, si consiglia di far controllare annualmente il sistema di climatizzazione, a partire da tre anni dopo la prima immatricolazione del veicolo. Di seguito indichiamo alcuni controlli da effettuare:

- prova di funzionalità e di pressione
- funzionalità del riscaldamento
- controllo di tenuta
- controllo delle cinghie di trasmissione

- pulizia del condensatore e scarico dell'evaporatore
- controllo delle prestazioni

### Avviso

Il Refrigerante R-134a contiene dei gas fluorurati ad effetto serra con un potenziale di riscaldamento globale di 1430.

Il sistema di climatizzazione anteriore ne contiene 0,58 kg e produce emissioni pari a 0,83 tonnellate di CO<sub>2</sub> equivalente, il sistema di climatizzazione anteriore e posteriore nelle varianti Combi ne contiene 1,1 kg e ha emissioni pari a 1.57 tonnellate di CO<sub>2</sub> equivalente e il sistema di climatizzazione anteriore e posteriore nelle varianti Bus ne contiene 1,7 kg e ha emissioni pari a 2,43 tonnellate di CO<sub>2</sub> equivalente.

A seconda del veicolo, le informazioni riguardanti il liquido refrigerante del climatizzatore si trovano su un'etichetta situata nel vano motore.

# Guida e funzionamento

<b>Consigli per la guida</b> .....	<b>138</b>	<b>Cambio manuale automatizzato</b> .....	<b>157</b>	Videocamera posteriore .....	172
Guidare in economia .....	138	Display del cambio .....	157	Avvisatore di cambio	
Controllo del veicolo .....	138	Avviamento del motore .....	157	accidentale della corsia di	
Sterzare .....	138	Leva del cambio .....	157	marcia .....	174
<b>Avviamento e funzionamento</b> .....	<b>139</b>	Modalità manuale .....	159	<b>Carburante</b> .....	<b>176</b>
Rodaggio di un veicolo nuovo ..	139	Programmi di guida elettronica	159	Carburante per motori diesel ...	176
Posizioni della chiave nel		Guasto .....	160	Rifornimento .....	177
bocchetto di accensione .....	139	Interruzione dell'alimentazione		Consumo di carburante -	
Avviamento del motore .....	140	elettrica .....	160	Emissioni di CO <sub>2</sub> .....	178
Comando del minimo .....	141	<b>Freni</b> .....	<b>161</b>	<b>Gancio traino</b> .....	<b>179</b>
Interruzione di carburante al		Sistema di antibloccaggio .....	161	Informazioni generali .....	179
motore durante la		Freno di stazionamento .....	162	Consigli per la guida e per il	
decelerazione .....	141	Assistenza alla frenata .....	162	traino .....	179
Sistema stop-start .....	141	Assistenza per le partenze in		Traino di un rimorchio .....	179
Parcheggio .....	145	salita .....	163	Dispositivi di traino .....	180
Sospensioni ad aria .....	145	<b>Sistemi di controllo della guida</b> ..	<b>163</b>	Controllo della stabilità per il	
<b>Gas di scarico</b> .....	<b>147</b>	Sistema di controllo della		traino .....	180
Gas di scarico del motore .....	147	trazione .....	163	<b>Funzioni ausiliarie</b> .....	<b>181</b>
Filtro antiparticolato .....	147	Programma elettronico di		Presenza di forza .....	181
Convertitore catalitico .....	148	stabilità .....	164		
AdBlue .....	148	Asse posteriore a scivolamento			
<b>Cambio manuale</b> .....	<b>156</b>	limitato .....	166		
		<b>Sistemi di assistenza al condu-</b>			
		<b>cente</b> .....	<b>166</b>		
		Controllo automatico della			
		velocità di crociera .....	166		
		Limitatore di velocità .....	170		
		Sistema di ausilio al			
		parcheggio .....	170		

## Consigli per la guida

### Guidare in economia

#### Modalità ECO

La modalità ECO è una funzione che ottimizza il consumo di carburante. Ha effetti su potenza e coppia motrice, accelerazione, indicazione del cambio marcia, riscaldamento, climatizzazione e dispositivi elettrici.

#### Attivazione



Premere **ECO**. La spia si accende all'attivazione e il Driver Information Center visualizza un messaggio corrispondente ⇨ 105.

Durante la guida è possibile disabilitare temporaneamente la modalità ECO, ad es. per aumentare le prestazioni del motore, premendo con decisione il pedale dell'acceleratore.

La modalità ECO si riattiva quando si riduce la pressione sul pedale dell'acceleratore.

#### Disattivazione

Premere nuovamente il tasto **ECO**. La spia si spegne.

### Controllo del veicolo

#### Non procedere per spinta inerziale a motore spento (eccetto durante Autostop)

Molti sistemi non funzionano in questa situazione (ad esempio unità servofreno, servosterzo). Guidare in queste condizioni è pericoloso per sé e per gli altri. Tutti i sistemi funzionano durante un Autostop, ma potrebbe

verificarsi una riduzione controllata della funzione del servosterzo e la velocità del veicolo viene ridotta.

Sistema Stop-start ⇨ 141.

#### Pedali

Non collocare tappetini nella zona dei pedali per evitare di ostacolare la corsa dei pedali stessi.

Utilizzare solo tappetini di misura adatta e fissati dai rispettivi fermi sul lato guida.

#### Guida in discesa

Inserire una marcia durante la guida in discesa per garantire una sufficiente pressione dei freni.

#### Sterzare

Se l'assistenza del servosterzo non è più disponibile a causa di un arresto del motore o di un malfunzionamento del sistema, è possibile sterzare il veicolo ma con uno sforzo maggiore.

### Attenzione

Veicoli dotati di servosterzo idraulico:

Se il volante viene ruotato finché raggiunge il finecorsa e viene tenuto in quella posizione per più di 15 secondi, possono presentarsi danneggiamenti al sistema del servosterzo e potrebbe non essere più disponibile l'assistenza del servosterzo.

## Avviamento e funzionamento

### Rodaggio di un veicolo nuovo

Per i primi viaggi o in seguito alla sostituzione delle pastiglie dei freni non effettuare inutilmente brusche frenate.

Quando si guida la vettura per la prima volta, è possibile che la cera e l'olio presenti nell'impianto di scarico evaporino producendo l'emissione di fumi. Parcheggiare la vettura all'aperto per un po' evitando di inalare i fumi.

Durante il rodaggio, il consumo di olio e carburante potrebbero risultare un po' più alti del normale. È possibile inibire l'Autostop per consentire di ricaricare la batteria del veicolo.

Sistema Start-stop ⇨ 141.

Filtro antiparticolato ⇨ 147.

## Posizioni della chiave nel blocchetto di accensione

Girare la chiave:

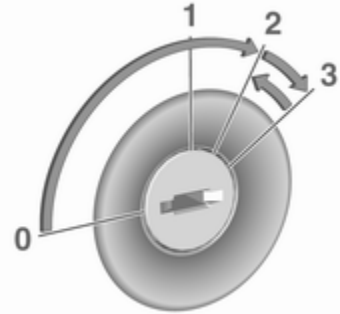

- 0 : accensione disinserita: Alcune funzioni rimangono attive fino alla rimozione della chiave o l'apertura della portiera del conducente purché l'accensione sia già inserita
- 1 : modalità accessori: Il bloccasterzo è sbloccato e alcune funzioni elettriche sono disponibili, quadro spento

- 2 : il quadro è acceso, il motore diesel è in fase di preriscaldamento. Le spie si illuminano e la maggior parte delle funzioni elettriche sono azionabili
- 3 : avvio motore: Rilasciare la chiave dopo l'inizio della procedura di avvio

### Bloccasterzo

Rimuovere la chiave dal commutatore di accensione e ruotare il volante finché si blocca.

#### **⚠ Pericolo**

Non rimuovere mai la chiave dall'interruttore di accensione durante la guida in quanto potrebbe causare danni al bloccasterzo.

### Avviamento del motore

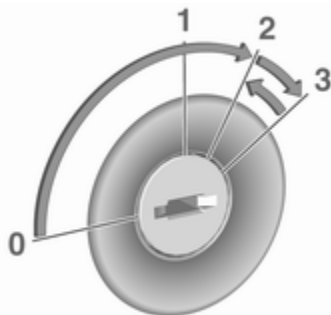

Cambio manuale: premere il pedale della frizione.

Cambio manuale automatizzato: premere il pedale del freno; il cambio si porta automaticamente in **N**.

Non accelerare.

Ruotare la chiave di accensione su **2** per effettuare il preriscaldamento e attendere che la spia  nel Driver Information Centre si spenga.

#### **Avviso**

A seconda del veicolo, se si innesta una marcia durante il preriscaldamento, potrebbe apparire un

messaggio nel Driver Information Center (DIC)  105 per indicare che quando si avvia il motore si deve premere il pedale della frizione.

Ruotare la chiave in posizione **3** e rilasciarla.

Il minimo, ora leggermente accelerato, tornerà normale quando la temperatura del motore si sarà innalzata.

I tentativi di avviamento non devono durare più di 15 secondi. Se il motore non si avvia, attendere 15 secondi prima di effettuare un altro tentativo. Se necessario, premere il pedale dell'acceleratore prima di ripetere la procedura di avviamento.

#### **Avviso**

Trazione posteriore: Nelle partenze in piano a veicolo scarico, si consiglia di partire selezionando la seconda marcia.

Prima di riavviare o per spegnere il motore, riportare la chiave in posizione **0**.

Durante un Autostop, è possibile riavviare il motore premendo il pedale della frizione. Sistema Stop-start ⇨ 141.

### Riscaldamento del motore turbo



All'avviamento la coppia motore disponibile può essere limitata per un breve periodo, specialmente quando la temperatura del motore è fredda. La limitazione serve a consentire al sistema di lubrificazione di proteggere del tutto il motore.

### Comando del minimo



Premere l'interruttore per aumentare il minimo. La funzione viene attivata dopo alcuni secondi.

La funzione viene disattivata se:

- Il pedale della frizione viene azionato.
- Il pedale dell'acceleratore è azionato.
- Il cambio MTA non è in **N** (folle).
- La velocità del veicolo è superiore a 0 km/h.
- La spia ,  o STOP si accende nel quadro strumenti.

Per aumentare o diminuire il minimo accelerato, rivolgersi ad un'officina.

#### Avviso

Quando viene attivata la funzione di regime minimo veloce, il sistema stop-start si disattiva automaticamente.

Sistema Start-stop ⇨ 141.

### Interruzione di carburante al motore durante la decelerazione

L'alimentazione del carburante viene interrotta automaticamente durante le decelerazioni, ovvero quando il veicolo procede con una marcia innestata ma non viene premuto il pedale dell'acceleratore.

In base alle condizioni di guida, l'interruzione di carburante al motore durante la decelerazione potrebbe essere disattivata.

### Sistema stop-start

Il sistema Start-stop contribuisce a far risparmiare carburante e a ridurre le emissioni. Quando le condizioni lo consentono, disinserisce il motore appena il veicolo procede a bassa velocità o si arresta, ad esempio a un semaforo o in un ingorgo.

Riavvia automaticamente il motore non appena si preme il pedale della frizione (cambio manuale) o si solleva il pedale del freno (cambio manuale automatizzato).

Un sensore della batteria del veicolo assicura che un Autostop venga eseguito solo se la batteria è sufficientemente carica per un riavvio.

### Attivazione

Il sistema Stop-start è disponibile non appena il motore viene avviato, il veicolo parte e le condizioni riportate nel seguito di questa sezione sono soddisfatte.

Se le condizioni sottostanti non vengono soddisfatte, un Autostop viene impedito e la spia (A) si illumina nel quadro strumenti ↪ 104.

### Disattivazione



Disattivare il sistema Start-stop manualmente premendo (A). La disattivazione è indicata dall'accensione del LED presente nel pulsante.

Per riattivare, premere di nuovo (A); il LED del pulsante si spegne. Il sistema si riattiva automaticamente alla prima accensione del quadro.

#### Avviso

Quando è attivata la funzione di regime minimo veloce, il sistema stop-start si disattiva automaticamente e non può essere riattivato premendo (A). Il LED nel pulsante si illumina per indicare la disattivazione e un messaggio corrispondente potrebbe essere visualizzato nel Driver Information Center ↪ 105.

Comando del minimo ↪ 141.

### Autostop

#### Cambio manuale

Se il veicolo procede a bassa velocità o è fermo, attivare un Autostop come segue:

- premere il pedale della frizione
- portare la leva del cambio in folle
- rilasciare il pedale della frizione

La spia (A) potrebbe lampeggiare se la frizione non fosse sufficientemente rilasciata.

#### Cambio manuale automatizzato

Se il veicolo è fermo, attivare un Autostop come segue:

- leva del cambio in posizione N (o A/M)
- premere a fondo il pedale del freno
- non accelerare

Il motore verrà spento pur lasciando acceso il quadro, se le condizioni richieste vengono soddisfatte.





Ⓐ si accende in verde nel quadro strumenti ⇨ 104 per segnalare un Autostop.

Durante un Autostop, il riscaldamento, il servosterzo e il freno rimangono attivi. L'assistenza alla frenata, tuttavia, non è disponibile ⇨ 162.

### Avviso

Se si esce dal veicolo mentre il motore è in modalità Autostop, verrà attivato un segnale acustico per ricordare che il motore è in standby e non è stato spento.

### Condizioni dell'Autostop

Il sistema stop-start controlla se ognuna delle seguenti condizioni è rispettata, altrimenti un Autostop sarà impedito e la spia (Ⓐ) si illuminerà nel quadro strumenti.

- il sistema stop-start non si disattiva manualmente
- il cofano è completamente chiuso
- la batteria del veicolo è sufficientemente carica e in buone condizioni
- il motore è caldo

- la temperatura del liquido di raffreddamento del motore non è troppo alta
- la temperatura ambiente non è troppo bassa
- la funzione di sbrinamento non è attivata
- il climatizzatore non inibisce un Autostop
- il climatizzatore posteriore non è in funzione
- la depressione del freno è sufficiente
- la funzione di autopulizia del filtro antiparticolato non è attiva ⇨ 147
- il veicolo si è spostato rispetto all'ultimo Autostop

In caso contrario, l'Autostop viene bloccato.

È possibile che un Autostop possa diventare non disponibile quando la temperatura ambiente si avvicina al punto di congelamento.

Anche certe impostazioni del climatizzatore possono bloccare un Autostop. Consultare il capitolo "Climatizzatore" per ulteriori informazioni ⇨ 119.

Immediatamente dopo aver guidato su autostrada un Autostop può essere bloccato.

Rodaggio di un veicolo nuovo ⇨ 139.

### Dispositivo salvacarica della batteria del veicolo

Per assicurare un riavviamento affidabile del motore, il sistema Start-stop integra diverse funzioni salvacarica della batteria del veicolo.

### Riavvio del motore da parte del conducente

#### Cambio manuale

Con la leva del cambio in folle, premere il pedale della frizione per riavviare il motore.

**Avviso**

Se si innesta una qualsiasi marcia, il pedale del freno deve essere premuto completamente per riavviare il motore.

Se il motore non riparte subito, premere di nuovo il pedale della frizione completamente.

**Cambio manuale automatizzato**

Con la leva del cambio in posizione **N** (o **A/M**) e il freno di stazionamento rilasciato, lasciare il pedale del freno per riavviare il motore.

Per riavviare il motore si potrebbe anche innestare la retromarcia o premere il pedale dell'acceleratore.

La spia verde  nel quadro strumenti si spegne al riavviamento del motore. Se alcune condizioni non sono soddisfatte, il motore non si riavvia; avviare con la chiave d'accensione.

Avviamento del motore ⇨ 140.

**Bus**

Il motore si riavvia automaticamente quando si aziona l'interruttore di comando della portiera scorrevole sul cruscotto durante un Autostop.

Porta scorrevole ⇨ 28.

**Riavvio del motore mediante il sistema Start-stop**

Se durante un Autostop si verifica una delle seguenti condizioni, il motore potrebbe essere riavviato automaticamente mediante il sistema Start-stop. La spia  lampeggerà in verde nel quadro strumenti durante un riavvio automatico del motore.



- la batteria del veicolo è scarica
- la temperatura ambiente è troppo bassa
- la funzione di sbrinamento è attivata
- la depressione del freno non è sufficiente
- il pedale del freno è stato usato ripetutamente
- il veicolo inizia a muoversi

Con una portiera o con il cofano aperto, il riavvio automatico del motore potrebbe non essere possibile.

Se alla presa di corrente è collegato un accessorio elettrico, ad esempio un lettore CD portatile, durante il riavvio potrebbe essere percepibile un breve calo di tensione.

Se il sistema Infotainment è attivo, l'audio può venire diminuito o interrotto durante il riavvio.

**Guasto**

Se la spia  si accende in giallo o se si accende il LED del pulsante di disattivazione  senza aver prima premuto per disattivare il sistema, significa che nel sistema Stop-start ⇨ 104 c'è un guasto. Il Driver Information Center visualizza un messaggio corrispondente ⇨ 105.

Rivolgersi ad un'officina.

Segnali acustici ⇨ 107.

## Parcheggio

### ⚠ Avvertenza

- Non parcheggiare il veicolo su una superficie facilmente infiammabile. L'elevata temperatura dell'impianto di scarico potrebbe incendiare la superficie.
- Inserire sempre il freno di stazionamento senza premere il pulsante di rilascio. Se il veicolo viene parcheggiato in salita o in discesa, tirare il freno di stazionamento quanto più possibile. Premere contemporaneamente il pedale del freno per ridurre lo sforzo necessario per tirare il freno di stazionamento.
- Spegnerne il motore.
- Se il veicolo si trova su una superficie pianeggiante o in salita, inserire la prima marcia. Inoltre, in salita, girare le ruote anteriori nella direzione oppo-

sta rispetto al cordolo del marciapiede.

Se il veicolo si trova in discesa, inserire la retromarcia. Inoltre, girare le ruote anteriori verso il cordolo del marciapiede.

- Chiudere i finestrini.
- Girare la chiave di accensione in posizione **0** e rimuoverla. Ruotare il volante fino ad avvertire lo scatto di inserimento del bloccasterzo.

Chiudere e bloccare il veicolo ⇨ 23 ed attivare il sistema di bloccaggio antifurto ⇨ 34 e l'impianto di allarme antifurto ⇨ 35.

### Sospensioni ad aria

Funziona automaticamente quando il veicolo viene guidato. Il sistema delle sospensioni ad aria regola costantemente l'altezza di guida in base al carico del veicolo.

### Attenzione

Per garantire il funzionamento corretto del sistema delle sospensioni ad aria, non superare i valori di peso lordo veicolo massimo ammessi. Fare riferimento alla targhetta di identificazione ⇨ 236 o ai documenti del veicolo.

Per ulteriori informazioni sul sistema delle sospensioni ad aria, consultare le istruzioni di funzionamento fornite.

### Interruttore principale

### Attenzione

Il sistema delle sospensioni ad aria deve essere disattivato quando il veicolo viene trainato, avviato con cavi, sollevato da terra o trasportato.

Non disattivare il sistema delle sospensioni ad aria durante la guida.

Avviamento di emergenza ⇨ 222, traino del veicolo ⇨ 225.



L'interruttore principale si trova sul montante delle portiere.

Azionare per abilitare il funzionamento e la regolazione del sistema delle sospensioni ad aria.

Spegnere per mettere il veicolo in modalità di manutenzione.

## Telecomando



Quando la distanza da terra aumenta o è necessario un migliore accesso al veicolo, le sospensioni possono essere alzate o abbassate con il telecomando.

### Attenzione

Assicurarsi che vi sia spazio a sufficienza e che non vi siano ostruzioni quando si regola l'altezza di sospensione.

L'unità di telecomando è magnetica e può essere fissata a qualsiasi parte metallica del veicolo o conservata nel suo alloggiamento.

Con il motore in funzione, premere il pulsante appropriato per due secondi per regolare l'altezza delle sospensioni. La spia lampeggerà a intermittenza durante la regolazione dell'altezza e si illuminerà a regolazione completata.



Se il quadro è acceso con il motore non in funzione, l'altezza delle sospensioni può solo essere abbassata.

### Avviso

Trattare con cura, proteggere dall'umidità e da temperature elevate, evitando un utilizzo non necessario.

### Impostazioni preprogrammate

Regolare l'altezza delle sospensioni su una delle tre posizioni preprogrammate.



-  : posizione abbassata
-  : posizione normale
-  : posizione alzata

### Attenzione

Se durante il sollevamento o l'abbassamento viene rilevato un ostacolo, l'altezza di sospensione viene riportata in posizione normale dopo una breve attesa. Questo non garantisce un funzionamento senza danni. Garantire una distanza sufficiente e l'assenza di ostacoli è responsabilità del conducente.

### Impostazioni manuali

La regolazione manuale può essere effettuata solo a veicolo fermo.

Selezionare premendo  per due secondi, poi  per alzare o  per abbassare.

Per uscire, premere uno qualsiasi dei pulsanti preprogrammati.

### Avviso

Il rilevamento degli ostacoli non è disponibile durante la regolazione manuale.

Quando viene superata una determinata velocità bassa o quando il quadro è spento, la regolazione

dell'altezza si disattiva automaticamente e l'altezza delle sospensioni ritorna in posizione normale.





### Modalità di manutenzione

Quando il veicolo è fermo, premere  per cinque secondi per mettere il veicolo in modalità manutenzione. La spia si illuminerà.

Quando è stata attivata la modalità di manutenzione, l'interruttore principale delle sospensioni ad aria deve essere disattivato.

Per uscire dalla modalità di manutenzione, premere di nuovo  per cinque secondi.

### Guasto

Se viene rilevato un guasto,  lampeggia a intermittenza. Se è stata attivata la modalità di manutenzione ed è presente un guasto, ,  e  lampeggiano simultaneamente.

Rivolgersi ad un'officina per eliminare la causa del guasto.

## Gas di scarico

### Gas di scarico del motore

#### Pericolo

I gas di scarico del motore contengono monossido di carbonio, che è tossico, ma incolore e inodore e può essere letale se inalato.

Se i fumi di scarico penetrano nell'abitacolo, aprire i finestrini. Rivolgersi ad un'officina per eliminare la causa del guasto.

Evitare di viaggiare con il vano di carico aperto, in quanto i gas di scarico potrebbero entrare nell'abitacolo.

### Filtro antiparticolato

Il filtro antiparticolato previsto per le motorizzazioni diesel separa le pericolose particelle di fuliggine dal gas di scarico. Il sistema è corredato di una funzione autopulente che si attiva automaticamente durante la marcia senza ulteriori notifiche.

Il filtro viene pulito periodicamente bruciando ad alta temperatura le particelle di fuliggine. Questo processo ha luogo automaticamente in condizioni di guida predeterminate. La funzione di Autostop non è disponibile e il consumo di carburante può essere più elevato durante questo periodo. L'emissione di odori e fumo nel corso di tale procedimento è un fenomeno normale.

In determinate situazioni, come ad esempio percorrendo distanze brevi, il sistema non è in grado di completare la funzione autopulente.

Se è richiesta la pulizia del filtro e le precedenti condizioni di guida non consentivano la pulizia automatica, la situazione viene segnalata dall'illuminazione della spia  100. Rivolgersi immediatamente ad un'officina.

### Attenzione



Se il processo di pulizia viene interrotto più di una volta, si rischia di provocare gravi danni al motore.

La pulizia avviene più rapidamente con regimi e carichi del motore elevati.

## Convertitore catalitico

Il convertitore catalitico riduce la quantità di sostanze nocive presenti nei gas di scarico.



### Attenzione

Le qualità di carburante diverse da quelle specificate sulla pagina  176,  238 possono danneggiare il convertitore catalitico o i componenti elettronici.

La benzina non combusta surriscaldere e danneggerà il convertitore catalitico. Evitare l'uso eccessivo del motorino di avviamento, di portare il serbatoio del carburante ad esaurimento e di avviare il motore a spinta o a traino.

Se il motore perde colpi, funziona in modo irregolare, nel caso di prestazioni ridotte, o se si notano altre anomalie, rivolgersi ad un'officina il prima possibile per eliminare la causa

del guasto. In caso di emergenza è possibile proseguire il viaggio, ma solo per breve tempo e con velocità e regime del motore ridotti.

Se la spia  lampeggia, i limiti consentiti per le emissioni sono stati superati. Sollevare il piede dal pedale dell'acceleratore fino a quando la spia  cessa di lampeggiare e si accende in modalità fissa. Rivolgersi immediatamente ad un'officina.

Spia MIL  100.

## AdBlue

### Informazioni generali

La riduzione catalitica selettiva (BlueInjection) è un metodo per ridurre sostanzialmente gli ossidi di azoto nell'emissione di scarico. Si ottiene iniettando liquido per impianto di scarico diesel (DEF) nell'impianto di scarico.

La designazione di questo liquido è AdBlue®. Si tratta di un liquido non tossico, non infiammabile, incolore e inodore costituito dal 32% di urea e dal 68% di acqua.

**⚠ Avvertenza**

Evitare il contatto di occhi e pelle con AdBlue.

In caso di contatto di occhi o pelle, risciacquare con acqua.

**Attenzione**

Evitare il contatto della vernice con AdBlue.

In caso di contatto, risciacquare con acqua.

AdBlue si congela ad una temperatura di circa -11 °C. Poiché il veicolo è equipaggiato con un preriscaldatore di AdBlue, viene garantita la riduzione delle emissioni a temperature basse. Il preriscaldatore di AdBlue funziona automaticamente.

**Indicatore AdBlue**

Le versioni in cui il Driver Information Centre non riproduce avvisi di livello AdBlue sono dotate di un indicatore di livello AdBlue, il quale mostra il livello corrente di AdBlue nel serbatoio.

Indicatore AdBlue ⇨ 93.

**Avvisi di livello**

Il consumo di AdBlue è di circa 3,5 litri per 1000 km e dipende dal comportamento di guida.

**Versione con avvisi di livello nel Driver Information Center**

Se il livello di AdBlue scende sotto un certo valore, un avviso di livello verrà visualizzato nel Driver Information Center ⇨ 105.



Inoltre, la spia  si illumina con luce fissa insieme all'emissione di un segnale acustico.

Effettuare il rifornimento di AdBlue al più presto possibile. Consultare "Rifornimento di AdBlue" qui di seguito.

Se il rifornimento di AdBlue non viene effettuato entro una certa distanza, nel Driver Information Center verranno visualizzati altri avvisi di livello in base al livello corrente di AdBlue.

### Il riavvio del motore non è consentito

Richieste successive di rifornimento di AdBlue e infine la comunicazione che il riavvio del motore non sarà consentito, vengono visualizzate nel Driver Information Center.

#### Avviso



Tali limitazioni sono imposte dalla legge.

Prima che venga impedito un riavvio del motore, un messaggio di avvertimento con 0 km viene visualizzato nel Driver Information Center, indicando che dopo lo spegnimento del quadro non sarà possibile riavviare il motore.

Dopo che un avviamento del motore è stato impedito, un messaggio di avviso viene visualizzato nel Driver Information Center ricordando al conducente che il livello di AdBlue non è sufficiente.

Per consentire al motore di riavviarsi, il serbatoio deve essere rabboccato o rifornito di almeno dieci litri di AdBlue, a seconda del consumo di AdBlue.

### Fasi di avvertimento: avvisi di livello, riavvio del motore non consentito

1.  si accende quando l'accensione viene inserita con un messaggio di avvertimento attivo **LIVELLO ADBLUE BASSO**:  
La guida è possibile senza alcuna limitazione.  
Effettuare il rifornimento di AdBlue al più presto possibile.
2.  si accende in caso di guida con un messaggio di avvertimento attivo **ADBLUE RIEMPIRE**:  
Possibile perdita di potenza motore.  
Effettuare il rifornimento di AdBlue al più presto possibile.
3.  si accende in caso di guida con un messaggio di avvertimento attivo **XXX KM BLOCCO AGG. ADBLUE**:

La velocità del veicolo può venire limitata a 20 km/h dopo aver

spento e riacceso il motore fino a quando l'autonomia sarà di 0 km.

Rabboccare il serbatoio o rifornirlo di almeno dieci litri di AdBlue (a seconda del consumo di AdBlue) il più presto possibile.

4.  si accende in caso di guida con un messaggio di avvertimento attivo **0 KM BLOCCO AGG. ADBLUE**:

Il motore non può essere riavviato una volta spento il quadro.

Per consentire al motore di riavviarsi, rabboccare il serbatoio o rifornirlo di almeno dieci litri di AdBlue (a seconda del consumo di AdBlue) il più presto possibile.



Oltre all'accensione della spia , può essere attivato un segnale acustico.

Segnali acustici  107.

### Avvisi emissioni alte

Se le emissioni di scarico superano un certo valore, un avviso simile agli avvisi di limite come descritto in precedenza verrà visualizzato nel Driver Information Center. La spia 



si illumina con luce fissa insieme a   100 e all'emissione di un segnale acustico.

Richieste di controllo dell'impianto di scarico e infine la comunicazione che il riavvio del motore non sarà consentito, vengono visualizzate nel Driver Information Center.



#### Avviso

Tali limitazioni sono imposte dalla legge.

Ad un range di AdBlue di 1100 km, un messaggio di avviso viene visualizzato nel Driver Information Center indicando la distanza restante che il veicolo può percorrere prima che possa essere impedito un riavvio del motore. Questo messaggio di avviso viene ripetuto ogni 100 km.

Rivolgersi a un'officina il prima possibile.

#### Fasi di avvertimento: avvisi emissioni alte

1.  e  si accendono e insieme al messaggio di avvertimento **ANTINQUIN. CONTROLLARE:**

Guasto al sistema che può causare una perdita di potenza motore.

Rivolgersi a un'officina il prima possibile.



2.  e  si accendono e insieme al messaggio di avvertimento **ANTINQUIN. STOP xxx KM:**

Indica che in meno di 1100 km verrà impedito il riavvio del motore una volta spento il quadro.

Questo messaggio di avviso verrà ripetuto ogni 100 km.



La velocità del veicolo può venire limitata a 20 km/h dopo aver spento e riacceso il motore fino a quando l'autonomia sarà di 0 km.

Rivolgersi a un'officina il prima possibile.

3.  e  si accendono e insieme al messaggio di avvertimento **ANTINQUIN. STOP 0 KM:**

Il motore non può essere riavviato una volta spento il quadro.



Rivolgersi ad un'officina.

Oltre all'accensione delle spie  e , può essere attivato un segnale acustico.

Segnali acustici  107.

#### Versione senza avvisi di livello nel Driver Information Center



Quando l'indicatore di AdBlue mostra che il livello è molto basso, la spia  prima si accende con luce fissa, poi quando il livello di AdBlue scende sotto un certo livello  lampeggia per alcuni secondi per poi diventare fissa.

Effettuare il rifornimento di AdBlue al più presto possibile. Consultare "Rifornimento di AdBlue" qui di seguito.

La guida è possibile senza alcuna limitazione.

### Perdita di potenza del motore

Quando il livello di AdBlue scende ulteriormente, la spia  lampeggia per alcuni secondi, poi si accende con luce fissa, accompagnata da un segnale acustico e dalla perdita di potenza del motore.

#### Avviso



Tali limitazioni sono imposte dalla legge.

Se non si effettua il rifornimento di AdBlue prima che il serbatoio sia vuoto,  lampeggia e dopo il successivo riavvio del motore la velocità del veicolo viene limitata a circa 20 km/h.

Rabboccare immediatamente il serbatoio o rifornirlo di almeno dieci litri di AdBlue (a seconda del consumo di AdBlue).

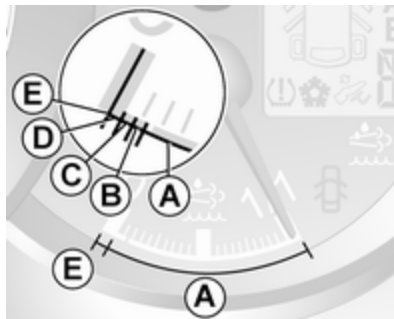
### Fasi di avvertimento: avvisi di livello, perdita di potenza del motore



1. Autonomia **A**. Nessuna spia accesa:  
La guida è possibile senza alcuna limitazione.
2. Autonomia **B**. La spia  si accende:  
Effettuare il rifornimento di AdBlue al più presto possibile.
3. Autonomia **C**. La spia  lampeggia per qualche secondo ogni volta che il quadro viene acceso, quindi si accende con luce fissa:

Effettuare il rifornimento di AdBlue al più presto possibile.

4. Autonomia **D**. La spia  lampeggia per qualche secondo ogni volta che il quadro viene acceso, quindi si accende con luce fissa e si attiva un avviso acustico:

Perdita di potenza motore.



Rabboccare il serbatoio o rifornirlo di almeno dieci litri di AdBlue (a seconda del consumo di AdBlue) il più presto possibile.



5. Autonomia **E**. Il serbatoio è vuoto,  lampeggia e viene attivato un segnale acustico:



La velocità del veicolo verrà limitata a 20 km/h dopo aver spento e riacceso il motore.

Rabboccare il serbatoio o rifornirlo di almeno dieci litri di AdBlue (a seconda del consumo di AdBlue) il più presto possibile.

### Avvisi emissioni alte

Se le emissioni di scarico superano un certo valore, la spia  si illumina insieme a  100. Consultare un'officina al più presto.

Se il guasto non viene risolto entro una certa distanza,  e  lampeggiano per alcuni secondi, poi si illuminano con luce fissa. Perdita di potenza motore.

Quando il guasto è critico,  e  lampeggiano di continuo e dopo il successivo riavvio del motore la velocità del veicolo verrà limitata a circa 20 km/h.

#### Avviso

Tali limitazioni sono imposte dalla legge.



Rivolgersi a un'officina il prima possibile.

#### Fasi di avvertimento: avvisi emissioni alte

1.  e  si accendono:

Guasto nel sistema.

Rivolgersi a un'officina il prima possibile.

2.  e  lampeggiano quando si avvia il motore per poi accendersi con luce fissa:

Guasto al sistema con perdita di potenza motore.



Rivolgersi a un'officina il prima possibile.

3.  e  lampeggiano:

Guasto nel sistema.

La velocità del veicolo verrà limitata a 20 km/h dopo aver spento e riacceso il motore.

Rivolgersi a un'officina il prima possibile.

Oltre all'accensione delle spie  e , può essere attivato un segnale acustico.

Segnali acustici ⇨ 107.

#### Rifornimento di AdBlue

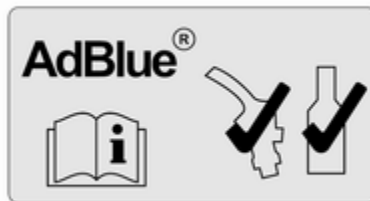

#### Attenzione

Usare solo AdBlue conforme agli standard europei DIN 70 070 e USI 22241-1.

Non usare additivi.

Non diluire l'AdBlue.

Altrimenti il sistema di riduzione catalitica selettiva potrebbe subire dei danni.

#### Avviso

Se il rifornimento di AdBlue deve essere effettuato a temperature molto basse, potrebbe non essere rilevato dal sistema. In tal caso, parcheggiare il veicolo in un'area con una temperatura ambiente superiore fino a quando AdBlue non si sia liquefatto.

**Avviso**

Se l'avvio del motore è impedito per via del livello insufficiente di AdBlue, consigliamo di rabboccare il serbatoio o di rifornirlo con almeno dieci litri di AdBlue (a seconda del consumo di AdBlue).

Evitare i rabbocchi di piccola entità (ad es. inferiori a dieci litri), altrimenti il sistema potrebbe non rilevare il rifornimento.

**Avviso**

Quando si svita il tappo protettivo del bocchettone di rifornimento potrebbero fuoriuscire vapori di ammoniaca. Non inalare in quanto i vapori hanno un odore pungente. I vapori non sono nocivi per inalazione.

Il veicolo deve essere parcheggiato su una superficie pianeggiante.

Il bocchettone di rifornimento per il liquido AdBlue si trova dietro lo sportellino di rifornimento situato sul lato destro del veicolo.

Lo sportellino di rifornimento può essere aperto solamente se il veicolo è sbloccato e la portiera destra è aperta.

**⚠ Pericolo**

Veicoli con sistema stop-start: Il motore deve essere spento e la chiave rimossa dal quadro per evitare il rischio che il motore venga riavviato automaticamente dal sistema.

Capacità ⇨ 256.

**Stazione di rifornimento****⚠ Pericolo**

Seguire le istruzioni e le norme di sicurezza della stazione di servizio durante il rifornimento di AdBlue.

1. Spegner il motore e rimuovere la chiave dall'interruttore di accensione.
2. Aprire la portiera destra e tirare lo sportello del carburante per aprirlo.

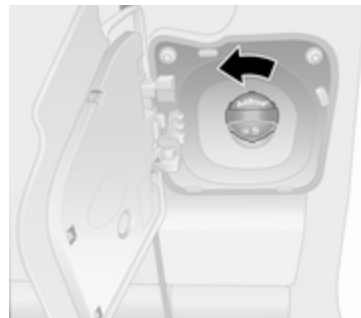

3. Svitare il tappo protettivo blu in senso antiorario dal bocchettone di rifornimento.
4. Inserire completamente l'ugello della pompa nel bocchettone di rifornimento e azionarla.
5. A rifornimento ultimato, montare il tappo protettivo e ruotarlo in senso orario fino all'innesto.
6. Chiudere lo sportellino e la portiera di destra.

## Tanica di AdBlue

### Avviso

Usare solo appositi tanica AdBlue per il rifornimento per impedire di riempire eccessivamente con AdBlue. Inoltre i vapori nel serbatoio vengono catturati nella tanica e non fuoriescono.

### Avviso

Poiché AdBlue ha una durata limitata, controllare la data di scadenza prima del rifornimento.

1. Spegnerne il motore e rimuovere la chiave dall'interruttore di accensione.
2. Aprire la portiera destra e tirare lo sportello del carburante per aprirlo.

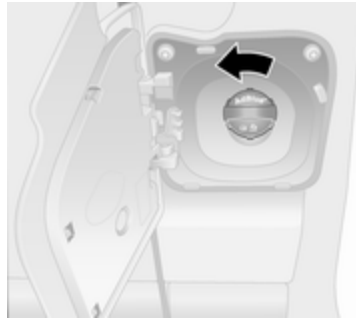

3. Svitare il tappo protettivo blu in senso antiorario dal bocchettone di rifornimento.
4. Aprire la tanica di AdBlue.
5. Montare un'estremità del tubo flessibile sul tanica e avvitare l'altra estremità sul bocchettone di rifornimento.
6. Sollevare la tanica fino a quando si sarà svuotata o fino a quando il flusso dalla tanica sarà cessato. Questo processo può durare fino a cinque minuti.
7. Posare la tanica al suolo per permettere al tubo flessibile di svuotarsi, aspettare 15 secondi.

8. Svitare il tubo flessibile dal bocchettone di rifornimento.
9. Montare il tappo protettivo e ruotare in senso orario fino a quando si innesta.
10. Chiudere lo sportellino e la portiera di destra.

### Avviso

Smaltire la tanica di AdBlue in conformità alle disposizioni di legge sull'ambiente. Il tubo flessibile può essere riutilizzato dopo il lavaggio con acqua pulita, prima che l'AdBlue si sia asciugato.

### Avviso

Lasciare il veicolo inattivo per almeno dieci secondi per permettere al sistema di rilevare il rifornimento di AdBlue.

La mancata osservanza di questa procedura farà sì che il sistema rilevi il rifornimento di AdBlue solo dopo circa 20 minuti di guida.



Se il rifornimento di AdBlue viene rilevato, scompariranno gli avvisi di livello basso del liquido AdBlue.

Se non viene rilevato il rifornimento di AdBlue dopo un po' di tempo che il motore è in funzione, chiedere assistenza ad un'officina.

### Tappo di rifornimento

Utilizzare solo tappi del serbatoio originali. Il serbatoio AdBlue è dotato di un tappo speciale.

### Guasto

Se il sistema rivela un'anomalia di funzionamento, la spia  si illumina insieme a  e all'emissione di un segnale acustico. Rivolgersi immediatamente ad un'officina.

In base alla versione, un messaggio corrispondente può anche essere visualizzato nel Driver Information Centre ⇨ 105.

## Cambio manuale



Per inserire la retromarcia, premere il pedale della frizione a veicolo fermo, sollevare il collare sulla leva del cambio e inserire la marcia.

Se la marcia non si inserisce, portare la leva selettoria in posizione di folle, rilasciare il pedale della frizione e premerlo nuovamente; ripetere quindi la selezione della marcia.

Evitare di fare slittare la frizione inutilmente.

Durante il cambio marcia, premere a fondo il pedale della frizione. Non tenere il piede appoggiato sul pedale.

### Attenzione

Si sconsiglia di guidare con la mano appoggiata sulla leva del cambio.

Passaggio alla marcia superiore ⇨ 102.

Sistema Stop-start ⇨ 141.

## Cambio manuale automatizzato

Il cambio manuale automatizzato (MTA) consente di cambiare marcia manualmente (modalità manuale) o automaticamente (modalità automatica), in entrambi i casi con controllo automatico della frizione.

### Display del cambio



Visualizza la modalità e la marcia correnti.

## Avviamento del motore

All'avvio del motore, premere il pedale del freno. Se il pedale del freno non è premuto, la spia  si accende sul display del cambio e il motore non può essere avviato.

Se il pedale del freno è premuto, il cambio seleziona automaticamente **N** (folle); il display del cambio visualizza "N" e il motore può essere avviato. Ci potrebbe essere un leggero ritardo.

### Leva del cambio

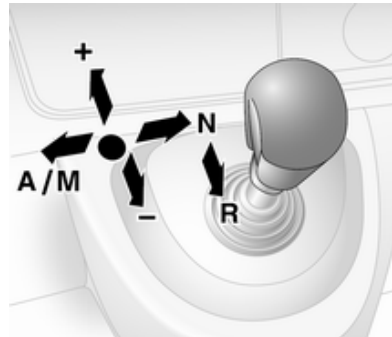

Spostare sempre del tutto la leva del cambio nella direzione desiderata. Quando la si rilascia, torna automaticamente alla posizione centrale.

**N** : folle  
**A/** : passaggio tra modalità Automatica e Manuale  
**M**

Il display del cambio visualizza "A" se è attivata la modalità automatica.

**R** : retromarcia

Innestare solo a veicolo fermo. Il display del cambio visualizza "R" quando è inserita la retromarcia.

**+** : passaggio a marcia superiore.  
**-** : passaggio a marcia inferiore.

### Partenza

All'avviamento del motore, il cambio è in modalità automatica. Premere il pedale del freno e spostare la leva del cambio verso **+** per inserire la prima marcia.

Se è selezionata **R**, è innestata la retromarcia. Quando si rilascia il pedale del freno, il veicolo inizia ad avanzare. Per partire velocemente,

rilasciare il pedale del freno e accelerare subito dopo aver innestato una marcia.

In modalità automatica, il cambio inserisce la altre marce automaticamente, a seconda delle condizioni di guida.

Per inserire la modalità manuale, spostare la leva del cambio verso **A/M**. Il display del cambio visualizza la marcia corrente.

Per inserire la prima marcia, premere il pedale del freno e spostare la leva del cambio verso **+** o **-**. Per inserire una marcia superiore o inferiore spostare la leva del cambio verso **+** o **-**. È possibile saltare le marce muovendo velocemente la leva del cambio più volte.

### Arresto del veicolo

In modalità automatica o manuale, all'arresto del veicolo, la prima marcia viene inserita e la frizione rilasciata. In **R**, rimane innestata la retromarcia.

In caso di sosta lungo pendenze, inserire il freno di stazionamento o premere il pedale del freno. Per

evitare il surriscaldamento della frizione, una segnalazione acustica intermittente suggerisce al conducente di premere il pedale del freno o di inserire il freno di stazionamento.

Spegnere il motore in caso di soste prolungate, come negli ingorghi stradali.

Quando il veicolo è parcheggiato e la portiera del conducente aperta, un cicalino di allarme suonerà se la foce non è selezionata o il pedale del freno non è stato premuto.

### Freno motore

#### Modalità automatica

Quando si guida in discesa, il cambio manuale automatizzato non passa a marce superiori finché il motore non raggiunge un regime abbastanza alto. E passa per tempo a marce inferiori quando si frena.

#### Modalità manuale

Per utilizzare l'effetto frenante del motore quando si viaggia in discesa, selezionare per tempo una marcia più bassa.

### Disimpegno della vettura

Il disimpegno del veicolo è consentito solo se quest'ultimo è bloccato nella sabbia, nel fango, nella neve o in un buco. Spostare ripetutamente la leva del cambio tra **R** e **A/M** (o tra **+** e **-**) e allo stesso tempo premere leggermente il pedale dell'acceleratore. Non mandare su di giri il motore ed evitare accelerazioni repentine.

### Parcheggio

Azionare il freno di stazionamento. Rimane innestata l'ultima marcia selezionata (vedere il display del cambio). Con **N**, non è innestata alcuna marcia.

Quando l'accensione viene disinserita, i movimenti della leva del cambio non hanno più alcun effetto.

Se l'accensione non è disinserita o se il freno di stazionamento non è azionato, un segnale acustico viene attivato all'apertura della portiera del conducente.



## Modalità manuale

Se si seleziona una marcia superiore quando il regime del motore è troppo basso o una marcia inferiore quando il regime è troppo alto, il cambio marcia non viene eseguito. Questo impedisce al motore di funzionare a un regime troppo alto o troppo basso.

Se il regime del motore è troppo basso, il cambio passa automaticamente a una marcia inferiore.

Se il regime del motore è troppo alto, il cambio passa automaticamente a una marcia più alta con la funzione Kickdown.

## Programmi di guida elettronica

### Modalità Winter (Inverno) ❄️



Attivare la modalità Winter se si hanno problemi di partenza su un fondo stradale scivoloso.

### Attivazione

Premere ❄️. Il display del cambio visualizza la spia ❄️. Il cambio passa alla modalità automatica e il veicolo parte dopo aver inserito una marcia idonea.

### Disattivazione

La modalità Winter viene disinserita:

- premendo di nuovo ❄️
- disinserendo l'accensione
- passaggio a modalità manuale

Se la frizione raggiunge una temperatura molto elevata, un segnale acustico intermittente viene emesso al fine di proteggere il cambio. In questi casi, premere il pedale del freno, selezionare "N" e tirare il freno di stazionamento per consentire il raffreddamento della frizione.

### Modalità Laden kg



La modalità Laden può essere utilizzata sia in modalità manuale che in quella automatica. In entrambi i casi, la configurazione di innesto delle marce verrà automaticamente regolata per adattarsi all'aumento di carico utile.

### Attivazione

Premere **kg**. Il display del cambio visualizza la spia **kg**. Il cambio selezionerà la configurazione di innesto marce ottimale.

### Disattivazione

La modalità Laden viene disinserita:

- premendo di nuovo **kg**
- disinserendo l'accensione

### Kickdown

Premendo il pedale dell'acceleratore oltre il punto di resistenza, a seconda del regime del motore il cambio passa a una marcia inferiore. Ai fini dell'accelerazione, è possibile usufruire di tutta la potenza di cui dispone il motore.

Se la velocità è troppo elevata, il cambio passa a una marcia superiore, anche in modalità manuale. Senza la funzione kickdown, questo innesto automatico non viene attuato in modalità manuale.

### Guasto

In caso di guasto, il display del cambio visualizza la spia . È possibile proseguire il viaggio a condizione che si guidi con estrema cautela e previdenza.

Rivolgersi ad un'officina per eliminare la causa del guasto.

### Interruzione dell'alimentazione elettrica

La frizione non si stacca se si verifica un'interruzione dell'alimentazione elettrica quando una marcia è innestata. Il veicolo non si può muovere.

Se la batteria del veicolo è scarica, avviare il veicolo utilizzando i cavi di avviamento  222.

Se il guasto non dipende dalla batteria scarica del veicolo, rivolgersi ad un'officina.

Se non è possibile portare la leva selettoria in folle, il veicolo deve essere assolutamente trainato con le ruote motrici sollevate dal suolo  225.

Traino del veicolo  225.

## Freni

L'impianto frenante comprende due circuiti frenanti separati.

Se un circuito frenante dovesse guastarsi, è ancora possibile frenare il veicolo con il secondo circuito. L'effetto frenante tuttavia si ottiene solo premendo con forza il pedale del freno. A questo scopo è necessario esercitare una pressione molto maggiore del normale. Lo spazio di frenata necessario sarà maggiore. Rivolgersi ad un'officina prima di proseguire il viaggio.

Quando il motore non è in funzione, il supporto del servofreno viene meno dopo aver premuto una o due volte il pedale del freno. L'effetto frenante non viene ridotto, ma sarà necessario esercitare una pressione molto maggiore sul pedale. Questo fatto va ricordato soprattutto quando il veicolo viene trainato.

Spia  ⇨ 101.

## Sistema di antibloccaggio

Il sistema di antibloccaggio (ABS) impedisce alle ruote di bloccarsi.

L'ABS inizia a regolare la pressione della frenata non appena una ruota mostra una tendenza a bloccarsi. Il veicolo rimane governabile, anche durante una frenata brusca.

L'intervento dell'ABS si avverte come un impulso nel pedale del freno e un rumore provocato dal processo di regolazione.

Per frenare in modo ottimale, tenere il pedale del freno premuto a fondo per l'intero processo di frenata, anche se il pedale pulsa. Non ridurre la pressione sul pedale.

Spia  ⇨ 101.

## Guasto

Se le spie  e  si accendono contemporaneamente alla visualizzazione dei messaggi **ABS DA CONTROLLARE** e **ESP DA CONTROLLARE** nel Driver Information Center, è presente un guasto

nell'ABS. L'impianto frenante rimane operativo ma senza la regolazione ABS.

### Avvertenza

In caso di guasto dell'ABS, le ruote potrebbero bloccarsi in caso di frenate particolarmente forti. I vantaggi offerti dall'ABS non sono più disponibili. In caso di frenate brusche, il veicolo non è più governabile e potrebbe sbandare.

Se le spie , ,  e STOP si accendono, l'ABS e l'ESP sono disattivati e il messaggio **IMPIANTO FRENI GUASTO** è visualizzato nel Driver Information Centre. Rivolgersi ad un'officina.

Rivolgersi ad un'officina per eliminare la causa del guasto.

## Freno di stazionamento

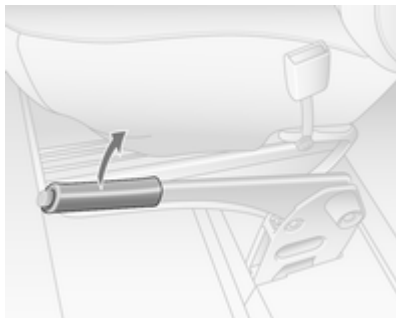

### ⚠Avvertenza

Azionare sempre energicamente il freno di stazionamento senza premere il pulsante di sblocco, e tirarlo con la maggior forza possibile nei tratti in salita o in discesa.

Per rilasciare il freno di stazionamento, sollevare leggermente la leva, premere il pulsante di sblocco ed abbassare completamente la leva.

Per ridurre le forze agenti sul freno di stazionamento, premere contemporaneamente il pedale del freno.

Spia ⓘ ⇨ 101.

Parcheggio ⇨ 145.

## Freno di stazionamento retrattile

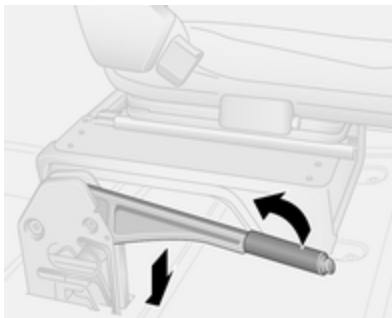

In base al veicolo, la leva del freno di stazionamento torna in posizione orizzontale anche quando il freno di stazionamento è applicato.

Per rilasciare il freno di stazionamento, premere il pulsante di rilascio e tirare leggermente in su la leva, poi far tornare la leva in posizione orizzontale.

Per applicare il freno di stazionamento, tirare la leva verso l'alto e poi rilasciarla. La leva torna in posizione orizzontale.

## Assistenza alla frenata

Premendo rapidamente ed energicamente il pedale del freno, viene applicata automaticamente la massima forza frenante (frenata a fondo).

Continuare a premere il pedale del freno con una pressione costante finché è necessario frenare a fondo. La forza frenante massima viene ridotta automaticamente quando si rilascia il pedale del freno.

L'assistenza alla frenata non è disponibile durante un Autostop. Sistema Start-stop ⇨ 141.

## Assistenza per le partenze in salita

Il sistema aiuta ad impedire il movimento indesiderato quando si proceda su pendii.

Quando si rilascia il pedale del freno dopo essersi fermati su un pendio (con la leva del cambio in marcia in avanti o indietro), i freni restano azionati per altri due secondi. I freni vengono rilasciati automaticamente appena il veicolo comincia ad accelerare.

### Attenzione

L'Assistenza per le partenze in salita non può impedire completamente il movimento del veicolo in ogni situazione (pendii particolarmente ripidi, ecc.).

Se necessario, premere il pedale del freno per impedire al veicolo di spostarsi in avanti o indietro.

L'assistenza per le partenze in salita non è attiva durante un Autostop. Sistema Stop-start ⇨ 141.

## Sistemi di controllo della guida

### Sistema di controllo della trazione

Il sistema di controllo della trazione (TC) è parte del Programma elettronico della stabilità (ESP®Plus) e migliora la stabilità di marcia, se necessario, indipendentemente dal tipo di fondo stradale o dalla tenuta dei pneumatici, impedendo alle ruote motrici di slittare.

Non appena le ruote motrici iniziano a slittare, la potenza del motore viene ridotta e la ruota che slitta maggiormente viene frenata singolarmente. Questo migliora notevolmente la stabilità di guida del veicolo su fondi stradali scivolosi.

Il sistema di controllo della trazione è operativo all'inserimento dell'accensione quando la spia  nel quadro strumenti si spegne. Il Driver Information Center visualizza un messaggio corrispondente ⇨ 105.

Quando il sistema di controllo della trazione è attivo, la spia  lampeggia.

### ⚠ Avvertenza

Quando si guida, non lasciarsi tentare dalla funzionalità di questa speciale dotazione di sicurezza.

Adeguare la velocità alle condizioni della strada.

Spia  ⇨ 102.

Controllo della stabilità per il traino (TSA) ⇨ 180.

### Funzione di trazione potenziata





Se necessario, in caso di terreno molle, fango o neve su strada, è possibile disattivare il Sistema di controllo trazione (TC) per aumentare la trazione:

Premere  sul quadro strumenti.





La spia  si illumina nel quadro strumenti e un messaggio corrispondente appare nel Driver Information Centre  $\hookrightarrow$  105.

Quando la velocità del veicolo raggiunge i 50 km/h, il sistema passa automaticamente da funzione di trazione potenziata a funzionamento TC. La spia  si spegne nel quadro strumenti.

Il sistema TC si riattiva premendo nuovamente . La spia  si spegne.

Il sistema di controllo della trazione si riattiva anche al reinserimento dell'accensione.

### Guasto

Se il sistema rileva un guasto, la spia   $\hookrightarrow$  102 si accende nel quadro strumenti insieme a   $\hookrightarrow$  100 e il Driver Information Center visualizza un messaggio corrispondente  $\hookrightarrow$  105.

Il sistema di controllo trazione (TC) non funziona. Rivolgersi ad un'officina per eliminare la causa del guasto.

Messaggi del veicolo  $\hookrightarrow$  106.

### Programma elettronico di stabilità

Il Programma elettronico di stabilità (ESP<sup>®Plus</sup>) migliora la stabilità di guida quando è necessario, indipendentemente dal fondo stradale o dalla tenuta dei pneumatici. Impedisce inoltre alle ruote motrici di girare a vuoto.

Non appena il veicolo inizia a sbandare (sottosterzo/sovrasterzo), la potenza del motore viene ridotta e le ruote vengono frenate singolarmente. Questo migliora notevolmente la stabilità di guida del veicolo su fondi stradali scivolosi.

Il sistema ESP<sup>®Plus</sup> è operativo all'inserimento dell'accensione quando la spia  nel quadro strumenti si spegne. Il Driver Information Center visualizza un messaggio corrispondente  $\hookrightarrow$  105.

Quando si attiva l'ESP<sup>®Plus</sup>,  lampeggia.

### Avvertenza

Quando si guida, non lasciarsi tentare dalla funzionalità di questa speciale dotazione di sicurezza. Adeguare la velocità alle condizioni della strada.

Spia   $\hookrightarrow$  102.



Controllo della stabilità per il traino (TSA)  $\hookrightarrow$  180.

## Funzione di trazione potenziata





Se necessario, in caso di terreno molle, fango o neve su strada, è possibile disattivare il sistema ESP®Plus per potenziare la trazione: Premere  sul quadro strumenti.



La spia  si illumina nel quadro strumenti e un messaggio corrispondente appare nel Driver Information Centre  105.

Quando la velocità del veicolo raggiunge i 50 km/h, il sistema passa automaticamente da funzione di trazione potenziata a funzionamento del sistema ESP®Plus. La spia  si spegne nel quadro strumenti.





Il sistema ESP®Plus si riattiva premendo nuovamente . La spia  si spegne.

ESP®Plus si riattiva anche al reinserimento dell'accensione.

## Regolazione della coppia di trascinamento del motore

Il sistema di regolazione della coppia di trascinamento del motore è una funzione integrata di ESP®Plus. Quando in condizioni di strada sdrucciolevole si passa a una marcia inferiore, il regime e la coppia del motore aumentano per aiutare a prevenire il blocco delle ruote motrici durante l'improvvisa decelerazione.

## Guasto

Se il sistema rileva un guasto, la spia   102 si accende nel quadro strumenti insieme a   100 e il Driver Information Center visualizza un messaggio corrispondente  105.

Il Programma elettronico di stabilità (ESP®Plus) non è in funzione. Rivolgersi ad un'officina per eliminare la causa del guasto.

Messaggi del veicolo  106.

## Asse posteriore a scivolamento limitato

I veicoli a trazione posteriore possono essere dotati di un differenziale posteriore a bloccaggio automatico che controlla automaticamente la coppia trasmessa a ciascuna ruota posteriore, aumentando così la trazione in caso di terreno soffice, fango o strade innevate.

### ⚠Avvertenza

Quando si guida, non lasciarsi tentare dalla funzionalità di questa speciale dotazione di sicurezza.

Adeguare la velocità alle condizioni della strada.

Quando il veicolo raggiunge i 30 km/h o le ruote ritornano su superfici ad aderenza normale, ad es. strade asfaltate, il sistema si spegne automaticamente, riproducendo a volte un suono (senza alcuna conseguenza per il comportamento del veicolo).

Una volta ripristinate le normali condizioni di aderenza, il sistema può anche essere disattivato manualmente rilasciando brevemente l'acceleratore.

## Sistemi di assistenza al conducente

### ⚠Avvertenza

I sistemi di assistenza al conducente vengono sviluppati come ausilio per il guidatore e non per sostituirne l'attenzione.

Quando è alla guida, il conducente si assume la completa responsabilità di ciò che comporta.

Quando si utilizzano sistemi di assistenza al conducente prestare sempre attenzione alla situazione del traffico in corso.

## Controllo automatico della velocità di crociera



Il controllo automatico della velocità di crociera è in grado di memorizzare e mantenere velocità di marcia pari o superiori a 30 km/h. Variazioni rispetto alle velocità memorizzate possono verificarsi sui tratti in salita o



in discesa. La velocità memorizzata lampeggerà nel Driver Information Centre ↪ 105.



Per motivi di sicurezza il controllo automatico della velocità di crociera non può essere attivato finché il pedale del freno non viene azionato una volta.

Non utilizzare il controllo automatico della velocità di crociera qualora non sia opportuno il mantenimento di una velocità costante.

Con il cambio automatico, attivare il controllo automatico della velocità di crociera solo in modalità automatica. Spie  e  ↪ 105.



### Attivazione





Premere , la spia  si accende in verde nel quadro strumenti.

Il controllo automatico della velocità di crociera è ora in modalità standby e il Driver Information Centre visualizza un messaggio pertinente.



Accelerare fino alla velocità desiderata e premere  o . La velocità attuale viene memorizzata e mantenuta; il pedale dell'acceleratore può essere rilasciato.



La spia  si accende in verde nel quadro strumenti insieme a  e il Driver Information Centre visualizza un messaggio pertinente.

È possibile aumentare la velocità premendo il pedale dell'acceleratore. La velocità memorizzata lampeggia sul quadro strumenti. Rilasciando il pedale dell'acceleratore, si ripristina la velocità precedentemente memorizzata.

Il controllo automatico della velocità di crociera rimane attivo durante il cambio marcia.

La velocità rimane memorizzata fino al disinserimento dell'accensione.

### Aumento della velocità

Con il controllo automatico della velocità di crociera attivo, premere **+** o darvi dei leggeri colpetti: la velocità aumenta costantemente o a piccoli intervalli.

Rilasciando l'interruttore, l'attuale velocità viene memorizzata e mantenuta.

In alternativa, accelerare fino alla velocità desiderata e memorizzarla premendo **+**.

### Riduzione della velocità

Con il controllo automatico della velocità di crociera attivo, premere **-** o darvi dei leggeri colpetti: la velocità diminuisce costantemente o a piccoli intervalli.

Rilasciando l'interruttore, l'attuale velocità viene memorizzata e mantenuta.

### Disattivazione



Premere **O**: il controllo automatico della velocità di crociera è disattivato e la spia verde  si spegne nel quadro strumenti.

Disattivazione automatica:

- la velocità di marcia è inferiore a 30 km
- il pedale del freno è premuto
- il pedale della frizione è premuto
- leva del cambio in **N**

La velocità viene memorizzata e il Driver Information Centre visualizza un messaggio pertinente.



### Riattivazione

Premere **R** a una velocità superiore a 30 km.

Se la velocità memorizzata è molto più alta della velocità attuale, il veicolo accelera energicamente fino al raggiungimento della velocità memorizzata.

Premendo **+** si riattiverà anche la funzione di controllo automatico della velocità di crociera, ma solo alla velocità attuale del veicolo, non alla velocità memorizzata.

### Cancelazione della velocità memorizzata



Premere : Le spie verdi  e  nel quadro strumenti si spengono.

### Limitatore della velocità di crociera



Il limitatore di velocità impedisce che il veicolo superi una velocità massima preimpostata superiore a 30 km/h.

#### Attivazione



Premere , la spia  si accende in giallo nel quadro strumenti.

La funzione di limitazione di velocità del controllo automatico della velocità di crociera è ora in modalità standby e il Driver Information Centre visualizza un messaggio pertinente.

Accelerare fino alla velocità desiderata e premere  o . La velocità attuale è registrata.

È possibile guidare normalmente ma non è possibile superare il limite di velocità preimpostato se non in casi di emergenza.

Se il limite di velocità non può essere rispettato, per esempio lungo una forte pendenza, il limite lampeggia sul Driver Information Centre.

#### Aumento del limite di velocità

Il limite di velocità può essere aumentato costantemente o a piccoli intervalli premendo o dando leggeri colpetti su .

#### Riduzione del limite di velocità

Il limite di velocità può essere diminuito costantemente o a piccoli intervalli premendo o dando leggeri colpetti su .

### Superamento del limite di velocità

In caso di emergenza è possibile superare il limite di velocità premendo il pedale dell'acceleratore con decisione oltre il punto di resistenza.

Durante tale periodo di tempo, il valore del limite di velocità lampeggerà nel Driver Information Centre.

Per riattivare il limitatore di velocità è sufficiente rilasciare il pedale dell'acceleratore e raggiungere una velocità al di sotto del limite di velocità impostato.

#### Avviso

In veicoli dotati di limitatore di velocità, premendo completamente il pedale dell'acceleratore non si potrà superare la velocità massima impostata del veicolo. Limitatore di velocità  170.

#### Disattivazione

Premere : il limitatore di velocità è disattivato ed è possibile guidare normalmente il veicolo.

Il limite di velocità viene memorizzato e il Driver Information Centre visualizza un messaggio pertinente.

### Riattivazione

Per riattivare il limitatore di velocità, premere **R**.

Premendo **+** si riattiverà anche la funzione del limitatore di velocità, ma solo alla velocità attuale del veicolo, non alla velocità memorizzata.

### Cancellazione del limite di velocità

Premere .

La spia gialla  nel quadro strumenti si spegne.

## Limitatore di velocità

### Limitatore di velocità massima

In base alle normative locali o nazionali, il veicolo potrebbe essere equipaggiato di un limitatore di velocità massimo fisso che non può essere disabilitato.

Se dotato di tale funzione, un'etichetta di avviso indicante il limite massimo di velocità fisso (da 90 a 130 km/h) si trova sul quadro strumento.

Differenze rispetto al limite di velocità massimo possono verificarsi per breve tempo durante la guida in discesa, per ragioni fisiche.

Un segnale acustico può attivarsi per dieci secondi se il veicolo supera per breve tempo il limite fissato.

Veicoli dotati inoltre di limitatore di velocità del controllo automatico della velocità di crociera: la velocità massima non può essere superata premendo il pedale dell'acceleratore saldamente oltre il punto di resistenza.

Limitatore di velocità del controllo automatico della velocità di crociera  
⇨ 166.

## Sistema di ausilio al parcheggio

### Avvertenza

La manovra di parcheggio è di totale responsabilità del conducente.

Controllare sempre l'area circostante durante la retromarcia ed utilizzando il sistema di ausilio al parcheggio posteriore.

L'assistenza al parcheggio agevola le manovre in retromarcia in quanto essa calcola la distanza tra la parte posteriore del veicolo e gli ostacoli.



Il sistema è costituito da quattro sensori di parcheggio ad ultrasuoni ubicati nel paraurti posteriore.

#### Avviso

Eventuali oggetti applicati nella zona di rilevamento possono compromettere il funzionamento del sistema.

#### Attivazione

Il sistema si attiva automaticamente all'inserimento della retromarcia. Una breve segnalazione acustica indica che il sistema è pronto ad entrare in funzione.

La presenza di un ostacolo è indicata da appositi segnali acustici. La frequenza dei segnali acustici

aumenta con l'avvicinarsi del veicolo all'ostacolo. Quando la distanza è inferiore a 30 cm, il segnale acustico diventa continuo.

#### Disattivazione



Il sistema può essere disattivato definitivamente o temporaneamente.

#### Disattivazione temporanea

Disattivare temporaneamente il sistema premendo **P** sul cruscotto con il quadro acceso. Il LED si illumina nel tasto quando disattivato.

A retromarcia inserita non verrà emessa alcuna segnalazione acustica, indicando così che il sistema è disattivato.

La funzione viene riattivata premendo nuovamente **P** o al successivo reinserimento dell'accensione.

#### Disattivazione definitiva

Per disattivare il sistema in modo permanente, tenere premuto **P** sul cruscotto per circa tre secondi con il quadro acceso. Quando il sistema è disattivato in modo permanente, il LED nel pulsante rimane acceso.

Il sistema è disattivato e non operativo. A retromarcia inserita non verrà emessa alcuna segnalazione acustica, indicando così che il sistema è disattivato.

La funzione viene riattivata premendo **P** per circa tre secondi.

#### Guasto

Se il sistema rileva un guasto di funzionamento durante l'utilizzo della retromarcia, verrà attivato un segnale

acustico costante per tre secondi. Rivolgersi ad un'officina per eliminare la causa del guasto.

### Attenzione

Durante la retromarcia, la zona di manovra deve essere libera da ostacoli che potrebbero colpire la parte inferiore del veicolo.

Se l'assale posteriore subisce danni, anche non visibili, la guidabilità del veicolo potrebbe diventare "stranamente" diversa. In caso di incidente, rivolgersi ad un officina.

### Note di base sul sistema di ausilio al parcheggio

#### Avvertenza

In determinate circostanze, il sistema potrebbe non rilevare gli ostacoli a causa di superfici riflettenti di oggetti o capi di abbigliamento o di fonti esterne di rumore.

Prestare particolare attenzione agli ostacoli bassi che potrebbero danneggiare la parte inferiore del paraurti.

### Attenzione

I sensori possono non funzionare correttamente se coperti, per esempio, da neve o ghiaccio.

Il sistema di ausilio al parcheggio può non funzionare correttamente a causa di carichi pesanti.

Se ci sono veicoli alti coinvolti (ad esempio fuoristrada, furgoni, ecc.) valgono condizioni particolari. Non è possibile garantire il rilevamento di oggetti nella parte superiore di questi veicoli.

Il sistema potrebbe non rilevare oggetti con una sezione trasversale di riverbero molto piccola, come oggetti stretti o di materiale morbido.

Il sistema di ausilio al parcheggio non rileverà oggetti al di fuori del raggio di rilevamento dei sensori.

## Videocamera posteriore

La videocamera posteriore assiste il conducente durante la retromarcia visualizzando l'area dietro al veicolo nello specchio interno o nello schermo di visualizzazione del sistema Infotainment.

### Avvertenza

La videocamera posteriore non sostituisce la visione del conducente. Ricordare che gli oggetti al di fuori del campo visivo della videocamera, per es. sotto il paraurti o sotto il veicolo, non sono visualizzati.

Non andare in retromarcia guardando esclusivamente il display e controllare la zona retrostante e attorno al veicolo prima di effettuare la retromarcia.



La telecamera generalmente è installata sulle portiere posteriori/portellone posteriore, sotto la modanatura della targa.

L'area visualizzata dalla videocamera è limitata. La distanza dell'immagine visualizzata non corrisponde alla distanza effettiva.

#### **Avviso**

Per ottenere la visibilità ottimale, la videocamera posteriore non deve essere oscurata da sporto, neve o ghiaccio.

#### **Attivazione**

##### **Schermo di visualizzazione dello specchietto interno**

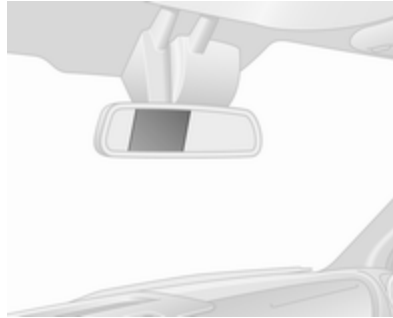

Il display della videocamera posteriore si attiva automaticamente all'inserimento della retromarcia. Un segnale acustico conferma l'attivazione.

##### **Schermo di visualizzazione del sistema Infotainment**



Nei veicoli con sistema di navigazione, il display della videocamera posteriore appare sullo schermo del display del sistema Infotainment.

### Immagine di visualizzazione della corsia di traiettoria (1)

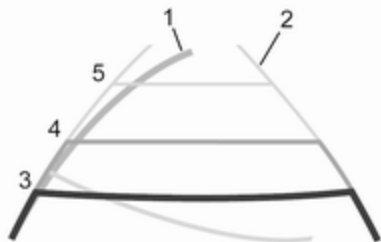

In base alle versioni, la corsia di traiettoria (1) del veicolo viene visualizzata in blu sul display informativo. Visualizza il percorso del veicolo in base all'angolo di sterzata.

### Immagine di visualizzazione della corsia fissa (2)

La visualizzazione (2) della corsia fissa mostra il percorso del veicolo se le ruote vengono mantenute diritte.

Le linee guida (3, 4, 5) vengono utilizzate insieme alla visualizzazione (2) della corsia fissa e indicano la distanza dietro al veicolo.

Gli intervalli della linea guida sono i seguenti:

- 3 (rosso) : 30 cm
- 4 (giallo) : 70 cm
- 5 (verde) : 150 cm

### Impostazioni

Le impostazioni, ad es. la luminosità, possono essere regolate mediante il sistema Infotainment. Fare riferimento al manuale Infotainment per ulteriori informazioni.

### Disattivazione

La telecamera si disattiva dopo un lasso di tempo se non viene inserita la retromarcia.

### Guasto

La videocamera posteriore potrebbe non funzionare correttamente se:

- l'ambiente circostante è buio
- il fascio di luce del sole o dei fari colpisce direttamente la lente della videocamera

- la lente della videocamera è coperta da ghiaccio, neve, fango o altro materiale estraneo. Pulire la lente con acqua e asciugare con un panno morbido
- le portiere posteriori/portellone posteriore non sono chiusi correttamente
- il veicolo è stato tamponato
- si verificano variazioni di temperatura estreme

### Avvisatore di cambio accidentale della corsia di marcia

L'avvisatore di cambio accidentale della corsia di marcia utilizza una videocamera anteriore per osservare le linee di demarcazione stradale tra le quali il veicolo sta procedendo. Il sistema rileva i cambi di corsia e informa il conducente in caso di cambio di corsia accidentale mediante segnalazioni visive e acustiche.



I criteri di rilevamento di un cambio di corsia accidentale sono:

- nessuna attività degli indicatori di direzione
- nessuna sterzata attiva

Se il conducente sta compiendo tali azioni non verrà emessa nessuna segnalazione.

### Attivazione



Il sistema di avviso di cambio accidentale della corsia di marcia si aziona premendo  nella console del tetto; il LED nel tasto si spegne a indicare che il sistema è azionato.



Quando la spia   $\rightarrow$  102 si illumina nel quadro strumenti si accende di colore verde, il sistema è pronto a entrare in funzione. Il Driver Information Center visualizza un messaggio corrispondente  $\rightarrow$  105.

La spia  si spegne quando il sistema non è pronto ad avvisare il conducente.

Il sistema funziona solo a una velocità di marcia superiore a circa 60 km/h e in presenza di linee di demarcazione stradali.

Se i segnali di svolta e di cambio della corsia di marcia non vengono azionati quando si cambia corsia, cioè viene rilevato un cambio di corsia involon-

tario, la spia  lampeggia insieme all'emissione di un segnale acustico che avvisa il conducente.

### Disattivazione

Il sistema si disattiva premendo : il LED nel pulsante si illumina. Nel Driver Information Center appare anche un messaggio corrispondente.

A velocità inferiori a 60 km/h, il sistema non è attivabile.

### Suggerimenti per il funzionamento

L'avvisatore di cambio accidentale della corsia potrebbe non funzionare correttamente se:

- Il parabrezza è sporco.
- Le condizioni atmosferiche sono sfavorevoli, ad esempio in caso di pioggia battente, neve, raggi solari diretti oppure ombra.

Il sistema non può funzionare se non vengono rilevate le linee di demarcazione delle corsie.

## Guasto

In caso di guasto nel sistema, un messaggio di avvertimento appare nel Driver Information Center (probabilmente in combinazione con la spia ) e il LED nel pulsante si accende.

Rivolgersi ad un'officina.

Driver Information Centre ⇨ 105.

## Carburante

### Carburante per motori diesel

Usare soltanto gasolio che ottemperi alla norma EN 590. Il carburante deve avere un basso contenuto di zolfo (max 10 ppm). Si possono utilizzare carburanti standardizzati equivalenti con un contenuto di biodiesel (= FAME in base a EN14214) di max. 7% per volume (come DIN 51628 o norme equivalenti).

Nei paesi non appartenenti all'Unione Europea utilizzare carburante Euro-Diesel con concentrazione di zolfo inferiore a 50 ppm.

#### Attenzione

L'utilizzo di carburante non conforme a EN 590 o a normative analoghe può causare perdite di potenza, maggiore usura o danni al motore, nonché influire sulla vostra garanzia.

Non utilizzare olii diesel marini, olii combustibili per riscaldamento o carburanti diesel totalmente a base vegetale, come l'olio di colza o il biodiesel, né Aquazole ed emulsioni gasolio-acqua simili. Il gasolio non deve essere diluito con carburante per motori a benzina.

La fluidità e la filtrabilità del gasolio dipende dalla temperatura. Quando le temperature sono basse, rifornirsi con gasolio garantito per l'uso invernale.

Filtro carburante diesel ⇨ 192, spurgo del sistema di alimentazione diesel ⇨ 192.

## Rifornimento

### **⚠ Pericolo**

Prima di fare rifornimento, spegnere il motore e qualsiasi sistema di riscaldamento esterno dotato di camere di combustione. Spegnerne tutti i telefoni cellulari.

Osservare le istruzioni per l'uso e per la sicurezza della stazione dove si fa rifornimento.

### **⚠ Pericolo**

Il carburante è infiammabile ed esplosivo. Vietato fumare. Evitare fiamme aperte o scintille.

Se si sente odore di carburante nel veicolo, rivolgersi immediatamente a un'officina per risolvere il problema.

### **Attenzione**

In caso di rifornimento con carburante sbagliato, non accendere il quadro.

Il bocchettone di rifornimento del carburante con il tappo con chiusura a baionetta si trova sulla parte anteriore del veicolo.

Lo sportellino di rifornimento può essere aperto solamente se il veicolo è sbloccato e la portiera aperta. Aprire lo sportellino di rifornimento a mano.

### **⚠ Pericolo**

Veicoli con sistema stop-start: Il motore deve essere spento e la chiave rimossa dal quadro per evitare il rischio che il motore venga riavviato automaticamente dal sistema.

Capacità ⇨ 256.

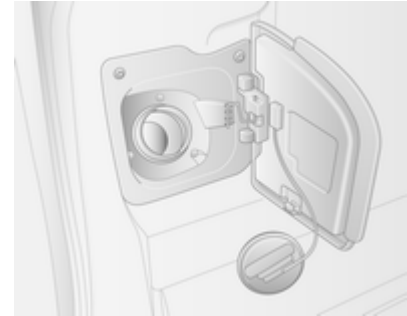

Rimuovere il tappo ruotandolo in senso antiorario.

È possibile appendere il tappo al gancio inferiore dello sportellino.

Per effettuare il rifornimento, inserire completamente la pompa del carburante e azionarla.

Dopo l'interruzione automatica, può essere rabboccato azionando l'ugello della pompa un massimo di due altre volte.

**Attenzione**

Asciugare immediatamente il carburante eventualmente fuoriuscito.

Al termine del rifornimento, rimettere il tappo del rifornimento carburante ruotandolo in senso antiorario.

Chiudere lo sportellino di rifornimento del carburante.

**Tappo del serbatoio del carburante**

Utilizzare solo tappi del serbatoio del carburante originali. I veicoli con motore diesel sono dotati di tappi del serbatoio del carburante speciali.

**Consumo di carburante - Emissioni di CO<sub>2</sub>**

Il consumo di carburante (combinato) del modello Opel Movano va da circa 9,5 a 6,6 l/100 km.

In base al Paese, il consumo di carburante viene visualizzato in km/l. In questo caso il consumo di carburante (combinato) del modello Opel Movano è circa tra 10,5 e 15,2 km/l.

Le emissioni di CO<sub>2</sub> (combinato) vanno circa dai 173 ai 248 g/km.

Per i valori specifici del proprio veicolo, fare riferimento al Certificato di Conformità EEC fornito assieme al veicolo o ad altri documenti nazionali relativi all'immatricolazione.

**Informazioni generali**

Il consumo di carburante e le emissioni di CO<sub>2</sub> specifici ufficiali citati fanno riferimento al modello base EU con dotazione standard.

I dati di consumo del carburante e i dati delle emissioni di CO<sub>2</sub> sono determinati in base alla normativa R (CE) n. 715/2007 (nella versione più recente rispettivamente applicabile), prendendo in considerazione il peso del veicolo in ordine di marcia, come specificato dalla normativa.

Le cifre sono fornite solo a fini comparativi tra diversi tipi di veicoli e non devono essere considerate una garanzia del consumo effettivo di carburante di un determinato veicolo.

La presenza di altri equipaggiamenti può determinare consumi ed emissioni di CO<sub>2</sub> leggermente superiori a quelli dichiarati. Inoltre, il consumo di carburante dipende dallo stile di guida personale e dalle condizioni della strada e del traffico.

## Gancio traino

### Informazioni generali

Utilizzare esclusivamente dispositivi di traino omologati per il veicolo in questione. Incaricare un'officina del montaggio del dispositivo di traino. L'operazione potrebbe richiedere modifiche a carico del sistema di raffreddamento, degli scudi termici e di altre apparecchiature.

### Consigli per la guida e per il traino

In caso di rimorchi frenati, fissare il cavo di sicurezza.

Prima di collegare un rimorchio lubrificare il gancio di traino. Non farlo però se, per ridurre gli sbandamenti del rimorchio, si utilizza uno stabilizzatore che agisce sul gancio di traino. Per rimorchi con bassa stabilità si consiglia l'uso di uno stabilizzatore.

Non superare mai 80 km/h, anche in Paesi in cui sono consentite velocità maggiori.

Se il rimorchio inizia a sbandare, guidare più lentamente, non cercare di correggere lo sterzo e se necessario frenare in modo deciso.

In discesa viaggiare con la stessa marcia che si userebbe in salita e a velocità simile.

Regolare la pressione dei pneumatici al valore specificato per il pieno carico ⇨ 257.

### Traino di un rimorchio

#### Carichi trainabili

I carichi trainabili ammessi sono valori massimi che dipendono dal veicolo e dal motore e che non devono essere superati. Il carico trainabile effettivo è dato dalla differenza tra la reale massa a pieno carico del rimorchio e il reale carico del giunto di accoppiamento con il rimorchio agganciato.

I carichi trainabili ammessi sono specificati nella documentazione del veicolo. In generale sono validi per pendenze fino a un massimo del 12%.

Il carico trainabile ammesso vale fino alla pendenza specificata e fino ad un'altitudine di 1000 metri sul livello del mare. Con l'aumentare dell'altitudine la potenza del motore diminuisce a causa della maggiore rarefazione dell'aria, riducendo così la capacità di procedere in salita. Per questo anche la massa lorda consentita della combinazione (veicolo + rimorchio) diminuisce del 10% per ogni 1000 metri di aumento dell'altitudine. Non è necessario invece ridurre il peso complessivo con rimorchio per viaggiare su pendenze leggere (inferiori all'8%, come ad esempio in autostrada).

La massa lorda consentita della combinazione non deve essere superata. Questo peso è specificato sulla targhetta di identificazione ⇨ 236.

#### Carico verticale sul punto di aggancio

Il carico verticale sul punto di aggancio è il carico esercitato dal rimorchio sul gancio di traino. Può essere modificato variando la distribuzione del peso caricato sul rimorchio.

Il carico verticale massimo ammesso è specificato sulla targhetta di identificazione del dispositivo di traino e nella documentazione del veicolo.

Cercare sempre di ottenere il carico massimo, in particolare nel caso di rimorchi pesanti. Il carico verticale sul punto di aggancio non dovrebbe mai essere inferiore a 25 kg.

In caso di carichi rimorchiati pari o superiori a 1200 kg, il carico verticale non deve essere inferiore a 50 kg.

### **Carico sull'asse posteriore**

Quando il rimorchio è agganciato e il veicolo trainante è completamente carico (incluso anche il peso di tutti gli occupanti), non è consentito superare il carico ammesso sull'asse posteriore (vedere la targhetta di identificazione o la documentazione del veicolo).

## **Dispositivi di traino**

<b>Attenzione</b>
-------------------

Quando si viaggia senza rimorchio, rimuovere il gancio di traino.
---

### **Segnalazione acustica del dispositivo di traino**

Attivando gli indicatori di direzione, la frequenza della segnalazione acustica varia se il veicolo traina un rimorchio.

La frequenza della segnalazione acustica varia in caso di guasto della lampadina dell'indicatore di direzione del rimorchio o del veicolo trainante.

### **Controllo della stabilità per il traino**

Se il sistema rileva sbandamenti, viene ridotta la potenza del motore e il complessivo veicolo/rimorchio viene frenato selettivamente finché lo sbandamento non cessa. Durante il funzionamento del sistema, mantenere il volante il più possibile fermo.

Il controllo della stabilità per il traino (TSA) è una funzione del Programma elettronico di stabilità (ESP) ⇨ 164.

## Funzioni ausiliarie

### Presenza di forza



#### Attivazione

Per attivare la presa di forza, con il veicolo fermo e il motore al minimo:

- Posizionare la leva del cambio in folle (veicoli con cambio manuale automatizzato: leva del cambio in **N**).
- Premere il pedale della frizione.

- Premere l'interruttore sul quadro strumenti; il LED nell'interruttore si illumina dopo circa due secondi.
- Rilasciare il pedale della frizione.

La velocità del motore in folle aumenta a 1.200 giri/m.

#### Attenzione

Durante il funzionamento della presa di forza, non disinserire mai la folle (veicoli con cambio manuale automatizzato: leva in posizione **N**), al fine di evitare danni al cambio.

Se risulta necessario un cambio marcia, ad es. per regolare la velocità di guida, la presa di forza deve essere prima sempre disattivata.

#### Disattivazione

Per disattivare la presa di forza:

- Premere il pedale della frizione.
- Premere l'interruttore sul quadro strumenti; il LED nell'interruttore si spegne dopo circa 2 secondi.
- Rilasciare il pedale della frizione.

#### Guasto

Se il LED nell'interruttore non si illumina quando si tenta di attivare la presa di forza e/o il sistema non funziona:



Rilasciare gradualmente il pedale della frizione.

- oppure -

- Posizionare la leva del cambio in folle (veicoli con cambio manuale automatizzato: leva del cambio in **N**).
- Premere il pedale della frizione.
- Premere l'interruttore sul quadro strumenti; il LED nell'interruttore si illumina dopo circa due secondi.
- Rilasciare il pedale della frizione.

Quindi ripetere la procedura soprastante.

#### Avviso

La funzione di presa di forza non è disponibile quando la spia  100, STOP  101 o  102 è illuminata.

## Cura del veicolo

### Informazioni generali ..... 183

Accessori e modifiche alla vettura .....	183
Rimessaggio del veicolo .....	183
Demolizione dei veicoli .....	184

### Controlli del veicolo ..... 184

Esecuzione dei lavori .....	184
Cofano .....	184
Olio motore .....	185
Liquido di raffreddamento del motore .....	186
Liquido per il servosterzo .....	187
Liquido di lavaggio .....	188
Freni .....	189
Liquido dei freni .....	189
Batteria veicolo .....	189
Filtro diesel .....	192
Spurgo del sistema di alimentazione diesel .....	192
Sostituzione delle spazzole tergicristalli .....	193

### Sostituzione delle lampadine ..... 193

Fari .....	194
Fari autoadattativi .....	196
Fendinebbia .....	196

Indicatori di direzione anteriori .....	196
Luci posteriori .....	197
Indicatori di direzione laterali ... ..	199
Terza luce di arresto .....	199
Luci della targa .....	200
Luci interne .....	201
Illuminazione del quadro strumenti .....	202

### Impianto elettrico ..... 202

Fusibili .....	202
Scatola portafusibili nel vano motore .....	203
Scatola portafusibili nel quadro strumenti .....	204
Scatola portafusibili nel vano di carico .....	205

### Attrezzi per il veicolo ..... 207

Attrezzi .....	207
----------------	-----

### Ruote e pneumatici ..... 208

Pneumatici .....	208
Pneumatici invernali .....	208
Denominazione dei pneumatici .....	208
Pressione dei pneumatici .....	209
Sistema di monitoraggio pressione pneumatici .....	210
Profondità del battistrada .....	212
Cambio di misura dei pneumatici e dei cerchi .....	213

Copricerchi .....	213
Catene da neve .....	213
Kit di riparazione dei pneumatici .....	214
Sostituzione delle ruote .....	217
Ruota di scorta .....	219

### Avviamento di emergenza ..... 222

### Traino ..... 225

Traino del veicolo .....	225
Traino di un altro veicolo .....	226

### Cura delle parti esterne e interne ..... 226

Cura delle parti esterne .....	226
Cura dell'abitacolo .....	229



## Informazioni generali

### Accessori e modifiche alla vettura

Consigliamo l'uso di ricambi e accessori originali e componenti omologati realizzati appositamente per il veicolo in questione. Non possiamo fornire alcuna garanzia sull'affidabilità di altri prodotti, anche se omologati a norma o approvati in altro modo.

Eventuali modifiche, trasformazioni o altre variazioni effettuate alle caratteristiche del veicolo standard (comprese, senza limitazione, modifiche al software, modifiche alle unità di controllo elettroniche) possono invalidare la garanzia offerta da Opel. Inoltre tali modifiche potrebbero influire sul consumo di carburante, sulle emissioni di CO<sub>2</sub> e altre emissioni del veicolo e far sì che il veicolo non sia più conforme all'omologazione, avendo effetto così anche sulla validità dell'immatricolazione.

### Attenzione

Quando si trasporta il veicolo su un treno o su un veicolo per il recupero, i paraeschizzi potrebbero subire danni.

### Rimessaggio del veicolo

#### Rimessaggio prolungato

Se il veicolo deve essere parcheggiato per diversi mesi:

- Lavare e incerare il veicolo.
- Far controllare la cera protettiva del vano motore e del sottoscocca.
- Pulire e proteggere opportunamente le tenute in gomma.
- Cambiare l'olio motore.
- Scaricare il serbatoio del liquido di lavaggio.
- Controllare l'antigelo del liquido di raffreddamento ed anticorrosione.
- Regolare la pressione dei pneumatici al valore specificato per il pieno carico.

- Parcheggiare il veicolo in un luogo asciutto e ben ventilato. Inserire la prima o la retromarcia. Evitare che il veicolo possa muoversi.
- Non azionare il freno di stazionamento.
- Aprire il cofano, chiudere tutte le portiere e bloccare il veicolo.
- Scollegare il morsetto dal terminale negativo della batteria del veicolo. Assicurarsi di disattivare tutti i sistemi, come ad esempio l'impianto di allarme antifurto.

### Rimessa in funzione

Se il veicolo deve essere rimesso in funzione:

- Collegare il morsetto al terminale negativo della batteria del veicolo. Attivare l'elettronica degli alzacristalli elettrici.
- Controllare la pressione dei pneumatici.
- Riempire il serbatoio del liquido di lavaggio.
- Controllare il livello dell'olio motore.

- Controllare il livello del liquido di raffreddamento.
- Se necessario rimontare la targa.

## Demolizione dei veicoli

Le informazioni sui centri di demolizione e sul riciclaggio dei veicoli da rottamare sono disponibili sul nostro sito web, laddove richiesto dalla legge. Affidare questi lavori solo ad un centro di riciclaggio autorizzato.

## Controlli del veicolo

### Esecuzione dei lavori

#### ⚠ Avvertenza

Eseguire i controlli nel motore solo con il quadro d'accensione spento. Il veicolo non deve trovarsi in Autostop ⇨ 141.

La ventola di raffreddamento potrebbe avviarsi anche se il quadro d'accensione è spento.

#### ⚠ Pericolo

L'impianto di accensione genera tensioni estremamente alte. Non toccare.

I tappi per il rabbocco dell'olio motore, del liquido di raffreddamento, del liquido di lavaggio e l'impugnatura dell'astina di livello dell'olio sono gialli per facilitarne l'identificazione.

## Cofano

### Apertura



Tirare la leva di sblocco e riportarla alla posizione originale.

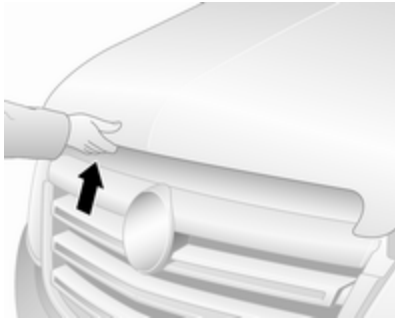

Tirare la chiusura di sicurezza, posta leggermente a sinistra rispetto al centro, e aprire il cofano.

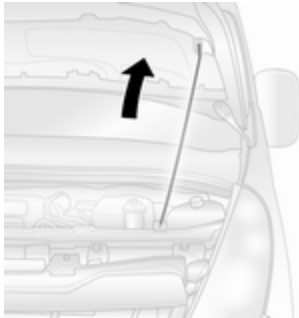

Tirare verso l'alto l'asta di sostegno dal relativo supporto, quindi fissarla nel gancio lato destro sul lato inferiore del cofano.

Se il cofano viene aperto durante un Autostop, il motore si riavvia automaticamente per motivi di sicurezza.

Sistema Stop-start ⇨ 141.

### Attenzione

Verificare che le spazzole del tergicristallo siano disattivate prima di aprire il cofano ⇨ 87.

### Chiusura

Prima di chiudere il cofano, spingere l'asta di supporto nella relativa sede.

Abbassare il cofano e lasciarlo cadere nell'aggancio da un'altezza bassa (20-25 cm). Controllare che il cofano sia chiuso.

### Attenzione

Non premere il cofano nell'aggancio per evitare ammaccature.

### ⚠ Avvertenza

Anche in caso di piccoli urti, far controllare la chiusura di sicurezza del cofano in officina.

### Olio motore

Controllare manualmente il livello dell'olio motore a intervalli regolari per prevenire danni al motore.

Verificare che venga utilizzato olio con caratteristiche corrette. Liquidi e lubrificanti raccomandati ⇨ 233.

Il consumo massimo di olio motore è 0,6 litri per 1.000 km.

Il controllo va effettuato con il veicolo su una superficie piana. Il motore deve essere a temperatura di esercizio e deve essere stato spento per almeno dieci minuti.

Estrarre l'astina di livello, pulirla e inserirla fino all'arresto sull'impugnatura, quindi estrarla e controllare il livello dell'olio motore.

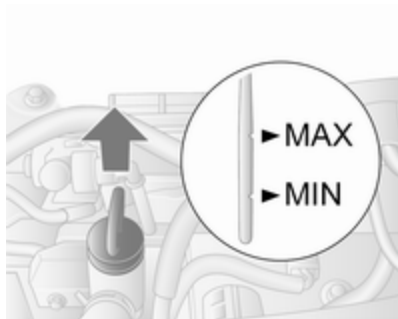

Rabboccare se il livello dell'olio motore è sceso sotto il segno **MIN**.

### Attenzione

Non lasciare che l'olio motore scenda al di sotto del livello minimo.

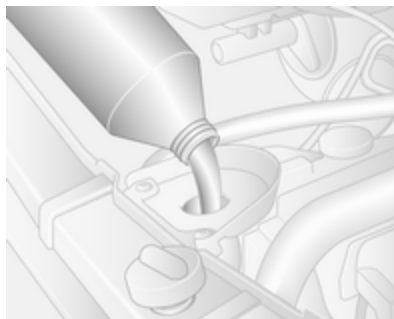

Consigliamo di utilizzare lo stesso tipo di olio motore impiegato nell'ultima sostituzione.

Il livello dell'olio motore non deve superare il riferimento massimo **MAX** dell'astina di livello.

### Attenzione

In caso di riempimento eccessivo, scaricare o aspirare l'olio in eccesso.

Per impedire la fuoriuscita durante il rifornimento di olio motore, si consiglia di utilizzare un imbuto. Accertarsi che l'imbuto sia posizionato saldamente sul tubo di rifornimento.

Il consumo di olio motore si stabilizzerà solamente dopo aver percorso alcune migliaia di chilometri. Solo allora sarà possibile stabilire con precisione l'effettivo consumo.

Se il consumo è superiore a 0,6 litri ogni 1000 km al termine del periodo di rodaggio, rivolgersi ad un'officina.

Capacità  $\curvearrowright$  256, controllo del livello dell'olio motore  $\curvearrowright$  94.

Inserire correttamente il tappo e serrarlo.

## Liquido di raffreddamento del motore

Il liquido di raffreddamento assicura una protezione antigelo fino a circa  $-28^{\circ}\text{C}$ .

### Attenzione

Utilizzare solo antigelo approvato.

## Livello del liquido di raffreddamento

### Attenzione

Un livello troppo basso del liquido di raffreddamento può causare danni al motore.

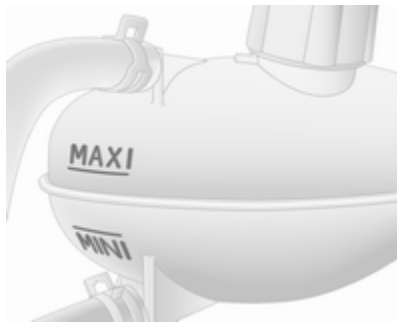

Quando il sistema di raffreddamento è freddo, il livello del liquido di raffreddamento dovrebbe essere appena al di sopra del segno **MINI**. Rabboccare se il livello è basso.

### ⚠ Avvertenza

Lasciar raffreddare il motore prima di aprire il tappo. Aprire il tappo con cautela, lasciando fuoriuscire lentamente la pressione.

Rabboccare con antigelo. Se l'antigelo non è disponibile, rabboccare con acqua di rubinetto pulita o acqua distillata. Chiudere il tappo e serrarlo saldamente. Rivolgersi ad un'officina per far controllare la concentrazione dell'antigelo e riparare la causa della perdita di liquido di raffreddamento.

Nel caso sia necessaria una quantità elevata di liquido di raffreddamento per ripristinare il livello, bisognerà effettuare lo spurgo dell'impianto di raffreddamento. Rivolgersi ad un'officina.

## Liquido per il servosterzo

### Attenzione

Piccole quantità di elementi contaminanti possono causare danni o malfunzionamenti del sistema di sterzo. Evitare qualsiasi contatto di contaminanti con il tappo del serbatoio od evitare qualsiasi infiltrazione degli stessi nel serbatoio.

Il livello del liquido normalmente non deve essere controllato. Se durante la sterzata si ode un rumore anomalo o il servosterzo reagisce in modo energico, rivolgersi ad un'officina.

In base al veicolo, il serbatoio del liquido del servosterzo può trovarsi nel vano motore (Tipo A) o sotto il passaruota anteriore, dietro un pannello di rivestimento (Tipo B).

### Tipo A



Se il livello del liquido nel serbatoio scende al di sotto del segno **MINI**, rivolgersi ad un'officina.

### Tipo B



Se il livello del liquido scende al di sotto del segno **MIN**, rivolgersi ad un'officina.

### Liquido di lavaggio



Riempire con acqua pulita miscelata con la giusta quantità di soluzione detergente per cristalli contenente antigelo.

#### Attenzione

Solo un liquido di lavaggio con una concentrazione sufficiente di antigelo fornisce una protezione alle basse temperature o in caso di calo improvviso delle stesse.

L'utilizzo di un liquido di lavaggio contenente isopropanolo può danneggiare le luci esterne.

## Freni

Quando lo spessore delle guarnizioni dei freni è minimo, durante la frenata si sente un fischio.

È possibile proseguire il viaggio ma si devono sostituire le pastiglie dei freni appena possibile.

Dopo il montaggio di nuove guarnizioni dei freni, evitare frenate brusche durante i primi viaggi.

## Liquido dei freni

### ⚠ Avvertenza

Il liquido dei freni è tossico e corrosivo. Evitare il contatto con occhi, pelle, tessuti e superfici verniciate.

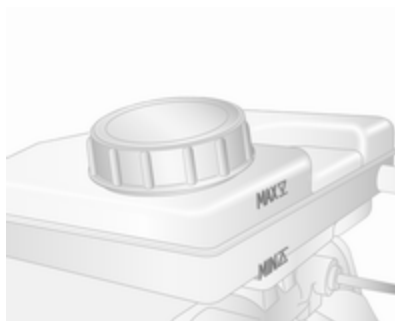

Il livello del liquido dei freni deve essere tra i segni **MIN** e **MAX**.

Assicurare la massima pulizia nell'effettuare il rabbocco, in quanto la contaminazione del liquido dei freni può compromettere il funzionamento dell'impianto frenante. Rivolgersi ad un'officina per eliminare la causa della perdita di liquido dei freni.

Utilizzare solo liquido dei freni approvato per il veicolo in questione.

Liquido dei freni e della frizione  
↪ 233.

## Batteria veicolo

Il terminale di avviamento di emergenza è situato nel vano motore.

Avviamento di emergenza ↪ 222.

La batteria del veicolo non richiede manutenzione, a condizione che lo stile di guida del conducente ne consenta una carica sufficiente. La guida per brevi tragitti e i frequenti avviamenti del motore possono scaricare la batteria. Utilizzare i dispositivi elettrici solo se necessario.

La spia di comando  si accende se c'è un guasto nel sistema di carica. Fermarsi, spegnere il motore e rivolgersi a un'officina.

Sistema di ricarica ↪ 100.



Le batterie non devono essere smaltite con i rifiuti domestici. Ma presso gli appositi centri di raccolta e riciclaggio.

Se il veicolo non viene utilizzato per oltre quattro settimane, la batteria potrebbe scaricarsi. Scollegare il morsetto dal terminale negativo della batteria del veicolo.

### **⚠ Pericolo**

Verificare che il quadro sia completamente spento (il veicolo non deve trovarsi in Autostop) prima di collegare o scollegare la batteria.

Sistema Start-stop ⇨ 141.

Dispositivo salvacarica della batteria ⇨ 118.

### **Accesso alla batteria**



La batteria si trova dietro a un pannello nel gradino della portiera anteriore sinistra. Smontare il pannello per accedere alla batteria.

### **Sostituire la batteria del veicolo**

Nei veicoli dotati di batteria AGM (Absorbent Glass Mat - a elettrolito assorbito), assicurarsi che la batteria sia sostituita con un'altra batteria AGM.



È possibile identificare una batteria AGM dall'etichetta presente sulla batteria. Si raccomanda l'uso di una batteria veicolo originale Opel.

### **Avviso**

Se si utilizza una batteria veicolo AGM diversa da quella originale Opel, il funzionamento del sistema Start-stop potrebbe risulterne compromesso.

Rivolgersi a un'officina per far sostituire la batteria del veicolo.

Sistema Stop-start ⇨ 141.



## Ricaricare la batteria del veicolo

### ⚠ Avvertenza

Nei veicoli dotati di sistema Start-stop, assicurarsi che il potenziale di carica non superi i 14,6 Volt quando si usa un caricabatteria. In caso contrario, la batteria del veicolo potrebbe subire danni.

### ⚠ Pericolo

Garantire una ventilazione adeguata durante la ricarica della batteria. Sussiste il rischio di esplosione se i gas generati durante la ricarica si accumulano!

Avviamento di emergenza ⇨ 222.

## Etichetta di avvertimento



Significato dei simboli:

- Non avvicinare scintille o fiamme libere e non fumare.
- Proteggere sempre gli occhi. I gas esplosivi possono provocare cecità o infortuni.
- Tenere la batteria del veicolo fuori dalla portata dei bambini.
- La batteria del veicolo contiene acido solforico, che potrebbe causare cecità o lesioni gravi.

- Consultare il manuale d'uso per ulteriori informazioni.
- Nelle vicinanze della batteria può essere presente del gas esplosivo.

## Batteria supplementare

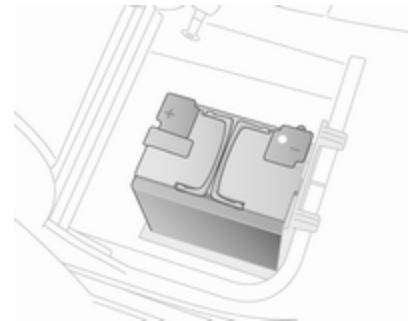

A seconda dell'equipaggiamento ausiliario, alcuni modelli dispongono di una batteria supplementare ubicata sotto il sedile anteriore destro.

### Avviso

La batteria supplementare è connessa automaticamente alla batteria principale solo quando il motore è acceso. Non c'è bisogno di

disconnetterla manualmente prima di disconnettere la batteria principale o prima di un avviamento di emergenza.

Avviamento di emergenza ⇨ 222.

## Filtro diesel

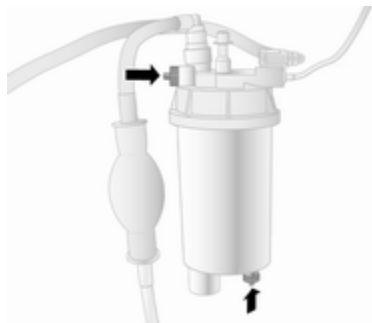

Eliminare l'acqua dal filtro diesel ad ogni sostituzione dell'olio motore.

Posizionare un recipiente sotto l'alloggiamento del filtro. Allentare le viti zigrinate sul coperchio e sulla parte inferiore del filtro di circa un giro per scaricare l'acqua.

L'acqua è completamente eliminata quando dalla vite zigrinata inferiore comincia a fuoriuscire gasolio. Serrare le due viti.

Controllare frequentemente il filtro diesel se il veicolo è soggetto a condizioni gravose di esercizio.

## Spurgo del sistema di alimentazione diesel



Se il serbatoio del carburante si è svuotato, è necessario spurgare l'impianto di alimentazione del diesel.

Rifornire il serbatoio di carburante e procedere come segue:

1. posizionare un recipiente di raccolta adatto sotto la vite di spurgo del filtro carburante;
2. allentare la vite di spurgo (freccia) di un giro;
3. azionare manualmente la pompa di alimentazione in linea lentamente e continuamente fino a quando il carburante che fuoriesce dalla valvola di spurgo è privo di bolle d'aria;
4. serrare la vite di spurgo.

Se il veicolo non è dotato di una pompa di alimentazione in linea, rifornire il serbatoio di carburante e procedere come segue:

### Attenzione

Non girare la chiave in posizione **3** prima di iniziare la procedura di spurgo.

Posizioni della chiave nel bloccetto di accensione ⇨ 139.

1. Girare la chiave in posizione **2** e mantenerla in tale posizione per cinque secondi.
2. Girare la chiave in senso antiorario fino alla posizione **1** e attendere tre secondi.
3. Ripetere i passaggi 1 e 2 più volte.
4. Girare la chiave in posizione **3**, quindi girarla in senso antiorario fino a **0**.

Se il motore non si avvia dopo molti tentativi di spurgo dell'impianto diesel, rivolgersi ad un'officina.

## Sostituzione delle spazzole tergicristalli

### Spazzola tergicristalli del parabrezza

Se occorre, usare il gradino posto sotto i fari per raggiungere le spazzole del parabrezza.

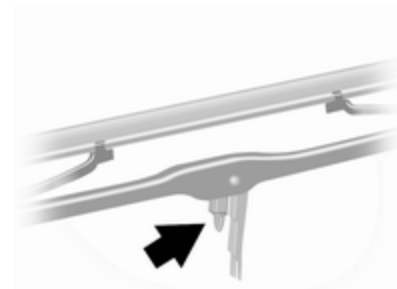

Sollevare il braccio del tergicristallo, premere il fermaglio di fissaggio verso il braccio stesso e staccare la spazzola.

Fissare la spazzola leggermente angolata rispetto al braccio del tergicristallo e premere finché non scatta in posizione.

Abbassare con cautela il braccio del tergicristallo.

## Sostituzione delle lampadine

Verificare che il quadro sia completamente disattivato (il veicolo non deve trovarsi in Autostop ⇨ 141) e spegnere l'interruttore corrispondente o chiudere le portiere.

Afferrare la lampadina nuova solo tenendola per lo zoccolo. Non toccare il vetro della lampadina a mani nude.

Per la sostituzione utilizzare solo lampadine dello stesso tipo di quelle sostituite.

### Controllo delle lampadine

Dopo la sostituzione delle lampadine, accendere il quadro, azionare e controllare le luci.

Esecuzione dei lavori ⇨ 184.

## Fari

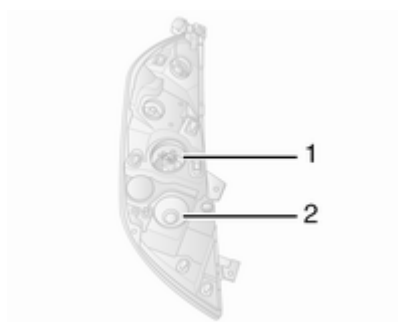

I fari hanno impianti separati per gli abbaglianti 1 e gli anabbaglianti 2.

## Abbaglianti



1. Smontare il coprilampada.
2. Scollegare il connettore elettrico dal portalampada.

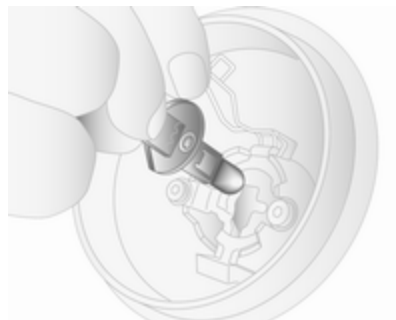

3. Rilasciare la molletta di fissaggio ed estrarre il portalampada dall'alloggiamento del proiettore.
4. Smontare la lampadina dal portalampada e sostituirla.
5. Inserire il portalampada nell'alloggiamento del proiettore.
6. Fissarlo con la molletta di fissaggio e montare il connettore elettrico sul portalampada.
7. Montare la copertura di protezione del fari.

## Anabbaglianti



1. Smontare il coprilampada.

2. Scollegare il connettore elettrico dal portalampada.
3. Ruotare il portalampada in senso antiorario per sbloccarlo.
4. Estrarre il portalampada dall'alloggiamento.

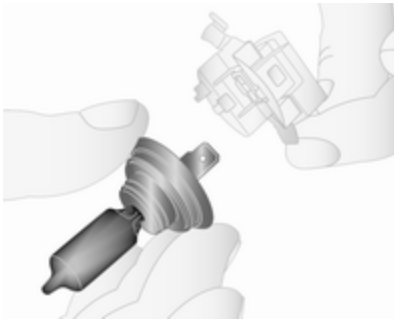

5. Smontare la lampadina dal portalampada e sostituirla.
6. Inserire il portalampada, innestare le due linguette nell'alloggiamento e ruotare in senso orario per fissarlo.
7. Collegare il connettore elettrico al portalampada.
8. Montare la copertura di protezione del faro.

### Luci di posizione



1. Smontare il coprilampada.
2. Scollegare il connettore elettrico dal portalampada.
3. Ruotare il portalampada in senso antiorario per sbloccarlo.
4. Estrarre il portalampada dall'alloggiamento.



5. Smontare la lampadina dal portalampada e sostituirla.
6. Inserire il portalampada, innestare le due linguette nell'alloggiamento e ruotare in senso orario per fissarlo.
7. Collegare il connettore elettrico al portalampada.
8. Riposizionare il coperchio di protezione.

## Fari autoadattativi

### Luce di svolta

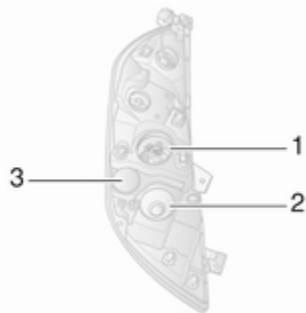

I fari hanno impianti separati per gli abbaglianti **1** e gli anabbaglianti **2**. La luce di svolta **3** è tra i fari.

1. Smontare il coprilampada.
2. Scollegare il connettore elettrico dal portalampada.
3. Ruotare il portalampada in senso antiorario per sbloccarlo.
4. Estrarre il portalampada dall'alloggiamento.

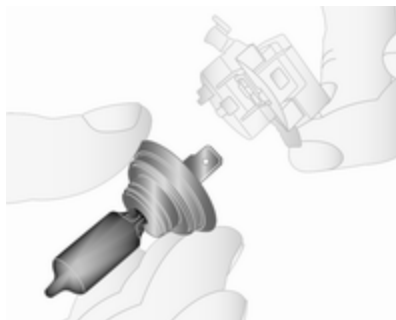

5. Smontare la lampadina dal portalampada e sostituirla.
6. Inserire il portalampada, innestare le due linguette nell'alloggiamento e ruotare in senso orario per fissarlo.
7. Collegare il connettore elettrico al portalampada.
8. Riposizionare il coperchio di protezione.

### Fendinebbia

Far sostituire le lampadine dei fendinebbia anteriori da un'officina.

## Indicatori di direzione anteriori



1. Smontare il coprilampada.
2. Scollegare il connettore elettrico dal portalampada.
3. Ruotare il portalampada in senso antiorario per sbloccarlo.
4. Estrarre il portalampada dall'alloggiamento.

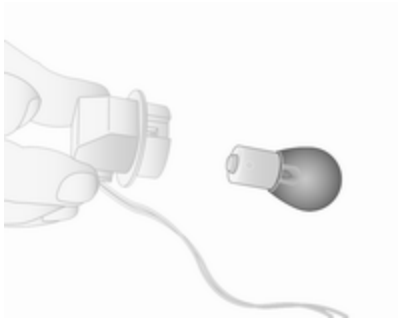

5. Smontare la lampadina dal portalampada e sostituirla.
6. Inserire il portalampada, innestare le due linguette nell'alloggiamento e ruotare in senso orario per fissarlo.
7. Collegare il connettore elettrico al portalampada.
8. Riposizionare il coperchio di protezione.

## Luci posteriori

**Luci freno, luci posteriori, indicatori di direzione, luci di retromarcia e retronebbia**

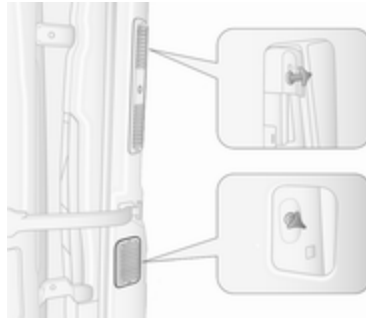

1. Smontare il pannello di rivestimento superiore e quello inferiore dal montante posteriore.
2. Svitare i due dadi dai perni di centraggio sulla parte posteriore del gruppo lampada.
3. Estrarre il gruppo lampada all'indietro dal lato esterno.
4. Scollegare il connettore elettrico dal gruppo lampada.



5. Rimuovere le tre viti dalla parte posteriore del gruppo lampada.
6. Smontare il portalampada dal gruppo lampada.



7. Esercitare una leggera pressione sulla lampadina nel portalam-pada, ruotare in senso antiorario, smontarla e sostituirla.

Indicatore di direzione (1)

Luce posteriore e dei freni (2)

Luce di retromarcia (3)

Retronebbia, può essere presente su un solo lato (4)

8. Rimontare il portalam-pada nel gruppo lampada.
9. Rimontare le tre viti sulla parte posteriore del gruppo lampada.
10. Ricollegare il connettore elettrico al gruppo lampada.
11. Rimettere il gruppo lampada nella sua posizione iniziale dal lato esterno controllando che sia correttamente in sede.
12. Rimontare i due dadi sui perni di centraggio sulla parte posteriore del gruppo lampada.
13. Montare il pannello di rivestimento superiore e quello inferiore sul montante posteriore.

**Cabinato, autotelaio**  
**Luci freno, luci posteriori, indicatori di direzione, luci di retromarcia e retronebbia**

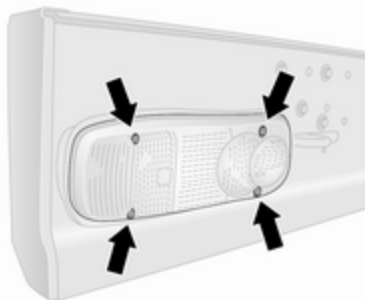

1. Rimuovere le quattro viti dal vetro.
2. Rimuovere il vetro dall'apertura.

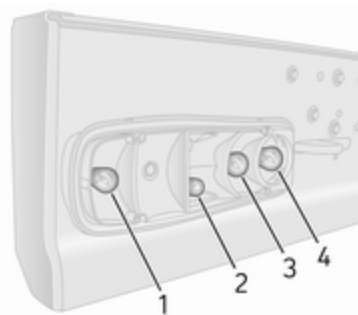

3. Esercitare una leggera pressione sulla lampadina nel portalam-pada, ruotare in senso antiorario, smontarla e sostituirla.

Indicatore di direzione (1)

Luce posteriore e dei freni (2)

Luce di retromarcia (3)

Retronebbia, può essere presente su un solo lato (4)

4. Montare il vetro nell'apertura e rimontare le quattro viti.



## Indicatori di direzione laterali

1. Spingere il gruppo lampada a destra e tirare in corrispondenza del lato sinistro per sbloccarlo.



2. Scollegare il connettore elettrico dal gruppo lampada.
3. Ruotare il portalamпада di 90° per smontarlo dal gruppo lampada e sostituire la lampadina.
4. Montare il portalamпада nel gruppo lampada.

5. Collegare il connettore elettrico al gruppo lampada.
6. Inserire il gruppo lampada nell'apertura e spingere a sinistra per bloccarlo.

## Indicatori di direzione degli specchietti

1. Per accedere alla lampadina, spostare il gruppo inferiore dello specchietto dalla parte anteriore.
2. Smontare la vite con un cacciavite Torx.

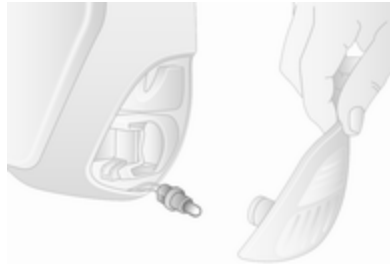

3. Smontare il portalamпада dalla parte posteriore del gruppo inferiore dello specchietto.

4. Sostituire la lampadina.
5. Montare il portalamпада nel gruppo specchio inferiore.
6. Sostituire la vite.

## Terza luce di arresto



1. Smontare il coperchio coprilampada dall'interno della porta posteriore.
2. Svitare il dado dal perno di centraggio sulla parte posteriore del gruppo lampada.



3. Rimuovere il gruppo lampada dall'apertura dal lato esterno.
4. Scollegare il connettore elettrico dal gruppo lampada.
5. Smontare il portalampada dal gruppo lampada e sostituire la lampadina.
6. Montare il portalampada nel gruppo lampada e ricollegare il connettore elettrico al gruppo lampada.
7. Rimettere il gruppo lampada nell'apertura controllando che sia correttamente in sede.

8. Rimontare il dado sul perno di centraggio sulla parte posteriore del gruppo lampada.
9. Montare il coperchio coprilampada all'interno della porta posteriore.

### Luci della targa



1. Smontare il gruppo lampada con un cacciavite piatto.
2. Scollegare il connettore elettrico dal gruppo lampada.
3. Smontare il vetrino e sostituire la lampadina.

4. Montare il vetrino e collegare il connettore elettrico al gruppo lampada.
5. Montare il gruppo lampada.

### Cabinato, autotelaio



1. Rimuovere le due viti dalla copertura del vetro.
2. Smontare il vetrino e sostituire la lampadina.
3. Montare la copertura del vetro e rimontare le due viti.

## Luci interne

### Luca di cortesia anteriore

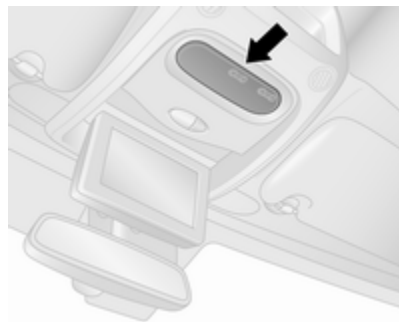

1. Smontare il gruppo lampada con un cacciavite piatto.
2. Sostituire la lampadina.
3. Montare il gruppo lampada.

### Luca del vano di carico



1. Smontare il gruppo lampada con un cacciavite piatto.
2. Scollegare il connettore elettrico dal gruppo lampada.
3. Smontare il vetrino e sostituire la lampadina.
4. Montare il vetrino e collegare il connettore elettrico al gruppo lampada.
5. Montare il gruppo lampada.

### Luca del pannello interno della portiera anteriore



1. Smontare il gruppo lampada con un cacciavite piatto.
2. Ruotare il portalampada in senso antiorario per sbloccarlo.
3. Sostituire la lampada e inserire il portalampada.
4. Montare il gruppo lampada.

### Luci di cortesia posteriori

Per la sostituzione delle lampadine, rivolgersi ad un'officina.

### Luce del vano portaoggetti

Per la sostituzione delle lampadine, rivolgersi ad un'officina.

### Illuminazione del quadro strumenti

Per la sostituzione delle lampadine, rivolgersi ad un'officina.

## Impianto elettrico

### Fusibili

Installare esclusivamente fusibili con le stesse caratteristiche di quelli da sostituire.

Il veicolo ha due scatole portafusibili:

- una sul lato sinistro del cruscotto, dietro il pannello di rivestimento
- una nel vano motore, sotto la vaschetta di espansione del liquido refrigerante

### Combi

Una scatola portafusibili supplementare è posizionata dietro un pannello di rifinitura sul lato destro del vano di carico, accanto alla portiera posteriore.

### Bus

Una scatola portafusibili supplementare è situata sul lato destro inferiore del vano di carico, sotto il pannello di rifinitura del gradino.

Prima di sostituire un fusibile, spegnere il relativo interruttore e disinserire l'accensione.

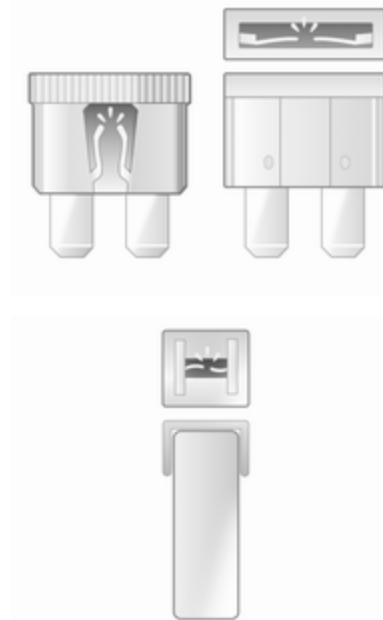

Un fusibile bruciato si riconosce dal filamento interrotto. Sostituire il fusibile solo dopo aver eliminato la causa del guasto.

Si consiglia di avere un set completo di fusibili di ricambio. Rivolgersi ad un'officina.

Alcune funzioni sono protette da diversi fusibili.

Alcuni fusibili potrebbero anche non essere associati ad alcuna funzione.

#### Avviso

È possibile che non tutte le descrizioni della scatola portafusibili di questo manuale corrispondano a quanto presente nel vostro veicolo.

Quando si controlla la scatola portafusibili, consultare la relativa etichetta.

#### Estrattore per fusibili

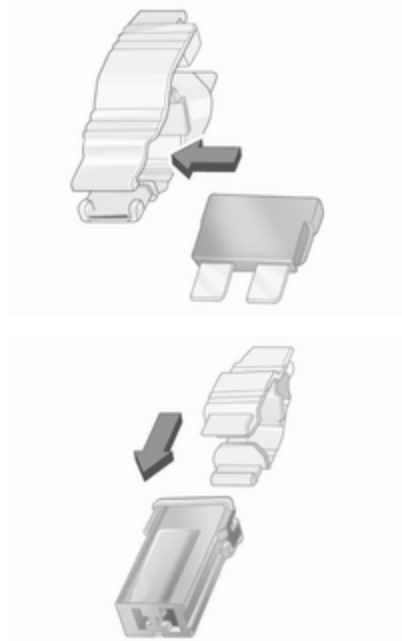
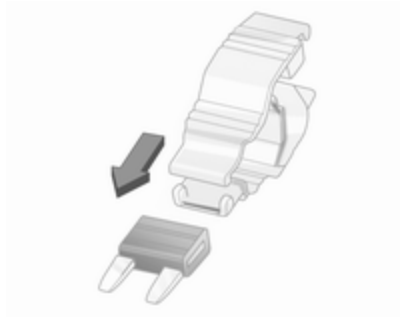

Per agevolare l'estrazione dei fusibili, un apposito estrattore è presente all'interno della scatola portafusibili del cruscotto.

Posizionare l'estrattore per fusibili sulla sommità o sul lato del fusibile, a seconda del tipo, ed estrarre il fusibile.

#### Scatola portafusibili nel vano motore

Situata sotto la vaschetta di espansione del liquido refrigerante.





Alcuni circuiti sono protetti da diversi fusibili.

A causa delle difficoltà di intervento, incaricare un'officina della sostituzione dei fusibili.

#### Simbolo Circuito

	Luci lato destro
	Luci lato sinistro
	Anabbagliante destro
	Anabbagliante sinistro
	Fendinebbia
	Abbagliante sinistro
	Abbagliante destro

**Simbolo Circuito**

	ABS
	Tergicristalli
	Sistema di riscaldamento e di ventilazione / aria condizionata
	Parabrezza riscaldato
	Sospensione pneumatica

**Scatola portafusibili nel quadro strumenti**









Ubicata dietro il pannello di rivestimento del cruscotto sul lato sinistro. Per smontare il pannello, tirare affermandolo per la parte superiore.









Non riporre alcun oggetto dietro il pannello.

Alcuni circuiti sono protetti da diversi fusibili.









**Simbolo Circuito**

	Sistema Infotainment / Riscaldamento dei sedili / Driver Information Center / Collegamenti audio / Allarmi
	Presa di corrente
	Accendisigari
	Cruscotto
	Chiusura centralizzata
	Luci interne
	Indicatori di direzione / Retronebbia / Centralina carrozzeria
<b>DIAG</b>	Connettore diagnostico

**Simbolo Circuito**

	ABS / Programma elettronico di stabilità
	Luci interne / Luci dei freni
	Centralina carrozzeria
<b>STOP</b>	Luce dei freni
<small>ALIM UCH</small>	Centralina carrozzeria / Alzacristalli elettrici / Sistema di riscaldamento e di ventilazione / Aria condizionata
	Lunotto termico sinistro
	Lunotto termico destro
	Lavacristalli
	Dispositivo elettronico di bloccaggio motore
	Sedili riscaldati
<b>FBL</b>	Luca di svolta
	Collegamento Hands-free
<b>T</b>	Tachigrafo

### Simbolo Circuito

<b>PTO</b>	Presenza di forza
	Avvisatore acustico
	Preriscaldamento / Filtro diesel
	Ventola climatizzatore
	Specchietti retrovisori esterni riscaldati
	Luce di posizione sinistra
	Luce di posizione destra
	Sistema di navigazione
<b>ADP</b>	Adattamenti supplementari
	Alzacristalli elettrici / Centralina carrozzeria

### Scatola portafusibili nel vano di carico

#### Combi



Situato dietro il pannello di rifinitura sul lato destro del vano di carico, dietro alla portiera posteriore.

Con un attrezzo idoneo, ad es. un cacciavite piatto, sganciare il pannello di rifinitura nei tre punti illustrati nell'immagine e rimuoverlo.

Non riporre alcun oggetto dietro il pannello.

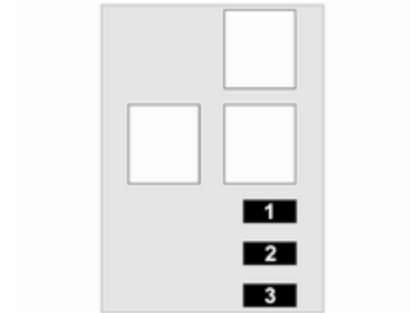

#### N. Circuito

- 1 Velocità 3: evaporatore supplementare
- 2 Velocità 2: evaporatore supplementare
- 3 Velocità 1: evaporatore supplementare

## Bus

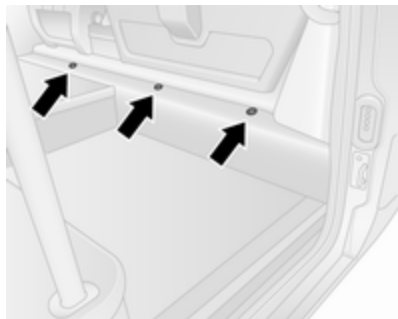

Situato sotto il pannello di rifinitura del gradino sul lato inferiore di destra del vano di carico.

Con un attrezzo idoneo, ad es. un cacciavite piatto, sganciare il pannello di rifinitura nei tre punti illustrati nell'immagine e rimuoverlo.

Non riporre alcun oggetto dietro il pannello.



## N. Circuito

---

- 1 Start-stop
- 2 Elettromagnete di chiusura della porta scorrevole
- 3 Segnale acustico di chiusura della porta scorrevole
- 4 Velocità 2: ventola dell'evaporatore di destra
- 5 Velocità 2: ventola dell'evaporatore di sinistra
- 6 Velocità 1: ventola dell'evaporatore di sinistra
- 7 Riscaldamento parte sinistra
- 8 Velocità 3: ventola dell'evaporatore di sinistra
- 9 Ventola del condensatore
- 10 Riscaldamento parte destra
- 11 Velocità 3: ventola dell'evaporatore di destra
- 12 Porta scorrevole
- 13 Illuminazione corridoio



## N. Circuito

- 14 Pannello piedi
- 15 Cicalino di avviso sicurezza bambini
- 16 Velocità 1: ventola dell'evaporatore di destra

Alcuni circuiti sono protetti da diversi fusibili.

## Attrezzi per il veicolo

### Attrezzi

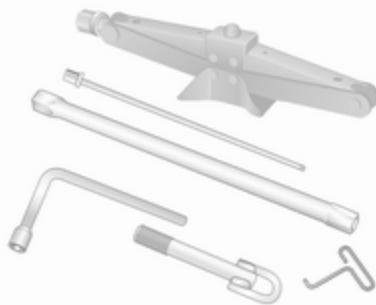

Martinetto, chiave per le ruote, adattatori (per la rimozione della ruota di scorta), gancio per coprimozzo, occhiello di traino sono riposti in un contenitore sotto il sedile anteriore.

### Avviso

In base al veicolo, potrebbero essere disponibili diversi adattatori per la rimozione della ruota di scorta.



Veicoli a trazione posteriore: Gli attrezzi includono un martinetto idraulico e un set di prolunghe per il martinetto.

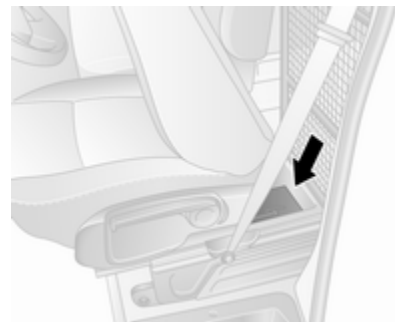

Alcuni veicoli, invece della ruota di scorta hanno in dotazione un kit di riparazione dei pneumatici. Kit di riparazione dei pneumatici ⇨ 214.

Per accedere agli attrezzi, portare il sedile completamente avanti e ribaltarne lo schienale.

Nel caso in cui vi sia una copertura, rimuoverla sollevandola leggermente e facendola scivolare all'indietro.

#### Avviso

Non tentare di rimuovere l'unità da sotto il sedile. Rischio di lesioni.

Sostituzione della ruota ⇨ 217.

Ruota di scorta ⇨ 219.

Traino del veicolo ⇨ 225.

## Ruote e pneumatici

### Condizioni dei pneumatici e dei cerchi

Superare gli ostacoli lentamente e, se possibile, ad angolo retto. Passare sopra ostacoli acuminati può danneggiare i pneumatici e i cerchi. Quando si parcheggia, non schiacciare i pneumatici contro il bordo del marciapiede.

Controllare regolarmente i cerchi verificando che non presentino danni. In caso di danni o usura irregolare, rivolgersi ad un'officina.

Raccomandiamo di non scambiare le ruote anteriori con le posteriori e viceversa, poiché potrebbe incidere sulla stabilità del veicolo. Sull'assale posteriore montare sempre gli pneumatici meno usurati.

### Pneumatici

I pneumatici montati in fabbrica sono adeguati al telaio del veicolo e offrono livelli di comfort di guida e di sicurezza ottimali.

## Pneumatici invernali

I pneumatici invernali migliorano la sicurezza di guida a temperature inferiori a 7 °C e per questo motivo devono essere utilizzati su tutte le ruote.

In conformità con le normative specifiche del Paese, applicare l'adesivo di velocità massima nel campo visivo del conducente.

## Denominazione dei pneumatici

Per es. **215/65 R 16 C 109 R**

- 215** : larghezza pneumatici, mm
- 65** : rapporto di sezione (tra altezza e larghezza), %
- R** : tipo di cintura: Radiale
- RF** : tipo: RunFlat
- 16** : diametro del cerchio, pollici
- C** : cargo o uso commerciale
- 88** : indice di carico, ad es. 109 rappresenta circa 1030 kg
- R** : indice di velocità

Lettere per l'indice di velocità:

- Q** : fino a 160 km/h
- S** : fino a 180 km/h

**T** : fino a 190 km/h  
**H** : fino a 210 km/h  
**V** : fino a 240 km/h  
**W** : fino a 270 km/h

Scegliere uno pneumatico adatto alla velocità massima del veicolo.

La velocità massima è raggiungibile al valore di massa a vuoto con condutture (75 kg) più un carico utile di 125 kg. L'equipaggiamento opzionale potrebbe ridurre la velocità massima del veicolo.

### Pneumatici direzionali

Montare i pneumatici direzionali in modo che il verso di rotolamento corrisponda con la marcia in avanti. Il verso di rotolamento è indicato da un simbolo (ad es. una freccia) sul fianco.

### Pressione dei pneumatici

Controllare la pressione dei pneumatici freddi almeno ogni 14 giorni e prima di ogni viaggio lungo. Non dimenticare la ruota di scorta. Questo

vale anche per i veicoli dotati del sistema di monitoraggio pressione pneumatici.

La targhetta con le informazioni sulla pressione degli pneumatici sul telaio della portiera del conducente indica gli pneumatici appartenenti alla dotazione originale e la relativa pressione di gonfiaggio. Gonfiare sempre gli pneumatici alla pressione indicata sulla targhetta.

Pressione dei pneumatici ⇨ 257.

Le pressioni dei pneumatici specificate si riferiscono ai pneumatici freddi. E valgono sia per i pneumatici estivi che per quelli invernali.

Gonfiare sempre la ruota di scorta alla pressione specificata per il pieno carico.

Una pressione di gonfiaggio non corretta influisce negativamente su sicurezza, guidabilità del veicolo, comfort e consumo di carburante, oltre ad accelerare il processo di usura dei pneumatici.

Le pressioni dei pneumatici sono diverse a seconda delle varie opzioni. Per il valore corretto di pressione dei pneumatici, seguire la seguente procedura:

1. Identificare il codice identificativo del motore. Dati del motore ⇨ 238.
2. Identificare il pneumatico rispettivo.

Le targhetture di pressione dei pneumatici mostrano tutte le possibili combinazioni di pneumatici ⇨ 257.

Per i pneumatici approvati per il proprio veicolo fare riferimento al Certificato di conformità EEC fornito con il veicolo o ad altri documenti di registrazione nazionale.

Il conducente è responsabile del gonfiaggio dei pneumatici alla pressione corretta.

### Avvertenza

Una pressione troppo bassa può causare un eccessivo riscaldamento dei pneumatici, danni

interni con conseguente distacco del battistrada e lo scoppio a velocità elevate.

### **Avvertenza**

Per pneumatici specifici la pressione dei pneumatici raccomandata secondo quanto riportato nella tabella di pressione dei pneumatici può superare la pressione massima dei pneumatici come indicato sul pneumatico. Non superare mai la pressione massima dei pneumatici riportata sullo pneumatico.

### **Sensibilità alla temperatura**

La pressione di un pneumatico dipende dalla temperatura del pneumatico stesso. Durante la guida la temperatura e la pressione dei pneumatici aumenta.

I valori di pressione degli pneumatici forniti sulla relativa etichetta informativa e sulla relativa tabella si riferiscono a pneumatici freddi, cioè a 20 °C. La pressione aumenta di circa

10 kPa (0,1 bar) per un aumento di temperatura di 10 °C. Questo deve essere tenuto in considerazione quando si controllano pneumatici caldi.

### **Traino di un rimorchio**

Per trainare un rimorchio con il veicolo carico, la pressione dei pneumatici deve essere aumentata di 20 kPa/0,2 bar (3,0 psi) e la velocità massima va limitata a 100 km/h.

Traino di un rimorchio ⇨ 179.

### **Trazione posteriore, con ruote posteriori gemellate**

Per gonfiare il pneumatico esterno, il tubo di gonfiaggio deve passare tra le due ruote.

### **Sistema di monitoraggio pressione pneumatici**

Il sistema di monitoraggio della pressione dei pneumatici utilizza tecnologia radio e sensori per controllare i livelli di pressione dei pneumatici.

### **Attenzione**

Il sistema di monitoraggio della pressione dei pneumatici segnala solo un'eventuale bassa pressione dei pneumatici e non sostituisce la regolare manutenzione degli stessi da parte del conducente.

Tutte le ruote devono essere provviste dei sensori di pressione e i pneumatici devono essere gonfiati alla pressione prescritta.

### **Avviso**

In paesi dove il sistema di monitoraggio della pressione dei pneumatici è richiesto per legge, l'uso di ruote senza sensori di pressione invaliderà l'omologazione del veicolo.

I sensori del sistema di monitoraggio pressione pneumatici controllano la pressione dell'aria dei pneumatici e ne trasmettono i valori a un ricevitore posizionato nel veicolo.

Tabella della pressione dei pneumatici ⇨ 257.

## Condizione di bassa pressione negli pneumatici





Una condizione di bassa pressione degli pneumatici viene indicata dall'illuminazione della spia  ⇨ 103 e dalla visualizzazione di un messaggio corrispondente nel Driver Information Centre.

Se  si accende, arrestare il veicolo il prima possibile e gonfiare i pneumatici come consigliato ⇨ 257.

Dopo il gonfiaggio può essere necessario guidare il veicolo per un po' per aggiornare i valori di pressione pneumatici nel sistema. Durante questo periodo  potrebbe accendersi.

Se  si accende a basse temperature e si spegne dopo un breve tratto di guida, potrebbe significare che la pressione di gonfiaggio dei pneumatici si sta abbassando. Controllare la pressione di tutti e quattro gli pneumatici.

Se la pressione dei pneumatici deve essere ridotta o aumentata, spegnere il quadro.

Montare solo ruote con sensori di pressione altrimenti  lampeggerà per diversi secondi, restando poi accesa fissa insieme alla spia  ⇨ 100 con la visualizzazione di un corrispondente messaggio nel Driver Information Center.

Una ruota di scorta o un ruotino di scorta non sono dotati di sensori della pressione. Il sistema di monitoraggio pressione pneumatici non funziona per queste ruote. Per le altre tre ruote, il sistema di monitoraggio pressione pneumatici resta operativo.

La Spia  e il corrispondente messaggio appaiono ad ogni ciclo di accensione fino a quando gli pneumatici vengano gonfiati alla pressione corretta.

Driver Information Centre ⇨ 105.

Messaggi del veicolo ⇨ 106.

## Foratura

Una foratura o un pneumatico molto sgonfio sono indicate dall'illuminazione della spia  insieme a STOP ⇨ 101 e ad un corrispondente messaggio nel Driver Information Centre. Arrestare il veicolo e spegnere il motore.

Pressione degli pneumatici ⇨ 257, kit di riparazione degli pneumatici ⇨ 214, ruota di scorta ⇨ 219, cambio ruote ⇨ 217.

## Funzione di riprogrammazione



Dopo la riparazioni di una foratura e dopo aver gonfiato i pneumatici alla pressione pneumatici corretta, il sistema di monitoraggio pressione pneumatici deve ricalcolare i valori.

Pressione pneumatici ⇨ 257, kit di riparazione dei pneumatici ⇨ 214.

Durante la guida, selezionare il menù della pressione pneumatici nel Driver Information Center premendo il tasto sull'estremità della leva del tergicristalli. Premere e mantenere premuto per circa cinque secondi per inizializzare il ricalcolo. Nel Driver Information Center appare un messaggio corrispondente.

Diversi minuti di guida ad una velocità superiore ai 40 km/h porrebbero essere necessari per completare il processo di programmazione. Il sistema può inoltre fornire informazioni limitate durante questo periodo.

Se durante il processo di riapprendimento si verificano dei problemi, la spia (D) resta accesa e un messaggio viene visualizzato nel Driver Information Centre.

Driver Information Centre ⇨ 105.

Messaggi del veicolo ⇨ 106.

### Informazioni generali

L'uso di catene da neve o di kit liquidi di riparazione dei pneumatici disponibili in commercio può compromettere il funzionamento del sistema. È possibile utilizzare kit di riparazione dei pneumatici approvati dal Costruttore.

Kit di riparazione dei pneumatici ⇨ 214, catene da neve ⇨ 213.

Impianti radio esterni ad elevata potenza possono compromettere il funzionamento del sistema di monitoraggio della pressione dei pneumatici.

Ogni volta che gli pneumatici vengono sostituiti, il sistema di monitoraggio pressione pneumatici deve essere smontato e sottoposto a manutenzione da un'officina.

### Profondità del battistrada

Controllare con regolarità la profondità del battistrada.

Per motivi di sicurezza, i pneumatici vanno sostituiti quando la profondità del battistrada raggiunge i due-tre mm (quattro mm per i pneumatici invernali).

Per ragioni di sicurezza si raccomanda che la profondità del battistrada dei pneumatici su un assale non vari più di due mm.



Il raggiungimento del limite legale di profondità minima del battistrada (1,6 mm) è osservabile quando il battistrada è usurato fino a uno degli indicatori di usura del battistrada (TWI). La loro posizione è indicata da appositi segni sul fianco del pneumatico.

I pneumatici invecchiano anche se non vengono usati. Si consiglia di sostituire i pneumatici ogni sei anni.

## Cambio di misura dei pneumatici e dei cerchi

Se si utilizzano pneumatici di misura diversa rispetto a quelli montati di fabbrica, può essere necessario riprogrammare il tachimetro, la pressione nominale dei pneumatici ed apportare altre modifiche al veicolo.

Dopo aver montato pneumatici di misura diversa, far sostituire l'etichetta con la pressione dei pneumatici.

### ⚠ Avvertenza

L'uso di pneumatici o cerchi non adatti può causare incidenti e invalidare l'omologazione del veicolo.

## Copricerchi

Utilizzare copricerchi e pneumatici approvati dalla Casa Madre per la vettura e conformi a tutti i requisiti relativi alle combinazioni di cerchi e pneumatici.

Se i copricerchi e i pneumatici usati non sono approvati dalla Casa Madre, i pneumatici devono essere senza protezione del bordo.

I copricerchi non devono ostacolare il raffreddamento dei freni.

### ⚠ Avvertenza

L'uso di pneumatici o copricerchi non adatti può causare improvvise perdite di pressione e conseguenti incidenti.

## Catene da neve



Il montaggio delle catene da neve è consentito soltanto sulle ruote motrici.

Nei veicoli con ruote posteriori gemellate, il montaggio delle catene è consentito esclusivamente sulle ruote esterne.

Utilizzare sempre catene a maglie fini che non aumentino lo spessore del battistrada e dei fianchi interni di oltre 15 mm (inclusa la chiusura della catena).

**⚠Avvertenza**

Eventuali danni possono causare lo scoppio dei pneumatici.

I copricerchi potrebbero interferire con le catene. In questi casi, smontare i copricerchi.

Con le catene montate, viaggiare a una velocità massima di 50 km/h e solo per brevi tratti se le strade sono sgombre da neve, in quanto queste si usurano velocemente su fondi duri e potrebbero spezzarsi all'improvviso.

L'uso delle catene da neve non è consentito su pneumatici di ricambio o su ruote di misura differente da quelle montate in fabbrica.

**Kit di riparazione dei pneumatici**

È possibile riparare danni di lieve entità al battistrada con il kit di riparazione dei pneumatici.

Non rimuovere eventuali corpi estranei dal pneumatico.

Danni ai pneumatici di misura superiore a quattro mm o vicini al bordo del fianco del pneumatico non sono riparabili con il kit di riparazione dei pneumatici.

**⚠Avvertenza**

Non viaggiare a velocità superiore a 80 km/h.

Non usare per periodi prolungati.

La sterzabilità e la guidabilità del veicolo possono risultare compromessi.

In caso di pneumatico a terra:

Inserire il freno di stazionamento e innestare la folle (cambio manuale) o **N** (cambio manuale automatizzato).

Il kit di riparazione dei pneumatici si trova sotto il sedile anteriore. Per accedere al kit portare il sedile completamente avanti e ribaltarne lo schienale.

1. Estrarre il kit di riparazione dei pneumatici da sotto il sedile anteriore.
2. Rimuovere il compressore.

3. Rimuovere il cavo/i cavi elettrico/i di alimentazione e il flessibile dell'aria dai vani portaoggetti nel lato inferiore del compressore.



4. Avvitare il flessibile dell'aria del compressore sul raccordo della bombola del sigillante.
5. Inserire la bombola del sigillante nel fermo sul compressore. Posizionare il compressore accanto al pneumatico in modo che la bombola del sigillante sia in posizione verticale.
6. Svitare il tappo coprivalvola dal pneumatico difettoso.



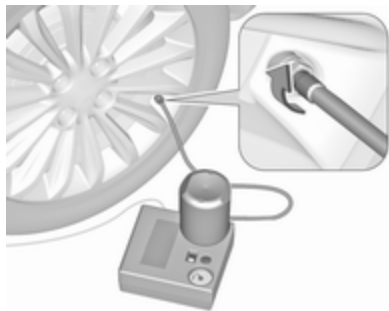

7. Avvitare il flessibile del sigillante alla valvola del pneumatico.
8. L'interruttore basculante sul compressore deve essere posizionato su **O**.

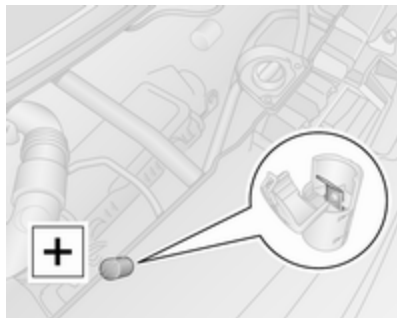

9. Collegare il cavo di alimentazione **+** del compressore al terminale di avviamento di emergenza con i cavetti ⇨ 222.

#### Avviso

In base al modello, i cavi per l'avvio di emergenza potrebbero trovarsi sul lato sinistro o destro del vano motore.

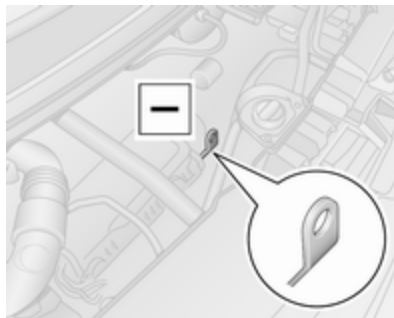

10. Collegare il cavo nero di alimentazione **-** a un punto di massa del veicolo, ad es. il blocco motore o un bullone di montaggio del motore.

#### Avviso

In base al tipo del kit di riparazione dei pneumatici, potrebbe essere necessario collegare il cavo di alimentazione alla presa di corrente o all'accendisigari.

Per questo tipo, non sono presenti i cavi di alimentazione rosso **+** e nero **-**.

Per evitare di scaricare la batteria si consiglia di lasciare il motore in funzione.

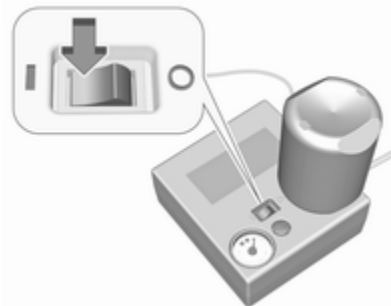

11. Portare l'interruttore basculante sul compressore in posizione **I**. Il pneumatico viene riempito di sigillante.

12. Il manometro del compressore indica brevemente fino a sei bar. Poi la pressione inizia a scendere.
13. Tutto il sigillante viene pompato nel pneumatico. Poi il pneumatico viene gonfiato.



14. La pressione pneumatici prescritta si dovrebbe raggiungere entro dieci minuti. Pressione dei pneumatici ⇨ 257. Quando si raggiunge la pressione corretta, spegnere il compressore posizionando l'interruttore basculante su **O**.

Se la pressione pneumatici prescritta non viene raggiunta entro dieci minuti, rimuovere il kit

di riparazione dei pneumatici. Spostare il veicolo facendo compiere un giro al pneumatico (circa due metri). Ricollegare il kit di riparazione dei pneumatici e continuare la procedura di gonfiaggio per dieci minuti. Se ancora non si riesce a raggiungere la pressione prescritta, significa che il danno al pneumatico è eccessivo per consentire la riparazione in questo modo. Rivolgersi ad un'officina.

Scaricare la pressione dei pneumatici in eccesso con il pulsante accanto all'indicatore della pressione.

Non far funzionare il compressore per più di dieci minuti.

15. Scollegare il kit di riparazione dei pneumatici.
16. Pulire l'eventuale sigillante in eccesso con un panno.
17. Staccare l'etichetta indicante la massima velocità consentita dal kit di riparazione dei pneumatici ed applicarla all'interno del campo visivo del conducente.

18. Avvitare il flessibile del sigillante al raccordo libero della bombola del sigillante. Questo impedisce la fuoriuscita di sigillante. Conservare il flacone di sigillante nel sacchetto di plastica. Riporre il kit di riparazione dei pneumatici sotto il sedile anteriore.

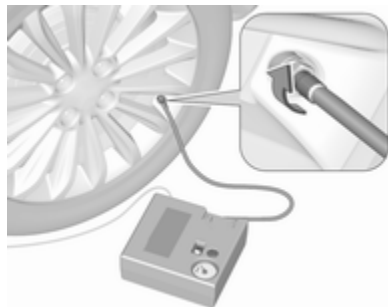

19. Mettersi immediatamente in marcia, in modo da distribuire uniformemente il sigillante nel pneumatico. Dopo aver percorso circa dieci km, ma non oltre dieci minuti di viaggio, fermarsi e controllare la pressione degli pneumatici con il compressore. Nel fare questo, avvitare

direttamente il tubo dell'aria del compressore sulla valvola del pneumatico.

20. Se la pressione è superiore a 3,1 bar, regolarla al valore corretto. Ripetere la procedura finché non si verifica più alcuna perdita di pressione.

Se la pressione è scesa al di sotto di 3,1 bar, il veicolo non deve essere usato. Rivolgersi ad un'officina.

21. Riporre il kit di riparazione dei pneumatici sotto il sedile anteriore.

### Avviso

Le caratteristiche di guida del pneumatico riparato sono gravemente compromesse, per cui è necessario sostituire il pneumatico.

Se si sentono rumori anomali o se il compressore si surriscalda, spegnere il compressore per almeno 30 minuti.

La valvola di sicurezza incorporata si apre a una pressione di sette bar.

Annotare la data di scadenza del kit. Dopo questa data, la sua capacità di sigillatura non è più garantita. Fare attenzione alle informazioni sulla conservazione del flacone di sigillante.

Sostituire il flacone di sigillante usato. Smaltire il flacone come previsto dalle norme applicabili.

Il compressore e il sigillante possono essere utilizzati a partire da una temperatura di circa -30 °C.

## Sostituzione delle ruote

Alcuni veicoli, invece della ruota di scorta hanno in dotazione un kit di riparazione dei pneumatici ⇨ 214.

Eeguire la seguente procedura, attenendosi a quanto indicato:

- Parcheggiare il veicolo su una superficie piana, solida e non scivolosa. Orientare le ruote anteriori dritte in avanti.
- Inserire il freno di stazionamento e innestare la prima o la retromarcia (cambio manuale) o **N** (cambio manuale automatizzato).

- Disattivare il sistema delle sospensioni ad aria ⇨ 145.
- Estrarre la ruota di scorta ⇨ 219.
- Non sostituire mai più di una ruota per volta.
- Utilizzare il martinetto solo per sostituire le ruote in caso di foratura, non per sostituire i pneumatici invernali o estivi.
- Il martinetto non richiede manutenzione.
- Se il terreno sul quale il veicolo è parcheggiato è morbido, inserire un pannello rigido (spessore max. 1 cm pollici) sotto il martinetto.
- Quando la vettura è sollevata dal martinetto, non lasciarvi all'interno persone o animali.
- Non infilarsi mai sotto un veicolo sollevato da un martinetto.
- Non avviare il motore quando il veicolo è sollevato da un martinetto.
- Pulire i bulloni/dadi ruota e le rispettive filettature prima di montare la ruota.

### ⚠ Avvertenza

Non ingrassare le colonnette, i dadi delle ruote o i coni dei dadi delle ruote.

1. Smontare il copricerchio con il gancio in dotazione. Attrezzi per il veicolo ⇨ 207.

A seconda del veicolo, rimuovere per prima cosa a mano il bullone/dado del copricerchio e poi rimuovere il copricerchio, oppure premere il copricerchio nei punti indicati dalle frecce e ruotare fino al rilascio.

Trazione posteriore, con ruote posteriori gemellate: Rimuovere la prolunga della valvola del pneumatico dalla ruota posteriore interna.

2. Inserire la chiave ruota (a seconda del veicolo, aggiungere gli adattatori alla chiave ruota), verificando che sia ben collocata e allentare tutti i bulloni/dadi di mezzo giro.

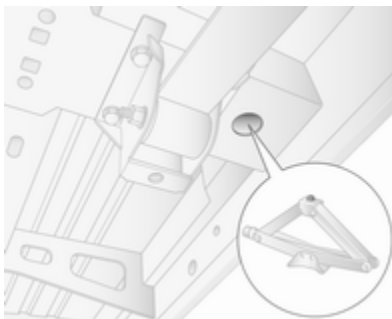
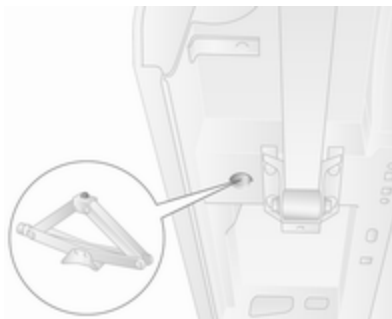

3. Veicoli a trazione anteriore:

Se disponibile, utilizzare il martinetto sulla piastra di sollevamento per cambiare una ruota anteriore.

Sollevare il veicolo posizionando la chiave di guida della piastra di sollevamento del martinetto (attrezzi per il veicolo ⇨ 207) sotto il foro di sollevamento più vicino alla ruota da sostituire.

Controllare che il martinetto sia in posizione corretta. La base del martinetto deve poggiare sul terreno direttamente sotto il foro di sollevamento in modo che non scivoli.

Applicare la chiave per ruote sul martinetto e sollevare il veicolo (al massimo 3 cm) ruotando la chiave fino a sollevare la ruota da terra.

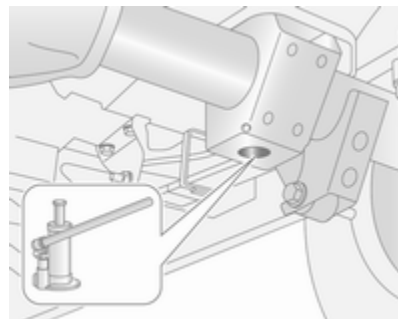

Veicoli a trazione posteriore:

Seguire attentamente le istruzioni fornite con il martinetto idraulico (attrezzi per il veicolo ⇨ 207) e montare i componenti come specificato.

Posizionare l'adattatore in corrispondenza del foro di sollevamento più vicino alla ruota interessata.

Controllare che il martinetto sia in posizione corretta. La testa del martinetto deve essere alla stessa altezza del foro di sollevamento. Azionare il martinetto esercitando pressione sulla chiave per ruote/sugli adattatori, per posizionare correttamente la piastra base.

Sollevarre il veicolo (al massimo 3 cm) esercitando pressione sulla chiave ruota fino a sollevare la ruota dal suolo.

4. Svitare completamente i bulloni/dadi ruota e pulirli con uno straccio.

Riporre i bulloni/dadi ruota in modo che le filettature non si sporchino.

5. Sostituire la ruota.
6. Avvitare i bulloni/dadi della ruota.
7. Abbassare il veicolo.
8. Inserire la chiave ruota (a seconda del veicolo, aggiungere gli adattatori alla chiave ruota), verificando che sia ben collocata e stringere tutti i bulloni/dadi con sequenza incrociata. Coppia di serraggio: 172 Nm (trazione anteriore), 235 Nm (trazione posteriore con ruote posteriori gemellate), 264 Nm (trazione posteriore con ruote posteriori singole).
9. Montare il copricerchio.

Trazione posteriore, con ruote posteriori gemellate: Montare la prolunga della valvola del pneumatico sulla ruota posteriore interna prima di rimontare il copricerchio.

#### **Avviso**

Se applicabili, inserire dei bulloni antifurto vicino alla valvola del pneumatico (altrimenti potrebbe non essere possibile montare di nuovo il copriruota).

10. Riporre la ruota sostituita ⇨ 219 e gli attrezzi per il veicolo ⇨ 207.
11. Eseguire l'equilibratura della nuova ruota montata. Controllare quanto prima sia la pressione di gonfiaggio del pneumatico montato ⇨ 257 sia la coppia di serraggio dei bulloni/dadi.

Sostituire o far riparare la ruota difettosa.

## **Ruota di scorta**

Alcuni veicoli, invece della ruota di scorta hanno in dotazione un kit di riparazione dei pneumatici ⇨ 214.

Se si monta una ruota di scorta, diversa dalle altre ruote, questa ruota è classificabile come ruotino di scorta e si applicano i limiti di velocità corrispondenti anche se nessuna etichetta li indica. Rivolgersi a un'officina per controllare il limite di velocità applicabile.

**Attenzione**

L'uso di una ruota di scorta più piccola delle altre ruote o in combinazione con i pneumatici invernali può compromettere la guidabilità della vettura. Far sostituire quanto prima il pneumatico difettoso.

La ruota di scorta viene riposta sotto il veicolo utilizzando un verricello e fissandola con un cavo utilizzando la chiave per ruote dotata di adattatori (in base al veicolo).

Per accedere alla ruota di scorta di un veicolo a pieno carico e con un pneumatico a terra è necessario sollevare il veicolo con il martinetto.

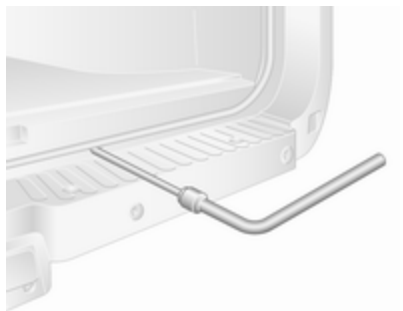

Per liberare la ruota di scorta, allentare il cavo collegando la chiave ruota e gli adattatori (in base al veicolo) alla fessura illustrata e abbassare completamente la ruota girando la chiave in senso orario.

**Attenzione**

Usare solo una chiave per ruote e adattatori (in base al veicolo) per abbassare la ruota di scorta.

E' vietato l'uso di attrezzi pneumatici. Potrebbero danneggiare il cavo dell'argano e l'apparecchiatura.



Posizionare la ruota in verticale, sganciare il fermo dal cerchione e staccare la ruota dal cavo e dal fermo collegato facendo ruotare questi componenti attraverso il centro della ruota.

La ruota di scorta dei veicoli con ruote posteriori gemellate ha una piastra di montaggio supplementare. Prima di utilizzare la ruota, svitare il dado e smontare la piastra di montaggio.

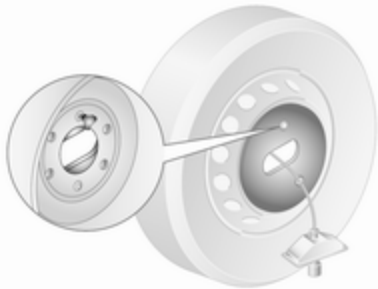

Per rimontare una ruota di scorta, prima fissare la piastra di supporto (veicoli con ruote posteriori gemelle) e fissare con il dado.

Posizionare la ruota in verticale, quindi far passare il cavo e il fermo collegato dalla parte anteriore della ruota (lato con valvola pneumatico) e attraverso il centro della ruota.

Montare il fermo e il perno in posizione, verificarne il posizionamento corretto e controllare che la parte anteriore della ruota (lato con la valvola pneumatico) sarà rivolta verso l'alto una volta rimontata.

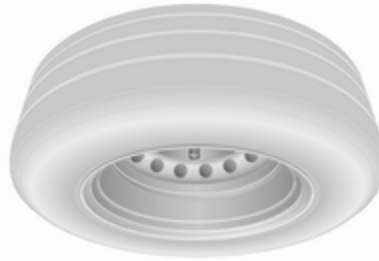

Posizionare la ruota sotto il telaio del veicolo, direttamente sotto il meccanismo del verricello.



Quindi serrare il cavo utilizzando la chiave e gli adattatori ruota collegandola alla fessura illustrata in precedenza e ruotando la chiave in senso antiorario finché la ruota sia fissata in posizione completamente sollevata.

### ⚠ Avvertenza

Assicurarsi che la parte anteriore della ruota (lato con valvola pneumatico) sia rivolta verso l'alto quando la ruota di scorta è rimontata sotto il telaio del veicolo.

### Ruotino di scorta

#### Attenzione

L'uso di una ruota di scorta più piccola delle altre ruote o in combinazione con i pneumatici invernali può compromettere la guidabilità della vettura. Far sostituire quanto prima il pneumatico difettoso.

Montare solo un ruotino di scorta. Non viaggiare a velocità superiori a 80 km/h. Affrontare le curve lentamente. Non usare il ruotino di scorta per periodi prolungati.

In caso di sgonfiamento di un pneumatico posteriore durante il traino di un altro veicolo, montare il ruotino di scorta sul lato anteriore e il pneumatico gonfio sul lato posteriore.

Catene da neve ⇨ 213.

### **Pneumatici estivi e invernali**

Durante l'uso dei pneumatici invernali, è possibile che la ruota di scorta risulti ancora equipaggiata di pneumatico estivo.

In tal caso, montandola, la guidabilità del veicolo sarà compromessa, soprattutto su fondi sdruciolevoli.

### **Pneumatici direzionali**

Montare i pneumatici direzionali in modo che il verso di rotolamento corrisponda con la marcia in avanti. Il verso di rotolamento è indicato da un simbolo (ad es. una freccia) sul fianco.

Montando pneumatici direzionali al contrario, tenere presente quanto segue:

- La guidabilità può risultare compromessa. Far sostituire o riparare quanto prima possibile lo pneumatico difettoso e montarlo al posto della ruota di scorta.
- Non viaggiare a velocità superiori a 80 km/h.
- Guidare con particolare attenzione su strade con fondo stradale bagnato o innevato.

## **Avviamento di emergenza**

Il terminale di avviamento di emergenza è situato nel vano motore.

Un veicolo con la batteria scarica può essere avviato usando gli appositi cavi di avviamento e la batteria di un altro veicolo.

Non avviare il veicolo con un carica-batteria rapido.

### **⚠ Avvertenza**

L'avviamento di emergenza va eseguito con estrema cautela. Qualsiasi scostamento dalle seguenti istruzioni può causare infortuni o danni derivanti dall'esplosione della batteria e danneggiare i sistemi elettrici di entrambi i veicoli.



### ⚠ Avvertenza

Evitare il contatto della batteria con occhi, pelle, tessuti e superfici verniciate. Il liquido contiene acido solforico che può causare lesioni e danni in caso di contatto diretto.

### Attenzione

Il sistema delle sospensioni ad aria deve essere disattivato prima dell'avviamento di emergenza.  
Sospensioni ad aria ⇨ 145.

- Non esporre mai la batteria del veicolo a fiamme libere o scintille.
- Se è scarica, la batteria del veicolo può gelare già a 0 °C. Prima di collegare i cavi di avviamento, sbrinare la batteria veicolo.
- Indossare occhiali e indumenti protettivi durante la manipolazione della batteria veicolo.
- Utilizzare una batteria di soccorso con la stessa tensione nominale (12 volt). E una capa-

cità (Ah) non molto inferiore a quella della batteria del veicolo scarica.

- Utilizzare cavi di emergenza con morsetti isolati e una sezione minima di 25 mm<sup>2</sup>.
- Non scollegare la batteria scarica dal veicolo.
- Spegnere tutti i dispositivi elettrici non necessari.
- Disattivare il sistema delle sospensioni ad aria ⇨ 145.
- Non sporgersi sopra la batteria del veicolo durante la procedura di avviamento di emergenza.
- I morsetti di un cavo non devono toccare i morsetti dell'altro cavo.
- Durante l'avviamento di emergenza i veicoli non devono entrare in contatto tra di loro.
- Inserire il freno di stazionamento e innestare la folle (cambio manuale) o **N** (cambio manuale automatizzato).

### Terminale per l'avviamento di emergenza con i cavetti



Se la batteria del veicolo è scarica, il terminale per l'avviamento di emergenza consente l'avviamento del veicolo senza dover accedere alla batteria all'interno del veicolo.

Il terminale per l'avviamento di emergenza si trova nel vano motore ed è riconoscibile grazie a un "+" riportato sul coperchio isolante rosso. Sollevare il coperchio isolante rosso per accedere al terminale.

Assicurarsi che il coperchio isolante rosso sia fissato in posizione se il terminale non è in uso.

## Procedura di avviamento di emergenza

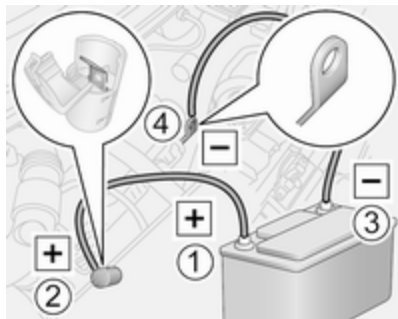

In base al modello, i cavi per l'avviamento di emergenza possono trovarsi nella parte di sinistra o di destra del vano motore.

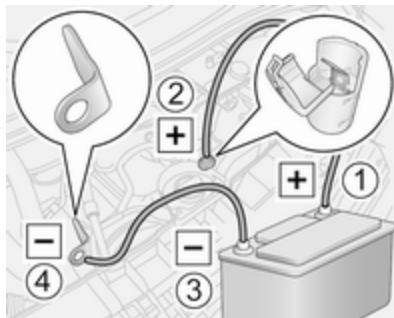

Ordine di connessione dei cavi:

1. Collegare il cavo rosso al terminale positivo (1) della batteria di soccorso.
2. Collegare l'altro morsetto del cavo rosso al terminale per l'avviamento di emergenza (2) del veicolo con la batteria del veicolo scarica.
3. Collegare il cavo nero al terminale negativo (3) della batteria di soccorso.
4. Collegare l'altro morsetto del cavo nero a un punto di massa del veicolo (4), come il blocco motore o un bullone di montaggio del

motore. Collegare il più lontano possibile dalla batteria veicolo scarica, comunque a non meno di 60 cm.

Disporre i cavi in modo che non si impiglino nelle parti in movimento all'interno del vano motore.

Per avviare il motore:

1. Avviare il motore del veicolo con la batteria di soccorso.
2. Dopo cinque minuti avviare l'altro motore. I tentativi di avviamento non devono durare più di 15 secondi e devono essere eseguiti a intervalli di un minuto.
3. Ad avviamento avvenuto, lasciare girare entrambi i motori al minimo per circa tre minuti lasciando i cavi collegati.
4. Accendere alcuni dispositivi elettrici, come ad esempio i fari o il lunotto termico, del veicolo con la batteria scarica.
5. Seguire la procedura di collegamento in ordine inverso per scollegare i cavi.

## Traino

### Traino del veicolo

L'occhiello di traino e la chiave ruota si trovano insieme agli attrezzi del veicolo ⇨ 207.

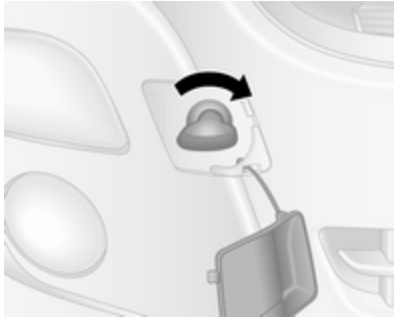

Rimuovere il coperchio dopo averlo sbloccato con un attrezzo idoneo.

Avvitare l'occhiello di traino in senso orario nel punto di traino frontale e serrarlo a fondo con la chiave per le ruote.

Fissare una fune di traino, o meglio una barra di traino, all'occhiello di traino e mai al paraurti o alle sospensioni anteriori.

#### Attenzione

Non trainare il veicolo dal retro. Il gancio di traino anteriore deve essere utilizzato solo per il traino e non per recuperare un veicolo.

Accendere il quadro per consentire il funzionamento delle luci dei freni, del clacson e dei tergicristalli e muovere il volante delicatamente per bloccare il bloccasterzo.

Disattivare il sistema delle sospensioni ad aria ⇨ 145.

Mettere il cambio in folle.

#### Attenzione

Veicoli con cambio manuale automatizzato: Se non è possibile portare la leva in folle, il veicolo deve essere trainato con le ruote motrici sollevate da terra.

Il veicolo deve essere trainato sempre a quadro spento.

Cambio manuale automatizzato ⇨ 157.

#### Attenzione

Guidare lentamente ed evitare un'andatura a strappi. Forze di trazione eccessive potrebbero danneggiare il veicolo.

A motore spento è necessaria una forza considerevolmente maggiore per frenare e sterzare.

Per impedire l'ingresso dei gas di scarico provenienti dal veicolo trainante, inserire la modalità di ricircolo dell'aria ⇨ 120 e chiudere i finestrini.

Rivolgersi ad un'officina.

Al termine del traino, svitare l'occhiello di traino e rimontare il coperchio.

## Traino di un altro veicolo



Fissare una fune di traino, o meglio una barra di traino, all'occhiello di traino posteriore e mai all'assale posteriore o alle sospensioni.

### Attenzione

L'occhiello di traino posteriore deve essere utilizzato solo per il traino e non per recuperare un veicolo.

### Attenzione

Guidare lentamente ed evitare un'andatura a strappi. Forze di trazione eccessive potrebbero danneggiare il veicolo.

## Cura delle parti esterne e interne

### Cura delle parti esterne

#### Serrature

Le serrature vengono lubrificate in fabbrica con grasso per serrature di alta qualità. Utilizzare prodotti per togliere il ghiaccio solo in caso assoluta necessità, in quanto le loro proprietà sgrassanti influiscono negativamente sulla funzionalità delle serrature. Dopo aver utilizzato un prodotto di questo tipo, rivolgersi a un'officina per ingrassare nuovamente le serrature.

#### Lavaggio

La vernice del veicolo è esposta a fattori ambientali che la possono danneggiare. Si consiglia pertanto di lavare e incerare il veicolo con regolarità. Quando si usano gli autolavaggi automatici, selezionare un programma che comprenda anche la ceratura. Limitazioni per parti di

carrozzeria rivestite con pellicola o vernice opaca o strisce decorative, vedi "Lucidatura e inceratura".

Gli escrementi degli uccelli, gli insetti morti, le resine degli alberi, il polline e simili devono essere immediatamente eliminati, in quanto contengono sostanze aggressive che possono danneggiare la vernice.

All'autolavaggio, rispettare le istruzioni del costruttore dell'autolavaggio stesso. I tergicristalli del parabrezza deve essere spento e gli specchietti esterni ripiegati all'interno. Rimuovere l'antenna e accessori esterni quali portapacchi e così via.

Se si lava il veicolo a mano, assicurarsi di risciacquare con cura anche la parte interna dei passaruota.

Pulire anche i bordi e le rientranze delle portiere aperte e del cofano, nonché le zone che coprono.

Pulire le modanature metalliche lucide con una soluzione detergente per alluminio al fine di evitare eventuali danni.

### Attenzione

Utilizzare sempre un detergente con un pH da quattro a nove.

Non utilizzare detergenti sulle superfici bollenti.

Rivolgersi ad un'officina per ingrassare le cerniere di tutte le portiere.

Non pulire il vano motore con getti di vapore o di acqua ad alta pressione.

Risciacquare abbondantemente il veicolo e asciugare con un panno di pelle scamosciata. Che deve essere risciacquato frequentemente. Utilizzare panni di pelle scamosciata diversi per la carrozzeria e i cristalli: residui di cera sui cristalli possono ostacolare la visibilità.

Non usare oggetti rigidi per rimuovere le macchie di catrame. A tale scopo utilizzare un prodotto in spray per rimuovere il catrame dalle superfici verniciate.

### Luci esterne

Le coperture di protezione dei fari e di altre luci sono di plastica. Non utilizzare agenti abrasivi o caustici, non utilizzare raschietti per il ghiaccio e non pulirle a secco.

### Lucidatura e applicazione della cera

Applicare regolarmente la cera, al più tardi quando l'acqua non forma più gocce sulla vernice. altrimenti quest'ultima si secca eccessivamente.

La lucidatura è necessaria solo se la vernice è diventata opaca o se presenta accumuli di materiale solido.

Il lucidante per carrozzeria al silicone forma una pellicola protettiva che non richiede l'applicazione della cera.

Non trattare con cera o con agenti lucidanti le parti in plastica non verniciate della carrozzeria.

Le parti di carrozzeria rivestite con pellicola opaca o con strisce decorative non devono essere lucidate per evitare che diventino lucide. Non

usare programmi con cera negli auto-lavaggi automatici se il veicolo è dotato di tali parti.

Le parti decorative con vernice opaca, ad es. la copertura dell'alloggiamento specchietti, non devono essere lucidate. Altrimenti queste parti diverrebbero lucide o il colore potrebbe dissolversi.

### **Finestrini e spazzole dei tergicristalli**

Utilizzare un panno morbido privo di pelucchi o una pelle scamosciata assieme a un detergente per vetri e a un prodotto per la rimozione degli insetti.

Per la pulizia del lunotto posteriore, effettuare sempre delle passate parallele all'elemento riscaldante per impedire eventuali danni.

Per la rimozione meccanica del ghiaccio, utilizzare un apposito raschietto dal bordo affilato. Premere con forza il raschietto sui cristalli in modo da rimuovere anche lo sporco che altrimenti potrebbe graffiare il vetro.

Rimuovere i residui di sporco dalle spazzole del tergicristallo con un panno morbido e detergente per vetri. Accertarsi inoltre di rimuovere eventuali residui come cerca, residui d'insetti e simili dal finestrino.

### **Ruote e pneumatici**

Non utilizzare getti d'acqua ad alta pressione.

Pulire i cerchi con un apposito detergente a pH neutro.

I cerchi sono verniciati e possono essere trattati con gli stessi prodotti usati per la carrozzeria.

### **Danni alla vernice**

Riparare i danni di piccola entità alla verniciatura con una penna per ritocchi prima che si formi la ruggine. In caso di danni di maggiore entità o in presenza di ruggine, rivolgersi ad un'officina.

### **Sottoscocca**

Alcune parti del sottoscocca del veicolo hanno un rivestimento protettivo, mentre altre zone critiche sono dotate di un rivestimento in cera protettiva a lunga durata.

Controllare il sottoscocca dopo ogni lavaggio e far applicare la cera, se necessario.

Bitume e materiali in gomma possono danneggiare il rivestimento in PVC. Per gli interventi al sottoscocca rivolgersi ad un'officina.

Prima e dopo l'inverno lavare il sottoscocca e far controllare lo strato protettivo di cera.

### **Dispositivo di traino**

Non pulire il gancio di traino con getti di vapore o di acqua ad alta pressione.

## Cura dell'abitacolo

### Abitacolo e rivestimenti

Per la pulizia degli interni del veicolo, incluso il cruscotto e le pannellature, usare solamente un panno asciutto o un detergente per interni.

Pulire i rivestimenti in pelle con acqua e un panno morbido. In caso di macchie persistenti, utilizzare un prodotto adatto per trattare la pelle.

Per la pulizia del quadro strumenti e dei display utilizzare solo un panno morbido e umido. Se necessario usare una soluzione saponata delicata.

Pulire i tessuti con un aspirapolvere e una spazzola. Per rimuovere le macchie utilizzare un detergente per tappezzeria.

I tessuti dei rivestimenti potrebbero non essere di colori che non stingono. Ciò potrebbe causare scoloriture visibili, specialmente sui rivestimenti di colore chiaro. Le macchie e le scoloriture rimovibili devono essere pulite al più presto possibile.

Pulire le cinture di sicurezza con acqua tiepida o detergente per interni.

#### Attenzione

Chiudere le chiusure Velcro degli indumenti in quanto, se aperte, possono danneggiare la tappezzeria.

Lo stesso vale per indumenti con accessori taglienti come chiusure lampo, cinghie o jeans con borchie.

### Parti in plastica e gomma

Le parti in plastica e gomma possono essere pulite con gli stessi detergenti usati per la carrozzeria. Se necessario utilizzare un detergente per interni. Non utilizzare altri prodotti e soprattutto evitare solventi o benzina. Non utilizzare getti d'acqua ad alta pressione.

# Manutenzione

<b>Informazioni generali</b> .....	<b>230</b>
Informazioni sulla manutenzione .....	230
<b>Liquidi, lubrificanti e componenti raccomandati</b> .....	<b>233</b>
Liquidi e lubrificanti raccomandati .....	233

## Informazioni generali

### Informazioni sulla manutenzione

Per garantire il funzionamento sicuro e la massima efficienza del veicolo, è di cruciale importanza che tutti gli interventi di manutenzione previsti vengano eseguiti secondo gli intervalli e i tempi specificati.

Il piano di manutenzione dettagliato e aggiornato per il veicolo è disponibile in officina.

Display di manutenzione ⇨ 95.

Identificazione del motore ⇨ 236.

### Intervalli di manutenzione europei - eccetto bus

La manutenzione del veicolo è richiesta ogni 40.000 km oppure dopo due anni, a seconda del termine che viene raggiunto per primo, salvo diversamente specificato sul display di manutenzione.

Un intervallo di manutenzione più breve può essere valido per condizioni di guida particolari, ad es. per i taxi e i veicoli della polizia.

### Intervalli di manutenzione europei - solo per bus

La manutenzione del veicolo è richiesta ogni 30.000 km oppure dopo un anno, a seconda del termine che viene raggiunto per primo, salvo diversamente specificato sul display di manutenzione.

Gli intervalli di manutenzione europei sono validi per i seguenti Paesi:

Andorra, Austria, Belgio, Croazia, Repubblica Ceca, Danimarca, Estonia, Finlandia, Francia, Germania, Grecia, Ungheria, Islanda, Irlanda, Italia, Lettonia, Liechtenstein, Lituania, Lussemburgo, Paesi Bassi, Norvegia, Polonia, Portogallo, Slovacchia, Slovenia, Spagna, Svezia, Svizzera, Regno Unito.

Display di manutenzione ⇨ 95.



## Intervalli di manutenzione internazionali

### Israele:

La manutenzione del veicolo è richiesta ogni 40.000 km oppure dopo un anno, a seconda del termine che viene raggiunto per primo, salvo diversamente specificato sul display di manutenzione.

### Albania, Bosnia-Erzegovina, Kosovo, Macedonia, Montenegro, Serbia:

La manutenzione del veicolo è richiesta ogni 30.000 km oppure dopo due anni, a seconda del termine che viene raggiunto per primo, salvo diversamente specificato sul display di manutenzione.

### Romania, Bulgaria, Moldavia, Cipro:

La manutenzione del veicolo è richiesta ogni 30.000 km oppure dopo due anni, a seconda del termine che viene raggiunto per primo, salvo diversamente specificato sul display di manutenzione.

### Australia, Nuova Zelanda:

La manutenzione del veicolo è richiesta ogni 30.000 km oppure dopo due anni, a seconda del termine che viene raggiunto per primo, salvo diversamente specificato sul display di manutenzione.

### Turchia:

La manutenzione del veicolo è richiesta ogni 20.000 km oppure dopo un anno, a seconda del termine che viene raggiunto per primo, salvo diversamente specificato sul display di manutenzione.

### Marocco:

La manutenzione del veicolo è richiesta ogni 20.000 km oppure dopo un anno, a seconda del termine che viene raggiunto per primo, salvo diversamente specificato sul display di manutenzione.

### Sud Africa:

La manutenzione del veicolo è richiesta ogni 15.000 km oppure dopo un anno, a seconda del termine che

viene raggiunto per primo, salvo diversamente specificato sul display di manutenzione.

### Russia, Ucraina, Bielorussia, Kazakistan:

La manutenzione del veicolo è richiesta ogni 15.000 km oppure dopo un anno, a seconda del termine che viene raggiunto per primo, salvo diversamente specificato sul display di manutenzione.

### Algeria, Tunisia:

La manutenzione del veicolo è richiesta ogni 10.000 km oppure dopo un anno, a seconda del termine che viene raggiunto per primo, salvo diversamente specificato sul display di manutenzione.

### Internazionale:

La manutenzione del veicolo è richiesta ogni 15.000 km oppure dopo un anno, a seconda del termine che viene raggiunto per primo, salvo diversamente specificato sul display di manutenzione.

I paesi internazionali includono:  
Malta, Singapore.

**Internazionale +:**

La manutenzione del veicolo è richiesta ogni 10.000 km oppure dopo un anno, a seconda del termine che viene raggiunto per primo, salvo diversamente specificato sul display di manutenzione.

I paesi internazionali + includono: Da definire.

**Internazionale ++:**

La manutenzione del veicolo è richiesta ogni 8.000 km oppure dopo un anno, a seconda del termine che viene raggiunto per primo, salvo diversamente specificato sul display di manutenzione.

I paesi internazionali ++ includono: Hong Kong.

Le condizioni operative sono considerate gravose se una o più delle seguenti situazioni si verificano frequentemente: Avviamento a freddo, utilizzo in modo stop and go, utilizzo di un rimorchio, guida su strade di montagna, guida su superfici stradali scadenti o sabbiose, alto inquinamento atmosferico, alta concentrazione di sabbia o polvere

nell'aria, guida ad altitudini elevate e ampie escursioni termiche. In queste condizioni operative gravose, potrebbe essere necessario effettuare certi lavori di manutenzione più frequentemente rispetto all'intervallo di manutenzione standard.

Display di manutenzione ⇨ 95.

**Convalida**

La convalida degli interventi effettuati viene registrata nel Libretto di manutenzione e garanzia. Dove vengono riportati la data e il chilometraggio, completi di timbro e firma dell'officina che ha eseguito l'intervento.

Assicurarsi che il Libretto di manutenzione e garanzia sia compilato correttamente, in quanto ai fini delle richieste in garanzia o a titolo di correttezza è essenziale che si possa dimostrare che gli interventi sono stati eseguiti regolarmente. Questo rappresenta anche un vantaggio al momento della vendita del veicolo.

**Display di manutenzione**

L'intervallo di manutenzione si basa su vari parametri, a seconda dell'uso del veicolo.

Il display di manutenzione, posto nel Driver Information Center, indica la scadenza del successivo tagliando. Rivolgersi ad un'officina.

Display di manutenzione ⇨ 95.

Controllo del livello dell'olio motore ⇨ 94.

## Liquidi, lubrificanti e componenti raccomandati

### Liquidi e lubrificanti raccomandati

Utilizzare esclusivamente prodotti che soddisfino le specifiche raccomandate.

#### Avvertenza

I materiali di consumo sono pericolosi e potrebbero essere tossici. Manipolare con attenzione. Prestare attenzione alle informazioni riportate sulle confezioni.

### Olio motore

L'olio motore viene identificato in base alla sua qualità e alla sua viscosità. La qualità è più importante della viscosità come criterio per la scelta dell'olio motore da usare. La qualità dell'olio motore garantisce la pulizia del motore, la protezione da usura e il controllo dell'invecchiamento dell'o-

lio, mentre il grado di viscosità fornisce informazioni sulla densità dell'olio entro un determinato intervallo di temperatura.

Dexos è l'olio motore di ultima qualità che fornisce la protezione ottimale ai motori diesel. Se non fosse disponibile, usare un olio motore che abbia le caratteristiche specificate.

Selezionare l'olio motore appropriato in base alla sua qualità e alla temperatura ambiente minima ⇨ 237.

### Rabbocco dell'olio motore

È possibile mescolare olii di diversi produttori e marchi a condizione che si rispettino i criteri dell'olio motore specificato (qualità e viscosità).

È esplicitamente vietato l'uso di olio motore solo della qualità ACEA A1/B1 o solo A5/B5, in quanto può causare danni al motore a lungo termine in determinate condizioni di esercizio.

Selezionare l'olio motore appropriato in base alla sua qualità e alla temperatura ambiente minima ⇨ 237.

### Additivi dell'olio motore

L'uso di additivi dell'olio motore potrebbe causare danni e invalidare la garanzia.

### Viscosità dell'olio motore

Il grado di viscosità SAE fornisce informazioni sulla densità dell'olio.

L'olio multigrado è indicato da due cifre, ad esempio SAE 5W-30. La prima cifra, seguita da una W, indica la viscosità alle basse temperature, mentre la seconda cifra mostra la viscosità alle alte temperature.

Scegliere la classificazione di viscosità adeguata a seconda della temperatura ambiente minima ⇨ 237.

Tutti i gradi di viscosità consigliati sono adatti alle alte temperature.

### Liquido di raffreddamento e antigelo

Utilizzare solo liquido refrigerante antigelo a lunga durata del tipo senza silicati (LLC) approvato per il veicolo. Rivolgersi ad un'officina.

L'impianto viene riempito in fabbrica con liquido di raffreddamento ideato per un'eccellente protezione contro la corrosione e per la protezione anti-gelo fino a circa -28 °C. Questa concentrazione deve essere mantenuta tutto l'anno. L'uso di additivi del liquido di raffreddamento che servono a fornire una maggiore protezione anticorrosione o una tenuta contro le perdite può causare problemi di funzionamento. Si declina ogni responsabilità per eventuali conseguenze dell'uso di additivi del liquido di raffreddamento.

### **Liquido di lavaggio**

Usare solo liquido di lavaggio approvato per il veicolo per non danneggiare le spazzole del tergicristallo, la vernice del veicolo o componenti in plastica e gomma. Rivolgersi ad un'officina.

### **Liquido dei freni**

Con il tempo, il liquido dei freni assorbe umidità, e questo riduce l'efficacia dei freni. Il liquido dei freni dovrà pertanto essere sostituito all'intervallo specificato.

### **AdBlue**

Usare solo AdBlue per ridurre gli ossidi di azoto nell'emissione dei gas di scarico ⇨ 148.

## Dati tecnici

<b>Identificazione del veicolo</b> .....	<b>235</b>
Numero di telaio (VIN) .....	235
Targhetta di identificazione .....	236
Identificazione del motore .....	236
<b>Dati del veicolo</b> .....	<b>237</b>
Liquidi e lubrificanti	
raccomandati .....	237
Dati del motore .....	238
Peso del veicolo .....	240
Dimensioni del veicolo .....	247
Capacità .....	256
Pressione dei pneumatici .....	257

## Identificazione del veicolo

### Numero di telaio (VIN)



Il numero di telaio (VIN) è visibile dal parabrezza.



Il numero di telaio (VIN) è inoltre riportato sotto un coperchio rimovibile di plastica sul gradino della portiera anteriore destra. Sganciare le coperture con un cacciavite a taglio per avere accesso.

## Targhetta di identificazione



La targhetta di identificazione è ubicata sul montante della portiera destra.

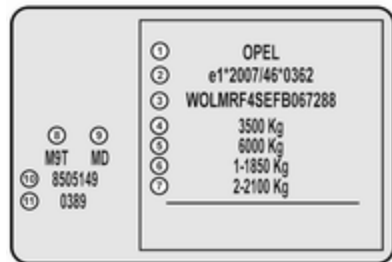

Informazioni sulla targhetta di identificazione:

- 1 : nome del produttore
- 2 : numero di certificazione
- 3 : numero di telaio (VIN)
- 4 : massa complessiva del veicolo a pieno carico ammessa in kg
- 5 : massa complessiva del traino a pieno carico ammessa in kg
- 6 : carico massimo ammesso per l'asse anteriore in kg
- 7 : carico massimo ammesso per l'asse posteriore in kg
- 8 : tipo di motore
- 9 : numero di identificazione del motore
- 10 : numero di fabbricazione
- 11 : codice vernice del veicolo

### Avviso

La targhetta di identificazione sul veicolo potrebbe essere diversa da quella illustrata.

La somma dei carichi su entrambi gli assi (anteriore e posteriore) non deve superare la massa complessiva ammessa a pieno carico. Ad esempio, se il carico sull'asse anteriore è stato completamente utilizzato, il carico sull'asse posteriore deve

essere uguale alla differenza tra la massa complessiva a pieno carico e il carico sull'asse anteriore.

I dati tecnici vengono stabiliti in conformità con le norme della Comunità Europea. Ci riserviamo il diritto di apportare modifiche. Le specifiche riportate sui documenti del veicolo hanno sempre la priorità rispetto ai dati indicati nel presente manuale.

### Codice di identificazione motore e numero motore

Riportato sul monoblocco e su una etichetta attaccata al carter della catena di distribuzione, a seconda della variante.

### Identificazione del motore

Le tabelle dei dati tecnici mostrano il codice identificativo del motore. Dati del motore ⇨ 238.

Per identificare il rispettivo motore, vedere la potenza del motore nel Certificato di Conformità EEC fornito con il proprio veicolo o altri documenti d'immatricolazione nazionale.

## Dati del veicolo

### Liquidi e lubrificanti raccomandati

#### Qualità dell'olio motore richiesta

##### Qualità dell'olio motore: Europa

---

dexos 2 ✓

Per Paesi con intervallo di manutenzione internazionale  $\leftrightarrow$  230 si possono utilizzare i tipi di olio elencati di seguito:

##### Qualità dell'olio motore: Internazionale

---

dexos 2 ✓

GM-LL-A/B-025 ✓

ACEA-C3 ✓

motori diesel con DPF

ACEA A3/B4 ✓

motori diesel senza filtro antiparticolato

### Viscosità dell'olio motore

#### Temperatura ambiente

---

fino a -25 °C SAE 5W-30 o  
SAE 5W-40

oltre -25 °C SAE 0W-30 o  
SAE 0W-40

**Dati del motore**

	<b>2.3 CDTI 125</b>	<b>2.3 CDTI 110, 2.3 CDTI 110 ecoFLEX</b>	<b>2.3 CDTI BITURBO 135</b>	<b>2.3 CDTI 150</b>	<b>2.3 BITURBO 163</b>
<b>Denominazione commerciale</b>					
<b>Codice di identificazione motore</b>	<b>M9T (MH)<sup>1)</sup>, (MD)<sup>2)</sup>, (MJ)<sup>2)</sup></b>	<b>M9T (MR)<sup>2)</sup></b>	<b>M9T (MN)<sup>2)</sup></b>	<b>M9T (MF)<sup>2)</sup></b>	<b>M9T (MP)<sup>3)</sup>, (MU)<sup>4)</sup></b>
Numero cilindri	4	4	4	4	4
Cilindrata [cm <sup>3</sup> ]	2298	2298	2298	2298	2298
Potenza [kW]	92	81	100	110	120
a giri/min.	3500	3500	3500	3500	3500
Coppia [Nm]	310	285	340/350 <sup>5)</sup>	350	360 <sup>3)</sup> /380 <sup>4)</sup>
a giri/min.	1250-2000	1250-2000	1500-2500	1500	1500-2750
Tipo di carburante	Diesel	Diesel	Diesel	Diesel	Diesel

1) Euro 4.

2) Euro 5.

3) Euro 5.

4) Euro VI con AdBlue.

5) Trazione anteriore/Trazione posteriore.



Denominazione commerciale	2.3 CDTI 110	2.3 CDTI 130	2.3 BITURBO 130	2.3 BITURBO 145	2.3 BITURBO 170
Codice di identificazione motore	M9T (MW) <sup>6)</sup>	M9T (MY) <sup>6)</sup>	M9T (M1) <sup>7)</sup>	M9T (MS) <sup>6)</sup> , (MT) <sup>7)</sup>	M9T (ML) <sup>6)</sup>
Numero cilindri	4	4	4	4	4
Cilindrata [cm <sup>3</sup> ]	2298	2298	2298	2298	2298
Potenza [kW] (PS)	81	96	96	107	125
a giri/min.	3500	3500	3500	3500	3500
Coppia [Nm]	290	320	330	360	380
a giri/min.	1250	1500	1500	1500-2750	1500-2750
Tipo di carburante	Diesel	Diesel	Diesel	Diesel	Diesel

6) Euro 6 con AdBlue.

7) Euro VI con AdBlue.

AdBlue ↪ 148.

**Peso del veicolo****Peso a vuoto, modello base senza equipaggiamenti opzionali**

Accessori e attrezzature opzionali aumentano la massa a vuoto.

**Furgone**

<b>Trazione</b>	<b>Lunghezza</b>	<b>Altezza tetto</b>	<b>Massa complessiva [kg]</b>	<b>Massa a vuoto [kg]</b>
Anteriore	L1	H1	2800	1806
			3300	1811
			3500	1816
	L2	H2	2800	1834
			3300	1839
			3500	1844
		H3	3300	1885
			3500	1890
			3300	1921
L3	H3	3500	1970	
		3500	2010	

Trazione	Lunghezza	Altezza tetto	Massa complessiva [kg]	Massa a vuoto [kg]
Posteriore	L3	H2	3500 <sup>8)</sup>	2159
			3500 <sup>9)</sup>	2246
			4500	2246
		H3	3500 <sup>8)</sup>	2148
			3500 <sup>9)</sup>	2279
			4500	2279
	L4	H2	3500 <sup>8)</sup>	2270
			3500 <sup>9)</sup>	2324
			4500	2324
		H3	3500 <sup>8)</sup>	2300
			3500 <sup>9)</sup>	2366
			4500	2366

8) Con ruote posteriori singole.

9) Con ruote posteriori gemellate.

## 242      Dati tecnici

---

### Doppia cabina

Trazione	Lunghezza	Altezza tetto	Massa complessiva [kg]	Massa a vuoto [kg]	
Anteriore	L1	H1	3300	1970	
			3500	1975	
	L1	H2	3300	1995	
			3500	2000	
	L2	H2	3300	2094	
			3500	2102	
	L3	H2	3500	2177	
	Posteriore	L3	H2	3500 <sup>8)</sup>	2324
				3500 <sup>9)</sup>	2453
				4500 <sup>9)</sup>	2453

---

8) Con ruote posteriori singole.

9) Con ruote posteriori gemellate.

---

**Combi**

<b>Trazione</b>	<b>Lunghezza</b>	<b>Altezza tetto</b>	<b>Massa complessiva [kg]</b>	<b>Massa a vuoto [kg]</b>
Anteriore	L1	H1	3300	2002
	L2	H2	3500	2149

---

**Bus**

<b>Trazione</b>	<b>Lunghezza</b>	<b>Altezza tetto</b>	<b>Massa complessiva [kg]</b>	<b>Massa a vuoto [kg]</b>
Anteriore	L3	H2	3900	2493

---

**Telaio cabinato**

<b>Trazione</b>	<b>Lunghezza</b>	<b>Altezza tetto</b>	<b>Massa complessiva [kg]</b>	<b>Massa a vuoto [kg]</b>
Anteriore	L2	H1	3500	1686
	L3	H1	3500	1707
Posteriore	L2	H1	3500 <sup>8)</sup>	1835
			3500 <sup>9)</sup>	1967
			4500 <sup>9)</sup>	1967
	L3	H1	3500 <sup>8)</sup>	1860
			3500 <sup>9)</sup>	1975
			4500 <sup>9)</sup>	1975
	L4	H1	3500 <sup>9)</sup>	2005
			4500 <sup>9)</sup>	2005

---

8) Con ruote posteriori singole.

9) Con ruote posteriori gemellate.

## Cabinato per trasporto passeggeri

Trazione	Lunghezza	Altezza tetto	Massa complessiva [kg]	Massa a vuoto [kg]
Anteriore	L2	H1	3500	1887
	L3	H1	3500	1915
Posteriore	L2	H1	3500 <sup>8)</sup>	2037
			3500 <sup>8)</sup>	2068
			3500 <sup>9)</sup>	2154
	L4	H1	4500 <sup>9)</sup>	2154
			3500 <sup>9)</sup>	2223
			4500 <sup>9)</sup>	2223

8) Con ruote posteriori singole.

9) Con ruote posteriori gemellate.

Pianale cabinato

Trazione	Lunghezza	Altezza tetto	Massa complessiva [kg]	Massa a vuoto [kg]
Anteriore	L1	H1	3500	1570
		H2	3500	1593
	L2	H1	3500	1578
		H2	3500	1593
	L3	H1	3500	1599
		H2	3500	1613

**Avviso**

I valori del peso a vuoto indicano il peso minimo del veicolo in base al tipo di approvazione, compresi tutti i liquidi, gli attrezzi del veicolo e un carico di carburante del 90%. Non comprende il peso del conducente e gli optional eliminabili, ad es. ruota di scorta, paratia e porta laterale scorrevole. Il peso finale potrebbe variare a seconda delle caratteristiche del veicolo, ad es. gli optional, gli optional eliminati e gli accessori.

**Avviso**

Il peso a vuoto e il peso lordo del veicolo aumentano su modelli dotati di pacchetto "strade dissestate": consultare la targhetta d'identificazione ⇨ 236.

Informazioni sul carico ⇨ 83.



## Dimensioni del veicolo

Van, cabina doppia	Anteriore		
	2800, 3300, 3500	3300, 3500	3500
Massa complessiva [kg]	L1	L2	L3
Dimensioni			
Lunghezza [mm]	5048	5548	6198
Larghezza senza specchietti retrovisori [mm]	2070	2070	2070
Larghezza con specchietti retrovisori [mm]	2470	2470	2470
Altezza - a vuoto (senza antenna) [mm]	2307	-	-
H1			
H2	2500	2500	2488
H3	-	2749	2786
Passo [mm]	3182	3682	4332
Carreggiata [mm]	1750	1750	1750
Ant.			
Post.	1730	1730	1730

## 248      Dati tecnici

---

Van, cabina doppia	Posteriore	
Massa complessiva [kg]	3500, 4500	3500, 4500
Dimensioni	L3	L4
Lunghezza [mm]	6198	6848
Larghezza senza specchietti retrovisori [mm]	2070	2070
Larghezza con specchietti retrovisori [mm]	2470	2470
Altezza - a vuoto (senza antenna) [mm]	2527 <sup>10)</sup> /2549 <sup>11)</sup>	2557
H2		
H3	2786 <sup>10)</sup> /2815 <sup>11)</sup>	2808
Passo [mm]	3682	4332
Carreggiata [mm]	1750	1750
Ant.		
Post.	1730 <sup>10)</sup> /1612 <sup>11)</sup>	1612

---

10) Con ruote posteriori singole.

11) Con ruote posteriori gemellate.

Combi	Anteriore	
Massa complessiva [kg]	2800, 3500	2800, 3500
Dimensioni	L1	L2
Lunghezza [mm]	5048	5548
Larghezza senza specchietti retrovisori esterni [mm]	2070	2070
Larghezza con specchietti retrovisori [mm]	2470	2470
Altezza - a vuoto (senza antenna) [mm]	2307	-
H1		
H2	-	2499
Passo [mm]	3182	3682
Carreggiata [mm]	1750	1750
Ant.		
Post.	1730	1730

## 250      Dati tecnici

---

<b>Bus</b>	<b>Anteriore</b>
<b>Massa complessiva [kg]</b>	<b>3900</b>
<b>Dimensioni</b>	<b>L3</b>
Lunghezza [mm]	6198
Larghezza senza specchietti retrovisori [mm]	2070
Larghezza con specchietti retrovisori [mm]	2470
Passo [mm]	4332
Altezza - a vuoto (senza antenna) [mm] H2	2488
Carreggiata [mm] Ant.	1750
Post.	1730

---

Telaio cabinato	Anteriore		Posteriore				
	3500	3500	3500 <sup>12)</sup>	3500 <sup>12)</sup>	3500 <sup>13)</sup> , 4500	3500 <sup>13)</sup> , 4500	3500 <sup>13)</sup> , 4500
Massa complessiva [kg]	L2	L3	L2	L3	L2	L3	L4
Lunghezza [mm]	5643	6293	5643	6293	5643	6193	6843
Larghezza senza specchietti retrovisori [mm]	2070	2070	2070	2070	2070	2070	2070
Larghezza con specchietti retrovisori [mm]	2470	2470	2470	2470	2470	2470	2470
Altezza - a vuoto (senza antenna) [mm]	2265	2258	2284	2283	2284	2283	2273
H1							
Passo [mm]	3682	4332	3682	4332	3682	3682	4332
Carreggiata [mm]	1750	1750	1750	1750	1750	1750	1750
Ant.							
Post.	1730	1730	1730	1730	1730	1612	1612

<sup>12)</sup> Con ruote posteriori singole.

<sup>13)</sup> Con ruote posteriori gemellate.

## 252      Dati tecnici

---

Cabinato per trasporto passeggeri	Anteriore		Posteriore				
	3500	3500	3500 <sup>14)</sup>	3500 <sup>15)</sup>	3500 <sup>14)</sup>	3500 <sup>15)</sup> , 4500	3500 <sup>15)</sup> , 4500
Massa complessiva [kg]	L2	L3	L2	L2	L3	L3	L4
Lunghezza [mm]	5643	6293	5643	5643	6293	6193	6843
Larghezza senza specchietti retrovisori [mm]	2070	2070	2070	2070	2070	2070	2070
Larghezza con specchietti retrovisori [mm]	2470	2470	2470	2470	2470	2470	2470
Altezza - a vuoto (senza antenna) [mm]	2273	2263	2272	2301	2285	2285	2286
H1							
Passo [mm]	3682	4332	3682	3682	4332	3682	4332
Carreggiata [mm]	1750	1750	1750	1750	1750	1750	1750
Ant.							
Post.	1730	1730	1730	1612	1730	1730	1612

---

<sup>14)</sup> Con ruote posteriori singole.

<sup>15)</sup> Con ruote posteriori gemellate.

Pianale cabinato	Anteriore		
	L1	L2	L3
Massa complessiva [kg]	3500	3500	3500
Dimensioni	L1	L2	L3
Lunghezza [mm]	5030	5530	6180
Larghezza senza specchietti retrovisori [mm]	2070	2070	2070
Larghezza con specchietti retrovisori [mm]	2470	2470	2470
Altezza - a vuoto (senza antenna) [mm]	2276	2270	2264
H1			
H2	-	2463	2457
Passo [mm]	3182	3682	4332
Carreggiata [mm]	1750	1750	1750
Ant.			
Post.	1730	1730	1730

**Dimensioni di carico**

Furgone	Anteriore					
	L1		L2		L3	
Lunghezza	H1	H2	H2	H3	H2	H3
Altezza tetto	2800,	2800,				
Massa complessiva [kg]	3300,	3300,	3300,			
	3500	3500	3500	3500	3500	3500
Altezza massima porta posteriore [mm]	1627	1820	1820	1820	1820	1820
Larghezza massima porta posteriore (livello pavimento) [mm]	1577	1577	1577	1577	1577	1577
Altezza massima area di carico [mm]	1700	1894	1894	2144	1894	2144
Larghezza massima area di carico [mm]	1765	1765	1765	1765	1765	1765
Larghezza tra i passaruota [mm]	1380	1380	1380	1380	1380	1380
Lunghezza massima piano di carico [mm]	2583	2583	3083	3083	3733	3733
Altezza porta scorrevole [mm]	1581	1780	1780	1780	1780	1780
Larghezza porta scorrevole [mm]	1050	1050	1270	1270	1270	1270





**Capacità****Olio motore**

<b>Motore</b>	<b>M9T</b>
Olio motore, filtro incluso [1] (circa)	8,0 Anteriore 8,9 Posteriore
tra MIN e MAX [1] (circa)	1,5 - 2,0

---

**Serbatoio del carburante**

Serbatoio carburante, capacità nominale [1]	80 o 105
---	----------

---

**Serbatoio AdBlue**

AdBlue, capacità nominale [1]	22,5
-------------------------------	------

---

## Pressione dei pneumatici

### Anteriore

Motore	Massa complessiva	Pneumatici	Pressione dei pneumatici a pieno carico <sup>16)17)</sup>	
			Ant. [kPa/bar](psi)	Post. [kPa/bar](psi)
M9T	2800	215/65 R16 C 109/107R	340/3,4 (49)	360/3,6 (52)
	3300	215/65 R16 C 109/107R	360/3,6 (52)	430/4,3 (62)
	3500	225/65 R16 C 112/110R	380/3,8 (55)	460/4,6 (68)
	3900	225/65 R16 C 112/110R	380/3,8 (55)	460/4,6 (68)

<sup>16)</sup> Gonfiare la ruota di scorta alla pressione massima consentita indicata in tabella.

<sup>17)</sup> Per trainare un rimorchio con il veicolo a pieno carico, la pressione dei pneumatici deve essere aumentata di 20 kPa/0,2 bar (3,0 psi) e la velocità massima va limitata a 100 km/h.

### Trazione posteriore, con ruote posteriori singole

Motore	Massa complessiva	Pneumatici	Pressione dei pneumatici a pieno carico <sup>17)</sup>	
			Ant. [kPa/bar](psi)	Post. [kPa/bar](psi)
M9T	3500	235/65 R16 C 115/113R	360/3,6 (52)	450/4,5 (65)

<sup>17)</sup> Per trainare un rimorchio con il veicolo a pieno carico, la pressione dei pneumatici deve essere aumentata di 20 kPa/0,2 bar (3,0 psi) e la velocità massima va limitata a 100 km/h.

**Trazione posteriore, con ruote posteriori gemellate****Pressione dei pneumatici a pieno carico<sup>17)</sup>**

<b>Motore</b>	<b>Massa complessiva</b>	<b>Pneumatici</b>	<b>Ant.</b>	<b>Post.</b>
			<b>[kPa/bar](psi)</b>	<b>[kPa/bar](psi)</b>
M9T	3500	195/75 R16 C 107/105R	420/4,2 (61)	420/4,2 (61)
	4500	195/75 R16 C 107/105R	420/4,2 (61)	420/4,2 (61)

<sup>17)</sup> Per trainare un rimorchio con il veicolo a pieno carico, la pressione dei pneumatici deve essere aumentata di 20 kPa/0,2 bar (3,0 psi) e la velocità massima va limitata a 100 km/h.

La targhetta con le informazioni sulla pressione degli pneumatici sul telaio della portiera del conducente indica gli pneumatici appartenenti alla dotazione originale e la relativa pressione di gonfiaggio. Gonfiare sempre gli pneumatici alla pressione indicata sulla targhetta.

Etichetta informativa della pressione degli pneumatici ⇨ 209.

Indicazioni presenti sui pneumatici ⇨ 208.

## Informazioni per il cliente

<b>Informazioni per il cliente</b> .....	<b>259</b>
Dichiarazione di conformità .....	259
Riparazioni di danni da collisione .....	261
Marchi registrati .....	261
<b>Registrazione dei dati del veicolo e privacy</b> .....	<b>261</b>
Sistemi di registrazione dei dati di eventi .....	261
Identificazione frequenza radio (RFID) .....	262

## Informazioni per il cliente

### Dichiarazione di conformità

#### Sistemi di trasmissione radio

Questo veicolo è dotato di sistemi che trasmettono e/o ricevono onde radio in base alla Direttiva 1999/5/CE o 2014/53/UE. Tali sistemi sono conformi ai requisiti essenziali e ad altre disposizioni rilevati della Direttiva 1999/5/CE o 2014/53/UE. Copie delle Dichiarazioni di conformità originali possono essere scaricate dal nostro sito web.

#### Sistemi radar

Le dichiarazioni di conformità per i sistemi radar specifiche di un determinato Paese sono indicate nella pagina seguente:

**European Union**

EC Directive: 1999/5/EC

Manufacturer: Delphi Electronics &amp; Safety

Model / Type Designation: L2C0038TR

Description / Intended Use:

Electronically Scanned Radar (ESR), a 76.5GHz adaptive cruise control system radar fitted to motor vehicles at vehicle manufacture

Applied Standards:

47 CFR Part 15

CEPT ERC Recommendation 70-03

EN 60950

EN 301 091

European Commission Directive

2006/28/EC

I declare that the product referenced above is in compliance with the essential requirements and other relevant provisions of Directive 1999/5/EC, on the approximation of the laws of the member states relating to Directive 1999/5/EC.

**Brazil**

Modelo: L2C0038TR



1071-10-3451



0107897843800248

Este equipamento opera em caráter secundário, isto é, não tem direito a proteção contra interferência

prejudicial, mesmo de estações do mesmo tipo, e não pode causar interferência a sistemas operando em caráter primário

**Indonesia**

14785/POSTEL/2010

1982

**Jordan**

Type Approval No.: TRC/LPD/2009/87

Equipment Type: Low Power Device (LPD)

**Malaysia**

Approval #: B 05358

**Moldova**

8526

**Morocco**

AGREE PAR L'ANRT MAROC

Numéro d'agrément :

MR 4838 ANRT 2009

Date d'agrément : 22/5/2009

**Singapore**

Complies with

IDA Standards

DA105753

**South Africa**

TA-2009/163

APPROVED

**South Korea**

방송통신위원회

인용번호 : KCC-0904PRL200908TR

**Taiwan**

◎ CCAB09LP4590T3

**UAE**

TRA

REGISTERED No:

0018923/09

DEALER No:

DA0047809/10

**United States of America and Canada**

Model / FCC ID: L2C0038TR IC: 3432A-0038TR

This device complies with Part 15 of the FCC Rules and with Industry Canada license-exempt RSS standard(s). Operation is subject to the following two conditions: (1) This device may not cause harmful interference, and (2) This device must accept any interference received, including interference that may cause undesired operation.

Le présent appareil est conforme aux CNR d'industrie Canada applicables aux appareils radio exempts de licence. L'exploitation est autorisée aux deux conditions suivantes: (1) l'appareil ne doit pas produire de brouillage, et (2) l'utilisateur de l'appareil doit accepter tout brouillage radioélectrique subi, même si le brouillage est susceptible d'en compromettre le fonctionnement.

Note: Changes or modifications not expressly approved by the party responsible for compliance could void the user's authority to operate the equipment. The term "IC:" before the radio certification number only signifies that Industry Canada technical specifications were met.

Note: This equipment complies with radiation exposure limits set forth for an uncontrolled environment. This equipment should be installed and operated with minimum distance of 20 cm between the radiator and your body.

## Riparazioni di danni da collisione

### Spessore della vernice

Lo spessore della vernice può variare da 50 a 400 µm in base alle tecniche di produzione.

Pertanto un diverso spessore della vernice non è indice di una riparazione da danni da collisione.

## Marchi registrati

### Apple Inc.

Apple CarPlay™ è un marchio registrato di Apple Inc.

App Store® e iTunes Store® sono marchi registrati di Apple Inc.

iPhone®, iPod®, iPod touch®, iPod nano®, iPad® e Siri® sono marchi registrati di Apple Inc.

### Aupeo! GmbH

AUPEO® è un marchio registrato di Aupeo! GmbH.

### Bluetooth SIG, Inc.

Bluetooth® è un marchio registrato di Bluetooth SIG, Inc.

### DivX, LLC

DivX® e DivX Certified® sono marchi registrati di DivX, LLC.

### EnGIS Technologies, Inc.

BringGo® è un marchio registrato di EnGIS Technologies, Inc.

### Google Inc.

Android™ e Google Play™ Store sono marchi registrati di Google Inc.

### Stitcher Inc.

Stitcher™ è un marchio registrato di Stitcher, Inc.

### Verband der Automobilindustrie e.V.

AdBlue® è un marchio registrato di VDA.

## Registrazione dei dati del veicolo e privacy

### Sistemi di registrazione dei dati di eventi

### Moduli di archiviazione dati nel veicolo

Un vasto numero di componenti elettronici del vostro veicolo contiene moduli di archiviazione dati che memorizzano temporaneamente o permanentemente dati tecnici sulla condizione del veicolo, eventi ed errori. In generale, queste informazioni tecniche documentano le condizioni di parti, moduli, sistemi o l'ambiente.

- Le condizioni di esercizio di componenti del sistema (ad es. livelli di riempimento).
- Messaggi di stato del veicolo e dei suoi singoli componenti (ad es. numero di giri ruota / velocità di rotazione, decelerazione, accelerazione laterale).
- Disfunzioni e difetti in componenti importanti del sistema.

- Reazioni del veicolo in particolare durante situazioni di guida (ad es. gonfiaggio di un airbag, attivazione del sistema di regolazione della stabilità).
- Condizioni ambientali (ad es. temperatura).

Questi dati sono esclusivamente tecnici e aiutano ad identificare e correggere errori nonché ad ottimizzare le funzioni del veicolo.

Profili di movimento che indicano i percorsi effettuati non possono essere creati con questi dati.

Se vengono utilizzati dei servizi (ad es. interventi di riparazione, processi di manutenzione, sostituzioni in garanzia, assicurazione qualità), i dipendenti della rete di assistenza (produttori inclusi) sono in grado di leggere queste informazioni tecniche dai moduli di archiviazione eventi e dati errore applicando speciali dispositivi diagnostici. Se necessario riceverete informazioni più dettagliate presso tali officine. Dopo aver corretto un errore, i dati vengono cancellati dal modulo di archiviazione errori o costantemente sovrascritti.

Quando si utilizza il veicolo potrebbero verificarsi situazioni nelle quali questi dati tecnici correlati ad altre informazioni (resoconto incidenti, danni del veicolo, dichiarazioni di testimonianza, ecc.) potrebbero essere associati ad una persona specifica, possibilmente con l'assistenza di un esperto.

Funzioni aggiuntive concordate contrattualmente con il cliente (ad es. collocazione del veicolo in casi di emergenza) consentono la trasmissione di dati particolari del veicolo dal veicolo.

## Identificazione frequenza radio (RFID)

La tecnologia RFID viene utilizzata in alcuni veicoli per funzioni come il monitoraggio della pressione dei pneumatici e la sicurezza dell'impianto di accensione. Viene utilizzata anche assieme a dispositivi come telecomandi per la chiusura e l'apertura delle portiere e l'avvio, e a trasmettitori a bordo del veicolo per l'apertura delle porte dei garage. La tecnologia RFID nei veicoli Opel non utilizza né registra dati personali o collegamenti ad altri sistemi Opel che contengono informazioni personali.





## Indice analitico

### A

Abbaglianti .....	104, 112
Absorptive Glass Mat.....	189
Accendisigari .....	91
Accessori elettrici.....	90
Accessori e modifiche alla vettura .....	183
AdBlue.....	103, 148, 233
Additivi dell'olio motore.....	233
Airbag e pretensionatori delle cinture di sicurezza .....	99
Alette parasole .....	42
Altezza delle sospensioni.....	145
Altezza di guida.....	145
Alzacristalli elettrici .....	40
Antiabbagliamento manuale .....	39
Antigelo.....	186
Arresto del motore.....	101
Asse posteriore a scivolamento limitato.....	166
Assistente all'uso degli abbaglianti.....	112
Assistenza all'uso degli abbaglianti.....	104
Assistenza alla frenata .....	162
Assistenza per le partenze in salita .....	163
Attrezzi .....	207
Attrezzi per il veicolo.....	207
Autostop.....	17, 140, 141

Avviamento .....	17
Avviamento del motore. 17, 140, 157	
Avviamento di emergenza .....	222
Avviamento e funzionamento.....	139
Avvisatore acustico .....	14, 86
Avvisatore di cambio accidentale della corsia di marcia.....	102, 174
Avvisatore ottico .....	113

### B

Barra di traino.....	179
Batteria.....	189
Batteria AGM.....	189
Batteria, avviamento di emergenza.....	222
Batteria veicolo .....	189, 222
Bloccaggio automatico .....	27
Bloccaggio automatico delle portiere.....	23
Blocco di sicurezza antifurto.....	22
BlueInjection.....	148
Bocchette dell'aria.....	134
Bocchette di ventilazione fisse ..	135
Bocchette di ventilazione orientabili .....	134
Bracciolo .....	51
Bulloni antifurto.....	217

Bus	
Sedili posteriori.....	52

**C**

Cambio .....	16
Cambio di misura dei pneumatici e dei cerchi .....	213
Cambio manuale.....	16, 156
Cambio manuale automatizzato .....	16, 157
Capacità .....	256
Carburante diesel.....	176
Carburante per motori diesel .....	176
Carico tetto.....	83
Car Pass .....	20
Cassetto portaoggetti .....	75
Cassetto anteriore.....	75
Catene da neve .....	213
Cercare subito assistenza .....	100
Chiave ruota.....	207
Chiavi .....	20
Chiavi, serrature.....	20
Chiusura centralizzata .....	23
Cinghie di ancoraggio.....	77
Cintura di sicurezza .....	8
Cintura di sicurezza a tre punti di ancoraggio .....	56
Cinture.....	55
Cinture di sicurezza .....	55
Climatizzatore .....	15

Climatizzatore posteriore .....	126
Cofano .....	184
Comandi.....	86
Comandi al volante .....	86
Comandi sul piantone dello sterzo	86
Comando del minimo.....	141
Computer di bordo .....	108
Consigli per la guida.....	138
Consigli per la guida e per il traino .....	179
Console superiore .....	76
Consumo di carburante - Emissioni di CO <sub>2</sub> .....	178
Contachilometri .....	92
Contachilometri parziale .....	92
Contagiri .....	93
Controlli sul veicolo.....	184
Controllo automatico dei fari .....	112
Controllo automatico della velocità di crociera .....	105, 166
Controllo della stabilità per il traino .....	180
Controllo del livello dell'olio motore	94
Controllo del veicolo .....	138
Convertitore catalitico .....	148
Coperture dei fari, appannate.....	116
Copricerchi .....	213
Coprifari appannati .....	116
Cronotachigrafo.....	105
Cruscotto.....	10

Cura dell'abitacolo .....	229
Cura della vettura.....	226
Cura delle parti esterne .....	226

**D**

Dati del motore .....	238
Dati del veicolo.....	237
Dati tecnici.....	237, 238
Dati tecnici del veicolo .....	3
DEF.....	148
Demolizione dei veicoli .....	184
Denominazione dei pneumatici .	208
Dichiarazione di conformità.....	259
Dimensioni del veicolo .....	247
Disattivazione degli airbag . .	63, 100
Display del cambio .....	95, 157
Display di manutenzione .....	95, 100
Display informativi.....	105
Dispositivi di traino .....	180
Dispositivo elettronico di bloccaggio motore .....	36
Dispositivo salvacarica della batteria .....	118
Distanza da terra.....	145
DPF (filtro antiparticolato diesel)	147
Driver Information Center.....	105

**E**

ecoScoring.....	108
Esecuzione dei lavori .....	184

Estintore.....	82
Etichetta airbag.....	59

**F**

Fari.....	111, 112, 194
Fari autoadattativi .....	114, 196
Fendinebbia .....	104, 111, 115, 196
Filtro antiparticolato .....	147
Filtro antipolline .....	135
Filtro diesel .....	192
Finestrini.....	39, 40
Finestrini ad azionamento manuale .....	40
Finestrini posteriori .....	40
Foratura.....	214, 217
Forma convessa .....	37
Freni .....	161, 189
Freno a mano - vedere freno di stazionamento.....	162
Freno di stazionamento .....	162
Freno di stazionamento retrattile	162
Funzionamento regolare del climatizzatore .....	136
Funzione di trazione potenziata .....	163, 164, 166
Funzioni di illuminazione.....	118
Fusibili .....	202

**G**

Ganci appendiabiti.....	75
Gancio del coprimozzo.....	207

Gancio di traino.....	179, 180
Gas di scarico.....	147
Gas di scarico del motore .....	147
Gradino laterale elettrico.....	28
Griglia della paratia cabina.....	81
Griglia del vano di carico.....	81
Guasto .....	160
Guidare in economia.....	138

**I**

Identificazione del motore.....	236
Identificazione frequenza radio (RFID).....	262
Illuminazione.....	111
Illuminazione del quadro strumenti .....	202
Illuminazione del vano di carico.	117
Illuminazione esterna .....	12
Impianto di allarme antifurto .....	35
Impianto di riscaldamento posteriore .....	124
Impianto elettrico.....	202
Impianto frenante .....	101
Indicatore della temperatura del liquido di raffreddamento del motore .....	94
Indicatore del livello carburante ..	93
Indicatore di direzione .....	99
Indicatore di livello AdBlue.....	93
Indicatori.....	92

Indicatori di direzione anteriori ..	196
Indicatori di direzione laterali .....	199
Informazioni di base per il primo utilizzo del veicolo.....	6
Informazioni generali .....	179
Informazioni sul carico .....	83
Informazioni sulla manutenzione	230
Interruttore dei fari .....	111
Interruzione dell'alimentazione elettrica .....	160
Interruzione di carburante al motore durante la decelerazione .....	141
Introduzione .....	3
Inutilizzo del veicolo.....	189
ISOFIX.....	65

**K**

Kit di pronto soccorso .....	82
Kit di riparazione dei pneumatici	214

**L**

Lavaggio del veicolo.....	226
Leva del cambio .....	157
Limitatore di velocità.....	92, 170
Liquidi e lubrificanti raccomandati .....	233, 237
Liquido dei freni .....	189, 233
Liquido di lavaggio .....	188
Liquido di raffreddamento.....	186

Liquido di raffreddamento del motore .....	186
Liquido di raffreddamento e antigelo.....	233
Liquido per il servosterzo.....	187
Liquido per impianto di scarico diesel.....	148
Livello carburante minimo .....	104
Livello dell'olio.....	94
Luce di cortesia anteriore.....	116
Luce di cortesia posteriore.....	116
Luce di lettura anteriore.....	117
Luce di lettura posteriore.....	117
Luce di svolta.....	114, 196
Luci della targa .....	200
Luci di lettura .....	117
Luci di posizione.....	111
Luci di retromarcia .....	115
Luci diurne .....	114
Luci esterne .....	104, 111
Luci interne .....	116, 201
Luci in uscita .....	118
Luci posteriori .....	197
Lunotto termico.....	15, 42
<b>M</b>	
Maniglie di appiglio.....	77
Manutenzione .....	136, 230
Marchi registrati.....	261
Martinetto.....	207

Messaggi.....	106
Messaggi del veicolo .....	106
Misure pneumatici e cerchi, modifica.....	213
Modalità ECO.....	138
Modalità manuale .....	159

**N**

Numero di telaio (VIN) .....	235
------------------------------	-----

**O**

Occhielli di ancoraggio .....	77
Occhio di traino.....	225
Oggetti e bagagli.....	74
Olio.....	185
Olio motore .....	185, 233, 237, 256
Orologio .....	89

**P**

Panne.....	225
Panoramica del quadro strumenti	10
Parabrezza.....	39
Parcheggio .....	18, 145
Passaggio alla marcia superiore	102
Pedali.....	138
Pericolo, Avvertenza, Attenzione ..	4
Peso del veicolo .....	240
Pneumatici .....	208
Pneumatici invernali .....	208
Poggiatesta .....	44
Portabibite.....	75

Portabiglietti di parcheggio.....	42
Portaoggetti posteriore.....	77
Portapacchi .....	83
Porta scorrevole .....	28
Porta USB.....	90
Porte posteriori .....	32
Portiera aperta .....	105
Portiera laterale scorrevole.....	28
Portiere.....	28
Posaceneri .....	91
Posizione dei sedili .....	46
Posizioni della chiave nel blocchetto di accensione .....	139
Posizioni di montaggio dei sistemi di sicurezza per bambini	67
Preriscaldamento .....	103, 140
Presa dell'aria .....	135
Presa di forza.....	181
Prese di corrente .....	90
Pressione dei pneumatici ..	209, 257
Pressione dell'olio motore .....	103
Pressione olio.....	103
Profondità del battistrada .....	212
Programma elettronico di stabilità .....	102, 164
Programma elettronico di stabilità (ESP).....	180
Programma elettronico di stabilità spento .....	102
Programmi di guida elettronica ..	159

Pronto soccorso.....	82
Protezione finestrino.....	81
Pulizia del veicolo.....	226

**Q**

Quadro strumenti .....	92
------------------------	----

**R**

Raffreddamento del vano portaoggetti .....	135
Registrazione dei dati del veicolo e privacy.....	261
Registrazione viaggi.....	108
Regolazione degli specchietti .....	8
Regolazione dei poggiatesta .....	8
Regolazione dei sedili .....	7, 47
Regolazione della coppia di trascinamento del motore.....	164
Regolazione della profondità delle luci .....	114
Regolazione del volante .....	9, 86
Regolazione elettrica .....	37
Regolazione manuale .....	37
Rete del pianale di carico.....	77
Rete di sicurezza .....	81
Rete portaoggetti.....	75, 76
Retronebbia .....	105, 111, 115
Riduzione catalitica selettiva.....	148
Rifornimento .....	177
Rimessaggio del veicolo.....	183
Riparazioni di danni da collisione	261

Ripiano girevole.....	75
Riscaldamento .....	51
Riscaldamento dei sedili.....	51
Riscaldamento del motore turbo	140
Riscaldatore ausiliario.....	127
Riscaldatore del liquido di raffreddamento.....	127
Rivestimenti.....	229
Rodaggio di un veicolo nuovo ...	139
Ruota di scorta .....	219
Ruote e pneumatici .....	208

**S**

Sbloccaggio del veicolo .....	6
Sbrinamento e disappannamento	15
Scatola portafusibili... 203, 204, 205	
Scatola portafusibili nel quadro strumenti .....	204
Scatola portafusibili nel vano di carico .....	205
Scatola portafusibili nel vano motore .....	203
Schermo a sfioro.....	106
Sedile con molleggio.....	47
Sedile ribaltabile.....	75
Sedili anteriori.....	46
Sedili posteriori .....	52
Accesso ai sedili posteriori.....	52
Bus.....	52

Montaggio.....	52
Rimozione.....	52
Segnalatori di emergenza .....	114
Segnalazione di cintura di sicurezza non allacciata .....	99
Segnali acustici .....	107
Segnali di svolta e di cambio della corsia di marcia .....	115
Sensore pioggia.....	87
Sensori di parcheggio ad ultrasuoni.....	170
Serbatoio AdBlue.....	256
Serbatoio del carburante.....	256
Serrature elettriche portiere.....	26
Serrature portiere.....	22
Serrature portiere manuali.....	22
Sicure per bambini .....	27
Sicurezza del veicolo.....	34
Simboli .....	4
Sistema airbag .....	59
Sistema airbag frontale .....	62
Sistema airbag laterale .....	63
Sistema delle sospensioni ad aria.....	225
Sistema di antibloccaggio .....	161
Sistema di antibloccaggio (ABS)	101
Sistema di ausilio al parcheggio	170
Sistema di bloccaggio antifurto ...	34
Sistema di climatizzazione .....	120

Sistema di climatizzazione elettronico .....	122
Sistema di controllo della trazione .....	163
Sistema di gestione del carico .....	79
Sistema di monitoraggio pressione pneumatici.....	103, 210
Sistema di ricarica .....	100
Sistema di riscaldamento e di ventilazione .....	119
Sistema Infotainment.....	106
Sistema Start-stop.....	104
Sistema Stop-start.....	17, 141
Sistemi di assistenza al conducente.....	166
Sistemi di climatizzazione.....	119
Sistemi di controllo dell'assetto.....	163, 166
Sistemi di registrazione dei dati di eventi.....	261
Sistemi di rilevamento oggetti....	170
Sistemi di sicurezza per bambini .	65
Sistemi tergilavacrystalli .....	14
Sospensioni ad aria .....	145
Sostituzione dei pneumatici.....	217
Sostituzione delle lampadine .....	193
Sostituzione delle ruote .....	217
Sostituzione delle spazzole tergicristalli .....	193
Specchietti.....	37, 39

Specchietti laterali.....	40
Specchietti pieghevoli .....	38
Specchietti retrovisori esterni.....	37
Specchietti retrovisori esterni riscaldati.....	15
Specchietti retrovisori interni.....	39
Specchietti riscaldati .....	38
Specchietto ad ampia visuale.	39, 42
Specchietto angolo cieco.....	40
Spia MIL .....	100
Spie.....	92, 96
Spurgo del sistema di alimentazione diesel .....	192
Sterzare.....	138
Strumentazione.....	92
Supporti per bottiglie.....	75
<b>T</b>	
Tachigrafo.....	110
Tachimetro .....	92
Targhetta di identificazione .....	236
Telecomando.....	21
Temperatura del liquido di raffreddamento del motore .....	102
Temperatura esterna .....	88
Tergilavacrystalli .....	87
Terza luce di arresto .....	199
Tetto.....	42
Tetto panoramico.....	42
Tetto panoramico .....	42

Top-Tether.....	65
Traino.....	179
Traino del veicolo .....	225
Traino di un altro veicolo .....	226
Traino di un rimorchio.....	179
Triangolo d'emergenza .....	82

**U**

Uscita di emergenza.....	40, 42
Uso dei fari all'estero .....	114
Uso del presente manuale .....	3

**V**

Valutazione del risparmio di carburante (ecoScoring).....	108
Vani portaoggetti.....	74
Vani portaoggetti del cruscotto .....	74
Vano di carico.....	23, 77
Vano portaoggetti del sedile a panca posteriore.....	76
Vano portaoggetti sotto al sedile .	76
Vano portaoggetti superiore .....	77
Ventilazione.....	119
Videocamera posteriore .....	172
Viscosità dell'olio motore.....	233
Visualizzatore Info.....	106





[www.opel.com](http://www.opel.com)

Copyright by ADAM OPEL AG, Rüsselsheim, Germany.

Le informazioni contenute nella presente pubblicazione sono valide a partire dalla data indicata di seguito. Adam Opel AG si riserva il diritto di apportare modifiche a specifiche tecniche, funzionalità e design dei veicoli relativamente alle informazioni contenute nella presente pubblicazione nonché alla pubblicazione stessa.

Edizione: febbraio 2017, ADAM OPEL AG, Rüsselsheim.

Stampato su carta sbiancata senza cloro.

ID-OMVBOLSE1702-it

