



Tonale

LIBRETTO USO E MANUTENZIONE

Egregio Cliente,

Ci congratuliamo e La ringraziamo per aver scelto una Alfa Romeo.

Abbiamo preparato questo Libretto per consentirLe di apprezzare appieno le qualità di questa vettura, che è stata pensata sia per il comune utilizzo quotidiano che per usi specifici. Le consigliamo di prendersi tutto il tempo necessario a conoscere la dinamica della vettura.

Proseguendo nella lettura di questo Libretto, troverà informazioni, consigli ed avvertenze importanti per l'uso della vettura, che La aiuteranno a sfruttare a fondo le doti tecniche della Sua Alfa Romeo.

Le raccomandiamo di leggerlo in tutte le sue parti prima di accingersi per la prima volta alla guida, in modo da familiarizzare con i comandi ed in particolar modo con quelli relativi ai freni, allo sterzo ed al cambio; allo stesso tempo potrà iniziare a comprendere il comportamento della vettura sulle varie superfici stradali.

All'interno di questo documento troverà caratteristiche, accorgimenti particolari ed informazioni essenziali per la cura, la manutenzione nel tempo, la sicurezza di guida e di esercizio della Sua Alfa Romeo.

Nel Libretto di Garanzia allegato troverà inoltre la descrizione dei Servizi Assistenziali che Alfa Romeo offre ai propri Clienti, il Certificato di Garanzia e il dettaglio dei termini e delle condizioni per il mantenimento della medesima.

Siamo certi che questi strumenti La faranno entrare in sintonia con la Sua nuova vettura e Le faranno apprezzare la squadra Alfa Romeo che La assisterà.

Buona lettura, dunque, e buon viaggio!

ATTENZIONE

In questo Libretto di Uso e Manutenzione sono descritte tutte le versioni dell'Alfa Romeo Tonale. Contenuti opzionali, equipaggiamenti dedicati a Mercati specifici o versioni particolari non sono identificati come tali nel testo: occorre pertanto considerare solo le informazioni relative ad allestimento, motorizzazione e versione della vettura da Lei acquistata. Eventuali contenuti introdotti durante la vita produttiva del modello, ma indipendenti dalla espressa richiesta di contenuti opzionali al momento dell'acquisto, saranno identificati con la dicitura (ove presente).

I dati contenuti in questa pubblicazione sono da intendersi finalizzati al guidarla correttamente nell'utilizzo della vettura. FCA Italy S.p.A. è impegnata in un processo di perfezionamento continuo dei veicoli prodotti, riservandosi quindi il diritto di apportare modifiche al modello descritto per ragioni di natura tecnica e/o commerciale.

Per ulteriori informazioni, rivolgersi alla Rete Assistenziale Alfa Romeo.

DA LEGGERE ASSOLUTAMENTE

RIFORNIMENTO DI COMBUSTIBILE



Motori a benzina: rifornire la vettura solo con benzina senza piombo con numero di ottano (RON) non inferiore a 95, conforme alla specifica europea EN228. Non utilizzare benzine contenenti Metanolo oppure Etanolo E85. L'utilizzo di queste miscele può causare problemi di avviamento e guidabilità, oltre a danneggiare componenti essenziali per l'impianto di alimentazione. Per maggiori dettagli sull'utilizzo del corretto combustibile vedere quanto riportato nel capitolo "Rifornimento della vettura" nella sezione "Avviamento e guida".

Motori Diesel: rifornire la vettura solo con gasolio per autotrazione conforme alla specifica europea EN590. L'utilizzo di altri prodotti o miscele può danneggiare irreparabilmente il motore con conseguente decadimento della garanzia per danni causati. Per maggiori dettagli sull'utilizzo del corretto combustibile vedere quanto riportato al capitolo "Rifornimento della vettura" nella sezione "Avviamento e guida".

AVVIAMENTO DEL MOTORE



Inserire il freno di stazionamento elettrico, posizionare la leva del cambio sia in P (Parcheggio) o N (Folle), premere il pedale del freno, quindi premere il pulsante del dispositivo di avviamento.

PARCHEGGIO SU MATERIALE INFIAMMABILE



Durante il funzionamento, la marmitta catalitica sviluppa elevate temperature. Quindi, non parcheggiare la vettura su erba, foglie secche, aghi di pino o altro materiale infiammabile: pericolo di incendio.

RISPETTO DELL'AMBIENTE



La vettura è dotata di un sistema che permette una diagnosi continua dei componenti correlati alle emissioni per garantire un miglior rispetto dell'ambiente.

APPARECCHIATURE ELETTRICHE ACCESSORIE



Se dopo l'acquisto della vettura si desidera installare accessori che necessitino di alimentazione elettrica (con rischio di scaricare gradualmente la batteria tradizionale), rivolgersi alla Rete Assistenza Alfa Romeo che ne valuterà l'assorbimento elettrico complessivo e verificherà se l'impianto della vettura è in grado di sostenere il carico richiesto.

MANUTENZIONE PROGRAMMATA



Una corretta manutenzione consente di conservare inalterate nel tempo le prestazioni della vettura e le caratteristiche di sicurezza, rispetto per l'ambiente e bassi costi di esercizio.

MODIFICHE / ALTERAZIONI DELLA VETTURA

AVVERTENZA

AVVERTENZA Qualsiasi modifica od alterazione della vettura potrebbe comprometterne gravemente la sicurezza nonché la tenuta di strada e provocare incidenti, con rischi anche mortali per gli occupanti.

ACCESSORI ACQUISTATI DALL'UTENTE

Se, dopo l'acquisto della vettura, si desidera installare a bordo accessori elettrici che necessitano di alimentazione elettrica permanente (ad es. antifurto satellitare, ecc.) o comunque gravanti sul bilancio elettrico, rivolgersi alla Rete Assistenziale Alfa Romeo che verificherà se l'impianto elettrico della vettura sia in grado di sostenere il carico richiesto o se, invece, sia necessario integrarlo con una batteria tradizionale maggiorata.

AVVERTENZA Prestare attenzione nel montaggio di spoiler aggiuntivi, ruote in lega e coppe ruota non di serie: potrebbero ridurre la ventilazione dei freni e quindi la loro efficienza in condizioni di frenate violente e ripetute, oppure in lunghe discese. Assicurarsi inoltre che nulla (ad es. sovrattappeti, ecc.) ostacoli la corsa dei pedali.

Alfa Romeo S.p.A. declina ogni responsabilità per i danni derivanti dall'installazione di accessori non forniti o raccomandati da Alfa Romeo S.p.A. e installati in mancanza di conformità con le prescrizioni fornite.

INSTALLAZIONE DISPOSITIVI ELETTRICI/ELETTRONICI

I dispositivi elettrici/elettronici installati successivamente all'acquisto della vettura e nell'ambito del servizio post vendita devono essere provvisti del contrassegno :

Alfa Romeo S.p.A. autorizza il montaggio di apparecchiature ricetrasmittenti a condizione che le installazioni vengano eseguite a regola d'arte, rispettando le indicazioni del costruttore, presso un centro specializzato.

AVVERTENZA Il montaggio di dispositivi che comportino modifiche delle caratteristiche della vettura, possono determinare il ritiro del permesso di circolazione da parte delle autorità preposte e l'eventuale decadimento della garanzia limitatamente ai difetti causati dalla predetta modifica o ad essa direttamente o indirettamente riconducibili.

Alfa Romeo S.p.A. declina ogni responsabilità per i danni derivanti dall'installazione di accessori non forniti o raccomandati da Alfa Romeo S.p.A. e installati in mancanza di conformità con le prescrizioni fornite.

TRASMETTITORI RADIO E TELEFONI CELLULARI

Gli apparecchi radiotrasmettitori (cellulari veicolari, CB, radioamatori e similari) non possono essere usati all'interno della vettura, a meno di utilizzare un'antenna separata montata esternamente alla vettura stessa.

L'efficienza di trasmissione e di ricezione da tali apparati può risultare degradata dall'effetto schermante della scocca della vettura.

Per quanto riguarda l'impiego dei telefoni cellulari (GSM, GPRS, UMTS, LTE) dotati di omologazione ufficiale CE, si raccomanda di attenersi scrupolosamente alle istruzioni fornite dal costruttore del telefono cellulare.

AVVERTENZA L'impiego di tali dispositivi all'interno dell'abitacolo (senza antenna esterna) può causare, oltre a potenziali danni per la salute dei passeggeri, malfunzionamenti ai sistemi elettronici di cui la vettura è equipaggiata, compromettendo la sicurezza della vettura stessa.

AVVERTENZA Se, all'interno della vettura e/o nei pressi della chiave elettronica, fossero presenti dispositivi come telefoni cellulari/computer portatili/smartphone/tablet, si potrebbe verificare una riduzione delle prestazioni del sistema Passive Entry/Keyless Start.

USO DEL LIBRETTO

INDICAZIONI OPERATIVE

Ogni qualvolta verranno fornite indicazioni di direzione relative al veicolo (sinistra/destra oppure avanti/indietro), queste saranno da intendersi riferite alla percezione di un occupante seduto al posto di guida. Casi particolari, che derogano a questa indicazione, verranno opportunamente segnalati a testo.

Le figure riportate lungo il Libretto hanno funzione indicativa: ciò può significare che alcuni dettagli rappresentati nell'immagine non corrispondano a quanto potrà trovare sulla Sua vettura. Inoltre, il Libretto è stato realizzato basandosi su vetture con volante a sinistra; è quindi possibile che, su vetture con volante a destra, alcuni comandi risultino disposti o realizzati in modo differente rispetto alla perfetta specularità di quanto raffigurato.

Per individuare la sezione in cui sono contenute le informazioni desiderate, può consultare l'indice alfabetico posto alla fine del presente Libretto di Uso e Manutenzione.

Le sezioni sono a loro volta rapidamente identificabili tramite una unghiatra grafica dedicata, presente a lato di tutte le pagine dispari. Poche pagine più avanti troverà una legenda che Le permetterà di familiarizzare con l'ordine delle sezioni e i relativi simboli in unghiatra. Troverà comunque indicazione testuale della sezione consultata a lato di tutte le pagine pari.

AVVERTENZE E PRECAUZIONI

Leggendo questo Libretto di Uso e Manutenzione troverà una serie di **AVVERTENZE** volte ad evitare procedure che potrebbero danneggiare la Sua vettura.

Sono inoltre presenti **PRECAUZIONI** da seguire attentamente per evitare un utilizzo non idoneo dei componenti della vettura, che potrebbe essere causa di incidenti od infortuni.

È pertanto opportuno osservare scrupolosamente tutte le raccomandazioni di **AVVERTENZA** e di **PRECAUZIONE**.

Le **AVVERTENZE** e le **PRECAUZIONI** sono richiamate lungo il testo dai simboli:



per la sicurezza delle persone;



per l'integrità della vettura;



per la salvaguardia dell'ambiente.

Questi simboli, quando necessari, sono riportati accanto al titolo oppure al termine del capoverso e sono seguiti da un numero. Tale numero richiama la corrispondente avvertenza presente al fondo del relativo capitolo.

AVVERTENZA Qualora, all'interno del testo, venga citata la "batteria tradizionale" occorre intendersi la batteria servizi 12V al piombo ubicata nel vano motore. Qualora, all'interno del testo, venga citata la "batteria ausiliaria" occorre intendersi la batteria di trazione 48V agli ioni di litio del sistema ibrido (Mild Hybrid), ubicata nel tunnel centrale, sotto la vettura. Qualora, all'interno del testo, venga citata la "batteria ad alta tensione" occorre intendersi la batteria di trazione 330V al litio del sistema ibrido/elettrico (Plug-In Hybrid). Con "batteria supplementare" si intende invece una batteria al piombo esterna alla vettura, utilizzata per effettuare l'avviamento di emergenza.

SIMBOLOGIA

Su alcuni componenti della vettura sono presenti delle targhette colorate, la cui simbologia indica precauzioni importanti da osservare nei confronti del componente stesso. Riportiamo di seguito la descrizione di ciascun simbolo che riepiloga quanto già presente nelle varie pagine del presente documento. Prestare sempre la massima attenzione a tutte le avvertenze riportate.

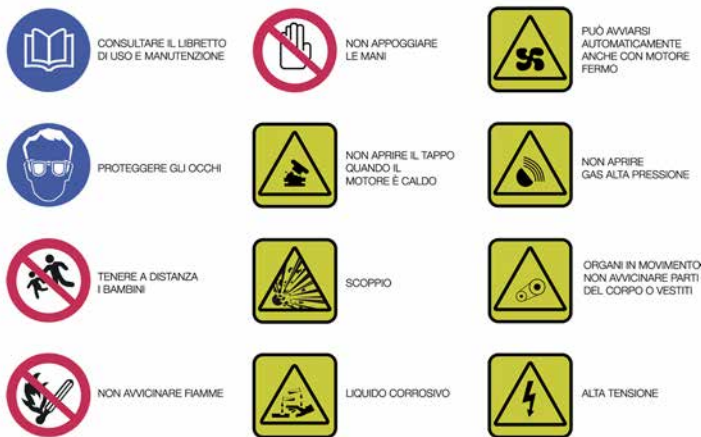

I

JOA2300C

DISPOSITIVI "CYBERSICUREZZA"

La vettura è dotata di dispositivi di protezione contro gli attacchi informatici ai sistemi elettronici di bordo, sviluppati secondo gli standard tecnologici attualmente applicati nel settore industriale automobilistico. Tali dispositivi sono finalizzati a minimizzare il rischio di attacchi informatici o l'installazione di virus informatici od altro materiale tecnologicamente dannoso che potrebbero compromettere le prestazioni della vettura e/o consentire la perdita e/o diffusione non autorizzata di dati personali dell'acquirente e/o utilizzatore dello stesso.

Tali dispositivi di protezione contro gli attacchi informatici non dovranno essere rimossi, modificati od alterati dall'acquirente della vettura. Il Costruttore, pertanto, declina ogni responsabilità per le conseguenze negative e/o danni che potrebbero derivare alla vettura e/o all'acquirente dello stesso e/o a terzi a causa della rimozione, modifica od alterazione dei dispositivi di protezione contro gli attacchi informatici effettuati dall'acquirente e/o utilizzatore della vettura.

Pagina intenzionalmente lasciata bianca

CONOSCENZA DELLA VETTURA



CONOSCENZA DEL QUADRO STRUMENTI



SICUREZZA



AVVIAMENTO E GUIDA



IN EMERGENZA



MANUTENZIONE E CURA



DATI TECNICI



MULTIMEDIA



INDICE

ABC



Comincia da qui la conoscenza ravvicinata della Sua nuova automobile.

Il libretto che sta leggendo Le racconta in modo semplice e diretto com'è fatta e come funziona.

Per questo Le consigliamo di consultarlo stando comodamente seduto a bordo, in modo da consentirLe di verificare immediatamente quanto illustrato.

CONOSCENZA DELLA VETTURA

PLANCIA PORTASTRUMENTI	10
PRINCIPIO DI FUNZIONAMENTO VERSIONE PLUG-IN HYBRID	11
BATTERIA AD ALTA TENSIONE	12
PRINCIPIO DI FUNZIONAMENTO VERSIONE MILD HYBRID	14
BATTERIA AUSILIARIA	16
LE CHIAVI	17
DISPOSITIVO DI AVVIAMENTO	19
ENGINE IMMOBILIZER	21
ALLARME	22
PORTE	23
SEDILI	28
APPOGGIATESTA	33
VOLANTE	34
SPECCHI RETROVISORI	34
LUCI ESTERNE	36
LUCI INTERNE	42
TERGICRISTALLO	44
PROGRAMMAZIONE DEL CLIMATIZZATORE	47
CLIMATIZZAZIONE	48
ALZACRISTALLI	51
TETTO APRIBILE ELETTRICO	52
COFANO MOTORE	54
PORTELLONE VANO BAGAGLI	55
EQUIPAGGIAMENTI INTERNI	60
PORTAPACCHI / PORTASCI	63
SISTEMI PER LA PROTEZIONE DELL'AMBIENTE	64

PLANCIA PORTASTRUMENTI

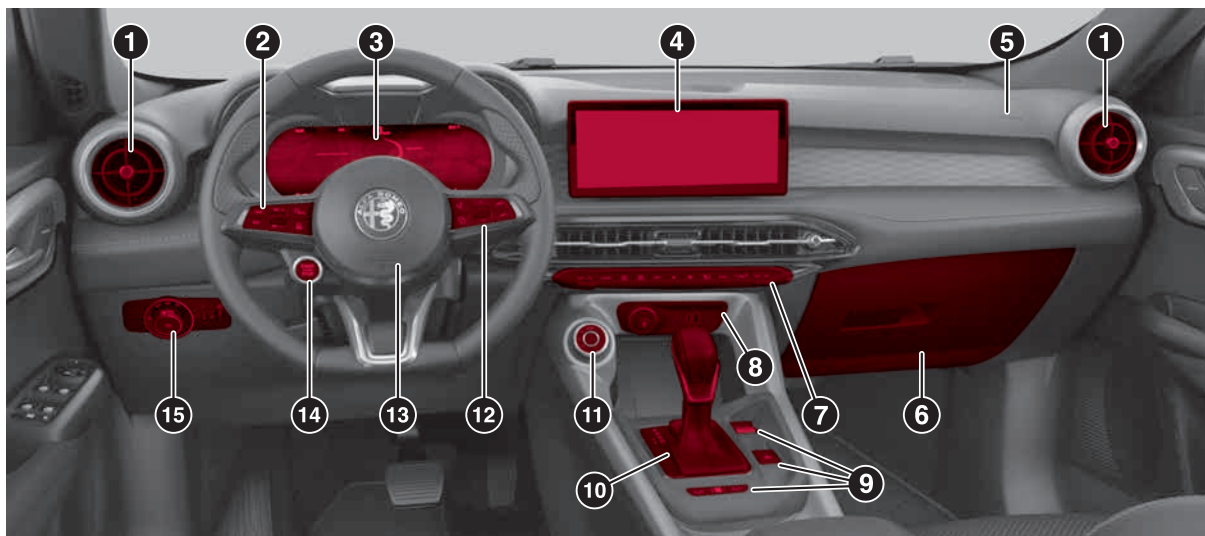

2

9650414

1. Diffusori aria laterali orientabili 2. Comandi al volante: Speed Limiter (ove presente), Cruise Control (ove presente), Adaptive Cruise Control (ove presente), Sistema Active Driving Assist (ove presente), Sistema TSR (ove presente), Sistema ISA (ove presente) 3. Quadro e strumenti di bordo 4. Display sistema Alfa Connect 5. Air bag frontale lato passeggero 6. Cassetto portaoggetti 7. Climatizzatore 8. Porte USB, presa 12V 9. Freno di stazionamento elettrico (EPB), comandi sistema Alfa Connect (accensione/spegnimento, muto, volume), pulsanti Park Sensors (ove presente), Active ParkAssist (ove presente) e Start&Stop (ove presente) 10. Leva del cambio 11. Manopola sistema Alfa DNA™ 12. Comandi al volante: menu display, trip computer, sistema Alfa Connect, telefono, riconoscimento vocale 13. Airbag frontale lato guidatore e avvisatore acustico (clacson) 14. Dispositivo di avviamento 15. Comando luci esterne, apertura bagagliaio

PRINCIPIO DI FUNZIONAMENTO VERSIONE PLUG-IN HYBRID

(ove presente)

EQUIPAGGIAMENTO SISTEMA IBRIDO

Tonale Plug-In Hybrid Q4 è una vettura ibrida **P-HEV (Plug-in Hybrid Electric Vehicle)**.

La vettura è equipaggiata:

□ **anteriormente** con il motore termico convenzionale, a cui è accoppiato un motore elettrico ad alta tensione che svolge anche la funzione di alternatore e Start&Stop

□ **posteriormente** con un motore elettrico (alimentato da una batteria ad alta tensione agli ioni di litio) all'assale posteriore, per la trasmissione del moto

CONSIDERAZIONI GENERALI

La ricarica della vettura può essere effettuata, in corrente alternata (AC), mediante:

□ una presa di corrente domestica.

È consentita la ricarica attraverso la presa di corrente domestica con valori di tensione che variano da 100 a 230 Volt a seconda dei Paesi ed in funzione del cavo di ricarica collegato alla vettura (ad es. non è possibile caricare a 110 Volt mediante il cavo da 230 Volt);

□ una stazione di ricarica di tipo domestico (wallbox)

□ una stazione di ricarica pubblica
In funzione delle condizioni di guida e di utilizzo della vettura, il sistema ibrido è in grado di movimentare la vettura in modalità puramente elettrica oppure essere di supporto al motore termico. Grazie alla funzionalità "e-Save" il motore termico può contribuire a caricare la batteria ad alta tensione oppure a mantenerne lo stato di carica.

In modalità di marcia puramente elettrica la vettura non consuma combustibile, ma si avvale dell'energia immagazzinata nella batteria ad alta tensione. Questo è utile per una guida silenziosa oppure per accedere ad aree urbane in cui vigono particolari restrizioni per le vetture dotate di solo motore a combustione interna.

La batteria ad alta tensione viene ricaricata sia tramite il motore termico che durante le frenate rigenerative ("eBraking"/"eCoasting"). Per maggiori informazioni vedere quanto riportato nei relativi capitoli nella sezione "Avviamento e guida".

NOTA Una volta al mese, specialmente in condizioni di ambiente freddo, si consiglia di utilizzare il motore termico (inserendo la modalità di guida Dynamic) fino a 60 minuti consecutivi.

Per maggiori informazioni sulle stazioni di ricarica di tipo domestico (wallbox)

rivolgersi alla Rete Assistenziale Alfa Romeo.

MODALITÀ DI FUNZIONAMENTO

Il sistema Plug-In Hybrid ha tre modalità di funzionamento, selezionabili per adattare la risposta del veicolo alle esigenze di guida: Dynamic, Natural e Advanced Efficiency.

Queste modalità di funzionamento sono selezionabili tramite il selettore "DNA" sul tunnel centrale fig. 3.

Per maggiori informazioni sulle modalità di funzionamento fare riferimento a quanto descritto al capitolo "Sistema Alfa DNA™ con ESC OFF (versioni Plug-In Hybrid Q4)" nella sezione "Avviamento e guida".



3

9650025

Quando il motore elettrico è attivo ed eroga potenza, si illumina in azzurro il simbolo (1) fig. 4 sia sul tachimetro che sul contagiri.



ABC



Attivazione della modalità "e-Save"

L'attivazione della modalità di funzionamento "e-Save" consente di mantenere lo stato di carica oppure ricaricare la batteria ad alta tensione, a seconda dell'impostazione impostata sul display del sistema Alfa Connect (per maggiori informazioni vedere quanto descritto al capitolo "Alfa Connect" nella sezione "Multimedia").

L'autonomia elettrica della batteria ad alta tensione viene in tal modo salvaguardata, permettendone un utilizzo, ad esempio, per un percorso in aeree urbane dove sia vietato l'uso del motore termico.

La modalità si attiva tramite il sistema Alfa Connect (vedere il paragrafo "Veicolo elettrico" nel capitolo "Alfa Connect", sezione "Multimedia"). Sul display del quadro strumenti viene visualizzata la scritta "e-Save"

È inoltre possibile modificare le caratteristiche della funzione agendo sul display del sistema Alfa Connect e scegliendo tra le due funzionalità relative alla modalità "e-Save":

□ **"Risparmio batteria"** (salvaguardia stato di carica batteria ad alta tensione) (impostazione prestabilita)

□ **"Ricarica batteria"** (carica della batteria ad alta tensione)

NOTA L'attivazione della modalità "e-Save" con opzione "Ricarica batteria" attiva consentirà di ricaricare la batteria ad alta tensione fino al valore prestabilito in funzione dello stile di guida e della modalità d'uso della vettura.

Risparmio batteria

Mantiene lo stato di carica della batteria ad alta tensione al livello circa costante in cui si trova la vettura al momento dell'attivazione della modalità "e-Save".

Ricarica batteria

La ricarica della batteria ad alta tensione viene effettuata attraverso l'elettronica di controllo grazie al funzionamento del motore termico.

NOTA La guida con modalità "e-Save" attiva può comportare un aumento del consumo medio di combustibile ed una limitazione alla risposta del pedale dell'acceleratore in caso di richiesta di prestazioni al motore.

NOTA L'utilizzo della modalità "e-Save" è possibile unicamente se il livello di combustibile all'interno del serbatoio non è al minimo e nella modalità "Natural" del sistema Alfa DNA™.

BATTERIA AD ALTA TENSIONE

(versione Plug-In Hybrid Q4)

⚠ 1) 2) 3) 4) 5) 6)

⚠ 1)

⚠ 1) 2)

La vettura è equipaggiata con una batteria sigillata agli ioni di litio ad alta tensione ed ha la funzione di accumulatore di energia per la vettura.

La batteria ad alta tensione viene utilizzata per alimentare il motore elettrico e, tramite un convertitore di tensione, fornire alimentazione all'impianto 12V della vettura.

La batteria ad alta tensione viene ricaricata parzialmente attraverso il recupero dell'energia cinetica della vettura nelle fasi di rallentamento e di frenata durante la marcia. La batteria ad alta tensione può essere ricaricata completamente solo collegando la vettura alla rete elettrica utilizzando l'apposita presa di ricarica.

Per un utilizzo ottimale della batteria ad alta tensione, è consigliabile ricaricare regolarmente la vettura tramite un apposito dispositivo di ricarica.

La batteria ad alta tensione è ubicata nella parte inferiore della vettura in zona centrale e non richiede manutenzione.

Le batterie agli ioni di litio forniscono i seguenti benefici:

- sono molto più leggere rispetto ad altri tipi di batterie ricaricabili di pari dimensione;
- mantengono più a lungo la carica;
- possono essere caricate/scaricate migliaia di volte.

I componenti ad alta tensione presenti sulla vettura sono raffreddati da un circuito ausiliario ubicato all'interno del vano motore (per maggiori informazioni fare riferimento a quanto descritto nel paragrafo "Verifica dei livelli" nella sezione "Manutenzione e cura").

NOTA Nel caso in cui sia necessario raffreddare il pacco batteria, il compressore elettrico si attiva automaticamente anche quando non è inserita la funzionalità di raffreddamento dell'abitacolo. La batteria ad alta tensione è raffreddata dal gas refrigerante utilizzato anche dal sistema di condizionamento dell'abitacolo.

AVVERTENZA La batteria ad alta tensione ha una durata di vita limitata. La sua capacità di conservare la carica diminuisce con il tempo e l'utilizzo, come qualsiasi altra batteria ricaricabile. L'entità della diminuzione della capacità della batteria varia in funzione delle

condizioni esterne (temperatura ambiente, ecc.) e alle condizioni d'uso: ad esempio le abitudini di guida e le modalità di ricarica della batteria ad alta tensione (batteria di trazione). Si tratta di una caratteristica naturale delle batterie agli ioni di litio e non è indice di malfunzionamento. Inoltre, sebbene la distanza che può essere percorsa in modalità elettrica diminuisca con il diminuire della capacità della batteria ad alta tensione, le prestazioni della vettura non ne risentono in maniera sensibile.

Per una corretta salvaguardia nel tempo della batteria agli ioni di litio, è necessario non esporre per periodi prolungati la vettura a temperature inferiori ai -10°C e superiori a 40°C: alcune funzioni della vettura potrebbero modificarsi oppure disattivarsi al di sotto dei -10°C in quanto la capacità e la potenza fornite della batteria diminuiscono al di fuori di questo intervallo di temperatura. La batteria ad alta tensione è dotata di sistemi di condizionamento che garantiscono di operare in condizioni di temperatura consone al suo funzionamento fintantoché la temperatura è superiore a -30°C. Non esporre la batteria a temperature inferiori.



ATTENZIONE

1) Non rivendere, cedere o modificare la batteria ad alta tensione. La batteria ad alta tensione deve essere utilizzata esclusivamente sulla vettura sulla quale è in dotazione. Se viene utilizzata al di fuori della vettura oppure modificata in altro modo, potrebbero verificarsi incidenti quali scosse elettriche, generazione di calore o fumo, esplosioni o perdite di elettrolita. Se la vettura viene rottamata senza aver rimosso la batteria ad alta tensione, l'eventuale contatto con componenti, cavi e connettori di alta tensione potrebbe provocare scosse elettriche molto pericolose. Se la batteria ad alta tensione non viene smaltita correttamente, potrebbe causare scosse elettriche, con rischio di lesioni gravi, anche letali.

2) La rete elettrica di alimentazione e la batteria ad alta tensione sono potenzialmente pericolose: possono provocare lesioni, ustioni e rischio di folgorazione. Prestare sempre la massima attenzione.

3) Non toccare mai né manomettere in alcun modo i cavi ed i componenti della batteria ad alta tensione: evitare che i componenti della batteria ad alta tensione entrino in contatto con braccialetti, collane oppure eventuali oggetti metallici indossati.

4) Non aprire, modificare oppure rimuovere il coperchio della batteria ad alta tensione: i gas eventualmente sprigionati possono essere nocivi ed infiammabili: evitare di inalare i gas.

5) Eventuali danni alla vettura oppure alla batteria ad alta tensione possono



ABC

provocare la fuoriuscita di gas nocivi, che potrebbero provocare incendi. In caso di incendio allontanarsi dalla vettura, indossare il giubbotto catarinfrangente (se previsto dalle normative vigenti), posizionarsi in un luogo sicuro, e contattare immediatamente i soccorritori, le forze di polizia oppure i vigili del fuoco informandoli che si tratta di una vettura con sistema ad alta tensione.

6) L'elettrolita presente all'interno della batteria è un materiale inquinante ed infiammabile. Se la batteria ad alta tensione non viene smaltita correttamente, potrebbe causare incendi ed inquinare l'ambiente.



AVVERTENZA

1) Qualora, in seguito ad un impatto violento oppure ad un incidente, la vettura abbia urtato nella parte inferiore (sottoscocca), far controllare la batteria e l'impianto ad alta tensione da tecnici qualificati.



AVVERTENZA

1) Le parti della vettura sotto tensione sono contraddistinte da delle targhette riportanti avvertenze di sicurezza. La batteria ad alta tensione riporta una targhetta segnalante tale pericolo.

2) Non smaltire la batteria ad alta tensione privatamente: per maggiori informazioni rivolgersi alla Rete Assistenziale Alfa Romeo.

PRINCIPIO DI FUNZIONAMENTO VERSIONE MILD HYBRID

(ove presente)

EQUIPAGGIAMENTO SISTEMA IBRIDO

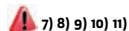

Tonale Mild Hybrid è una vettura ibrida **MHEV (Mild Hybrid Electric Vehicle)**.

Il sistema ibrido di cui è dotata la vettura utilizza:

- un motore elettrico ("e-machine")** integrato all'interno del cambio automatico a doppia frizione elettrificato, connesso meccanicamente al motore termico e alimentato da una batteria ausiliaria agli ioni di litio (48V)
- un alternatore/starter BSG (Belt Starter Generator)**, azionato tramite cinghia servizi ausiliari che consente di avviare il motore termico con vettura ferma oppure quando questa procede a bassa velocità. In caso di guasto sul sistema a 48V, l'alternatore/starter BSG (Belt Starter Generator) può funzionare da alternatore e ricaricare la batteria tradizionale a 12V. In alcune fasi, come quella di "guida elettrica", sostituisce il motorino di avviamento del motore termico. In quest'ultimo caso, negli arresti della vettura con spegnimento automatico del motore, il riavviamento del motore avverrà quindi tramite

alternatore/starter BSG (Belt Starter Generator).

una batteria ausiliaria da 48V agli ioni di litio avente la funzione di accumulatore di energia per la vettura. Il sistema Mild Hybrid consente quindi di migliorare le prestazioni (maggiore prontezza di risposta nei transitori), riducendo al contempo il consumo di combustibile e le emissioni di CO₂.

NOTA Il sistema Mild Hybrid non funziona in modo continuativo, ma viene attivato in funzione dello stato della vettura, dello stato di carica della batteria ausiliaria agli ioni di litio (48V), delle condizioni di guida (accelerazione, decelerazione, frenata, avviamento del motore) e dalle condizioni del fondo stradale (ad es. strade in pendenza).

Il sistema Mild Hybrid fornisce, in fase di avviamento della vettura, un incremento di potenza al motore termico quando è richiesta maggiore coppia di trazione, oppure nelle fasi con livelli più elevati di consumo di combustibile e di emissioni. In determinate condizioni di guida, la centralina del sistema Mild Hybrid regola i flussi di energia in funzione del livello di carica della batteria ausiliaria agli ioni di litio (48V).

Con la leva del cambio automatico a doppia frizione elettrificato in posizione P ("Parcheggio") e N ("Folle"), potrebbe essere avvertito un aumento della

rumorosità proveniente dal vano motore legata all'avvio della fase di ricarica della batteria ausiliaria (48V): tale variazione è normale e non è da ritenersi un'anomalia.

Convertitore DC/DC

Per permettere la conversione della corrente proveniente dal sistema 48V in corrente utilizzabile dal sistema 12V viene utilizzato un convertitore DC/DC: durante la marcia della vettura il DC/DC funziona come convertitore permettendo di alimentare e ricaricare la batteria a 12V. Il cavo di collegamento consente di interfacciare il sistema 12V e 48V ed alimentare il sistema a 12V tramite la batteria ausiliaria a 48V, il convertitore DC/DC e l'alternatore/starter BSG (Belt Starter Generator).

MODALITÀ DI FUNZIONAMENTO

Il sistema Mild Hybrid ha tre modalità di funzionamento, selezionabili per adattare la risposta della vettura alle esigenze di guida: Dynamic, Natural ed Advanced Efficiency.

Queste modalità di funzionamento sono selezionabili tramite il selettore "DNA" sul tunnel centrale fig. 5.

Per maggiori informazioni sulle modalità di funzionamento fare riferimento a quanto descritto al capitolo "Sistema Alfa DNA™ con ESC OFF (escluso

versioni Plug-In Hybrid Q4)" nella sezione "Avviamento e guida".



5

9650025

PRINCIPALI CARATTERISTICHE SISTEMA MILD HYBRID

Le principali caratteristiche del sistema Mild Hybrid sono:

- modalità "eBraking"
- modalità "eCoasting"
- funzione "eCreeping"
- modalità "eLaunch"
- modalità "eQueueing"
- modalità "eBoosting"
- modalità "eParking"

NOTA Tutte le caratteristiche sopra elencate non sono selezionabili da parte del guidatore, ma vengono attivate automaticamente dal sistema ibrido Mild Hybrid in funzione delle condizioni di guida e dallo stato di carica della batteria ausiliaria.

Per la descrizione delle varie caratteristiche sopra elencate fare

riferimento a quanto descritto nei relativi capitoli nella sezione "Avviamento e guida".



ATTENZIONE

7) L'uso improprio, oppure interventi inappropriati sui componenti dell'impianto, possono provocare gravi danni elettrici e causare gravi infortuni, con esito persino mortale, se non si osservano le istruzioni riportate. Rivolgersi sempre alla Rete Assistenziale Alfa Romeo.

8) In caso di incidente, i componenti dell'impianto possono subire danni che tuttavia non risultano visibili. Non toccare, oppure manomettere i componenti danneggiati dell'impianto batteria: prestare attenzione ad evitare cortocircuiti. Rivolgersi immediatamente alla Rete Assistenziale Alfa Romeo.

9) Non effettuare alcun tipo di modifica ai componenti dell'impianto batteria: rivolgersi sempre alla Rete Assistenziale Alfa Romeo.

10) Non forare, urtare, schiacciare, scuotere oppure deformare l'impianto batteria.

11) La batteria ausiliaria agli ioni di litio (48V) è ubicata nella parte inferiore della vettura: evitare pertanto di bagnare, con qualsiasi tipo di liquido, l'impianto batteria e di parcheggiare la vettura su sorgenti di calore esterne.



ABC

BATTERIA AUSILIARIA

(versione Mild Hybrid)



La vettura è equipaggiata con una batteria ausiliaria sigillata agli ioni di litio a 48 Volt, avente la funzione di accumulatore di energia per la vettura.

Le principali funzioni svolte dalla batteria ausiliaria agli ioni di litio sono quelle di accumulare l'energia elettrica sviluppata in fase di frenata e di erogarla all'impianto quando il motore elettrico entra in funzione.

La batteria ausiliaria agli ioni di litio viene ricaricata parzialmente, durante la guida, attraverso il recupero dell'energia cinetica della vettura nelle fasi di rallentamento e di frenata.

La batteria ausiliaria agli ioni di litio si autoricarica per far sì che il livello di carica sia sempre intorno al 50% del livello massimo, in modo da sfruttare in pieno le funzionalità ibride e, contemporaneamente, avere sempre una certa capienza utile per l'operazione di recupero di energia.

La batteria non richiede alcun tipo di manutenzione.

Per una corretta salvaguardia nel tempo della batteria agli ioni di litio, è necessario non esporre per periodo prolungati la vettura a temperature inferiori ai -10°C e superiori a +40°C:

alcune funzioni della vettura potrebbero modificarsi oppure disattivarsi in quanto la capacità della batteria diminuisce al di fuori di questo intervallo di temperatura. La batteria è dotata di sistemi di condizionamento che garantiscono di operare in condizioni ottimali di temperatura consone al suo funzionamento.

I componenti del sistema ibrido presenti sulla vettura (DC/DC, inverter, batteria ausiliaria agli ioni di litio da 48 Volt, centralina del cambio automatico a doppia frizione elettrificato) sono raffreddati da un circuito ausiliario, ubicato all'interno del vano motore (per maggiori informazioni fare riferimento a quanto descritto nel paragrafo "Verifica dei livelli" nella sezione "Manutenzione e cura").

AVVERTENZA In caso di avaria alla batteria da 48 Volt rivolgersi alla Rete Assistenziale Alfa Romeo.

AVVERTENZA La batteria ha una durata di vita limitata. La sua capacità di conservare la carica diminuisce con il tempo e l'utilizzo. L'entità della diminuzione della capacità della batteria varia in funzione delle condizioni esterne (ad es. temperatura ambiente, ecc.) e alle condizioni d'uso come, ad esempio, lo stile di guida. Si tratta di una caratteristica naturale delle batterie agli ioni di litio e non è indice di

malfunzionamento. Inoltre, sebbene la distanza che può essere percorsa in modalità elettrica diminuisca con il diminuire della capacità della batteria agli ioni di litio, le prestazioni della vettura non vengono compromesse.

INFORMAZIONI GENERALI DI SICUREZZA

L'uso improprio, oppure interventi inappropriati effettuati sui componenti dell'impianto con attrezzatura non correttamente isolata possono provocare cortocircuiti e causare infortuni dovuti al passaggio di correnti elevate e/o alle alte temperature risultanti. Per qualsiasi intervento di riparazione/manutenzione dell'impianto rivolgersi esclusivamente alla Rete Assistenziale Alfa Romeo.

Se l'impianto batteria viene utilizzato in modo non appropriato, se subisce un danneggiamento/surriscaldamento/manomissione oppure se viene sottoposto a condizioni ambientali avverse (ad es. temperature elevate oppure rigide), la batteria potrebbe danneggiarsi con conseguente rilascio di esalazioni infiammabili di elettrolita. In questi casi occorre effettuare la sostituzione della batteria da 48 Volt: rivolgersi esclusivamente alla Rete Assistenziale Alfa Romeo.

Il sistema ibrido non consente di ricaricare la batteria da 48V utilizzando

dispositivi esterni, di conseguenza è raccomandato non tenere ferma e inutilizzata la vettura per intervalli troppi lunghi (non oltre i 3 mesi) per evitare che la batteria 48V si scarichi oltre il limite minimo, in quanto potrebbe risultare inutilizzabile non potendola ricaricare da rete esterna.



ATTENZIONE

12) L'elettrolita presente all'interno della batteria è un materiale inquinante ed infiammabile. Se la batteria ausiliaria non viene smaltita correttamente, potrebbe causare incendi ed inquinare l'ambiente.



AVVERTENZA

2) Qualora, in seguito ad un impatto violento oppure ad un incidente, la vettura abbia urtato nella parte inferiore (sottoscocca), far controllare la batteria da tecnici qualificati.



AVVERTENZA

3) Le parti della vettura sotto tensione sono contraddistinte da delle targhette riportanti avvertenze di sicurezza. La batteria ad alta tensione riporta una targhetta segnalante tale pericolo.

4) Non smaltire la batteria ad ausiliaria privatamente: per maggiori informazioni

rivolgersi alla Rete Assistenziale Alfa Romeo.

LE CHIAVI

CHIAVE ELETTRONICA

 13)  3) 4)

La vettura è dotata di una chiave elettronica con funzione Keyless Start fig. 6, fornita in duplice esemplare.



6

0401650010EM

FUNZIONALITÀ

Sblocco porte e cofano vano bagagli

Pressione breve del pulsante : sblocco delle porte, del cofano vano bagagli, accensione temporizzata delle plafoniere interne seguite da una segnalazione luminosa degli indicatori di direzione (se attivato dal sistema Alfa Connect).

Ove la funzionalità sia presente, è possibile premere e rilasciare il pulsante di sblocco sul telecomando una sola volta

per sbloccare la porta anteriore lato guida oppure due volte entro 1 secondo per sbloccare tutte le porte e il cofano vano bagagli.

È comunque possibile cambiare l'impostazione corrente agendo sul Menu del sistema Alfa Connect in modo che il sistema sblocchi:

- tutte le porte alla prima pressione del pulsante sul telecomando
- la sola porta del guidatore alla prima pressione del pulsante sul telecomando, (ove presente)
- il cofano vano bagagli in modo "indipendente" o "con porte"

Inoltre, sempre dal sistema Alfa Connect, si può attivare o disattivare il lampeggio delle luci di direzione al momento del blocco/sblocco porte e attivare la funzione "Luci di cortesia" (accensione luci anabbaglianti e di posizione) sempre al momento dello sblocco porte. Per maggiori informazioni vedere quanto descritto al paragrafo "Impostazioni" nel libretto online "Alfa Connect".

Lo sblocco porte è inoltre sempre possibile introducendo l'inserto metallico nella serratura della porta lato guida.

Blocco porte e cofano vano bagagli

Pressione breve del pulsante : blocco delle porte, del cofano vano bagagli, spegnimento della plafoniera interna



ABC

e doppio lampeggio degli indicatori di direzione (se attivato dal sistema Alfa Connect).

Se una oppure più porte sono aperte, il blocco viene comunque effettuato e viene segnalato da un rapido lampeggio degli indicatori di direzione (ove presente). Le porte aperte si predisporranno al blocco, che diventerà attuativo al momento della loro eventuale chiusura. Le porte si sbloccheranno nuovamente soltanto se venisse riconosciuta la presenza della chiave all'interno dell'abitacolo.

Il blocco porte è inoltre sempre possibile introducendo l'insero metallico nella serratura della porta lato guida.

Funzione apertura/chiusura automatica cristalli (ove presente)

Pressione prolungata del pulsante : apertura di tutti i cristalli.

Pressione prolungata del pulsante : chiusura di tutti i cristalli.

Apertura cofano vano bagagli

Premere due volte rapidamente il pulsante  per effettuare l'apertura a distanza del cofano vano bagagli.

L'apertura del cofano vano bagagli è segnalata dal doppio lampeggio degli indicatori di direzione.

SOSTITUZIONE BATTERIA CHIAVE ELETTRONICA



Per sostituire la batteria, procedere come segue:

- mantenendo premuto nei punti indicati fig. 7 sfilare la cover verso il basso



7

0401650002EM

- rimuovere l'insero chiave fig. 8 dalla sua sede

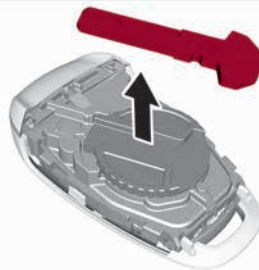

8

0401650003EM

- rimuovere il tappo batteria fig. 9 ruotandolo in senso antiorario

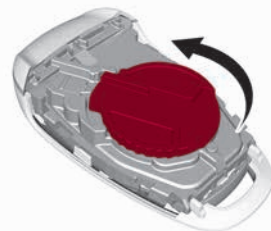

9

0401650004EM

- rimuovere la batteria dal suo alloggiamento fig. 10 e sostituirla con una nuova del medesimo tipo

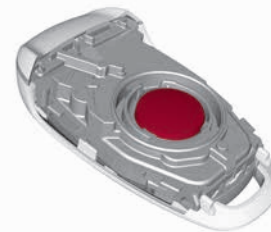

10

0401650005EM

Procedere in senso inverso per riassemblare la chiave.

AVVERTENZA L'operazione di sostituzione della batteria deve essere effettuata con cura, in modo da non danneggiare la chiave elettronica.

RICHIESTA DI CHIAVI SUPPLEMENTARI

Il sistema può riconoscere fino ad 8 chiavi con telecomando.

Utilizzare esclusivamente chiavi elettroniche appositamente codificate per l'elettronica della vettura. Se una chiave elettronica è stata codificata per una vettura, non può essere utilizzata su nessun'altra.

Duplicazioni chiavi

Qualora fosse necessario richiedere una nuova chiave elettronica, rivolgersi alla Rete Assistenziale Alfa Romeo portando con sé un documento di identità e i documenti identificativi di possesso della vettura.



ATTENZIONE

13) Non ingerire la batteria, pericolo di ustioni chimiche. Le chiavi contengono una piccola batteria. Se la batteria viene ingerita, può causare gravi ustioni interne in sole 2 ore e provocare la morte. Tenere le batterie nuove e usate fuori dalla portata dei bambini. Se il vano batteria non si chiude in modo sicuro, interrompere l'uso del prodotto e tenerlo lontano dalla portata dei bambini. Se si ritiene che le batterie potrebbero essere state ingerite o collocate all'interno di qualsiasi parte del corpo, consultare immediatamente un medico. La chiave di emergenza (ove presente) deve essere immediatamente inserita nella

chiave elettronica per evitare l'accesso facilitato alla batteria.



AVVERTENZA

3) Il segnale wireless può risultare bloccato se la chiave si trova vicino a un oggetto metallico oppure a dispositivi elettronici (ad esempio wireless charger, smartphone, PC portatile). Questo può causare malfunzionamenti e/o riduzione delle prestazioni alle funzioni di accesso e avviamento della vettura.

4) Urti violenti potrebbero danneggiare i componenti elettronici presenti nella chiave. Per garantire la perfetta efficienza dei dispositivi elettronici interni alla chiave, non lasciare la stessa esposta ai raggi solari.



AVVERTENZA

5) Le pile esauste possono essere nocive per l'ambiente se non correttamente smaltite; devono quindi essere gettate negli appositi contenitori come previsto dalle norme di legge oppure possono essere consegnate alla Rete Assistenziale Alfa Romeo, che si occuperà dello smaltimento.

DISPOSITIVO DI AVVIAMENTO

 14) 15) 16) 17)

Per attivare il dispositivo di avviamento è necessario che la chiave elettronica sia presente all'interno dell'abitacolo. Il dispositivo di avviamento fig. 11 si attiva anche se la chiave elettronica si trova all'interno del bagagliaio oppure sulla cappelliera.



11

9650180

Il dispositivo di avviamento può assumere i seguenti stati:

- STOP: motore spento, blocco dello sterzo. Alcuni dispositivi elettrici (ad es. chiusura centralizzata porte, allarme, ecc.) sono comunque disponibili
 - ENGINE: posizione di marcia. Tutti i dispositivi elettrici sono disponibili.
- È possibile passare in questo stato premendo una volta il pulsante del dispositivo di avviamento, senza premere il pedale del freno



ABC

□ **START**: avviamento del motore
Avviamento del motore (con batteria della chiave elettronica scarica)

In questo caso, per avviare il motore appoggiare la chiave elettronica nel vano porta bicchieri fig. 12 e premere il dispositivo di avviamento.

NOTA In caso di blocco delle porte con telecomando, tramite Passive Entry (ove presente) o tramite App (ove presente), per avviare il motore è necessario:

- appoggiare la chiave elettronica nel vano porta bicchieri fig. 12 e premere il dispositivo di avviamento
- sbloccare le porte da telecomando, tramite Passive Entry (ove presente) o tramite App (ove presente) e premere il dispositivo di avviamento



12

9650298

Spegnimento del motore (con batteria della chiave elettronica scarica o spegnimento del motore in marcia)

Premere a lungo il pulsante del dispositivo di avviamento oppure premerlo per 3 volte consecutivamente nell'arco di pochi secondi.

NOTA Il dispositivo di avviamento NON si attiva se la chiave elettronica si trova all'interno del bagagliaio e quest'ultimo risulta aperto.

NOTA Con dispositivo di avviamento in posizione ENGINE, trascorsi 30 minuti con leva del cambio in posizione P (Parcheggio) e motore spento, il dispositivo di avviamento si porterà automaticamente in posizione STOP.

NOTA Per le versioni Plug-In Hybrid Q4 e Mild Hybrid, con dispositivo di avviamento in ENGINE, motore elettrico acceso e leva del cambio in posizione P, trascorsi 30 minuti dopo la chiusura della porta guidatore, il dispositivo di avviamento si porterà automaticamente nella posizione STOP.

NOTA Con motore avviato, è possibile abbandonare la vettura portando con sé la chiave elettronica. Il motore resterà comunque acceso. La vettura segnalerà l'assenza della chiave nell'abitacolo una volta richiusa la porta.

NOTA Qualora il dispositivo non dovesse funzionare nell'effettuare lo spegnimento della vettura fare

riferimento, ove disponibile, a quanto descritto al capitolo "Display" nella sezione "Conoscenza del quadro strumenti" e rivolgersi appena possibile alla Rete Assistenziale Alfa Romeo. Per maggiori informazioni sull'avviamento del motore, vedere quanto descritto al capitolo "Avviamento del motore", nella sezione "Avviamento e guida".

NOTA La chiave elettronica può essere disabilitata per l'avviamento qualora essa venga lasciata in vettura. Per fare ciò è necessario:

- chiudere tutte le porte, compreso il portellone bagagliaio
- premere per due volte il tasto di blocco su un'altra chiave o il pulsante ubicato sotto la maniglia avendo con sé un'altra chiave elettronica, aspettando almeno 3 secondi tra una pressione e l'altra
- attendere 30 secondi senza sbloccare la vettura o aprire le porte. Per riabilitare la chiave elettronica precedentemente disabilitata è necessario fare un avviamento con una chiave elettronica abilitata o sbloccare la vettura utilizzando una chiave elettronica abilitata

BLOCCASTERZO

(per versioni/mercati ove previsto)

Inserimento

Il bloccasterzo si inserisce all'apertura della porta del guidatore con pulsante

del dispositivo di avviamento in stato di STOP e velocità inferiore a 3 km/h.

Disinserimento

Il bloccasterzo si disinserisce quando viene premuto il dispositivo di avviamento e la chiave elettronica viene riconosciuta.



18)



ATTENZIONE

14) In caso di manomissione del dispositivo di avviamento (ad es. un tentativo di furto), farne verificare il funzionamento alla Rete Assistenziale Alfa Romeo prima di riprendere la marcia.

15) Scendendo dalla vettura portare sempre con sé la chiave, per evitare che qualcuno azioni inavvertitamente i comandi. Ricordarsi di inserire il freno di stazionamento elettrico. Non lasciare mai bambini sulla vettura incustodita.

16) Prima di uscire dalla vettura, azionare SEMPRE il freno di stazionamento elettrico. Portare la leva del cambio in posizione P (Parcheggio) e premere il dispositivo di avviamento per portarlo su STOP. Quando si abbandona la vettura, bloccare sempre tutte le porte premendo l'apposito pulsante sulla maniglia.

17) Non lasciare la chiave elettronica all'interno od in prossimità della vettura oppure in un luogo accessibile ai bambini. Non lasciare la vettura con il dispositivo di avviamento in posizione ENGINE. Un bambino potrebbe azionare gli alzacristalli

elettrici, altri comandi o addirittura mettere in marcia la vettura.

18) È tassativamente vietato ogni intervento in aftermarket, con conseguenti manomissioni della guida o del piantone sterzo (ad es. montaggio di antifurto), che potrebbero causare, oltre al decadimento delle prestazioni del sistema e della garanzia, gravi problemi di sicurezza, nonché la non conformità omologativa della vettura.

ENGINE IMMOBILIZER

Il sistema Engine Immobilizer impedisce l'utilizzo non autorizzato della vettura, disabilitando l'avviamento del motore. L'impianto non necessita di abilitazione/attivazione: il funzionamento è automatico, indipendentemente dal fatto che le porte della vettura siano bloccate oppure sbloccate.

IRREGOLARITÀ DI FUNZIONAMENTO

Se, durante l'avviamento, il codice della chiave non viene riconosciuto correttamente, sul quadro strumenti viene visualizzata l'icona  (vedere quanto descritto al capitolo "Spie e messaggi" nella sezione "Conoscenza del quadro strumenti"). Questa condizione provoca lo spegnimento del motore dopo 2 secondi. In questo caso portare il dispositivo di avviamento in posizione STOP e nuovamente in ENGINE; se

il blocco persiste riprovare con le altre chiavi in dotazione. Se non fosse comunque possibile avviare il motore, rivolgersi alla Rete Assistenziale Alfa Romeo.

Se l'icona  viene visualizzata durante la marcia, significa che il sistema sta effettuando un'autodiagnosi (dovuto ad esempio ad un calo di tensione). Se la visualizzazione permane, rivolgersi alla Rete Assistenziale Alfa Romeo.

AVVERTENZE

Non manomettere il sistema Engine Immobilizer. Eventuali modifiche/alterazioni potrebbero provocare la disattivazione della funzione di protezione.

Il sistema Engine Immobilizer non è compatibile con alcuni sistemi di avviamento a distanza disponibili in aftermarket.



ABC

ALLARME

(ove presente)

INTERVENTO DELL'ALLARME

L'allarme interviene nei seguenti casi:

- apertura illecita di porte, oppure cofano motore, oppure bagagliaio (protezione perimetrale)
- azionamento del dispositivo di avviamento con chiave non validata
- taglio dei cavi della batteria tradizionale
- presenza di corpi in movimento all'interno dell'abitacolo (protezione volumetrica, ove presente)
- sollevamento/inclinazione anomalo della vettura (protezione antisollevamento, ove presente)

L'intervento dell'allarme provoca l'azionamento dell'avvisatore acustico e degli indicatori di direzione.

AVVERTENZA La funzione blocco motore è garantita dal sistema Engine Immobilizer, che si attiva automaticamente uscendo dalla vettura, portando con sé la chiave elettronica ed effettuando il blocco delle porte.

AVVERTENZA L'allarme viene adeguato all'origine alle norme delle diverse nazioni.

INSERIMENTO DELL'ALLARME

Con porte e cofani chiusi, dispositivo di avviamento in posizione STOP, puntare la chiave elettronica in direzione della vettura, quindi premere e rilasciare il pulsante .

L'inserimento dell'allarme può essere effettuato anche tramite la pressione del pulsante "blocco porte" ubicato sulla maniglia esterna della porta. Per maggiori informazioni vedere quanto descritto alla voce "Passive Entry" nel capitolo "Porte".

Ad eccezione di alcuni mercati, l'impianto emette una segnalazione visiva e acustica e attiva il blocco porte.

Con allarme inserito sul quadro strumenti lampeggia la spia (1) fig. 13.

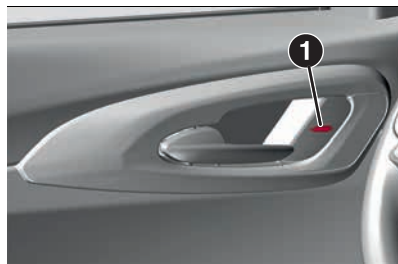



13

9650186

In caso di anomalia il sistema emette un'ulteriore segnalazione acustica.

Se venisse emessa una seconda segnalazione acustica dopo circa 4 secondi dall'inserimento dell'allarme,

disinserirlo premendo il pulsante , verificare la corretta chiusura di porte, cofano motore e bagagliaio, quindi riattivare il sistema premendo il pulsante .

Se l'allarme emette una segnalazione acustica anche con porte, cofano motore e bagagliaio correttamente chiusi, significa che si è verificata un'anomalia di funzionamento del sistema: in questo caso rivolgersi alla Rete Assistenziale Alfa Romeo.

Il blocco porte senza inserimento dell'allarme è inoltre sempre possibile bloccando le porte introducendo l'inserito metallico della chiave nella serratura della porta lato guida.

AVVERTENZA Se lo sblocco delle porte viene effettuato introducendo l'inserito metallico nella serratura della porta lato guida l'allarme, se precedentemente attivato, non viene disattivato. Sarà possibile disattivare l'allarme portando il dispositivo di avviamento in posizione ENGINE, oppure premendo il pulsante  sul telecomando.

DISINSERIMENTO DELL'ALLARME

Premere il pulsante . Vengono effettuate le seguenti azioni:

- due brevi lampeggi degli indicatori di direzione (ove presenti)

□ due brevi segnalazioni acustiche (ove presenti)

□ sblocco delle porte

Il disinserimento dell'allarme può essere effettuato dal possessore della chiave afferrando una delle maniglie anteriori. Per maggiori informazioni vedere quanto descritto alla voce "Passive Entry" nel capitolo "Porte".

AVVERTENZA Azionando l'apertura centralizzata con l'inserito metallico della chiave l'allarme non si disinserisce.

PROTEZIONE VOLUMETRICA / ANTISOLLEVAMENTO

(ove presente)

Per garantire il corretto funzionamento della protezione chiudere completamente i cristalli laterali e l'eventuale tetto apribile.

Per escludere la funzione premere il pulsante fig. 14 prima di attivare l'allarme.

Il disinserimento della funzione è evidenziato dal lampeggio, della durata di alcuni secondi, del LED ubicato sul pulsante stesso.

L'eventuale esclusione della protezione volumetrica/antisollevamento deve essere ripetuta ad ogni spegnimento del quadro strumenti.



14

040465002EM

ESCLUSIONE DELL'ALLARME

Per escludere completamente l'allarme (ad es. in caso di lunga inattività della vettura) chiudere le porte ruotando l'inserito metallico della chiave nella serratura porta.

AVVERTENZA Se si scaricano le pile della chiave con telecomando, oppure in caso di guasto al sistema, per disinserire l'allarme portare il dispositivo di avviamento in posizione ENGINE. Aprire manualmente le porte introducendo l'inserito metallico, presente all'interno della chiave, nel nottolino porta lato guidatore e successivamente appoggiare la chiave elettronica nel vano porta bicchieri.

PORTE



BLOCCO / SBLOCCO PORTE DALL'INTERNO

Blocco / sblocco centralizzato



In funzione delle versioni/mercato di commercializzazione della vettura, il bloccaggio automatico delle porte al superamento della velocità dei 20 km/h (funzione "Autoclose") potrebbe non essere presente. In tal caso per bloccare/sbloccare le porte agire sul relativo comando ubicato sul pannello porta.

Allo stesso modo, la funzione "Autoclose" potrebbe non essere presente all'interno delle voci di Menu del display del quadro strumenti/Alfa Connect al di sotto della voce "Porte & Bloccoporte".

Premere il pulsante  sulla mostrina del pannello porta lato guidatore (fig. 15) oppure lato passeggero per effettuare il blocco delle porte. Con porte bloccate, premere il pulsante  per effettuare lo sblocco delle porte.



ABC





15

9650185

BLOCCO/SBLOCCO PORTE DALL'ESTERNO

Blocco porte dall'esterno

Con porte chiuse premere il pulsante  sulla chiave.

Il blocco delle porte può comunque essere attivato con tutte le porte chiuse e il cofano vano bagagli aperto. Una volta premuto il pulsante  sulla chiave, la vettura predispose il blocco di tutte le serrature, inclusa quella del cofano vano bagagli aperto. Quando quest'ultimo verrà chiuso risulterà bloccato.



Sblocco porte dall'esterno

Premere il pulsante  sulla chiave.

Blocco/Sblocco porte dall'esterno in emergenza

In caso di batteria scarica o avaria del telecomando è possibile bloccare/sbloccare le porte dall'esterno inserendo e ruotando l'inserto metallico (presente

all'interno del telecomando) nella serratura della porta lato guida.

PASSIVE ENTRY

(ove presente)



Il sistema Passive Entry è in grado di identificare la presenza di una chiave elettronica in prossimità di porte e cofano vano bagagli.

Il sistema consente di sbloccare/bloccare le porte (o il cofano vano bagagli) senza dover premere nessun pulsante sulla chiave elettronica.

La rilevazione della chiave avviene solo dopo che il sistema avverte la presenza di una mano all'interno di una delle maniglie anteriori. Se la chiave rilevata risulta valida le porte e il cofano vano bagagli si sbloccano (gli elementi che si aprono dipendono da quanto impostato sul sistema Alfa Connect).

Ove la funzionalità sia presente, afferrando la maniglia della porta del guidatore è possibile sbloccare la sola porta lato guida oppure tutte le porte in funzione della modalità impostata sul sistema Alfa Connect.

AVVERTENZA Se si indossano guanti oppure se è piovuto e la maniglia della porta è bagnata, è possibile che la sensibilità di attivazione del Passive Entry sia ridotta e conseguentemente il

tempo di reazione della funzione sia più lungo.

Blocco porte

Per effettuare il blocco delle porte, procedere come segue:

- assicurarsi di avere con sé la chiave elettronica e di trovarsi in prossimità dalla maniglia della porta lato guidatore oppure passeggero
- premere il pulsante "blocco porte" fig. 16 ubicato sulla maniglia oppure il pulsante fig. 17 ubicato sul cofano vano bagagli accanto al pulsante di apertura: verranno in tal modo bloccate tutte le porte e il cofano vano bagagli. Il blocco delle porte attiverà anche l'allarme (ove presente)

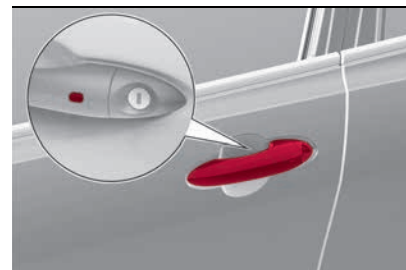

16

9650134

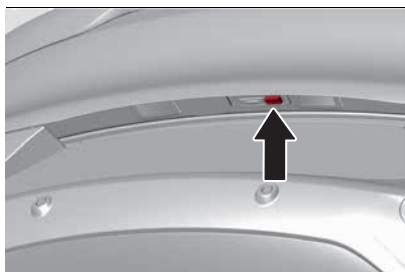

17

9650135

AVVERTENZA Dopo aver premuto il pulsante di "blocco porte" è necessario attendere 2 secondi prima di poter nuovamente sbloccare le porte mediante la maniglia. Tirando la maniglia della porta nell'arco di tempo dei 2 secondi è quindi possibile verificare se la vettura risulti chiusa correttamente, senza che le porte vengano nuovamente sbloccate.

Le porte e il cofano vano bagagli della vettura possono essere comunque bloccati premendo il pulsante  sulla chiave elettronica oppure sul pannello porta interno della vettura.

Apertura di emergenza porta lato guidatore

Se la chiave elettronica non funzionasse, ad esempio in caso di batteria scarica della chiave elettronica oppure della vettura stessa, è comunque possibile utilizzare l'inserto metallico di emergenza presente all'interno della

chiave per azionare lo sblocco della serratura della porta lato guidatore.

Per estrarre l'inserto metallico, procedere come segue:

- mantenendo premuto nei punti indicati fig. 18 sfilare la cover verso il basso
- rimuovere l'inserto chiave dalla sua sede fig. 19
- inserire l'inserto metallico nella serratura porta lato guidatore e ruotarlo per sbloccare la serratura porta



18

0401650002EM

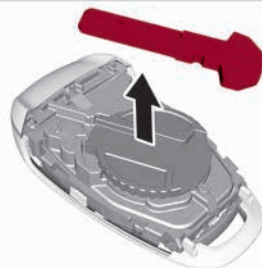

19

0401650003EM

NOTA L'inserto metallico della chiave non ha un verso di inserimento obbligato; può quindi essere introdotto indifferente all'interno del nottolino della serratura.

AVVERTENZE

Onde evitare di lasciare involontariamente la chiave elettronica all'interno della vettura, la funzione Passive Entry è dotata di una funzione automatica di sblocco delle porte.

Se una delle porte della vettura è aperta e viene premuto il pulsante "blocco porte" fig. 16 ubicato sulle maniglie delle porte anteriori, oppure il pulsante  sulla mostrina interna del pannello porta fig. 15, una volta chiuse tutte le porte aperte, la vettura effettua un controllo all'interno e all'esterno della vettura per verificare l'eventuale presenza di chiavi elettroniche abilitate.

Tirando la maniglia non premere il pulsante di blocco/sblocco porte sulla maniglia stessa fig. 20.



ABC



20

9650136

Se all'interno della vettura viene rilevata una delle chiavi elettroniche e nessun'altra chiave elettronica abilitata viene rilevata all'esterno della vettura, la funzione Passive Entry sblocca automaticamente tutte le porte della vettura, emette tre segnalazioni acustiche e aziona gli indicatori di direzione.

Se, al contrario, all'interno dell'abitacolo si trovasse una oppure più chiavi elettroniche, premendo il pulsante  sul telecomando, il funzionamento delle chiavi all'interno dell'abitacolo verrà temporaneamente disabilitato.

La vettura **non sbloccherà** invece le porte se è stata rilevata all'esterno una chiave elettronica non autorizzata in prossimità della vettura.

Se la funzione Passive Entry viene disabilitata agendo sul sistema Alfa Connect, le protezioni per evitare di lasciare involontariamente la chiave

elettronica all'interno della vettura si disattivano.

Accesso al vano bagagli

Avvicinandosi con una chiave elettronica valida in prossimità del cofano vano bagagli, premere il pulsante di apertura fig. 21 per accedere al vano bagagli.

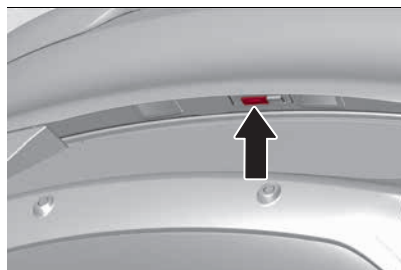



21

9650137

AVVERTENZA Se inavvertitamente si dimenticasse la chiave elettronica all'interno del vano bagagli e si provasse a chiuderlo dall'esterno, il blocco del cofano vano bagagli non verrà effettuato a meno che non sia presente all'esterno un'altra chiave elettronica riconosciuta in prossimità della vettura. Con porte bloccate, eseguendo uno sblocco del solo cofano vano bagagli, se alla successiva chiusura viene rilevata una chiave al suo interno, il cofano vano bagagli verrà nuovamente aperto e le luci eseguiranno un doppio lampeggio.

AVVERTENZA Prima di mettersi in marcia assicurarsi che il cofano vano bagagli sia correttamente chiuso.

Blocco cofano vano bagagli

Il cofano vano bagagli della vettura può essere comunque bloccato premendo il pulsante  sulla chiave elettronica oppure premendo il pulsante blocco porte sulle maniglie esterne oppure premendo il pulsante  sul pannello porta interno della vettura.

Sulle vetture dotate di Passive Entry, è possibile bloccare il cofano vano bagagli e le porte premendo il pulsante fig. 17 ubicato accanto al pulsante di apertura sul cofano stesso.

Attivazione/disattivazione sistema

Il sistema Passive Entry può essere attivato/disattivato tramite il sistema Alfa Connect.

DISPOSITIVO DEAD LOCK

(ove presente)



È un dispositivo di sicurezza che inibisce il funzionamento delle maniglie interne della vettura e del pulsante di blocco/sblocco porte, impedendo, in tal modo, l'apertura delle porte dall'interno del vano abitacolo, costituendo quindi un impedimento ai tentativi di effrazione (ad es. rottura di un vetro).

Si consiglia di inserire il dispositivo ogni volta che si parcheggia la vettura.

Inserimento dispositivo: il dispositivo si inserisce su tutte le porte effettuando una doppia pressione rapida del pulsante  sulla chiave oppure agendo sul tasto di blocco ubicato sulla maniglia esterna della vettura. L'inserimento del dispositivo è segnalato da 3 lampeggi degli indicatori di direzione.

Il dispositivo non si inserisce se una oppure più porte non sono correttamente chiuse: ciò impedisce che una persona possa entrare all'interno della vettura dalla porta aperta e, chiudendola, rimanga chiusa all'interno del vano abitacolo.

Disinserimento dispositivo: il dispositivo si disinserisce automaticamente premendo il pulsante  sulla chiave elettronica oppure portando il dispositivo di avviamento in posizione ENGINE oppure afferrando una delle maniglie anteriori.

DISPOSITIVO SICUREZZA BAMBINI



Impedisce l'apertura delle porte posteriori dall'interno.

Il dispositivo (1) fig. 22 è inseribile solo a porte aperte:

posizione  : dispositivo inserito (porta bloccata)

posizione  : dispositivo disinserto (porta apribile dall'interno)

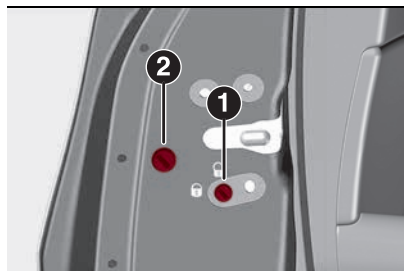

Il dispositivo rimane inserito anche effettuando lo sblocco elettrico delle porte.

AVVERTENZA Le porte posteriori non si possono aprire dall'interno quando è azionato il dispositivo di sicurezza bambini.

BLOCCO PORTE CON BATTERIA SCARICA

Nel caso in cui la batteria della vettura sia scarica, per effettuare il blocco delle porte è necessario procedere come di seguito descritto.



Porte posteriori e passeggero

Procedere come segue:

inserire l'inserto metallico della chiave elettronica nella sede (2) fig. 22 del dispositivo di blocco;

ruotare la chiave in senso orario per le serrature sulle porte a destra, antiorario per le serrature sulle porte a sinistra;
 togliere la chiave dalla sede.

Il riallineamento del dispositivo di blocco sulle serrature è ottenibile (solo se ripristinata la carica della batteria) procedendo in uno dei seguenti modi:

pressione sul pulsante  della chiave elettronica;
 pressione sul pulsante  su pannello porte;
 apertura tramite inserto chiave su serratura porta guidatore;
 tirando la maniglia interna della porta.

AVVERTENZA Per le porte posteriori, nel caso in cui sia stata inserita la sicurezza bambini e la chiusura precedentemente descritta, agendo sulla leva interna di apertura porte non si otterrà l'apertura della porta, ma solo il riallineamento del dispositivo di blocco delle serrature; per aprire la porta sarà necessario tirare la maniglia esterna. Inserendo la chiusura di emergenza non vengono disabilitati i pulsanti di blocco/sblocco centralizzato porte.



ABC



ATTENZIONE

19) Non lasciare MAI i bambini all'interno della vettura incustodita, né tantomeno abbandonare la vettura con le porte sbloccate in un luogo facilmente accessibile ai bambini. I bambini potrebbero ferirsi in modo grave, se non addirittura letale. Assicurarsi inoltre che i bambini non inseriscano inavvertitamente il freno di stazionamento elettrico, azionino il pedale del freno oppure la leva del cambio automatico/cambio automatico a doppia frizione.

20) Utilizzare sempre questo dispositivo quando si trasportano dei bambini. Dopo aver azionato il dispositivo su entrambe le porte posteriori, verificarne l'effettivo inserimento agendo sulla maniglia interna di apertura porte.

21) Inserendo il dispositivo dead lock non è più possibile aprire in alcun modo le porte dall'interno veicolo, pertanto assicurarsi, prima di scendere, che non siano presenti persone a bordo. Nel caso in cui la batteria della chiave elettronica sia scarica, il dispositivo è disinseribile unicamente agendo mediante l'inserito metallico della chiave su entrambi i nottolini delle porte come precedentemente descritto: in questo caso il dispositivo rimane inserito solo sulle porte posteriori.



AVVERTENZA

5) Assicurarsi di avere con sé la chiave al momento della chiusura di porta o cofano baule, onde evitare di dimenticare la chiave

stessa all'interno della vettura. Una volta chiusa all'interno, la chiave potrà essere recuperata solo con l'uso della seconda chiave fornita.

6) Il funzionamento del sistema di riconoscimento dipende da vari fattori, come, ad esempio, l'eventuale interferenza con onde elettromagnetiche emesse da sorgenti esterne (ad es. telefoni cellulari), lo stato di carica della batteria della chiave elettronica e la presenza di oggetti metallici in prossimità della chiave stessa o della vettura. In questi casi è comunque possibile effettuare lo sblocco delle porte utilizzando l'inserito metallico presente all'interno della chiave elettronica (vedere quanto descritto nelle pagine seguenti).

SEDILI

La regolazione del sedile del guidatore deve inoltre essere effettuata ricordando che, mantenendo le spalle ben poggiate contro lo schienale, i polsi devono poter raggiungere la parte alta della corona del volante.

Inoltre deve essere possibile premere a fondo il pedale del freno con il piede destro.

AVVERTENZA Effettuare la regolazione stando seduti sul sedile interessato (lato guida oppure lato passeggero).

NOTA Non appoggiare oggetti sotto il sedile regolabile, ciò impedirebbe la corretta regolazione del sedile.

SEDILI ANTERIORI A REGOLAZIONE MANUALE



Regolazione in senso longitudinale: sollevare la leva (1) fig. 23 e spingere il sedile avanti oppure indietro.

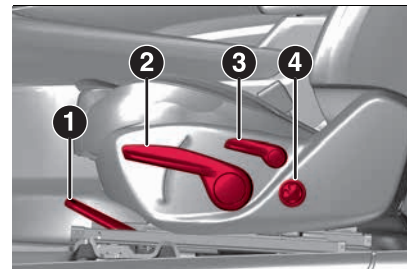

23

9650139



Regolazione in altezza (ove presente): agire sulla leva (2) in alto oppure in basso fino ad ottenere l'altezza desiderata.

Regolazione inclinazione schienale: agire sulla leva (3) accompagnando lo schienale col movimento del busto (tenere la leva azionata finché non si raggiunge la posizione desiderata, dopodiché rilasciarla).

Regolazione lombare elettrica (ove presente): agire sul joystick (4).

SEDILI ANTERIORI A REGOLAZIONE ELETTRICA



Mediante i pulsanti di comando per la regolazione elettrica del sedile è possibile regolare l'altezza (ove presente), la posizione in senso longitudinale e l'inclinazione dello schienale.

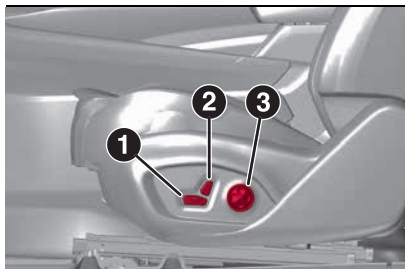

24

9650140

Regolazione in altezza e/o inclinazione cuscino (ove presente): agire sulla parte anteriore oppure posteriore dell'interruttore (1) fig. 24.

Regolazione in senso longitudinale: spingere l'interruttore (1) in avanti oppure indietro per spostare il sedile nella direzione corrispondente.

Regolazione inclinazione schienale: spingere l'interruttore (2) fig. 24 in avanti oppure indietro per inclinare lo schienale nella direzione corrispondente.

Regolazione lombare elettrica (ove presente): agire sul joystick (3) fig. 24.

AVVERTENZA La regolazione elettrica è consentita solo con dispositivo di avviamento in ENGINE e per circa 20 minuti dopo il suo posizionamento in STOP. È inoltre possibile movimentare il sedile in seguito all'apertura/chiusura della porta per circa 20 minuti.

NOTA Con dispositivo di avviamento in posizione STOP, la regolazione elettrica si disattiverà automaticamente se le porte della vettura sono chiuse dall'esterno.

Memorizzazione posizioni sedile guidatore (ove presente)

Tale funzione consente al conducente di memorizzare fino a tre profili diversi, da richiamare facilmente mediante i pulsanti (1), (2), (3) posizionati al lato della maniglia apriporta interna sul pannello porta lato guidatore fig. 25. Ciascun profilo memorizzato (profilo 1, 2 oppure 3) contiene le impostazioni delle posizioni desiderate per il sedile lato guida.



25

9650337

La memorizzazione e il richiamo sono possibili sia con dispositivo di avviamento in posizione ENGINE e vettura ferma, sia con vettura in movimento (fino ad una velocità di circa 2 km/h), sia per 20 minuti da quando il dispositivo di avviamento viene portato in posizione STOP. Ove previsto, l'avvenuta memorizzazione della posizione viene segnalata tramite una segnalazione acustica.

Per memorizzare una posizione del sedile:

- regolare il sedile guidatore
- premere per circa 1,5 secondi il pulsante (1), (2) oppure (3) e rilasciarlo

Quando si memorizza una nuova impostazione per sedile guidatore e radio si cancella automaticamente quella precedentemente memorizzata con lo stesso pulsante.

Il richiamo di una impostazione memorizzata è inoltre possibile per circa



ABC

20 minuti dopo l'apertura delle porte e per circa 20 minuti dopo lo spegnimento del motore. Per richiamare una posizione memorizzata premere brevemente il relativo pulsante.

NOTA Il movimento del sedile viene sospeso se in seguito al richiamo il dispositivo di avviamento viene portato in posizione START.

RISCALDAMENTO ELETTRICO SEDILI ANTERIORI

(ove presente)

Con dispositivo di avviamento in posizione ENGINE, premere i pulsanti (1) fig. 26 sul display del sistema Alfa Connect.



26

9650106

Sono previsti 3 livelli di riscaldamento (Minimo, Medio, Massimo).

In base al tempo trascorso dall'attivazione e alla temperatura raggiunta, il livello di riscaldamento può essere automaticamente aggiornato a

livelli più bassi, fino alla disattivazione della funzione.

Una volta attivato il riscaldamento sarà necessario attendere alcuni minuti prima di avvertirne l'effetto.

AVVERTENZA Al fine di salvaguardare la carica della batteria tradizionale l'attivazione di questa funzione con motore spento non è consentita.

Auto On Comfort (ove presente)

Se la temperatura esterna è inferiore a 4,4°C, ad ogni avviamento del motore la funzione riscaldamento elettrico del sedile guidatore e passeggero si attiva automaticamente sul "riscaldamento massimo". Tale funzionalità può essere attivata oppure disattivata agendo sul Menu del sistema Alfa Connect.

SEDILI ANTERIORI VENTILATI

(ove presenti)

Nel cuscino e nello schienale del sedile sono posizionate delle ventole che aspirano l'aria dall'abitacolo e immettono aria attraverso i piccoli fori nel coprisedile per mantenere freschi il conducente e il passeggero anteriore nell'eventualità di temperature esterne elevate. Le ventole funzionano a due velocità: alta e bassa.

I pulsanti di comando dei sedili anteriori ventilati si trovano nel sistema Alfa Connect. È inoltre possibile accedere ai pulsanti di comando attraverso la

schermata del climatizzatore o la schermata dei comandi.

Premere il pulsante (2) fig. 26 più volte per selezionare, in sequenza: HI (Alta ventilazione), livello intermedio di ventilazione, LO (Bassa ventilazione) oppure ventilazione disattivata.

NOTA Il motore deve essere avviato perché i sedili ventilati funzionino.

Auto On Comfort (ove presente)

Se la temperatura esterna è superiore a circa 27°C, ad ogni avviamento del motore la funzione ventilazione del sedile guidatore e passeggero si attiva automaticamente. Tale funzionalità può essere attivata oppure disattivata agendo sul Menu del sistema Alfa Connect.

SEDILI POSTERIORI

Il sedile posteriore sdoppiato permette l'ampliamento parziale (1/3 oppure 2/3) oppure totale del bagagliaio.

Rimozione cappelliera

(ove presente)

Procedere come segue:

- liberare le estremità dei due tiranti (1) fig. 27 di sostegno della cappelliera sfilando gli occhielli dai perni di sostegno

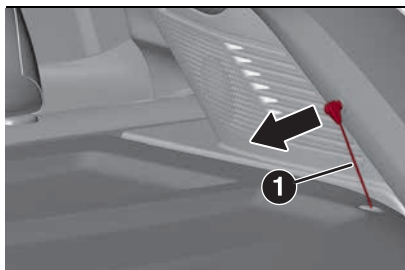

27

9650141

- sollevare la parte posteriore della cappelliera, agendo come illustrato in fig. 28
- liberare i perni (1) fig. 28 posti all'esterno del ripiano, quindi rimuovere la cappelliera tirandola verso l'alto
- una volta rimossa, la cappelliera può essere sistemata trasversalmente nel bagagliaio, oppure tra gli schienali dei sedili anteriori e i sedili posteriori (con bagagliaio totalmente ampliato)

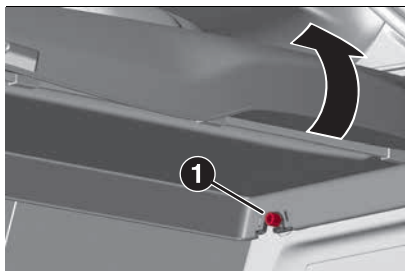

28

9650142

Ampliamento parziale bagagliaio (1/3 oppure 2/3)



Procedere come segue:

- ove sia presente, rimuovere la cappelliera
- abbassare completamente gli appoggiatesta del sedile posteriore
- assicurarsi che la cintura di sicurezza sia posizionata sulla mostrina (1) fig. 29
- agire sulla leva (2) per ribaltare la porzione desiderata (sinistra oppure destra) dello schienale: lo schienale verrà ribaltato automaticamente in avanti. Se necessario accompagnare lo schienale nella prima parte del ribaltamento. Il sollevamento della leva è evidenziato da una tacca di colore rosso

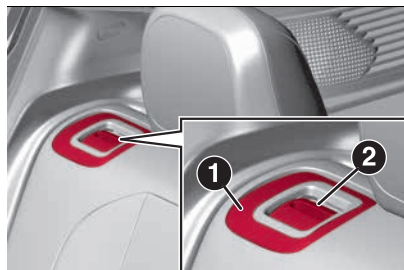

29

9650143

Ampliamento totale bagagliaio

L'abbattimento completo del sedile posteriore permette di disporre del massimo volume di carico.

Procedere come segue:

- abbassare completamente gli appoggiatesta del sedile posteriore
- assicurarsi che la cintura di sicurezza sia posizionata sulla mostrina (1) fig. 29 (ove presente)
- agire sulle leva (2) per ribaltare gli schienali: questi verranno ribaltati automaticamente in avanti. Se necessario accompagnare gli schienali nella prima parte del ribaltamento. Il sollevamento della leva è evidenziato da una tacca di colore rosso

Riposizionamento schienali



Spostare lateralmente le cinture di sicurezza, verificando che i nastri siano correttamente distesi senza attorcigliamenti e che non rimangano pizzicati dietro lo schienale dei sedili. Assicurarsi che le cinture di sicurezza siano posizionate sulle mostrine (1) fig. 29 (ove presenti), quindi sollevare gli schienali spingendoli indietro, fino a percepire lo scatto di bloccaggio su entrambi i meccanismi di aggancio (1) fig. 30 ubicati lateralmente, verificando visivamente la scomparsa delle "tacche rosse" presenti sulle leve (2) fig. 29 (la "tacca rossa" indica infatti il mancato aggancio dello schienale).



ABC

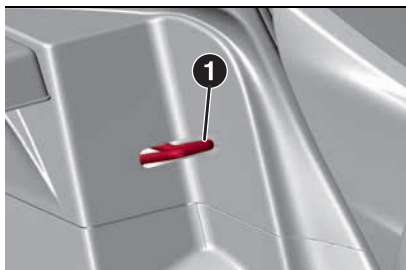

30

9650144

Parte centrale dello schienale (bracciolo posteriore)

Prima di effettuare il ribaltamento abbassare completamente l'appoggiatesta verificare che la cintura di sicurezza del posto posteriore centrale non sia allacciata e che non siano presenti oggetti nella parte centrale del cuscino (se presenti rimuoverli).

Tirare la maniglia (1) fig. 31 e inclinare la parte centrale dello schienale.

La parte centrale dello schienale, una volta ribaltata, può anche essere utilizzata come bracciolo posteriore dotato di un vano portabicchieri/ portabottiglie.



25)

AVVERTENZA Prima di riposizionare la parte centrale dello schienale verificare che non siano presenti bevande od altri oggetti all'interno del

portabicchieri od oggetti che ostruiscano il riposizionamento.

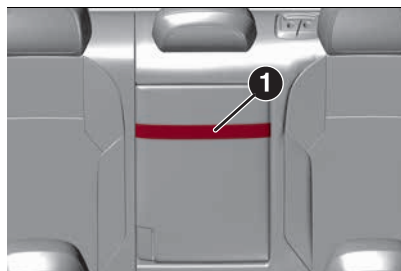

31

9650145



ATTENZIONE

- 22)** Qualunque regolazione deve essere eseguita esclusivamente a vettura ferma.
- 23)** Rilasciata la leva di regolazione, verificare sempre che il sedile sia bloccato sulle guide, provando a spostarlo avanti e indietro. La mancanza di questo bloccaggio potrebbe provocare lo spostamento inaspettato del sedile e causare la perdita di controllo della vettura.
- 24)** Assicurarsi che gli schienali risultino correttamente agganciati su entrambi i lati ("tacche rosse" non visibili) per evitare che, in caso di brusca frenata, possano proiettarsi in avanti ferendo i passeggeri.
- 25)** Se è presente un passeggero non è possibile utilizzare il bracciolo ma occorre mantenere lo schienale centrale correttamente agganciato.



AVVERTENZA

7) I rivestimenti tessili dei sedili sono dimensionati per resistere a lungo all'usura derivante dall'utilizzo normale della vettura. Tuttavia è necessario evitare sfregamenti traumatici e/o prolungati con accessori di abbigliamento quali fibbie metalliche, borchie, fissaggi in Velcro e simili, in quanto gli stessi, agendo in modo localizzato e con un'elevata pressione sui filati, potrebbero provocarne la rottura con conseguente danneggiamento della fodera.

8) Non sistemare oggetti sotto il sedile a regolazione elettrica e non intralciare il suo movimento dato che potrebbero danneggiarsi i comandi. Potrebbero inoltre limitare la corsa del sedile.

9) Prima di ribaltare lo schienale rimuovere qualunque oggetto presente sul cuscino del sedile.

APPOGGIATESTA

APPOGGIATESTA ANTERIORI (regolazioni)

 26) 27) 28) 29)

Regolazione verso l'alto: sollevare l'appoggiatesta fino ad avvertire il relativo scatto di bloccaggio.

Regolazione verso il basso: premere il tasto (1) fig. 32 e abbassare l'appoggiatesta.

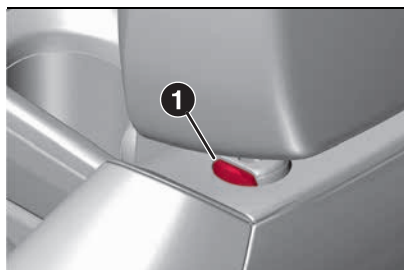

32

9650146

APPOGGIATESTA POSTERIORI (regolazioni)

NOTA Sono regolabili solo gli appoggiatesta esterni. L'appoggiatesta centrale è fisso (ove presente).

Regolazione verso l'alto: sollevare l'appoggiatesta fino ad avvertire il relativo scatto di bloccaggio.

Regolazione verso il basso: premere il tasto (1) fig. 33 e abbassare l'appoggiatesta.

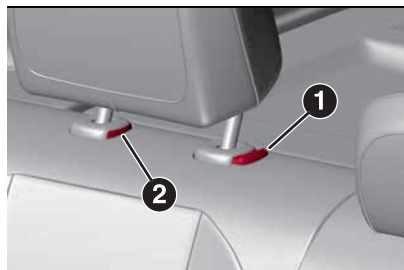

33

9650147

APPOGGIATESTA POSTERIORI (rimozione)

Procedere come segue:

- sollevare gli appoggiatesta fino alla massima altezza
 - premere i tasti (1) e (2) fig. 33 a lato dei due sostegni, quindi rimuovere gli appoggiatesta sfilandoli verso l'alto
- AVVERTENZA** Gli appoggiatesta posteriori, una volta rimossi, devono sempre essere riposizionati correttamente prima di procedere al normale utilizzo della vettura. Reinserrire le aste dell'appoggiatesta nelle relative sedi, mantenendo premuti i tasti (1) e (2). Procedere quindi a riposizionare gli appoggiatesta secondo la propria esigenza.



ATTENZIONE

26) Gli appoggiatesta vanno regolati in modo che la testa, e non il collo, appoggi su di essi. Solo in questo caso esercitano la loro azione protettiva.

27) Prima di utilizzare la vettura o sedersi su uno dei sedili, il conducente e tutti i passeggeri sono tenuti ad accertarsi che gli appoggiatesta siano posizionati correttamente, al fine di ridurre al minimo il rischio di lesioni al collo in caso di incidente.

28) Gli appoggiatesta non vanno mai regolati mentre la vettura è in movimento. Guidare una vettura con gli appoggiatesta rimossi o regolati in modo errato può causare lesioni gravi o letali in caso di incidente.

29) **TUTTI** gli appoggiatesta **DEVONO** essere rimontati sulla vettura per proteggere gli occupanti.



ABC

VOLANTE



30) 31)

REGOLAZIONI

Il volante può essere regolato sia in altezza che in profondità.

Per effettuare la regolazione portare la leva (1) fig. 34 verso il basso, dopodiché regolare il volante nella posizione più idonea e successivamente bloccarlo in tale posizione portando nuovamente la leva (1) verso l'alto.

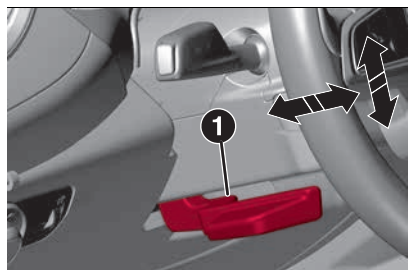

34

9650148

RISCALDAMENTO ELETTRICO VOLANTE

(ove presente)

Con dispositivo di avviamento in posizione ENGINE, premere il pulsante  (1) fig. 35 sul display del sistema Alfa Connect.



35

9650107

AVVERTENZA L'attivazione di questa funzione è permessa solo con motore termico acceso.

Auto On Comfort

(ove presente)

Se la temperatura esterna è inferiore a 4,4°C, ad ogni avviamento del motore la funzione di riscaldamento elettrico del volante si attiva automaticamente.

Tale funzionalità può essere attivata oppure disattivata agendo sul Menu del sistema Alfa Connect.



ATTENZIONE

30) Le regolazioni vanno eseguite solo con vettura ferma e motore spento.

31) È tassativamente vietato ogni intervento in aftermarket, con conseguenti manomissioni della guida o del piantone sterzo (ad es. montaggio di antifurto), che potrebbero causare, oltre al decadimento

delle prestazioni del sistema e della garanzia, **GRAVI PROBLEMI DI SICUREZZA**, nonché la non conformità omologativa della vettura.

SPECCHI RETROVISORI

SPECCHIO INTERNO

È provvisto di un dispositivo antinfortunistico che ne permette lo sgancio in caso di contatto violento con un passeggero.



36

0410650001EM

Agire sulla leva fig. 36 per regolare lo specchio su due diverse posizioni: normale o antiabbagliante.

SPECCHIO INTERNO ELETTROCROMICO

(ove presente)

Su alcune versioni è presente uno specchio elettrocromico con funzione di antiabbagliamento automatico fig. 37.



37

9650331

SPECCHI ESTERNI



32)

La regolazione degli specchi è possibile con il dispositivo di avviamento in posizione ENGINE e per circa 3 minuti dopo il passaggio del dispositivo di avviamento in posizione STOP.

Aperto una delle porte anteriori tale funzionamento viene disabilitato.

Selezionare lo specchio desiderato mediante il dispositivo (1) fig. 38:

- dispositivo in posizione (A): selezione specchio sinistro
- dispositivo in posizione (C): selezione specchio destro

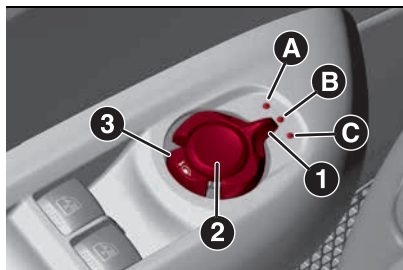

38

9650149

Per orientare lo specchio selezionato premere il pulsante (2) nelle quattro direzioni indicate dalle frecce.

AVVERTENZA Terminata la regolazione ruotare il dispositivo (1) in posizione (B) per evitare spostamenti accidentali.

Ripiegamento

Per ripiegare gli specchi premere il pulsante (3) fig. 38. Premere nuovamente il pulsante per riportare gli specchi in posizione di marcia.

Se, durante la fase di ripiegamento degli specchi (da chiusi ad aperti e viceversa), viene premuto il pulsante (3), gli specchi invertono la direzione di manovra.

È possibile ripiegare oppure aprire gli specchi con il dispositivo di avviamento in posizione ENGINE e per circa 3 minuti dopo il passaggio del dispositivo di avviamento in posizione STOP. Aprendo una delle porte anteriori tale funzionamento viene disabilitato.

AVVERTENZA Durante la marcia gli specchi vanno tenuti sempre aperti, non devono essere mai ripiegati.

Attivazione automatica funzione

L'attivazione della chiusura centralizzata dall'esterno della vettura fa ripiegare automaticamente gli specchi.

Portando il dispositivo di avviamento in posizione ENGINE gli specchi ritornano automaticamente in posizione di marcia.

Qualora gli specchi fossero stati ripiegati agendo sul dispositivo (3) fig. 38, potranno essere riportati in posizione di marcia esclusivamente agendo nuovamente sul dispositivo stesso.

Attivazione/disattivazione funzione tramite sistema Alfa Connect

Agendo sul menu del sistema Alfa Connect è possibile attivare/disattivare la funzione di ripiegamento elettrico degli specchi (l'impostazione predefinita della funzione è "Attivo").

Per maggiori informazioni fare riferimento a quanto descritto nei supplementi disponibili online.

Manovra di riallineamento specchi

Nel caso in cui uno degli specchi esterni sia stato movimentato manualmente potrebbe verificarsi che lo stesso specchio non mantenga la sua posizione in modo stabile durante la guida.



ABC

In tal caso è necessario eseguire la seguente manovra di riallineamento:

- chiudere manualmente lo specchio in posizione parcheggio, ripiegandolo dalla posizione (1) alla posizione (2) (vedere fig. 39)
- azionare una oppure due volte il comando di apertura specchi (3) fig. 38 per riallineare il sistema e portare entrambi gli specchi in posizione di guida

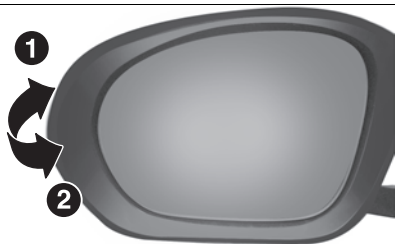

39

9650172

SPECCHI ESTERNI ELETTROCROMICI

(ove presente)

Questi specchi sono in grado di modificare automaticamente la propria capacità riflettente per evitare l'abbagliamento del guidatore. Il tasto di attivazione/ disattivazione della funzione elettrocromica antiabbagliante fig. 37 è il medesimo per tutti gli specchi retrovisori.

RISCALDAMENTO ELETTRICO SPECCHI ESTERNI

Sulle versioni dotate di climatizzatore manuale oppure, in funzione degli allestimenti, di climatizzatore automatico bizona, premendo il pulsante  sul climatizzatore si attiva il disappannamento/sbrinamento degli specchi retrovisori esterni.



ATTENZIONE

32) Lo specchio retrovisore esterno lato guida e lato passeggero, essendo curvo, altera leggermente la percezione della distanza.

LUCI ESTERNE

COMMUTATORE LUCI

La ghiera del commutatore luci (1) fig. 40, ubicata sul lato sinistro della plancia strumenti, comanda il funzionamento dei fari, delle luci di posizione, delle luci diurne, delle luci anabbaglianti, delle luci retronebbia e la regolazione dell'intensità luminosa del quadro strumenti e delle grafiche dei pulsanti di comando.



40

9650124



L'illuminazione esterna, fatta eccezione per le luci di posizione, avviene solo con dispositivo di avviamento in posizione ENGINE.

Accendendo le luci esterne si illumina il quadro strumenti e i vari comandi posti sulla plancia.

CONTROLLO AUTOMATICO LUCI (AUTOLIGHT) - SENSORE CREPUSCOLARE

È un sensore a LED infrarossi, abbinato al sensore di pioggia e ubicato sul parabrezza, in grado di rilevare le variazioni dell'intensità luminosa esterna alla vettura, in base alla sensibilità di luce impostata tramite il Menu del sistema Alfa Connect (vedere "Impostazioni" nel paragrafo "Modalità veicolo" nella sezione "Multimedia"). Maggiore è la sensibilità, minore è la quantità di luce esterna necessaria per comandare l'accensione delle luci esterne.

Attivazione

Con dispositivo di avviamento in posizione ENGINE, ruotare la ghiera del commutatore luci in posizione  per attivare la funzionalità "Controllo automatico luci". In questo modo si attiva l'accensione automatica delle luci posizione e anabbagliante in caso di scarsa luminosità esterna oppure delle DRL in condizioni di guida diurna. Per passare alla modalità anabbagliante manuale, ruotare la ghiera nella posizione .

In caso di malfunzionamento del sensore, si attivano automaticamente le luci di posizione, gli anabbaglianti e le luci targa. **AVVERTENZA** Il sensore non è in grado di rilevare la presenza di

nebbia. Pertanto, in tale circostanza, l'accensione di tali luci deve avvenire in modo manuale.

LUCI ANABBAGLIANTI

Con dispositivo di avviamento in posizione ENGINE, ruotare il commutatore in posizione . In caso di attivazioni delle luci anabbaglianti, le luci diurne si spengono e si accendono gli anabbaglianti, le luci di posizione e le luci targa.

Sul quadro strumenti si illumina la spia .

LUCI DIURNE (D.R.L.) "Daytime Running Lights"



Le luci diurne (DRL) si attivano con la ghiera in posizione  e in condizioni di luce diurna. Al primo avvio restano spente fintantoché è inserito il freno di stazionamento o il cambio è in posizione P (Parcheggio). Con il dispositivo di avviamento in posizione ENGINE e motore termico spento le luci diurne sono spente. Le luci diurne vengono inoltre momentaneamente disabilitate all'attivazione degli indicatori di direzione. Disattivando gli indicatori di direzione le luci diurne si riattivano. In alcune versioni, in caso di avaria di una delle luci diurne, si spengono tutte le luci diurne del lato in cui è presente l'avaria.

LUCI RETRONEBBIA

L'interruttore della luce retronebbia è integrato nel commutatore luci.

Con dispositivo di avviamento in posizione ENGINE, premere sul pulsante  per accendere/spengere la luce.

La luce retronebbia si accende solo con luci anabbaglianti. La luce si spegne premendo nuovamente il pulsante  oppure spegnendo gli anabbaglianti.

LUCI DI PARCHEGGIO

Si accendono portando la ghiera del commutatore luci in posizione .

Sul quadro strumenti si illumina la spia .

AVVERTENZA Questa posizione del commutatore luci non deve essere selezionata con vettura in marcia, ma unicamente con vettura in sosta per segnalarne lo stazionamento quando prescritto dalle norme vigenti nel Paese in cui si circola (Codice della Strada).

LUCI DI POSIZIONE POSTERIORI

Le luci di posizione posteriori sul portellone del vano bagagli si spengono all'apertura dello stesso.

TEMPORIZZAZIONE SPEGNIMENTO FARI

Questa funzione di sicurezza ritarda lo spegnimento dei fari, consentendo per



ABC

un certo periodo di tempo, l'illuminazione dello spazio antistante alla vettura.

Attivazione funzione

Con dispositivo di avviamento in posizione STOP, tirare la leva sinistra verso il volante entro 2 minuti dalla commutazione del dispositivo di avviamento in posizione STOP.

Ad ogni singolo azionamento della leva, l'accensione delle luci viene prolungata di 30 secondi, fino ad un massimo di 210 secondi; trascorso tale intervallo di tempo, le luci si spengono automaticamente.

Inoltre, ad ogni azionamento della leva corrisponde l'accensione del simbolo  sul quadro strumenti. Sul display vengono invece visualizzati un messaggio e la durata impostata per la funzione.



Il simbolo  si accende al primo azionamento della leva e rimane accesa fino alla disattivazione automatica della funzione. Ogni azionamento della leva incrementa solo il tempo di accensione delle luci.

Disattivazione funzione

Mantenere tirata la leva verso il volante per più di 2 secondi o portare il dispositivo di avviamento in posizione ENGINE.

Se si spengono i fari prima dell'accensione, questi si spegneranno in modo normale.

LUCI ABBAGLIANTI

Per inserire le luci abbaglianti fisse, con dispositivo di avviamento in ENGINE, spingere in posizione instabile la leva sinistra fig. 41 (senso di marcia della vettura). Il commutatore luci deve essere ruotato in  con luci anabbaglianti accese oppure deve essere ruotato in posizione .

Per effettuare i lampeggi si utilizza la posizione instabile (si attiva tirando la leva verso di sé). Con luci abbaglianti inserite sul quadro strumenti si illumina la spia .

Le luci abbaglianti si disinseriscono spingendo in posizione instabile la leva sinistra nel verso di marcia della vettura. Sul quadro strumenti si spegne la spia .

Con velocità superiore a 40 km/h e funzione attiva, spingendo la leva nella posizione instabile nel verso di marcia, le luci si disattivano.





41

9650150

Luci abbaglianti automatiche

Al fine di non abbagliare gli altri utenti della strada, le luci si disattivano automaticamente nel caso in cui si incrocia una vettura che proceda nel senso opposto di marcia oppure nel caso in cui ci si accodi ad una vettura che proceda nello stesso senso di marcia.

Questa funzione si abilita agendo sul Menu del display oppure sul sistema Alfa Connect e con commutatore luci ruotato in posizione .

Al primo azionamento delle luci abbaglianti (spingendo la leva sinistra), si attiva la funzione (sul display del quadro strumenti, si accende il simbolo di colore bianco .

Se gli abbaglianti sono effettivamente accesi sul display del quadro strumenti si accende la spia di colore blu .

Con velocità superiore a 40 km/h e funzione attiva, spingendo la leva nella

posizione instabile nel verso di marcia, le luci si disattivano.

Con velocità inferiore a 15 km/h e funzione attiva, la funzione spegne gli abbaglianti.

Eseguito velocemente un nuovo comando degli abbaglianti fissi (spingendo la leva sinistra nel senso di marcia in posizione instabile e rilasciandola), sul quadro strumenti si accenderà la spia di colore blu  e le luci abbaglianti verranno accese a luce fissa fino a quando non si superano i 40 km/h.

Superati nuovamente i 40 km/h la funzione  torna attiva automaticamente.

Se in questa fase si tira nuovamente la leva per richiedere lo spegnimento degli abbaglianti, la funzione rimane disattivata e si spengono anche gli abbaglianti.

Per disabilitare la funzione automatica ruotare la ghiera del commutatore luci in posizione .

Con velocità superiore a 40 km/h e funzione attiva, spingendo la leva nella posizione instabile nel verso di marcia, le luci si disattivano.

ADAPTIVE DRIVING BEAM (ADB) CON TECNOLOGIA GLARE FREE

(ove presente)

La tecnologia "Glare Free" assiste il

conducente durante la guida su strade extraurbane con scarsa illuminazione ambientale permettendo l'uso di luci abbaglianti anche con la presenza di altre vetture senza correre il rischio di abbagliarle.

L'effetto anti-riflesso è ottenuto grazie a matrici di LED, che vengono accese e spente in modo dinamico al fine di individuare una zona d'ombra in corrispondenza delle luci di ogni veicolo su strada (comprese motociclette e biciclette), in base alle informazioni sui fari delle altre vetture fornite dalla telecamera digitale orientata in avanti situata sul parabrezza sotto lo specchio retrovisore interno.

Il sistema anti-riflesso è del tipo multi-ombra, in quanto è in grado di creare fino a quattro tunnel di luce contemporaneamente, e ogni area del tunnel è larga quanto l'ostacolo che non deve essere abbagliato.

La figura rappresenta un esempio di diversi scenari:

- (1) due vetture viaggiano davanti nella stessa direzione;
- (2) un'altra vettura sta sorpassando;
- (3) un'altra vettura sta avanzando nella direzione opposta.

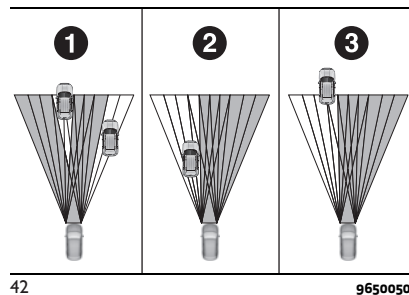

Il sistema è in grado di rilevare e reagire a una vettura in arrivo a partire da una distanza di circa 400 m in un paio di secondi. Invece, in caso di veicoli che precedono, il sistema è in grado di rilevare e reagire in pochi secondi a partire da una distanza di circa 100 m.

Modalità di attivazione

La telecamera digitale è la stessa usata per gli abbaglianti automatici e, come per gli abbaglianti automatici, la tecnologia "Glare Free" deve essere attivata come indicato nella sezione "Multimedia", inserendo il segno di spunta nell'opzione di attivazione automatica degli abbaglianti.





ABC

La funzione anti-riflesso sarà attivata dopo le seguenti azioni:

- avviamento motore
- posizionamento commutatore luci su 
- accensione luci anabbaglianti

Attivando gli abbaglianti, la funzione anti-riflesso entra in funzione se:

- la velocità della vettura è uguale o maggiore di 35 km/h nella fase di attivazione della funzione
- la luminosità ambientale non è sufficiente per una guida sicura e confortevole
- ci si trova in condizioni di traffico fuori dal contesto urbano

Una volta che il sistema sarà attivo si accende il simbolo bianco , il simbolo blu  sostituisce il simbolo precedente e segnala che tutti o solo alcuni LED degli abbaglianti sono accesi in quel momento.

Nel caso in cui, per necessità, si debba spegnere l'intero modulo degli abbaglianti per ottenere un effetto senza riflesso sul quadro strumenti, solo l'indicatore verde rimarrà acceso. Quando la situazione consente l'uso parziale o totale degli abbaglianti senza causare riflesso, l'indicatore blu comparirà di nuovo.

NOTE



- alcune condizioni imprevedibili, come sporco, polvere, pellicole o altre ostruzioni presenti sulla lente della telecamera possono compromettere il buon funzionamento della funzione anti-riflesso
- pioggia battente e nebbia possono influenzare le prestazioni del sistema, lasciando i fari abbaglianti accesi per più tempo rispetto alle condizioni di funzionamento nominali. In questo modo si possono abbagliare altre vetture provocando disturbo. Per evitare ciò, il guidatore deve spegnere gli abbaglianti manualmente
- in fase di disattivazione della funzione, la velocità minima di funzionamento è 25 km/h

INDICATORI DI DIREZIONE

Gli indicatori di direzione possono assumere due differenti strategie di lampeggio: continuo o temporaneo (Lane Change).

Per attivare la funzione di lampeggio continuo spostare la leva sinistra fino a fine corsa (instabile):

- verso l'alto: attivazione indicatore di direzione destro
- verso il basso: attivazione indicatore di direzione sinistro

Sul quadro strumenti si illumina ad intermittenza la spia  oppure .

Gli indicatori di direzione si disattivano automaticamente riportando la vettura in posizione di marcia rettilinea oppure spostando la leva in direzione opposta al comando precedente fino al primo impulso (circa metà corsa).

Funzione "Lane Change" (cambio corsia)

Qualora si voglia segnalare un cambio di corsia di marcia, spostare la leva fino al primo impulso (circa metà corsa).

L'indicatore di direzione del lato selezionato si attiverà per 3 lampeggi per poi spegnersi automaticamente. Per disattivare il lampeggio prima della fine del ciclo occorre spostare la leva in direzione opposta al comando precedente fino al primo impulso (circa metà corsa).

LUCI DI SVOLTA

(ove presente)

La funzione si attiva con anabbaglianti accesi e consente di illuminare al meglio la strada in caso di svolta o di percorrenza di una curva con l'accensione di LED dedicati.

ANIMAZIONI

(ove presenti)

In funzione delle versioni, con il dispositivo di avviamento in posizione STOP, allo sblocco delle porte della

vettura si può avere una sequenza animata delle luci frontali e posteriori. Successivamente si accendono con luce fissa. La funzionalità si attiva dal Menu del display del quadro strumenti o tramite il sistema Alfa Connect (vedere la sezione "Multimedia").

Con lo sblocco del solo portellone del bagagliaio si accendono solo gli indicatori di direzione.

L'attivazione dell'allarme o delle luci di emergenza disabilitano la funzionalità.

FUNZIONE ADAPTIVE LOW BEAM CON TECNOLOGIA AFS (Adaptive Frontlight System)

(ove presente)

È un sistema che adatta la profondità del fascio luminoso anabbagliante, in funzione delle seguenti condizioni di guida:

- velocità della vettura
- tergicristallo in movimento
- la funzione è abilitata dal Menu del display del quadro strumenti
- quando sono attive le luci anabbaglianti.

Nel caso di proiettori a matrici di LED, per soddisfare le prescrizioni omologative ed evitare di abbagliare i conducenti provenienti nel senso di marcia opposto, è necessario disabilitare la funzionalità Adaptive Low Beam nel caso in cui il posto del conducente sia

sul lato sinistro della vettura e circoli in Paesi con senso di marcia sulla corsia destra (e viceversa).

REGOLAZIONE ASSETTO FARI

(ove presente)

Orientamento del fascio luminoso

Un corretto orientamento dei fari è determinante per il comfort e la sicurezza non solo di chi guida la vettura, ma di tutti gli utenti della strada. Inoltre, costituisce una precisa norma del codice di circolazione.

Per garantire a se stessi e agli altri le migliori condizioni di visibilità quando si viaggia con i fari accesi, la vettura deve avere un corretto assetto degli stessi.

Per il controllo e l'eventuale regolazione rivolgersi alla Rete Assistenziale Alfa Romeo.

Controllare l'orientamento dei fasci luminosi ogni volta che cambia il peso o la disposizione del carico trasportato.

Correttore assetto fari

(ove presente)

Funziona solo con dispositivo di avviamento in posizione ENGINE.



43

9650158

Per effettuare la regolazione ruotare la ghiera (1) fig. 43.

- Posizione 0*: una oppure due persone sui sedili anteriori
- Posizione 1*: 4 persone
- Posizione 2*: 4 persone + carico nel bagagliaio
- Posizione 3*: guidatore + massimo carico ammesso stivato esclusivamente nel bagagliaio

AVVERTENZA Controllare la posizione di assetto fari ogni volta che cambia il peso del carico trasportato.



ATTENZIONE

33) *Le luci diurne sono un'alternativa alle luci anabbaglianti dove ne è prescritta l'obbligatorietà durante la marcia diurna; dove questa non sia prescritta, l'utilizzo delle luci diurne è comunque permesso.*



ABC

34) Le luci diurne non sostituiscono le luci anabbaglianti durante la marcia in galleria o notturna. L'uso delle luci diurne è regolamentato dal codice della strada del paese in cui vi trovate: osservatene le prescrizioni.

LUCI INTERNE

PLAFONIERA ANTERIORE

Sulla plafoniera sono presenti degli interruttori che svolgono le seguenti funzioni:

- l'interruttore (1) accende/spegne la lampada (8)
- l'interruttore (2) attiva/disattiva i pulsanti della plafoniera posteriore
- l'interruttore (3) accende/spegne tutte le lampade all'interno delle plafoniere (anteriore e posteriore) in abitacolo
- l'interruttore (4) attiva o disattiva l'accensione/spegnimento delle lampade della plafoniera (6), (7) e (8) all'apertura/chiusura delle porte. L'accensione/spegnimento delle luci è progressivo
- l'interruttore (5) accende/spegne la lampada (6)

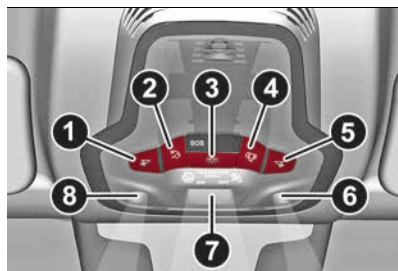

44

9650322

AVVERTENZA Prima di scendere dalla vettura, assicurarsi che le lampade della plafoniera siano spente; in questo modo si eviterà di ridurre inutilmente il livello di carica della batteria tradizionale, una volta richiuse le porte. In ogni caso, se una lampada venisse dimenticata accesa, la plafoniera si spegne automaticamente dopo circa 15 minuti dall'arresto del motore.

Temporizzazione luci plafoniera

Su alcune versioni, per rendere più agevole l'ingresso/uscita dalla vettura, in particolare di notte od in luoghi poco illuminati, sono a disposizione due logiche di temporizzazione.

Temporizzazione in ingresso vettura

Le luci plafoniera si accendono secondo le seguenti modalità:

- per 3 minuti allo sblocco delle porte;

- per circa 3 minuti all'apertura di una delle porte;

- per 27 secondi alla chiusura di ogni singola porta e si spengono in contemporanea al blocco delle porte.

La temporizzazione si interrompe portando il dispositivo di avviamento in posizione ENGINE.

Per lo spegnimento sono previste tre modalità:

- alla chiusura di tutte le porte, si disattiva la temporizzazione di 3 minuti e se ne attiva una di alcuni secondi. Tale temporizzazione si disattiva se il dispositivo di avviamento viene portato in posizione ENGINE

- al blocco porte (che può avvenire sia con telecomando sia con inserto chiave su porta lato guida), si spegne la plafoniera

- le luci interne vengono spente comunque dopo 15 minuti, per preservare la durata della batteria tradizionale

Temporizzazione in uscita vettura

Dopo aver portato il dispositivo di avviamento su STOP le luci plafoniera si accendono secondo queste modalità:

- per alcuni secondi dopo l'arresto del motore
- all'apertura di una delle porte per un tempo di circa 3 minuti

□ alla chiusura di una porta, per un tempo di alcuni secondi

La temporizzazione termina automaticamente al blocco delle porte.

Plafoniere luci di cortesia

Dietro l'aletta parasole guidatore e passeggero (ove presente) è alloggiata una plafoniera che illumina lo specchio ubicato dietro l'aletta stessa fig. 45.

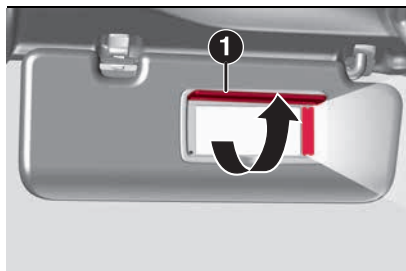

45

9650151

La plafoniera si accende automaticamente sollevando la copertura (1).

PLAFONIERA CASSETTO PORTAOGGETTI

Si accende automaticamente all'apertura del cassetto portaoggetti e si spegne alla sua chiusura qualsiasi sia lo stato del dispositivo di avviamento.

La luce inoltre si accende/spegne qualsiasi sia lo stato del dispositivo di avviamento.

LUCI INTERNE AMBIENTE

L'intensità delle luci interne abitacolo è regolabile tramite il sistema Alfa Connect.

Per accedere alla funzione di regolazione selezionare, sul menu principale in successione le seguenti voci: "Impostazioni", "Luci" e "Luci interne ambiente". L'intensità è impostabile su sette livelli.

Attraverso lo stesso menu, ove presente, è possibile impostare il colore delle luci ambiente. I colori disponibili sono cinque: rosso, verde, blu, giallo e bianco alfa.

Questi colori hanno 7 differenti livelli di intensità così come le luci interne ambiente. L'intensità delle luci si può cambiare solo quando si è in modalità notte. Durante il giorno, l'intensità è automaticamente impostata al valore massimo.

LUCE POZZANGHERA

La luce pozzanghera è situata sotto le porte fig. 46. Si accende automaticamente all'apertura della porta e si spegne alla sua chiusura qualsiasi sia lo stato del dispositivo di avviamento.

La luce inoltre si accende/spegne qualsiasi sia lo stato del dispositivo di avviamento.

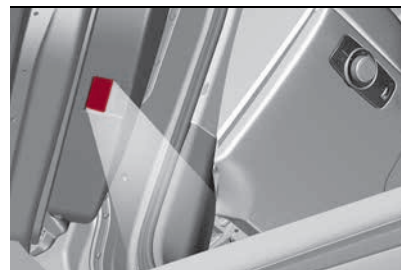

46

9650152

PLAFONIERA POSTERIORE

I pulsanti della plafoniera posteriore si attivano o disattivano tramite il pulsante (2) fig. 44 della plafoniera anteriore.

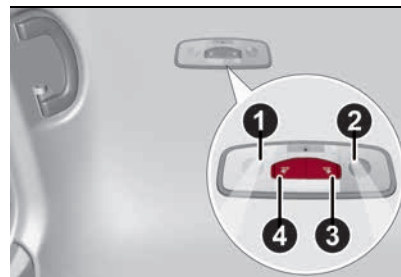

47

0413650004EM

- l'interruttore (3) fig. 47 accende/spegne la lampada (2)
- l'interruttore (4) accende/spegne la lampada (1)

Le luci si accendono aprendo una qualsiasi porta.



ABC

AVVERTENZA Dimenticando una porta aperta, la luce si spegnerà automaticamente dopo alcuni minuti. Per riaccenderla aprire un'altra porta oppure chiudere e riaprire la porta stessa.

PLAFONIERE VANO BAGAGLI

All' interno del vano bagagli sono presenti due plafoniere fig. 48.

Si accendono automaticamente all'apertura del vano bagagli e si spengono alla sua chiusura.



48

9650154

Le plafoniere si accendono/spengono indipendentemente dalla posizione del commutatore di avviamento.

Dimenticando il vano bagagli aperto le luci si spegneranno automaticamente dopo 15 minuti, per preservare la durata della batteria tradizionale.

REGOLAZIONE INTENSITÀ LUMINOSA QUADRO STRUMENTI E GRAFICHE PULSANTI DI COMANDO

Con luci di posizione o fari accesi, agire sulla ghiera fig. 49 verso l'alto per aumentare l'intensità dell'illuminazione del quadro strumenti e delle grafiche dei pulsanti di comando oppure verso il basso per diminuirla. Il comando è ad impulsi per cui ad ogni azione si aumenta/diminuisce l'intensità di un livello, fino ad un massimo di sette.



49

9650157

TERGICRISTALLO

La leva destra comanda l'azionamento del tergicristallo/lavacristallo.

Il funzionamento avviene solo con dispositivo di avviamento in posizione ENGINE.

TERGICRISTALLO/LAVACRISTALLO Funzionamento



La ghiera fig. 50 può assumere le seguenti posizioni:

- 0 tergicristallo fermo.
- A ruotando la ghiera nella prima posizione si attiva il primo livello di sensibilità del sensore pioggia.
- A ruotando la ghiera nella seconda posizione si attiva il secondo livello di sensibilità del sensore pioggia.
- ruotando la ghiera nella terza posizione si attiva il primo livello di velocità continua dei tergicristalli in modalità manuale.

ruotando la ghiera nella quarta posizione si attiva il secondo livello di velocità continua dei tergicristalli in modalità manuale.

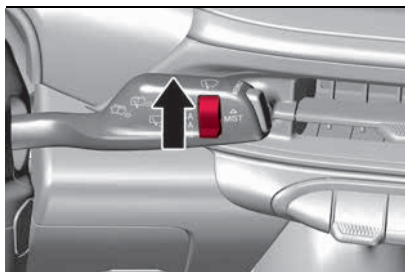

50

9650122

Spostando la leva verso l'alto (posizione instabile), si attiva la funzione MIST: il funzionamento è limitato al tempo in cui si trattiene manualmente la leva in tale posizione. Al rilascio, la leva ritorna nella sua posizione arrestando automaticamente il tergicristallo. Questa funzione è utile per rimuovere ad esempio piccoli accumuli di sporizia dal parabrezza, oppure la rugiada mattutina.

AVVERTENZA Questa funzione non attiva il lavacrystallo, pertanto sul parabrezza non sarà spruzzato il liquido lavacrystallo. Per spruzzare il liquido lavacrystallo sul parabrezza occorre usare la funzione di lavaggio.

Con ghiera in posizione \rightarrow oppure \rightarrow , il tergicristallo adatta automaticamente

la velocità di funzionamento alla velocità della vettura.

Livello di sensibilità sensore pioggia

Le posizioni \rightarrow A e \rightarrow A corrispondono anche al 1 e 2 livello di sensibilità del sensore pioggia.

Funzione "Lavaggio intelligente"

Tirare la leva verso il volante (posizione instabile) per azionare il lavacrystallo.

Mantenendo tirata la leva si attiva automaticamente, con un solo movimento, il getto del lavacrystallo e il tergicristallo stesso.

Il funzionamento del tergicristallo termina tre battute dopo il rilascio della leva.

Il ciclo viene ultimato da una battuta del tergicristallo circa 6 secondi dopo.

SENSORE PIOGGIA

È ubicato dietro lo specchietto retrovisore interno, a contatto con il parabrezza fig. 51 e è in grado di rilevare la presenza della pioggia e, di conseguenza, gestire la pulizia del parabrezza in funzione dell'acqua presente sul crystallo.



51

9650187

Il sensore ha un campo di regolazione che varia progressivamente da tergicristallo fermo (nessuna battuta) quando il crystallo è asciutto, a tergicristallo in 2a velocità continua (funzionamento continuo veloce) con pioggia intensa.

Attivazione

 12) 13)

Ruotando la ghiera fig. 50 in posizione \rightarrow A oppure \rightarrow A è possibile attivare il sensore pioggia.

L'attivazione del sensore è segnalata da una "battuta" del tergicristallo per acquisizione comando.

La variazione della sensibilità, durante il funzionamento del sensore pioggia, è segnalata da una "battuta" del tergicristallo per acquisizione e attuazione comando. Questa battuta viene eseguita anche con parabrezza asciutto.



ABC

Azionando il lavacrystallo con sensore pioggia attivato viene effettuato il normale ciclo di lavaggio, al termine del quale il sensore riprende il suo normale funzionamento automatico.

AVVERTENZA Tenere pulito il crystallo nella zona del sensore.

AVVERTENZA Con ghiera del tergicristallo ruotata in posizione **A** oppure **A** la funzione di tergiture automatica è inibita con temperatura esterna inferiore a 0°C.

Disattivazione

Agire sulla ghiera fig. 50 oppure portare il dispositivo di avviamento in posizione STOP.

Nel caso di sensore pioggia attivato ma malfunzionante, il tergicristallo funziona ad intermittenza con una regolazione pari alla sensibilità impostata per il sensore pioggia, indipendentemente dalla presenza o meno di pioggia sul parabrezza sul display viene segnalata l'avaria del sensore.

Il sensore continua comunque a funzionare, ed è possibile attivare il tergicristallo in modalità continua ... oppure ... L'indicazione di avaria rimane attiva per il tempo di attivazione del sensore.

Il sensore pioggia è in grado di riconoscere e di adattarsi

automaticamente alla presenza delle seguenti condizioni:

- presenza di impurità sulla superficie di controllo (ad es. depositi salini, sporco, ecc.)
- presenza di striature di acqua provocate dalle spazzole usurate del tergicristallo
- differenza tra giorno e notte



TERGILUNOTTO/ LAVALUNOTTO

Con tergicristallo in funzione e retromarcia inserita il tergilunotto si attiva operando una singola battuta.

Agendo sulla leva fig. 50 (può assumere solo posizioni instabili):

- verso il quadro strumenti si comanda il lavaggio del lunotto (una spinta breve della leva attiva un ciclo di lavaggio, mantenendo la leva spinta si attiva il lavaggio continuo fino al rilascio della leva stessa);
- verso il basso (con retromarcia inserita) si comanda l'attivazione/disattivazione del funzionamento **continuo** del tergilunotto, indipendentemente dal movimento delle spazzole del tergicristallo;
- verso il basso (con retromarcia **non** inserita) si comanda l'attivazione/disattivazione del funzionamento **intermittente** (con

una frequenza di azionamento tempo di circa 3 secondi), del tergilunotto, indipendentemente dal movimento delle spazzole del tergicristallo.



ATTENZIONE

35) Qualora sia necessario pulire il parabrezza, accertarsi dell'avvenuto disinserimento del dispositivo.



AVVERTENZA

10) Non utilizzare il tergicristallo per liberare il parabrezza da strati accumulati di neve o ghiaccio. In tali condizioni, se il tergicristallo è sottoposto a sforzo eccessivo, interviene il salvamatore, che inibisce il funzionamento anche per alcuni secondi. Se successivamente la funzionalità non viene ripristinata, anche a seguito di un riavvio della vettura, rivolgersi alla Rete Assistenziale Alfa Romeo.

11) Non azionare il tergicristallo con le spazzole sollevate dal parabrezza.

12) Non attivare il sensore pioggia durante il lavaggio della vettura in un impianto di lavaggio automatico.

13) In caso di presenza di ghiaccio sul parabrezza, accertarsi dell'avvenuto disinserimento del dispositivo.

PROGRAMMAZIONE DEL CLIMATIZZATORE

(solo per versioni Plug-In Hybrid Q4)

Il sistema prevede due tipi di programmazione del climatizzatore da remoto:

avvio puntuale del climatizzatore: attivabile tramite l'App per smartphone dedicata (ove presente). Far riferimento al capitolo "Servizi connessi - Alfa Connect Services" nella sezione "Multimedia".

Programmazione del climatizzatore con orario di avvio: attivabile sia tramite l'App per smartphone dedicata (ove presente) sia tramite la programmazione di un orario di partenza mediante il sistema Alfa Connect (vedere il paragrafo "Modalità veicolo" nella sezione "Multimedia").

Messaggi per mancata programmazione del climatizzatore

Nel caso in cui l'avvio puntuale o la programmazione del climatizzatore fallisca o termini in anticipo sul display del quadro strumenti verranno visualizzati dei messaggi dedicati.

Come usare le funzioni di programmazione del climatizzatore Avvio del climatizzatore

- Selezionare la funzione di programmazione sull'App dedicata (ove presente. Far riferimento alla sezione "Multimedia");
- la climatizzazione abitacolo rimarrà attiva per 15 minuti a meno che non venga premuto il dispositivo di avviamento;
- questa funzione può essere attivata per 2 volte dopo di che è necessario portare il dispositivo di avviamento su ENGINE per consentire un ulteriore avvio puntuale del climatizzatore da App (ove presente).
- Se all'avvio della funzione, la temperatura ambiente è minore di 4,5 °C, vengono attivati anche gli sbrinatori elettrici (lunotto termico, specchi riscaldati e parabrezza riscaldato ove presenti).

Programmazione del climatizzatore con orario di avvio

- Selezionare un orario di avvio della programmazione del climatizzatore mediante il sistema Alfa Connect o l'App dedicata (far riferimento alla sezione "Multimedia");
- la climatizzazione abitacolo rimarrà attiva a meno che non venga premuto il dispositivo di avviamento;

L'avvio puntuale e la programmazione del climatizzatore può andare a buon fine se le seguenti condizioni sono verificate:

- Porte chiuse
- Cofano chiuso
- Bagagliaio chiuso
- Luci di emergenza non attive
- Allarme non attivo
- Adeguato livello di carica della batteria tradizionale
- Dispositivo di avviamento in posizione STOP
- Cambio in posizione P
- Se la funzione di avvio puntuale non è stata attivata per 2 volte
- Se la chiave non è all'interno della vettura (condizione necessaria per la programmazione del climatizzatore con orario di avvio)

Come avviare la programmazione del climatizzatore

Selezionare la funzione di programmazione sull'App dedicata (ove presente. Far riferimento alla sezione "Multimedia") per azionare l'avvio puntuale del climatizzatore oppure selezionare un orario di avvio della programmazione del climatizzatore sul sistema Alfa Connect o sull'App dedicata (far riferimento alla sezione "Multimedia").

Le porte della vettura si bloccheranno, la programmazione del climatizzatore si



ABC

avvierà e la vettura si porterà in modalità ENGINE. In caso di avvio puntuale del climatizzatore la vettura resterà in posizione ENGINE per 15 minuti; in caso di programmazione del climatizzatore con orario di avvio la vettura resterà in modalità ENGINE.

NOTE

- In caso di anomalia/avarìa del motore, la programmazione del climatizzatore si disabiliterà.
- Per motivi di sicurezza, sia in caso di avvio puntuale del climatizzatore che in caso di programmazione del climatizzatore con orario di avvio, i tergilcristalli sono disabilitati quando la funzione è attiva. Per motivi di sicurezza, in caso di avvio puntuale del climatizzatore, gli alzacristalli sono disabilitati.
- In caso di attivazione dell'avvio puntuale del climatizzatore anche tetto elettrico e capote sono disabilitati.
- Quando è attivata la funzione di avvio puntuale del climatizzatore, sono previsti due cicli da 15 minuti, dopo di che è necessario portare il dispositivo di avviamento in posizione ENGINE per effettuare nuovi cicli di avvio.

Come concludere la programmazione del climatizzatore senza guidare la vettura

- In caso di avvio puntuale del climatizzatore, selezionare la funzione di termine della ricarica sull'App dedicata (ove presente. Far riferimento alla sezione "Multimedia") oppure attendere la conclusione del ciclo di avvio (circa 15 minuti).
- In caso di programmazione del climatizzatore con orario di avvio, terminare la ricarica attraverso la funzione di programmazione sull'App dedicata (ove presente. Far riferimento alla sezione "Multimedia").

Come interrompere la programmazione del climatizzatore e guidare la vettura

È possibile interrompere la programmazione con orario o avvio puntuale del climatizzatore portando il dispositivo di avviamento in posizione START.

CLIMATIZZAZIONE

MANUTENZIONE DELL'IMPIANTO



Durante la stagione invernale l'impianto di climatizzazione deve essere messo in funzione almeno una volta al mese per circa 10 minuti.

Prima della stagione estiva far verificare l'efficienza dell'impianto presso la Rete Assistenziale Alfa Romeo.



AVVERTENZA

6) L'impianto utilizza fluido refrigerante R1234yf che, in caso di perdite accidentali, non danneggia l'ambiente. Evitare assolutamente l'uso dei fluidi R134a e R12, incompatibili con i componenti dell'impianto stesso.

CLIMATIZZATORE AUTOMATICO BIZONA COMANDI SU FRONTALINO CLIMATIZZATORE

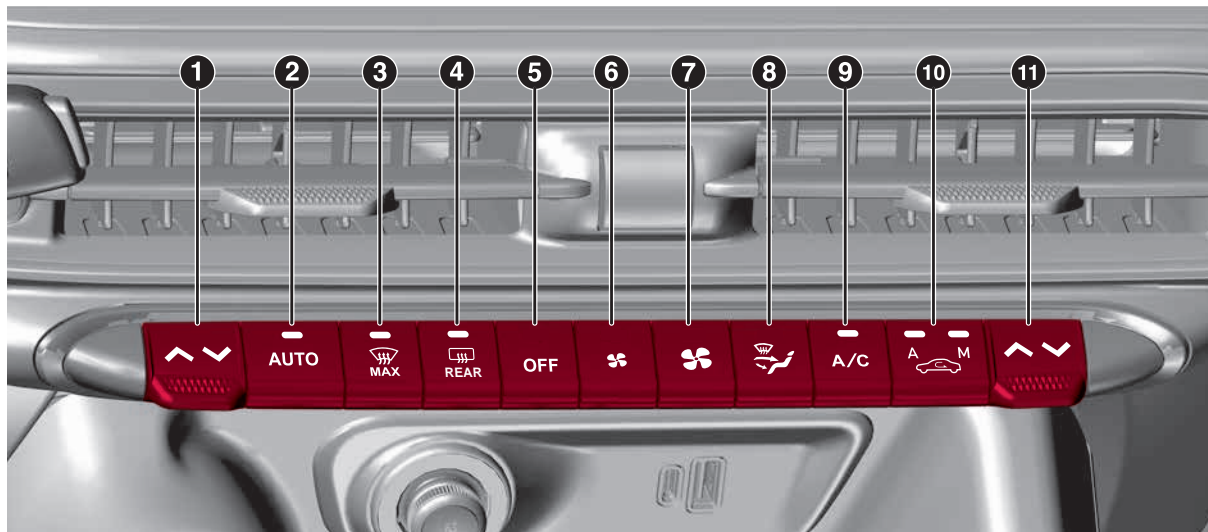

52

9650308



ABC

Comandi

- 1 - pulsante aumento/ diminuzione temperatura richiesta lato guida
- 2 - pulsante attivazione funzione AUTO (funzionamento automatico)
- 3 - pulsante inserimento/ disinserimento sbrinatori/ disappannamento rapido cristalli
- 4 - pulsante accensione/ spegnimento lunotto termico
- 5 - pulsante accensione/ spegnimento climatizzatore
- 6 - pulsante riduzione velocità ventilatore
- 7 - pulsante aumento velocità ventilatore
- 8 - selettore aria pararezza e cristalli laterali / diffusori plancia centrali e laterali / aria zona piedi
- 9 - pulsante inserimento/ disinserimento compressore climatizzatore
- 10 - pulsante attivazione/ disattivazione ricircolo aria interna (M) / ricircolo automatico (A)
- 11 - pulsante aumento/ diminuzione temperatura richiesta lato passeggero

Funzionamento

Il climatizzatore automatico bizona regola le temperature dell'aria nell'abitacolo su due zone: lato guidatore e lato passeggero.

Il sistema mantiene costante il comfort dell'abitacolo e compensa le eventuali

variazioni delle condizioni climatiche esterne.

I parametri e le funzioni controllate automaticamente sono:

- temperatura aria alle bocchette lato guidatore/passeggero anteriore
- distribuzione aria alle bocchette
- velocità del ventilatore (variazione continua del flusso d'aria)
- inserimento del compressore (per raffreddamento/deumidificazione dell'aria)
- ricircolo dell'aria

Tutte queste funzioni sono modificabili manualmente, intervenendo cioè sul sistema e selezionando una oppure più funzioni per modificarne i parametri.

La temperatura dell'aria immessa è sempre controllata automaticamente, in funzione delle temperature impostate sul display (tranne quando l'impianto è spento o in alcune condizioni quando il compressore è disinserito).

Note

Per una gestione ottimale del comfort la temperatura di riferimento è 22°C.

Non applicare adesivi sui filamenti elettrici nella parte interna del lunotto termico, per evitare di danneggiarlo pregiudicandone la funzionalità.

Il ricircolo aria interna consente, in base alla modalità di funzionamento

selezionata ("riscaldamento" oppure "raffreddamento"), un più rapido raggiungimento delle condizioni desiderate. L'inserimento del ricircolo aria interna è sconsigliato in caso di giornate piovose/fredde per evitare la possibilità di appannamento dei cristalli.

Il climatizzatore automatico bizona gestisce il sistema Start&Stop (motore spento e vettura ferma) (per versioni/mercati, ove previsto) in modo tale da garantire un adeguato comfort all'interno della vettura.

Con sistema Start&Stop attivo (motore spento e vettura ferma) (per versioni/mercati, ove previsto) la portata si riduce al minimo per cercare di mantenere più a lungo possibile le condizioni di comfort abitacolo.

Start&Stop

(per versioni/mercati, ove previsto)

Il climatizzatore automatico bizona gestisce il sistema Start&Stop (motore spento e vettura ferma) in modo tale da garantire un adeguato comfort all'interno della vettura.

In particolare il climatizzatore disabilita il sistema Start&Stop se:

- il climatizzatore è in AUTO (LED sul pulsante AUTO acceso) e le condizioni termiche all'interno della vettura sono lontane da una condizione di comfort

- il climatizzatore è in MAX A/C
- il climatizzatore è in MAX DEF

Con sistema Start&Stop attivo (motore spento e vettura ferma) la portata si riduce per cercare di mantenere più a lungo possibile le condizioni di comfort abitacolo.

La centralina clima cerca di gestire al meglio la mancanza di comfort causato dallo spegnimento del motore (spegnimento del compressore e della pompa del liquido motore). È comunque (per versioni/mercati ove previsto) possibile privilegiare il funzionamento del climatizzatore disattivando il sistema Start&Stop, premendo il pulsante  (ove presente) sul tunnel centrale.

In condizioni climatiche estreme si consiglia di limitare l'utilizzo del sistema Start&Stop per evitare continue accensioni e spegnimenti del compressore, con conseguente rapido appannamento dei cristalli e accumulo di umidità con ingresso di cattivi odori in abitacolo.

Versioni Mild Hybrid

Il climatizzatore automatico bizona gestisce il sistema ibrido (motore termico spento in marcia oppure a vettura ferma) in modo tale da garantire un adeguato comfort all'interno dell'abitacolo.

In particolare il climatizzatore automatico bizona inibisce lo spegnimento del motore termico se:

□ le condizioni climatiche all'interno dell'abitacolo sono lontane da una condizione di comfort

□ è stato attivato il massimo raffreddamento (funzione MAX A/C o richiesta di temperatura LO)

□ è stato inserito lo sbrinamento/disappannamento rapido dei cristalli (funzione MAX-DEF)

ALZACRISTALLI



Funzionano con dispositivo di avviamento in posizione ENGINE e per circa tre minuti dopo aver portato il dispositivo di avviamento in posizione STOP. Aprendo una delle porte anteriori tale funzionamento viene disabilitato. I pulsanti di comando degli alzacrystalli sono posizionati sull'appoggiabraccio del pannello porta e azionano fig. 53:

- (1) Apertura / chiusura cristallo porta sinistra.
- (2) Apertura / chiusura cristallo porta destra.
- (3) Apertura / chiusura cristallo porta posteriore sinistra.
- (4) Apertura / chiusura cristallo porta posteriore destra.

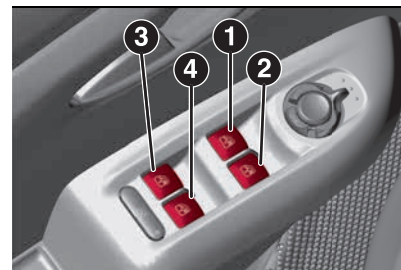



53

9650125

Mantenendo premuto il pulsante per alcuni secondi il cristallo scende automaticamente. Mantenendo sollevato il pulsante per alcuni secondi il cristallo sale automaticamente.

APERTURA/ CHIUSURA CRISTALLI TRAMITE CHIAVE ELETTRONICA

Su alcune versioni è possibile effettuare l'apertura/chiusura dei cristalli effettuando, rispettivamente, una pressione prolungata sul pulsante di sblocco  / blocco  della chiave.

DISPOSITIVO ANTIPIZZICAMENTO

In funzione delle versioni, sulla vettura può essere attiva la funzione di antipizzicamento in fase di salita dei cristalli anteriori e posteriori.

Questo sistema di sicurezza è in grado di riconoscere l'eventuale presenza di un ostacolo durante il movimento in chiusura del cristallo. Al verificarsi di questo evento il sistema interrompe



ABC

la corsa del cristallo e, a seconda della posizione del vetro, ne inverte il movimento.

Questo dispositivo è quindi utile anche in caso di eventuale azionamento involontario degli alzacrystalli da parte di bambini presenti a bordo vettura.

La funzione antipizzicamento è attiva sia durante il funzionamento manuale che automatico del cristallo.

In seguito all'intervento del sistema antipizzicamento viene interrotta immediatamente la corsa del cristallo. Successivamente la corsa del cristallo viene automaticamente invertita.



38)

INIZIALIZZAZIONE SISTEMA ALZACRISTALLI

In seguito allo scollegamento dell'alimentazione elettrica con cristallo in movimento è necessario inizializzare nuovamente il funzionamento automatico degli alzacrystalli. la procedura di inizializzazione, di seguito descritta, va eseguita a porte chiuse e su ciascuna porta:

- portare il cristallo da inizializzare in posizione di fine corsa superiore, in funzionamento manuale
- una volta raggiunto il fine corsa superiore, continuare a tenere azionato il comando di salita per almeno 3 secondi



ATTENZIONE

36) *L'uso improprio degli alzacrystalli elettrici può essere pericoloso. Prima e durante l'azionamento, accertarsi sempre che i passeggeri non siano esposti al rischio di lesioni provocate sia direttamente dai vetri in movimento, sia da oggetti personali trascinati o urtati dagli stessi.*

37) *Scendendo dalla vettura, portare il dispositivo di avviamento su STOP e portare con voi la chiave elettronica per evitare che gli alzacrystalli elettrici, azionati inavvertitamente, costituiscano un pericolo per chi rimane a bordo.*

38) *Se la protezione antipizzicamento interviene per 3 volte consecutive entro 1 minuto oppure risulta essere in avaria, viene inibito il funzionamento automatico in salita del cristallo, permettendo solamente il funzionamento "a scatti", con rilasci successivi del pulsante per la manovra successiva. Per ripristinare il corretto funzionamento del sistema è necessario effettuare una movimentazione verso l'alto del cristallo interessato.*

TETTO APRIBILE ELETTRICO

(ove presente)



39)

Il tetto apribile elettrico è composto da due pannelli in vetro, di cui l'anteriore è mobile ed il posteriore è fisso, ed è dotato di una tendina anteriore a movimentazione elettrica e di una posteriore a movimentazione manuale. Il funzionamento del tetto è consentito solo con dispositivo di avviamento in posizione START.

Il tetto apribile può assumere tre posizioni preimpostate: completamente chiuso; comfort (apertura intermedia); completamente aperto.

AVVERTENZA Con tetto aperto non è possibile avere la tendina elettrica chiusa.

APERTURA

Premere il pulsante (1) fig. 54 in corrispondenza della scritta **OPEN**: il tetto si aprirà fino alla posizione di comfort, una seconda pressione lo porterà all'apertura completa.

La pressione prolungata del medesimo pulsante movimentata il tetto fino al suo rilascio oppure, se mantenuto premuto, fino alla posizione di comfort, da tale posizione alla completa apertura il comportamento del pulsante è analogo.



14)

La movimentazione automatica può essere interrotta in una qualsiasi posizione agendo nuovamente sul pulsante (1).

Qualora la tendina elettrica fosse chiusa il comando di apertura del tetto provocherebbe l'apertura anche della tenda.

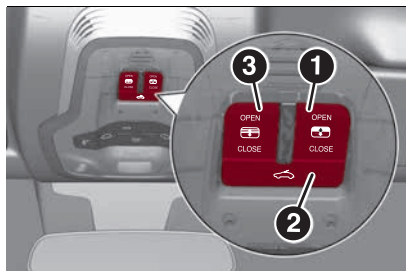

54

9650418

CHIUSURA

Dalla posizione di completa apertura premere il pulsante (1) in corrispondenza della scritta **CLOSE**: il tetto si chiuderà completamente.

La pressione prolungata del medesimo pulsante movimenta il tetto fino al suo rilascio.

La movimentazione automatica può essere interrotta in una qualsiasi posizione agendo nuovamente sul pulsante (1).

APERTURA A COMPASSO

Per portare il tetto nella posizione "a compasso", premere e rilasciare il pulsante (2) fig. 54.

Questo tipo di apertura può essere attivata indipendentemente dalla posizione del tetto apribile. Nel caso si parta con il tetto in posizione chiusa la pressione del tasto provoca l'apertura automatica a compasso. Nel caso il tetto sia già aperto, la pressione del tasto, provoca il raggiungimento della posizione di apertura a compasso.

Durante la movimentazione automatica del tetto un'ulteriore pressione del pulsante (2) interrompe il movimento del tetto.

MOVIMENTAZIONE ELETTRICA TENDINA ANTERIORE

La tendina anteriore è ad azionamento elettrico.

Premere il pulsante (3) fig. 54 in corrispondenza della scritta **OPEN** per aprire la tendina.

Premere il pulsante (3) in corrispondenza della scritta **CLOSE** per chiudere la tendina.

La movimentazione automatica può essere interrotta in una qualsiasi posizione agendo nuovamente sul pulsante (3).

Qualora il tetto fosse aperto il comando di chiusura della tenda elettrica

provocherebbe la chiusura anche del tetto.

DISPOSITIVO ANTIPIZZICAMENTO

Il tetto apribile è dotato di un sistema di sicurezza anti-pizzicamento in grado di riconoscere l'eventuale presenza di un ostacolo durante il movimento in chiusura: al verificarsi di questo evento il sistema interrompe ed inverte immediatamente la corsa aprendo il tetto.

PROCEDURA DI INIZIALIZZAZIONE

In seguito ad eventuale comportamento anomalo del tetto, è necessario inizializzare nuovamente il funzionamento automatico del tetto apribile.

AVVERTENZA Durante la fase di inizializzazione il sistema di sicurezza anti-pizzicamento è disinserito.

Procedere come segue:

- portare il dispositivo di avviamento in posizione START ed avviare il motore
- premere il pulsante (1) in corrispondenza della scritta **CLOSE** per portare il tetto in posizione di completa chiusura
- aprire la porta laterale lato guidatore
- portare il dispositivo di avviamento in posizione STOP



ABC

- entro 5 secondi portare il dispositivo di avviamento in posizione START ed avviare il motore
- entro 10 secondi premere il pulsante (1) in corrispondenza della scritta **CLOSE** e mantenerlo premuto: dopo circa 10 secondi si dovrebbe avvertire l'arresto, in sequenza, dei motorini elettrici del tetto e della tendina
- rilasciare il pulsante ed entro 5 secondi premere e mantenere premuto (fino a fine ciclo) il pulsante (1) in corrispondenza della scritta **CLOSE**: il tetto effettua un ciclo completo di apertura e chiusura in automatico sia del vetro che della tendina (per segnalare che la procedura di inzializzazione ha avuto esito positivo). Se questo non dovesse accadere è necessario ripetere la procedura dall'inizio
- verificare che l'operazione di reinizializzazione abbia avuto esito positivo verificando la funzionalità "one touch" del vetro e della tendina



ATTENZIONE

39) Scendendo dalla vettura assicurarsi di avere con sé la chiave per evitare che il tetto apribile, azionato inavvertitamente, costituisca un pericolo per chi rimane a bordo: l'uso improprio del tetto può essere pericoloso. Prima e durante il suo azionamento, accertarsi sempre che i



AVVERTENZA

14) In presenza di portapacchi o barre trasversali non aprire il tetto apribile. Non aprire inoltre il tetto in presenza di neve o ghiaccio: si rischia di danneggiarlo.

COFANO MOTORE

40) 41) 42)

APERTURA

Procedere come segue:

- tirare la leva (1) fig. 55 nel senso indicato dalla freccia
- spostare verso sinistra la leva (2) come indicato in fig. 56
- sollevare completamente il cofano motore: l'operazione sarà agevolata dalla presenza di due molle a gas che lo manterranno in posizione di massima apertura



55

9650108

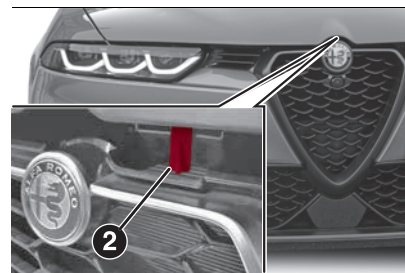

56

9650332

CHIUSURA

Per effettuare la chiusura, abbassare il cofano a circa 20 centimetri dal vano motore, quindi lasciarlo cadere e accertarsi, provando a sollevarlo, che sia chiuso completamente e non solo agganciato in posizione di sicurezza. In quest'ultimo caso non esercitare pressione sul cofano, ma risollevarlo e ripetere la manovra.

IMPORTANTE Verificare sempre la corretta chiusura del cofano, per evitare che si apra mentre si viaggia.



ATTENZIONE

40) Evitare accuratamente che sciarpe, cravatte e capi di abbigliamento non aderenti vengano, anche solo accidentalmente, a contatto con organi in movimento; potrebbero essere trascinati con grave rischio per chi li indossa.

41) Per ragioni di sicurezza il cofano deve essere sempre ben chiuso durante la marcia. Pertanto verificare sempre la corretta chiusura del cofano assicurandosi che il bloccaggio sia innestato. Se durante la marcia ci si accorge che il bloccaggio non è perfettamente innestato, fermarsi immediatamente e chiudere il cofano in modo corretto.

42) Effettuare il sollevamento del cofano utilizzando entrambe le mani. Prima di procedere al sollevamento accertarsi che i bracci del tergicristallo non risultino sollevati dal parabrezza, che la vettura sia ferma e che il freno di stazionamento sia azionato.

PORTELLONE VANO BAGAGLI

PORTELLONE AD APERTURA MANUALE



Lo sblocco del bagagliaio è elettrico ed è disabilitato con vettura in movimento.

Apertura

Quando sbloccato, è possibile aprire il bagagliaio dall'esterno vettura agendo sulla maniglia elettrica di apertura fig. 57, fino ad avvertire lo scatto di avvenuto sbloccaggio, oppure premendo rapidamente due volte il pulsante  sul telecomando.

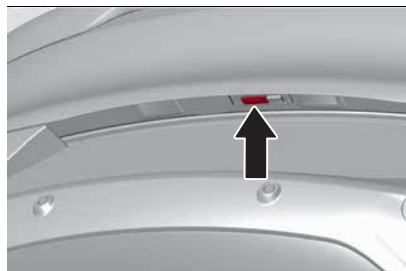

Chiusura

Per chiudere il bagagliaio impugnare la maniglia posizionata nella parte interna del portellone.

AVVERTENZA Prima di richiudere il bagagliaio accertarsi di essere in possesso della chiave, in quanto

il bagagliaio verrà bloccato automaticamente.

PORTELLONE AD AZIONAMENTO ELETTRICO

(ove presente)

Prestare sempre la massima attenzione prima di attivare la movimentazione del portellone.

L'apertura e chiusura in sicurezza del portellone è garantita da un sistema di protezione in grado di arrestarne il movimento quando incontra un ostacolo lungo il percorso sia in fase di apertura che di chiusura.

AVVERTENZA Frequenti attivazioni della funzione anti-ostacolo possono disabilitare la movimentazione automatica del portellone. Per riattivare il funzionamento elettrico del portellone, eseguire ciclo di reset effettuando una sequenza completa di apertura/chiusura, dopo aver chiuso manualmente il portellone.

Con vettura in movimento lo sblocco e la movimentazione del portellone sono disabilitate.

Per evitare difficoltà negli spazi ristretti è possibile impostare l'altezza alla quale bloccare l'apertura del portellone.



ABC

Personalizzazione altezza di apertura portellone

Per personalizzare la posizione di apertura portellone procedere come di seguito descritto:

- aprire il portellone
- spostarlo manualmente nella posizione che si desidera memorizzare
- premere il pulsante (2) oppure (3) fig. 60 per almeno 3 secondi (l'avvenuta attivazione è segnalata dal triplo lampeggio degli indicatori di direzione)

Il portellone è ora programmato per aprirsi nella posizione impostata.

Tale funzione è selezionabile agendo sul sistema Alfa Connect.

Impostazione altezza di apertura portellone su una posizione preimpostata (ove presente)

Per impostare l'altezza di aperture portellone su una delle quattro posizioni preimpostate procedere come segue:

- attivare il Menu principale sul sistema Alfa Connect e selezionare in successione le seguenti funzioni: "Impostazioni", "Porte e Bloccoporte" e "Portellone elettrico"
- selezionare una delle quattro posizioni preimpostate e successivamente premere sul pulsante grafico per attivare la posizione selezionata

APERTURA

AVVERTENZA Con portellone in movimento è attiva la segnalazione acustica se opportunamente abilitata (per maggiori informazioni vedere il menu "Impostazioni", a seguito della pressione del pulsante grafico "Veicolo", nella sezione "Multimedia")

Apertura dall'esterno

Con serratura sbloccata, è possibile aprire il portellone dall'esterno vettura agendo, per circa un secondo, sul pulsante elettrico di apertura posizionato in mezzo alle luci targa, fino ad avvertire lo scatto di avvenuto sbloccaggio, oppure premendo rapidamente due volte il pulsante  sul telecomando.

Aperto il portellone si ha una segnalazione luminosa degli indicatori di direzione, una segnalazione acustica (disattivabile tramite le impostazioni del sistema Alfa Connect) l'accensione delle luci interne: le luci si spengono automaticamente chiudendo il portellone.

Dimenticando il portellone aperto, le luci si spengono automaticamente dopo alcuni minuti.

Apertura dall'interno

Con serratura sbloccata, è possibile aprire il portellone dall'interno della vettura premendo il pulsante (1) fig. 58

posizionato sulla mostrina in basso alla sinistra del volante.

AVVERTENZA È possibile interrompere la movimentazione del portellone agendo una seconda volta sul medesimo pulsante.



58

9650159

APERTURA DI EMERGENZA DALL'INTERNO DEL VANO BAGAGLI (ove presente)

In funzione dell'allestimento all'interno del vano bagagli (accessibile abbattendo gli schienali del sedile posteriore) può essere presente, sul rivestimento interno accanto alla serratura di chiusura del portellone, uno sportellino, fig. 59, che consente l'accesso al cordino di apertura manuale della serratura.

Tirare il cordino per sganciare la serratura: in questo modo sarà possibile sollevare, manualmente, il portellone.

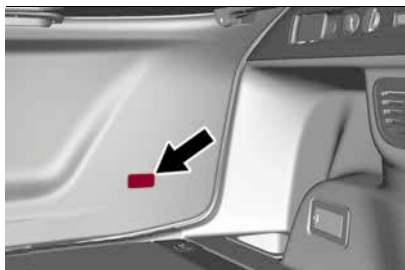

59

04206V0014EM

CHIUSURA

Chiusura dall'esterno

È possibile chiudere il portellone premendo:

- il pulsante (2) fig. 60 (ove presente) posizionato sul rivestimento interno del portellone
- il pulsante (3) (ove presente) posizionato sul rivestimento interno del portellone (tutte le serrature delle porte compresa quella del portellone verranno bloccate)
- due volte rapidamente il pulsante  sul telecomando
- il pulsante fig. 57 posizionato sul portellone in mezzo alle luci targa



60

04056V0055EM

AVVERTENZA È possibile interrompere la movimentazione del portellone agendo su uno qualsiasi dei pulsanti di chiusura.

AVVERTENZA Prima di richiudere il bagagliaio accertarsi di essere in possesso della chiave, in quanto il bagagliaio verrà bloccato automaticamente. Chiudendo invece il bagagliaio tramite la pressione del pulsante (3) fig. 60 (ove presente), se le chiavi sono nel bagagliaio, questo verrà chiuso ma il portellone non verrà bloccato.

Chiusura dall'interno

Premere e mantenere premuto fino ad operazione ultimata il pulsante (1) fig. 58, posizionato sulla mostrina del pannello porta guidatore.

Chiudendo il portellone viene emessa una segnalazione acustica (disattivabile attraverso le impostazioni del sistema Alfa Connect).

AVVERTENZA È possibile interrompere la movimentazione del portellone rilasciando il pulsante stesso.

APERTURA E CHIUSURA AUTOMATICA PORTELLONE AD AZIONAMENTO ELETTRICO IN MODALITÀ "MANI LIBERE"

(ove presente)

AVVERTENZA Il funzionamento del sistema "Mani Libere" non è compatibile con l'installazione del gancio traino. Pertanto, nel caso in cui si desideri installare il gancio traino dopo l'acquisto della vettura, è necessario disinstallare preventivamente il sistema "Mani Libere".

Per azionare il sistema in modalità "Mani libere" procedere come segue:

- con serrature bloccate oppure sbloccate è necessario che il sistema riconosca la presenza della chiave elettronica in prossimità del portellone
- portarsi dietro alla vettura in posizione centrale e ad una distanza di circa 50 cm dal portellone
- muovere il piede sotto al paraurti, simulando un calcio come indicato in fig. 61 e, a movimento ultimato, ritrarre la gamba



ABC

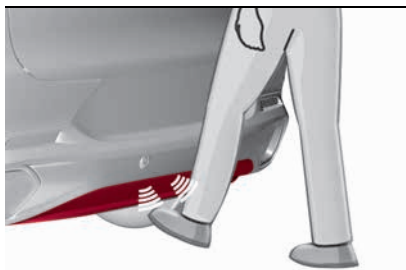

61

9650160

Se è chiuso, con il movimento del piede il portellone ad azionamento elettrico/Mani libere:

- si sblocca e si apre completamente
- con un altro movimento del piede, si arresta
- un ulteriore movimento del piede inverte la corsa e il portellone si chiude completamente, se non lo si arresta nuovamente

Se è aperto, con il movimento del piede il portellone ad azionamento elettrico/Mani libere:

- si chiude completamente
- un altro movimento del piede prima della chiusura completa consente di arrestarne il movimento
- se il movimento del portellone è stato interrotto, un ulteriore movimento del piede consente di invertire la corsa e di aprirlo completamente

La funzione di apertura e chiusura automatica portellone in modalità "Mani Libere" è attivabile/disattivabile agendo sul sistema Alfa Connect, attivando il Menu principale e selezionando, in successione le seguenti voci: "Impostazioni", "Porte e Bloccoporte" e "Apertura automatica portellone".

AVVERTENZA Prima di sollevare il piede da terra assicurarsi di essere in posizione stabile. Non entrare a contatto con alcuna parte della vettura: rischio di lesioni (ad es. toccando l'impianto di scarico molto caldo).

AVVERTENZA Al fine di salvaguardare la carica della batteria tradizionale evitare di comandare ripetutamente questa operazione a motore arrestato.

AVVERTENZA Per evitare l'apertura accidentale del portellone vano bagagli in caso di lavaggio della vettura presso le stazioni di lavaggio oppure mediante pulitrici ad alta pressione, si raccomanda di disattivare la funzione "Apertura automatica portellone" agendo sul sistema Alfa Connect.

INIZIALIZZAZIONE PORTELLONE

AVVERTENZA In seguito ad un'eventuale scollegamento della batteria tradizionale od all'interruzione del fusibile di protezione, è necessario "inizializzare" il meccanismo di apertura/chiusura del portellone procedendo come segue:

- chiudere il portellone manualmente (se rimasto aperto prima di scollegare la batteria)
- eseguire la sequenza di apertura/chiusura del portellone in modalità elettrica

CARATTERISTICHE VANO BAGAGLI Mensole portaoggetti posteriore rimovibile

Per rimuovere la mensola portaoggetti posteriore, procedere come segue:

1. Scollegare i due tiranti (1) fig. 62 che supportano la mensola in corrispondenza degli occhielli.

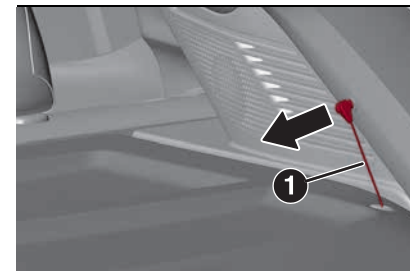

62

9650141

2. Tramite una porta posteriore aperta, sollevare la parte della mensola portaoggetti più vicina ai sedili posteriori e estrarla dai perni (1) fig. 63.
3. Rimuovere la mensola portaoggetti estraendola dalla porta posteriore.

4. La mensola portaoggetti posteriore può essere riposta nel vano di carico o dietro gli schienali dei sedili anteriori.

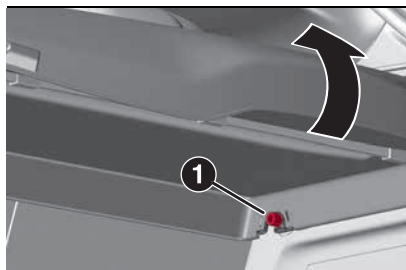

63

9650142

Accesso al kit Fix&Go

Per accedere al kit Fix&Go (per l'utilizzo vedere quanto descritto al capitolo "In emergenza") sollevare verso l'alto il piano di carico fig. 64.

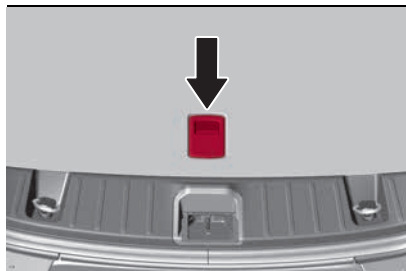

64

9650188

Piano di carico riconfigurabile

Il pianale di carico può essere regolato su due diversi livelli per creare un maggiore spazio nel vano di carico.

NOTA La posizione inferiore non è utilizzabile se è presente nell'apposito vano il ruotino di scorta.

Per modificare il livello del pianale di carico, tirare verso l'alto la maniglia del pianale di carico, tirare il pianale verso l'esterno, quindi portare la parte posteriore del pianale nella posizione desiderata. Abbassare la parte anteriore del pianale in posizione.

AVVERTENZA Il carico massimo consentito è 110 kg.

Ancoraggio del carico

Per fissare i carichi in modo sicuro durante la marcia si devono utilizzare gli anelli di ancoraggio del carico ubicati sui pannelli di rivestimento fig. 65 e fig. 66.

 44) 45) 46)

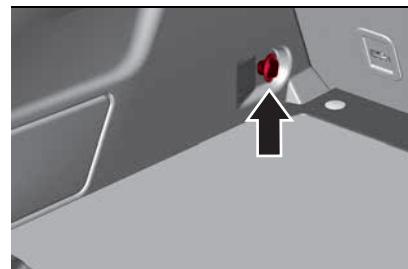

65

9650112



66

9650161

Rete fermabagagli

È utile per la sistemazione corretta del carico e/o per il trasporto di materiali leggeri.

La rete fermabagagli è disponibile presso la Rete Assistenziale Alfa Romeo.

Kit di emergenza

(ove presente)

All'interno del kit sono presenti un estintore e una borsa di pronto soccorso.



ATTENZIONE

43) Attenzione a non urtare gli oggetti sul portapacchi aprendo il portellone del bagagliaio.

44) I ganci di ancoraggio del carico non costituiscono ancoraggi sicuri per trattenere la cinghia di stabilizzazione di un seggiolino per bambini. Nel caso di un brusco arresto o di un incidente, un ancoraggio potrebbe allentarsi e non



ABC

trattenere più il seggiolino. Il bambino potrebbe ferirsi. Usare esclusivamente gli ancoraggi previsti per il seggiolino.

45) Per non rischiare lesioni, i passeggeri non devono mai prendere posto nel vano di carico posteriore. Il vano di carico posteriore è destinato esclusivamente al trasporto di bagagli o di oggetti, mentre gli occupanti devono prendere posto sui sedili e indossare le cinture di sicurezza.

46) Il peso e la sistemazione del carico e dei passeggeri possono modificare il baricentro della vettura e la sua manovrabilità. Per evitare possibili lesioni dovute alla perdita di controllo della vettura, effettuare il carico attenendosi a quanto segue. Non trasportare carichi di peso superiore ai limiti riportati sull'adesivo applicato sulla porta sinistra o sul montante centrale di quest'ultima. Distribuire sempre il carico in modo uniforme sul pavimento della zona di carico. Sistemare gli oggetti più pesanti quanto più in basso e in avanti possibile. Disporre il maggior carico possibile davanti all'asse posteriore. Un peso eccessivo o sistemato in modo inadeguato in corrispondenza dell'asse posteriore o dietro a quest'ultimo può provocare lo sbandamento della vettura. Nel caricare i bagagli non superare l'estremità superiore dello schienale del sedile. In tal modo non si limita la visibilità e si evita che i bagagli vengano proiettati pericolosamente in avanti in caso di brusche frenate o di incidenti.

EQUIPAGGIAMENTI INTERNI

CASSETTI PORTAOGGETTI



Cassetto inferiore

Per aprire il cassetto inferiore tirare la leva (1) fig. 67. Lo sportello si apre verso il basso automaticamente.

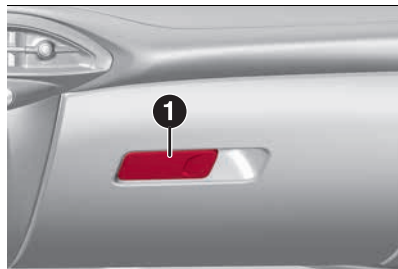

67

9650163

ALETTE PARASOLE

Sono poste ai lati dello specchio retrovisore interno (fig. 68).

Possono essere orientate frontalmente e lateralmente.

Per orientare l'aletta in senso laterale, sganciarla dal supporto lato specchio retrovisore interno e ruotarla verso il cristallo laterale.

Sul retro delle alette sono presenti gli specchi di cortesia.

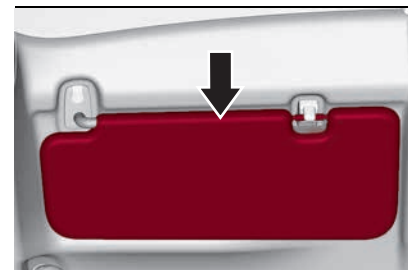

68

9650164

AVVERTENZA Su entrambi i lati dell'aletta parasole lato passeggero è ubicata un'etichetta relativa all'obbligo di disattivare l'air bag se si installa un seggiolino bambini rivolto contro marcia. Attenersi sempre a quanto riportato sull'aletta parasole (vedere quanto descritto al capitolo "Sistema di protezione supplementare (SRS) - Air bag" nella sezione "Sicurezza").

INGRESSI USB

(ove presenti)

La vettura dispone di porte USB data & charge di tipo A+C poste sulla plancia centrale, (1) e (2) fig. 69, e, per versioni/mercati ove previsto, altre due porte USB tipo A+C di sola ricarica sul retro del mobiletto centrale sotto le bocchette di aerazione, (1) e (2) fig. 70. Entrambe le porte di tipo C, per versioni/mercati ove previsto, sono Power Delivery 3.0, e forniscono un

servizio molto veloce di carica, fino a 40W.

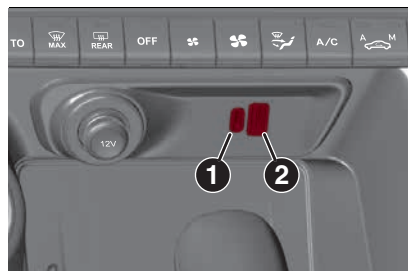

69

9650165



70

9650166

AVVERTENZA Dopo l'utilizzo della presa di ricarica USB si raccomanda di scollegare il dispositivo (smartphone) estraendo sempre prima il cavo dalla presa della vettura e mai dal dispositivo. Cavi volanti o estratti in modo non corretto potrebbero compromettere la funzionalità di ricarica e/o lo stato della presa USB.

NOTA La porta USB gestisce la trasmissione dati da Pen Drive/ Smartphone etc. e la ricarica lenta, non sempre garantita in quanto dipendente dal tipo / marca di dispositivo, di un dispositivo esterno.

PRESE DI CORRENTE 12V

(ove presente)



48) 49)

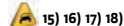

15) 16) 17) 18)

Possono essere disponibili fino a due prese 12V, funzionanti solo con dispositivo di avviamento in posizione ENGINE.

Una è ubicata sul mobiletto centrale. Per usufruirne aprire il tappo (3) fig. 70.

Una seconda presa è ubicata nel vano bagagli fig. 71.



71

9650162

AVVERTENZA Non introdurre nella presa utilizzatori con potenza superiore

a 180W. Non danneggiare inoltre la presa usando spine non adatte.

BRACCIOLO ANTERIORE

(ove presente)

Fra i sedili anteriori può essere presente un bracciolo con vano portaoggetti integrato.

Per accedere al vano tirare verso l'alto la leva (1) fig. 72 e sollevare il bracciolo.

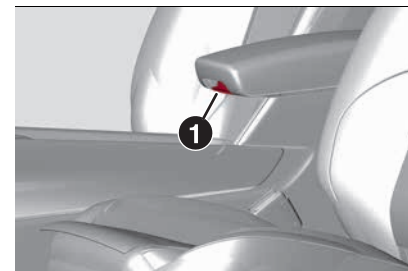

72

9650167

PORTABICCHIERI / PORTALATTINE PORTAOGGETTI

Sul tunnel centrale sono presenti due sedi portabicchieri/portalettine (1) fig. 73.



ABC

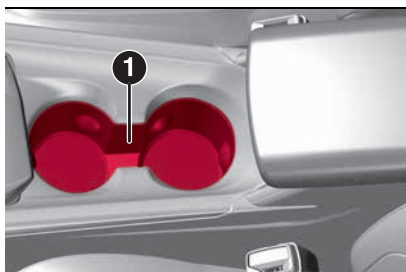

73

9650168

SISTEMA DI RICARICA WIRELESS - WCPM (Wireless Charge Pad Module)

(ove presente)

Il sistema di ricarica wireless si attiva in modalità automatica quando il guidatore posiziona, all'interno dell'apposita sede predisposta nel vano portaoggetti (1) in fig. 74, il suo telefono cellulare, se quest'ultimo è compatibile con lo standard Qi®.

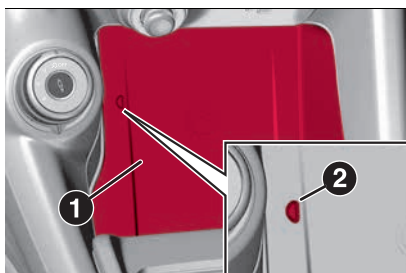

74

9650128

Qualora si rimuovesse il telefono cellulare dalla sede durante la fase di

ricarica wireless, la stessa verrebbe automaticamente interrotta.

Il sistema di ricarica Wireless è abilitato alla ricarica quando la vettura è in condizione di marcia.

Interagendo con il sistema di ricarica wireless, posizionando il telefono cellulare all'interno dell'apposita sede, l'utente sarà informato tramite il LED (2) fig. 74 sullo stato del sistema di ricarica wireless:

- "Telefono in ricarica" LED blu: viene visualizzato quando si posiziona in modo corretto il telefono cellulare nel vano di ricarica wireless e il sistema si attiva correttamente
- "Ricarica telefono completata" LED verde: viene visualizzato quando il telefono cellulare ha completato la ricarica della sua batteria (se idoneo a trasmettere l'informazione)
- "Oggetto non consentito" LED Rosso: viene visualizzato quando viene posizionato un oggetto non consentito (ad es. la chiave di avviamento, una carta di credito, una moneta)
- "Sistema in errore" LED Rosso: viene visualizzato quando è presente un malfunzionamento del sistema di ricarica wireless
- "Sistema non attivo" LED spento: nessun dispositivo compatibile con standard Qi® posizionato nel vano e/o

vettura con dispositivo di avviamento in posizione OFF e/o le porte non sono tutte correttamente chiuse e il motore non è stato avviato

AVVERTENZA Non posizionare carte "contactless" (RFID), carte di credito od oggetti metallici nel vano di ricarica. La presenza di funzione NFC attiva su smartphone potrebbe segnalare anomalie di malfunzionamento.

AVVERTENZA Non tutte le cover del telefono cellulare possono garantire la corretta ricarica del telefono. Una volta posizionato il telefono nel vano di ricarica verificare che la ricarica sia in corso.

NOTA L'utilizzo di più funzioni wireless sullo smartphone contemporaneamente (Apple CarPlay/Android Auto e ricarica wireless), come indicato anche dai produttori di smartphone, potrebbe portare ad un surriscaldamento dello stesso con conseguente limitazione delle funzioni attive o spegnimento. In questo caso si consiglia l'utilizzo del collegamento a sistema attraverso la presa USB.

Corretto posizionamento del telefono cellulare

Per avviare correttamente la ricarica wireless, assicurarsi che il telefono cellulare sia posizionato come in fig. 75

con il display rivolto verso l'alto e che il dispositivo non copra il LED di notifica. Posizionamento corretto: posizionare il dispositivo all'interno dell'area predisposta delimitata nel tappetino come in fig. 75.



OK

75

9650339



ATTENZIONE

47) Non viaggiare con i cassetti portaoggetti aperti: potrebbero ferire gli occupanti dei posti anteriori in caso di incidente.

48) Per evitare lesioni gravi o letali: Solo i dispositivi progettati per l'uso in questo tipo di presa devono essere inseriti in una presa a 12 V. Non toccare la presa di corrente con le mani bagnate. Chiudere lo sportello quando non è in uso e mentre si guida la vettura. L'errata manipolazione della presa può causare scosse elettriche e guasti.

49) Per evitare lesioni gravi o letali: Non inserire oggetti nelle prese. Non toccare la presa di corrente con le mani bagnate. Quando il dispositivo non viene

utilizzato, chiudere lo sportello. L'errata manipolazione della presa può causare scosse elettriche e guasti.



AVVERTENZA

15) Gli accessori collegati alle prese di corrente della vettura assorbono corrente dalla batteria tradizionale anche se non vengono utilizzati (ad esempio, telefoni cellulari, ecc.). Se lasciati collegati troppo a lungo con il motore spento potrebbero scaricare la batteria tradizionale con conseguente riduzione della durata di quest'ultima e/o impossibilità di avviare il motore.

16) Determinati accessori che assorbono molta corrente (ad esempio, refrigeratori, aspirapolveri, luci, ecc.) possono provocare il deterioramento della batteria tradizionale ancora più rapidamente. Usarli quindi in modo intermittente e con la massima cautela.

17) Dopo l'uso di accessori ad alto assorbimento, o dopo lunghi periodi di inattività della vettura (con gli accessori lasciati collegati alla presa), usare la vettura per un tempo sufficientemente lungo da consentire all'alternatore di ricaricare la batteria tradizionale.

18) Le prese di corrente sono previste esclusivamente per l'inserimento delle spine degli accessori. Non inserire altri oggetti nelle prese di corrente per non danneggiare la presa stessa o bruciare il fusibile. L'uso improprio delle prese di corrente può provocare danni non coperti dalla garanzia limitata della vettura nuova.

PORTAPACCHI / PORTASCI

50) 51) 19) 20) 21)

DESCRIZIONE

Su alcune versioni la vettura può essere dotata di due barre longitudinali che possono essere utilizzate, con l'aggiunta di accessori specifici, per il trasporto di oggetti vari (ad es. sci, tavole da windsurf, ecc...).

Installazione barre trasversali

Le barre trasversali sono installabili in presenza delle barre longitudinali. Fare riferimento alle indicazioni di installazione allegate alle barre trasversali acquistate. Per maggiori informazioni, rivolgersi alla Rete Assistenziale Alfa Romeo.



ATTENZIONE

50) Prima di procedere con la marcia accertarsi del corretto montaggio delle barre trasversali.

51) I portapacchi aggiuntivi non aumentano la capacità totale di carico della vettura. Accertarsi che il peso totale degli occupanti e del carico all'interno della vettura più il carico sul portapacchi non superi la portata massima utile della vettura.



ABC

**AVVERTENZA**

19) L'utilizzo delle barre trasversali sulle longitudinali inibisce l'utilizzo del tetto apribile in quanto quest'ultimo, in fase di apertura, interferisce con le barre. Non movimentare pertanto il tetto apribile in presenza di barre trasversali.

20) Non superare mai i carichi massimi consentiti (vedere paragrafo "Pesi" nel capitolo "Dati tecnici").

21) Rispettare scrupolosamente le vigenti disposizioni legislative riguardanti le massime misure di ingombro.

SISTEMI PER LA PROTEZIONE DELL'AMBIENTE**VERSIONI BENZINA**

I sistemi impiegati per ridurre le emissioni dei motori a benzina sono: marmitta catalitica, sonde Lambda, impianto antievaporazione e trappola del particolato GPF (ove presente).

VERSIONI DIESEL

I sistemi impiegati per ridurre le emissioni dei motori Diesel sono: impianto di ricircolo dei gas di scarico (E.G.R.), convertitore catalitico ossidante (DOC), catalizzatore selettivo per gli ossidi di azoto attivo con AdBlue® (SCR) (ove presente) e trappola del particolato (DPF).

TRAPPOLA DEL PARTICOLATO GPF (Gasoline Particulate Filter)

(ove presente)

Il Gasoline Particulate Filter è un filtro meccanico, inserito nell'apparato di scarico, che intrappola fisicamente le particelle carboniose presenti nei gas di scarico.

Poiché la trappola è un sistema di accumulo, deve essere periodicamente rigenerata (pulita) bruciando le particelle carboniose.

Durante la rigenerazione è possibile il verificarsi un lieve peggioramento della guidabilità della vettura a bassa velocità.

Queste situazioni non devono essere interpretate come anomalie e non incidono sul normale funzionamento della vettura e sull'ambiente. In caso di visualizzazione del messaggio dedicato sul display vedere quanto descritto al paragrafo "Spie e messaggi" nel capitolo "Conoscenza del quadro strumenti".

TRAPPOLA DEL PARTICOLATO DPF (Diesel Particulate Filter)

Il Diesel Particulate Filter è un filtro meccanico, inserito nell'apparato di scarico, che intrappola fisicamente le particelle carboniose presenti nel gas di scarico del motore Diesel.

L'adozione della trappola del particolato si rende necessaria per eliminare quasi totalmente le emissioni di

particelle carboniose in sintonia con le attuali/future normative legislative.

Durante il normale utilizzo della vettura la centralina controllo motore registra una serie di dati inerenti l'utilizzo (periodo di utilizzo, tipo percorso, temperature raggiunte, ecc.) e determina la quantità di particolato accumulata nel filtro.

Poiché la trappola è un sistema di accumulo, deve essere periodicamente rigenerata (pulita) bruciando le particelle carboniose.

La procedura di rigenerazione viene gestita automaticamente dalla centralina controllo motore in funzione dello stato di accumulo del filtro e delle condizioni di utilizzo della vettura.

Durante la rigenerazione è possibile il verificarsi dei seguenti fenomeni: innalzamento limitato del regime del minimo, attivazione dell'elettroventilatore, limitato aumento della fumosità, elevate temperature allo scarico.

Queste situazioni non devono essere interpretate come anomalie e non incidono sul normale funzionamento della vettura e sull'ambiente. In caso di visualizzazione del messaggio dedicato sul display vedere quanto descritto al paragrafo "Spie e messaggi" nel capitolo "Conoscenza del quadro strumenti".



ATTENZIONE

52) *Nel loro funzionamento marmitta catalitica e trappola del particolato (DPF) sviluppano elevate temperature. Quindi, non parcheggiare la vettura su materiale infiammabile (ad es. erba, foglie secche, aghi di pino, ecc...); pericolo di incendio.*



ABC

Pagina intenzionalmente lasciata bianca

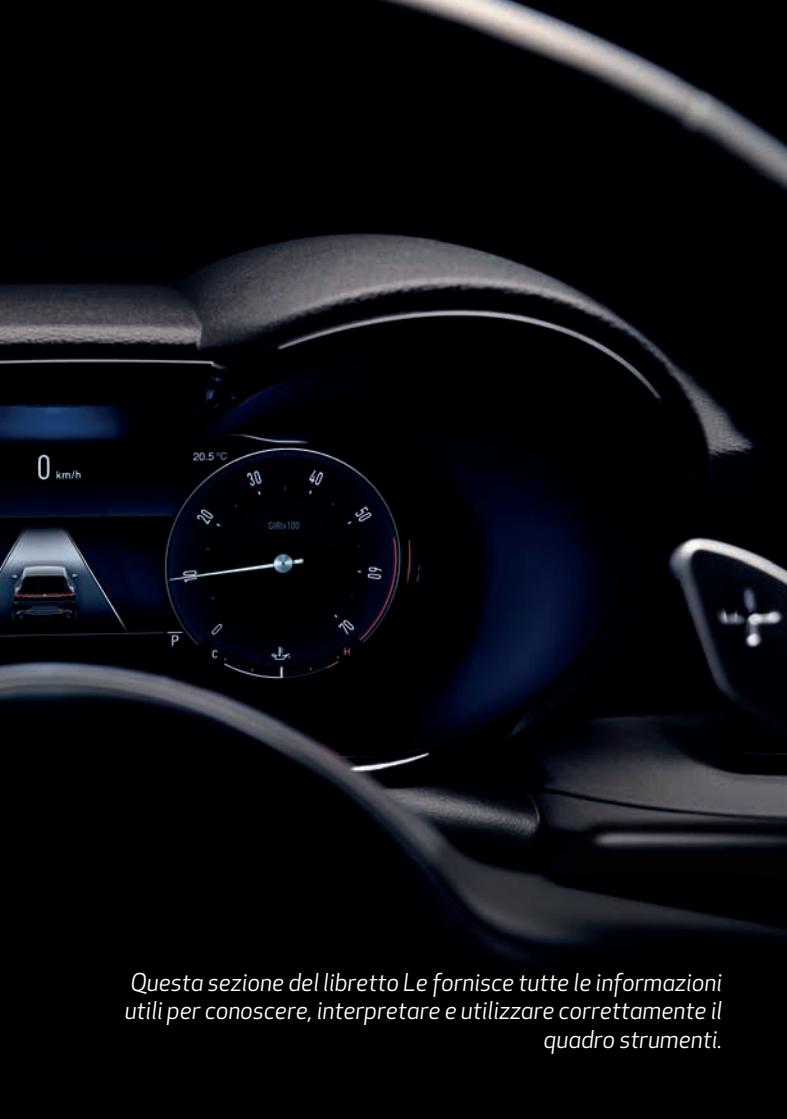

CONOSCENZA DEL QUADRO STRUMENTI

SISTEMA EOBD (European On Board Diagnosis)	68
QUADRO E STRUMENTI DI BORDO	69
DISPLAY	73
TRIP COMPUTER	81
TRIP SUMMARY	82
SPIE E MESSAGGI	83

Questa sezione del libretto Le fornisce tutte le informazioni utili per conoscere, interpretare e utilizzare correttamente il quadro strumenti.

SISTEMA EOBD (European On Board Diagnosis)

(ove presente)

FUNZIONAMENTO

Il sistema EOBD (European On Board Diagnosis) effettua una diagnosi continua dei componenti correlati alle emissioni presenti sulla vettura e il sistema di controllo del cambio automatico (per versioni/mercati, ove previsto).

Segnala inoltre, mediante l'accensione della spia  sul quadro strumenti, la condizione di deterioramento dei componenti stessi (vedere quanto descritto al capitolo "Spie e messaggi" in questa sezione).

L'obiettivo del sistema EOBD (European On Board Diagnosis) è quello di:

- tenere sotto controllo l'efficienza dell'impianto
- segnalare un aumento delle emissioni
- segnalare la necessità di sostituire i componenti deteriorati

La vettura dispone inoltre di un connettore, interfacciabile con adeguata strumentazione, che permette la lettura dei codici di errore memorizzati nelle centraline elettroniche e di una serie di parametri caratteristici della diagnosi e del funzionamento del motore. Questa verifica può essere effettuata anche

dagli agenti addetti al controllo del traffico.

AVVERTENZA Dopo l'eliminazione dell'anomalia, per la verifica completa dell'impianto, la Rete Assistenziale Alfa Romeo è tenuta ad effettuare test di prova e, qualora fosse necessario, prove su strada le quali possono anche richiedere lunga percorrenza.

QUADRO E STRUMENTI DI BORDO

VISUALIZZAZIONE "HERITAGE"

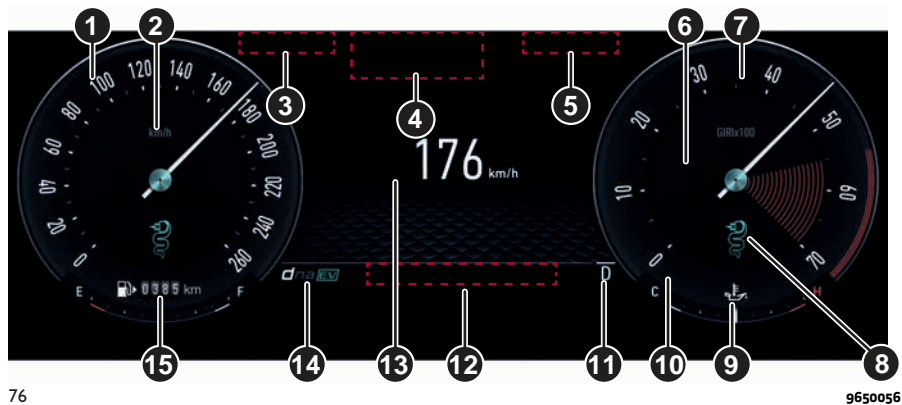

VISUALIZZAZIONE "EVOLVED"

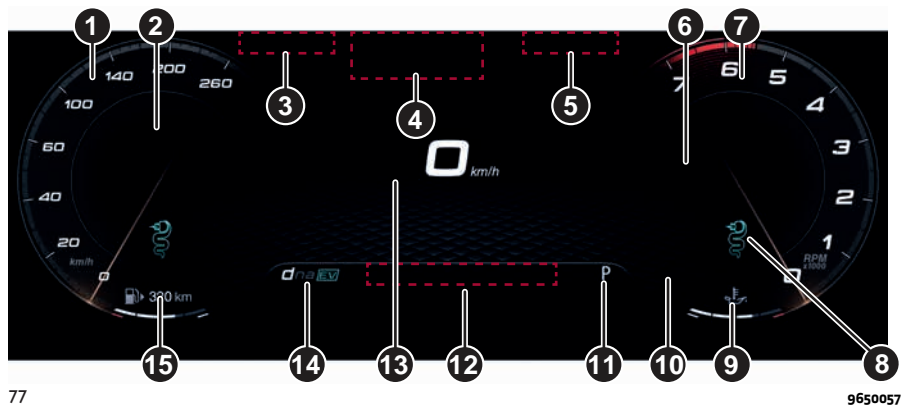

ABC

VISUALIZZAZIONE "RELAX"

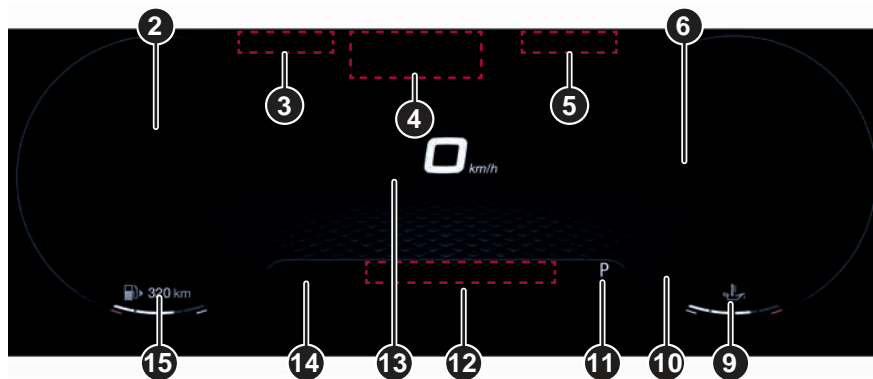

78

9650058

NOTA Le visualizzazioni "Heritage", "Evolved" e "Relax" sono impostabili premendo il pulsante "MENU VIEW" sulla leva al volante destra.

DESCRIZIONE DEL QUADRO STRUMENTI

1 Tachimetro (escluso visualizzazione "Relax")

2 Indicazioni dei sistemi di ausilio alla guida, area di notifica personalizzabile (solo visualizzazione "Relax"), seconda visualizzazione della velocità istantanea (solo visualizzazione "Relax")

Per ulteriori informazioni fare riferimento a quanto descritto nelle sezioni "Sicurezza" e "Avviamento e guida"

3 Area di notifica personalizzabile, icone luci anabbaglianti/abbaglianti, luci di posizione, retronebbia, seconda visualizzazione della velocità istantanea (solo visualizzazione "Evolved")

4 Velocità istantanea (numerica), icona "READY" (solo per versioni Mild Hybrid e Plug-In Hybrid Q4), icone di notifica dei sistemi di ausilio alla guida

5 Icona "READY" (solo per versioni Mild Hybrid e Plug-In Hybrid Q4), area di notifica personalizzabile, notifica limitazione di coppia motore termico

6 Area personalizzabile e di notifica tramite pop-up

7 Contagiri (versioni Diesel/Benzina e Mild Hybrid), contagiri con indicatore Carica/Potenza (versione Plug-In Hybrid Q4 - in funzione della modalità di guida) (escluso visualizzazione "Relax")

8 Indicazione modalità di marcia elettrica (versioni Plug-In Hybrid Q4)

9 Indicatore digitale temperatura dell'olio del motore termico, indicatore livello di carica della batteria ad alta tensione (solo versione Plug-In Hybrid Q4 - in funzione della modalità di guida)

10 Area di visualizzazione delle icone di notifica

11 Indicatore di cambio marcia (GSI - Gear Shift Indicator)

12 Titolo schermata, indicazioni di navigazione fra le schermate (es.: reset contatori, personalizzazione della visualizzazione delle informazioni, ecc.)

13 Schermata principale con notifiche dei sistemi di ausilio alla guida

14 Visualizzazione della modalità di funzionamento: EV (solo versioni Mild Hybrid e Plug-In Hybrid Q4), Dynamic, Natural, Advanced Efficiency

15 Indicatore digitale livello combustibile, indicazioni sistema SBA (Seat Belt Alert), icona di notifica sistema iTPMS (indirect Tyre Pressure Monitoring System)

NOTA Ad ogni avviamento del motore le spie si accendono per una verifica del loro funzionamento.

TACHIMETRO

In questa posizione viene visualizzata la velocità istantanea della vettura (in km/h

o in mph), che può essere visualizzata in forma numerica anche nella parte alta del display (4) fig. 76, fig. 77, oppure (2) fig. 78, o nell'area centrale (13).

NOTA Nella modalità di guida "Natural", vengono visualizzate sulla scala solo la velocità istantanea, la velocità minima (0 km/h) e massima a fondo scala. La colorazione del tachimetro può variare in funzione della modalità di guida impostata (Dynamic, Natural, Advanced Efficiency).

Per cambiare l'unità di misura del tachimetro numerico da km/h a mph e viceversa, premere la ghiera (1) fig. 79.

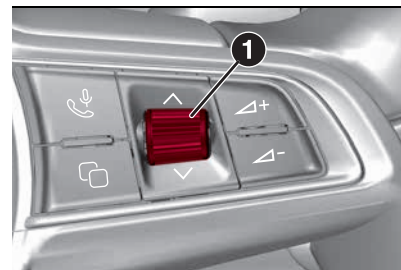

79

9650060

INDICATORE GIRI MOTORE

Indica la velocità istantanea del motore termico in giri/min. X 1000 o X 100.

NOTA Nella modalità di guida "Natural", vengono visualizzate sulla scala solo la velocità istantanea, la velocità minima (0 giri/min.) e massima a fondo scala. La



ABC

colorazione dell'indicatore può variare in funzione della modalità di guida impostata (Dynamic, Natural, Advanced Efficiency).

AVVERTENZA Solo per la versione Plug-In Hybrid Q4: la zona di ricarica (1) fig. 80 viene visualizzata solo nella modalità di guida "Advanced Efficiency".

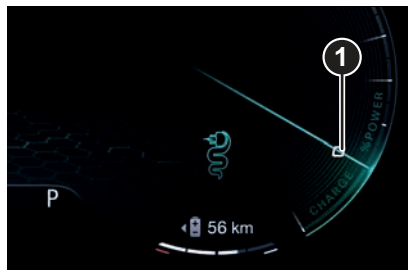

80

9650059

INDICATORE DIGITALE LIVELLO COMBUSTIBILE

L'indicatore digitale segnala il livello del combustibile ancora disponibile nel serbatoio e l'autonomia stimata. Il triangolo presente sul lato del simbolo indica il lato vettura sul quale è presente il bocchettone per il rifornimento di combustibile.

La spia  si colora di giallo quando il livello ha raggiunto la riserva di combustibile.

Le indicazioni presenti accanto alla scala grafica indicano la quantità di combustibile:

- **F** (Full) = serbatoio pieno
- **E** (Empty) = serbatoio vuoto

AVVERTENZA In caso di riserva effettuare il rifornimento di combustibile il più presto possibile.

AVVERTENZA Non viaggiare con il serbatoio quasi vuoto: l'eventuale mancanza di combustibile potrebbe danneggiare il catalizzatore. **Per versioni Plug-In Hybrid Q4**, in caso di esaurimento del combustibile il veicolo potrebbe non consentire l'avviamento anche in presenza di residua autonomia elettrica.

INDICATORE TEMPERATURA OLIO DEL MOTORE TERMICO

Indica la temperatura dell'olio di lubrificazione del motore termico. Quando la temperatura è eccessiva l'icona  e l'indicatore si colorano di rosso.

INDICATORE DIGITALE LIVELLO DI CARICA DELLA BATTERIA AUSILIARIA

(versioni Plug-In Hybrid Q4 nelle modalità "Natural" e "Advanced Efficiency")

L'indicatore digitale (1) fig. 81 visualizza il livello di carica della batteria ausiliaria

del sistema ibrido (esempio con la visualizzazione "Evolved").

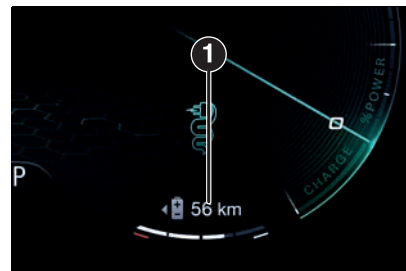

81

9650024

REGOLAZIONE ILLUMINAZIONE QUADRO STRUMENTI (sensore luminosità)

All'interno del contagiri è presente un sensore di luminosità in grado di rilevare le condizioni di luce ambiente e, in base a quanto rilevato, di regolare la modalità (notte/giorno) e l'intensità di illuminazione del quadro strumenti e del display del sistema Alfa Connect.

DISPLAY

All'ingresso nell'abitacolo sul display viene visualizzata una schermata di benvenuto.

SCHERMATA CENTRALE

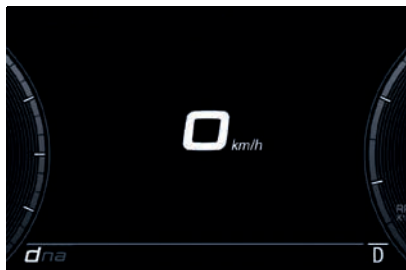

82

9650061

La zona centrale del display fig. 82 mostra le seguenti videate:

- Tachimetro (indicazione numerica)
- Navigazione
- Prestazioni
- Driver Assist
- Messaggi e lista messaggi memorizzati
- Carica/Potenza (solo versioni Mild Hybrid e Plug-In Hybrid Q4)
- Info Ibrido con "Efficiency Coach" (solo versioni Mild Hybrid e Plug-In Hybrid Q4)

NOTA Portando il dispositivo di avviamento in posizione STOP alla posizione ENGINE, viene mostrata

l'ultima schermata visualizzata prima del precedente spegnimento del motore.

NAVIGAZIONE TRA LE VIDEATE

Premere il pulsante (2) fig. 83 e ruotare la ghiera (1) verso l'alto o verso il basso per scorrere tra le videate.

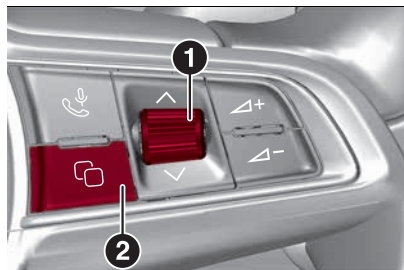

83

9650288

Se la schermata selezionata lo permette, premere la ghiera (1) per accedere ai sottomenù.

TACHIMETRO

In questa schermata vengono visualizzate le seguenti informazioni fig. 84:

- (1) Velocità istantanea in km/h o mph.
- Premere la ghiera (1) fig. 79 per passare dalla scala in km/h a quella in mph e viceversa.
- (2) Modalità di guida
- (3) Messaggi

(4) Marcia inserita e suggerimenti di cambio marcia del GSI (Gear Shift Indicator)

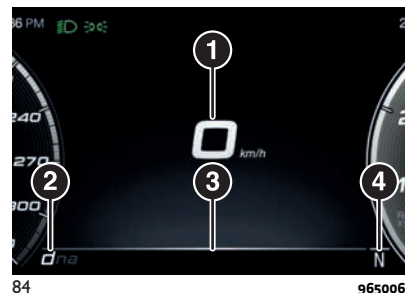

NAVIGAZIONE

Questa videata ripete le indicazioni fornite dal navigatore del sistema Alfa Connect (fig. 85).

Le variazioni di zoom effettuate sul sistema Alfa Connect non vengono automaticamente ripetute sulla schermata del display del quadro strumenti. Per aumentare/diminuire lo zoom su questa schermata ruotare verso l'alto/verso il basso la ghiera (1) fig. 79. Premere la ghiera per tornare all'inquadratura iniziale. Ad ogni riavvio del motore il livello di zoom viene automaticamente riportato al valore delle impostazioni di fabbrica.



ABC

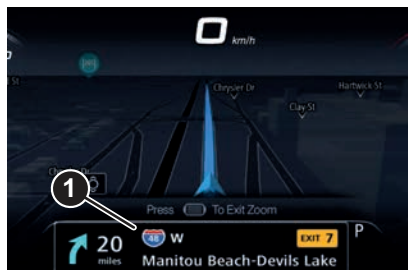

85

9650063

Se la funzione è attivata tramite le impostazioni del sistema Alfa Connect, le indicazioni del navigatore del sistema Alfa Connect vengono ripetute anche all'interno del quadrante destro del display (1) fig. 86 tramite la navigazione "turn by turn" (vedere il capitolo "Alfa Connect" nella sezione "Multimedia"). Vengono visualizzate le seguenti informazioni:

- (1) Indicazione di direzione
- (2) Distanza rispetto al prossimo cambio di direzione (in km o miglia, in funzione delle impostazioni del quadro strumenti)
- (3) Corsie di marcia suggerite
- (4) Indirizzo della strada da percorrere dopo il cambio di direzione

Premendo a lungo la ghiera (1) fig. 79 le indicazioni nel quadrante destro vengono disabilitate per la navigazione in corso.



86

9650064

Con navigazione attiva al di fuori dalla videata "Navigazione", le indicazioni di svolta vengono visualizzate sulla parte bassa del display tramite un pop-up (1) fig. 85 ad ogni cambio di direzione suggerito dal navigatore.

NOTA È possibile visualizzare la ripetizione delle indicazioni di navigazione solo del navigatore nativo del sistema Alfa Connect. Non è supportata la ripetizione delle indicazioni fornite da App presenti sul dispositivo collegato al sistema Alfa Connect tramite Android Auto, Apple CarPlay o Baidu CarLife.

PERFORMANCE

La schermata mostra, in funzione della modalità selezionata tramite il selettore del sistema Alfa DNA™, l'accelerazione o il consumo di combustibile della vettura.

Per ulteriori informazioni far riferimento ai capitoli "Sistema Alfa DNA™ con ESC OFF" nella sezione "Avviamento e guida".

MODALITÀ "DYNAMIC"

Sono visualizzati i parametri riconducibili alla stabilità della vettura, i grafici riproducono l'andamento delle accelerazioni longitudinale/laterale (G-meter information), considerando come unità di riferimento l'accelerazione di gravità.

Sulla destra sono visualizzati i picchi delle accelerazioni laterali fig. 87.



87

9650094

MODALITÀ "NATURAL"

Vengono riportati il consumo medio ed istantaneo fig. 88.



88

9650095

DRIVER ASSIST

La videata di fig. 89 mostra lo stato e le impostazioni dei sistemi di ausilio alla guida Adaptive Cruise Control, Lane Keeping Assist e Active Driving Assist.

Eventuali notifiche istantanee vengono visualizzate tramite una videata di pop-up.

Le unità di misura (metriche o imperiali) dipendono dalle unità di misura definite tramite le impostazioni del display.



89

9650070

Per ulteriori informazioni vedere i rispettivi capitoli nelle sezioni "Sicurezza" e "Avviamento e guida".

MESSAGGI E LISTA MESSAGGI MEMORIZZATI

I messaggi mostrati su display tramite videate di pop-up vengono memorizzati fintantoché rimangono validi. È possibile visualizzarli in un secondo tempo nella zona centrale della videata "Messaggi" (1) fig. 90.



90

9650071

Se sono presenti più messaggi:

- premere la ghiera (1) fig. 79 per accedere alla lista messaggi
- scorrere i messaggi precedenti/successivi ruotando la ghiera (1) verso l'alto/verso il basso. La posizione del messaggio visualizzato all'interno della lista è evidenziato dal punto luminoso (2) fig. 90. La presenza di messaggi precedenti/successivi è indicata da punti grigi

CARICA/POTENZA

(solo versioni Mild Hybrid e Plug-In Hybrid Q4)

La funzione "Carica/Potenza" permette di visualizzare, sul display del quadro strumenti, la potenza istantanea disponibile.

L'arco grafico esterno (1) fig. 91 di colore verde rappresenta la potenza disponibile dalla trazione elettrica durante la fase di accelerazione e la potenza in ingresso durante la fase di rigenerazione.

L'arco grafico interno (2) fig. 91 di colore grigio visualizza la potenza istantanea disponibile dal motore termico.



91

9650447

Le indicazioni relative a carica/potenza vengono visualizzate solo quando la vettura è pronta per la guida.

La visualizzazione, sul display del quadro strumenti, varia in funzione delle seguenti condizioni:



ABC

- ❑ se la batteria ad alta tensione **non è in fase di ricarica**, sul display non verrà visualizzata alcuna grafica per ciascun settore ("Carica" e "Potenza")
- ❑ se la batteria ad alta tensione **è in fase di ricarica**, sul display verrà evidenziata la zona inferiore della videata (1) fig. 92.
- ❑ se la batteria ad alta tensione è in **"Potenza"**, sul display verrà evidenziata la zona superiore della videata (2) fig. 93.

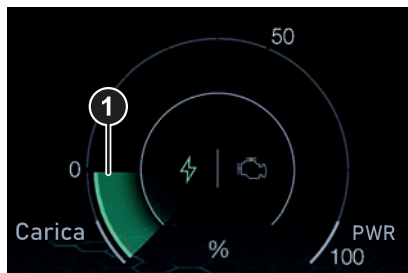

92

9650449

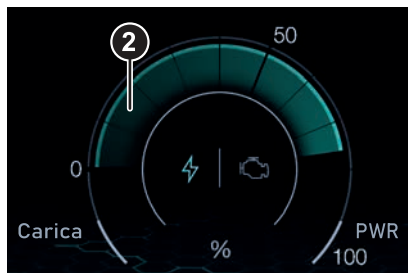

93

9650450

Visualizzazione "Carica"

L'indicatore **verde** relativo alla carica cresce verso la parte bassa quando è in corso la fase di rigenerazione oppure quando il motore termico sta ricaricando la batteria ad alta tensione.

Visualizzazione "Potenza"

La potenza viene visualizzata, sul display del quadro strumenti, dal riempimento della sezione del motore e/o della batteria (in caso di funzionamento combinato) da sinistra verso destra, a seconda della fonte di energia utilizzata. I due indicatori si muoveranno in modo indipendente.

Autonomia

(solo per versioni Plug-In Hybrid Q4)

La videata fig. 94 riporta inoltre l'autonomia stimata nei seguenti casi:

- (1) Totale (marcia con motore elettrico insieme al motore termico)
- (2) Solo motore termico
- (3) Solo motore elettrico

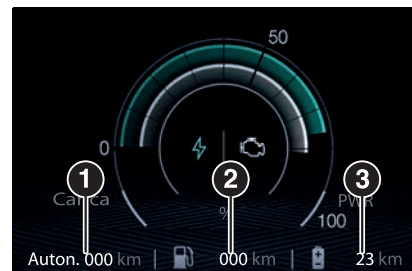

94

9650448

Indicatore livello di carica della batteria ausiliaria

(per versioni Mild Hybrid)

L'indicatore (3) fig. 95 mostra il livello di carica della batteria ausiliaria.

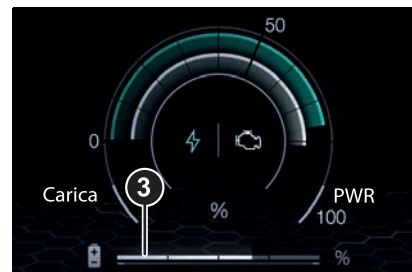

95

9650437

INFO IBRIDO (Informazioni sistema ibrido)

(solo per versioni Mild Hybrid e Plug-In Hybrid Q4)

Questa voce di Menu consente di

visualizzare sul display del quadro strumenti le funzioni:

- Efficiency Coach: in modalità di guida "Natural" oppure "Advanced Efficiency"
- Indicatori: in modalità di guida "Dynamic" (versione Mild Hybrid e Plug-In Hybrid Q4)

Efficiency Coach

La funzione "Efficiency Coach" fornisce al guidatore la "consapevolezza visiva", mediante le visualizzazioni sul display del quadro strumenti su come raggiungere la massima efficienza energetica durante la guida.

La visualizzazione varia in funzione delle seguenti condizioni:

- se il guidatore accelera/frena in modo efficiente oppure, dopo aver raggiunto una determinata velocità, non agisce sul pedale dell'acceleratore e/o del freno, sul display verrà visualizzata la seguente videata, fig. 96 (versioni Plug-In Hybrid Q4) oppure fig. 97 (versioni Mild Hybrid)
- in fase di accelerazione e frenata, l'operazione più efficiente sarà rappresentata con il colore dell'indicatore verde fig. 96 oppure fig. 97, mentre l'operazione meno efficiente sarà rappresentata con il colore dell'indicatore giallo (1) e (2) fig. 98 (versioni Plug-In Hybrid Q4) oppure fig. 99 (versioni Mild Hybrid),

seguito dall'arancione, quando il livello di efficienza diminuisce fig. 100 (versioni Plug-In Hybrid) oppure fig. 101 (versioni Mild Hybrid)

La guida della vettura in condizioni ottimali si ottiene quando, nella zona centrale della videata visualizzata sul display, la lettera "e" e l'indicazione grafica sulla barra grafica vengono visualizzate in colore verde (fig. 96, fig. 97).

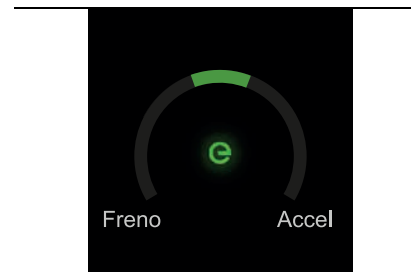

96

9650074

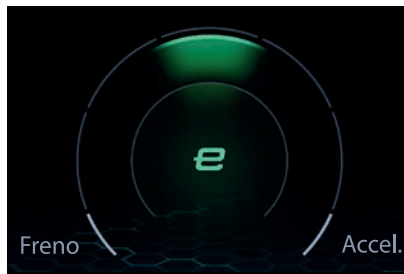

97

9650438

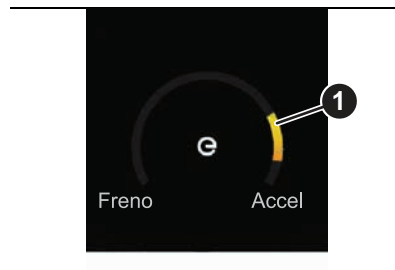

98

9650075



ABC

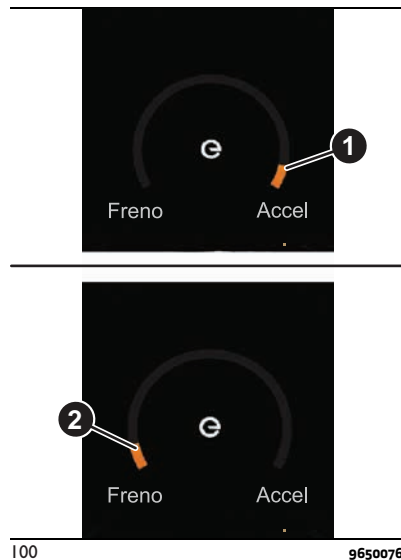

Indicatori

La videata fig. 102 mostra le seguenti informazioni:

(1) Posizione del pedale del freno
(0%: pedale rilasciato - 100%: pedale completamente premuto)

(2) Temperatura del liquido di raffreddamento motore, sistema ad alta tensione (versione Plug-In Hybrid Q4) e circuito a bassa temperatura (versione Mild Hybrid)

(3) Posizione del pedale dell'acceleratore (0%: pedale rilasciato - 100%: pedale completamente premuto)

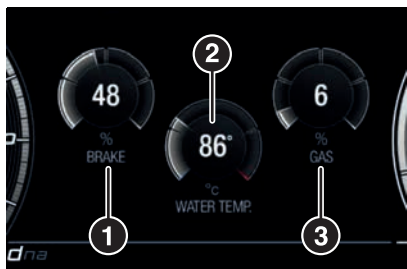

102

9650078

AREE PERSONALIZZABILI

Il quadrante destro (contagiri) e sinistro (tachimetro) del quadro strumenti possono essere personalizzati per visualizzare ulteriori informazioni attraverso la funzione "Impostazioni" del sistema Alfa Connect. È possibile selezionare per ogni quadrante una delle seguenti informazioni:

- Orario
- Data
- Temperatura esterna
- Bussola (ove presente)
- Vuoto

NOTA Il formato data e ora e l'unità di misura della temperatura esterna dipendono dalle impostazioni definite tramite il sistema Alfa Connect.

NOTA Non è possibile visualizzare la stessa informazione su due quadranti diversi: impostando su di un quadrante lo stesso contenuto presente nell'altro, l'informazione verrà rimossa da quest'ultimo.

NOTA Se la ripetizione della navigazione viene disattivata (vedere il paragrafo "Navigazione"), la bussola, anche se visualizzata sul display del quadro strumenti, non è attiva.

Allo spegnimento del motore l'ultima personalizzazione impostata viene mantenuta in memoria e mostrata al successivo riavvio.

WIDGET

Il quadrante destro (contagiri) del quadro strumenti può essere personalizzato con informazioni alternative rispetto a quanto descritto nel precedente paragrafo "Aree personalizzabili" tramite degli elementi grafici detti "Widget". Per scorrere fra gli Widget impostati premere il pulsante (2) fig. 111 sui comandi al volante e successivamente ruotare la ghiera (1). È possibile visualizzare i seguenti Widget:

Media, che visualizza, in funzione del tipo di informazione riprodotta dal sistema Alfa Connect:

- miniatura dell'album, sorgente, titolo brano, artista, eventuali

informazioni del telefono connesso, oppure:

- miniatura dell'album o logo della stazione radio, nome della stazione, frequenza, eventuali informazioni del telefono connesso



103

9650081

Trip A, Trip B (ove presente), distanza percorsa, consumo medio sul viaggio, tempo di viaggio, velocità media, contachilometri, livello di AdBlue® nel serbatoio (ove presente)



104

9650083



ABC

□ Bussola

NOTA La Bussola è visualizzata automaticamente se il Trip B è disabilitato tramite le impostazioni del display. Il Trip B sostituisce automaticamente la Bussola se abilitato.



105

9650082

□ Pressione pneumatici rilevata dal sistema iTPMS



106

9650085

VIDEATE DI POP-UP

In alcune condizioni di guida, sul quadrante di destra possono essere visualizzati automaticamente dei

80

messaggi o delle videate di pop-up per avvertire il guidatore riguardo ad informazioni di guida utili (a sfondo grigio, per esempio la notifica di porte, cofano motore e/o portellone vano bagagli aperto, fig. 107), avvertenze di bassa priorità (sfondo giallo) o di alta priorità (sfondo rosso, per esempio un'indicazione di frenata, fig. 108). Ove previsto, la comparsa della videata di pop-up può essere accompagnata da una segnalazione acustica e dall'accensione di una o più spie o simboli sul quadro strumenti.



107

9650079



108

9650080

NOTA In caso di due o più eventi contemporanei che mostrano una videata di pop-up, le videate vengono visualizzate in successione e in ordine di priorità: prima quelle a maggiore priorità (sfondo rosso), poi quelle a bassa priorità (sfondo giallo) e successivamente quelle informative (sfondo grigio).

La videata di pop-up può essere chiusa con pressione lunga della ghiera (1) fig. 111. In caso di spegnimento del motore termico con una o più avarie presenti, le videate di pop-up di segnalazione vengono visualizzate al successivo riavvio del motore se queste avarie non sono state risolte nel frattempo.

SISTEMA DI SEGNALAZIONE SOSTITUZIONE OLIO MOTORE

(ove presente)

La vettura è dotata di un sistema di segnalazione sostituzione olio motore. Il messaggio dedicato compare sul display

del quadro strumenti per circa 10 secondi per segnalare il successivo intervallo programmato di cambio dell'olio.

Il sistema di segnalazione sostituzione olio motore è basato sul fattore di utilizzo, conseguentemente l'intervallo per la sostituzione dell'olio motore può variare a seconda dello stile di guida.

GEAR SHIFT INDICATOR

Il sistema Gear Shift Indicator (GSI) suggerisce al guidatore di effettuare un cambio marcia attraverso un'apposita indicazione sul display fig. 109.



Tramite il sistema GSI il guidatore viene avvisato che il passaggio ad un'altra marcia consentirebbe un risparmio di consumo di combustibile.

Icona  sul display: suggerimento di passare ad una marcia superiore.

Icona  sul display: suggerimento di passare a due marce superiori (doppio cambio marcia).

Icona  sul display: suggerimento di passare ad una marcia inferiore.

Icona  sul display: suggerimento di passare a due marce inferiori (doppio cambio marcia).

L'indicazione rimane visualizzata sul display fino a quando non viene effettuato un cambio marcia oppure fino a quando le condizioni di guida non rientrano in un profilo di missione tale da non dover rendere necessario un cambio marcia per ottimizzare i consumi.

Quando non sono previsti suggerimenti di cambio marcia viene visualizzata la marcia inserita (P, R, N, D, M)

TRIP COMPUTER

Il "Trip Computer" consente di visualizzare, con dispositivo di avviamento in posizione START, le grandezze relative allo stato di funzionamento della vettura. Per visualizzare il Trip Computer è necessario impostarlo come Widget sul quadrante destro (contagiri) del quadro strumenti fig. 110.



Tale funzione è caratterizzata da due memorie separate, denominate "Trip A" e "Trip B", nelle quali vengono registrati i dati delle "missioni complete" della vettura (viaggi), in modo indipendente gli uni dagli altri.

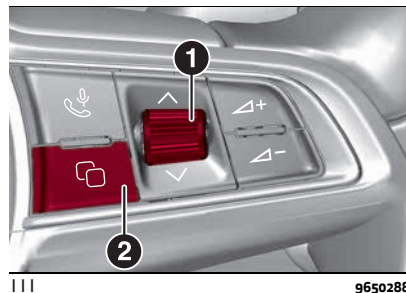

Il Trip Computer è in grado di visualizzare le seguenti informazioni:

- contachilometri (1)
- il consumo medio (2)

- la velocità media (3)
- distanza totale percorsa secondo il contachilometri parziale dall'ultimo azzeramento (4)
- l'autonomia prevista prima della richiesta di rabbocco dell'AdBlue® (5)
- il tempo trascorso dall'ultimo azzeramento rilevato dal contachilometri parziale (6)

Premere e rilasciare il pulsante (2) fig. 111 sui comandi al volante fino a quando sul quadro strumenti non viene evidenziato il Widget "Trip A" oppure "Trip B".

Tempo effettivo di marcia

Indica il tempo effettivo di marcia trascorso dall'ultimo azzeramento. Il tempo viene incrementato quando il dispositivo di avviamento è in posizione START.

Azzeramento del Trip

Tenere premuta la ghiera (1) fig. 111.

TRIP SUMMARY

(versione Plug-In Hybrid Q4)

Portando il dispositivo di avviamento dalla posizione ENGINE a STOP, sul display viene visualizzato il "Trip Summary", consente di visualizzare i dati dell'ultimo viaggio fig. 112.

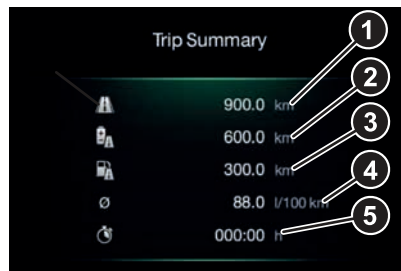

112

9650396

Le informazioni visualizzate sono:

- (1) distanza totale
- (2) distanza percorsa in modalità "ibrida" (motore elettrico e termico combinati)
- (3) distanza percorsa in modalità "elettrica"
- (4) consumo medio
- (5) tempo di viaggio

SPIE E MESSAGGI

AVVERTENZA L'accensione della spia oppure del simbolo può essere associata ad un messaggio specifico e/o avviso acustico. Tali segnalazioni sono sintetiche e cautelative e non devono essere considerate esaustive e/o alternative a quanto specificato nel presente Libretto Uso e Manutenzione, di cui si consiglia sempre un'attenta lettura. In caso di segnalazione di avaria fare sempre e comunque riferimento a quanto riportato nel presente capitolo.

AVVERTENZA Le segnalazioni di avaria che appaiono sul display sono suddivise in due categorie: anomalie gravi e anomalie meno gravi. Le anomalie gravi visualizzano un "ciclo" di segnalazioni ripetuto per un tempo prolungato. Le anomalie meno gravi visualizzano un "ciclo" di segnalazioni per un tempo più limitato. È possibile interrompere il ciclo di visualizzazione di entrambe le categorie. La spia sul quadro strumenti rimane accesa fino a quando non viene eliminata la causa del malfunzionamento.

NOTA L'effettiva presenza delle spie e simboli di seguito mostrati dipende dalla versione e/o mercato di commercializzazione della vettura.









SPIE SU QUADRO STRUMENTI

Spie di colore rosso

Spia	Cosa significa
	<p>LIQUIDO FRENI INSUFFICIENTE / FRENO DI STAZIONAMENTO ELETTRICO INSERITO</p> <p>Portando il dispositivo di avviamento in posizione ENGINE la spia si accende, ma deve spegnersi dopo alcuni secondi.</p> <p>Liquido freni insufficiente</p> <p>La spia si accende quando il livello del liquido freni nella vaschetta scende sotto il livello minimo, a causa di una possibile perdita di liquido dal circuito. Ripristinare il livello liquido freni, quindi verificare lo spegnimento della spia. Se la spia rimane accesa rivolgersi alla Rete Assistenziale Alfa Romeo.</p> <hr/> <p>Freno elettrico di stazionamento inserito</p> <p>La spia si accende con freno elettrico di stazionamento inserito. In caso di avaria la spia lampeggia per circa 10 secondi e poi si spegne. Disinserire il freno di stazionamento elettrico, quindi verificare lo spegnimento della spia. Se la spia rimane accesa, rivolgersi alla Rete Assistenziale Alfa Romeo.</p>





ABC

Spia	Cosa significa
 	<p>AVARIA EBD</p> <p>L'accensione contemporanea delle spie  (rossa) e  (giallo ambra) con motore acceso indica un'avaria del sistema EBD oppure che il sistema non risulta disponibile. In questo caso, con frenate violente si può avere un blocco precoce delle ruote posteriori, con possibilità di sbandamento.</p> <p>Guidando con estrema cautela, raggiungere immediatamente la più vicina Rete Assistenziale Alfa Romeo per la verifica dell'impianto.</p>
	<p>AVARIA SERVOSTERZO (ove presente)</p> <p>Portando il dispositivo di avviamento in posizione ENGINE la spia (ove presente) si accende, ma deve spegnersi dopo qualche secondo.</p> <p>Se la spia (oppure il simbolo per versioni Plug-In Hybrid Q4) rimane accesa può non aversi l'effetto del servosterzo e lo sforzo sul volante potrebbe aumentare sensibilmente, pur essendo mantenuta la possibilità di sterzare la vettura. Rivolgersi appena possibile alla Rete Assistenziale Alfa Romeo.</p>
	<p>AVARIA AIR BAG</p> <p>L'accensione della spia a luce fissa indica un'avaria all'impianto air bag.</p> <p> 53) 54)</p>
	<p>INSUFFICIENTE RICARICA BATTERIA TRADIZIONALE 12V</p> <p>L'accensione della spia con motore acceso indica l'avaria del sistema di ricarica della batteria tradizionale (12V). Rivolgersi il più presto possibile alla Rete Assistenziale Alfa Romeo.</p>
	<p>INCOMPLETA CHIUSURA PORTE</p> <p>La spia si accende quando una oppure più porte non sono perfettamente chiuse. Al posto del quadrante del contagiri compare una videata di pop-up che evidenzia in rosso la porta o le porte non chiuse correttamente. Con porte aperte e vettura in movimento viene emessa una segnalazione acustica. Chiudere correttamente le porte.</p>



ATTENZIONE





53) Se la spia  non si accende portando il dispositivo di avviamento in posizione ON oppure se rimane accesa durante la marcia è possibile che sia presente un'anomalia nei sistemi di ritenuta; in tal caso gli air bag od i pretensionatori potrebbero non attivarsi in caso di incidente o, in un più limitato numero di casi, attivarsi erroneamente. Prima di proseguire, rivolgersi alla Rete Assistenziale Alfa Romeo per l'immediato controllo del sistema.







54) L'avaria della spia  viene segnalata dall'accensione, sul display del quadro strumenti, dell simbolo . In tal caso la spia potrebbe non segnalare eventuali anomalie dei sistemi di ritenuta. Prima di proseguire, rivolgersi alla Rete Assistenziale Alfa Romeo per l'immediato controllo del sistema.



ABC

Spie di colore giallo ambra

Spia	Cosa significa
	<p>AVARIA SISTEMA ABS</p> <p>La spia si accende quando il sistema ABS è inefficiente. In questo caso l'impianto frenante mantiene inalterata la propria efficacia, ma senza le potenzialità offerte dal sistema ABS. Procedere con prudenza e rivolgersi appena possibile alla Rete Assistenziale Alfa Romeo.</p>
	<p>SISTEMA ESC</p> <p>Intervento sistema ESC</p> <p>L'intervento del sistema è segnalato dal lampeggio della spia: la segnalazione dell'intervento indica che la vettura è in condizioni critiche di stabilità e aderenza.</p> <hr/> <p>Avaria sistema ESC</p> <p>Se la spia non si spegne, o se rimane accesa con motore acceso, significa che è stata riscontrata un'avarìa al sistema ESC. Rivolgersi appena possibile alla Rete Assistenziale Alfa Romeo.</p> <hr/> <p>Avaria sistema Hill Start Assist</p> <p>L'accensione della spia indica l'avarìa al sistema Hill Start Assist. Rivolgersi appena possibile alla Rete Assistenziale Alfa Romeo.</p>
	<p>PARZIALE / TOTALE DISABILITAZIONE DEI SISTEMI DI SICUREZZA ATTIVI</p> <p>L'accensione della spia segnala che alcuni sistemi di sicurezza attivi sono stati parzialmente o totalmente disabilitati. Riattivando i sistemi la spia si spegne.</p>
	<p>AVARIA SISTEMA SISTEMA AUTONOMOUS EMERGENCY BRAKING</p> <p>L'accensione della spia segnala l'indisponibilità del sistema Autonomous Emergency Braking. In caso di condizione temporanea che inibisce l'uso della telecamera (quali sole radente, pioggia, nebbia neve o sporcizia) questa spia si accenderà temporaneamente fin tanto che le condizioni non saranno ristabilite e non sarà possibile utilizzare nuovamente il sistema.</p> <p>Se non si verificano queste condizioni e la spia rimane accesa a luce fissa, rivolgersi appena possibile alla Rete Assistenziale Alfa Romeo.</p>

Spia	Cosa significa
	<p>DISATTIVAZIONE SISTEMA AUTONOMOUS EMERGENCY BRAKING</p> <p>La spia si accende in caso di disattivazione del sistema Autonomous Emergency Braking oppure nei casi di ostruzione/sporcizia/indisponibilità del sistema stesso.</p>
	<p>AVARIA FRENO DI STAZIONAMENTO ELETTRICO</p> <p> 55)</p> <p>L'accensione della spia segnala un'avarìa all'impianto del freno di stazionamento elettrico.</p> <p>Questa avarìa potrebbe bloccare parzialmente o completamente la vettura, in quanto il freno di stazionamento elettrico potrebbe rimanere attivato anche qualora sia stato disinserito automaticamente o manualmente tramite i relativi comandi.</p> <p>Qualora sia ancora possibile utilizzare la vettura (freno di stazionamento elettrico non inserito), guidare con cautela fino alla più vicina Rete Assistenziale Alfa Romeo, ricordandosi, nell'effettuazione delle manovre di guida, che il freno di stazionamento elettrico non è funzionante.</p>
	<p>AVARIA SISTEMA EOBD / INIEZIONE / DANNEGGIAMENTO CATALIZZATORE (versioni benzina con GPF)</p> <p>Se la spia rimane accesa, oppure se si accende durante la marcia, significa che l'impianto di iniezione non funziona correttamente.</p> <p>La spia accesa a luce fissa segnala un malfunzionamento nel sistema di alimentazione/accensione che potrebbe provocare elevate emissioni allo scarico, possibile perdita di prestazioni, cattiva guidabilità e consumi elevati.</p> <p>La spia si spegne se il malfunzionamento scompare, ma il sistema memorizza comunque la segnalazione.</p> <p>In queste condizioni si può proseguire la marcia, evitando tuttavia di richiedere sforzi gravosi al motore oppure elevate velocità. L'uso prolungato della vettura con spia accesa fissa può causare danni.</p> <p>Rivolgersi il più presto possibile alla Rete Assistenziale Alfa Romeo.</p> <p>Se la spia si accende a luce lampeggiante significa che il catalizzatore potrebbe essere danneggiato.</p> <p>Rilasciare il pedale dell'acceleratore, portandosi a bassi regimi, fino a quando la spia smette di lampeggiare.</p> <p>Proseguire la marcia a velocità moderata, cercando di evitare condizioni di guida che possano provocare ulteriori lampeggi e rivolgersi il più presto possibile alla Rete Assistenziale Alfa Romeo.  22)</p>
	<p>AVARIA SISTEMA IBRIDO (versioni Mild Hybrid)</p> <p>Se la spia rimane accesa, oppure se si accende durante la marcia, significa che è presente un'avarìa al sistema ibrido. In questa condizione lo stato di carica della batteria ausiliaria non sarà visualizzato.</p> <p>In questo caso rivolgersi il più presto possibile alla Rete Assistenziale Alfa Romeo.</p>



ABC

Spia	Cosa significa
	<p>AVARIA DEL SISTEMA INIEZIONE DELL'AdBlue® (UREA) (versioni Diesel)</p> <p>In condizioni normali, portando il dispositivo di avviamento in posizione ENGINE, la spia si accende, ma deve spegnersi appena avviato il motore.</p> <p>La spia si accende nel caso in cui venga immesso un liquido non conforme alle caratteristiche nominali o venga rilevato un consumo medio dell'AdBlue® (UREA) superiore al 50%.</p> <p>In questo caso rivolgersi il più presto possibile alla Rete Assistenziale Alfa Romeo.</p> <p>Se l'anomalia non viene risolta, ogni volta che viene raggiunta una soglia successiva, verrà visualizzato sul display del quadro strumenti un messaggio dedicato fino a che non sarà più possibile riavviare il motore.</p> <p>Quando resteranno circa 200 km prima di impedire il riavvio del motore, su alcune versioni sul display del quadro strumenti verrà visualizzato un messaggio dedicato in modo fisso accompagnato da una segnalazione acustica.</p>



ATTENZIONE



55) *In presenza di avaria ed in caso di frenate violente, può avvenire il blocco delle ruote posteriori, con conseguente possibilità di sbandata.*



AVVERTENZA

22) *Se, con dispositivo di avviamento in posizione ENGINE, la spia  non si accende oppure se, durante la marcia, si accende a luce fissa o lampeggiante, rivolgersi il più presto possibile alla Rete Assistenziale Alfa Romeo.*

Spie di colore verde

Spia	Cosa significa
	INDICATORE DI DIREZIONE SINISTRO La spia si accende quando la leva di comando luci di direzione (frecce) viene spostata verso il basso o, assieme alla freccia destra, quando viene premuto il pulsante delle luci di emergenza.
	INDICATORE DI DIREZIONE DESTRO La spia si accende quando la leva di comando luci di direzione (frecce) viene spostata verso l'alto o, assieme alla freccia sinistra, quando viene premuto il pulsante delle luci di emergenza.





Spie di colore bianco







Spia	Cosa significa
	SENSORE LUMINOSITÀ La spia, sul tachimetro, si accende in caso di attivazione del sensore di luminosità.





ABC





Simboli di colore rosso

Simbolo	Cosa significa
	<p>INSUFFICIENTE PRESSIONE OLIO MOTORE</p> <p>Il simbolo si accende in caso di insufficiente pressione dell'olio motore.  23)</p> <p>Nel caso in cui l'accensione sia temporanea oppure a luce lampeggiante (circa 5 secondi), occorre verificare il livello dell'olio eseguendo l'apposita procedura (vedere quanto descritto nel capitolo "Verifica dei livelli" nella sezione "Manutenzione e cura") e, se necessario, ripristinare il corretto livello dell'olio.</p> <p>Se il simbolo si accende a luce fissa è necessario rivolgersi alla Rete Assistenziale Alfa Romeo per far controllare l'impianto.</p> <p>AVVERTENZA IN CASO DI SIMBOLO ACCESO A LUCE FISSA: Non utilizzare la vettura fin quando non è stata eliminata l'avaria. L'accensione del simbolo non indica la quantità di olio presente nel motore: il controllo del livello è verificabile sul display, oltre che all'accesso in vettura, anche attivando la funzione "Livello olio" sul sistema Alfa Connect.</p>
	<p>AVARIA AIR BAG</p> <p>Il simbolo si accende in caso di avaria all'impianto air bag. Rivolgersi il più presto possibile alla Rete Assistenziale Alfa Romeo.</p>
	<p>CINTURE DI SICUREZZA NON ALLACCIATE</p> <p>Il simbolo si accende a luce fissa con vettura ferma e cintura di sicurezza lato guida, lato passeggero o dei passeggeri posteriore, con passeggeri seduti, non allacciata. Il simbolo si accende a luce lampeggiante, unitamente ad una segnalazione acustica quando, a vettura in movimento, la cintura di sicurezza lato guida, lato passeggero o dei passeggeri posteriore, con passeggero seduto, non è correttamente allacciata. In questo caso allacciare la cintura di sicurezza.</p>

Simbolo	Cosa significa
	<p>ECESSIVA TEMPERATURA LIQUIDO RAFFREDDAMENTO MOTORE Il simbolo si accende quando il motore è surriscaldato.</p> <p>In caso di marcia normale: arrestare la vettura, spegnere il motore e verificare che il livello dell'acqua all'interno della vaschetta non sia al di sotto del riferimento MIN. In tal caso attendere il raffreddamento del motore, quindi aprire lentamente e con cautela il tappo, rabboccare con liquido di raffreddamento, assicurandosi che questo sia compreso tra i riferimenti MIN e MAX riportati sulla vaschetta stessa. Verificare inoltre visivamente la presenza di eventuali perdite di liquido. Se al successivo avviamento il simbolo dovesse nuovamente accendersi, rivolgersi alla Rete Assistenziale Alfa Romeo.</p> <p>In caso di utilizzo impegnativo della vettura (ad es. in condizioni di guida prestazionale): rallentare la marcia e, nel caso in cui il simbolo rimanga acceso, arrestare la vettura. Sostare per 2 oppure 3 minuti mantenendo il motore acceso e leggermente accelerato per favorire una più attiva circolazione del liquido di raffreddamento, dopodiché spegnere il motore. Verificare il corretto livello del liquido come precedentemente descritto.</p> <p>AVVERTENZA In caso di percorsi molto impegnativi è consigliabile mantenere il motore acceso e leggermente accelerato per alcuni minuti prima di spegnerlo.</p>
	<p>INCOMPLETA CHIUSURA COFANO MOTORE Il simbolo si accende quando il cofano motore non è perfettamente chiuso. Al posto del quadrante del contagiri compare una videata di pop-up che evidenzia in rosso il cofano motore. Con cofano motore aperto e vettura in movimento viene emessa una segnalazione acustica. Chiudere correttamente il cofano motore.</p>
	<p>INCOMPLETA CHIUSURA PORTELLONE BAGAGLIAIO Il simbolo si accende quando il portellone bagagliaio non è perfettamente chiuso. Al posto del quadrante del contagiri compare una videata di pop-up che evidenzia in rosso il portellone. Con portellone aperto e vettura in movimento viene emessa una segnalazione acustica. Chiudere correttamente il portellone bagagliaio.</p>
	<p>AVARIA CAMBIO AUTOMATICO / AVARIA CAMBIO AUTOMATICO A DOPPIA FRIZIONE Il simbolo si accende unitamente ad una segnalazione acustica, quando viene rilevata un'avarìa al cambio automatico oppure al cambio automatico a doppia frizione. Rivolgersi il più presto possibile alla Rete Assistenziale Alfa Romeo.</p> <p> 24) 25)</p>
	<p>ECESSIVA TEMPERATURA OLIO MOTORE (ove presente) Il simbolo si accende in caso di surriscaldamento dell'olio motore.  26)</p>



Simbolo	Cosa significa
	<p>AVARIA COMANDO ELETTRONICO FARFALLA (ETC) (ove presente)</p> <p>Questo simbolo si illumina per segnalare un problema nel sistema ETC (Electronic Throttle Control, comando elettronico farfalla). Se viene rilevato un problema con la vettura in funzione, il simbolo si accende a luce fissa oppure lampeggia a seconda del tipo di anomalia. Portare il dispositivo di avviamento in posizione ENGINE a vettura completamente ferma e con il cambio automatico/ cambio automatico a doppia frizione elettrificato in posizione P (parcheggio). Il simbolo deve spegnersi. Se il simbolo rimane acceso con la vettura in funzione, è ancora possibile guidare la vettura, ma è indispensabile richiedere l'intervento della Rete Assistenziale Alfa Romeo non appena possibile.</p> <p>NOTA Questo simbolo si potrebbe accendere se vengono premuti contemporaneamente i pedali dell'acceleratore e del freno.</p> <p>Se il simbolo continua a lampeggiare con il motore in funzione, è necessario intervenire tempestivamente. È probabile che si riscontri una riduzione delle prestazioni del motore, un minimo elevato o insufficiente o lo stallo del motore, con conseguente necessità di traino della vettura. Il simbolo si accende quando il dispositivo di avviamento viene ruotato in posizione ENGINE e rimane accesa per alcuni istanti durante l'esecuzione del test lampade. In caso di mancata accensione all'avviamento, rivolgersi alla Rete Assistenziale Alfa Romeo.</p>
	<p>AVARIA SISTEMA EU eCall</p> <p>L'accensione del simbolo segnala un'avaria nel sistema dell'EU eCall. In questo caso non è possibile effettuare una chiamata di emergenza. Recarsi il prima possibile presso la Rete Assistenziale Alfa Romeo per il ripristino del sistema.</p>
	<p>AVARIA BATTERIA SISTEMA EU eCall</p> <p>L'accensione del simbolo segnala un'avaria della batteria del sistema dell'EU eCall o un basso livello di carica della stessa. Nel primo caso non sarà possibile effettuare la chiamata di emergenza mentre nel secondo caso l'invio dati o il collegamento potrebbero essere soggetti a limitazioni. Recarsi il prima possibile presso la Rete Assistenziale Alfa Romeo per il ripristino del sistema.</p>



Simbolo	Cosa significa
	<p>AVARIA NELLA PROCEDURA DI RICARICA DELLA VETTURA (versioni Plug-In Hybrid Q4)</p> <p>Il simbolo viene visualizzato sul display del quadro strumenti, con vettura ferma, in caso di avaria durante la procedura di ricarica della batteria ad alta tensione.</p> <p>☐ avarie inerenti il sistema di ricarica, in questo caso scollegare e successivamente ricollegare il cavo di ricarica alla presa di ricarica oppure, nel caso di ricarica presso una stazione di ricarica pubblica, cercare un altro punto di erogazione della corrente elettrica. Se il simbolo dovesse continuare a rimanere visualizzato, rivolgersi alla Rete Assistenziale Alfa Romeo.</p> <p>☐ avarie inerenti la stazione di ricarica pubblica (perché potrebbe essere stata disattivata oppure potrebbe essere presente un'avarìa). Si consiglia di provare a ricaricare la vettura presso un'altra stazione di ricarica pubblica. Se il simbolo dovesse continuare a rimanere visualizzato, rivolgersi alla Rete Assistenziale Alfa Romeo.</p>
	<p>AVARIA BATTERIA DI TRAZIONE (versioni Plug-In Hybrid Q4 e Mild Hybrid)</p> <p>Il simbolo viene visualizzato sul display del quadro strumenti in caso di avaria della batteria di trazione. Rivolgersi alla Rete Assistenziale Alfa Romeo.</p>
	<p>AVARIA SISTEMA IBRIDO-ELETTRICO (versioni Plug-In Hybrid Q4 e Mild Hybrid)</p> <p>Il simbolo viene visualizzato sul display del quadro strumenti in caso di avaria del sistema ibrido-elettrico. Rivolgersi alla Rete Assistenziale Alfa Romeo.</p>
	<p>LIMITAZIONE DELLE PRESTAZIONI (versioni Plug-In Hybrid Q4)</p> <p>Il simbolo viene visualizzato sul display del quadro strumenti nel caso in cui l'accelerazione della vettura è limitata a causa di una riduzione delle prestazioni del motore termico (ad es. anche in caso di assenza di combustibile) oppure del motore elettrico. Se il simbolo continua a rimanere acceso durante la marcia rivolgersi alla Rete Assistenziale Alfa Romeo.</p> <p>NOTA Nel caso in cui il climatizzatore automatico bizona sia acceso, verrà spento automaticamente.</p>
	<p>INTERVENTO SISTEMA DAA (Driver Attention Assist) (ove presente)</p> <p>Il simbolo viene visualizzato sul display del quadro strumenti in caso di intervento del sistema DAA (Driver Attention Assist). Il sistema, dopo aver stimato il livello di sonnolenza del guidatore, attraverso eventi specifici suggerisce allo stesso di fermarsi per effettuare una pausa, poiché proseguire nella guida è rischioso. Fermarsi per effettuare una pausa durante la guida, accostando la vettura in competenza sicurezza.</p>



















AVVERTENZA

- 23)** Se il simbolo  si accende durante la marcia arrestare immediatamente il motore e rivolgersi alla Rete Assistenziale Alfa Romeo.
- 24)** La guida con il simbolo acceso può provocare gravi danni al cambio, causandone la rottura. Si può inoltre provocare il surriscaldamento dell'olio: il suo eventuale contatto con il motore caldo o con i componenti dello scarico ad alta temperatura potrebbe provocare incendi.
- 25)** Durante il normale utilizzo potrebbe accadere che il simbolo si accenda qualora la leva cambio si trovi in posizione intermedia tra due marce per una decina di secondi: nel momento in cui la leva viene innestata correttamente il simbolo si spegne. Se il problema persiste rivolgersi alla Rete Assistenziale Alfa Romeo.
- 26)** Se il simbolo si accende durante la marcia, arrestare immediatamente la vettura e spegnere il motore.

Simbolo	Cosa significa
	<p>SISTEMA iTPMS (indirect Tyre Pressure Monitoring System)</p> <p>Avaria sistema iTPMS</p> <p>Quando viene rilevata un'avaria al sistema iTPMS la spia lampeggia per circa 75 secondi e successivamente si accende a luce fissa.</p> <p>AVVERTENZA Non proseguire la marcia con uno o più pneumatici sgonfi poiché la guidabilità della vettura potrebbe essere compromessa. Arrestare la vettura evitando frenate e sterzate brusche. Provvedere alla riparazione immediata mediante il Fix&Go e rivolgersi il più presto possibile alla Rete Assistenziale Alfa Romeo.</p> <hr/> <p>Pressione pneumatici insufficiente</p> <p>La spia si accende per segnalare che la pressione dello pneumatico è inferiore al valore raccomandato e/o che si sta verificando una lenta perdita di pressione. In questi casi potrebbero non essere garantiti la migliore durata dello pneumatico e un consumo di combustibile ottimale.</p> <p>Nel caso in cui due o più pneumatici risultassero in una delle suddette condizioni il display visualizzerà, in successione, le indicazioni relative a ciascuno pneumatico.</p> <p>In caso di pressione insufficiente fare TASSATIVAMENTE riferimento a quanto descritto nel capitolo "Ruote" nella sezione "Dati tecnici", attenendosi scrupolosamente a quanto in esso contenuto.</p>
	<p>AVARIA SISTEMA ENGINE IMMOBILIZER / TENTATIVO DI EFFRAZIONE</p> <p>Avaria sistema Engine Immobilizer</p> <p>Il simbolo si accende per segnalare l'avaria del sistema Engine Immobilizer. Rivolgersi appena possibile alla Rete Assistenziale Alfa Romeo.</p> <p>Tentativo di effrazione</p> <p>Il simbolo si accende al passaggio del dispositivo di avviamento in posizione ENGINE per segnalare che è avvenuto un possibile tentativo di effrazione in presenza di allarme.</p> <p>Chiave elettronica non riconosciuta</p> <p>Il simbolo si accende quando si effettua un avviamento e la chiave elettronica non viene riconosciuta dal sistema.</p>
	<p>INTERVENTO SISTEMA BLOCCO COMBUSTIBILE</p> <p>Il simbolo si accende in caso di intervento del sistema blocco combustibile.</p> <p>Per la procedura di riattivazione del sistema blocco combustibile fare riferimento a quanto descritto al capitolo "Sistema blocco combustibile" nella sezione "In emergenza". Se non fosse possibile ripristinare l'alimentazione di combustibile, rivolgersi alla Rete Assistenziale Alfa Romeo.</p>

















Simbolo	Cosa significa
	<p>POSSIBILE PRESENZA GHIACCIO SU STRADA (ove presente)</p> <p>Il simbolo si accende quando la temperatura esterna è inferiore od uguale a 3°C.</p> <p>AVVERTENZA In caso di avaria al sensore di temperatura esterna le cifre che ne indicano il valore sono sostituite da dei trattini.</p>
	<p>AVARIA SENSORE PRESSIONE OLIO MOTORE</p> <p>Il simbolo si accende a luce fissa in caso di avaria al sensore di pressione dell'olio motore.</p>
	<p>AVARIA SENSORE PIOGGIA</p> <p>Il simbolo si accende in caso di avaria del sensore pioggia. Rivolgersi appena possibile alla Rete Assistenziale Alfa Romeo.</p>
	<p>AVARIA SISTEMA START&STOP (per versioni/mercati, ove previsto)</p> <p>Il simbolo si accende per segnalare l'avaria del sistema Start&Stop. Rivolgersi appena possibile alla Rete Assistenziale Alfa Romeo.</p>
	<p>LUCE RETRONEBBIA</p> <p>Il simbolo si accende attivando la luce retronebbia.</p>
	<p>SCOLLEGAMENTO BATTERIA DI TRAZIONE SISTEMA IBRIDO (versioni Mild Hybrid e Plug-In Hybrid Q4)</p> <p>Il simbolo si accende per segnalare l'avaria del sistema ibrido dovuto allo scollegamento della batteria di trazione. In questo caso lo stato di carica della batteria di trazione non verrà visualizzato sul display. Rivolgersi appena possibile alla Rete Assistenziale Alfa Romeo.</p>
	<p>AVARIA SISTEMA KEYLESS START</p> <p>Il simbolo si accende in caso di avaria al sistema Keyless Start. Rivolgersi appena possibile alla Rete Assistenziale Alfa Romeo.</p>
	<p>AVARIA SISTEMA BLOCCO COMBUSTIBILE</p> <p>Il simbolo si accende in caso di avaria al sistema blocco combustibile. Rivolgersi appena possibile alla Rete Assistenziale Alfa Romeo.</p>

Simbolo	Cosa significa
	<p>RISERVA COMBUSTIBILE / LIMITATA AUTONOMIA</p> <p>Il simbolo si accende quando nel serbatoio sono rimasti pochi litri di combustibile.</p> <p> 27)</p>
	<p>AVARIA PRERISCALDO CANDELETTE (versioni Diesel)</p> <p>Il lampeggio del simbolo indica un'anomalia all'impianto di preriscaldamento candele.</p> <p>In questo caso rivolgersi il più presto possibile alla Rete Assistenziale Alfa Romeo.</p> <hr/> <p>PRERISCALDO CANDELETTE (versioni Diesel)</p> <p>Portando il dispositivo di avviamento in posizione ENGINE il simbolo si accende e si spegne quando le candele hanno raggiunto la temperatura prestabilita. È possibile avviare il motore immediatamente dopo lo spegnimento del simbolo.</p> <p>AVVERTENZA In condizioni di temperatura ambiente mite od elevata l'accensione della spia ha una durata quasi impercettibile.</p>
	<p>AVARIA SPEED LIMITER</p> <p>Il simbolo si accende in caso di avaria del dispositivo Speed Limiter. Rivolgersi appena possibile alla Rete Assistenziale Alfa Romeo per far eliminare l'avaria.</p>
	<p>AVARIA SISTEMA LANE KEEPING ASSIST</p> <p>Il simbolo si accende in caso di avaria al sistema Lane Keeping Assist. Rivolgersi appena possibile alla Rete Assistenziale Alfa Romeo.</p>
	<p>AVARIA AFS</p> <p>Il simbolo si accende per segnalare l'indisponibilità del sistema automatico proiettori. In caso di condizione temporanea che inibisce l'uso della telecamera (quali sole radente, pioggia, nebbia neve o sporcizia) il simbolo si accenderà temporaneamente fin tanto che le condizioni non saranno ristabilite e non sarà possibile utilizzare nuovamente il sistema.</p> <p>Se non si verificano queste condizioni ed il simbolo rimane acceso a luce fissa, rivolgersi appena possibile alla Rete Assistenziale Alfa Romeo.</p>
	<p>AVARIA LUCI ABBAGLIANTI AUTOMATICHE</p> <p>Il simbolo si accende per segnalare l'avaria delle luci abbaglianti automatiche. Rivolgersi appena possibile alla Rete Assistenziale Alfa Romeo per far eliminare l'avaria.</p>







ABC







Simbolo	Cosa significa
	<p>ECCESSIVA TEMPERATURA OLIO CAMBIO AUTOMATICO / ECCESSIVA TEMPERATURA FRIZIONE CAMBIO AUTOMATICO A DOPPIA FRIZIONE</p> <p>Il simbolo si accende in caso di surriscaldamento del cambio, a seguito di un uso particolarmente gravoso. In questo caso viene effettuata una limitazione delle prestazioni del motore. Attendere, con motore spento oppure al minimo con il cambio in N oppure P, lo spegnimento del simbolo.</p>
	<p>AVARIA APERTURA/CHIUSURA ELETTRICA PORTELLONE</p> <p>L'accensione del simbolo segnala l'avaria del sistema di apertura/chiusura elettrica del portellone.</p>
	<p>AVARIA IMPIANTO AUDIO</p> <p>Il simbolo si accende per segnalare l'avaria dell'impianto audio.</p> <p>Versioni dotate di sistema Park Sensors: se sul display viene visualizzato il messaggio che l'impianto audio non è disponibile, significa che il sistema Park Sensors verrà disattivato. Se si tenta di riattivare il sistema, sul display verrà visualizzato un messaggio dedicato di avaria.</p> <p>Rivolgersi appena possibile alla Rete Assistenziale Alfa Romeo.</p>
	<p>AVARIA SENSORE CREPUSCOLARE</p> <p>Il simbolo si accende in caso di avaria del sensore crepuscolare. Rivolgersi appena possibile alla Rete Assistenziale Alfa Romeo.</p>
	<p>AVARIA SISTEMA SIDE DISTANCE WARNING</p> <p>Il simbolo si accende in caso di avaria al sistema Side Distance Warning. Rivolgersi appena possibile alla Rete Assistenziale Alfa Romeo.</p>
	<p>AVARIA SISTEMA TSR (ove presente)</p> <p>Il simbolo viene visualizzato in caso di avaria al sistema Traffic Sign Recognition (TSR). Se l'anomalia persiste, rivolgersi alla Rete Assistenziale Alfa Romeo.</p>
	<p>AVARIA BLIND SPOT MONITORING</p> <p>Il simbolo si accende in caso di avaria del dispositivo Blind Spot Monitoring. Rivolgersi appena possibile alla Rete Assistenziale Alfa Romeo.</p>

Simbolo	Cosa significa
 (versioni guida a sinistra)  (versioni guida a destra)	<p>AVARIA AMMORTIZZATORI (ADC) (ove presente)</p> <p>L'accensione del simbolo durante la marcia segnala un'anomalia nel sistema sospensioni. Rivolgersi alla Rete Assistenziale Alfa Romeo per far verificare l'impianto.</p>
 (versioni guida a sinistra)  (versioni guida a destra)	<p>INSERIMENTO TARATURA SOSPENSIONI SOFT (ove presente)</p> <p>Il simbolo si accende quando si attiva il settaggio delle sospensioni più confortevole.</p>
	<p>AVARIA REGOLAZIONE AUTOMATICA ANABBAGLIANTI</p> <p>Il simbolo si accende in caso di avaria della regolazione automatica dei fari anabbaglianti. Rivolgersi appena possibile alla Rete Assistenziale Alfa Romeo.</p>
	<p>PRESENZA ACQUA NEL FILTRO GASOLIO (versioni Diesel)</p> <p>Il simbolo si accende a luce fissa durante la marcia per segnalare la presenza di acqua all'interno del filtro del gasolio.</p> <p> 28)</p>
	<p>AVARIA SENSORE LIVELLO COMBUSTIBILE (ove presente)</p> <p>Il simbolo si accende in caso di avaria del sensore livello combustibile. Rivolgersi appena possibile alla Rete Assistenziale Alfa Romeo.</p>









ABC

Simbolo	Cosa significa
	<p>OLIO MOTORE DEGRADATO (ove presente)</p> <p>Versioni Diesel: il simbolo rimane visualizzato per cicli di 3 minuti con intervalli di simbolo spento di 5 secondi finché l'olio non verrà sostituito. Il simbolo rimane visualizzato sul display per tutto il tempo della visualizzazione.</p> <p>Versioni benzina: il simbolo si accende e poi scompare dal display al termine del ciclo di visualizzazione.</p> <p>AVVERTENZA Successivamente alla prima segnalazione, ad ogni avviamento del motore il simbolo continuerà ad accendersi nella modalità precedentemente riportate finché l'olio non verrà sostituito.</p> <p>L'accensione del simbolo non è da ritenersi un difetto della vettura, ma segnala che l'utilizzo normale della vettura ha portato alla necessità di sostituire l'olio. Il degrado dell'olio motore viene accelerato da un utilizzo della vettura per brevi tratte, impedendo al motore di raggiungere la temperatura di regime. Per versioni Plug-In Hybrid Q4, una volta al mese, specialmente in condizioni di ambiente freddo, si consiglia di utilizzare il motore termico fino a 60 minuti consecutivi (attivando modalità "Dynamic" oppure con cambio automatico in modalità "Autostick"). Rivolgersi appena possibile alla Rete Assistenziale Alfa Romeo.</p> <p> 29) 27)</p>
	<p>TAPPO SERBATOIO COMBUSTIBILE NON CHIUSO (ove presente)</p> <p>Il simbolo si accende se il tappo del serbatoio combustibile è rimasto aperto o non è correttamente chiuso. Chiudere correttamente il tappo.</p>
	<p>AVARIA LUCI ESTERNE</p> <p>Il simbolo si accende per segnalare un'avarìa alle seguenti luci: luci diurne (DRL); luci di parcheggio; luci di direzione rimorchio (se presente); luci rimorchio (se presente); luci di posizione; luci di direzione; luce retronebbia; luce retromarcia; luci stop; luci targa; luci anabbaglianti a LED (ove presente).</p> <p>L'anomalia potrebbe essere dovuta alla bruciatura della lampada oppure del relativo fusibile di protezione oppure l'interruzione del collegamento elettrico. In questo caso rivolgersi alla Rete Assistenziale Alfa Romeo.</p>
	<p>AVARIA ADAPTIVE CRUISE CONTROL (ACC) (ove presente)</p> <p>Il simbolo si accende per segnalare l'avarìa del sistema Adaptive Cruise Control (ACC). In questo caso rivolgersi il più presto possibile alla Rete Assistenziale Alfa Romeo.</p>



Simbolo	Cosa significa
	<p>PULIZIA DPF (trappola particolato) in corso (solo versioni Diesel con DPF)</p> <p>Il simbolo si accende a luce fissa per segnalare che il sistema DPF ha la necessità di eliminare le sostanze inquinanti imprigionate (particolato) mediante il processo di rigenerazione. Il simbolo rimane spento durante tutto il ciclo di rigenerazione del DPF e si accende solo quando le condizioni di guida ne richiedono la segnalazione al guidatore.</p> <p>Il simbolo non si accende ogni volta che il DPF è in rigenerazione, ma solo quando le condizioni di guida ne richiedono la segnalazione al guidatore. Per far spegnere il simbolo mantenere la vettura in movimento fino al termine della rigenerazione. La durata del processo è mediamente di 15 minuti. Le condizioni ottimali per portare a termine il processo vengono raggiunte mantenendo la vettura in marcia a 60 km/h con regime motore superiore a 2000 giri/min. L'accensione del simbolo non è da intendersi come un difetto della vettura e non è pertanto necessario recarsi in officina.</p> <p>AVVERTENZA La mancata osservanza della procedura prevista in caso di accensione del simbolo per un chilometraggio uguale oppure superiore ai 30 km, oppure per un tempo cumulato uguale o superiore alle 2 ore, può portare all'accensione della spia  con conseguente danno al dispositivo DPF. Si ricorda che, con spia  accesa, è necessario recarsi presso la Rete Assistenziale Alfa Romeo per ripristinare la corretta funzionalità del DPF.</p> <p> 30)</p>
	<p>PULIZIA GPF (trappola particolato) in corso (solo versioni benzina con GPF) (ove presente)</p> <p>Il simbolo si accende a luce fissa per segnalare che il sistema GPF ha la necessità di eliminare le sostanze inquinanti imprigionate (particolato) mediante il processo di rigenerazione.</p> <p>Il simbolo non si accende ogni volta che il GPF è in rigenerazione, ma solo quando le condizioni di guida ne richiedono la segnalazione al guidatore.</p> <p>Per far spegnere il simbolo mantenere la vettura in movimento fino al termine della rigenerazione. Le condizioni ottimali per portare a termine il processo vengono raggiunte variando la velocità della vettura (pressione e rilascio del pedale dell'acceleratore).</p> <p>Mantenere una velocità superiore a 60 km/h, su percorso extraurbano, con regime motore superiore a 2000 giri/min fino ad ottenere lo spegnimento del simbolo sul display.</p> <p>L'accensione del simbolo non è da intendersi come un'anomalia e non è pertanto necessario recarsi in officina.</p> <hr/> <p>AVARIA GPF (trappola particolato) (solo versioni benzina con GPF) (ove presente)</p> <p>Il simbolo si accende a luce fissa, unitamente all'accensione della spia  in caso di avaria della trappola del particolato GPF. In questo caso rivolgersi il più presto possibile alla Rete Assistenziale Alfa Romeo.</p>



Simbolo	Cosa significa
	<p>SEGNALAZIONE BASSO LIVELLO ADDITIVO PER EMISSIONI DIESEL AdBlue® (UREA) (solo versioni Diesel)</p> <p>Il simbolo di basso livello dell'Additivo per Emissioni Diesel AdBlue® (UREA) si accende se la vettura possiede un basso livello di AdBlue® (UREA). Rabboccare il più presto possibile il serbatoio dell'UREA con almeno 5 litri di AdBlue® (UREA).</p> <p>Se il rabbocco è avvenuto con autonomia del serbatoio AdBlue® (UREA) pari a 0 km, prima di avviare il motore è possibile attendere fino a 2 minuti.</p>
	<p>PEDALE DEL FRENO</p> <p>L'accensione di questo simbolo indica di premere il pedale del freno per il cambio marcia.</p>
	<p>AVARIA SISTEMA SEGNALAZIONE ACUSTICA PEDONE (versioni Plug-In Hybrid Q4 e Mild Hybrid)</p> <p>Il simbolo viene visualizzato sul display del quadro strumenti in caso di avaria del sistema di segnalazione acustica pedoni. Rivolgersi alla Rete Assistenziale Alfa Romeo.</p>
	<p>AVARIA SISTEMA DAA (Driver Attention Assist) (ove presente)</p> <p>Il simbolo viene visualizzato sul display del quadro strumenti in caso di avaria del sistema DAA (Driver Attention Assist). Rivolgersi alla Rete Assistenziale Alfa Romeo.</p>
	<p>AVARIA GANCIO TRAINO</p> <p>Il simbolo si accende per segnalare l'avaria del gancio traino. Rivolgersi appena possibile alla Rete Assistenziale Alfa Romeo.</p> <p>AVARIA CENTRALINA LUCI RIMORCHIO</p> <p>Il simbolo si accende per segnalare l'avaria della centralina che gestisce le luci del rimorchio. Verificare che il connettore luci rimorchio sia collegato correttamente alla presa, se al successivo avvio motore l'avaria dovesse permanere occorre rivolgersi appena possibile alla Rete Assistenziale Alfa Romeo per far verificare l'impianto.</p>
	<p>SURRISCALDAMENTO TRAZIONE INTEGRALE (ove presente)</p> <p>Il simbolo si accende in caso di surriscaldamento della trazione integrale. In queste condizioni sarà comunque possibile selezionare la modalità di guida desiderata, tuttavia questa verrà inserita unicamente quando terminerà la condizione di surriscaldamento del sistema. Il simbolo continuerà a rimanere acceso sino a quando persisterà la condizione di surriscaldamento.</p>

Simbolo	Cosa significa
	<p>AVARIA TRAZIONE INTEGRALE (ove presente) Il simbolo si accende in caso di avaria della trazione integrale. Rivolgersi appena possibile alla Rete Assistenziale Alfa Romeo.</p>

 **AVVERTENZA**

- 27)** Se il simbolo lampeggia durante la marcia, rivolgersi alla Rete Assistenziale Alfa Romeo.
- 28)** La presenza di acqua nel circuito di alimentazione può causare gravi danni al sistema d'iniezione ed irregolarità nel funzionamento del motore. Nel caso in cui il simbolo  si accenda, rivolgersi il più presto possibile presso la Rete Assistenziale Alfa Romeo per l'operazione di spurgo. Qualora la stessa segnalazione avvenga immediatamente dopo un rifornimento è possibile che sia stata introdotta acqua nel serbatoio: in questo caso spegnere immediatamente il motore e rivolgersi alla Rete Assistenziale Alfa Romeo.
- 29)** A fronte dell'accensione del simbolo , l'olio motore degradato deve essere sostituito appena possibile e mai oltre 500 km dalla prima accensione del simbolo. Il mancato rispetto delle informazioni sopraindicate potrebbe causare gravi danni al motore e il decadimento della garanzia. **Ricordiamo che l'accensione di questo simbolo non è legata al quantitativo di olio presente nel motore, quindi in caso di accensione lampeggiante dello stesso, non bisogna assolutamente aggiungere nel motore altro olio.**
- 30)** La velocità di marcia deve essere sempre adeguata alla situazione del traffico, alle condizioni atmosferiche ed attenendosi alle leggi vigenti sulla circolazione stradale. Si segnala inoltre che è possibile arrestare il motore anche con spia DPF accesa: ripetute interruzioni del processo di rigenerazione potrebbero tuttavia causare un degrado precoce dell'olio motore. Per questo motivo è sempre consigliato attendere lo spegnimento del simbolo prima di arrestare il motore, seguendo le indicazioni sopra riportate. Non è consigliabile completare la rigenerazione del DPF con vettura ferma.





















ABC

Simboli di colore verde



Simbolo	Cosa significa
	<p>LUCI DI POSIZIONE</p> <p>Il simbolo si accende attivando le luci di posizione.</p> <p>Funzione "Ritardo spegnimento fari"</p> <p>Questa funzione permette di mantenere accese le luci per un periodo di 30, 60 oppure 90 secondi dopo aver portato il dispositivo di avviamento in posizione STOP (funzione "Follow me").</p>
	<p>LUCI ABBAGLIANTI AUTOMATICHE</p> <p>Il simbolo si accende attivando le luci abbaglianti automatiche.</p>
	<p>LUCI ANABBAGLIANTI</p> <p>Il simbolo si accende attivando le luci anabbaglianti.</p>
	<p>INTERVENTO SISTEMA START&STOP (per versioni/mercati, ove previsto)</p> <p>Il simbolo si accende in caso di intervento del sistema Start&Stop (spegnimento del motore). Riavviando il motore il simbolo si spegne.</p>
<p>HOLD oppure  (in funzione dei mercati)</p>	<p>HOLD 'N' GO (ove presente)</p> <p>Il simbolo si accende quando è attiva la funzione "Hold 'n' go" (freno di stazionamento automatico inserito).</p>
	<p>SISTEMA CRUISE CONTROL</p> <p>Il simbolo si accende attivando il sistema Cruise Control.</p>
	<p>SISTEMA ADAPTIVE CRUISE CONTROL</p> <p>Il simbolo si accende attivando il sistema Adaptive Cruise Control.</p>
	<p>SISTEMA INTELLIGENT ADAPTIVE CRUISE CONTROL</p> <p>Il simbolo si accende attivando il sistema Intelligent Adaptive Cruise Control.</p>

Simbolo	Cosa significa
	<p>SISTEMA SPEED LIMITER</p> <p>Il simbolo si accende attivando il sistema Speed Limiter.</p>
	<p>VETTURA PRONTA A PARTIRE (versioni Plug-In Hybrid Q4 e Mild Hybrid)</p> <p>La visualizzazione di questo simbolo indica al guidatore che la vettura è pronta a muoversi. Finché il simbolo "READY" viene visualizzato sul quadro strumenti non importa se il motore termico è avviato oppure no, la propulsione della vettura è sempre comunque disponibile.</p> <p>Con vettura in movimento il simbolo si spegne: nel caso in cui il simbolo dovesse rimanere accesa a luce fissa oppure a luce lampeggiante, rivolgersi alla Rete Assistenziale Alfa Romeo.</p>
	<p>MODALITÀ DI GUIDA ELETTRICA (versioni Plug-In Hybrid Q4 e Mild Hybrid)</p> <p>Il simbolo viene visualizzato in caso di guida elettrica.</p>
	<p>CAVO DI RICARICA COLLEGATO (versioni Plug-In Hybrid Q4)</p> <p>La visualizzazione del simbolo segnala che il cavo è collegato alla presa di ricarica della vettura, non che la procedura di ricarica è in corso.</p> <p>La visualizzazione del simbolo può essere accompagnata dalla visualizzazione di messaggi dedicati. Tali messaggi indicheranno lo stato di connessione alla presa di ricarica, fino alla completa ricarica.</p> <p>AVVERTENZA L'avviamento del motore non è consentito finché la procedura di ricarica non è terminata.</p>











ABC

Simboli di colore blu

Simbolo	Cosa significa
	LUCI ABBAGLIANTI ATTIVE Il simbolo si accende quando gli anabbaglianti automatici sono attivi ma non accesi.
	LUCI ABBAGLIANTI AUTOMATICHE ATTIVE Il simbolo si accende quando gli abbaglianti automatici sono attivi ma non accesi.

Simboli di colore bianco











Simbolo	Cosa significa
	ANABBAGLIANTI AUTOMATICI ACCESI Il simbolo si accende con luci abbaglianti accese.
	ABBAGLIANTI AUTOMATICI ACCESI Il simbolo si accende con luci abbaglianti automatiche accese.
	SPEED LIMITER DISATTIVATO Il simbolo si accende disattivando lo Speed Limiter.
	CRUISE CONTROL PRONTO Il simbolo si accende con Cruise Control pronto.
	ADAPTIVE CRUISE CONTROL PRONTO Il simbolo si accende con Adaptive Cruise Control pronto.
	INTELLIGENT ADAPTIVE CRUISE CONTROL PRONTO Il simbolo si accende con Intelligent Adaptive Cruise Control pronto.
	SEDILE POSTERIORE LIBERO (ove presente) Il simbolo si accende a luce fissa, a segnalare che non è presente un passeggero sui sedili posteriori. Per ulteriori informazioni, fare riferimento al capitolo "Sistemi di protezione occupanti" nella sezione "Sicurezza".
 oppure 	GEAR SHIFT INDICATOR (SUGGERIMENTO CAMBIO MARCIA) (ove presente) I simboli vengono visualizzati sul display per segnalare al guidatore la necessità di inserire una marcia superiore oppure inferiore. La freccia singola indica l'aumento o diminuzione di una marcia, la freccia doppia di due marce.



ABC

Simbolo	Cosa significa
	<p>MODALITÀ SAILING (ove presente) Il simbolo si accende quando la vettura viaggia con funzione "Idle Coasting" in modalità "Sailing".</p>
<p>e-Save</p>	<p>MODALITÀ "e-Save" (versioni Plug-In Hybrid Q4) La scritta viene visualizzata sul display del quadro strumenti quando viene attivata la modalità "e-Save" tramite il sistema Alfa Connect. L'attivazione di questa modalità consente di conservare lo stato di carica della batteria alta tensione oppure ricaricarla attivamente tramite il motore termico (in funzione di quanto impostato sul display del sistema Alfa Connect) per un utilizzo successivo.</p>



Simboli Lane Keeping Assist

Display	Miniatura	Descrizione
		Sensore non disponibile
		Sistema attivo
		Sistema attivo, rilevata una sola linea laterale. NOTA Il simbolo mostrato è di esempio: viene visualizzata in bianco la linea laterale rilevata e in grigio quella non rilevata.
		Vettura vicino alla linea laterale. NOTA Il simbolo mostrato è di esempio: viene visualizzata in giallo la linea laterale a cui si sta avvicinando la vettura e l'altra in bianco (se rilevata) o in grigio (se non rilevata).
		La vettura ha superato la linea laterale. NOTA Il simbolo mostrato è di esempio: viene visualizzata in giallo e rosso lampeggianti la linea laterale a cui si sta avvicinando la vettura e l'altra in bianco (se rilevata) o in grigio (se non rilevata).



ABC

Messaggi visualizzati sul display

Messaggio su display		Cosa fare
	<p>SEGNALAZIONE BASSO LIVELLO ADDITIVO PER EMISSIONI DIESEL AdBlue® (UREA)</p> <p>Quando viene rilevato un basso livello di AdBlue® (UREA), sul display del quadro strumenti vengono visualizzati il simbolo  e un messaggio indicanti la necessità di effettuare il rabbocco di AdBlue® (UREA). Il simbolo  rimane acceso fino al rabbocco di AdBlue® (UREA) con almeno 5 litri.</p> <p>Se il rabbocco non viene eseguito, ogni volta che viene raggiunta un'ulteriore soglia di autonomia, sul display del quadro strumenti viene visualizzato un messaggio di avvertimento dedicato, fino quando non sarà più possibile riavviare il motore.</p> <p>Quando l'autonomia residua è di circa 200 km, sul display del quadro strumenti viene visualizzato un messaggio fisso, accompagnato da una segnalazione acustica.</p> <p>Quando l'autonomia residua è di 0 km, su alcune versioni il display del quadro strumenti visualizza un messaggio dedicato. Dopo lo spegnimento del motore non è più possibile riavviarlo. Sarà possibile riavviarlo non appena il serbatoio di AdBlue® (UREA) sarà rifornito con almeno 5 litri.</p>	<p>Rabboccare il più presto possibile il serbatoio dell'AdBlue® (UREA) con almeno 5 litri. Se il rabbocco è avvenuto con autonomia del serbatoio AdBlue® (UREA) pari a 0 km, prima di avviare il motore è possibile attendere fino a 2 minuti.</p> <p> 31)</p>
BLIND-SPOT ALERT	<p>SISTEMA BLIND SPOT MONITORING (ove presente)</p> <p>Blocco sensore</p> <p>In caso di blocco del sensore del sistema Blind Spot Monitoring viene visualizzato un messaggio su display. In questo caso i LED ubicati sugli specchietti retrovisori esterni sono accesi a luce fissa.</p>	<p>Liberare il paraurti da eventuali ostacoli oppure pulirlo dalle impurità.</p>

Messaggio su display		Cosa fare
BLIND-SPOT ALERT	<p>Sistema non disponibile In caso di non disponibilità del sistema Blind Spot Monitoring viene visualizzato un messaggio su display. In questo caso i LED ubicati sugli specchietti retrovisori esterni sono accesi a luce fissa.</p>	<p>La causa di mancato funzionamento potrebbe essere dovuta all'insufficiente tensione della batteria tradizionale oppure a eventuali guasti sull'impianto elettrico. Rivolgersi appena possibile alla Rete Assistenziale Alfa Romeo per la verifica dell'impianto elettrico.</p>
	<p>Avaria sistema Blind Spot Monitoring In caso di avaria del sistema Blind Spot Monitoring viene visualizzato un messaggio su display. In questo caso i LED ubicati sugli specchietti retrovisori esterni sono spenti. Viene inoltre emessa una segnalazione acustica.</p>	<p>Rivolgersi appena possibile alla Rete Assistenziale Alfa Romeo per far eliminare l'avaria.</p>
PARK SENSORS	<p>SISTEMA PARK SENSORS (ove presente) Blocco sensori Il messaggio viene visualizzato sul display in caso di blocco dei sensori del sistema Park Sensors.</p>	<p>Liberare i paraurti da eventuali ostacoli, pulendoli dalle impurità.</p>
	<p>Sistema non disponibile Sul display viene visualizzato un messaggio dedicato in caso di non disponibilità del sistema Park Sensors.</p>	<p>La causa di mancato funzionamento potrebbe essere dovuta all'insufficiente tensione della batteria tradizionale oppure a eventuali guasti sull'impianto elettrico. Rivolgersi appena possibile alla Rete Assistenziale Alfa Romeo per la verifica dell'impianto elettrico.</p>
ACTIVE PARKASSIST	<p>SISTEMA ACTIVE PARKASSIST (ove presente) Blocco sensori Il messaggio viene visualizzato sul display in caso di blocco dei sensori del sistema Active ParkAssist.</p>	<p>Liberare i paraurti da eventuali ostacoli, pulendoli dalle impurità.</p>
	<p>Sistema non disponibile Sul display viene visualizzato un messaggio dedicato in caso di non disponibilità del sistema Active ParkAssist. Viene inoltre emessa una segnalazione acustica.</p>	<p>La causa di mancato funzionamento potrebbe essere dovuta all'insufficiente tensione della batteria tradizionale oppure a eventuali guasti sull'impianto elettrico. Rivolgersi appena possibile alla Rete Assistenziale Alfa Romeo per la verifica dell'impianto elettrico.</p>



ABC

Messaggio su display		Cosa fare
SIDE DISTANCE WARNING	<p>SIDE DISTANCE WARNING (ove presente)</p> <p>Blocco sensori Il messaggio viene visualizzato sul display in caso di blocco dei sensori del sistema Side Distance Warning.</p>	<p>Liberare i paraurti da eventuali ostacoli, pulendoli dalle impurità.</p>
	<p>Sistema non disponibile Sul display viene visualizzato un messaggio dedicato in caso di non disponibilità del sistema Side Distance Warning.</p>	<p>La causa di mancato funzionamento potrebbe essere dovuta all'insufficiente tensione della batteria tradizionale oppure a temporanei disturbi, o a eventuali guasti sull'impianto elettrico. In caso di messaggio persistente, rivolgersi appena possibile alla Rete Assistenziale Alfa Romeo per la verifica dell'impianto elettrico.</p>
LANE KEEPING ASSIST	<p>SISTEMA LANE KEEPING ASSIST(ove presente)</p> <p>Ostruzione telecamera Sul display viene visualizzato un messaggio dedicato in caso di presenza di presenza di sporcizia sul parabrezza che potrebbe interferire con il corretto funzionamento della telecamera.</p>	<p>Pulire il parabrezza utilizzando un panno morbido e pulito, avendo cura di non rigarlo. Se l'avaria dovesse persistere, rivolgersi appena possibile alla Rete Assistenziale Alfa Romeo.</p>
	<p>Sistema non disponibile Sul display viene visualizzato un messaggio dedicato in caso di non disponibilità del sistema Lane Keeping Assist.</p>	<p>Rivolgersi appena possibile alla Rete Assistenziale Alfa Romeo.</p>
AUTONOMOUS EMERGENCY BRAKE	<p>SISTEMA AUTONOMOUS EMERGENCY BRAKE</p> <p>Sul display viene visualizzato il messaggio di richiesta di frenata in caso di intervento del sistema Autonomous Emergency Brake.</p>	<p>Aumentare la distanza dal veicolo che precede, in modo da evitare il rischio di possibili collisioni.</p>

Messaggio su display		Cosa fare
MESSAGGIO "SERVICE" (MANUTENZIONE PROGRAMMATA)	<p>MANUTENZIONE PROGRAMMATA (SERVICE)</p> <p>Quando la manutenzione programmata ("tagliando") è prossima alla scadenza prevista, portando il dispositivo di avviamento in posizione ENGINE, sul display apparirà la scritta "Service", seguita dal numero di chilometri/miglia oppure giorni (dove previsto) mancanti alla manutenzione della vettura.</p> <p>Questa visualizzazione appare automaticamente, con dispositivo di avviamento in posizione ENGINE, quando al momento della manutenzione mancano 2000 km oppure, dove previsto, 30 giorni e viene riproposta ad ogni passaggio del dispositivo di avviamento in posizione ENGINE per ulteriori 30 giorni, oppure 1000 km, dopo la scadenza della manutenzione.</p> <p>La visualizzazione sarà in km oppure miglia a seconda dell'impostazione effettuata nell'unità misura.</p>	<p>Rivolgersi alla Rete Assistenziale Alfa Romeo che provvederà, oltre alle operazioni di manutenzione previste dal "Piano di manutenzione programmata", all'azzeramento di tale visualizzazione (reset).</p>
NOTIFICA DELLA MODALITÀ DI FUNZIONAMENTO	<p>Sul display del quadro strumenti vengono visualizzati dei messaggi relativi alla modalità di funzionamento selezionata ("Dynamic", "Natural", "Advanced Efficiency" oppure "OFF").</p>	



AVVERTENZA

31) Quando il serbatoio dell'AdBlue® (UREA) è vuoto e si spegne il motore, non è più possibile riavviarlo fino a quando non sarà rabboccato il serbatoio dell'AdBlue® (UREA) con almeno 5 litri.



ABC

Messaggi visualizzati sul display (versione Plug-In Hybrid Q4)

Sul display del quadro strumenti possono essere visualizzati alcuni messaggi (relativi alla ricarica della batteria ad alta tensione oppure messaggi di avviso generici).

Messaggi relativi alla fase di ricarica della batteria ad alta tensione

Tipologia di messaggio	Cosa significa
Notifica di veicolo collegato alla rete e in carica	Il messaggio viene visualizzato sul display del quadro strumenti durante la procedura di ricarica. Sul display viene inoltre visualizzata una barra grafica indicante la percentuale di caricamento.
Notifica di veicolo collegato alla rete in attesa di iniziare ricarica pianificata	Il messaggio viene visualizzato sul display del quadro strumenti durante la procedura di programmazione della ricarica. Sul display viene inoltre visualizzata una barra grafica indicante la percentuale per raggiungere la ricarica completa (100%).
Notifica di procedura di ricarica terminata	Il messaggio viene visualizzato sul display del quadro strumenti quando la procedura di ricarica è terminata. Sul display viene inoltre visualizzata la sagoma grafica della vettura.
Visualizzazione tempi per la ricarica completa	Con chiave estratta dal dispositivo di avviamento, sul display del quadro strumenti vengono visualizzati i tempi ("Massimo" e "Minimo") necessari ad ottenere la completa ricarica della batteria ad alta tensione. Sul display viene inoltre visualizzato un messaggio indicante se la procedura di "Pianificazione ricarica" è impostata oppure disattivata.
Richiesta di far controllare il sistema di ricarica	Il messaggio viene visualizzato sul display del quadro strumenti qualora sia presente un'avaria nella procedura di ricarica.
Avvertenza di trazione 4WD non disponibile	Il messaggio viene visualizzato sul display del quadro strumenti per segnalare la mancata trazione 4WD (ad es. anche in caso di assenza di combustibile) oppure per segnalare l'avaria del sistema di trazione integrale. Se l'anomalia persiste, rivolgersi alla Rete Assistenziale Alfa Romeo.

Messaggi di avviso

Tipologia di messaggio	Cosa significa
Richiesta di controllo della presa esterna di ricarica	Il messaggio viene visualizzato sul display del quadro strumenti, durante la procedura di ricarica, quando è presente un'avaria alla presa esterna di ricarica In caso di ricarica con wallbox "intelligente", il messaggio informa il guidatore che la presa di ricarica esterna non è temporaneamente alimentata elettricamente in quanto presente una ricarica programmata non ancora avviata.

Tipologia di messaggio	Cosa significa
Avvertenza di sportello di ricarica aperto	Il messaggio viene visualizzato sul display del quadro strumenti, durante la procedura di ricarica, quando lo sportello di ricarica sulla vettura risulta aperto. Chiudere lo sportello prima di rimettersi in marcia.
Avvertenza di sportello combustibile bloccato	Il messaggio viene visualizzato sul display del quadro strumenti quando lo sportello combustibile risulta bloccato. Lo sportello combustibile si sbloccherà quando la vettura sarà pronta a rimettersi in marcia.
Notifica di collegamento alla rete con batteria non in carica: richiesta di blocco della vettura per riprendere a ricaricare	Il messaggio viene visualizzato sul display del quadro strumenti quando il cavo di ricarica è collegato alla rete ma non è in corso la procedura di ricarica. Effettuare il blocco porte per riprendere la procedura di ricarica.
Avvertenza di cofano aperto: impossibilità di ricaricare la batteria ad alta tensione o di condizionare abitacolo e batteria	Il messaggio viene visualizzato sul display del quadro strumenti in caso di interruzione della procedura di ricarica della batteria ad alta tensione e della batteria a bassa tensione (12 V) e del condizionamento della batteria ad alta tensione a causa dell'apertura del cofano motore. Chiudendo correttamente il cofano motore: la procedura di ricarica e il condizionamento riprenderanno.
Richiesta di far controllare il sistema ibrido-elettrico	Il messaggio viene visualizzato sul display del quadro strumenti, qualora sia presente un'avaria nel sistema ibrido-elettrico. Rivolgersi alla Rete Assistenziale Alfa Romeo.
Notifica di modalità eCoasting attivata	Sul display del quadro strumenti vengono visualizzati dei messaggi dedicati in caso di selezione della funzione "Plus" oppure "Normal" relativi alla modalità "eCoasting".
Modalità Advanced Efficiency al momento non disponibile Manutenzione olio e carburante in corso	Il messaggio viene visualizzato sul display del quadro strumenti quando è in corso la procedura di rigenerazione dell'olio motore, per preservare la qualità dell'olio motore ed evitare la sua sostituzione. In questa situazione la modalità "Advanced Efficiency" è temporaneamente non disponibile e la vettura utilizzerà sempre il motore termico. Per velocizzare il completamento della "rigenerazione olio" si consiglia di mantenere la vettura in movimento con velocità superiore a 60 km/h (su percorso extraurbano). Il processo può durare diversi minuti e prolungarsi su più cicli chiave (accensione e spegnimento della vettura). La visualizzazione del messaggio non è da intendersi come un'anomalia e non è pertanto necessario recarsi in officina.



Pagina intenzionalmente lasciata bianca



SICUREZZA

PRECAUZIONI RELATIVE AL SISTEMA IBRIDO	118
SISTEMI DI SICUREZZA ATTIVA	120
SISTEMI DI AUSILIO ALLA GUIDA	123
SISTEMA DI SEGNALAZIONE ACUSTICA PEDONE	134
SISTEMI DI PROTEZIONE OCCUPANTI	135
CINTURE DI SICUREZZA	135
SISTEMA SBA (Seat Belt Alert)	136
PRETENSIONATORI	138
SISTEMI DI PROTEZIONE PER BAMBINI	140
SISTEMA DI PROTEZIONE SUPPLEMENTARE (SRS) - AIR BAG	152

La sezione che ha davanti è molto importante: qui sono descritti i sistemi di sicurezza in dotazione all'automobile e fornite le indicazioni necessarie su come utilizzarli correttamente.

PRECAUZIONI RELATIVE AL SISTEMA IBRIDO

(versioni Plug-In Hybrid Q4)

 56) 57) 58) 59) 60) 61)

LAVORI SUL SISTEMA IBRIDO

Il sistema ibrido della vettura:

- è isolato dalla vettura ed è messo in sicurezza da dispositivi di protezione;
- è protetto dall'ambiente esterno;
- è accessibile per lavori di manutenzione unicamente da parte di personale qualificato.

La vettura monitora l'integrità del sistema ibrido: qualora venisse rilevato un guasto, sul display del quadro strumenti verrà visualizzato un messaggio dedicato unitamente all'accensione della relativa icona.

Avvertenze

In caso di guasto, danno oppure incendio alla vettura:

- i componenti del sistema ibrido possono essere sotto tensione e la batteria ad alta tensione può essere carica;
- la batteria ad alta tensione, i cavi ed i componenti elettrici potrebbero essere esposti e costituire un rischio potenziale di folgorazione;
- i vapori sprigionati durante la movimentazione o lo scollegamento

della batteria ad alta tensione dall'impianto sono potenzialmente tossici ed infiammabili;

- il danneggiamento della vettura oppure della batteria ad alta tensione può causare il rilascio immediato oppure ritardato di gas tossici e/o infiammabili oppure un incendio;

I componenti ad alta tensione sono di colore arancione (vedere quanto illustrato in fig. 113).

AVVERTENZA Cavi oppure fili non isolati possono essere visibili all'interno od all'esterno della vettura. **Non toccare** mai cavi e/o connettori: potrebbero verificarsi scariche elettriche e quindi lesioni o morte per folgorazione.

AVVERTENZA Non toccare/smontare/rimuovere il compressore elettrico dell'aria condizionata.

AVVERTENZA Non toccare/smontare/rimuovere la batteria ad alta tensione.



ATTENZIONE

56) In caso di interventi eseguiti in modo non conforme, in particolare interventi di manutenzione e riparazione del sistema ad alta tensione, si possono verificare dispersioni di corrente: pericolo di lesioni, ustioni oppure morte. Eventuali interventi di

manutenzione, riparazione oppure modifica, devono essere eseguiti solitamente da tecnici qualificati.

57) In base alla normativa ECE100, la targhetta  è applicata sui componenti ad alta tensione della vettura con cui il guidatore può venire a contatto direttamente oppure indirettamente.

58) I componenti del sistema ibrido non sono riparabili. Tutti i cablaggi relativi all'alta tensione sono di colore arancione. Se necessario, rivolgersi alla Rete Assistenza Alfa Romeo per interventi di manutenzione o riparazione. Non toccare MAI i cablaggi di colore arancione. Nel caso in cui i componenti del sistema ad alta tensione fossero danneggiati si potrebbe incorrere in gravi lesioni o morte per folgorazione.

59) Non versare acqua o qualsiasi altro tipo di liquido all'interno del bagagliaio. Anche se isolati da specifiche protezioni, sono montati componenti sotto alta tensione. Rischio di morte per folgorazione.

60) Non eseguire mai alcuna operazione sui componenti ad alta tensione. In caso di necessità rivolgersi alla Rete Assistenza Alfa Romeo.

61) Anche se la batteria ad alta tensione è scarica, il sistema ibrido continua a rimanere sotto tensione: pericolo di incendio o di lesioni mortali. Non toccare oppure modificare in alcun modo le parti in tensione (ad es. i cavi arancioni, anche con batterie ad alta tensione scarica).

COMPONENTI SISTEMA IBRIDO SU VETTURA DA NON TOCCARE

(versioni Plug-In Hybrid Q4)

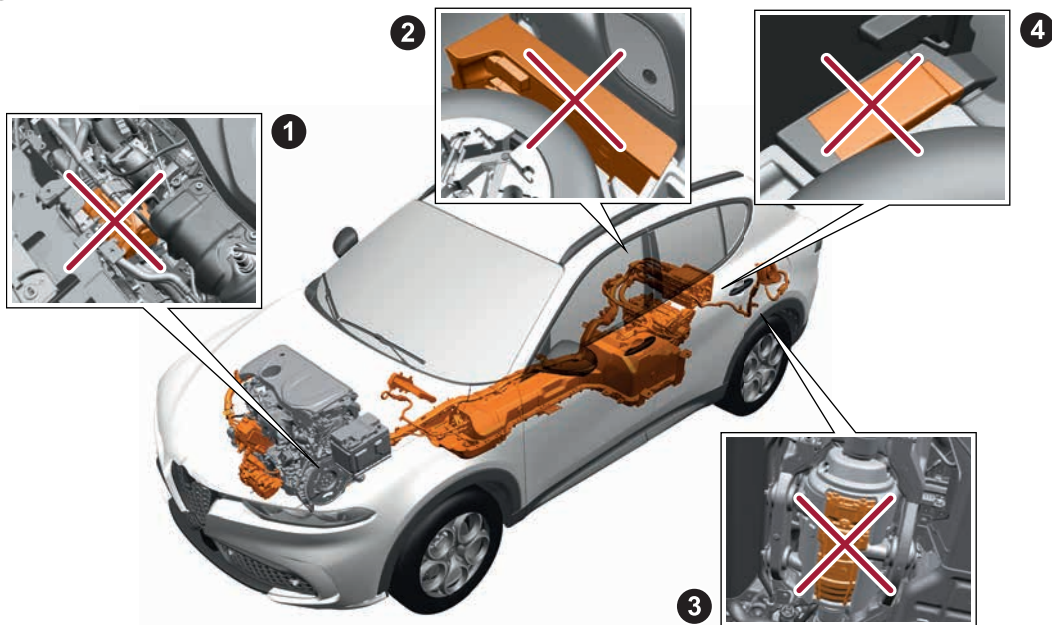

113

9650398

Non toccare, smontare, rimuovere oppure sostituire i seguenti componenti: 1. Motore elettrico anteriore – 2. Modulo controllo ricarica – 3. Motore elettrico posteriore – 4. Modulo di ricarica



ABC

ONDE ELETTROMAGNETICHE

I componenti e i cavi di alta tensione sui veicoli ibridi sono schermati elettromagneticamente.

Qualora venissero installati dispositivi elettrici/elettronici non certificati, potrebbero verificarsi interferenze elettromagnetiche con alcuni componenti.

SISTEMI DI SICUREZZA ATTIVA

SISTEMA ABS (Anti-lock Braking System)

È un sistema, parte integrante dell'impianto frenante, che evita il bloccaggio e conseguentemente lo slittamento di una o più ruote, con qualsiasi condizione del fondo stradale e intensità dell'azione frenante, garantendo in tal modo il controllo della vettura anche nelle frenate di emergenza e ottimizzando gli spazi di arresto.

Intervento del sistema

L'intervento dell'ABS è rilevabile attraverso una leggera pulsazione del pedale del freno (solo per versioni Diesel/Benzina), accompagnata da rumorosità: ciò è un comportamento del tutto normale del sistema in fase di intervento.

 62) 63) 64) 65) 66) 67) 68)

SISTEMA EBD (Electronic Brake Force Distribution)

Il sistema gestisce la distribuzione della coppia frenante tra gli assi anteriore e posteriore limitando la pressione di frenata all'asse posteriore. In questo modo si evitano slittamenti eccessivi delle ruote posteriori per evitare un'instabilità della vettura e per evitare l'inserimento dell'ABS sull'assale posteriore prima dell'asse anteriore.

SISTEMA ASR (AntiSlip Regulation)

Il sistema interviene automaticamente in caso di slittamento, di perdita di aderenza su fondo bagnato (aquaplaning), accelerazione su fondi sdruciolevoli, innevati oppure ghiacciati, ecc. di una o più ruote motrici.

SISTEMA DTC (Drag Torque Control)

Il Sistema DTC (Drag Torque Control) previene il possibile bloccaggio delle ruote motrici che potrebbe verificarsi nel caso, ad esempio, di rilascio improvviso del pedale acceleratore oppure di brusca scalata di marcia effettuate in condizioni di bassa aderenza.

In tali condizioni l'effetto frenante del motore potrebbe causare lo slittamento delle ruote motrici e la conseguente perdita di stabilità della vettura. In queste situazioni il sistema DTC interviene ridando coppia al motore

al fine di conservare la stabilità e aumentare la sicurezza della vettura.

SISTEMA ESC (Electronic Stability Control)

Il sistema ESC migliora il controllo direzionale e la stabilità della vettura sotto diverse condizioni di guida, correggendo il sottosterzo e il sovrasterzo, ripartendo la frenata sulle ruote appropriate.

Intervento del sistema

L'intervento del sistema è segnalato dal lampeggio della spia  sul quadro strumenti, per informare il guidatore che la vettura è in condizioni critiche di stabilità e aderenza.

 64) 65) 66) 67) 68)

SISTEMA TC (Traction Control)

Il sistema interviene automaticamente in caso di slittamento, di perdita di aderenza su fondo bagnato (aquaplaning), accelerazione su fondi sdruciolevoli, innevati o ghiacciati, ecc. di una od entrambe le ruote motrici.

Intervento del sistema

L'intervento del sistema è segnalato dal lampeggio della spia  sul quadro strumenti, per informare il guidatore che la vettura è in condizioni critiche di stabilità e aderenza.

 64) 65) 66) 67) 68)

SISTEMA PBA (Panic Brake Assist)

Il sistema PBA è progettato per ottimizzare la capacità frenante della vettura durante una frenata di emergenza.

Per ottenere la massima funzionalità del sistema, è necessario premere continuamente il pedale del freno durante la frenata, evitando di premere a intermittenza sullo stesso. Non ridurre la pressione sul pedale del freno fin quando la frenata non è più necessaria.

Il sistema PBA si disattiva quando il pedale del freno viene rilasciato.

 64) 65) 66)

SISTEMA BLD (Brakes Lock Differential)

Il sistema BLD, agendo sui freni, distribuisce la coppia motore alla ruota con maggiore aderenza in modo da disimpegnare la vettura in condizioni di scarsa aderenza.

SISTEMA DTV (Dynamic Torque Vectoring)

Il sistema DTV migliora l'agilità e la stabilità della vettura frenando una ruota dell'assale posteriore e aumentando la coppia motore.

SISTEMA HSA (Hill Start Assist)

È parte integrante del sistema ESC e agevola la partenza in salita.

 69) 70)

SISTEMA ERM (Electronic Rollover Mitigation)

Il sistema monitora la tendenza al sollevamento delle ruote dal suolo in caso in cui il guidatore esegua manovre estreme quali un repentino evitamento di un ostacolo, soprattutto in condizioni stradali non ottimali.

Se si verificano tali condizioni il sistema, intervenendo sui freni e sulla potenza motore, limita la possibilità che le ruote si sollevino dal suolo. Non è tuttavia possibile evitare la tendenza al ribaltamento della vettura se il fenomeno è dovuto a cause quali la guida su elevate pendenze laterali, l'urto contro oggetti o altre vetture.

 71)

SISTEMA RAB (Ready Alert Brakes)

È un sistema che si attiva automaticamente in caso di rilascio rapido dell'acceleratore con l'obiettivo di preparare il sistema frenante rendendolo più pronto, riducendo in tal modo gli spazi di arresto nel caso di una successiva frenata di emergenza.

SISTEMA TSC (Trailer Sway Control)

Il sistema impiega una serie di sensori ubicati sulla vettura per individuare un eccessivo sbandamento del rimorchio e prendere le precauzioni necessarie per arrestarlo.

Intervento del sistema

Quando il sistema è attivo, sul quadro strumenti lampeggia la spia , la potenza del motore si riduce e si può avvertire una frenata sulle singole ruote, conseguente al tentativo di arrestare la sbandata del rimorchio. Il sistema è attivo solo con ESC inserito.

Disinserendo il sistema ESC (premendo il pulsante ubicato sul tunnel centrale), viene disattivato anche il sistema TSC.

 72) 73)

DISABILITAZIONE SISTEMI DI SICUREZZA ATTIVI

In funzione delle versioni esistono fino a 3 modalità di configurazione dei sistemi di sicurezza attivi presenti sulla vettura:

- sistemi abilitati
- sistemi parzialmente disabilitati
- sistemi disabilitati

Sistemi abilitati

Tutti i sistemi di sicurezza attivi sono abilitati. È la modalità di funzionamento normale durante la guida di una vettura a quattro ruote motrici.

Questa modalità dovrebbe essere utilizzata per la maggior parte delle situazioni di guida. Il sistema sarà in modalità "Sistemi abilitati" ad ogni avviamento del motore.

AVVERTENZA Si consiglia di selezionare le modalità "Sistemi parzialmente



ABC

disabilitati" oppure "Sistemi disabilitati" solo per motivi di guida specifici.

Sistemi disabilitati

Ruotando il selettore DNA™ sul tunnel centrale in posizione  OFF per un tempo almeno 2 secondi verranno disinseriti completamente i seguenti sistemi: ESC (Electronic Stability Control), TC (Traction Control), ASR (Anti-Spin Regulation), ERM (Electronic Rollover Mitigation), TSC (Trailer Sway Control) e RAB (Ready Alert Braking). Gli altri sistemi rimangono abilitati.

L'attivazione della modalità è evidenziata dall'accensione della spia **ESC OFF** sul quadro strumenti.

Per ripristinare la modalità "Sistemi abilitati" di funzionamento, ruotare nuovamente il selettore sul tunnel centrale in posizione  OFF.

La modalità "Sistemi abilitati" si reinerà automaticamente ad ogni avviamento del motore.



ATTENZIONE

62) Se l'ABS interviene, è segno che si sta raggiungendo il limite di aderenza tra pneumatici e fondo stradale: occorre rallentare per adeguare la marcia all'aderenza disponibile.

63) Per avere la massima efficienza dell'impianto frenante è necessario un

periodo di assestamento di circa 500 km (310 miglia). Durante questo periodo è opportuno non effettuare frenate troppo brusche, ripetute e prolungate.

64) Il sistema non può controvertire le leggi naturali della fisica, e non può incrementare l'aderenza ottenibile dalle condizioni della strada.

65) Il sistema non può evitare incidenti, compresi quelli dovuti a velocità eccessiva in curva, guida su superfici a bassa aderenza o aquaplaning.

66) Le capacità del sistema non devono mai essere provate in modo irresponsabile e pericoloso tale da compromettere la sicurezza propria e degli altri.

67) Per il corretto funzionamento del sistema è indispensabile che gli pneumatici siano della stessa marca e dello stesso tipo su tutte le ruote, in perfette condizioni e soprattutto del tipo e delle dimensioni prescritte.

68) Le prestazioni del sistema non devono indurre il guidatore a correre rischi inutili e non giustificati. La condotta di guida deve essere sempre adeguata alle condizioni del fondo stradale, alla visibilità ed al traffico. La responsabilità per la sicurezza stradale spetta sempre e comunque al guidatore.

69) Il sistema HSA non è un freno di stazionamento, pertanto non abbandonare la vettura senza aver inserito il freno di stazionamento elettrico, arrestato il motore ed inserito la prima marcia, ponendo la vettura in sosta in condizioni di sicurezza (per maggiori informazioni vedere quanto descritto nel capitolo "In sosta" nella sezione "Avviamento e guida").

70) Possono esserci situazioni su piccole pendenze (inferiori all'8%), in condizione di vettura carica, in cui il sistema Hill Start Assist potrebbe non attivarsi causando un leggero arretramento, e aumentando il rischio di una collisione con un altro veicolo od un oggetto. La responsabilità per la sicurezza stradale spetta sempre e comunque al guidatore.

71) Le prestazioni di una vettura dotata di ERM non devono mai essere messe alla prova in modo incauto e pericoloso, con la possibilità di mettere a repentaglio la sicurezza del guidatore e di altre persone.

72) In caso di traino di rimorchi si raccomanda sempre, durante la guida, la massima cautela. Non superare mai i carichi massimi ammessi (vedere quanto descritto al capitolo "Pesi" nella sezione "Dati tecnici").

73) Il sistema TSC non è in grado di arrestare la sbandata di qualsiasi rimorchio. Se il sistema si attiva durante la guida, ridurre la velocità, arrestare la vettura in un luogo sicuro e sistemare correttamente il carico per impedire lo sbandamento del rimorchio.

SISTEMI DI AUSILIO ALLA GUIDA

SISTEMA BSM (Blind-spot Monitoring)

(ove presente)

Il sistema utilizza due sensori radar, ubicati nel paraurti posteriore (uno per lato - vedere fig. 114), per rilevare la presenza di veicoli (automobili, camion, motociclette, ecc.) nei punti ciechi dalla zona posteriore laterale della vettura.

Il sistema avverte il guidatore della presenza di veicoli nelle zone di rilevamento mediante l'accensione, dal lato corrispondente, della spia ubicata sullo specchio retrovisore esterno fig. 115, unitamente ad una segnalazione acustica. Con dispositivo di avviamento in posizione ENGINE, oppure all'avviamento del motore, la spia si accende per segnalare al guidatore che il sistema è attivo.

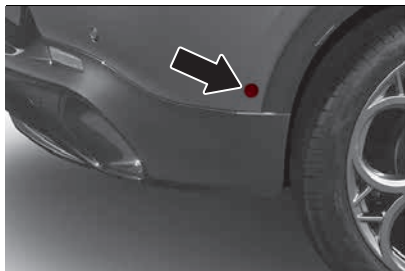

114

9650049

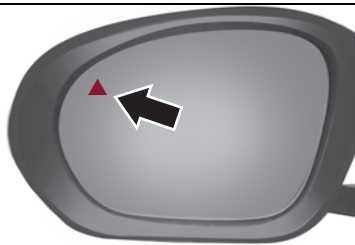

115

9650184

Sensori

I sensori si attivano inserendo una qualsiasi marcia avanti con velocità superiore a 10 km/h circa oppure quando inserendo la retromarcia. I sensori vengono temporaneamente disattivati con vettura ferma e leva del cambio in posizione P (Parcheggio).

La zona di rilevamento del sistema copre circa una corsia su entrambi i lati della vettura (3 metri circa). Tale zona comincia dallo specchio retrovisore esterno e si estende per circa 6 metri in direzione della parte posteriore della vettura.

Con sensori attivi il sistema monitora le zone di rilevamento su entrambi i lati della vettura e avverte il guidatore dell'eventuale presenza di veicoli in queste aree.

Durante la guida il sistema monitora la zona di rilevamento da tre diversi punti di ingresso (laterale, posteriore, anteriore)

per verificare la necessità di inviare una segnalazione al guidatore. Il sistema può rilevare la presenza di un veicolo in una di queste tre zone.

Avvertenze



74)

Il sistema non segnala la presenza di oggetti fissi (ad es. guardrail, pali, muri, ecc.). Tuttavia, in alcune occasioni, il sistema potrebbe attivarsi in presenza di tali oggetti. Ciò è normale e non è indice di malfunzionamento del sistema.

Il sistema non avvisa il guidatore della presenza di veicoli che viaggiano nel senso opposto alla propria vettura, nelle corsie adiacenti.

Se si collega un rimorchio alla vettura il sistema si disattiva automaticamente.

La zona del paraurti posteriore in cui sono ubicati i sensori radar deve rimanere libera da neve, ghiaccio e dalla sporcizia accumulata dal manto stradale in modo che il sistema possa funzionare correttamente.

Non coprire l'area del paraurti posteriore in cui si trovano i sensori radar con alcun tipo di oggetto (ad es. adesivi, portabiciclette, ecc.).

Nel caso in cui, dopo l'acquisto della vettura, si desideri installare il gancio traino è necessario disattivare il sistema agendo sul Menu del display oppure agendo sul sistema Alfa Connect.



ABC

Visualizzazione posteriore: vengono rilevati veicoli che si avvicinano alla parte posteriore della vettura su entrambi i lati ed entrano nella zona di rilevamento posteriore con una differenza di velocità rispetto alla propria vettura inferiore a 50 km/h.

Vetture in sorpasso: se si sorpassa lentamente un altro veicolo (con una differenza di velocità inferiore a circa 25 km/h) e questo rimane nel punto cieco per circa 1,5 secondi, la spia sullo specchio retrovisore esterno del lato corrispondente si accende. Se la differenza tra la velocità delle due vetture è superiore a circa 25 km/h, la spia non si accende.

Modifica delle impostazioni del sistema

Le impostazioni del sistema possono essere modificate mediante il sistema Alfa Connect (vedere "Impostazioni" > "Sicurezza & Assist. guida" > "Blind Spot Monitoring" supplemento sul Alfa Connect online).

Sistema RCP (Rear Cross Path detection)

Questo sistema aiuta nelle manovre in retromarcia in caso di ridotta visibilità. Durante la modalità di funzionamento "RCP" il sistema emette segnalazioni acustiche e visive se viene rilevata la presenza di un oggetto.

Il sistema può essere attivato/disattivato agendo sul Menu del display oppure agendo sul sistema Alfa Connect.

Il sistema controlla le zone di rilevamento posteriori su entrambi i lati della vettura, per rilevare gli oggetti che si muovono verso i lati della vettura ad una velocità minima compresa tra 1 km/h e 3 km/h circa e gli oggetti che si muovono ad una velocità massima di circa 35 km/h, come avviene generalmente nei parcheggi. L'attivazione del sistema viene segnalata al guidatore tramite un'indicazione acustica e visiva.

AVVERTENZA Qualora i sensori fossero coperti da ostacoli o da vetture, il sistema non avviserà il guidatore.

"Avviso angolo cieco" modalità

"Visivo": il sistema BSM invia una segnalazione visiva sullo specchio retrovisore laterale interessato dalla presenza dell'oggetto rilevato. Durante il funzionamento in modalità RCP, il sistema produce comunque allarmi visivi e acustici al rilevamento della presenza di un oggetto in avvicinamento. Quando viene emessa una segnalazione acustica, il volume del Alfa Connect viene abbassato.

"Avviso angolo cieco" modalità "Visivo & acustico": il sistema BSM invia una segnalazione visiva sullo specchio

retrovisore laterale interessato dalla presenza dell'oggetto rilevato. All'attivazione dell'indicatore di direzione sul lato corrispondente a quello nel quale è stato rilevato l'ostacolo, viene emessa anche una segnalazione acustica. Durante l'emissione della segnalazione acustica, il volume del sistema Alfa Connect viene abbassato.

Disattivazione funzione "Avviso angolo cieco"

quando il sistema è disattivato (modalità "Avviso angolo cieco" in "OFF"), i sistemi BSM oppure RCP non emetteranno né segnalazioni acustiche, né visive. Il sistema BSM memorizzerà la modalità di funzionamento in uso al momento dello spegnimento del motore: ad ogni successivo avviamento del motore la modalità precedentemente memorizzata verrà richiamata e utilizzata.

SISTEMA AUTONOMOUS EMERGENCY BRAKE (AEB)

(ove presente)

 75) 76) 77) 78) 79)

 32) 33) 34) 35) 36)

È un sistema di ausilio alla guida, costituito da una telecamera ubicata nella zona centrale del parabrezza fig. 116 in grado di intervenire su veicoli, ciclisti e pedoni.

In caso di collisione imminente il sistema interviene frenando automaticamente la vettura per evitare l'urto o per mitigarne gli effetti.



116

9650189

Il sistema fornisce al guidatore segnalazioni acustiche e visive attraverso la visualizzazione di specifici messaggi sul display del quadro strumenti.

Le segnalazioni hanno lo scopo di consentire una reazione tempestiva del guidatore, al fine di poter evitare od attenuare il potenziale incidente.

In situazioni di rischio collisione, se il sistema non rileva alcun intervento da parte del guidatore, fornisce una frenata automatica per aiutare a rallentare la vettura e attenuare il potenziale incidente frontale (frenata automatica).

Nel caso in cui sia rilevata l'azione sul pedale del freno da parte del guidatore, ma non sia ritenuta sufficiente, il sistema può intervenire in modo da ottimizzare

la risposta dell'impianto frenante, riducendo di conseguenza ulteriormente la velocità della vettura (assistenza aggiuntiva in fase di frenata). Il sistema non interverrà qualora il guidatore prenda il controllo della vettura e sia riconosciuto consapevole della situazione e della possibile collisione.

La vettura è dotata delle funzioni "creeping" (versioni Diesel/Benzina) oppure "eCreeping" (versioni Plug-In Hybrid Q4 e Mild Hybrid): potrebbe quindi ripartire dopo qualche secondo dall'arresto automatico.

AVVERTENZA Dopo l'arresto della vettura le pinze del freno possono rimanere bloccate per circa 2 secondi per motivi di sicurezza. Assicurarsi di premere il pedale del freno qualora la vettura dovesse avanzare leggermente.

Inserimento / disinserimento

È possibile disinserire (e successivamente reinserire) l'Autonomous Emergency Braking agendo sul sistema Alfa Connect (vedere "Impostazioni" nella sezione "Multimedia"), oppure tramite il quadro strumenti (vedere "Impostazioni" nel paragrafo "Display" nella sezione "Conoscenza del quadro strumenti").

È possibile effettuare il disinserimento del sistema anche con dispositivo di avviamento in posizione ENGINE.

È possibile impostare il sistema su due possibili livelli di inserimento:

sistema inserito: il sistema (se attivo), oltre alle avvertenze visive e acustiche, fornisce la frenata automatica e l'assistenza aggiuntiva in fase di frenata, ove il guidatore non freni sufficientemente in presenza di un potenziale incidente frontale

sistema disinserito: il sistema non fornisce né le avvertenze visive e acustiche, né la frenata automatica e l'assistenza aggiuntiva in fase di frenata. Il sistema non fornirà quindi alcuna segnalazione di un possibile incidente **AVVERTENZA** Le segnalazioni visive indicheranno la direzione di rilevamento dell'ostacolo (veicoli, pedoni o ciclisti).

Attivazione / disattivazione

Se correttamente inserito l'Autonomous Emergency Braking è attivo ad ogni avviamento del motore.

Il sistema si disattiva a seguito della scelta nel menu del quadro strumenti oppure del sistema Alfa Connect.

A seguito di una disattivazione, il sistema non avvertirà più il guidatore del possibile incidente con il veicolo che lo precede, a prescindere dall'impostazione selezionata.

Lo stato di attivazione del sistema non verrà mantenuto in memoria allo spegnimento del motore: se il



ABC

sistema è disattivato al momento dello spegnimento, ritornerà attivo al successivo riavviamento.

Inoltre, a seguito di una disattivazione, è possibile riattivare il sistema nuovamente agendo sul menu del sistema Alfa Connect oppure del quadro strumenti.

La funzione non è comunque attiva con velocità inferiore a 5 km/h.

Il sistema è quindi attivo solo se:

- è correttamente inserito
- non è stato disattivato tramite il menu del quadro strumenti oppure del sistema Alfa Connect
- il dispositivo di avviamento è in posizione ENGINE
- la velocità della vettura è superiore a 5 km/h

Modifica della sensibilità del sistema

Agendo sul menu del sistema Alfa Connect oppure del quadro strumenti è possibile modificare la sensibilità del sistema scegliendo tra una delle seguenti tre opzioni: "Vicino", "Medio" oppure "Lontano". Per la modifica delle impostazioni vedere quanto descritto nella sezione "Multimedia".

L'opzione predefinita è "Medio". Questa impostazione prevede che il sistema avverta il guidatore di un possibile incidente con il veicolo che lo precede quando quest'ultimo si trova ad una

distanza standard, intermedia tra le altre due possibili impostazioni. Questa impostazione offre un tempo di reazione al guidatore superiore rispetto a quello della impostazione "Vicino" e inferiore rispetto a quello della impostazione "Lontano", in caso di potenziale incidente. Impostando la sensibilità del sistema su "Vicino", il sistema avverte il guidatore di un possibile incidente con il veicolo che lo precede quando quest'ultimo si trova ad una distanza ridotta.

Impostando la sensibilità del sistema su "Lontano", il sistema avvertirà il guidatore di un possibile incidente con il veicolo che lo precede quando quest'ultimo si trova ad una distanza maggiore, dando quindi la possibilità di agire sui freni in modo più limitato e graduale. Questa impostazione fornisce al guidatore il massimo tempo possibile di reazione per evitare un possibile incidente.

L'impostazione della sensibilità del sistema viene mantenuta in memoria allo spegnimento del motore.

Segnalazione funzionalità temporaneamente non disponibile

Se si verifica l'accensione della spia di disattivazione e di quella di avaria senza aver disattivato volontariamente il sistema tramite menu apposito, potrebbe essersi

ricontrata una condizione che disabilita temporaneamente la funzionalità del sistema. Le possibili cause di questa disabilitazione possono essere condizioni temporanee di accecamento dovuto a fattori, principalmente, atmosferici (pioggia forte, nebbia, sole basso frontale all'orizzonte ecc.).

Sebbene sia ancora possibile guidare la vettura in condizioni normali, il sistema potrebbe essere temporaneamente non disponibile.

Quando terminano le condizioni che hanno limitato la funzionalità del sistema, questo torna ad un normale e completo funzionamento. Se l'inconveniente dovesse persistere, rivolgersi alla Rete Assistenziale Alfa Romeo.

Segnalazione disabilitazione del sistema a causa di ostruzione

Se viene visualizzato il messaggio dedicato, potrebbe essersi verificata una condizione che disabilita la funzionalità del sistema. La possibile causa di questa disabilitazione è l'ostruzione della telecamera. In caso di indicazione di ostruzione pulire la zona del parabrezza indicata in fig. 116 e verificare la scomparsa del messaggio. Sebbene sia ancora possibile guidare la vettura in condizioni normali, il sistema è indisponibile.

Quando terminano le condizioni che hanno disabilitato la funzionalità del sistema, questo torna ad un normale e completo funzionamento. Se l'inconveniente dovesse persistere, rivolgersi alla Rete Assistenziale Alfa Romeo.

Impostazioni

Lo stato di attivazione e le impostazioni del sistema possono essere modificate mediante il sistema Alfa Connect (vedere "Impostazioni" > "Sicurezza & Assist. guida" > "Autonomous Emergency Braking" sul supplemento Alfa Connect online).

Segnalazione avaria del sistema

Se il sistema si spegne e sul display viene visualizzato un messaggio dedicato, significa che è presente un'avarìa al sistema.

In questo caso è comunque possibile guidare la vettura, ma si consiglia di rivolgersi il più presto possibile alla Rete Assistenziale Alfa Romeo.

Guida in condizioni particolari

In determinate condizioni di guida, quali ad esempio:

- guida in prossimità di una curva
- veicoli di piccole dimensioni e/o non allineati alla corsia di marcia
- cambio di corsia da parte di altri veicoli

veicoli marcianti in senso trasversale o opposto

L'intervento del sistema potrebbe risultare inatteso oppure ritardato. Il guidatore deve pertanto sempre prestare particolare attenzione, mantenendo il controllo della vettura per guidare in completa sicurezza.

AVVERTENZA In condizioni di traffico particolarmente complesse il guidatore può disattivare manualmente il sistema agendo sul sistema Alfa Connect oppure dal quadro strumenti.

Guida in prossimità di una curva

Entrando od uscendo da una curva ad ampio raggio, il sistema potrebbe rilevare la presenza di un veicolo che si trovi davanti alla vettura, ma che non procede sulla stessa corsia di marcia fig. 117. In casi come questo, il sistema potrebbe intervenire.

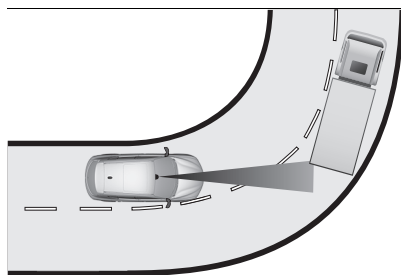

117

9650173

Veicoli di piccole dimensioni e/o non allineati alla corsia di marcia

Il sistema non è in grado di rilevare la presenza di veicoli che si trovino davanti alla vettura ma posizionati al di fuori del campo di visibilità della camera e potrebbe quindi non reagire in presenza di veicoli di piccole dimensioni, come ad esempio moto. fig. 118.

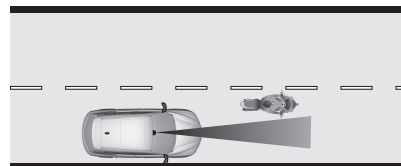

118

9650174

Rilevamento di Pedoni/Ciclisti

Durante la guida, quando c'è il rischio di urto con pedone o ciclista, il sistema visualizzerà il relativo messaggio di avviso indicando la direzione del rilevamento ostacolo e, se necessario, interverrà applicando una frenata.

Cambio di corsia da parte di altri veicoli

Veicoli che cambino improvvisamente corsia, posizionandosi nella corsia di marcia della propria vettura e all'interno del campo di visione della camera



ABC

potrebbero provocare l'intervento del sistema fig. 119.

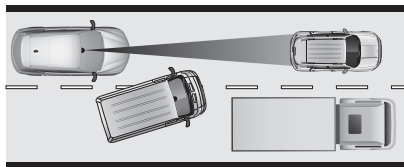

119

9650175

Avvertenze

Il sistema non è stato progettato per evitare collisioni e non è in grado di rilevare in anticipo eventuali condizioni di incidente imminente. La mancata considerazione di questa avvertenza potrebbe portare a lesioni gravi oppure letali.

In caso di situazioni complesse si potrebbero verificare segnalazioni oppure frenate inattese o non necessarie.

SISTEMA LANE KEEPING ASSIST (avviso di superamento corsia) DESCRIZIONE

Il sistema Lane Control utilizza una telecamera ubicata sul parabrezza per rilevare i limiti della corsia e valutare la posizione della vettura rispetto a tali limiti, al fine di garantire il mantenimento

della vettura stessa all'interno della corsia.

Quando viene rilevato uno dei limiti della corsia e la vettura oltrepassa tale limite senza la volontarietà del guidatore (indicatore di direzione non inserito), il sistema Lane Keeping Assist fornisce un'avvertenza tattile sotto forma di coppia applicata al volante e di vibrazioni con l'avvicinarsi al limite della corsia, segnalando così al guidatore la necessità di intervenire per rimanere all'interno della corsia stessa.

AVVERTENZA La coppia applicata sul volante dal sistema è di entità sufficiente ad essere percepita, ma sempre contenuta, tale quindi da essere confortevolmente contrastabile dal guidatore, che ha sempre e comunque il controllo della vettura. Il guidatore può quindi ruotare il volante secondo necessità, in qualsiasi momento.

Se la vettura continua ad oltrepassare la linea della corsia senza che il guidatore intervenga, sul quadro strumenti verrà anche visualizzata la spia  (oppure l'icona sul display multifunzionale riconfigurabile) per avvisare il guidatore di riportare la vettura entro i limiti della corsia stessa.

INSERIMENTO / DISINSERIMENTO SISTEMA

All'avviamento della vettura il sistema risulta abilitato.

Per disinserire il sistema è necessario effettuare una doppia pressione del tasto fig. 120 sulla leva al volante sinistra. Se la seconda pressione del tasto non avviene entro 5 secondi dalla prima pressione il sistema resterà abilitato.



120

9650336

Condizioni di attivazione

Dopo essere stato inserito, il sistema diventa attivo esclusivamente al verificarsi delle seguenti condizioni:

- il guidatore mantiene almeno una mano sul volante
- la velocità vettura è compresa tra 60 km/h e 150 km/h
- la corsia è delimitata da almeno un lato
- le condizioni di visibilità sono adeguate

- la strada è rettilinea o presenta curve ad ampio raggio
 - l'indicatore di direzione (di abbandono corsia) non risulta attivato nella stessa direzione di abbandono corsia del veicolo
- AVVERTENZA** Il sistema non applica la coppia al volante ogni volta che viene attivato un sistema di sicurezza (freni, sistema ABS, sistema ASR, sistema ESC, sistema Autonomous Emergency Braking (AEB), ecc.).

VISUALIZZAZIONI E MESSAGGI SUL DISPLAY

Il sistema Lane Keeping Assist segnala al guidatore quando la vettura cambia corsia anche mediante la visualizzazione di simboli e messaggi sul display del quadro strumenti.

Versioni con display multifunzionale riconfigurabile

Quando il sistema è attivo e i limiti della corsia non sono stati rilevati, le linee della corsia sono di colore grigio e un'icona grafica dedicata viene visualizzata nell'area in alto dedicata del display.

Abbandono corsia con rilevamento di un solo limite

Quando il sistema è attivo ed è stato rilevato, ad esempio, il solo limite sinistro della corsia, l'icona grafica di una vettura è mostrata nell'area dedicata del display; il sistema è pronto per

fornire avvertenze in caso di abbandono involontario (indicatore di direzione non inserito) della corsia verso sinistra.

Quando il sistema rileva che la vettura si è avvicinata alla linea della corsia, la linea sinistra sul display diventa di colore giallo e la vettura raffigurata nell'icona grafica mostrata sul display diventa di colore giallo.

Quando il sistema rileva che la vettura si è avvicinata alla linea della corsia e sta per superarla, la linea sinistra a display (di colore giallo) lampeggia e la vettura raffigurata nell'icona grafica mostrata sul display diventa di colore giallo.

Il sistema funziona in modo analogo ma speculare in caso di abbandono della corsia destra, quando è rilevato solo il limite destro della corsia.

Abbandono corsia con rilevamento di entrambi i limiti

Quando il sistema è attivo, le linee della corsia a display diventano di colore bianco per indicare l'avvenuto rilevamento dei limiti.

Quando entrambi i limiti della corsia sono stati rilevati, la vettura raffigurata nell'icona grafica visualizzato dal display passa al colore verde e il sistema è pronto.

In funzione delle differenti condizioni rilevate, il sistema può richiamare l'attenzione del guidatore modificando a

display le linee che identificano le corsie. In particolare, il sistema può variarne il colore (da bianco a giallo e viceversa) e renderle lampeggianti. Ugualmente, il sistema modifica la visualizzazione della vettura raffigurata nell'icona grafica rappresentata dal display, variandone il colore.

Modifica delle impostazioni del sistema

Le impostazioni del sistema possono essere modificate mediante il sistema Alfa Connect (vedere "Impostazioni" > "Sicurezza & Assist. guida" > "Lane Keeping Assist" supplemento sul Alfa Connect online).

Segnalazione funzionalità limitata del sistema



Se sul display viene visualizzato il messaggio dedicato, potrebbe essersi verificata una condizione che limita la funzionalità del sistema. Le possibili cause di questa limitazione sono un guasto oppure l'ostruzione della telecamera.

In caso di indicazione di ostruzione pulire la zona del parabrezza in corrispondenza dello specchio retrovisore interno e verificare la scomparsa del messaggio.

Sebbene sia ancora possibile guidare la vettura in condizioni normali, il sistema potrebbe non essere completamente disponibile.



ABC

Quando terminano le condizioni che hanno limitato la funzionalità del sistema, questo torna ad un normale e completo funzionamento. Se l'inconveniente dovesse persistere, rivolgersi alla Rete Assistenziale Alfa Romeo.

Rilevamento assenza mani sul volante

Nel caso in cui il sistema rilevi l'assenza delle mani dal volante durante un'intervento attivo del sistema, quest'ultimo produrrà un'escalation di warning visivo-acustici, che durerà 15 secondi per invitare il guidatore a porre le mani sul volante. Qualora il guidatore non riponga le mani entro questo periodo di tempo, il sistema si sgancerà fornendo un ulteriore warning per un tempo di 5 secondi.

Segnalazione avaria del sistema

Se il sistema si spegne e sul display viene visualizzato un messaggio dedicato, significa che è presente un'avaria al sistema.

In questo caso è comunque possibile guidare la vettura, ma si consiglia di rivolgersi il più presto possibile alla Rete Assistenziale Alfa Romeo.

SISTEMA iTPMS (Indirect Tyre Pressure Monitoring System)

⚠ 80) 81) 82) 83) 84) 85)

La vettura può essere dotata del sistema di monitoraggio della pressione

130

pneumatici denominato iTPMS (Indirect Tyre Pressure Monitoring System) che è in grado di monitorare lo stato di gonfiaggio degli pneumatici.

CORRETTA PRESSIONE PNEUMATICI

Nel caso in cui non sia stato rilevato nessuno pneumatico sgonfio, sul display, nella schermata dedicata, viene visualizzata la sagoma della vettura.

INSUFFICIENTE PRESSIONE PNEUMATICI

Il sistema avvisa il guidatore in caso di uno o più pneumatici sgonfi mediante l'accensione del simbolo (⚠) sul quadro strumenti e la visualizzazione, sul display, di una schermata di avvertenza fig. 121, unitamente a una segnalazione acustica.

Tale segnalazione viene visualizzata anche a fronte di uno spegnimento e successivo avviamento del motore, finché non si esegue la procedura di RESET.



121

9650089

PROCEDURA DI RESET

Il sistema iTPMS necessita di una fase iniziale di "auto-apprendimento" (la cui durata dipende dallo stile di guida e dalle condizioni della strada: la condizione ottimale è la guida in rettilineo a 80 km/h per almeno 20 minuti), che inizia eseguendo manualmente la procedura di RESET.

La procedura di RESET deve essere effettuata:

- ogni volta che la pressione degli pneumatici viene modificata
 - quando si sostituisce anche solo uno pneumatico
 - quando si ruotano/invertono gli pneumatici
 - quando si monta il ruotino di scorta
- Prima di effettuare il RESET, gonfiare gli pneumatici ai valori nominali di pressione riportati nella tabella delle pressioni di gonfiaggio (vedere quanto descritto al capitolo "Ruote" nella sezione "Dati tecnici").

Se non si effettua il RESET, in tutti i casi sopra citati, la spia (⚠) può dare false segnalazioni su uno o più pneumatici.

Per eseguire il RESET, con vettura ferma, dispositivo di avviamento in posizione ENGINE e Widget del sistema iTPMS visualizzato sul quadro strumenti, premere la ghiera fig. 122 fino che la banda (1) fig. 123 non è completamente

bianca. Se si rilascia la ghiera prima del completamento della procedura, il RESET non va a buon fine.

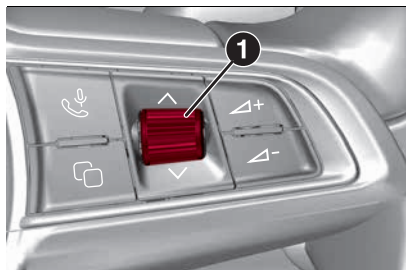

122

9650060

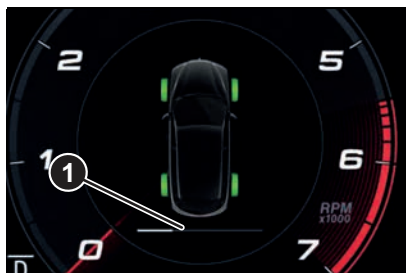

123

9650090

CONDIZIONI DI FUNZIONAMENTO

Il sistema è attivo per velocità superiori a 15 km/h.

In alcune situazioni come in caso di guida sportiva, particolari condizioni del manto stradale (ad es. ghiaccio, neve, sterrato...) la segnalazione può tardare oppure risultare parziale sul rilevamento

dello sgonfiaggio contemporaneo di più pneumatici.

In particolari condizioni (ad es. vettura carica in modo asimmetrico su di un lato, pneumatico danneggiato oppure usurato, uso del ruotino di scorta, uso del kit di riparazione pneumatici "Fix&Go", uso di catene da neve, uso di pneumatici diversi per assale), il sistema può fornire false segnalazioni oppure disabilitarsi temporaneamente.

Nel caso di sistema disabilitato temporaneamente la spia (🚗) lampeggerà per circa 75 secondi e successivamente resterà accesa a luce fissa; contemporaneamente sul display verrà visualizzata la sagoma della vettura con i simboli "--" vicino ad ogni pneumatico.

Tale segnalazione viene visualizzata anche in seguito ad uno spegnimento e successivo riavviamento del motore, qualora non venissero ripristinate le condizioni di corretto funzionamento.

In caso di segnalazioni anomale è consigliato effettuare la procedura di RESET. Se con RESET andato a buon fine le segnalazioni si ripresentano, verificare che i tipi di pneumatici utilizzati siano uguali su tutte e quattro le ruote, gli pneumatici non siano danneggiati. Rimontare appena possibile la ruota con pneumatico di dimensioni normali al posto del ruotino, rimuovere, se possibile, le catene da neve, verificare

la corretta ripartizione dei carichi, e ripetere la procedura di RESET procedendo in condizioni di fondo stradale pulito e asfaltato. Se le segnalazioni permangono rivolgersi alla Rete Assistenziale Alfa Romeo.

SISTEMA DRIVER ATTENTION ASSIST (ove presente)

È un sistema di ausilio alla guida in grado di rilevare la stanchezza del guidatore.

ATTIVAZIONE / DISATTIVAZIONE

Il sistema può essere attivato/disattivato agendo sul Menu "Impostazioni" del sistema Alfa Connect (vedere "Impostazioni" nella sezione "Multimedia") oppure tramite il quadro strumenti (vedere "Impostazioni" nel paragrafo "Display" nella sezione "Conoscenza del quadro strumenti").

INTERVENTO DEL SISTEMA

Il sistema interviene se la telecamera, ubicata nella zona centrale del parabrezza fig. 116, rileva condizioni di stanchezza del guidatore basate su variazioni di traiettoria della vettura e avvicinamenti al bordo carreggiata.

Sul display del quadro strumenti viene visualizzato il simbolo 🚗 (di colore rosso) e una videata dedicata che suggerisce al guidatore di fermarsi per una pausa. Viene inoltre emessa una segnalazione acustica.



ABC

□ Se il guidatore **accetta** il suggerimento fornito dal sistema fermandosi per una pausa, premendo a lungo il pulsante "MENU VIEW" ubicato sulla leva al volante destra fig. 124, il messaggio scomparirà dal display e rimarrà visualizzato il simbolo  nell'area dedicata del display del quadro strumenti fino al successivo spegnimento/riavviamento del motore.

□ Se il guidatore **ignora** l'avviso fornito dal sistema e non si ferma, il messaggio continuerà a rimanere visualizzato sul display del quadro strumenti fin quando non si preme a lungo il pulsante "MENU VIEW" ubicato sulla leva al volante destra fig. 124. Il simbolo , rimarrà invece visualizzato comunque nell'area dedicata del display del quadro strumenti.

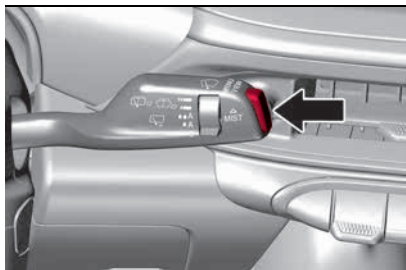

124

9650326

AVVERTENZA In caso di guasto del sistema, sul display del quadro strumenti verranno visualizzati un messaggio

dedicato e il simbolo  di colore giallo ambra.

Modifica delle impostazioni del sistema

Le impostazioni del sistema possono essere modificate mediante il sistema Alfa Connect (vedere "Impostazioni" > "Sicurezza & Assist. guida" > "Driver Attention Assist" supplemento sul Alfa Connect online).

SISTEMA POST COLLISION BRAKING

(ove presente)

Il sistema Post Collision Braking aziona i freni in caso di incidente frontale, laterale o posteriore per evitare ulteriori sbandamenti o collisioni.

Il sistema, che è operativo a qualsiasi velocità, entra in funzione quando la centralina dell'airbag si attiva in seguito ad un incidente che si è appena verificato. Il sistema Post Collision Braking non frena automaticamente la vettura se l'incidente ha danneggiato l'impianto frenante o il controllo di stabilità.

Il sistema Post Collision Braking non si attiva se il controllo di stabilità è in avaria.

Il sistema si disattiva se il conducente preme a fondo l'acceleratore durante l'intervento.

Se la pressione esercitata dal conducente sul pedale del freno è

inferiore a quella esercitata dal sistema Post Collision Braking, quest'ultimo entrerà comunque in funzione.

Se la pressione esercitata dal conducente sul pedale del freno è superiore a quella esercitata dal sistema, quest'ultimo si disattiverà.



ATTENZIONE

74) Il sistema costituisce un aiuto nella guida della vettura, **NON** avverte il guidatore dell'avvicinamento dei veicoli che si trovano all'esterno delle zone di rilevamento. Il guidatore deve sempre mantenere un livello di attenzione adeguato alle condizioni del traffico, della strada e nel controllo della traiettoria della vettura.

75) Il sistema costituisce un aiuto alla guida: il guidatore non deve mai distogliere l'attenzione durante la guida. La responsabilità della guida è sempre affidata al guidatore, che deve tenere in considerazione le condizioni del traffico per guidare in completa sicurezza. Il guidatore è sempre tenuto a mantenere una distanza di sicurezza rispetto al veicolo che lo precede.

76) Le capacità del sistema non devono mai essere provate in modo irresponsabile e pericoloso tale da compromettere la sicurezza propria e degli altri.

77) Se, durante l'intervento del sistema, il guidatore preme a fondo il pedale dell'acceleratore o effettua una sterzata veloce è possibile che la funzione di frenata automatica si interrompa (ad es. per

permettere un'eventuale manovra evasiva dell'ostacolo).

78) Il sistema interviene su veicoli, pedoni e ciclisti che viaggiano nella propria corsia di marcia. Non vengono tuttavia presi in considerazione animali e cose (ad es. passeggeri).

79) Nel caso in cui il veicolo, per interventi di manutenzione, debba essere posizionata su di un banco a rulli oppure nel caso in cui sia sottoposta ad un lavaggio in un autolavaggio automatico a rulli, avendo un ostacolo nella parte anteriore (ad es. un'altro veicolo, un muro ad un altro ostacolo), il sistema potrebbe rilevarne la presenza ed intervenire. In questo caso è pertanto necessario disattivare il sistema.

80) Se il sistema iTPMS segnala la caduta di pressione degli pneumatici, si raccomanda di controllare la pressione di tutti e quattro.

81) Il sistema iTPMS non esime il guidatore dall'obbligo di controllare la pressione degli pneumatici ogni mese; non è da intendersi come un sistema sostitutivo della manutenzione oppure di sicurezza.

82) La pressione degli pneumatici deve essere verificata con pneumatici freddi. Se, per qualsiasi motivo, si controlla la pressione con gli pneumatici caldi, non ridurre la pressione anche se è superiore al valore previsto, ma ripetere il controllo quando gli pneumatici saranno freddi.

83) Il sistema iTPMS non è in grado di segnalare perdite improvvise della pressione degli pneumatici (ad es. lo scoppio di uno pneumatico). In questo caso arrestare la vettura frenando con cautela e senza effettuare sterzate brusche.

84) Il sistema fornisce unicamente un avviso di bassa pressione degli pneumatici: non è in grado di gonfiarli.

85) Il gonfiaggio insufficiente degli pneumatici aumenta i consumi di energia elettrica, riduce la durata del battistrada e può influire sulla capacità di guidare la vettura in modo sicuro.



AVVERTENZA

32) Il sistema potrebbe avere funzionalità limitata od assente a causa delle condizioni atmosferiche, come sole basso, pioggia battente, grandine, presenza di nebbia fitta oppure neve abbondante.

33) L'intervento del sistema potrebbe risultare inatteso oppure ritardato quando su altri veicoli siano presenti carichi sporgenti lateralmente, posteriormente oppure al di sopra rispetto alle dimensioni normali del veicolo.

34) La funzionalità può essere compromessa da una qualsiasi modifica strutturale apportata al veicolo, come ad esempio una modifica dell'assetto frontale, cambio degli pneumatici, oppure un carico più elevato rispetto a quello standard previsto per il veicolo.

35) Riparazioni non corrette eseguite nella zona di ubicazione della telecamera possono alterare la visione della camera e comprometterne la funzionalità (es: applicazione di paste o colle per rimozione graffi). Rivolgersi alla Rete Assistenziale Alfa Romeo per qualsiasi riparazione di questo tipo.

36) Non manomettere né effettuare alcun intervento sulla telecamera ubicata sul parabrezza. In caso di guasto del sensore occorre rivolgersi alla Rete Assistenziale Alfa Romeo.

37) La telecamera potrebbe avere funzionalità limitata od assente a causa delle condizioni atmosferiche, come pioggia battente, grandine, presenza di nebbia fitta, neve abbondante, formazione di strati di ghiaccio sul parabrezza.

38) La funzionalità della telecamera può inoltre essere compromessa dalla presenza di polvere, condensa, sporczia o ghiaccio sul parabrezza, dalle condizioni del traffico (ad es. veicoli marcianti non allineati alla propria vettura, veicoli marcianti in senso trasversale o in direzione opposta sulla stessa corsia, curva con piccolo raggio di curvatura), dalle condizioni del fondo stradale e dalle condizioni di guida (ad es. guida fuoristrada). Assicurarsi pertanto di mantenere sempre pulito il parabrezza. Per evitare di rigare il parabrezza utilizzare detergenti specifici e panni ben puliti. Inoltre la funzionalità della telecamera può essere limitata oppure assente in alcune condizioni di guida, traffico e fondo stradale.



ABC

SISTEMA DI SEGNALAZIONE ACUSTICA PEDONE

(versioni Mild Hybrid e Plug-In Hybrid Q4)



Durante la modalità di funzionamento elettrica (modalità "Advanced Efficiency" nelle versioni Plug-In Hybrid Q4), bambini, pedoni, ciclisti, animali e altri utenti della strada potrebbero non percepire la vettura, poiché l'abituale rumore prodotto dal motore termico è assente: ciò costituisce un pericolo di incidente, in particolare alle basse velocità, come nei parcheggi. Adattare lo stile di guida alle condizioni del traffico. Osservare le condizioni del traffico e intervenire attivamente a seconda delle situazioni.

La vettura è dotata di un sistema di segnalazione acustica pedone, ubicato sul lato destro del vano motore, fig. 125 (versioni Plug-In Hybrid Q4) oppure fig. 126 (versioni Mild Hybrid), in grado di riprodurre il rumore del motore termico durante la guida in modalità elettrica, avvisando, in tal modo, le persone che si trovano nei pressi della vettura dell'avvicinamento della stessa.

L'intensità della segnalazione acustica varia in funzione della velocità.

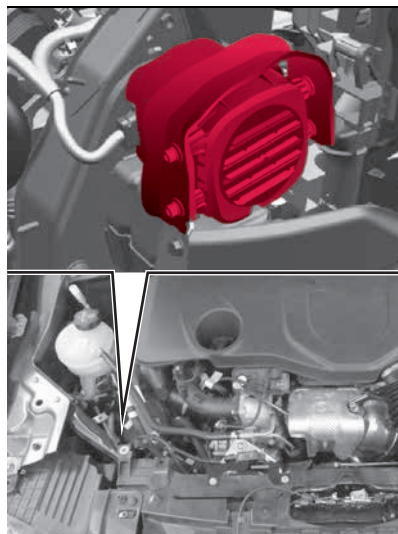

125

9650285

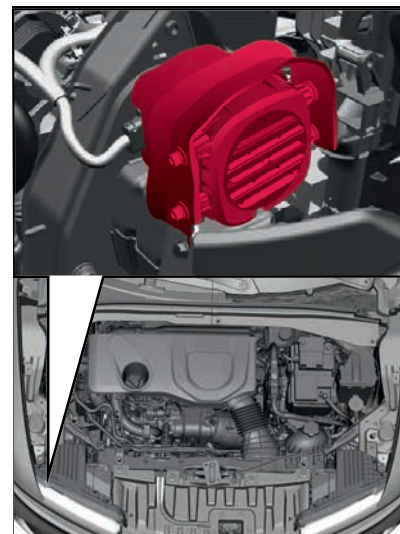

126

9650053

AVVERTENZA La segnalazione viene disattivata quando la vettura è ferma oppure quando la leva del cambio è in posizione "Park" (P).

NOTA Il sistema, funzionante solo con velocità vettura inferiore a 20 km/h, è sempre attivo e non è disattivabile.



ATTENZIONE

86) Il sistema di segnalazione acustica pedone costituisce un aiuto alla guida, non è stato progettato per evitare delle

collisioni: il guidatore non deve mai ridurre l'attenzione durante la guida. La responsabilità della guida è sempre affidata al guidatore, che deve tenere in considerazione le condizioni del traffico per guidare in completa sicurezza. Il guidatore è sempre tenuto a mantenere una distanza di sicurezza rispetto al veicolo che lo precede o alle eventuali persone e/o animali che si trovano in prossimità della vettura. La mancata osservanza di quanto descritto potrebbe causare una collisione oppure gravi lesioni a persone e/o animali che si trovano in prossimità della vettura.

SISTEMI DI PROTEZIONE OCCUPANTI

Una delle più importanti dotazioni di sicurezza della vettura è rappresentata dai seguenti sistemi di protezione:

- cinture di sicurezza
- sistema SBA (Seat Belt Alert)
- appoggiatesta
- sistemi di ritenuta bambini
- air bag frontali e laterali

Prestare la massima attenzione alle informazioni fornite nelle pagine seguenti. È di fondamentale importanza, infatti, che i sistemi di protezione siano utilizzati nel modo corretto per garantire la massima sicurezza possibile a guidatore e passeggeri.

Per la descrizione sulla regolazione degli appoggiatesta vedere quanto descritto

al capitolo "Appoggiatesta" nella sezione "Conoscenza della vettura".

CINTURE DI SICUREZZA

IMPIEGO DELLE CINTURE DI SICUREZZA

Il guidatore è tenuto a rispettare (ed a far osservare a tutti i passeggeri) le disposizioni legislative locali riguardo l'obbligo e le modalità di utilizzo delle cinture di sicurezza.

Allacciare sempre le cinture di sicurezza prima di mettersi in viaggio.

Indossare la cintura di sicurezza tenendo il busto eretto e appoggiato contro lo schienale.

Per allacciare le cinture, impugnare la linguetta di aggancio (1) fig. 127 e inserirla nella sede della fibbia (2), fino a percepire lo scatto di blocco.

Se durante l'estrazione della cintura questa dovesse bloccarsi, lasciarla riavvolgere per un breve tratto ed estrarla nuovamente evitando manovre brusche.

Per slacciare le cinture premere il pulsante (3) e accompagnare la cintura durante il riavvolgimento, per evitare che si attorcigli.



87) 88)

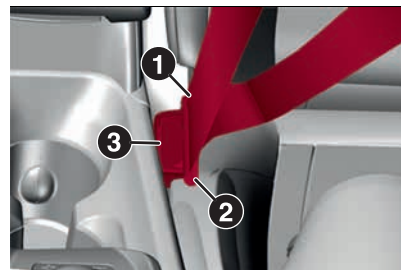

127

9650190

Con vettura parcheggiata in strada a forte pendenza l'arrotolatore può bloccarsi; ciò è normale. Inoltre il meccanismo dell'arrotolatore blocca il nastro ad ogni sua estrazione rapida o in caso di frenate brusche, urti e curve a velocità sostenuta.

Indossare le cinture di sicurezza dei posti posteriori come illustrato in fig. 128.

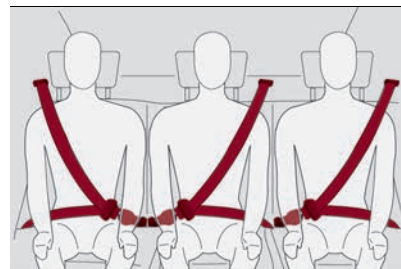

128

0605650003EM

AVVERTENZA Ricollocando il sedile posteriore dalla posizione ribaltata a quella di normale utilizzo, fare attenzione



ABC

nel riposizionare correttamente la cintura di sicurezza, in modo da garantirne sempre una pronta disponibilità.

REGOLAZIONE IN ALTEZZA CINTURE DI SICUREZZA



89) 90)

È possibile effettuare la regolazione in altezza su cinque diverse posizioni.

Per effettuare la regolazione in altezza, dall'alto verso il basso premere il pulsante (1) fig. 129 (ubicato su entrambi i lati dell'impugnatura (2)) e far scorrere verso il basso l'impugnatura stessa.

Il regolatore in altezza si muove dal basso verso l'alto anche senza schiacciare i due pulsanti (1).

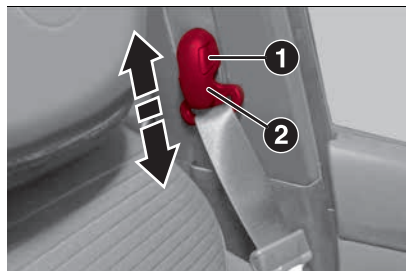

Regolare sempre l'altezza delle cinture di sicurezza, adattandole alla corporatura dei passeggeri: questa precauzione può ridurre notevolmente il rischio di lesioni in caso di urto.

La regolazione corretta si ottiene quando il nastro passa circa a metà tra l'estremità della spalla e il collo.



ATTENZIONE

87) Non premere il pulsante (3) fig. 127 durante la marcia.

88) Ricordarsi che, in caso d'urto violento, i passeggeri dei sedili posteriori che non indossano le cinture, oltre ad esporsi personalmente ad un grave rischio, costituiscono un pericolo anche per gli occupanti dei posti anteriori.

89) La regolazione in altezza delle cinture di sicurezza deve essere effettuata a veicolo fermo.

90) Dopo la regolazione in altezza, verificare sempre che il cursore a cui è fissato l'anello sia bloccato in una delle posizioni predisposte. Esercitare pertanto, con pulsante (1) fig. 129 rilasciato, un'ulteriore spinta verso il basso per consentire lo scatto del dispositivo di ancoraggio qualora il rilascio non fosse avvenuto in corrispondenza di una delle posizioni stabilite.

SISTEMA SBA (Seat Belt Alert)

Il sistema SBA avverte i passeggeri dei posti anteriori e posteriori (dove previsti) del mancato allacciamento della propria cintura di sicurezza.

Il sistema segnala il mancato allacciamento delle cinture di sicurezza attraverso segnalazioni visive (accensione di icone sul display) e tramite una segnalazione acustica (vedere quanto descritto nei paragrafi seguenti).

NOTA Per la disattivazione in modo fisso dell'avvisatore acustico rivolgersi alla Rete Assistenziale Alfa Romeo. È possibile riattivare in ogni momento l'avvisatore acustico agendo sul Menu del display (vedere quanto descritto al capitolo "Display" nella sezione "Conoscenza del quadro strumenti").

Comportamento icona cinture di sicurezza posti anteriori

Con velocità vettura inferiore a 20 km/h, se la cintura di sicurezza lato guidatore è slacciata oppure la cintura di sicurezza lato passeggero è slacciata (con passeggero seduto) il simbolo  (1) fig. 130 è di colore rosso.

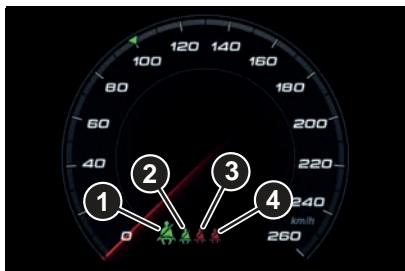

130

9650091

Non appena si raggiunge una soglia di velocità superiore ai 20 km/h, con cintura di sicurezza lato guidatore slacciata oppure cintura di sicurezza lato passeggero slacciata (con passeggero seduto), si attiva immediatamente una segnalazione acustica in concomitanza con il lampeggio del simbolo (1) colorato in rosso per la durata di circa 105 secondi. Una volta attivato, questo ciclo di segnalazioni rimane attivo per tutta la sua durata se la velocità della vettura non diventa inferiore agli 8 km/h oppure se non viene inserita la retromarcia oppure finché le cinture di sicurezza vengono allacciate.

Quando viene inserita la retromarcia, durante il ciclo di avvisi, la segnalazione acustica viene disattivata e il simbolo rosso (1) rimane acceso a luce fissa rossa. Il ciclo di segnalazioni verrà riattivato non appena la velocità supera nuovamente gli 8 km/h.

Se durante il ciclo di avvisi la velocità della vettura diventa inferiore agli 8 km/h oppure viene inserita la retromarcia, la segnalazione acustica viene disattivata e il simbolo si accende a luce fissa rossa.

Se non è trascorsa tutta la sua durata e non viene inserita la retromarcia, il ciclo di segnalazioni verrà riattivato non appena la velocità della vettura supererà nuovamente i 20 km/h.

Comportamento icone cinture di sicurezza posti posteriori

(ove presente)

Le icone (2), (3), (4) fig. 130 sul quadro strumenti indicano:

- 2:** cintura di sicurezza posto posteriore sinistro
- 3:** cintura di sicurezza posto posteriore centrale
- 4:** cintura di sicurezza posto posteriore destro

Con velocità vettura inferiore a 20 km/h, se una cintura di sicurezza posteriore è slacciata, l'icona rimane accesa a luce fissa per una durata totale di circa 65 secondi.

Le icone vengono visualizzate in funzione delle corrispondenti cinture di sicurezza dei posti posteriori e rimangono accese per circa 65 secondi dall'ultimo cambio di stato della cintura:

se la cintura di sicurezza è allacciata l'icona corrispondente sarà di colore verde

se la cintura di sicurezza è slacciata l'icona corrispondente sarà di colore rosso

Se in uno o più posti posteriori non è presente alcun passeggero, viene visualizzato il simbolo  nella posizione corrispondente.

Se la velocità della vettura supera i 20 km/h e la retromarcia non è stata inserita, nel caso in cui una cintura di sicurezza posteriore venga slacciata, si attiva immediatamente una segnalazione acustica in concomitanza con il lampeggio dell'icona per circa 35 secondi. Successivamente la segnalazione acustica viene disattivata e l'icona si accende a luce fissa fino alla fine dell'intera durata del ciclo.

Inoltre, le icone si accendono per alcuni secondi ogni qualvolta che venga aperta una delle porte posteriori.

Con il sistema SBA abilitato, ogni volta che il dispositivo di avviamento viene portato in posizione ENGINE, la presenza di un oggetto sul sedile posteriore è rilevata se una porta posteriore è stata precedentemente aperta per almeno 1 secondo e il dispositivo di avviamento è stato portato in START nei 10 minuti precedenti. Se viene rilevato un oggetto, viene visualizzato un messaggio di



ABC

avvertenza sul display del quadro strumenti che suggerisce di controllare la presenza di oggetti sul sedile posteriore prima di uscire dalla vettura. Inoltre, all'uscita dalla vettura, compare sul display del quadro strumenti un secondo messaggio che ricorda la presenza di oggetti sul sedile posteriore.

AVVERTENZE

Per quanto riguarda i sedili posteriori, il sistema SBA indica solamente se le cinture di sicurezza sono slacciate (icona rossa) oppure allacciate (icona verde), ma non indica la presenza di un eventuale passeggero.

Le icone rimangono tutte spente se, portando il dispositivo di avviamento in posizione ENGINE, tutte le cinture di sicurezza (anteriori e posteriori) risultano allacciate.

Per i posti posteriori le icone si attivano dopo qualche secondo da quando il dispositivo di avviamento viene portato in posizione ENGINE, a prescindere dallo stato delle cinture di sicurezza (anche se le cinture di sicurezza sono tutte allacciate).

Tutte le icone si accendono quando almeno una cintura passa da allacciata a slacciata o viceversa.

PRETENSIONATORI

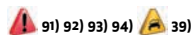

La vettura è dotata di pretensionatori per le cinture di sicurezza anteriori e posteriori laterali che, in caso di urto frontale violento, richiamano di alcuni centimetri il nastro delle cinture, garantendo così la perfetta aderenza delle cinture al corpo degli occupanti prima che inizi l'azione di trattenimento. L'avvenuta attivazione dei pretensionatori è riconoscibile dall'arretramento del nastro verso l'arrotolettore.

La vettura è inoltre dotata di un secondo dispositivo di pretensionamento (installato in zona batticalcagno): l'avvenuta attivazione è riconoscibile dall'accorciamento del cavo metallico.

Durante l'intervento del pretensionatore si può verificare una leggera emissione di fumo; questo fumo non è nocivo e non indica un principio di incendio.

Il pretensionatore non necessita di alcuna manutenzione né lubrificazione: qualunque intervento di modifica delle sue condizioni originali ne invalida l'efficienza.

Se per eventi naturali eccezionali (ad es. alluvioni, mareggiate, ecc.) il dispositivo fosse stato raggiunto da acqua e/o fanghiglia, è necessario rivolgersi alla

Rete Assistenziale Alfa Romeo per farlo sostituire.

AVVERTENZA Per avere la massima protezione dall'azione del pretensionatore, indossare la cintura di sicurezza tenendola bene aderente al busto e al bacino.

LIMITATORI DI CARICO

Per aumentare la protezione in caso di incidente, gli arrotolettore delle cinture di sicurezza anteriori e posteriori laterali sono dotati, al loro interno, di un dispositivo che consente di dosare opportunamente la forza che agisce sul torace e sulle spalle durante l'azione di trattenimento delle cinture in caso di urto frontale.

AVVERTENZE PER L'IMPIEGO DELLE CINTURE DI SICUREZZA

Rispettare (e far osservare agli occupanti della vettura) tutte le disposizioni legislative locali riguardo l'obbligo e le modalità di utilizzo delle cinture.

Allacciare sempre le cinture di sicurezza prima di mettersi in viaggio.

L'uso delle cinture è necessario anche per le donne in gravidanza: anche per loro e per il nascituro il rischio di lesioni in caso d'urto è minore se indossano le cinture.

Le donne in gravidanza devono posizionare la parte inferiore del

nastro molto in basso, in modo che passi sopra al bacino e sotto il ventre fig. 80. Man mano che la gravidanza procede, la conducente deve regolare il sedile e il volante in modo da avere il pieno controllo dell'automobile (i pedali e il volante devono essere di facile accessibilità). È necessario tuttavia tenere la massima distanza possibile tra il ventre e il volante.

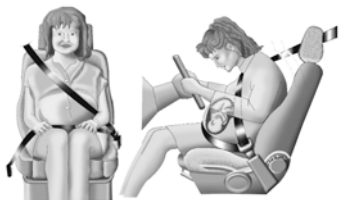

131

JoA0148C

Il nastro della cintura di sicurezza non deve essere attorcigliato. La parte superiore deve passare sulla spalla e attraversare diagonalmente il torace fig. 132. La parte inferiore deve risultare aderente al bacino e non all'addome dell'occupante. Non utilizzare dispositivi (mollette, fermi, ecc.) che tengano le cinture non aderenti al corpo degli occupanti.



132

JoA0149C

Ogni cintura di sicurezza deve essere utilizzata da una sola persona: non trasportare bambini sulle ginocchia degli occupanti utilizzando le cinture di sicurezza per la protezione di entrambi fig. 133. In generale non allacciare alcun oggetto alla persona.



133

JoA0150C

MANUTENZIONE DELLE CINTURE DI SICUREZZA

Per la corretta manutenzione delle cinture di sicurezza, osservare attentamente le seguenti avvertenze:

- utilizzare sempre le cinture con il nastro ben disteso, non attorcigliato; accertarsi che questo possa scorrere liberamente senza impedimenti
- verificare il funzionamento della cintura di sicurezza nel seguente modo: agganciare la cintura di sicurezza e tirarla energicamente
- a seguito di un incidente di una certa entità, sostituire la cintura di sicurezza indossata, anche se in apparenza non sembra danneggiata. Sostituire comunque la cintura di sicurezza in caso di attivazione dei pretensionatori
- evitare che gli arrotolatori vengano bagnati: il loro corretto funzionamento è garantito solo se non subiscono infiltrazioni d'acqua
- sostituire la cintura di sicurezza quando sono presenti tracce di logorio oppure tagli



ATTENZIONE

91) Il pretensionatore è utilizzabile una sola volta. Dopo la sua attivazione rivolgersi alla Rete Assistenziale Alfa Romeo per farlo sostituire.



ABC

92) È severamente proibito smontare o manomettere i componenti del pretensionatore e della cintura di sicurezza. Qualsiasi intervento deve essere eseguito da personale qualificato e autorizzato. Rivolgersi sempre alla Rete Assistenziale Alfa Romeo.

93) Per avere la massima protezione tenere lo schienale in posizione eretta, appoggiare bene la schiena e tenere la cintura di sicurezza ben aderente al busto e al bacino. Allacciare sempre le cinture, sia dei posti anteriori, sia di quelli posteriori! Viaggiare senza le cinture allacciate aumenta il rischio di lesioni gravi o di morte in caso d'urto.

94) Se la cintura è stata sottoposta ad una forte sollecitazione, ad esempio in seguito ad un incidente, bisogna provvedere alla sua completa sostituzione insieme agli ancoraggi, alle viti di fissaggio degli ancoraggi stessi ed al pretensionatore. Infatti, anche se non presenta difetti visibili, la cintura potrebbe aver perso le sue proprietà di resistenza.



AVVERTENZA

39) Interventi che comportano urti, vibrazioni o riscaldamenti localizzati (superiori a 100°C per una durata massima di 6 ore) nella zona del pretensionatore possono provocare danneggiamenti o attivazioni. Rivolgersi alla Rete Assistenziale Alfa Romeo qualora si debba intervenire su tali componenti.

SISTEMI DI PROTEZIONE PER BAMBINI

TRASPORTARE BAMBINI IN SICUREZZA

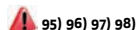

Per la migliore protezione in caso di urto tutti gli occupanti devono viaggiare seduti e assicurati dagli opportuni sistemi di ritenuta, compreso neonati e bambini! Questa prescrizione è obbligatoria, secondo la direttiva 2003/20/CE, in tutti i Paesi membri dell'Unione Europea.

I bambini di statura inferiore a 1,50 metri, fino a 12 anni di età, devono essere protetti con idonei dispositivi di ritenuta e dovrebbero essere alloggiati nei posti posteriori.

Le statistiche sugli incidenti indicano che i sedili posteriori offrono maggiore garanzia di incolumità per i bambini. I bambini, rispetto agli adulti, hanno la testa, proporzionalmente più grande e pesante rispetto al resto del corpo, mentre muscoli e struttura ossea non sono completamente sviluppati. Sono pertanto necessari, per il loro corretto trattenimento in caso di urto, sistemi diversi dalle cinture degli adulti per ridurre al minimo il rischio di lesioni in caso di incidente, frenata o manovra improvvisa.

I bambini devono sedere in modo sicuro e confortevole. Compatibilmente con le caratteristiche dei seggiolini utilizzati, si raccomanda di mantenere il più a lungo possibile (almeno fino a 3-4 anni di età) i bambini in seggiolini orientati contromarcia, in quanto questa è la posizione più protettiva in caso di urto.

La scelta del dispositivo di ritenuta bambino più idoneo da utilizzare va fatta in base al peso e alle dimensioni del bambino. Esistono differenti tipologie di sistemi di ritenuta bambini, che possono essere fissati alla vettura mediante le cinture di sicurezza, oppure mediante gli ancoraggi ISOFIX/i-Size.

Si raccomanda di scegliere sempre il sistema di ritenuta più adeguato al bambino; per tale scopo si invita a consultare sempre il Libretto di Uso e Manutenzione fornito con il seggiolino per essere certi che sia del tipo adatto al bambino cui è destinato.



ATTENZIONE

95) GRAVE PERICOLO In presenza di air bag frontale lato passeggero attivo, non disporre sul sedile anteriore passeggero seggiolini bambino che si montano nel verso opposto a quello di marcia. L'attivazione dell'air bag, in caso di urto, potrebbe produrre lesioni mortali al bambino trasportato indipendentemente dalla

gravità dell'urto. Si consiglia pertanto di trasportare, sempre, i bambini seduti sul proprio seggiolino sul sedile posteriore, in quanto questa risulta la posizione più protetta in caso di urto.

96) L'obbligo di disattivare l'air bag se si installa un seggiolino bambini rivolto contro marcia è riportato con opportuna simbologia sull'etichetta ubicata sull'aletta parasole. Attenersi sempre a quanto riportato sull'aletta parasole lato passeggero (vedere quanto descritto al capitolo "Sistema di protezione supplementare (SRS) - Air bag").

97) Nel caso sia necessario trasportare un bambino sul sedile anteriore lato passeggero con un seggiolino che si monta nel verso contrario di marcia, gli air bag lato passeggero frontale e laterale (Side bag) devono essere disattivati agendo sul Menu principale del display (vedere quanto descritto al capitolo "Display" nella sezione "Conoscenza del quadro strumenti"), verificandone l'avvenuta disattivazione tramite l'accensione del LED  OFF sulla mostrina posizionata sulla plancia portastrumenti. Inoltre il sedile passeggero dovrà essere regolato nella posizione più arretrata, al fine di evitare eventuali contatti del seggiolino bambini con la plancia.

98) Non movimentare il sedile anteriore o posteriore in presenza di un bambino seduto od alloggiato nell'apposito seggiolino.



ABC

In Europa le caratteristiche dei sistemi di ritenuta bambini sono regolamentate dalla norma ECE-R44, che li suddivide in cinque gruppi di peso.

Alla norma ECE-R44 si è affiancato il regolamento ECE R-129, che definisce le caratteristiche dei nuovi seggiolini i-Size (vedere quanto descritto al paragrafo "Idoneità dei sedili passeggero per l'utilizzo dei seggiolini i-Size").

Gruppo	Età	Fasce di peso	Classe dimensionale / Fissaggio
Gruppo 0	Indicativamente fino a 9 mesi	fino a 10 kg di peso	ISO/L1
			ISO/L2
			ISO/R1
Gruppo 0+	Indicativamente fino a 2 anni	fino a 13 kg di peso	ISO/R1
			ISO/R2
			ISO/R3
Gruppo 1	Indicativamente da 8 mesi a 4 anni	9 - 18 kg di peso	ISO/R2
			ISO/R3
			ISO/F2
Gruppo 2	Indicativamente da 3 a 7 anni	15 - 25 kg di peso	ISO/F2X
			ISO/F3
			-
Gruppo 3	Indicativamente da 6 a 12 anni	22 - 36 kg di peso	-

Tutti i dispositivi di ritenuta devono riportare i dati di omologazione, insieme con il marchio di controllo, su una targhetta solidamente fissata al seggiolino, che non deve essere assolutamente rimossa.

Nella Lineaccessori MOPAR® sono disponibili seggiolini bambino adeguati ad ogni gruppo di peso. Si consiglia questa scelta, essendo stati sperimentati specificatamente per le vetture Alfa Romeo.

AVVERTENZA Alcuni seggiolini universali necessitano, per poter essere installati correttamente sulla vettura, dell'utilizzo di un accessorio (base) venduto separatamente dal produttore del seggiolino. Pertanto Alfa Romeo S.p.A. raccomanda di verificare presso il rivenditore, effettuando una prova di montaggio, la possibilità di installare il seggiolino desiderato sulla propria vettura prima di acquistarlo.

INSTALLAZIONE SEGGIOLINO CON LE CINTURE DI SICUREZZA

 99) 100) 101)

I seggiolini Universali che si installano con le sole cinture di sicurezza sono omologati sulla base della norma ECE R44 e sono suddivisi in differenti gruppi di peso.

AVVERTENZA Durante l'installazione del seggiolino, quando occorre srotolare gran parte del nastro della cintura di sicurezza, avere cura di mantenere il nastro sempre ben disteso nelle fasi di aggancio, sgancio e rilascio.

AVVERTENZA Le figure sono solo indicative per il montaggio. Montare il seggiolino secondo le istruzioni obbligatoriamente allegate allo stesso.

AVVERTENZA A seguito di un incidente stradale di una certa entità, si raccomanda di sostituire sia il seggiolino che la cintura di sicurezza alla quale esso era vincolato.

Gruppo 0 e 0+

I bambini fino a 13 kg devono essere trasportati rivolti all'indietro su un seggiolino del tipo raffigurato in fig. 134, che, sostenendo la testa, non induce sollecitazioni sul collo in caso di brusche decelerazioni.

Il seggiolino è trattenuto dalle cinture di sicurezza della vettura come indicato in fig. 134 e deve trattenere a sua volta il bambino con le sue cinture incorporate.

0-13 kg



Gruppo 1

A partire dai 9 fino ai 18 kg di peso i bambini possono essere trasportati rivolti in avanti fig. 135.

9-18 kg



Gruppo 2

I bambini dai 15 ai 25 kg di peso possono essere trattenuti direttamente dalle cinture di sicurezza della vettura fig. 136. In questo caso i seggiolini hanno la sola funzione di posizionare correttamente il bambino rispetto alle cinture di sicurezza, in modo che il tratto diagonale della cintura di sicurezza aderisca al torace e non al collo e che il tratto orizzontale della cintura di sicurezza aderisca al bacino e non all'addome del bambino.



ABC

15-25 kg

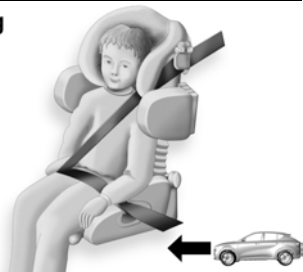

136

9650269

Gruppo 3

Per bambini dai 22 ai 36 kg di peso esistono degli appositi rialzi che consentono il corretto passaggio della cintura di sicurezza.

La fig. 137 riporta un esempio di corretto posizionamento del bambino sul sedile posteriore.

Oltre 1,50 m di statura i bambini indossano le cinture come gli adulti.

22-36 kg



137

9650270



ATTENZIONE

99) Un montaggio scorretto del seggiolino può rendere inefficace il sistema di protezione. In caso di incidente, infatti, il seggiolino potrebbe allentarsi ed il bambino potrebbe subire lesioni anche letali. Per l'installazione di un sistema di protezione per neonato o per bambino attenersi scrupolosamente alle istruzioni riportate dal Costruttore.

100) Quando il sistema di protezione per bambini non viene utilizzato, fissarlo con la cintura di sicurezza oppure mediante gli ancoraggi ISOFIX, oppure rimuoverlo dalla vettura. Non lasciarlo svincolato all'interno dell'abitacolo. In questo modo si evita che, in caso di brusca frenata o di incidente, possa provocare lesioni agli occupanti.

101) Dopo aver installato un seggiolino bambini, non movimentare il sedile: rimuovere sempre il seggiolino prima di eseguire qualsiasi tipo di regolazione.

INSTALLAZIONE DI UN SEGGIOLINO ISOFIX

102) 103) 104) 105)

I posti posteriori laterali della vettura sono dotati di ancoraggi ISOFIX, per il montaggio di un seggiolino in modo rapido, semplice e sicuro.

Il sistema ISOFIX permette di montare sistemi di ritenuta bambini ISOFIX, senza utilizzare le cinture di sicurezza della vettura, ma vincolando direttamente il seggiolino a tre ancoraggi presenti

sulla vettura. È possibile effettuare la montabilità mista di seggiolini tradizionali e ISOFIX su posti diversi della stessa vettura.

Per installare un seggiolino ISOFIX, agganciarlo ai due ancoraggi metallici (1) fig. 138 ubicati sul retro del cuscino del sedile posteriore, nel punto di incontro con lo schienale, quindi fissare la cinghia superiore (disponibile assieme al seggiolino) all'apposito ancoraggio (2) fig. 139 ubicato dietro lo schienale del sedile.

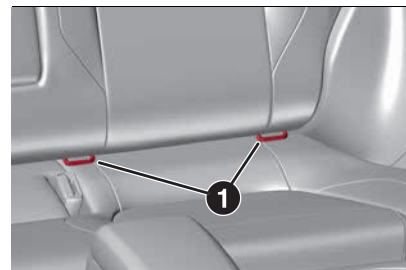

138

9650191

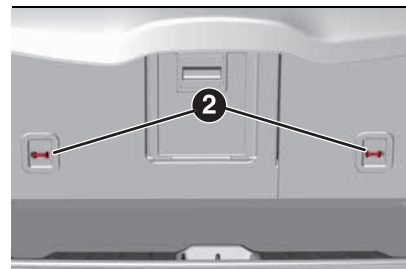

139

9650192

A titolo indicativo in fig. 140 è rappresentato un esempio di seggiolino ISOFIX Universale che copre il gruppo di peso 1.

AVVERTENZA La fig. 140 è solamente indicativa per il montaggio. Montare il seggiolino secondo le istruzioni obbligatoriamente allegate allo stesso.

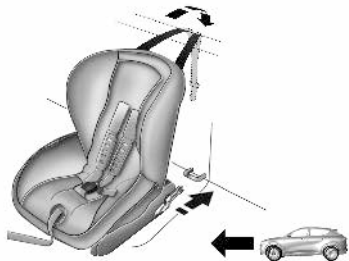

140

9650271

ECE - R44/03
universal
-18 kg -
E4
03442711
001892

141

JOA0326C

Quando si usa un seggiolino ISOFIX Universale è possibile usare solo seggiolini omologati ECE R44 "ISOFIX

Universal" (R44/03 o aggiornamenti successivi) (vedere fig. 141).

Gli altri gruppi di peso sono coperti da specifici seggiolini ISOFIX, che possono essere utilizzati solo se appositamente sperimentati per questa vettura (vedere la lista di vetture allegata al seggiolino).



ATTENZIONE

102) Assicurarsi sempre che il tratto a bandoliera della cintura di sicurezza non passi sotto le braccia oppure dietro la schiena del bambino. In caso di incidente la cintura di sicurezza non sarà in grado di trattenere il bambino, con il rischio di provocarne lesioni anche mortali. Il bambino deve pertanto sempre indossare correttamente la propria cintura di sicurezza.

103) Non utilizzare lo stesso ancoraggio inferiore per installare più di un seggiolino.

104) Se un seggiolino ISOFIX Universale non è fissato con tutti e tre gli ancoraggi, il seggiolino non sarà in grado di proteggere il bambino in modo corretto. In caso di incidente il bambino potrebbe subire lesioni gravi anche mortali.

105) Montare il seggiolino solo a vettura ferma. Il seggiolino è correttamente ancorato alle staffe di predisposizione quando si percepiscono gli scatti che accertano l'avvenuto aggancio. Attenersi in ogni caso alle istruzioni di montaggio, smontaggio e posizionamento, che il Produttore del seggiolino è tenuto a fornire con lo stesso.

SEGGIOLINI i-Size

Questi seggiolini, costruiti e omologati secondo il regolamento i-Size (ECE R129), assicurano maggiori condizioni di sicurezza per il trasporto di bambini in auto:

- obbligo di trasporto del bambino rivolto contro marcia fino a 15 mesi di età
- aumento della protezione offerta dal seggiolino in caso di urti laterali
- incoraggiamento all'utilizzo del sistema ISOFIX per evitare difetti di installazione del seggiolino
- maggiore efficacia nella scelta del seggiolino, non più in base al peso, ma in base all'altezza del bambino
- migliore compatibilità tra i sedili della vettura e i seggiolini: i seggiolini i-Size possono essere considerati come dei "Super ISOFIX", nel senso che possono essere installati perfettamente nei posti omologati i-Size, ma possono essere anche installati nelle posizioni omologate ISOFIX (ECE R44)

NOTA Nel caso in cui i posti della sua vettura siano omologati i-Size, essi sono evidenziati dalla presenza del simbolo riportato in fig. 142 in corrispondenza dei ganci ISOFIX.



ABC



142

JoA0450C

NOTA Per verificare se la vettura è omologata per l'installazione dei seggiolini bambino della tipologia i-Size fare riferimento alla tabella riportata nella pagina successiva.

Installazione seggiolini per bambini

La seguente tabella fornisce indicazioni relative al posizionamento dei seggiolini sui sedili del veicolo. Ciascuna posizione di sistemazione dei seggiolini è in conformità con le norme UNECE.



Posto a sedere numero	Posti a sedere							
	1	2	3		4	5	6	
			Airbag ATTIVO	Airbag DISATTIVO				
Posto a sedere adatto per sistemi di ritenuta universali contromarcia (U)	X	X	NO	SI (a)(b)	SI	SI	SI	
Posto a sedere adatto per sistemi di ritenuta universali frontemarcia (UF)	X	X	SI(a)(b)	NO	SI	SI	SI	
Posto a sedere i-Size (i-U)	X	X	NO	NO	SI	NO	SI	
Posto a sedere adatto per fixture ISOFIX laterali (L1 / L2)	X	X	NO	NO	NO	NO	NO	
Posto a sedere adatto per fixture ISOFIX contromarcia (R1 / R2 / R3) (IL)	X	X	NO	NO	SI (1)	NO	SI (1)	



ABC

Posto a sedere numero	Posti a sedere						
	1	2	3		4	5	6
			Airbag ATTIVO	Airbag DISATTIVO			
Posto a sedere adatto per fixture ISOFIX frontemarcia (F2 / F2X / F3) (IUF)	X	X	NO	NO	SI	NO	SI
Posto a sedere adatto per fixture seggiolino ausiliario frontemarcia (B2 / B3) (IUF)	X	X	NO	NO	SI	NO	SI

U = Posizione adatta per un seggiolino per bambini "universale" approvato per questa categoria di peso.

UF = Posizione adatta per un seggiolino per bambini rivolto frontemarcia "universale" approvato per questa categoria di peso.

IUF = Posizione adatta per un seggiolino per bambini rivolto frontemarcia "ISOFIX" universale approvato per questa categoria di peso.

i-U = Posizione adatta per seggiolini per bambini "universali" i-Size rivolti frontemarcia o contromarcia.

i-UF = Posizione adatta per seggiolini per bambini "universali" i-Size rivolti frontemarcia.

IL = Posizione adatta per determinati seggiolini per bambini (CRS) ISOFIX di cui è fornita la lista. Questi CRS ISOFIX sono quelli appartenenti alle categorie "veicolo specifico", "uso limitato" e "semi-universale".

X = Non applicabile. Il sedile non è omologato per l'installazione dei seggiolini.

(a) = È necessario posizionare il sedile in una posizione non più avanzata del metà corsa longitudinale.

(b) = Il seggiolino su sedile anteriore può essere utilizzato solo negli allestimenti che prevedono sedile anteriore passeggero con regolazione in altezza. Per una corretta installazione del seggiolino su tali allestimenti è necessario regolare in altezza il sedile. Non è possibile installare seggiolini su sedile anteriore passeggero sprovvisti della regolazione in altezza.



(1) = È possibile montare il seggiolino ISOFIX agendo sulle regolazioni del sedile anteriore (per fixture R3).

Se l'appoggiatesta interferisce con l'installazione del sistema di protezione per bambini, regolare l'appoggiatesta (se regolabile).

SEGGIOLINI RACCOMANDATI DA ALFA ROMEO PER LA TUA TONALE

La Lineaccessori MOPAR® propone, nei mercati in cui siano disponibili, una gamma completa di seggiolini per bambini da fissare con la cintura di sicurezza a tre punti o mediante gli attacchi ISOFIX.

AVVERTENZA Alfa Romeo raccomanda di installare il seggiolino secondo le istruzioni obbligatoriamente allegate allo stesso.

Gruppo di peso	Seggiolino	Tipo di seggiolino	Installazione seggiolino
Gruppo 0+: dalla nascita a 13 kg da 40 a 85 cm		Peg Perego Primo Viaggio i-Size Codice d'ordine AR: 50290501	Seggiolino universale i-Size. Si installa nel verso contrario al senso di marcia con l'utilizzo tassativo della sottobase i-Size (acquistabile insieme al seggiolino o separatamente) e gli ancoraggi isofix della vettura. Va installato sui posti posteriori esterni.
		Peg Perego Base i-Size Codice d'ordine AR: 50290505	



ABC

Gruppo di peso

Seggiolino

Tipo di seggiolino

Installazione seggiolino

Gruppo 0+/1 : dalla nascita
a 13 kg da 40 a 85 cm



+



Peg Perego Viaggio FF105
Codice d'ordine AR: 50290502
+
Peg Perego Base i-Size
Codice d'ordine AR: 50290505

Seggiolino omologato i-Size.
Deve essere installato su vettura tassativamente insieme alla sottobase peg perego Base i-Size (acquistabile separatamente oppure insieme al seggiolino Peg Perego Primo viaggio i-Size.
Va installato sui posti posteriori esterni.

Gruppo 2: da 15 a 25 kg da
95 a 135 cm



Peg Perego Viaggio 2-3 Shuttle Plus
(per versioni/mercati dove previsto)
Codice d'ordine AR: 50290504

Si installa solo rivolto in avanti, utilizzando la cintura di sicurezza a tre punti e gli ancoraggi ISOFIX della vettura.
Alfa Romeo consiglia di installarlo utilizzando gli ancoraggi ISOFIX della vettura.
Va installato sui posti posteriori esterni.

Gruppo di peso

Seggiolino

Tipo di seggiolino

Installazione seggiolino

Gruppo 3: da 22 a 36 kg da
136 a 150 cm



**Peg Perego Viaggio 2-3
Shuttle Plus**
(per versioni/mercati dove
previsto)
Codice d'ordine AR: 50290504

Si installa solo rivolto in avanti, utilizzando la cintura di sicurezza a tre punti e gli ancoraggi ISOFIX della vettura.

Alfa Romeo consiglia di installarlo utilizzando gli ancoraggi ISOFIX della vettura.

Va installato sui posti posteriori esterni.



ABC

Principali avvertenze da seguire per trasportare bambini in modo sicuro

- installare i seggiolini bambini sul sedile posteriore, in quanto questa risulta essere la posizione più protetta in caso d'urto
- mantenere il più a lungo possibile il seggiolino nella posizione contromarcia, possibilmente fino a 3-4 anni di età del bambino
- in caso di necessità è possibile rimuovere l'appoggiatesta posteriore per favorire l'installazione di un seggiolino. L'appoggiatesta deve essere sempre presente in vettura e montato in caso di utilizzo del posto a sedere da parte di un adulto o di un bambino seduto su un seggiolino senza schienale
- in caso di disattivazione dell'air bag frontale lato passeggero controllare sempre, tramite l'accensione permanente dell'apposita spia sulla mostrina posizionata sulla plancia portastrumenti, l'avvenuta disattivazione
- attenersi scrupolosamente alle istruzioni fornite con il seggiolino stesso. Conservarle nella vettura insieme ai documenti e al presente libretto. Non utilizzare seggiolini usati privi delle istruzioni di uso
- ciascun sistema di ritenuta è rigorosamente monoposto; non

trasportarvi mai due bambini contemporaneamente

- verificare sempre che le cinture di sicurezza non appoggino sul collo del bambino
- verificare sempre, con una prova di trazione sul nastro, l'avvenuto aggancio delle cinture di sicurezza
- durante il viaggio non permettere al bambino di assumere posizioni anomale o di slacciare le cinture di sicurezza
- non permettere al bambino di mettere la parte diagonale della cintura di sicurezza sotto le braccia o dietro la schiena
- non trasportare mai bambini in braccio, neppure neonati. Nessuno infatti è in grado di trattenerli in caso di urto
- se la vettura è stata coinvolta in un incidente stradale, sostituire il seggiolino per bambini con uno nuovo. Inoltre far sostituire, a seconda della tipologia di seggiolino installato, gli ancoraggi ISOFIX o la cintura di sicurezza alla quale il seggiolino era vincolato

SISTEMA DI PROTEZIONE SUPPLEMENTARE (SRS) - AIR BAG

La vettura è dotata di:

- air bag frontale per il guidatore
- air bag frontale per il passeggero
- air bag laterali anteriori per la protezione di bacino, torace e spalla (Side bag) di guidatore e passeggero
- air bag laterali per la protezione della testa degli occupanti dei posti anteriori e degli occupanti dei posti posteriori laterali (Window bag)

AIR BAG FRONTALI

Gli air bag frontal (guidatore e passeggero) e l'air bag per le ginocchia del guidatore (ove presente) proteggono gli occupanti dei posti anteriori negli urti frontali di severità medio-alta, mediante l'interposizione del cuscino fra l'occupante e il volante o la plancia portastrumenti.

La mancata attivazione degli air bag nelle altre tipologie d'urto (laterale, posteriore, ribaltamento, ecc...) non è pertanto indice di malfunzionamento del sistema.

Gli air bag frontal (guidatore e passeggero) non sono sostitutivi, ma complementari all'uso delle cinture di sicurezza, che si raccomanda sempre di indossare, come prescritto dalla

legislazione in Europa e nella maggior parte dei Paesi extraeuropei.

In caso d'urto una persona che non indossa le cinture di sicurezza è proiettata in avanti e può entrare in contatto con il cuscino ancora in fase di apertura. In questa situazione risulta pregiudicata la protezione offerta dal cuscino stesso.

Gli air bag frontali possono non attivarsi in caso di urti frontali contro oggetti molto deformabili che non interessano la superficie frontale della vettura (ad es. urto del parafrangente contro il guard rail) oppure in caso di incuneamento della vettura sotto altri veicoli o barriere protettive (ad es. sotto autocarri o guard rail).

La mancata attivazione nelle condizioni sopra descritte è dovuta al fatto che gli air bag potrebbero non offrire alcuna protezione aggiuntiva rispetto alle cinture di sicurezza e di conseguenza la loro attivazione risulterebbe inopportuna. La mancata attivazione in questi casi non è indice di malfunzionamento del sistema.

Air bag frontale lato guidatore

 106) 107)

È costituito da un cuscino a gonfiaggio istantaneo contenuto in un apposito vano ubicato nel centro del volante fig. 143.



143

9650312

AVVERTENZA Non utilizzare prodotti particolarmente aggressivi nella pulizia del cover air bag volante.

Air bag frontale lato passeggero e seggiolini bambini

 108)

È costituito da un cuscino a gonfiaggio istantaneo, contenuto in un apposito vano ubicato nella plancia portastrumenti fig. 144, con un maggior volume rispetto a quello del lato guidatore.



144

9650193

I seggiolini che si montano nel verso contrario a quello di marcia non devono **MAI** essere montati sul sedile anteriore con airbag lato passeggero attivo, poiché l'attivazione dell'airbag in caso di urto potrebbe produrre lesioni mortali al bambino trasportato. Attenersi **SEMPRE** alle raccomandazioni presenti sull'etichetta ubicata sull'aletta parasole passeggero lato specchio fig. 145, fig. 146 (in funzione delle versioni) oppure lato estetico fig. 147.



145

9650431



146

9650432



ABC



147

9650433

Disattivazione / attivazione degli air bag lato passeggero: air bag frontale e air bag laterale

Per la disattivazione degli air bag frontale e laterale anteriore lato passeggero, agire sul sistema Alfa Connect, selezionando, in successione, le seguenti funzioni: "Impostazioni", "Sicurezza & assist. guida", "Airbag passeggero". Il sistema informa sullo stato di attivazione/disattivazione degli air bag e richiede la conferma del cambiamento di stato.

Sulla plafoniera anteriore sono presenti i LED di stato OFF e ON. Portando il dispositivo di avviamento in posizione START i due LED si accendono per alcuni secondi. Nel caso in cui ciò non avvenga rivolgersi alla Rete Assistenziale Alfa Romeo. Durante i primi secondi l'accensione dei LED non indica il reale stato della protezione del passeggero,

ma ha solo lo scopo di verificarne il corretto funzionamento.

In seguito al test, della durata di alcuni secondi, i LED indicheranno lo stato della protezione dell'air bag passeggero.

Protezione passeggero attiva: il LED ON fig. 148 si accende a luce fissa.

Protezione passeggero disattiva: il LED OFF si accende a luce fissa.



148

9650428

Registratore dati (EDR)

Questa vettura è dotata di un registratore dati (EDR). Lo scopo principale di un EDR è quello di registrare, in determinate situazioni di urto o simili, come l'attivazione di un air bag o il contatto con un ostacolo sulla sede stradale, i dati che contribuiranno a comprendere le prestazioni dei sistemi di cui è dotata la vettura. L'EDR è progettato per registrare i dati relativi alle dinamiche della vettura e ai suoi sistemi di sicurezza per un breve periodo di tempo, in genere non oltre i 30 secondi.

L'EDR in dotazione in questa vettura è progettato per registrare i dati seguenti:

- come hanno funzionato i diversi sistemi della vettura
- se le cinture di sicurezza del conducente e del passeggero erano agganciate/allacciate o meno
- la pressione applicata o meno dal conducente sul pedale dell'acceleratore e/o del freno (se applicabile)
- la velocità a cui viaggiava la vettura

Questi dati possono aiutare a comprendere meglio le circostanze in cui si verificano gli urti e le conseguenti lesioni.

AVVERTENZA I dati dell'EDR vengono registrati dalla vettura solo nel caso di un urto grave; l'EDR non registra alcun dato in condizioni di guida normale; i dati personali (ad esempio, nome, sesso, età e luogo dell'urto) sono esclusi dalla registrazione. Tuttavia, altri enti, come le forze dell'ordine, potrebbero combinare i dati EDR con i dati di identificazione personale acquisiti durante gli accertamenti relativi all'incidente.

Per leggere i dati registrati da un EDR, sono richiesti strumenti speciali e è necessario avere accesso alla vettura o all'EDR. Oltre al Costruttore della vettura, altri enti in possesso degli strumenti specifici, come le forze dell'ordine, possono leggere le

informazioni se hanno accesso alla vettura o all'EDR.



ATTENZIONE

106) Non applicare adesivi od altri oggetti sul volante, sulla plancia in zona air bag lato passeggero, sul rivestimento laterale lato tetto e sui sedili. Non porre oggetti sulla plancia lato passeggero (ad esempio telefoni cellulari) perché potrebbero interferire con la corretta apertura dell'air bag passeggero ed, inoltre, causare gravi lesioni agli occupanti della vettura.

107) L'air bag, in caso di attivazione, deve potersi gonfiare senza incontrare ostacoli. Pertanto si raccomanda di non guidare con il corpo piegato in avanti, ma di sedersi appoggiando completamente la schiena e le spalle sullo schienale del sedile, regolando la posizione di quest'ultimo in modo che, stando il più lontano possibile dal volante, sia possibile raggiungere e manovrare comodamente quest'ultimo con le braccia leggermente piegate. Trovarsi troppo vicino al volante in occasione dell'attivazione dell'air bag potrebbe essere causa di gravi lesioni.

108) In presenza di air bag lato passeggero attivo NON installare sul sedile anteriore passeggero seggiolini bambino che si montano nel verso opposto a quello di marcia. In caso di urto, l'attivazione dell'air bag potrebbe produrre lesioni mortali al bambino trasportato, indipendentemente dalla gravità dell'urto. Pertanto, disinserire sempre l'air bag lato passeggero quando sul sedile anteriore passeggero viene installato

un seggiolino per bambino montato nel verso opposto a quello di marcia. Inoltre, il sedile anteriore passeggero dovrà essere regolato nella posizione più arretrata, al fine di evitare eventuali contatti del seggiolino bambini con la plancia. Riattivare immediatamente l'air bag passeggero non appena disinstallato del seggiolino medesimo.



ABC

Air bag frontale lato passeggero e seggiolini bambini: ATTENZIONE

I	RISCHIO DI FERITE GRAVI O MORTALI. I seggiolini bambino che si montano nel verso opposto a quello di marcia non vanno installati sui sedili anteriori in presenza di air bag passeggero attivo.
GB	DEATH OR SERIOUS INJURY CAN OCCUR. NEVER use a rearward facing child restraint on a seat protected by an ACTIVE AIRBAG in front of it. DEATH or SERIOUS INJURY to the CHILD can occur
F	RISQUE DE MORT OU DE BLESSURES GRAVES. NE PAS positionner le siège pour enfant tourné vers l'arrière, en cas d'air bag passager actif.
D	Nichtbeachtung kann TOD oder SCHWERE VERLETZUNGEN zur Folge haben. Rückwärts gerichtete Kindersitzhaltesysteme (Babyschale) dürfen nicht in Verbindung mit aktiviertem Beifahrerairbag auf dem Beifahrersitz verwendet werden
NL	DIT KAN DODELIJK ZIJN OF ERNSTIGE ONGELUKKEN VEROORZAKEN. Plaats het kinderstoeltje niet ruggelings op de voorstoel wanneer er een airbag aanwezig is.
E	PUEDE OCACIONAR MUERTE O HERIDAS GRAVES. NO ubicar el asiento para niños en sentido inverso al de marcha en el asiento delantero si hubiese airbag activo lado pasajero.
PL	MOŻE GROZIĆ ŚMIERCIĄ LUB CIĘŻKIMI OBRAŻENIAMI. NIE WOLNO umieszczać fotelika dziecięcego tyłem do kierunku jazdy na przednim siedzeniu w przypadku zainstalowanej aktywnej poduszki powietrznej pasażera.
TR	ÖLÜM VEYA AĞIR ŞEKİLDE YARALANMAYA SEBEP OLABİLİR. Yolcu airbağı aktif halde iken çocuk koltuğunu araç gidis yönüne ters biçimde yerleştirmeyin.
DK	FARE FOR DØDELIGE KVÆSTELSER OG LIVSTRUENDE SKADER. Placer aldrig en bagudvendt barnstol på passagerersædet, hvis passager-airbagen er indstillet til at være aktiv (on).
EST	TAGAJÄRJEKS VÕIVAD OLLA TÕSISED KEHAVIGASTUSED VÕI SURM. Turvapadja olemasolu korral ärge asetage lapse turvasiidet sõidusuunaga vastassuunas.
FIN	KUOLEMANVAARA TAI VAKAVIEN VAMMOJEN UHKKA. Älä aseta lasten turvasiuinta niin, että lapsi on selkää menossaan, kun matkustajan airbag on käytössä.
P	RISCO DE MORTE OU FERIMENTOS GRAVES. Não posicionar o banco para crianças numa posição contrária ao sentido de marcha quando o airbag de passageiro estiver activo.
LT	GALI IŠTIKTI MIRTIS ARBA GALITE RIMTAI SUSIŽEISTI. Nedėkite vaiko sėdynės atgręžtos nugarą į priekinę automobilio sėdiklį ten, kur yra veikiant keleivio oro pagalvė.
S	KAN VARA LIVSHOTANDE ELLER LEDA TILL ALLVARLIGA SKADOR. Placera aldrig en bakåtvänd barnstol i framsätet då passagerarsidans krockkudde är aktiv.
H	HALÁSOS VAGY SÜLYÖS BALESET KÖVETKEZHET BÉ. Ne helyezzük a gyermekülést a menetirányral szembe, ha az utas oldalán légszák működik.
LV	VAR (ZRAISĪT) NĀVI VAI NOPĒTNAS TRAUMAS. Nenovietot mazuļa sēdekli pretējai braukšanas virzienam, ja pasāžiera pusē ir uzstādīts gaisa spilvens.
CZ	HROZÍ NEBEZPEČÍ VÁŽNĚHO UBLÍŽENÍ NA ZDRAVÍ NEBO DOKONCE SMRTI. Neumisťujte detskou sedačku do opačnej polohy vŕči smeru jazdy v prípade aktívneho airbagu spolujazdca.
SLO	LAHKO PRIDE DO SMRTI ALI HUDIH POŠKODB. Otroškega avtomobilskega sedeža ne nameščajte v obratni smeri vožnje, če ima vozilo vgrajene zračne blazine za potnike.
RO	SE POATE PRODUCE DECESUL SAU LEZIUNI GRAVE. Nu aşezaţi scaunul de maşină pentru bebeluşi în poziţie contrară direcţiei de mers atunci când airbag-ul pasagerului este activat.
GR	ΜΠΟΡΕΙ ΝΑ ΠΡΟΚΛΗΘΟΥΝ ΘΑΝΑΤΟΣ Ή ΣΟΒΑΡΑ ΤΡΑΥΜΑΤΑ. Μην τοποθετείτε το κορμάκι του αυτοκινήτου για παιδιά σε αντίθετη προς την φορά πορείας θέση σε περίπτωση που υπάρχει αερόσακος εν ενεργεία στη θέση συνεπιβάτη.
BG	ИМА ОПАСНОСТ ОТ СМЪРТ И СЕРИОЗНИ НАРАНЯВАНИЯ. Не поставяйте столчето за пренасяне на бебета в положение обратно на посоката на движение, при положение активно на въздушната възглавница за пътуване.
SK	MOŽE NASTAŤ SMŔŤ ALEBO VÁŽNE ZRANENIA. Nedávajte autosedačku pre deti do polohy proti chodu vozidla, keď je aktívny airbag spolujazdca.
RUS	ТРАВМЫ И ЛЕТАЛЬНЫЙ ИСХОД! Детское кресло, устанавливающееся против направления движения, нельзя монтировать на месте переднего пассажира, если последнее оборудовано активной подушкой безопасности.
HR	OPASNOST OD TEŠKIH ILI SMRTONOSNIH OZLJEĐA. Sjedala za djecu koja se montiraju u smjeru suprotnom od vožnje ne smiju se instalirati na prednja sjedala ako postoje aktivni zračni jastuk suvozača.
AS	قد تحدث حالات وفاة أو إصابات بالغة. لا تستخدم مقعد الأمان الخاص بالأطفال على مقعد مزود "بوسادة هوائية"، حيث إن الطفل قد يتعرض للوفاة أو لإصابة بالغة.

149

J0A0215

AIR BAG LATERALI

Per aumentare la protezione degli occupanti in caso di urto laterale la vettura è dotata di air bag laterali anteriori (Side bag) e air bag a tendina (Window bag).

Side bag

Sono costituiti da due cuscini ubicati negli schienali dei sedili anteriori fig. 150 che proteggono la zona del bacino, del torace e della spalla degli occupanti in caso di urto laterale di severità medio-alta. Sono contrassegnati dall'etichetta "AIRBAG" cucita sul lato esterno dei sedili anteriori.



150

9650195

Window bag

È costituito da un cuscino a "tendina" alloggiato dietro i rivestimenti laterali tetto e coperto da apposite finizioni fig. 151. Hanno il compito di proteggere la testa degli occupanti anteriori e posteriori in caso di urto laterale, grazie alla sua ampia superficie di sviluppo.

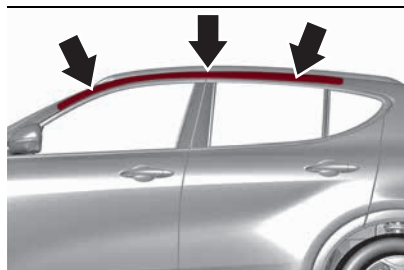

151

9650282

In caso di urti laterali di bassa severità l'attivazione degli air bag laterali non è richiesta.

La migliore protezione da parte del sistema in caso di urto laterale si ha mantenendo una corretta posizione sul sedile, permettendo in tal modo un corretto dispiegamento del Window bag.

 109) 110) 111) 112) 113) 114) 115) 116) 117) 118) 119) 120)

Avvertenze

Non lavare i sedili con acqua o vapore in pressione (a mano o nelle stazioni di lavaggio automatiche per sedili).

L'attivazione degli air bag frontali e/o laterali è possibile quando la vettura è stata sottoposta a forti urti che interessano la zona sottoscocca (es. urti violenti contro gradini, marciapiedi, cadute della vettura in grandi buche o avvallamenti stradali, ecc...).

L'entrata in funzione degli air bag libera una piccola quantità di polveri: queste non sono nocive e non indicano un

principio di incendio. La polvere potrebbe tuttavia irritare la pelle e gli occhi: in questo caso lavarsi con sapone neutro e acqua.

Tutti gli interventi di controllo, riparazione e sostituzione riguardanti gli air bag devono essere effettuati dalla Rete Assistenziale Alfa Romeo.

In caso di rottamazione della vettura rivolgersi alla Rete Assistenziale Alfa Romeo per far disattivare l'impianto air bag.

L'attivazione di pretensionatori e air bag è decisa in modo differenziato, in base al tipo di urto. La mancata attivazione di uno o più di essi non è pertanto indice di malfunzionamento del sistema.

SCOLLEGAMENTO DELLA BATTERIA AUSILIARIA

(versioni Mild Hybrid)

AVVERTENZA In caso di urto di entità tale da far scattare l'attivazione dell'air bag, la batteria ausiliaria viene automaticamente scollegata dall'impianto elettrico al fine di prevenire l'innesco di cortocircuiti e/o incendi.

Rivolgersi appena possibile alla Rete Assistenziale Alfa Romeo per la verifica dell'impianto elettrico.



ABC







ATTENZIONE

109) Non agganciare oggetti rigidi ai ganci appendiabiti ed alle maniglie di sostegno.

110) Non appoggiare la testa, le braccia o i gomiti sulla porta, sui finestrini e nell'area del Window bag per evitare possibili lesioni durante la fase di gonfiaggio.

111) Non sporgere mai la testa, le braccia e i gomiti fuori dal finestrino.

112) Se la spia  non si accende portando il dispositivo di avviamento in posizione ENGINE oppure se rimane accesa durante la marcia è possibile che sia presente un'anomalia nei sistemi di ritenuta; in tal caso gli air bag od i pretensionatori potrebbero non attivarsi in caso di incidente o, in un più limitato numero di casi, attivarsi erroneamente. Prima di proseguire, rivolgersi alla Rete Assistenziale Alfa Romeo per l'immediato controllo del sistema.

113) Su alcune versioni, in caso di avaria del LED  OFF (ubicato sulla mostrina presente sulla plancia portastrumenti), si accende la spia  sul quadro strumenti e vengono disattivati gli air bag lato passeggero. Su alcune versioni, in caso di avaria del LED  ON (ubicato sulla mostrina presente sulla plancia portastrumenti), si accende la spia  sul quadro strumenti.

114) In presenza di Side bag, non ricoprire lo schienale dei sedili anteriori con rivestimenti o foderine.

115) Non viaggiare con oggetti in grembo, davanti al torace e tanto meno tenendo tra

le labbra pipa, matite ecc. In caso di urto con intervento dell'air bag potrebbero arrecarvi gravi danni.

116) Se la vettura è stata oggetto di furto o tentativo di furto, se ha subito atti vandalici, inondazioni o allagamenti, far verificare il sistema air bag presso la Rete Assistenziale Alfa Romeo.

117) Con dispositivo di avviamento in posizione ENGINE, sia pure a motore spento, gli air bag possono attivarsi anche a vettura ferma, qualora questa venga urtata da un altro veicolo in marcia. Quindi, anche con vettura ferma, i seggiolini bambino che si montano nel verso opposto a quello di marcia NON vanno installati sul sedile anteriore passeggero in presenza di air bag frontale passeggero attivo. L'attivazione dell'air bag in caso di urto potrebbe produrre lesioni mortali al bambino trasportato. Pertanto, disinserire sempre l'air bag lato passeggero quando sul sedile anteriore passeggero viene installato un seggiolino per bambino montato nel verso opposto a quello di marcia. Inoltre, il sedile anteriore passeggero dovrà essere regolato nella posizione più arretrata, al fine di evitare eventuali contatti del seggiolino bambini con la plancia. Riattivare immediatamente l'air bag passeggero non appena disinstallato il seggiolino medesimo. Si ricorda infine che, qualora il dispositivo di avviamento si trovi in posizione STOP, nessun dispositivo di sicurezza (air bag o pretensionatori) si attiva in conseguenza di un urto; la mancata attivazione di tali dispositivi in questi casi, pertanto, non può essere considerata come indice di malfunzionamento del sistema.

118) La presenza di un'avaria della spia di avaria airbag viene indicata con l'accensione, sul display del quadro strumenti, di un'icona di avaria airbag. Non vengono disabilitate le cariche pirotecniche. Prima di proseguire, contattare la Rete Assistenziale Alfa Romeo per l'immediato controllo del sistema.

119) L'intervento dell'air bag frontale è previsto per urti di entità superiore a quella dei pretensionatori. Per urti compresi nell'intervallo tra le due soglie di attivazione è pertanto normale che entrino in funzione i soli pretensionatori.

120) L'air bag non sostituisce le cinture di sicurezza, ma ne incrementa l'efficacia. Poiché gli air bag frontali non intervengono in caso di urti frontali a bassa velocità, urti laterali, tamponamenti o ribaltamenti, gli occupanti sono protetti, oltre che da eventuali airbag laterali, dalle sole cinture di sicurezza che, pertanto, vanno sempre allacciate.



Entriamo nel "cuore" dell'auto: vediamo come utilizzarla al meglio in tutte le sue potenzialità.

Ecco come guidarla in sicurezza in ogni situazione facendo di lei una piacevole compagna di viaggio attenta al nostro comfort e al nostro portafogli.

AVVIAMENTO E GUIDA

AVVIAMENTO DEL MOTORE	161
SPEGNIMENTO DI EMERGENZA DEL MOTORE	164
RODAGGIO DEL MOTORE	164
IN SOSTA	164
FRENO DI STAZIONAMENTO ELETTRICO (EPB)	165
FUNZIONE "HOLD 'N' GO"	167
CAMBIO AUTOMATICO	167
CAMBIO AUTOMATICO A DOPPIA FRIZIONE	172
CAMBIO AUTOMATICO A DOPPIA FRIZIONE ELETTRIFICATO	177
TRAZIONE INTEGRALE (AWD)	181
SERVOSTERZO	181
SISTEMA START&STOP	182
SPEED LIMITER	184
CRUISE CONTROL ELETTRONICO	186
ADAPTIVE CRUISE CONTROL (ACC)	187
ACTIVE DRIVING ASSIST	195
SISTEMA "Alfa DNA™" CON "ESC OFF" (versioni Plug-In Hybrid Q4)	207
SISTEMA "Alfa DNA™" CON ESC OFF (escluse versioni Plug-In Hybrid Q4)	211
ALFA DUAL STAGE VALVE SUSPENSION (DSV)	214
COASTING	214
SISTEMA PARK SENSORS	215
SISTEMA ACTIVE PARKASSIST	220
SISTEMA 360° SURROUND	224
SISTEMA SIDE DISTANCE WARNING	226
TRAFFIC SIGN RECOGNITION	227
INTELLIGENT SPEED ASSIST	230
TELECAMERA POSTERIORE (PARKVIEW® BACKUP CAMERA)	231
RICARICA	232

FONTI DI ALIMENTAZIONE UTILIZZABILI	235
PROCEDURA DI RICARICA DA PRESA DI CORRENTE DOMESTICA (AC)	251
PROCEDURA DI RICARICA DA STAZIONE DI RICARICA DI TIPO DOMESTICO (WALLBOX "INTELLIGENTE")	255
PROCEDURA DI RICARICA DA STAZIONE DI RICARICA PUBBLICA (AC)	255
SBLOCCO DI EMERGENZA DEL CAVO DI RICARICA	258
FUNZIONI DI RICARICA	258
MODALITÀ "eCoasting" (RISPARMIO DI ENERGIA)	260
MODALITÀ "eBraking"	261
MODALITÀ "eCreeping"	261
MODALITÀ "eQueueing"	261
MODALITÀ "eLaunch" (AVVIAMENTO MODALITÀ ELETTRICA)	262
MODALITÀ "eBoosting"	262
MODALITÀ "eParking"	262
RIFORNIMENTO DELLA VETTURA	263
ADDITIVO PER EMISSIONI DIESEL AdBlue [®] (UREA)	269
SUGGERIMENTI PER LA GUIDA	269
TRAINO DI RIMORCHI	273

AVVIAMENTO DEL MOTORE

Prima di avviare il motore regolare il sedile, gli specchi retrovisori interni ed esterni ed allacciare correttamente la cintura di sicurezza.

Per effettuare l'avviamento del motore non premere mai il pedale dell'acceleratore.

Su alcune versioni, sul display del quadro strumenti, possono essere visualizzati messaggi indicanti la procedura per effettuare l'avviamento.

 121) 122) 123)

 40) 41) 42) 43)

PROCEDURA PER VERSIONI CON CAMBIO AUTOMATICO / CAMBIO AUTOMATICO A DOPPIA FRIZIONE

Procedere come segue:



inserire il freno di stazionamento elettrico e posizionare la leva del cambio in posizione P (Parcheggio) oppure N (Folle)

premere a fondo il pedale del freno, senza premere l'acceleratore

portare il dispositivo di avviamento in posizione START. Sulle versioni Diesel sul quadro strumenti si accende la spia : attendere lo spegnimento della spia

se il motore non si avvia, riportare il dispositivo di avviamento in posizione STOP ed attendere 10-15 secondi prima di ripetere la manovra di avviamento

se si desidera arrestare la messa in moto del motore prima dell'avviamento stesso, premere nuovamente il dispositivo di avviamento

AVVERTENZA Se, con dispositivo di avviamento in posizione ENGINE, il simbolo  sul display rimane acceso unitamente alla spia  riportare il dispositivo stesso in posizione STOP e poi di nuovo in ENGINE. Se la spia continua a rimanere accesa, riprovare con le altre chiavi in dotazione.

Se non si riesce ancora ad avviare il motore rivolgersi alla Rete Assistenziale Alfa Romeo.

PROCEDURA PER VERSIONI MILD HYBRID

L'avviamento del motore può avvenire in modalità termica oppure elettrica: l'avviamento in quest'ultima modalità avviene in funzione dello stato di carica della batteria ausiliaria (48V) e della batteria tradizionale (12V) e in concomitanza di altri fattori.

Per effettuare l'avviamento, procedere come segue:

portare il dispositivo di avviamento in posizione ENGINE

inserire il freno di stazionamento elettrico e posizionare la leva del cambio automatico a doppia frizione elettrificato in folle (N) oppure P (Parcheggio)

premere a fondo il pedale del freno e mantenerlo premuto

portare il dispositivo di avviamento in posizione START: se la procedura è stata eseguita correttamente è possibile mettersi in marcia

la spia READY verrà visualizzata sul quadro strumenti quando la vettura sarà pronta a muoversi. Finché la spia READY viene visualizzata sul quadro strumenti non importa se il motore termico è avviato oppure no, la propulsione della vettura è sempre comunque disponibile

mantenendo premuto il pedale del freno, posizionare la leva del cambio automatico a doppia frizione elettrificato in posizione di marcia (D)

rilasciare il pedale del freno, senza premere il pedale dell'acceleratore

premere il pedale dell'acceleratore per mettersi in marcia

NOTA Il motore termico potrebbe non avviarsi con temperature esterne particolarmente rigide.

PROCEDURA PER VERSIONI PLUG-IN HYBRID Q4

La vettura viene normalmente avviata col motore elettrico. Nelle seguenti condizioni potrebbe tuttavia essere utilizzato il motore termico:

quando la temperatura del sistema ibrido è troppo elevata (circa 50°C) oppure troppo bassa (circa -10°C)



ABC

- quando il livello di carica della batteria ad alta tensione è troppo basso
 - quando la vettura è posizionata su una pendenza elevata
 - quando il cambio è in modalità sequenziale manuale ("Autostick")
- Per effettuare l'avviamento, procedere come segue:
- portare il dispositivo di avviamento in posizione ENGINE
 - inserire il freno di stazionamento elettrico e posizionare la leva del cambio automatico in folle (N) oppure "Park" (P)
 - premere a fondo il pedale del freno e mantenerlo premuto
 - portare il dispositivo di avviamento in posizione START: se la procedura è stata eseguita correttamente è possibile mettersi in marcia
 - la spia READY verrà visualizzata sul quadro strumenti quando la vettura sarà pronta a muoversi. Finché la spia READY viene visualizzata sul quadro strumenti non importa se il motore termico è avviato oppure no, la propulsione della vettura è sempre comunque disponibile
 - mantenendo premuto il pedale del freno, posizionare la leva del cambio automatico in posizione di marcia (D)
 - rilasciare il pedale del freno, senza premere il pedale dell'acceleratore

- premere il pedale dell'acceleratore per mettersi in marcia
- NOTA Con vettura ferma oppure quando la leva del cambio automatico è in folle (N), il motore elettrico è attivo, mentre il motore termico è spento.
- NOTA Durante la guida in modalità elettrica non verrà generato alcun rumore dal motore elettrico.

MANCATO AVVIAMENTO DEL MOTORE **Avviamento del motore con batteria chiave elettronica (Keyless Start) scarica od esaurita**

La mancata risposta del dispositivo di avviamento alla pressione del relativo pulsante potrebbe significare che la chiave elettronica si trovi vicino a un oggetto metallico oppure a dispositivi elettronici che bloccano il segnale wireless o che la batteria della chiave elettronica sia scarica oppure esaurita. Il sistema non rileverà quindi la presenza della chiave elettronica a bordo della vettura visualizzando, sul display del quadro strumenti, un messaggio dedicato.

In questo caso, per avviare il motore appoggiare la chiave elettronica nel vano porta bicchieri fig. 152 e premere il dispositivo di avviamento.

NOTA In caso di blocco delle porte con telecomando, tramite Passive Entry (ove

presente) o tramite App (ove presente), per avviare il motore è necessario:

- appoggiare la chiave elettronica nel vano porta bicchieri fig. 152 e premere il dispositivo di avviamento
- sbloccare le porte da telecomando, tramite Passive Entry (ove presente) o tramite App (ove presente) e premere il dispositivo di avviamento



152

9650298

SPEGNIMENTO DEL MOTORE **VERSIONI BENZINA E DIESEL**



Per spegnere il motore, procedere come segue:

- parcheggiare la vettura in posizione che non costituisca pericolo per il traffico, posizionare la leva del cambio in P
- con motore al minimo, portare il dispositivo di avviamento in posizione STOP

Sulle versioni dotate di sistema Start&Stop, per spegnere il motore è necessario arrestare la vettura esercitando un'adeguata pressione sul pedale del freno: se la pressione non è sufficiente il motore non si spegnerà.

Questa caratteristica può essere sfruttata per fare in modo di non spegnere il motore in condizioni particolari di traffico.

AVVERTENZA Con motore spento, non lasciare il dispositivo di avviamento in posizione ENGINE.

Con velocità vettura superiore a 8 km/h è comunque possibile spegnere il motore, anche con leva in posizione differente da P (Parcheggio). In questo caso, per spegnere il motore è necessario premere a lungo il pulsante del dispositivo di avviamento oppure premerlo per 3 volte consecutivamente nell'arco di pochi secondi. In questo caso il motore si spegnerà e il dispositivo di avviamento si posizionerà in STOP. È possibile abbandonare la vettura con motore acceso portando con sé la chiave elettronica, senza che il motore si spenga.

SPENIMENTO DEL MOTORE VERSIONI PLUG-IN HYBRID Q4 E MILD HYBRID



125) 124)

Procedere come segue:

- con vettura ferma, premere il pedale del freno
- portare la leva del cambio in P (Parcheggio)
- rilasciare il pedale del freno
- portare il dispositivo di avviamento in posizione STOP per spegnere il motore
- inserire il freno di stazionamento elettrico

AVVERTENZA All'accensione ed allo spegnimento del motore, può essere avvertito un rumore metallico dovuto all'apertura/ chiusura dei contatti elettrici. Tale rumore è normale e non è da intendersi come un'anomalia.



ATTENZIONE

121) È pericoloso far funzionare il motore in locali chiusi. Il motore consuma ossigeno e scarica anidride carbonica, ossido di carbonio ed altri gas tossici.

122) Fin quando il motore non è avviato, il servofreno non è attivo, quindi è necessario esercitare uno sforzo sul pedale del freno di gran lunga superiore all'usuale.

123) Evitare l'avviamento mediante spinta, traino oppure sfruttando le discese. Queste manovre potrebbero danneggiare la marmitta catalitica.

124) Quando si abbandona la vettura, è necessario posizionare la leva del cambio automatico in P (Parcheggio). Premendo involontariamente il pedale dell'acceleratore oppure quando la leva del

cambio automatico si trova in posizione differente da P (Parcheggio), la vettura può muoversi bruscamente, con il rischio di procurare lesioni gravi oppure morte.

125) Non lasciare la vettura in un'area scarsamente ventilata con modalità di funzionamento elettrica attivata e motore termico spento: il motore termico potrebbe infatti avviarsi automaticamente qualora il livello di carica residuo della batteria ad alta tensione fosse insufficiente. I gas di scarico generati possono causare gravi danni a persone e animali.



AVVERTENZA

40) Si consiglia, nel primo periodo d'uso, ovvero nei primi 1600 km, di non richiedere alla vettura le massime prestazioni (ad es. eccessive accelerazioni, percorrenze troppo prolungate ai regimi massimi, frenate eccessivamente intense, ecc.).

41) Con motore spento non lasciare il dispositivo di avviamento in posizione ENGINE per evitare che un inutile assorbimento di corrente scarichi la batteria tradizionale.

42) Il "colpo d'acceleratore" prima di spegnere il motore non serve a nulla, provoca un consumo inutile di combustibile ed è dannoso per il motore.

43) L'accensione della spia  in modo lampeggiante dopo l'avviamento oppure durante un trascinarsi prolungato segnala un'anomalia al sistema di preriscaldamento candele. Se il motore si avvia, la vettura può essere regolarmente utilizzata, ma è necessario rivolgersi il



ABC

prima possibile alla Rete Assistenziale Alfa Romeo.

SPEGNIMENTO DI EMERGENZA DEL MOTORE

(per versioni Mild Hybrid)

In caso di spegnimento di emergenza del motore, mediante la pressione del dispositivo di avviamento per 3 volte consecutive entro 6 secondi o mediante la pressione prolungata di esso per almeno 2 secondi, è necessario attendere almeno 2 minuti prima di riavviare il motore nuovamente, al fine di recuperare la completa funzionalità della vettura e non attivare la modalità di emergenza (recovery) o "limp home".

RODAGGIO DEL MOTORE

RACCOMANDAZIONI PER IL RODAGGIO DEL MOTORE

Il motore e gli organi della trasmissione (trasmissione e assali) della vettura non richiedono un lungo periodo di rodaggio.

Guidare a velocità moderata per i primi 500 km. Dopo aver percorso i primi 100 km, è opportuno aumentare la velocità fino a 80 - 90 km/h.

Per favorire il rodaggio, durante la marcia a velocità costante, accelerare a fondo per brevi tratti, ovviamente entro i limiti di velocità consentiti. Evitare comunque di accelerare a fondo e a lungo alle marce basse, onde evitare possibili danni.

L'olio motore di primo equipaggiamento è un lubrificante di ottima qualità che conserva a lungo le capacità lubrificanti. Per le caratteristiche qualitative e di viscosità, fare riferimento al capitolo "Vano motore", nella sezione "Manutenzione e cura".



NOTA Un motore nuovo può consumare una certa quantità d'olio e di combustibile nel corso delle prime migliaia di chilometri di utilizzo. Questo deve essere considerato un aspetto normale del rodaggio e non un problema.



AVVERTENZA

44) Non utilizzare mai olio non detergente o olio minerale puro per evitare danni al motore.

IN SOSTA

Scendendo dalla vettura ricordarsi di avere sempre con sé la chiave elettronica.

In caso di sosta e abbandono della vettura, procedere come segue:

- portare il cambio in posizione P e lasciare le ruote sterzate
- spegnere il motore e azionare il freno di stazionamento elettrico

Se la vettura è posteggiata in forte pendenza si consiglia anche di bloccare le ruote con un cuneo od un sasso.

Prima di rilasciare il pedale del freno attendere che, sul display, venga visualizzata la lettera P.

AVVERTENZA Non abbandonare MAI la vettura senza aver prima posizionato la leva cambio in P.

FRENO DI STAZIONAMENTO ELETTRICO (EPB)

La vettura è dotata di un freno di stazionamento elettrico (EPB), che garantisce un utilizzo migliore e prestazioni ottimali rispetto ad uno ad azionamento manuale.

Il freno di stazionamento elettrico è dotato di un interruttore, ubicato sul tunnel centrale fig. 153, di un motore a pinza per ogni ruota posteriore e di un modulo di controllo elettronico.



153

9650273

AVVERTENZA Prima di abbandonare la vettura, inserire sempre il freno di stazionamento elettrico.

AVVERTENZA Oltre a parcheggiare la vettura con freno di stazionamento sempre inserito, ruote sterzate, cunei oppure sassi posizionati davanti alle ruote (in casi di forte pendenza), occorre sempre posizionare la leva del cambio in

posizione P (Parcheggio) se la vettura è parcheggiata in discesa.

AVVERTENZA In caso di avaria alla batteria tradizionale della vettura, per sbloccare il freno di stazionamento elettrico è necessario effettuare la sostituzione della batteria stessa.

Il freno di stazionamento elettrico può essere inserito in due modi:

□ *manualmente* tirando l'interruttore fig. 153 sul tunnel centrale

□ *automaticamente* nelle condizioni di "Safe Hold" oppure di "Auto Park Brake"

INSERIMENTO MANUALE FRENO DI STAZIONAMENTO ELETTRICO

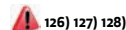

Per inserire manualmente il freno di stazionamento elettrico a vettura ferma, tirare brevemente l'interruttore ubicato sul tunnel centrale.

Durante l'inserimento del freno di stazionamento elettrico si potrebbe percepire una leggera rumorosità provenire dalla parte posteriore della vettura.

Se si inserisce il freno di stazionamento elettrico con il pedale del freno premuto si potrebbe percepire un leggero movimento del pedale.

Con freno di stazionamento elettrico inserito sul quadro strumenti si accende la spia (P) e si accende il LED ubicato sull'interruttore fig. 153.

AVVERTENZA In caso di spia di avaria EPB accesa, alcune funzionalità del freno di stazionamento elettrico verranno disattivate. In questo caso il guidatore è responsabile dell'azionamento del freno e del parcheggio della vettura in condizioni di completa sicurezza.

Se, in circostanze eccezionali, dovesse essere necessario richiedere l'intervento del freno con vettura in movimento, mantenere tirato l'interruttore sul tunnel centrale per tutto il tempo in cui si desidera l'intervento del freno stesso.

La spia (P) potrebbe accendersi nel caso in cui il sistema idraulico fosse momentaneamente non disponibile e la frenata fosse quindi asservita dai motorini elettrici.

Si accendono inoltre automaticamente le luci di arresto (stop), come avverrebbe per una normale frenata effettuata mediante la pressione del pedale del freno.

Per interrompere la richiesta di frenatura con vettura in movimento, rilasciare l'interruttore sul tunnel centrale.

Se, mediante questa procedura, la vettura viene frenata fino a raggiungere una velocità inferiore a circa 3 km/h e l'interruttore viene mantenuto tirato, si inserirà definitivamente il freno di stazionamento.

AVVERTENZA La guida della vettura con freno di stazionamento elettrico



ABC

inserito, oppure l'uso ripetuto del freno di stazionamento elettrico per rallentare la vettura, potrebbero causare gravi danni all'impianto frenante.

DISINSERIMENTO MANUALE FRENO DI STAZIONAMENTO ELETTRICO

Per disinserire manualmente il freno di stazionamento, il dispositivo di avviamento deve essere in posizione ENGINE. Inoltre è necessario premere il pedale del freno, quindi premere brevemente l'interruttore sul tunnel centrale.

Durante il disinserimento si potrebbe percepire una leggera rumorosità provenire dalla parte posteriore della vettura e si potrebbe notare un leggero movimento del pedale del freno.

Dopo aver disinserito il freno di stazionamento elettrico, la spia sul quadro strumenti e il LED sull'interruttore si spengono. Se la spia sul quadro strumenti rimane accesa con freno di stazionamento elettrico disinserito, significa che è presente un'avaria: in questo caso rivolgersi alla Rete Assistenziale Alfa Romeo.

AVVERTENZA Non utilizzare mai la posizione P (Parcheggio) in sostituzione del freno di stazionamento elettrico.

Quando si parcheggia la vettura, inserire sempre il freno di stazionamento elettrico per evitare lesioni oppure danni

provocati dal movimento incontrollato della vettura.

MODALITÀ DI FUNZIONAMENTO FRENO DI STAZIONAMENTO ELETTRICO

Il freno di stazionamento elettrico può funzionare secondo le seguenti modalità:

- **"Modalità azionamento Dinamico"**: questa modalità viene attivata tirando con continuità l'interruttore durante la guida
- **"Modalità azionamento Statico e rilascio"**: con vettura ferma, il freno di stazionamento elettrico può essere inserito tirando una sola volta l'interruttore ubicato sul tunnel centrale. Per disinserire il freno premere invece l'interruttore e contemporaneamente il pedale del freno
- **"Drive Away Release"** (ove presente): il freno di stazionamento elettrico verrà disinserito automaticamente se è rilevata l'intenzione del guidatore di movimentare la vettura in marcia avanti oppure in retromarcia. È anche necessario che la cintura di sicurezza lato guidatore sia correttamente allacciata
- **"Safe Hold"**: quando la velocità della vettura è inferiore a 3 km/h, la leva del cambio non è in posizione P (Parcheggio) ed è rilevata l'intenzione del guidatore di uscire dalla vettura, il freno di stazionamento elettrico sarà inserito

automaticamente per porre la vettura in condizioni di sicurezza

- **"Auto Park Brake"**: se la velocità della vettura è inferiore a 3 km/h, il freno di stazionamento elettrico verrà inserito automaticamente quando la leva del cambio è spostata in posizione P (Parcheggio). Quando il freno di stazionamento è inserito e applicato alle ruote, si accende il LED ubicato sull'interruttore sul tunnel centrale, unitamente all'accensione della spia  sul quadro strumenti. Ogni singolo inserimento automatico del freno di stazionamento elettrico può essere annullato premendo l'interruttore sul tunnel centrale e portando contemporaneamente la leva del cambio in posizione P (Parcheggio). Questa modalità è gestibile agendo sul Menu del sistema Alfa Connect

SAFE HOLD

È una funzione di sicurezza che inserisce automaticamente il freno di stazionamento elettrico nel caso in cui la vettura si trovi in una condizione non sicura con dispositivo di avviamento in posizione ENGINE/START.

Nel caso in cui:

- la velocità della vettura è inferiore a 3 km/h
- la leva del cambio non è in posizione P (Parcheggio)

- la cintura di sicurezza del guidatore non è allacciata
 - la porta lato guidatore è aperta
 - non sono stati rilevati tentativi di pressione del pedale del freno oppure del pedale dell'acceleratore
- il freno di stazionamento elettrico si inserisce automaticamente per impedire che la vettura si muova.

La funzione Safe Hold può essere temporaneamente esclusa premendo l'interruttore ubicato sul tunnel centrale e contemporaneamente il pedale freno, con vettura ferma e porta lato guidatore aperta.

Una volta esclusa, la funzione verrà riattivata quando la velocità della vettura raggiunge i 20 km/h oppure quando il dispositivo di avviamento viene portato in posizione STOP e successivamente in ENGINE.



ATTENZIONE

126) *Durante le manovre di parcheggio su strade in pendenza è importante sterzare le ruote anteriori verso il marciapiede (in caso di parcheggio in discesa), oppure in senso opposto se la vettura è parcheggiata in salita. Se la vettura è posteggiata in forte pendenza si consiglia anche di bloccare le ruote con un cuneo od un sasso.*

127) *Non lasciare mai bambini da soli sulla vettura incustodita; inoltre allontanandosi dalla vettura ricordarsi di avere sempre con sé la chiave elettronica.*

128) *Il freno di stazionamento elettrico deve sempre essere inserito quando si abbandona la vettura.*

FUNZIONE "HOLD 'N' GO"

(ove presente)

La vettura può essere dotata della funzione "Hold 'N' Go", che inserisce automaticamente il freno di stazionamento elettrico a vettura ferma e dispositivo di avviamento in posizione START. Ciò permette al guidatore di mantenere la vettura ferma senza premere il pedale del freno e nel contempo arresta il motore.

Con funzione "Hold 'N' Go" attivata e vettura ferma, premendo il pedale dell'acceleratore, il sistema rilascia in automatico il freno di stazionamento.

È possibile disattivare la funzione "Hold 'N' Go" attraverso le impostazioni del display del quadro strumenti. Per maggiori informazioni far riferimento al capitolo "Display" nella sezione "Conoscenza del quadro strumenti".



129)



ATTENZIONE

129) **PERICOLO D'INCIDENTE!** La funzione "Hold 'N' Go" non sostituisce il freno di stazionamento in fase di parcheggio. In caso di parcheggio è tassativo inserire il freno di stazionamento prima di abbandonare la vettura o assicurarsi che il freno di stazionamento automatico sia inserito, se attivato tramite le impostazioni del sistema Alfa Connect. L'inserimento del freno di stazionamento è segnalato dall'accensione della spia a simbolo  sul quadro strumenti.

CAMBIO AUTOMATICO

(versioni 1.3 Plug-In Hybrid Q4 e 2.0 benzina)

DISPLAY

Il display è in grado di visualizzare:

in modalità automatica: la marcia selezionata (P, R, N, D)

in modalità di guida manuale (sequenziale): l'inserimento della marcia (superiore oppure inferiore), effettuato manualmente, mediante l'indicazione numerica

LEVA CAMBIO

La leva del cambio fig. 154 può assumere le seguenti posizioni:

P = Parcheggio



ABC

- **R** = Retromarcia
- **N** = Folle
- **D** = Drive (marcia in avanti automatica)
- **"AutoStick"**:
 - **+** passaggio a marcia superiore in modalità di guida manuale (sequenziale)
 - **-** passaggio a marcia inferiore in modalità di guida sequenziale

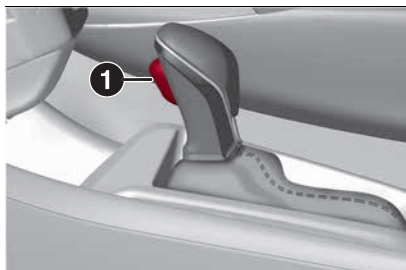

154

9650179

Lo schema per l'inserimento delle marce è riportato sulla mostrina ubicata di fianco alla leva del cambio.

La marcia inserita viene visualizzata sia a fianco della leva del cambio che sul display del quadro strumenti.

La leva è provvista di un pulsante (1) fig. 154 che è necessario premere per spostare la leva stessa nelle posizioni P oppure R.

Nel caso di utilizzo del cambio in modalità "sequenziale", attivabile spostando la leva stessa da D (Drive)

verso sinistra, sono raggiungibili le posizioni + (rapporto marcia superiore) oppure - (rapporto marcia inferiore). Queste sono posizioni instabili: la leva infatti torna sempre in posizione centrale.

Per uscire dalla posizione P, oppure per passare dalla posizione N (Folle) alla posizione D (Drive) oppure R (Retromarcia) quando la vettura viene arrestata oppure si muove a bassa velocità, è necessario premere, oltre al pulsante (1) fig. 154, anche il pedale del freno (vedere quanto descritto alla voce "Sistema di inibizione inserimento marce con freno inserito" in questo capitolo).

AVVERTENZA NON accelerare durante il passaggio dalla posizione P (oppure N) ad un'altra posizione.

AVVERTENZA Dopo aver selezionato una marcia, attendere qualche secondo prima di accelerare. Questa precauzione è particolarmente importante con motore freddo.

NOTA Poiché l'impianto elettronico del cambio è auto-calibrante, i primi cambi di marcia su una vettura nuova possono risultare piuttosto bruschi. Si tratta comunque di una condizione normale, e dopo qualche centinaio di chilometri l'inserimento dei rapporti avverrà con precisione.

AVVERTENZA La condizione d'incongruenza tra marcia realmente

inserita (visualizzata sul display) e posizione della leva cambio è segnalata dal lampeggio, sulla mostrina del cambio, della lettera corrispondente alla posizione della leva stessa.

La trasmissione a controllo elettronico adatta la propria strategia di cambiata in funzione delle richieste di guida e delle condizioni ambientali e stradali. Per versioni 2.0 benzina: la 9a marcia viene inserita solo in specifiche condizioni di guida.

POSIZIONI DELLA LEVA

Parcheggio (P)

 130) 131)

 45) 46)

Questa posizione integra il freno di stazionamento elettrico, bloccando il cambio.

Con la leva del cambio in questa posizione è possibile avviare il motore.

AVVERTENZA Non tentare mai di selezionare la posizione P con vettura in movimento. Prima di abbandonare la vettura, portare sempre la leva del cambio in questa posizione, azionando anche il freno di stazionamento.

Parcheggiando su un terreno pianeggiante, portare prima la leva del cambio in posizione P e successivamente azionare il freno di stazionamento elettrico.

In alcune condizioni di strada in pendenza, l'inserimento del freno di stazionamento elettrico, a seguito dello spostamento della leva del cambio in posizione P, può avvenire automaticamente ed indipendentemente dalla selezione dell'impostazione "Auto Park Brake" sul menu del sistema Connect: questo può avvenire per preservare la funzionalità e l'operatività del sistema di blocco cambio.

Per verificare l'effettivo inserimento della posizione P:

- spostare completamente in avanti la leva del cambio, fino a fine corsa
- accertarsi che sul display del quadro strumenti venga visualizzata la lettera P
- con pedale del freno rilasciato, assicurarsi che la leva del cambio non si sposti dalla posizione P

Retromarcia (R)



Selezionare questa posizione solo con vettura completamente ferma.

Folle (N)



Corrisponde alla posizione di folle di un cambio manuale. Con leva in posizione N è possibile avviare il motore. Inserire la posizione N in caso di fermate prolungate con motore acceso.

Azionare anche il freno di stazionamento elettrico.

Drive (D) - Marcia in avanti automatica

Utilizzare questa posizione in condizioni normali di marcia.

Il passaggio dalla posizione D alla posizione P oppure R (Retromarcia) deve avvenire solo dopo aver rilasciato il pedale dell'acceleratore, con vettura ferma e con pedale del freno premuto.

Questa posizione assicura l'inserimento automatico dei rapporti più adatti alle esigenze di marcia e la massima economia in termini di consumo di combustibile.

In questa posizione il cambio esegue automaticamente i cambi marcia, selezionando il rapporto via via più adatto fra quelli disponibili per la marcia avanti, garantendo in tal modo caratteristiche di guida ottimali in tutte le più classiche condizioni di impiego della vettura.

"AutoStick" - Modalità di cambiata manuale (sequenziale)

In caso di frequenti cambi marcia (ad es. quando si guida la vettura in condizioni di carico pesante, su strade in pendenza, con forte vento contrario oppure durante il traino di rimorchi pesanti), è consigliabile utilizzare la modalità "Autostick" (cambiata sequenziale), in cui il guidatore ha la possibilità di decidere

quando effettuare il cambio di marcia, per selezionare e mantenere un rapporto fisso più basso.

In queste condizioni, l'utilizzo di una marcia più bassa migliora le prestazioni della vettura e prolunga la durata del cambio, limitando i cambi marce ed evitando fenomeni di surriscaldamento.

È possibile passare dalla posizione D (Drive) alla modalità sequenziale qualunque sia la velocità della vettura.

□ **Attivazione:** con leva cambio in posizione D (Drive), per attivare la modalità di guida sequenziale spostare la leva verso sinistra (indicazione - e + sulla mostrina). Sul display del quadro strumenti verrà visualizzata la marcia inserita. Spostando la leva del cambio in avanti verso il simbolo - oppure all'indietro verso il simbolo + si effettua il cambio marce

□ **Disattivazione:** per disattivare la modalità di guida sequenziale, riportare la leva del cambio in posizione D (Drive) (modalità di guida "automatica")

NOTA Per versioni Plug-In Hybrid

Q4 la modalità sequenziale del cambio automatico forza l'accensione del motore termico impedendo il funzionamento in puro elettrico. Di conseguenza, in caso di esaurimento combustibile sovrappioggia durante questa modalità, la vettura si arresterà come succedrebbe con una



ABC

motorizzazione convenzionale. In questo caso si suggerisce di posizionare la leva del cambio in posizione "D" (Drive) (marcia in avanti automatica), in modo da consentire eventualmente al sistema ibrido la movimentazione della vettura con il motore elettrico nei limiti di autonomia residua della batteria ad alta tensione.

AVVERTENZE

Su superfici scivolose, non eseguire scalate di marcia: le ruote motrici potrebbero perdere aderenza con conseguente rischio di slittamento della vettura, che potrebbe provocare incidenti oppure lesioni alle persone.

Per selezionare la marcia corretta per la massima decelerazione (freno motore) è sufficiente tenere premuta la leva del cambio in avanti, verso l'indicazione – sulla mostrina.

La vettura manterrà il rapporto selezionato dal guidatore finché le condizioni di sicurezza lo permettano. Ciò significa, ad esempio, che il sistema cercherà di evitare lo spegnimento del motore, retrocedendo autonomamente, qualora il regime motore fosse troppo basso.

FUNZIONE DI "EMERGENZA CAMBIO"

La funzionalità del cambio è monitorata costantemente per rilevare eventuali anomalie. Se si rileva una condizione che

potrebbe provocare danni al cambio, si attiva la funzione di "emergenza cambio".

In questa condizione, indipendentemente dalla marcia selezionata, il cambio rimane:

per versioni con il solo motore termico: in 4^a marcia, indipendentemente dalla marcia selezionata

per versioni Plug-In Hybrid Q4: in 3^a marcia, a meno che la velocità della vettura non sia elevata: in questo caso verrà inserita la 5^a marcia; alla diminuzione della velocità verrà inserita la 3^a marcia

Le posizioni P, R (Retromarcia) e N (Folle) continuano a funzionare. Sul display del quadro strumenti potrebbe venire visualizzato il simbolo .

In caso di "emergenza cambio" rivolgersi immediatamente alla più vicina Rete Assistenziale Alfa Romeo.

Avaria temporanea

In caso di avaria temporanea è possibile ripristinare il corretto funzionamento del cambio in tutte le marce avanti procedendo come segue:

- arrestare la vettura
- portare la leva del cambio in posizione P
- portare il dispositivo di avviamento in posizione STOP

attendere circa 10 secondi dopodiché riavviare il motore

selezionare la marcia desiderata: se non si rileva più il problema, il cambio torna a funzionare correttamente
AVVERTENZA In caso di avaria temporanea si consiglia comunque di rivolgersi il più presto possibile alla Rete Assistenziale Alfa Romeo.

BLOCCO ACCENSIONE E POSIZIONE PARCHEGGIO

Questa funzione richiede di posizionare la leva del cambio in P: successivamente portare il dispositivo di avviamento in posizione STOP.

SISTEMA DI INIBIZIONE INSERIMENTO MARCE SENZA PEDALE DEL FRENO INSERITO

Questo sistema impedisce di spostare la leva del cambio dalla posizione P se non è stato prima premuto il pedale del freno.

Per portare il cambio in una posizione diversa da P, il dispositivo di avviamento deve essere in posizione START ed il pedale del freno deve essere premuto.

Per spostare la leva dalla posizione N (Folle) il pedale del freno deve essere premuto se il dispositivo di avviamento è in posizione ENGINE.

AVVERTENZE GENERALI

La mancata osservanza di quanto di seguito riportato può provocare danni al cambio:

- selezionare la posizione P solo con vettura completamente ferma
- selezionare la posizione R (Retromarcia), oppure passare da R ad un'altra posizione solo con vettura completamente ferma e motore al minimo

non effettuare cambi di marcia tra le posizioni P, R (Retromarcia), N (Folle) oppure D (Drive) con motore acceso ad un regime superiore al minimo

prima di inserire qualsiasi marcia, premere a fondo il pedale del freno

AVVERTENZA Tenere premuto il pedale del freno mentre si sposta la leva del cambio verso una posizione diversa dalla posizione P e "AutoStick".

la movimentazione inattesa della vettura può procurare lesioni agli occupanti oppure a coloro che si possono trovare nelle immediate vicinanze. Non abbandonare la vettura con il motore acceso: prima di uscire dall'abitacolo, azionare sempre il freno di stazionamento elettrico, portare la leva del cambio in posizione P, spegnere la vettura ed estrarre la chiave dal dispositivo di avviamento (per versioni con chiave meccanica). Con dispositivo di avviamento in posizione STOP

(estrazione della chiave consentita), il cambio è bloccato in posizione P, per impedire eventuali movimenti accidentali della vettura;

quando si scende dalla vettura, rimuovere sempre la chiave meccanica dal dispositivo di avviamento e chiudere tutte le porte. Non lasciare eventuali bambini incustoditi all'interno della vettura

non lasciare la chiave elettronica in prossimità della vettura (oppure in un luogo accessibile ai bambini) e non lasciare il dispositivo di avviamento attivato. Un bambino potrebbe azionare gli alzacristalli elettrici, altri comandi od avviare inavvertitamente il motore

è pericoloso portare il cambio in una posizione diversa da P oppure N (Folle) ad un regime del motore superiore al minimo. Se non preme a fondo il pedale del freno, la vettura potrebbe accelerare rapidamente. Inserire la marcia soltanto con motore al regime minimo, premendo a fondo il pedale del freno

in caso di surriscaldamento del cambio sul display del quadro strumenti viene visualizzato il simbolo . In questo caso il cambio potrebbe funzionare in modo non corretto finché non si raffredda

se la temperatura del cambio supera i normali limiti di funzionamento, la centralina del cambio potrebbe

modificare la sequenza di inserimento delle marce e ridurre la coppia motrice

durante l'uso della vettura a temperature esterne estremamente basse, il funzionamento del cambio potrebbe subire variazioni in base alla temperatura del motore e del cambio, nonché in funzione della velocità della vettura

per versioni con solo motore termico (escluse versioni Plug-In Hybrid Q4): l'inserimento della frizione del convertitore di coppia e dell'8^a oppure 9^a marcia è inibito fino a quando l'olio del cambio non è correttamente regimato termicamente. Il completo funzionamento del cambio verrà abilitato non appena la temperatura dell'olio raggiungerà il valore prestabilito



ATTENZIONE

130) Non utilizzare mai la posizione P in sostituzione del freno di stazionamento elettrico. Quando si parcheggia la vettura, inserire sempre il freno di stazionamento elettrico per evitare movimenti accidentali della vettura.

131) Se non è inserita la posizione P la vettura potrebbe muoversi e causare lesioni alle persone. Prima di abbandonare la vettura assicurarsi che la leva del cambio sia in posizione P e che il freno di stazionamento elettrico sia inserito.



ABC

132) Non posizionare la leva del cambio in N (Folle), né arrestare il motore per percorrere una strada in discesa. Questo tipo di guida è pericoloso e riduce la possibilità di intervento in caso di repentine variazioni del flusso del traffico o della superficie stradale. Si rischia di perdere il controllo della vettura e provocare incidenti.



AVVERTENZA

45) Prima di spostare la leva del cambio dalla posizione P, portare il dispositivo di avviamento in posizione ENGINE e premere il pedale del freno. In caso contrario si potrebbe danneggiare la leva del cambio.

46) In prossimità della leva cambio non devono essere posizionati oggetti (quali ad es. bracciali) posti attorno alla leva, né oggetti che fuoriescano come ingombro dal vano portaoggetti antistante la leva cambio che possano creare interferenza ostruendo anche solo temporaneamente la movimentazione della medesima.

47) Inserire la retromarcia solo a vettura ferma, motore a regime minimo ed acceleratore totalmente rilasciato.

CAMBIO AUTOMATICO A DOPPIA FRIZIONE

(solo per versione Diesel)

DISPLAY

Il display è in grado di visualizzare:

- in modalità di guida in automatica la marcia selezionata (P, R, N, D).
- in modalità di guida sequenziale l'inserimento della marcia (superiore oppure inferiore), effettuato manualmente, mediante l'indicazione numerica

LEVA CAMBIO



La leva fig. 155 può assumere le seguenti posizioni:

- P** = Parcheggio
- R** = Retromarcia
- N** = Folle
- D** = Drive (marcia in avanti automatica)
- "AutoStick":
 - "+" passaggio a marcia superiore in modalità di guida sequenziale
 - "-" passaggio a marcia inferiore in modalità di guida sequenziale

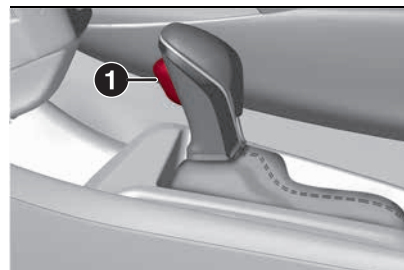

155

9650179

Per selezionare la modalità "sequenziale" spostare la leva da D (Drive) verso sinistra. Sono raggiungibili le posizioni + (rapporto marcia superiore) oppure - (rapporto marcia inferiore). Queste sono posizioni instabili: la leva ritorna infatti sempre in posizione centrale.

La leva è provvista di un pulsante (1) fig. 155 che è necessario premere per spostare la leva stessa nelle posizioni P oppure R.

POSIZIONI DELLA LEVA Parcheggio (P)



La posizione P effettua il blocco meccanico del cambio.

Lo spostamento della leva tra le posizioni P, R, N, D deve essere effettuato esclusivamente a vettura ferma e motore al regime minimo.

Il passaggio da P ad una posizione qualsiasi della leva di selezione, con

chiave di avviamento in posizione ENGINE, deve avvenire premendo il pedale del freno ed agendo sul pulsante (1) ubicato sulla leva del cambio.

In alcune condizioni di strada in pendenza, l'inserimento del freno di stazionamento elettrico, a seguito dello spostamento della leva del cambio in posizione P, può avvenire automaticamente ed indipendentemente dalla selezione dell'impostazione "Auto Park Brake" sul menu del sistema Connect: questo può avvenire per preservare la funzionalità e l'operatività del sistema di blocco cambio.

AVVERTENZE

- Non tentare mai di selezionare la posizione P con vettura in movimento.
- Prima di abbandonare la vettura, azionare il freno di stazionamento elettrico e portare la leva del cambio in posizione P.
- Prima di portare la leva del cambio in posizione P occorre azionare il freno di stazionamento elettrico, altrimenti potrebbe risultare difficoltoso spostare la leva del cambio dalla posizione P.
- Quando si riparte in seguito ad uno stazionamento, è necessario spostare la leva cambio dalla posizione P prima disinserire il freno di stazionamento elettrico.

Per verificare l'effettivo inserimento della posizione P:

- spostare completamente in avanti la leva del cambio, fino a fine corsa
- accertarsi che sul display del quadro strumenti venga visualizzata la lettera P
- con pedale del freno rilasciato, assicurarsi che la leva del cambio non si sposti dalla posizione P

Retromarcia (R)



Con leva in posizione R non è possibile avviare il motore.

Il passaggio da R a N oppure D è libero, mentre per passare da R a P occorre premere il pulsante ubicato sulla leva del cambio quando il motore è al regime minimo.

Folle (N)

Corrisponde alla posizione di folle di un normale cambio manuale. Con leva in posizione N è possibile avviare il motore. Inserire la posizione N (oppure P) in caso di fermate prolungate.

Per passare dalla posizione N a D oppure R è necessario premere il pedale del freno. È opportuno non accelerare ed assicurarsi che il motore si sia stabilizzato al regime minimo.

Drive (D) - Marcia in avanti automatica

Si utilizza la posizione della leva in condizioni normali di marcia.

Il passaggio dalla posizione D a N è libero, mentre per passare da D a R oppure P occorre premere il pulsante ubicato sulla leva del cambio.

Modalità sequenziale (+ / -)

Spostando la leva dalla posizione D di lato, in posizione stabile, si utilizza il cambio in modalità sequenziale.

Spostando la leva in posizione instabile (+ oppure -) si effettuano i cambi marcia.

AVVERTENZA Tutti i passaggi della leva cambio devono essere effettuati esclusivamente a vettura ferma e motore al regime minimo.

INIBIZIONE MOVIMENTO DELLA LEVA SENZA PEDALE DEL FRENO PREMUTO

Per spostare la leva dalla posizione P (Parcheggio), il dispositivo di avviamento deve essere in posizione ENGINE (motore acceso oppure spento) ed il pedale del freno deve essere premuto. È inoltre necessario premere il pulsante ubicato sulla leva del cambio.

Per spostare la leva dalla posizione N il pedale del freno deve essere premuto se il dispositivo di avviamento è in posizione ENGINE (motore acceso).



ABC

MODALITÀ DI GUIDA AUTOMATICA

È possibile selezionare la posizione D dal funzionamento sequenziale in qualunque condizione di marcia.

Nella modalità di guida automatica il rapporto ottimale è scelto dalla centralina di controllo elettronico del cambio in funzione della velocità, del carico motore (posizione del pedale dell'acceleratore) e dalla pendenza della strada.

Funzione "Kick-down"

Per una rapida ripresa della vettura, premendo a fondo il pedale dell'acceleratore il sistema di gestione del cambio provvederà ad inserire una marcia inferiore (funzione "Kick-down").

AVVERTENZA In caso di guida su percorsi stradali con bassa aderenza (ad es. neve, ghiaccio, ecc.) evitare di attivare la modalità di funzionamento "Kick-down".

MODALITÀ DI GUIDA SEQUENZIALE

In modalità di guida sequenziale il cambio automatico a doppia frizione funziona come un cambio manuale.

Cambio marce

Dalla posizione D spostare la leva lateralmente (verso sinistra) in posizione sequenziale:

□ *spostando la leva verso "+":* inserimento marcia superiore

□ *spostando la leva verso "-":*

inserimento marcia inferiore

L'inserimento di un rapporto marcia inferiore oppure superiore è consentito solo se i giri motore lo consentono.

In caso di arresto della vettura con marcia in una posizione superiore alla 1a velocità, il cambio si posizionerà automaticamente in 1a marcia.

AVVIAMENTO DEL MOTORE

L'avviamento del motore è consentito solo con leva del cambio in posizione P oppure N.

All'avviamento del motore il sistema si trova in posizione N oppure P.

MOVIMENTAZIONE DELLA VETTURA

Per movimentare la vettura, dalla posizione P premere il pedale del freno ed, agendo sul pulsante della leva cambio, spostare la leva nella posizione desiderata (D, R oppure in "Modalità sequenziale").

Il display visualizzerà la marcia inserita.

Rilasciando il pedale del freno la vettura inizierà a muoversi in avanti oppure indietro, appena la manovra viene inserita (effetto "creeping"). In questo caso non è necessario premere l'acceleratore.

AVVERTENZA La condizione d'incongruenza tra marcia realmente inserita e posizione della leva cambio

(visualizzata sul display) è segnalata dal lampeggio, sulla mostrina del cambio, della lettera corrispondente alla posizione della leva stessa (viene inoltre emessa una segnalazione acustica).

Tale condizione non è da intendersi come anomalia di funzionamento, ma semplicemente come richiesta da parte del sistema di ripetizione della manovra.

AVVERTENZA Con motore acceso e vettura ferma, in "Modalità sequenziale", la richiesta di inserimento della 2a marcia non viene accettata dal sistema (con o senza pedale del freno premuto). Se, con 1a marcia, oppure retromarcia (R) inserita, si verificano queste condizioni:

- pendenza della strada maggiore del 5%
- frizione surriscaldata
- coppia motore costante per un determinato tempo (ad es. se la vettura urta un marciapiede oppure è posteggiata in pendenza)

la movimentazione della vettura avviene premendo il pedale dell'acceleratore

AVVERTENZA Con freno di stazionamento elettrico disinserito e pedale del freno rilasciato, motore al regime minimo e leva del cambio in posizione D, R oppure sequenziale, prestare la massima attenzione poiché la vettura è in grado di muoversi anche senza premere il pedale

dell'acceleratore. Tale condizione può essere utilizzata con vettura in piano nelle manovre strette di parcheggio, avendo cura di agire solo sul pedale del freno.

SPERNAMENTO DEL MOTORE

Posizionare la leva del cambio in P (Parcheggio) prima di effettuare lo spegnimento della vettura mediante la pressione del pulsante ubicato sul volante fig. 156.



156

9650180

Nel caso in cui la batteria tradizionale della vettura fosse scarica la chiave di avviamento, se inserita, rimane bloccata nella sua sede.

Per estrarre meccanicamente la chiave vedere quanto descritto al capitolo "Sblocco leva cambio automatico a doppia frizione" nella sezione "In emergenza".

Versioni con sistema Start&Stop:

per spegnere il motore è necessario

arrestare la vettura esercitando un'adeguata pressione sul pedale del freno. Se la pressione non è sufficiente il motore non si spegnerà. Questa caratteristica può essere sfruttata per fare in modo di non spegnere il motore in condizioni particolari di traffico.

SEGNALAZIONE ACUSTICA

Per motivi di sicurezza viene emessa una segnalazione acustica quando si apre la porta lato guidatore con motore acceso e la leva del cambio è in posizione diversa da P.

Con vettura ferma, motore acceso e marcia (1), (D) oppure retromarcia (R) inserita, il sistema attiva la segnalazione acustica e porta automaticamente il cambio in folle (N) quando:

- non si premono i pedali dell'acceleratore e/o del freno per almeno 3 minuti in situazione di "creeping" disattivato (ad es. con freno di stazionamento elettrico azionato)
- si rimane per un tempo superiore a 10 minuti con il pedale del freno premuto
- si apre la porta lato guidatore in situazione di "creeping" disattivato (ad es. con freno di stazionamento elettrico azionato) senza agire sui pedali dell'acceleratore e/o del freno
- viene rilevata un'anomalia al cambio

PARCHEGGIO DELLA VETTURA

Per parcheggiare in sicurezza è indispensabile, con pedale del freno premuto, inserire la P e, qualora ci si trovi su strada in pendenza, azionare il freno di stazionamento elettrico.

Prima di rilasciare il pedale del freno attendere che sul display venga visualizzata la lettera P.

AVVERTENZA Non abbandonare MAI la vettura senza aver prima posizionato la leva in P.

TRAIINO DELLA VETTURA

Assicurarsi che il cambio sia in folle (N), verificando che la vettura si muova a spinta ed operare come per il traino di una normale vettura con il cambio meccanico.

AVVERTENZA Qualora non fosse possibile posizionare il cambio in folle (N), non effettuare l'operazione di traino della vettura, ma rivolgersi alla Rete Assistenziale Alfa Romeo. Qualora la leva fosse in P, prima di procedere al traino, effettuare lo sblocco della leva (vedere quanto descritto al paragrafo "Posizioni della leva").

FUNZIONE "RECOVERY"

In seguito ad un'avaria alla leva del cambio sul display del quadro strumenti potrebbe venire visualizzato un messaggio dedicato che suggerisce al



ABC

guidatore di proseguire la marcia senza movimentare la leva in posizione P.

In questa condizione il cambio manterrà la marcia avanti (con prestazioni ridotte) anche posizionando la leva in R oppure N. Una volta posizionata la leva in P, oppure dopo aver spento la vettura, non sarà più possibile selezionare né la R né alcuna marcia avanti. In questo caso rivolgersi alla Rete Assistenziale Alfa Romeo.

AVVERTENZE GENERALI

 133) 134) 135) 136)

Con vettura ferma e marcia inserita tenere sempre il pedale del freno premuto fino a quando non si decide di partire, dopodiché rilasciare il freno ed accelerare gradualmente.

Nelle soste prolungate con motore acceso si consiglia di posizionare il cambio in folle (N) oppure in P (Parcheggio).

Per salvaguardare l'efficienza della frizione non utilizzare l'acceleratore per mantenere ferma la vettura (ad es. sosta in salita): il surriscaldamento della frizione potrebbe infatti danneggiarla.

Utilizzare invece il pedale del freno oppure il freno di stazionamento elettrico e premere il pedale dell'acceleratore solo quando si decide di partire.

Se, con retromarcia (R) inserita, è necessario inserire la 1a (oppure

viceversa), agire solo quando la vettura è completamente ferma.

Pur essendo vivamente sconsigliato se procedendo in discesa si dovesse, per motivi imprevedibili, lasciar avanzare la vettura con cambio in folle (N), alla richiesta di inserimento di una marcia il sistema inserirà automaticamente, in relazione alla velocità della vettura stessa, la marcia ottimale per consentire la corretta trasmissione della coppia motrice alle ruote.



ATTENZIONE

133) Non lasciare mai bambini da soli sulla vettura incustodita; allontanandosi dalla vettura estrarre sempre la chiave dal dispositivo di avviamento e portarla con sé.

134) Non utilizzare mai la posizione P in sostituzione del freno di stazionamento elettrico. Quando si parcheggia la vettura, azionare sempre il freno di stazionamento elettrico per evitare movimenti accidentali della vettura.

135) Se non è inserita la posizione P la vettura potrebbe muoversi e causare lesioni alle persone. Prima di abbandonare la vettura assicurarsi che la leva del cambio sia in posizione P e che il freno di stazionamento elettrico sia inserito.

136) Non posizionare la leva del cambio in N, né spegnere il motore per percorrere una strada in discesa. Questo tipo di guida è pericoloso e riduce la possibilità di intervento in caso di repentine variazioni

del flusso del traffico o della superficie stradale. Si rischia di perdere il controllo della vettura e provocare incidenti.



AVVERTENZA

48) In prossimità della leva cambio non devono essere posizionati oggetti (quali ad es. bracciali) posti attorno alla leva, né oggetti che fuoriescano come ingombro dal vano portaoggetti antistante la leva cambio che possano creare interferenza ostruendo anche solo temporaneamente la movimentazione della medesima.

49) Nel caso la vettura si trovi in pendenza, azionare sempre il freno di stazionamento elettrico PRIMA di posizionare la leva cambio in P.

50) Inserire la retromarcia solo a vettura ferma, motore a regime minimo ed acceleratore totalmente rilasciato.

CAMBIO AUTOMATICO A DOPPIA FRIZIONE ELETRIFICATO

(versioni Mild Hybrid)

DISPLAY

Il display è in grado di visualizzare:

- **in modalità di guida in automatica** la marcia selezionata (P, R, N, D)
- **in modalità di guida sequenziale** l'inserimento della marcia (superiore oppure inferiore), effettuato manualmente, mediante l'indicazione numerica

MOTORE ELETTRICO ("e-machine")

Al cambio è collegato meccanicamente un motore elettrico sincrono con doppio avvolgimento trifase 48V.

Le funzionalità del motore elettrico sono quelle di:

- fornire una coppia aggiuntiva al cambio, ottimizzando le prestazioni del motore termico
- recuperare l'energia cinetica in fase di frenata, convertendola in energia elettrica (funzionamento da generatore), che può essere utilizzata per la trazione oppure per alimentare i carichi elettrici presenti su vettura
- permettere la marcia della vettura in modalità solo elettrica

□ effettuare l'avviamento del motore termico con vettura in movimento

LEVA CAMBIO

La leva fig. 157 può assumere le seguenti posizioni:

- **P** = Parcheggio
- **R** = Retromarcia
- **N** = Folle
- **D** = Drive (marcia in avanti automatica)
- **"AutoStick"**:
 - "+" passaggio a marcia superiore in modalità di guida sequenziale
 - "-" passaggio a marcia inferiore in modalità di guida sequenziale

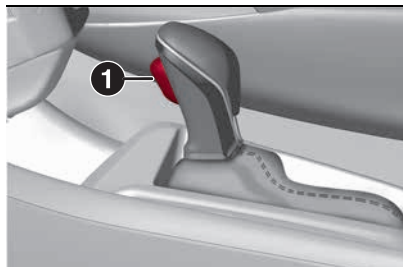

157

9650179

Per selezionare la modalità "sequenziale" spostare la leva da D (Drive) verso sinistra. Sono raggiungibili le posizioni + (rapporto marcia superiore) oppure - (rapporto marcia inferiore). Queste sono posizioni instabili: la leva ritorna infatti sempre in posizione centrale.

La leva è provvista di un pulsante (1) fig. 157 che è necessario premere per spostare la leva stessa nelle posizioni P oppure R.

POSIZIONI DELLA LEVA Parcheggio (P)

 49)

La posizione P effettua il blocco del cambio.

Con leva in posizione P è possibile spegnere il motore.

Lo spostamento della leva tra le posizioni P, R, N, D deve essere effettuato esclusivamente a vettura ferma.

Il passaggio da P ad una posizione qualsiasi della leva di selezione, con dispositivo di avviamento in posizione ENGINE, deve avvenire premendo il pedale del freno e agendo sul pulsante (1) ubicato sulla leva del cambio.

In alcune condizioni di strada in pendenza, l'inserimento del freno di stazionamento elettrico, a seguito dello spostamento della leva del cambio in posizione P, può avvenire automaticamente ed indipendentemente dalla selezione dell'impostazione "Auto Park Brake" sul menu del sistema Connect: questo può avvenire per preservare la funzionalità e l'operatività del sistema di blocco cambio.



ABC

AVVERTENZE

- Non tentare mai di selezionare la posizione P con vettura in movimento.
- Prima di abbandonare la vettura, azionare il freno di stazionamento elettrico e portare la leva del cambio in posizione P.
- Prima di portare la leva del cambio in posizione P bisogna azionare il freno di stazionamento elettrico, altrimenti potrebbe risultare difficoltoso spostare la leva del cambio dalla posizione P.
- Quando si riparte in seguito ad uno stazionamento, è necessario spostare la leva cambio dalla posizione P prima disinserire il freno di stazionamento elettrico.

Per verificare l'effettivo inserimento della posizione P:

- spostare completamente in avanti la leva del cambio, fino a fine corsa
- accertarsi che sul display del quadro strumenti venga visualizzata la lettera P
- attendere almeno 2 secondi prima di rilasciare il pedale del freno

Retromarcia (R)

Con leva in posizione R non è possibile avviare il motore.

Folle (N)

Con leva in posizione N è possibile avviare il motore. Inserire la posizione N (oppure P) in caso di fermate prolungate. Per passare dalla posizione N a D oppure R è necessario premere il pedale del freno. È opportuno non accelerare e assicurarsi che il motore si sia stabilizzato al regime minimo.

AVVERTENZA In caso di traino della vettura, se la leva del cambio NON si trova in posizione N e, sul display del quadro strumenti non viene visualizzata la lettera "N", si possono provocare danni alla vettura.

Drive (D) - Marcia in avanti automatica

Si utilizza la posizione della leva in condizioni normali di marcia.

Il passaggio dalla posizione D a N è libero, mentre per passare da D a R oppure P occorre premere il pulsante ubicato sulla leva del cambio.

Modalità sequenziale (+ / -)

Spostando la leva dalla posizione D di lato, in posizione stabile, si utilizza il cambio in modalità sequenziale.

Spostando la leva in posizione instabile (+ oppure -) si effettuano i cambi marcia.

AVVERTENZA Tutti i passaggi della leva cambio tra le posizioni P, R, N, D devono essere effettuati esclusivamente

a vettura ferma e motore al regime minimo.

Per disattivare la modalità di guida sequenziale, riportare la leva del cambio in posizione D (Drive) (modalità di guida "automatica").

Leve al volante

(ove presente)

Il cambio marcia manuale è possibile anche utilizzando le leve poste dietro al volante, tirare la leva cambio destra (+) verso il volante e rilasciarla per innestare la marcia superiore; eseguire la stessa operazione con la leva sinistra (-) per innestare la marcia inferiore fig. 158.

Per inserire la N (Folle): tirare contemporaneamente entrambe le leve.

Per attivare la modalità D (Drive), da N (Folle), P (Parcheggio) e R (Retromarcia): premere il pedale freno e la leva destra (+).



158

9650310

AVVERTENZA Qualora fosse necessario effettuare una sola cambiata in manuale sul display rimarrebbe visualizzata la lettera D con accanto la marcia inserita.

INIBIZIONE MOVIMENTO DELLA LEVA SENZA PEDALE DEL FRENO PREMUTO

Per spostare la leva dalla posizione P (Parcheggio), il dispositivo di avviamento deve essere in posizione ENGINE (motore acceso oppure spento) e il pedale del freno deve essere premuto. È inoltre necessario premere il pulsante ubicato sulla leva del cambio.

Per spostare la leva dalla posizione N il pedale del freno deve essere premuto se il dispositivo di avviamento è in posizione ENGINE.

MODALITÀ DI GUIDA AUTOMATICA

È possibile selezionare la posizione D dal funzionamento sequenziale in qualunque condizione di marcia.

Nella modalità di guida automatica il rapporto ottimale è scelto dalla centralina di controllo elettronico del cambio in funzione della velocità, del carico motore (posizione del pedale dell'acceleratore) e dalla pendenza della strada.

Funzione "Kick-down"

Per una rapida ripresa della vettura, premendo a fondo il pedale dell'acceleratore il sistema di gestione

del cambio provvederà ad inserire una marcia inferiore (funzione "Kick-down").

AVVERTENZA In caso di guida su percorsi stradali con bassa aderenza (ad es. neve, ghiaccio, ecc.) evitare di attivare la modalità di funzionamento "Kick-down".

MODALITÀ DI GUIDA SEQUENZIALE

In modalità di guida sequenziale il cambio automatico a doppia frizione funziona come un cambio manuale.

Cambio marce

Dalla posizione D spostare la leva lateralmente (verso sinistra) in posizione sequenziale:

- *spostando la leva verso "+":* inserimento marcia superiore
- *spostando la leva verso "-":* inserimento marcia inferiore

L'inserimento di un rapporto marcia inferiore oppure superiore è consentito solo se i giri motore lo consentono.

In caso di arresto della vettura con marcia in una posizione superiore alla 1a velocità, il cambio si posizionerà automaticamente in 1a marcia.

MOVIMENTAZIONE DELLA VETTURA

Per movimentare la vettura, dalla posizione P, premere il pedale del freno e, agendo sul pulsante della leva cambio, spostare la leva nella posizione desiderata (D, R oppure in "Modalità

sequenziale"): il display del quadro strumenti visualizzerà la marcia inserita.

AVVERTENZA La condizione d'incongruenza tra marcia realmente inserita e posizione della leva cambio (visualizzata sul display) è segnalata dal lampeggio, sulla mostrina del cambio, della lettera corrispondente alla posizione della leva stessa (viene inoltre emessa una segnalazione acustica). Tale condizione non è da intendersi come anomalia di funzionamento, ma semplicemente come richiesta da parte del sistema di ripetizione della manovra.

AVVERTENZA Con freno di stazionamento elettrico disinserito e pedale del freno rilasciato, motore al regime minimo e leva del cambio in posizione D, R oppure sequenziale, prestare la massima attenzione poiché la vettura è in grado di muoversi anche senza premere il pedale dell'acceleratore. Tale condizione può essere utilizzata con vettura in piano nelle manovre strette di parcheggio, avendo cura di agire solo sul pedale del freno.

SPEGNIMENTO DEL MOTORE

Posizionare la leva del cambio in P (Parcheggio) prima di effettuare lo spegnimento della vettura mediante la pressione del pulsante ubicato sul volante fig. 159.



ABC



159

9650180

PARCHEGGIO DELLA VETTURA

Per parcheggiare in sicurezza è indispensabile, con pedale del freno premuto, inserire la P e, qualora ci si trovi su strada in pendenza, azionare il freno di stazionamento elettrico.

Prima di rilasciare il pedale del freno attendere che il freno di stazionamento elettrico si sia innestato.

AVVERTENZA Non abbandonare MAI la vettura senza aver prima posizionato la leva in P.

TRAINO DELLA VETTURA

AVVERTENZA Qualora la leva del cambio si trovi in posizione P e il freno di stazionamento elettrico (EPB) sia disinserito, la vettura può essere trainata esclusivamente con le ruote anteriori sollevate. Per informazioni sul traino fare riferimento al capitolo "Traino della vettura in panne" nella sezione "In emergenza".

FUNZIONE "RECOVERY"

In seguito ad un'avaria alla leva del cambio sul display del quadro strumenti potrebbe venire visualizzato un messaggio dedicato che suggerisce al guidatore di proseguire la marcia senza movimentare la leva in posizione P.

In questa condizione il cambio manterrà la marcia avanti (con prestazioni ridotte) anche posizionando la leva in R oppure N. Una volta posizionata la leva in P, oppure dopo aver spento la vettura, non sarà più possibile selezionare né la R né alcuna marcia avanti. In questo caso rivolgersi alla Rete Assistenziale Alfa Romeo.

AVVERTENZE GENERALI

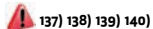

137) 138) 139) 140)

Con vettura ferma e marcia inserita tenere sempre il pedale del freno premuto fino a quando non si decide di partire, dopodiché rilasciare il freno e accelerare gradualmente.

Nelle soste prolungate con motore acceso si consiglia di posizionare il cambio in folle (N) oppure in P (Parcheggio).

Per salvaguardare l'efficienza della frizione non utilizzare l'acceleratore per mantenere ferma la vettura (ad es. sosta in salita): il surriscaldamento della frizione potrebbe infatti danneggiarla.

Utilizzare invece il pedale del freno oppure il freno di stazionamento

elettrico e premere il pedale dell'acceleratore solo quando si decide di partire.

Se, con retromarcia (R) inserita, è necessario inserire la 1a (oppure viceversa), agire solo quando la vettura è completamente ferma.

Pur essendo vivamente sconsigliato, se procedendo in discesa si dovesse, per motivi imprevisi, lasciar avanzare la vettura con cambio in folle (N), alla richiesta di inserimento di una marcia il sistema inserirà automaticamente, in relazione alla velocità della vettura stessa, la marcia ottimale per consentire la corretta trasmissione della coppia motrice alle ruote.



ATTENZIONE

137) Non lasciare mai bambini da soli sulla vettura incustodita.

138) Non utilizzare mai la posizione P in sostituzione del freno di stazionamento elettrico. Quando si parcheggia la vettura, azionare sempre il freno di stazionamento elettrico per evitare movimenti accidentali della vettura.

139) Se non è inserita la posizione P la vettura potrebbe muoversi e causare lesioni alle persone. Prima di abbandonare la vettura assicurarsi che la leva del cambio sia in posizione P e che il freno di stazionamento elettrico sia inserito.

140) Non posizionare la leva del cambio in N, né spegnere il motore per percorrere una strada in discesa. Questo tipo di guida è pericoloso e riduce la possibilità di intervento in caso di repentine variazioni del flusso del traffico o della superficie stradale. Si rischia di perdere il controllo della vettura e provocare incidenti.



AVVERTENZA

51) Nel caso la vettura si trovi in pendenza, azionare sempre il freno di stazionamento elettrico PRIMA di posizionare la leva cambio in P.

52) Inserire la retromarcia solo a vettura ferma, motore a regime minimo ed acceleratore totalmente rilasciato.

TRAZIONE INTEGRALE (AWD)

(per versioni/mercati, dove previsto)

La vettura può essere equipaggiata con sistema di trazione integrale (All-Wheel Drive - AWD). Il sistema è ad inserimento automatico e non richiede azioni da parte del conducente. In condizioni di guida normali, le ruote anteriori forniscono la maggior parte della trazione. Se le ruote anteriori iniziano a perdere trazione, la coppia motore è automaticamente trasferita alle ruote posteriori. Quanto maggiore è la perdita di trazione anteriore tanta più potenza viene trasferita alle ruote posteriori.

In aggiunta, su fondo asciutto con forte pressione del pedale dell'acceleratore (condizione in cui si può non avere slittamento delle ruote anteriori), la coppia è trasferita alle ruote posteriori per migliorare la partenza della vettura e le sue caratteristiche di performance.

SERVOSTERZO

Il servosterzo elettrico di cui la vettura è dotata di serie assicura una pronta risposta dello sterzo e facilità di manovra in spazi stretti. Il sistema modifica le modalità di assistenza per facilitare le manovre di parcheggio e assicurare una buona sensazione di guida. In caso di guasto al servosterzo elettrico che ne riduca le funzionalità o comprometta le funzioni di ausilio della vettura, è ancora possibile sterzare la vettura manualmente.



141) Se sul display del quadro strumenti viene visualizzata l'icona , eseguire la manovra di ricalibrazione girando il volante da un'estremità all'altra. Se il problema persiste la vettura deve essere portata presso la Rete Assistenziale Alfa Romeo per gli opportuni interventi. È probabile che si sia ridotta l'efficienza di intervento dello sterzo. Per ulteriori informazioni, fare riferimento al capitolo "Display" nella sezione "Conoscenza del quadro strumenti".

Se sul display del quadro strumenti viene visualizzata l'icona , potrebbero essere state effettuate sterzate eccessive che hanno provocato un surriscaldamento dell'impianto servosterzo. In tal caso, si nota una perdita temporanea dell'efficienza di intervento dello sterzo fino a quando sussiste la condizione di surriscaldamento. Quando le condizioni di guida lo permettono, accostare la vettura e far girare il motore al minimo finché la spia non si spegne. Per ulteriori informazioni, fare riferimento al capitolo "Display" nella sezione "Conoscenza del quadro strumenti".

NOTA Anche se l'efficienza di intervento dello sterzo non è più ideale, è ancora possibile governare la vettura. In questo caso si noterà un notevole aumento della forza da esercitare sullo sterzo, in particolare a velocità molto basse o durante le manovre di parcheggio. Se la condizione persiste, rivolgersi alla Rete Assistenziale Alfa Romeo per gli opportuni interventi.



ATTENZIONE

141) L'uso continuato della vettura con assistenza ridotta potrebbe ridurre la sicurezza del conducente e di altre persone.



ABC

È dunque opportuno procedere alla riparazione il più presto possibile.

SISTEMA START&STOP

(per versioni/mercati, ove previsto)



Il sistema Start&Stop arresta automaticamente il motore ogni volta che la vettura è ferma e lo riavvia quando il guidatore intende riprendere la marcia.

Ciò aumenta l'efficienza della vettura attraverso la riduzione dei consumi, delle emissioni di gas dannosi e dell'inquinamento acustico.

Ad ogni accensione della vettura, il sistema Start&Stop risulterà attivo.

MODALITÀ DI FUNZIONAMENTO

Modalità di spegnimento del motore termico

Versioni con cambio automatico a doppia frizione

A vettura ferma e pedale del freno premuto, il motore termico si spegne se la leva del cambio si trova in posizione diversa da R e diversa da N.

NOTA Per versioni con cambio automatico a doppia frizione, in caso di fermata in salita lo spegnimento del motore termico è disabilitato in modo da rendere disponibile la funzione "Hill Start Assist" (funzione attiva solo con motore termico acceso). **Per versioni**

Plug-In Hybrid Q4 la funzione "Hill Start Assist" è attiva anche con motore termico spento (la funzione viene gestita dal motore elettrico).

NOTA Dopo un riavvio automatico, affinché il sistema Start&Stop intervenga nuovamente, è sufficiente movimentare la vettura (superamento della velocità di 0,5 km/h).

Versioni Plug-In Hybrid Q4: il motore termico si spegne anche durante la marcia al rilascio del pedale dell'acceleratore (se la carica della batteria ausiliaria agli ioni di litio lo permette). Durante la sosta (sempre con carica batteria ausiliaria agli ioni di litio sufficiente) il motore termico è spento e la ripartenza della vettura viene effettuata dal motore elettrico, fino alla richiesta di coppia disponibile e quando insufficiente, richiedendo il riavviamento del motore termico.

Lo spegnimento del motore termico (escluse versioni Mild Hybrid) è segnalato dall'accensione della spia  sul quadro strumenti.

Modalità di riavviamento del motore termico

Versioni con cambio automatico a doppia frizione

Per riavviare il motore termico rilasciare il pedale freno.

Con freno premuto, se la leva cambio si trova in modalità automatica D (Drive), il motore termico si riavvia spostando la leva in R (Retromarcia) oppure N (Folle).

Inoltre, con freno premuto, se la leva cambio si trova in modalità "AutoStick", il motore termico si riavvia spostando la leva in posizione + oppure -, oppure R (Retromarcia) oppure N (Folle).

Con motore termico spento automaticamente, mantenendo il pedale freno premuto, è possibile rilasciare il freno e mantenere il motore termico spento portando rapidamente la leva cambio in posizione P (Parcheggio).

Per riavviare il motore termico è quindi sufficiente rimuovere la leva dalla posizione P.

ATTIVAZIONE/ DISATTIVAZIONE MANUALE SISTEMA

(per versioni/mercati ove previsto)

Per attivare/disattivare manualmente il sistema premere il pulsante  OFF fig. 160 ubicato sul tunnel centrale.

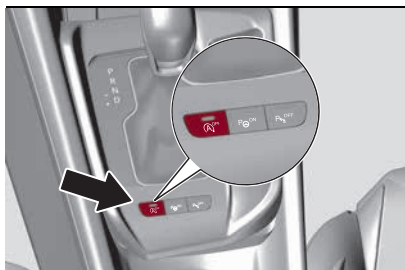

160

9650205

Attivazione sistema

L'attivazione del sistema è segnalata dallo spegnimento del LED sul pulsante fig. 160.

Disattivazione sistema

La disattivazione del sistema è segnalata dall'accensione del LED sul pulsante fig. 160.

CONDIZIONI DI MANCATO ARRESTO MOTORE



53)

Con sistema attivo, per esigenze di comfort, contenimento emissioni e di sicurezza, il motore non si arresta in particolari condizioni, fra cui:

- temperatura della batteria tradizionale particolarmente alta o particolarmente bassa
- cofano motore non chiuso

- pulizia GPF (Gasoline Particulate Filter) in corso (solo motori benzina dotati di GPF)
- pressione atmosferica particolarmente bassa
- spia avaria motore accesa
- temperatura motore particolarmente alta o particolarmente bassa
- temperatura esterna particolarmente fredda
- batteria tradizionale non sufficientemente carica
- rigenerazione trappola del particolato (DPF) in corso (solo per motori Diesel)
- porta guidatore non chiusa
- cintura di sicurezza guidatore non allacciata
- retromarcia inserita (ad es. per le manovre di parcheggio)
- solo per versioni dotate di climatizzatore automatico, in caso non sia stato ancora raggiunto un adeguato livello di comfort termico oppure con funzione MAX-DEF attivata
- nel primo periodo d'uso, per inizializzazione del sistema

CONDIZIONI DI RIAVVIAMENTO MOTORE

Per esigenze di comfort, contenimento delle emissioni e di sicurezza, il motore può riavviarsi automaticamente senza alcuna azione da parte del guidatore in

funzione delle condizioni della vettura e della climatizzazione abitacolo.

FUNZIONI DI SICUREZZA

Nelle condizioni di arresto motore mediante il sistema Start&Stop, se il guidatore slaccia la propria cintura di sicurezza oppure apre la porta lato guida, il riavviamento del motore sarà consentito solamente mediante dispositivo di avviamento.

Questa condizione è segnalata al guidatore tramite una segnalazione acustica (buzzer).

FUNZIONE DI "ENERGY SAVING"

Se, a seguito di un riavviamento automatico del motore, il guidatore non esegue nessuna azione per un tempo oltre 3 minuti, il sistema Start&Stop arresta definitivamente il motore per evitare consumi di combustibile.

In questi casi l'avviamento motore è consentito soltanto mediante il dispositivo di avviamento.

NOTA È possibile, in ogni caso, mantenere comunque il motore avviato disattivando il sistema.

IRREGOLARITÀ DI FUNZIONAMENTO

In caso di malfunzionamenti il sistema Start&Stop si disattiva.

Per le segnalazioni di avaria vedere quanto descritto al paragrafo "Spie e



ABC

messaggi" nel capitolo "Conoscenza del quadro strumenti".



ATTENZIONE

142) Prima di aprire il cofano motore assicurarsi che la vettura sia spenta e che il dispositivo di avviamento sia in posizione STOP. Attenersi a quanto riportato sulla targhetta applicata sotto il cofano motore. Si consiglia di estrarre la chiave quando in vettura sono presenti altre persone. La vettura deve essere abbandonata sempre dopo aver estratto la chiave od averla ruotata in posizione STOP. Durante le operazioni di rifornimento combustibile assicurarsi che il motore sia spento (dispositivo di avviamento in posizione STOP).



AVVERTENZA

53) Qualora si volesse privilegiare il comfort climatico, è possibile (per versioni/mercati ove previsto) disabilitare il sistema Start&Stop per poter consentire un funzionamento continuo dell'impianto di climatizzazione.

SPEED LIMITER

(per versioni/mercati ove previsto)

DESCRIZIONE

È un dispositivo che consente di limitare la velocità della vettura a valori programmabili dal guidatore.

È possibile programmare la velocità massima sia a vettura ferma che in movimento. La velocità minima programmabile è di 30 km/h.

Quando il dispositivo è attivo la velocità della vettura dipende dalla pressione del pedale dell'acceleratore, fino al raggiungimento della velocità limite programmata.

INSERIMENTO DISPOSITIVO

Per inserire il dispositivo premere il pulsante sul volante (1) fig. 161 (versioni con Speed Limiter e Cruise Control) oppure fig. 162 (versioni con Speed Limiter e Adaptive Cruise Control). Sul display si accende il simbolo (1) fig. 163 di colore bianco con i trattini al posto della velocità.



161

9650218



162

9650104

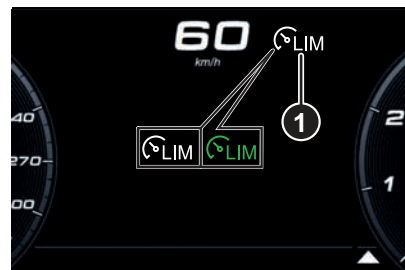

163

9650104

La pressione del pulsante (1) fig. 162 permette di disattivare lo Speed Limiter e attivare l'Adaptive Cruise Control e viceversa. Se, portando il dispositivo di avviamento in posizione STOP, una delle due funzioni è inserita, questa verrà mantenuta tale una volta riportato il dispositivo di avviamento in posizione ENGINE.

Ruotando la ghiera (2) verso SET + oppure SET - (prima posizione della ghiera) per un brevissimo periodo di tempo, la velocità impostata aumenta o diminuisce di 1 km/h. Ad ogni rotazione successiva della ghiera si ottiene un aumento o una diminuzione di 1 km/h. Mantenendo la ghiera in posizione SET + oppure SET -, la velocità impostata aumenta o diminuisce proporzionalmente al tempo in cui si mantiene la levetta stessa in quella posizione.

Ruotando la ghiera (2) verso SET ++ oppure SET -- (seconda posizione della ghiera) per un brevissimo periodo di tempo, la velocità impostata aumenta o diminuisce di 10 km/h. Ad ogni rotazione successiva della ghiera si ottiene un aumento o una diminuzione di 10 km/h. Mantenendo la ghiera in posizione SET + oppure SET -, la velocità impostata aumenta o diminuisce proporzionalmente al tempo in cui si

mantiene la levetta stessa in quella posizione.

Con Speed Limiter pronto (simbolo (1) fig. 163 bianco), impostando la velocità tramite la ghiera (2) lo Speed Limiter si attiva e il simbolo diventa di colore verde insieme al valore di velocità mostrato a fianco.

I pulsanti presenti sul volante svolgono le seguenti funzioni:

□ **RES** (ove presente): attivazione dispositivo. l'attivazione del dispositivo è segnalata dalla visualizzazione del simbolo (1) fig. 163 e della velocità impostata sul display di colore verde

□ **CANC** (ove presente): disattivazione dispositivo (la disattivazione del dispositivo è segnalata dalla visualizzazione del simbolo (1) fig. 163 sul display di colore bianco fra parentesi

□ **RES/CANC** (ove presente, in assenza dei pulsanti RES e CANC): se il sistema non è attivo, la pressione del tasto consente di richiamare l'ultima velocità impostata precedentemente; se il sistema è attivo la pressione del tasto consente di disattivare il dispositivo

SUPERAMENTO VELOCITÀ PROGRAMMATA

Premendo a fondo il pedale dell'acceleratore è possibile superare la velocità programmata anche quando

il dispositivo è attivo (ad es. in caso di sorpasso).

Il dispositivo è disabilitato fino a quando non si riduce la velocità al di sotto del limite impostato, dopo di che si riattiva automaticamente.

Durante la marcia ad una velocità superiore a quella precedentemente impostata, è possibile aggiornare il limite ruotando la ghiera (2) verso SET + o SET -. Ruotando la ghiera sulle posizione SET+ oppure SET - la velocità sarà arrotondata ad un multiplo più grande della velocità corrente della vettura.

Disinserimento automatico dispositivo

Il dispositivo si disinserisce automaticamente in caso di guasto al sistema. In questo caso rivolgersi alla Rete Assistenziale Alfa Romeo.



ABC

CRUISE CONTROL ELETTRONICO

(per versioni/mercati ove previsto)

DESCRIZIONE

È un dispositivo di assistenza alla guida, a controllo elettronico, che permette di mantenere la vettura ad una velocità desiderata, senza dover premere il pedale dell'acceleratore.

Questo dispositivo è utilizzabile ad una velocità superiore ai 30 km/h, su lunghi tratti stradali dritti, asciutti e con poche variazioni di marcia (ad es. percorsi autostradali). L'impiego del dispositivo non risulta pertanto vantaggioso su strade extraurbane trafficate. Non utilizzare il dispositivo in città.

INSERIMENTO DISPOSITIVO

 143) 144) 145)

Per inserire il Cruise Control premere il pulsante (1) fig. 164. Qualora lo Speed Limiter sia inserito, è necessario premere due volte il pulsante (1) per inserire il dispositivo (la prima pressione disattiva lo Speed Limiter, la seconda attiva il Cruise Control).

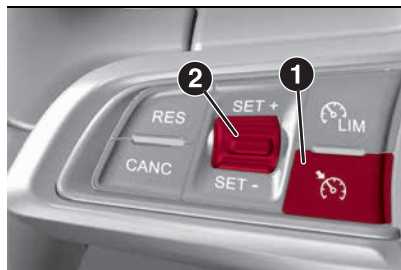

164

9650217

Il dispositivo non può essere inserito in 1^a, in retromarcia (R) e in folle (N): è consigliabile inserirlo con marce uguali oppure superiori alla 3^a.

AVVERTENZA È pericoloso lasciare inserito il dispositivo quando non viene utilizzato. Vi è infatti il rischio di attivarlo involontariamente e di perdere il controllo della vettura a causa di un'imprevista eccessiva velocità.

IMPOSTAZIONE DELLA VELOCITÀ DESIDERATA

Inserire il dispositivo e successivamente, quando la vettura ha raggiunto la velocità desiderata, ruotare la ghiera (2) fig. 164 verso SET + (oppure SET -) e rilasciarla per attivare il dispositivo. Al rilascio dell'acceleratore la vettura procederà alla velocità selezionata.

In caso di necessità (ad es. in caso di sorpasso) è possibile accelerare premendo l'acceleratore: rilasciando il

pedale la vettura si riporterà alla velocità precedentemente memorizzata.

Affrontando tratti in discesa con dispositivo attivo è possibile che la velocità della vettura aumenti leggermente rispetto a quella memorizzata.

AUMENTO / DIMINUZIONE VELOCITÀ

Una volta attivato il Cruise Control elettronico è possibile variare la velocità ruotando la ghiera (2).

Ruotando la ghiera (2) verso SET + oppure SET - (prima posizione della ghiera) per un brevissimo periodo di tempo, la velocità impostata aumenta o diminuisce di 1 km/h. Ad ogni rotazione successiva della ghiera si ottiene un aumento o una diminuzione di 1 km/h. Mantenendo la ghiera in posizione SET + oppure SET -, la velocità impostata aumenta o diminuisce proporzionalmente al tempo in cui si mantiene la levetta stessa in quella posizione.

Ruotando la ghiera (2) verso SET ++ oppure SET -- (seconda posizione della ghiera) per un brevissimo periodo di tempo, la velocità impostata aumenta o diminuisce di 10 km/h. Ad ogni rotazione successiva della ghiera si ottiene un aumento o una diminuzione di 10 km/h. Mantenendo la ghiera in posizione SET + oppure SET -, la velocità impostata aumenta o diminuisce

proporzionalmente al tempo in cui si mantiene la levetta stessa in quella posizione.

ACCELERAZIONE IN CASO DI SORPASSO

Premere il pedale dell'acceleratore: al rilascio del pedale la vettura riprenderà gradualmente la velocità memorizzata.

AVVERTENZA Il dispositivo mantiene memorizzata la velocità anche in salita e in discesa. Una leggera variazione della velocità su lievi salite è del tutto normale.

Durante la marcia ad una velocità superiore a quella precedentemente impostata, è possibile aggiornare il limite ruotando la ghiera (2) verso SET + o SET -. Ruotando la ghiera sulle posizione SET++ oppure SET -- la velocità sarà arrotondata ad un multiplo più grande della velocità corrente della vettura.

RICHIAMO DELLA VELOCITÀ

Versioni con cambio automatico/cambio automatico a doppia frizione (funzionante in modalità Drive - automatico): premere il pulsante RES fig. 167 e rilasciarlo.

Versioni con cambio automatico in modalità Autostick (sequenziale): prima di richiamare la velocità precedentemente impostata, portarsi in prossimità della stessa, prima di

premere il pulsante RES fig. 164 e rilasciarlo.

DISATTIVAZIONE DISPOSITIVO

La pressione del pulsante CANC fig. 164, oppure la pressione sul pedale del freno durante il rallentamento della vettura, disattivano il Cruise Control elettronico, senza cancellare la velocità memorizzata.

Il Cruise Control può essere disattivato anche in caso di attivazione del freno di stazionamento elettrico (EPB) oppure in caso di intervento del sistema frenante (ad es. intervento del sistema ESC) od in altre particolari condizioni.

DISINSERIMENTO DISPOSITIVO

Il dispositivo si disinserisce premendo il pulsante (1) fig. 164 oppure portando il dispositivo di avviamento su STOP.



ATTENZIONE

143) Durante la marcia con dispositivo inserito non posizionare la leva del cambio in folle (N).

144) In caso di funzionamento difettoso od avaria del dispositivo, rivolgersi alla Rete Assistenziale Alfa Romeo.

145) Il Cruise Control elettronico può essere pericoloso laddove il sistema non è in grado di mantenere una velocità costante. In alcune condizioni la velocità potrebbe risultare eccessiva, con il rischio di perdere il

controllo della vettura e provocare incidenti. Non usare il dispositivo in condizioni di traffico intenso oppure su strade tortuose, ghiacciate, innevate o sdruciolevoli.

ADAPTIVE CRUISE CONTROL (ACC)

(ove presente)

 146) 147) 148) 149) 150) 151) 152)

 54) 55) 56) 57) 58) 59) 60)

DESCRIZIONE

L'Adaptive Cruise Control (ACC) è un dispositivo di assistenza alla guida, a controllo elettronico, che combina le funzionalità del Cruise Control con una funzione di controllo della distanza dal veicolo che precede.

Questo dispositivo permette di mantenere la vettura ad una velocità desiderata, senza dover premere il pedale dell'acceleratore, permettendo inoltre di mantenere una certa distanza dal veicolo che precede, (l'impostazione della distanza è impostabile dal guidatore).

L'Adaptive Cruise Control (ACC) utilizza un sensore radar, posizionato al centro del paraurti anteriore fig. 165 e una telecamera, ubicata nella zona centrale del parabrezza fig. 166, per rilevare la presenza di un veicolo che precede a distanza ravvicinata.



ABC



165

9650196



166

9650189

Il dispositivo aumenta il comfort di guida quando si viaggia in autostrada oppure su strade extraurbane con traffico non intenso.

L'impiego del dispositivo non risulta pertanto vantaggioso su strade extraurbane trafficate oppure su strade urbane.

AVVERTENZE

Se il sensore non rileva alcun veicolo che precede la vettura, il dispositivo manterrà una velocità fissa impostata.

Se il sensore rileva un veicolo che precede la vettura, il dispositivo interviene automaticamente frenando (oppure accelerando) leggermente per non superare la velocità originale impostata, in modo tale che la vettura mantenga la distanza preimpostata cercando di adattarsi alla velocità del veicolo che precede.

È consigliabile disinserire il dispositivo nei seguenti casi:

- guida in presenza di nebbia, pioggia intensa, neve, traffico intenso e situazioni di guida complesse (ad es. su tratti autostradali interessati da lavori in corso)
- guida in prossimità di una curva (strade tortuose), ghiacciate, innevate, sdruciolevoli oppure con salite e discese a forte pendenza
- immissione in una corsia di svolta oppure in una rampa di uscita dall'autostrada
- traino di un rimorchio
- quando le circostanze non consentono una guida sicura a velocità costante

Con modalità "Adaptive Cruise Control" inserita viene mantenuta una distanza adeguata tra i veicoli.

Per cambiare la modalità di funzionamento agire sul pulsante (2) fig. 167 ubicato sul volante.

DISPOSITIVO PRONTO

Per rendere pronto il dispositivo premere e rilasciare il pulsante (1) fig. 167.

La pressione del pulsante (1) fig. 167 permette di passare dallo Speed Limiter e all'Adaptive Cruise Control e viceversa. Se, portando il dispositivo di avviamento in posizione STOP, una delle due funzioni è inserita, questa verrà mantenuta tale una volta riportato il dispositivo di avviamento in posizione ENGINE.

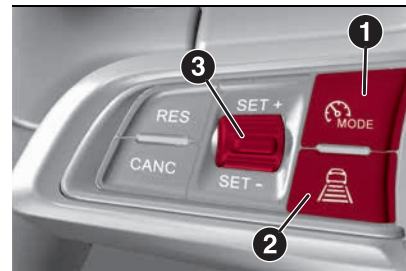

167

9650101

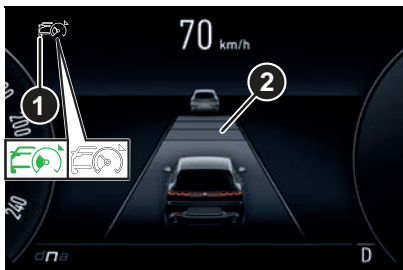

168

9650099

ATTIVAZIONE / DISATTIVAZIONE ADAPTIVE CRUISE CONTROL

Attivazione

Per attivare il dispositivo impostare la velocità ruotando la ghiera (3) fig. 167 verso l'alto o verso il basso (vedere il paragrafo "Impostazione della velocità desiderata" più avanti).

Con dispositivo attivo sul display viene visualizzata un'icona verde dedicata (1) fig. 168. Per versioni/mercati, ove previsto, quando la schermata dedicata non è visualizzata sul display, l'icona è sostituita dal triangolo (1) fig. 169 sul tachimetro.



169

9650100

AVVERTENZA È pericoloso lasciare il dispositivo attivato quando non viene utilizzato: vi è il rischio di impostarlo involontariamente e di perdere il controllo della vettura a causa di un'imprevista eccessiva velocità.

Disattivazione

Con dispositivo attivo, per disattivarlo premere e rilasciare il pulsante (1) fig. 167. L'icona (1) fig. 168 scompare.

IMPOSTAZIONE DELLA VELOCITÀ DESIDERATA

Il dispositivo può essere impostato solo con velocità superiore a 30 km/h (oppure a 20 mph per mercati con quadro strumenti con scala in mph) e con un limite massimo a 130 km/h (oppure 81 mph per mercati con quadro strumenti con scala in mph).

Il valore massimo della velocità impostabile può essere limitato da Speed Limiter omologativi in determinati

Paesi o da Speed Limiter impostati dalle flotte.

Quando la vettura raggiunge la velocità desiderata, ruotare la ghiera (3) fig. 167 verso SET + oppure SET - e rilasciarla per impostare la velocità alla velocità corrente: sul display verrà visualizzata la velocità impostata e l'icona (1) fig. 168 si colora in verde (dispositivo pronto). Sollevare quindi il piede dal pedale dell'acceleratore. Quando la schermata dedicata non è visualizzata sul display, l'icona è sostituita dal triangolo verde (1) fig. 169.

Agendo sul pedale acceleratore, la velocità della vettura può superare il valore impostato. Mantenendo premuto l'acceleratore:

- sul display una grafica farà lampeggiare la spia dell'Adaptive Cruise Control se la vettura che precede identificata come target di fronte non è presente. Se la vettura che precede invece viene rilevata dai sensori, verrà visualizzata una grafica della vettura rilevata che lampeggerà;
- il dispositivo non sarà in grado di controllare la distanza tra la vettura e il veicolo che precede. In questo caso la velocità sarà determinata soltanto dalla posizione del pedale dell'acceleratore.



ABC

Non appena il pedale acceleratore viene rilasciato, il dispositivo tornerà ad un normale funzionamento.

Il sistema non può essere impostato:

- quando si preme il pedale del freno
- quando i freni sono surriscaldati
- quando è stato azionato il freno di stazionamento
- quando la leva del cambio è in posizione P (parcheggio), R (retromarcia) oppure N (folle)
- quando i giri del motore vanno al di sopra di una soglia massima
- quando la velocità della vettura non rientra nella gamma di velocità impostabile
- quando è in corso, oppure si è appena concluso, un intervento del sistema ESC (oppure ABS oppure altri sistemi di controllo della stabilità)
- quando il sistema ESC è disinserito
- quando è in corso un intervento di frenata automatica da parte del sistema Autonomous Emergency Brake (ove presente)
- quando lo Speed Limiter è attivo
- in caso avaria del dispositivo stesso
- in caso di motore spento
- in caso di ostruzione del sensore radar: in questo caso occorre pulire il sensore posizionato nella zona indicata in fig. 165. Per la pulizia utilizzare esclusivamente

un panno morbido. Non utilizzare solventi o paste abrasive

In caso di sistema impostato le condizioni sopra descritte causano inoltre un annullamento oppure la disattivazione del sistema con tempistiche che possono variare in funzione delle condizioni.

AVVERTENZA Il dispositivo non si disattiva quando, con pedale acceleratore premuto, si raggiungono velocità superiori a quella impostabile (130 km/h). In queste condizioni il dispositivo potrebbe non funzionare correttamente e se ne consiglia quindi la disattivazione.

VARIAZIONE DELLA VELOCITÀ **Aumento/ diminuzione della velocità**

Una volta impostato il dispositivo è possibile aumentare o diminuire la velocità memorizzata ruotando la ghiera (3) verso SET + oppure SET -.

Ruotando la ghiera (3) verso SET + oppure SET - (prima posizione della ghiera) per un brevissimo periodo di tempo, la velocità impostata aumenta o diminuisce di 1 km/h. Ad ogni rotazione successiva della ghiera si ottiene un aumento o una diminuzione di 1 km/h. Mantenendo la ghiera in posizione SET + oppure SET -, la velocità impostata aumenta o diminuisce proporzionalmente al tempo in cui si

mantiene la levetta stessa in quella posizione.

Ruotando la ghiera (3) verso SET ++ oppure SET -- (seconda posizione della ghiera) per un brevissimo periodo di tempo, la velocità impostata aumenta o diminuisce di 10 km/h. Ad ogni rotazione successiva della ghiera si ottiene un aumento o una diminuzione di 10 km/h. Mantenendo la ghiera in posizione SET ++ oppure SET --, la velocità impostata aumenta o diminuisce proporzionalmente al tempo in cui si mantiene la levetta stessa in quella posizione.

AVVERTENZE

Mantenendo premuto l'acceleratore, la vettura può continuare ad accelerare oltre la velocità impostata. In questo caso, ruotando la ghiera verso SET + (oppure SET -) la velocità sarà impostata alla velocità corrente della vettura. Ruotando la ghiera sulle posizioni SET++ oppure SET-- la velocità sarà arrotondata ad un multiplo più grande della velocità corrente della vettura.

Quando si preme il pulsante SET - per ridurre la velocità, se il freno motore non rallenta la vettura in modo sufficiente per raggiungere la velocità impostata, l'impianto frenante interviene automaticamente.

Il dispositivo mantiene la velocità impostata sia in salita che in discesa, tuttavia una leggera variazione della velocità soprattutto in pendenze modeste è del tutto normale.

Il cambio potrebbe effettuare delle scalate alle marce inferiori mentre si effettuano discese oppure durante le accelerazioni: ciò è normale ed è necessario per mantenere la velocità preimpostata.

Durante la guida il dispositivo viene annullato in caso di surriscaldamento dei freni.

VARIAZIONE DELLA VELOCITÀ CON CARTELLO STRADALE (INTELLIGENT ADAPTIVE CRUISE CONTROL)

(ove presente)

Il sistema "Intelligent Adaptive Cruise Control" consente di impostare un limite di velocità pari al cartello stradale rilevato dal sistema "Traffic Sign Recognition" (vedere quanto descritto al relativo paragrafo in questa sezione).

Se il guidatore ha selezionato sulle impostazioni del sistema Alfa Connect l'opzione di cattura a conferma, al riconoscimento di un nuovo limite di velocità, il sistema "Traffic Sign Recognition" suggerirà il nuovo limite tramite un messaggio sul display del quadro strumenti. Il guidatore può accettare il nuovo limite ruotando la

ghiera (3) verso l'alto (SET +) entro i primi 5 secondi dalla comparsa del messaggio. In modo la velocità suggerita verrà impostata sull'Adaptive Cruise Control.

Se il guidatore ha selezionato sulle impostazioni del sistema Alfa Connect l'opzione di cattura automatica, al riconoscimento di un nuovo cartello stradale, il sistema "Traffic Sign Recognition" imposterà automaticamente sull'Adaptive Cruise Control la velocità del nuovo limite rilevato. Il guidatore può rifiutare l'impostazione automatica della velocità ruotando verso l'alto la ghiera (3) (SET +) entro i primi 5 secondi dalla rilevazione del limite di velocità.

L'attivazione dell'Intelligent Adaptive Cruise Control è segnalata dalla comparsa simbolo  sul display e dalla comparsa di un cerchio verde attorno al cartello stradale indicante il limite di velocità.

ACCELERAZIONE IN CASO DI SORPASSO

Quando si guida con dispositivo impostato e si segue un veicolo, il dispositivo fornisce un'ulteriore accelerazione per agevolare il sorpasso, viaggiando sopra una certa velocità e inserendo l'indicatore di direzione sinistro quando si è in strade con guida a destra (oppure l'indicatore di direzione

destra quando si è in strade con guida a sinistra).

Quando la vettura passa da strade con guida a sinistra a strade con guida a destra il dispositivo rileva automaticamente la direzione del traffico.

RICHIAMO DELLA VELOCITÀ

Una volta che il sistema è stato annullato ma non disattivato, se è stata precedentemente impostata una velocità, sarà sufficiente premere il pulsante RES e togliere il piede dal pedale dell'acceleratore per richiamarla. Il sistema verrà impostato con l'ultima velocità memorizzata.

Prima di richiamare la velocità precedentemente impostata, portarsi in prossimità della stessa prima di premere il pulsante RES e rilasciarlo.

AVVERTENZA La funzione di richiamo deve essere utilizzata solo se le condizioni stradali e del traffico lo consentono. Il richiamo di una velocità memorizzata troppo alta oppure troppo bassa per le condizioni attuali del traffico e della strada potrebbe provocare un'accelerazione od una decelerazione della vettura. La mancata osservanza di tali avvertenze potrebbe causare incidenti oppure lesioni letali.



ABC

IMPOSTAZIONE DELLA DISTANZA TRA VETTURE

La distanza tra la propria vettura e quella del veicolo che precede può essere impostata scegliendo tra le impostazioni a 1 barra (breve), 2 barre (media), 3 barre (lunga), 4 barre (massima), (2) fig. 168.

Quando la schermata dedicata non è visualizzata sul display, la distanza impostata è mostrata tramite la grafica (2) fig. 169.

Le distanze dal veicolo che precede sono proporzionali alla velocità.

L'intervallo di tempo rispetto al veicolo che precede rimane costante e varia da 1 secondo (per l'impostazione ad 1 barra per la distanza breve) a 2 secondi (per l'impostazione a 4 barre per la distanza massima).

Al primo utilizzo del dispositivo, l'impostazione della distanza è 4 (massima). Una volta che la distanza viene modificata dal guidatore, la nuova distanza sarà memorizzata anche dopo la disattivazione e riattivazione del sistema.

Variazione della distanza

Per variare l'impostazione relativa alla distanza premere e rilasciare il pulsante (2) fig. 167.

Ogni volta che si preme il pulsante l'impostazione della distanza diminuisce di una barra (più corta).

Se non sono presenti veicoli che precedono viene mantenuta la velocità impostata. Una volta raggiunta la distanza più corta un'ulteriore pressione del pulsante imposterà la distanza più lunga.

Se viene rilevato un veicolo che procede sulla stessa corsia a velocità inferiore, sul display viene visualizzata un'icona (ove presente): il dispositivo regola automaticamente la velocità della vettura per mantenere l'impostazione della distanza, indipendentemente dalla velocità impostata.

La vettura mantiene la distanza impostata finché:

- il veicolo che precede accelera ad una velocità superiore a quella impostata
- il veicolo che precede esce dalla corsia oppure dal campo di rilevamento del sensore del dispositivo Adaptive Cruise Control
- viene cambiata l'impostazione della distanza
- si disattiva/annulla il dispositivo Adaptive Cruise Control

AVVERTENZA La frenata massima applicata dal dispositivo è limitata.

Il guidatore può comunque in ogni caso, se necessario, sempre frenare manualmente.

AVVERTENZA Se il dispositivo prevede che il livello di frenata è insufficiente per

mantenere la distanza impostata segnala al guidatore, mediante la visualizzazione di un messaggio dedicato sul display, l'avvicinamento al veicolo che precede. Viene inoltre emessa una segnalazione acustica. In questo caso è opportuno frenare immediatamente nella misura necessaria a mantenere la distanza di sicurezza dal veicolo che precede.

AVVERTENZA È responsabilità del guidatore accertarsi che lungo la traiettoria della vettura non siano presenti pedoni, altre vetture oppure oggetti. La mancata osservanza di tali avvertenze potrebbe causare incidenti oppure lesioni alle persone.

AVVERTENZA È completa responsabilità del guidatore mantenere la distanza di sicurezza dal veicolo che precede, attenendosi alle norme stradali vigenti nei vari paesi.

DISATTIVAZIONE

Il dispositivo viene disattivato e la velocità impostata viene cancellata se:

- si preme il pulsante (1) fig. 167 dell'Adaptive Cruise Control
- si posiziona il dispositivo di avviamento in STOP

Il dispositivo viene annullato:

- quando si preme il pulsante CANC sul volante (fig. 167)

- quando si verificano le condizioni riportate nel paragrafo "Impostazione della velocità desiderata"
- quando la velocità della vettura scende al di sotto della velocità minima impostabile (ad es. in presenza di veicoli che procedono lentamente)
- quando il radar sul paraurti anteriore è indisponibile
- quando si raggiungono pendenze molto elevate

Se queste condizioni si verificano durante una decelerazione del sistema rispetto ad un veicolo che precede, il sistema potrebbe continuare la decelerazione, se necessario anche dopo l'annullamento oppure la disattivazione entro la velocità minima impostabile del sistema.

SEGNALAZIONE FUNZIONALITÀ LIMITATA DEL SISTEMA

Se sul display viene visualizzato il messaggio dedicato, potrebbe essersi verificata una condizione che limita la funzionalità del sistema.

Le possibili cause di questa limitazione sono un guasto, accecamento di uno dei sensori o ostruzione della telecamera.

In caso di ostruzione o accecamento della telecamera (ad es. causato dal sole basso di fronte al parabrezza oppure in condizioni di nebbia o pioggia intensa), attendere che le condizioni di luminosità

e abbagliamento cessino e consentano la piena operatività del sistema, o pulire la zona del parabrezza.

In caso di ostruzione del sensore radar occorre pulire il sensore posizionato nella zona indicata in fig. 174.

Per la pulizia utilizzare esclusivamente un panno morbido. Non utilizzare solventi o paste abrasive.

Quando terminano le condizioni che hanno limitato la funzionalità del sistema, questo torna ad un normale e completo funzionamento. Se l'inconveniente dovesse persistere rivolgersi alla Rete Assistenziale Alfa.

PRECAUZIONI DURANTE LA GUIDA

In alcune condizioni di guida (vedere quanto di seguito descritto), il dispositivo potrebbe non funzionare in modo corretto: il guidatore deve pertanto sempre mantenere il controllo della vettura.

Traino di un rimorchio

Il traino di un rimorchio non è consigliato durante l'uso del dispositivo.

Veicolo non allineato

Il dispositivo potrebbe non rilevare un veicolo che viaggia nella stessa corsia non allineato sulla stessa direttrice di marcia, oppure un veicolo che si sta immettendo da una corsia laterale. In questi casi potrebbe non essere

garantita una distanza sufficiente dai veicoli che precedono.

Il veicolo non allineato può entrare od uscire dalla direttrice di marcia, causando in tal modo la frenata oppure l'accelerazione imprevista della vettura.

Sterzate e curve

Quando si affronta una curva fig. 170 con dispositivo impostato, il dispositivo potrebbe limitare la velocità e l'accelerazione per garantire la stabilità della vettura, anche se non sono stati rilevati veicoli che precedono.

Uscendo dalla curva il dispositivo ripristina la velocità precedentemente impostata.

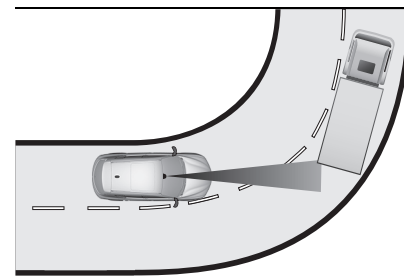

170

9650173

AVVERTENZA In caso di curve strette le prestazioni del dispositivo potrebbero essere limitate. In questo caso si consiglia di disattivare il dispositivo. In questo caso si consiglia di disattivare il dispositivo.



ABC

Uso del dispositivo in pendenza

Guidando su strade con pendenza variabile, il dispositivo potrebbe non rilevare la presenza di un veicolo sulla propria corsia di marcia. Le prestazioni del dispositivo possono essere limitate in funzione della velocità, del carico della vettura, delle condizioni del traffico e dalla ripidità della salita/discesa.

Cambio di corsia

Il dispositivo potrebbe non rilevare la presenza di un veicolo finché quest'ultimo non si trova completamente nella corsia in cui si sta viaggiando fig. 171.

In questo caso potrebbe non essere garantita una distanza sufficiente dal veicolo che sta cambiando corsia: si consiglia di prestare sempre molta attenzione ed essere sempre pronti ad intervenire sui freni se necessario.

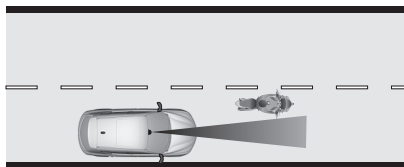

171

9650174

Veicoli piccoli

Alcuni veicoli dal profilo stretto (ad es. cicli e motocicli fig. 172) che viaggiano in prossimità dei bordi esterni della corsia oppure che si immettono nella corsia dall'interno, non vengono rilevati finché non sono completamente all'interno della corsia stessa.

In questo caso potrebbe non essere garantita una distanza sufficiente dai veicoli che precedono.

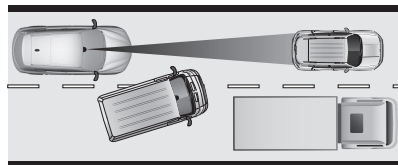

172

9650175

Oggetti e veicoli fermi

Il dispositivo non è in grado di rilevare la presenza di oggetti e veicoli fermi. Il dispositivo, ad esempio, non interviene in situazioni in cui il veicolo che precede esce dalla corsia e il veicolo davanti ad esso è fermo sulla corsia. Prestare sempre la massima attenzione in modo da essere sempre pronti ad intervenire sui freni qualora fosse necessario.

Oggetti e veicoli marcianti in direzione opposta oppure trasversale

Il dispositivo non è in grado di rilevare la presenza di oggetti e veicoli marcianti in direzione opposta oppure trasversale fig. 173 e quindi non interviene di fronte ad essi.

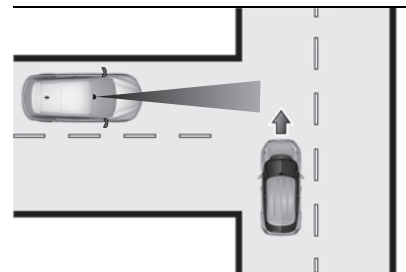

173

9650176

**ATTENZIONE**

146) Prestare sempre la massima attenzione durante la guida, in modo da essere sempre pronti ad intervenire sui freni qualora fosse necessario.

147) Il sistema costituisce un aiuto alla guida: il guidatore non deve mai ridurre l'attenzione durante la guida. La responsabilità della guida è sempre affidata al guidatore, che deve tenere in considerazione le condizioni del traffico per guidare in completa sicurezza. Il guidatore è sempre tenuto a mantenere una distanza di sicurezza rispetto al veicolo che lo precede.

148) Il dispositivo non si attiva in presenza di pedoni, veicoli in arrivo in direzione di marcia opposta oppure marcianti in senso trasversale ed oggetti fermi (ad es. un veicolo bloccato in un ingorgo stradale oppure in panne).

149) Il dispositivo non è in grado di tener conto delle condizioni stradali, del traffico ed atmosferiche ed in condizioni di scarsa visibilità (ad es. presenza di nebbia).

150) Il dispositivo non riconosce sempre completamente condizioni di guida complesse, che potrebbero dar luogo a valutazioni errate od inesistenti sulla distanza di sicurezza da mantenere.

151) Il dispositivo non è in grado di applicare il massimo della forza frenante al veicolo: questo non verrà quindi arrestato completamente.

152) Il radar è dotato di un sistema di sbrinamento, per cui in alcune condizioni climatiche potrebbe raggiungere elevate temperature. Nel caso in cui si rendesse necessario operare nella zona circostante il sensore, attendere almeno 30 secondi dallo spegnimento del motore.



AVVERTENZA

54) Il sistema potrebbe avere funzionalità limitata od assente a causa delle condizioni atmosferiche, come pioggia battente, grandine, presenza di nebbia fitta oppure neve abbondante.

55) L'area di paraurti di fronte al sensore od il sensore radar stesso non deve essere coperta da adesivi, fari ausiliari o qualsiasi altro oggetto.

56) La funzionalità può essere compromessa da una qualsiasi modifica strutturale apportata al veicolo, come ad esempio una modifica dell'assetto frontale, cambio degli pneumatici, oppure un carico più elevato rispetto a quello standard previsto per il veicolo.

57) Riparazioni non corrette eseguite sulla parte frontale della vettura (ad es. paraurti, telaio) possono alterare la posizione del sensore radar e comprometterne la funzionalità. Rivolgersi alla Rete Assistenziale Alfa Romeo per qualsiasi riparazione di questo tipo.

58) Non manomettere né effettuare alcun intervento sul sensore radar oppure sulla telecamera ubicata sul parabrezza. In caso di guasto del sensore occorre rivolgersi alla Rete Assistenziale Alfa Romeo.

59) Evitare lavaggi con getti ad alta pressione nella zona inferiore del paraurti: in particolar modo evitare di agire sul connettore elettrico del sistema. Non utilizzare solventi o paste abrasive.

60) Attenzione a riparazioni e nuove verniciature nella zona intorno al sensore. In caso di urti frontali il sensore può disattivarsi automaticamente e visualizzare, sul display, una segnalazione per indicare di far riparare il sensore. Anche in assenza di segnalazioni di malfunzionamento, disattivare la funzionalità del sistema se si sospetta che la posizione del sensore radar sia stata alterata (ad es. a causa di urti frontali a bassa velocità come nelle manovre di parcheggio). In questi casi, rivolgersi alla Rete Assistenziale Alfa Romeo per provvedere al riallineamento od alla sostituzione del sensore radar.

ACTIVE DRIVING ASSIST

(ove presente)

 153) 154) 155) 156) 157) 158) 159) 160) 161) 162) 163) 164) 165) 166) 167) 168)

 61) 62) 63) 64) 65) 59) 67) 68) 69)

Il sistema combina le funzioni del dispositivo ACC (Adaptive Cruise Control Stop&Go, vedere il paragrafo dedicato più avanti) con una logica di centratura della corsia e, di conseguenza, controlla la traiettoria della vettura con l'obiettivo di mantenerla quanto più vicino possibile al centro della corsia di marcia, gestendo anche la velocità.

Il sistema utilizza le informazioni provenienti dalla telecamera posta sul parabrezza fig. 174 e dal radar anteriore fig. 175 per aiutare il guidatore a mantenere la vettura al centro della corsia di marcia e una velocità costante.



174

9650189



ABC



175

9650196

FUNZIONAMENTO

Nel caso in cui la linea di demarcazione della corsia sia assente oppure non sia riconosciuta correttamente, il sistema Active Driving Assist può utilizzare anche le informazioni provenienti dai veicoli adiacenti e precedenti. Questa condizione può verificarsi in caso di traffico congestionato, quando la vettura che precede e/o gli oggetti circostanti la vettura stessa ostruiscono le linee di demarcazione della corsia. In questo caso, il sistema può utilizzare le colonne di vetture nel traffico per definire la traiettoria di marcia. In alternativa, il sistema può utilizzare la strategia "di aggancio" ("lock-on"), che consente di seguire automaticamente la vettura che precede.

Il sistema funziona solo se il guidatore mantiene le mani sul volante.

Qualora il sistema rilevi che sono state rimosse le mani dal volante, al

guidatore viene segnalata la necessità di riposizionare le mani sul volante (vedere quanto descritto alle pagine seguenti). **AVVERTENZA** Il sistema Active Driving Assist può impiegare alcuni secondi per attivarsi e verificare che tutte le condizioni siano soddisfatte. Durante questo periodo di tempo sul display del quadro strumenti verrà visualizzata un'indicazione grigia e il sistema si attiverà automaticamente non appena saranno soddisfatte tutte le condizioni, senza alcun intervento da parte del guidatore.

Affinché il sistema Active Driving Assist venga inserito, è necessario che si verifichino le seguenti condizioni:

- il sistema Active Driving Assist deve essere acceso premendo il pulsante (4) fig. 176 sul volante
- il dispositivo Adaptive Cruise Control (ACC) con Stop&Go deve essere inserito
- la velocità della vettura deve essere compresa tra 0 e 150 km/h
- non deve essere presente nessuna anomalia alla telecamera e al radar
- la larghezza della corsia della strada deve essere compresa tra 2,7 metri e 4,2 metri
- gli indicatori di direzione non devono essere attivati
- non deve essere presente nessuna anomalia relativa al sistema

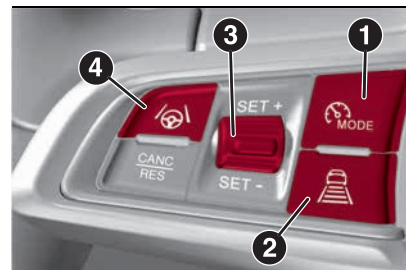

176

9650325

ATTIVAZIONE / DISATTIVAZIONE

Per attivare il sistema premere il pulsante (4) fig. 176 ubicato sul volante.

Per disattivare il sistema premere nuovamente il pulsante.

La pressione del pulsante (4) attiva sia l'ACC con Stop&Go che la funzione di centramento della corsia.

Condizioni di sospensione

Il funzionamento del sistema viene temporaneamente sospeso nei seguenti casi:

- disattivazione o inibizione del sistema ACC con Stop&Go (vedere il paragrafo relativo alla funzionalità Adaptive Cruise Control con Stop&Go più avanti)
- se ci sono curve molto strette
- una delle due linee è interrotta oppure rovinata
- il sole è basso e abbaglia la telecamera ubicata sul parabrezza

- se è stato attivato l'indicatore di direzione sinistro oppure destro
- se il guidatore sta effettuando una manovra intenzionale di cambio di corsia senza inserire l'indicatore di direzione corrispondente
- in assenza di traffico circostante e con segnaletica orizzontale non rilevabile/mancante
- se sono presenti anomalie del sistema
- se la velocità della vettura supera il limite massimo
- se le accelerazioni laterali sono elevate
- scarsa visibilità (a causa di pioggia battente, neve, nebbia, ecc.)

Disattivazione automatica

Il sistema viene disattivato se si staccano le mani dal volante per 45 secondi.

AVVERTENZA Quando l'Active Driving Assist viene messo in pausa le relative grafiche nell'area dedicata diventeranno di colore grigio.

AVVERTENZA La presenza delle mani sul volante viene rilevata mediante un sensore capacitivo installato nel volante. Quando termineranno le condizioni di sospensione, il sistema Active Driving Assist sarà nuovamente disponibile senza richiedere alcuna azione di riattivazione da parte del guidatore.

VISUALIZZAZIONI SUL DISPLAY

Lo stato del sistema è sempre visualizzabile attraverso un'area dedicata sul display del quadro strumenti.

Il colore del simbolo  fornisce un'indicazione dello stato del sistema

Se le mani del guidatore non sono sul volante, sul display del quadro strumenti verranno visualizzate una serie di avvertenze per avvisare il guidatore stesso della necessità di riposizionare le mani sul volante. Verranno inoltre emesse delle segnalazioni acustiche.

Trascorso un determinato periodo di tempo, il sistema Active Driving Assist verrà disabilitato se il guidatore non avrà riposizionato le mani sul volante.

Quando il sistema non rileva la presenza delle mani sul volante per alcuni secondi, il guidatore verrà avvisato mediante la visualizzazione di un'apposita videata al centro del display del quadro strumenti (vedere quanto descritto alle pagine seguenti).

STATI DEL SISTEMA

Sistema attivo: lo stato di sistema attivo e correttamente funzionante viene indicato dalla visualizzazione, sul display del quadro strumenti, della seguente videata fig. 177 all'interno del menu "Assistenza al conducente".

Staccando le mani dal volante il sistema non si disattiverà automaticamente, ma dopo alcuni secondi: sul display del quadro strumenti verranno visualizzate, in sequenza, delle videate dedicate, per avvisare il guidatore di riposizionare le mani sul volante (vedere quanto di seguito descritto).



177

9650014

Sistema attivo (mani staccate dal volante per breve tempo): non appena il guidatore stacca le mani dal volante con la vettura in movimento, sul display del quadro strumenti viene visualizzata la seguente videata fig. 178: in questo caso il sistema rimane comunque attivo.

Trascorsi alcuni secondi senza che il guidatore abbia posizionato le mani sul volante, sul display del del quadro strumenti verrà visualizzata la seguente videata fig. 179.



ABC



178

9650013



179

9650015

Sistema attivo (mani staccate dal volante per un tempo prolungato): se il guidatore non ha ancora posizionato le mani sul volante con la vettura in movimento, sul display del quadro strumenti verrà visualizzata la seguente videata, fig. 180.

In questo caso verrà inoltre emessa una segnalazione acustica.

Se il guidatore rimuove le mani dal volante, inizierà un conteggio che porterà all'attivazione di segnalazioni visive e

acustiche. Inoltre, se l'assenza delle mani viene rilevata, il sistema inizierà una manovra di minimo rischio per portare in sicurezza la vettura.

Dopo 23 secondi dall'assenza delle mani sul volante, il sistema Adaptive Cruise Control applicherà una leggera frenata per avvisare il guidatore e incitarlo a riprendere il controllo della vettura.

Se, dopo altri 3 secondi il guidatore non riprende il controllo della vettura, il sistema applicherà una seconda leggera frenata. Successivamente, se l'assenza delle mani sul volante persiste, il sistema applicherà una frenata automatica tale da portare il veicolo all'arresto.

Non appena il sistema attiva la frenata automatica le luci di emergenza saranno attivate. Arrestato il veicolo, il sistema sbloccherà le portiere (se precedentemente bloccate) e manterrà accese le luci di emergenza.

Se il guidatore dovesse riprendere il controllo della vettura durante la manovra di minimo rischio, ponendo le mani sul volante o premendo il pedale acceleratore il sistema si comporterà normalmente e la manovra di minimo rischio sarà interrotta.



180

9650012

Quando il sistema Active Driving Assist è attivo, il sistema Lane Control (ove previsto) viene messo temporaneamente in pausa. Quando il sistema Active Driving Assist non è attivo, il sistema Lane Keeping Assist (ove previsto), se attivato in precedenza, resta comunque disponibile. Per maggiori informazioni sul sistema Lane Keeping Assist vedere quanto descritto al capitolo "Sistemi di ausilio alla guida" nella sezione "Sicurezza".

FUNZIONALITÀ LIMITATA DEL SISTEMA

Il sistema Active Driving Assist potrebbe avere una funzionalità limitata o ridotta al verificarsi di una delle seguenti condizioni:

Di seguito vengono elencati i principali:

- le linee di demarcazione della corsia non sono chiare oppure in condizioni di scarsa visibilità (ad es. in presenza di pioggia battente, neve, nebbia, ecc.)

□ la telecamera oppure il radar sono danneggiati oppure coperti oppure ostruiti (ad es. da fango, ghiaccio, neve, ecc...)

□ quando si guida in collina oppure su strade con curve strette

□ in prossimità di caselli autostradali

□ quando l'entrata oppure l'uscita dell'autostrada è larga più di 6 metri

□ se la telecamera è esposta a luce abbagliante (ad es. il riflesso oppure la luce diretta del sole)

ADAPTIVE CRUISE CONTROL (ACC) CON STOP&GO



DESCRIZIONE

L'Adaptive Cruise Control con Stop&Go è un dispositivo di assistenza alla guida, a controllo elettronico, che combina le funzionalità del Cruise Control con una funzione di controllo della distanza dal veicolo che precede.

Questo sistema permette di mantenere la vettura ad una velocità desiderata, senza dover premere il pedale dell'acceleratore, permettendo inoltre di mantenere la distanza di sicurezza impostata dal guidatore.

Il sistema utilizza un sensore radar, posizionato al centro del paraurti anteriore e una telecamera, ubicata nella zona centrale del parabrezza, per rilevare

la presenza di un veicolo che precede a distanza ravvicinata.

AVVERTENZE

Se il sensore non rileva alcun veicolo che precede la vettura, il dispositivo manterrà una velocità fissa impostata.

Se il sensore rileva un veicolo che precede la vettura, il dispositivo interviene automaticamente frenando (oppure accelerando) leggermente per non superare la velocità originale impostata, in modo tale che la vettura mantenga la distanza preimpostata cercando di adattarsi alla velocità del veicolo che precede.

È consigliabile disinserire il dispositivo nei seguenti casi:

□ guida in presenza di nebbia, pioggia intensa, neve e in situazioni di guida complesse

□ guida in prossimità di una curva (strade tortuose), ghiacciate, innevate, sdruciolevoli oppure con salite e discese a forte pendenza

□ immissione in una corsia di svolta oppure in una rampa di uscita dall'autostrada

□ quando le circostanze non consentono una guida sicura a velocità costante

ATTIVAZIONE



Per attivare il dispositivo premere e rilasciare il pulsante (1) fig. 176.

La pressione del pulsante (1) fig. 176 permette di passare dallo Speed Limiter e all'Adaptive Cruise Control e viceversa. Se, portando il dispositivo di avviamento in posizione STOP, una delle due funzioni è inserita, questa verrà mantenuta tale una volta riportato il dispositivo di avviamento in posizione ENGINE.

Con sistema attivato e pronto per il funzionamento sul display vengono visualizzati una grafica indicante la "prontezza" del sistema e un simbolo dedicato (1) raffigurante come illustrato in fig. 181. Il simbolo (1) è di colore bianco con sistema abilitato e diventa verde con sistema attivo (velocità impostata).



AVVERTENZA È pericoloso lasciare il dispositivo attivato quando non viene utilizzato: vi è il rischio di impostarlo involontariamente e di perdere il



ABC

controllo della vettura a causa di un'imprevista eccessiva velocità.

DISATTIVAZIONE

Con dispositivo attivo, per disattivarlo premere e rilasciare il pulsante (1) in fig. 176.

IMPOSTAZIONE DELLA VELOCITÀ DESIDERATA

La velocità desiderata può essere impostata anche a veicolo fermo, da 30 km/h fino a 150 km/h.

Quando la vettura raggiunge la velocità desiderata, premere e rilasciare il pulsante SET + oppure SET - per impostare la velocità alla velocità corrente: sul display verrà visualizzata la velocità impostata. Sollevare quindi il piede dal pedale dell'acceleratore. Agendo sul pedale acceleratore, la velocità vettura può superare il valore impostato. Mantenendo premuto l'acceleratore:

- sul display verrà visualizzata, per qualche secondo, una grafica dedicata
 - il dispositivo non sarà in grado di controllare la distanza tra vettura e il veicolo che precede. In questo caso la velocità sarà determinata soltanto dalla posizione del pedale dell'acceleratore
- Non appena il pedale acceleratore viene rilasciato, il dispositivo tornerà ad un normale funzionamento.

Il sistema non può essere impostato:

- quando si preme il pedale del freno
- quando i freni sono surriscaldati
- quando è stato azionato il freno di stazionamento elettrico
- quando il cambio è in posizione P (parcheggio), R (retromarcia) oppure N (folle)
- quando è in corso, oppure si è appena concluso, un intervento del sistema ESC (oppure ABS oppure altri sistemi di controllo della stabilità)
- quando è in corso un intervento di frenata automatica da parte del sistema Autonomous Emergency Brake (ove presente)
- quando lo Speed Limiter è attivo: se si preme il pulsante (1) in fig. 176 lo Speed Limiter viene disattivato. Premere nuovamente il pulsante per portare il sistema allo stato "pronto"
- in caso avaria del dispositivo stesso
- in caso di motore spento
- in caso di pendenze molto elevate
- in caso di ostruzione del sensore radar: in questo caso occorre pulire il sensore. Per la pulizia utilizzare esclusivamente un panno morbido. Non utilizzare solventi o paste abrasive. In caso di sistema impostato le condizioni sopra descritte causano inoltre un annullamento oppure la disattivazione del sistema con

tempistiche che possono variare in funzione delle condizioni

AVVERTENZA Il dispositivo non si disattiva quando, con pedale acceleratore premuto, si raggiungono velocità superiori a quelle impostabili. In queste condizioni il dispositivo potrebbe non funzionare correttamente e se ne consiglia quindi la disattivazione.

AUMENTO/ DIMINUZIONE DELLA VELOCITÀ

Una volta impostato il sistema è possibile aumentare o diminuire la velocità memorizzata tenendo premuto i pulsanti SET+ e SET-.

Ruotando la ghiera (3) verso SET + oppure SET - (prima posizione della ghiera) per un brevissimo periodo di tempo, la velocità impostata aumenta o diminuisce di 1 km/h (1 mph). Ad ogni rotazione successiva della ghiera si ottiene un aumento o una diminuzione di 1 km/h (1 mph). Mantenendo la ghiera in posizione SET + oppure SET -, la velocità impostata aumenta o diminuisce proporzionalmente al tempo in cui si mantiene la levetta stessa in quella posizione.

Ruotando la ghiera (3) verso SET ++ oppure SET -- (seconda posizione della ghiera) per un brevissimo periodo di tempo, la velocità impostata aumenta o diminuisce di 10 km/h (10 mph). Ad ogni

rotazione successiva della ghiera si ottiene un aumento o una diminuzione di 10 km/h (10 mph). Mantenendo la ghiera in posizione SET ++ oppure SET --, la velocità impostata aumenta o diminuisce proporzionalmente al tempo in cui si mantiene la levetta stessa in quella posizione.

L'aumento o la diminuzione della velocità impostata vengono visualizzati sul display.

AVVERTENZE

□ Mantenendo premuto l'acceleratore, la vettura può continuare ad accelerare oltre la velocità impostata. In questo caso, ruotando la ghiera verso SET + (oppure SET -) la velocità sarà impostata alla velocità corrente della vettura. Ruotando la ghiera verso SET++ oppure SET -- la velocità sarà arrotondata ad un multiplo più grande della velocità corrente della vettura

□ quando si preme il pulsante SET- per ridurre la velocità, se il freno motore non rallenta la vettura in modo sufficiente per raggiungere la velocità impostata, l'impianto frenante interviene automaticamente

□ il sistema mantiene la velocità impostata sia in salita che in discesa, tuttavia una leggera variazione della velocità, soprattutto in pendenze marcate, è del tutto normale

□ durante la guida il dispositivo viene annullato in caso di surriscaldamento dei freni

VARIAZIONE DELLA VELOCITÀ CON CARTELLO STRADALE (INTELLIGENT ADAPTIVE CRUISE CONTROL)

Il sistema "Intelligent Adaptive Cruise Control" consente di impostare un limite di velocità pari al cartello stradale rilevato dal sistema "Traffic Sign Information" (vedere quanto descritto al relativo paragrafo in questa sezione).

Se il guidatore ha selezionato sulle impostazioni del sistema Alfa Connect l'opzione di cattura a conferma, al riconoscimento di un nuovo limite di velocità, il sistema "Traffic Sign Recognition" suggerirà il nuovo limite tramite un messaggio sul display del quadro strumenti. Il guidatore può accettare il nuovo limite ruotando la ghiera (3) verso l'alto (SET +) entro i primi 5 secondi dalla comparsa del messaggio. In modo la velocità suggerita verrà impostata sull'Adaptive Cruise Control.

Se il guidatore ha selezionato sulle impostazioni del sistema Alfa Connect l'opzione di cattura automatica, al riconoscimento di un nuovo cartello stradale, il sistema "Traffic Sign Recognition" imposterà automaticamente sull'Adaptive Cruise Control la velocità del nuovo limite rilevato. Il guidatore può rifiutare

l'impostazione della velocità ruotando verso l'alto la ghiera (3) (SET +) entro i primi 5 secondi dalla rilevazione del limite di velocità.

L'attivazione dell'Intelligent Adaptive Cruise Control è segnalata dalla comparsa simbolo  sul display e dalla comparsa di un cerchio verde attorno al cartello stradale indicante il limite di velocità.

RAGGIUNGIMENTO DELLO STOP E RIPARTENZA

Il sistema può decelerare la vettura fino ad un completo arresto quando il veicolo che si segue rallenta fino a fermarsi. Se la vettura raggiunge l'arresto e il veicolo di fronte riparte entro 3 secondi, il sistema farà ripartire in automatico la vettura. Se il veicolo di fronte riparte dopo 3 secondi, è necessario invece ruotare la ghiera (3) in posizione SET + per poter riattivare nuovamente il sistema e ripartire. Se il sistema mantiene la vettura ferma per 2 minuti, il freno di stazionamento elettrico si attiverà e il sistema verrà disattivato.

NOTA A velocità prossime all'arresto, se il guidatore slaccia la cintura di sicurezza o apre la portiera, il freno di stazionamento elettrico sarà attivato e il sistema sarà disattivato.

AVVERTENZA Quando il sistema viene riattivato nuovamente, il guidatore deve assicurarsi che non ci siano pedoni,



ABC

veicoli o altri tipi di ostacoli di fronte alla vettura. La mancata osservanza di tale avvertenza potrebbe causare incidenti oppure lesioni letali.

RICHIAMO DELLA VELOCITÀ

Una volta che il sistema è stato annullato tramite la pressione del pedale freno o del pulsante CANC (oppure RES/CANC, ove previsto) ma non disattivato tramite il pulsante (1) in fig. 176, se è stata precedentemente impostata una velocità, sarà sufficiente premere il pulsante RES (oppure RES/CANC, ove previsto) e togliere il piede dal pedale dell'acceleratore per richiamarla.

Il sistema verrà impostato con l'ultima velocità memorizzata.

Prima di richiamare la velocità precedentemente impostata, portarsi in prossimità della stessa prima di premere il pulsante RES (oppure RES/CANC, ove previsto) e rilasciarlo.

AVVERTENZA La funzione di richiamo deve essere utilizzata solo se le condizioni stradali e del traffico lo consentono. Il richiamo di una velocità memorizzata troppo alta oppure troppo bassa per le condizioni attuali del traffico e della strada potrebbe provocare una repentina accelerazione o decelerazione della vettura. La mancata osservanza di tali avvertenze potrebbe causare incidenti oppure lesioni letali.

IMPOSTAZIONE DELLA DISTANZA TRA VETTURE

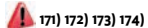

La distanza tra la propria vettura e quella del veicolo che precede può essere impostata scegliendo tra le impostazioni a 1 barra (breve), 2 barre (media), 3 barre (lunga), 4 barre (massima) fig. 182.

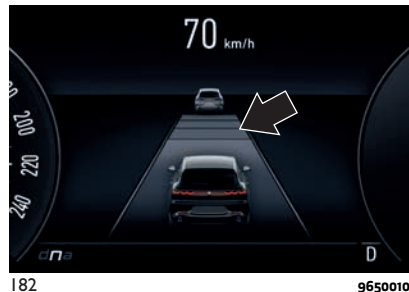

Le distanze dal veicolo che precede sono proporzionali alla velocità. L'intervallo di tempo rispetto al veicolo che precede rimane costante e varia da 1 secondo (per l'impostazione ad 1 barra per la distanza breve) a 2 secondi (per l'impostazione a 4 barre per la distanza massima).

Al primo utilizzo del dispositivo, l'impostazione della distanza è 4 (massima). Una volta che la distanza viene modificata dal guidatore, la nuova distanza sarà memorizzata anche dopo la disattivazione e riattivazione del sistema.

Diminuzione della distanza

Per diminuire l'impostazione relativa alla distanza premere e rilasciare il pulsante (2) fig. 176.

Ogni volta che si preme il pulsante l'impostazione della distanza diminuisce di una barra (più corta).

Una volta raggiunta la distanza più corta un'ulteriore pressione del pulsante imposterà la distanza più lunga. Se non sono presenti veicoli che precedono viene mantenuta la velocità impostata.

Se il veicolo visualizzato sul display del quadro strumenti procede sulla stessa corsia a velocità inferiore, su alcune versioni sul display viene visualizzato un simbolo dedicato. Il dispositivo regola automaticamente la velocità della vettura per mantenere l'impostazione della distanza, indipendentemente dalla velocità impostata.

La vettura mantiene la distanza impostata finché:

- il veicolo che precede accelera ad una velocità superiore a quella impostata
- il veicolo che precede esce dalla corsia oppure dal campo di rilevamento del sensore del dispositivo Adaptive Cruise Control
- viene cambiata l'impostazione della distanza

si disattiva/annulla il dispositivo Adaptive Cruise Control

AVVERTENZA La frenata massima applicata dal dispositivo è limitata. Il guidatore può comunque in ogni caso, se necessario, sempre frenare manualmente.

AVVERTENZA Se il sistema prevede che il livello di frenata è insufficiente per mantenere la distanza impostata segnala al guidatore di prestare attenzione all'avvicinamento al veicolo che precede, mediante la visualizzazione sul display di un messaggio di allerta. Viene inoltre emessa una segnalazione acustica. In questo caso è opportuno frenare immediatamente nella misura necessaria a mantenere la distanza di sicurezza dal veicolo che precede.

AVVERTENZA È responsabilità del guidatore accertarsi che lungo la traiettoria della vettura non siano presenti pedoni, altre vetture oppure oggetti. La mancata osservanza di tali avvertenze potrebbe causare incidenti oppure lesioni alle persone.

AVVERTENZA È completa responsabilità del guidatore mantenere la distanza di sicurezza dal veicolo che precede, attenendosi alle norme stradali vigenti nei vari Paesi.

FUNZIONE AIUTO AL SORPASSO



Il sistema Adaptive Cruise Control, quando le condizioni di traffico lo permettono, consente di dare un'accelerazione aggiuntiva al veicolo per agevolare il sorpasso semplicemente attivando l'indicatore di direzione.

Tale accelerazione aggiuntiva è fornita fintantoché è garantita la distanza dal veicolo che si intende sorpassare.

Una volta percepita l'accelerazione, è compito del guidatore accertarsi che il traffico e le vetture sopraggiungenti da dietro lo consentano, ed effettuare la manovra di cambio corsia.

Una volta che la traiettoria risulta libera da veicoli, l'Adaptive Cruise Control riprenderà il controllo della velocità selezionata, oppure la ridurrà per mantenere la distanza desiderata dal veicolo che precede.

NOTA La funzione di aiuto al sorpasso è disponibile soltanto dal lato in cui il sorpasso è consentito in base al codice della strada (a sinistra nei Paesi con circolazione sul lato destro della carreggiata, a destra nei Paesi con circolazione sul lato sinistro).

RIDUZIONE DELLA VELOCITÀ IN CURVA

Il sistema Adaptive Cruise Control è in grado di decelerare leggermente in curva, al fine di migliorare la stabilità della vettura e il comfort.

La funzionalità può essere un valido aiuto percorrendo una rotatoria oppure in curve graduali, affrontate con curvatura crescente. Il sistema non è in grado di compensare sterzate repentine o, in generale, accelerazioni laterali medio/alte.

È comunque responsabilità del guidatore, in funzione delle condizioni del traffico, premere, ove necessario, il pedale del freno per ridurre ulteriormente la velocità, garantendone la stabilità in curve brusche oppure di raggio decrescente.

DISATTIVAZIONE

Il dispositivo viene disattivato e la velocità impostata viene cancellata se:

- si preme il pulsante (1) fig. 176
- si posiziona il dispositivo di avviamento in STOP

Il dispositivo viene annullato:

- premendo il pulsante CANC (oppure RES/CANC, ove previsto)
- quando si verificano le condizioni riportate nel paragrafo "Impostazione della velocità desiderata"
- quando il radar sul paraurti anteriore è indisponibile
- quando si raggiungono pendenze molto elevate

Se queste condizioni si verificano durante una decelerazione del sistema rispetto ad un veicolo che precede,



ABC

il sistema potrebbe continuare la decelerazione, se necessario anche dopo l'annullamento oppure la disattivazione entro la velocità minima impostabile del sistema.

SEGNALAZIONE FUNZIONALITÀ LIMITATA DEL SISTEMA

Se sul display del quadro strumenti viene visualizzato il messaggio dedicato, potrebbe essersi verificata una condizione che limita la funzionalità del sistema. Le possibili cause di questa limitazione sono un guasto oppure l'ostruzione della telecamera.

In caso di ostruzione o accecamento della telecamera (ad es. causato dal sole basso di fronte al parabrezza oppure in condizioni di nebbia o pioggia intensa), attendere che le condizioni di luminosità e abbagliamento cessino e consentano la piena operatività del sistema, o pulire la zona del parabrezza.

In caso di indicazione di ostruzione pulire la zona del parabrezza indicata in fig. 174 e verificare la scomparsa del messaggio.

Quando terminano le condizioni che hanno limitato la funzionalità del sistema, questo torna ad un normale e completo funzionamento. Se l'inconveniente dovesse persistere rivolgersi alla Rete Assistenziale Alfa Romeo.

PRECAUZIONI DURANTE LA GUIDA

In alcune condizioni di guida (vedere quanto di seguito descritto), il sistema potrebbe non funzionare in modo corretto: il guidatore deve pertanto sempre mantenere il controllo della vettura.

Veicolo non allineato

Il sistema potrebbe non rilevare un veicolo che viaggia nella stessa corsia non allineata sulla stessa direttrice di marcia, oppure un veicolo che si sta immettendo da una corsia laterale. In questi casi potrebbe non essere garantita una distanza sufficiente dai veicoli che precedono.

Il veicolo non allineato può entrare od uscire dalla direttrice di marcia, causando in tal modo la frenata oppure l'accelerazione imprevista della vettura.

Sterzate e curve

Quando si affronta una curva fig. 183 con sistema impostato, il sistema potrebbe limitare la velocità e l'accelerazione per garantire la stabilità della vettura, anche se non sono stati rilevati veicoli che precedono.

Uscendo dalla curva il sistema tende a riportare la velocità precedentemente impostata.

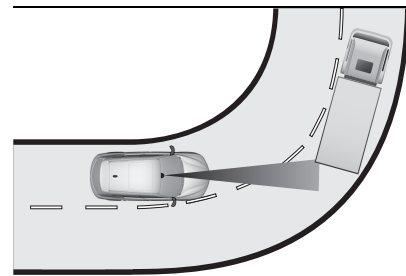

183

9650173

AVVERTENZA In caso di curve strette le prestazioni del sistema potrebbero essere limitate. In questo caso si consiglia di disattivare il sistema.

Uso del sistema in pendenza

Guidando su strade con pendenza variabile, il sistema potrebbe non rilevare la presenza di un veicolo sulla propria corsia di marcia. Le prestazioni del sistema possono essere limitate in funzione della velocità, del carico della vettura, delle condizioni del traffico e dalla ripidità della salita/discesa.

Cambio di corsia

Il sistema potrebbe non rilevare la presenza di un veicolo finché quest'ultimo non si trova completamente nella corsia in cui si sta viaggiando fig. 184.

In questo caso potrebbe non essere garantita una distanza sufficiente dal veicolo che sta cambiando corsia: si

consiglia di prestare sempre molta attenzione ed essere sempre pronti ad intervenire sui freni se necessario.

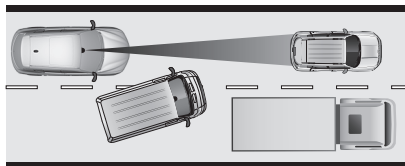

184

9650175

Veicoli piccoli

Alcuni veicoli dal profilo stretto (ad es. cicli e motocicli fig. 185) che viaggiano in prossimità dei bordi esterni della corsia oppure che si immettono nella corsia dall'interno, non vengono rilevati finché non sono completamente all'interno della corsia stessa.

In questo caso potrebbe non essere garantita una distanza sufficiente dai veicoli che precedono.

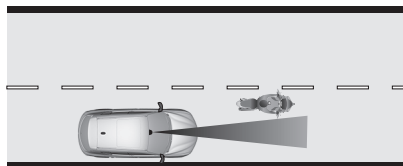

185

9650174

Oggetti e veicoli fermi

Il sistema non è in grado di rilevare la presenza di oggetti e veicoli fermi se si sta viaggiando ad una velocità superiore ai 60 km/h. Il sistema, ad esempio, potrebbe non intervenire in situazioni in cui il veicolo che precede esce dalla corsia e la vettura davanti ad esso è ferma sulla corsia. Prestare sempre la massima attenzione in modo da essere sempre pronti ad intervenire sui freni qualora fosse necessario.

Oggetti e veicoli marcianti in direzione opposta oppure trasversale

Il sistema non è in grado di rilevare la presenza di oggetti e veicoli marcianti in direzione opposta oppure trasversale fig. 186 e quindi non interviene di fronte ad essi.

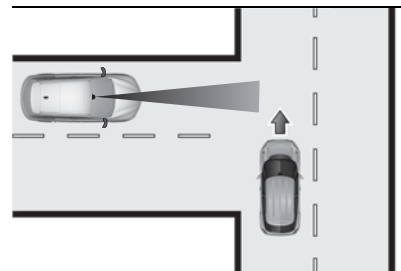

186

9650176



ATTENZIONE

153) Prestare sempre la massima attenzione durante la guida, in modo da essere sempre pronti ad intervenire sui freni qualora fosse necessario.

154) Il sistema costituisce un aiuto alla guida: il guidatore non deve mai ridurre l'attenzione durante la guida. La responsabilità della guida è sempre affidata al guidatore, che deve tenere in considerazione le condizioni del traffico per guidare in completa sicurezza. Il guidatore è sempre tenuto a mantenere una distanza di sicurezza rispetto al veicolo che lo precede.

155) Il sistema costituisce un aiuto nella guida della vettura, NON avverte il guidatore dell'avvicinamento dei veicoli che si trovano all'esterno delle zone di rilevamento. Il guidatore deve sempre mantenere un livello di attenzione adeguato alle condizioni del traffico, della strada e nel controllo della traiettoria della vettura.

156) Il dispositivo non si attiva in presenza di pedoni, veicoli in arrivo in direzione di



ABC

marcia opposta oppure marcianti in senso trasversale ed oggetti fermi (ad es. un veicolo bloccato in un ingorgo stradale oppure in panne).

157) Il dispositivo non è in grado di tener conto delle condizioni stradali, del traffico ed atmosferiche ed in condizioni di scarsa visibilità (ad es. presenza di nebbia).

158) Il dispositivo non riconosce sempre completamente condizioni di guida complesse, che potrebbero dar luogo a valutazioni errate od inesistenti sulla distanza di sicurezza da mantenere.

159) Durante la guida su strade a doppio senso di marcia in cui non è presente la linea centrale divisoria della corsia (ad es. strade di campagna) è fortemente sconsigliato l'utilizzo del sistema ACC e Active Driving Assist. In quanto tali sistemi potrebbero rilevare le linee dell'intera carreggiata come linee delimitanti una singola corsia.

160) Non collocare oggetti sul volante (ad es. una coperta oppure rivestimenti per volante di qualsiasi tipo e materiale) che possano creare interferenza con il sensore capacitivo di rilevamento della presenza delle mani sul volante.

161) Si possono presentare molte situazioni imprevedibili che possono influenzare le prestazioni del sistema Active Driving Assist. Il guidatore deve essere pronto a reagire immediatamente e a prendere il controllo della vettura in sostituzione del sistema Active Driving Assist.

162) Se la vettura si avvicina a una curva troppo stretta rispetto alla velocità corrente, il sistema Active Driving Assist si disinserisce. Il guidatore deve pertanto essere pronto a riprendere immediatamente il controllo della vettura

in qualsiasi momento. Per evitare questa situazione è importante che l'impostazione della velocità della vettura non sia superiore al limite di velocità corrente della strada.

163) Il sistema Active Driving Assist utilizza un sensore di rilevamento mani sul volante: il guidatore deve mantenere le mani sul volante in ogni momento. Se le mani vengono rimosse dal volante per un determinato periodo di tempo il sistema si disinscrive.

164) Durante l'utilizzo del sistema Active Driving Assist impugnare il volante e tenere in considerazione le condizioni stradali e il traffico circostante. Il guidatore deve pertanto essere pronto a riprendere immediatamente il controllo della vettura in qualsiasi momento. L'inosservanza di queste istruzioni può essere causa di gravi lesioni con conseguenze anche letali.

165) Il sistema Active Driving Assist costituisce un aiuto alla guida: il guidatore non deve mai ridurre l'attenzione durante la guida. La responsabilità della guida è sempre affidata al guidatore, che deve tenere in considerazione le condizioni del traffico per guidare in completa sicurezza. Il guidatore è sempre tenuto a mantenere una distanza di sicurezza rispetto al veicolo che lo precede.

166) Se in seguito a graffi, scheggiature, rottura del parabrezza fosse necessario effettuarne la sostituzione, occorre rivolgersi esclusivamente alla Rete Assistenziale Alfa Romeo. Non effettuare la sostituzione del parabrezza autonomamente, pericolo di malfunzionamento! Si raccomanda comunque di effettuare la sostituzione

del parabrezza nel caso in cui esso sia danneggiato nella zona della telecamera.

167) La guida della vettura su percorsi urbani potrebbe modificare significativamente la sensibilità del sistema, a causa della limitata e/o assenza della segnalazione verticale e orizzontale e per le condizioni variabili del traffico.

168) Alcuni fattori e condizioni esterne potrebbero influire sul corretto funzionamento del sistema Active Driving Assist: danni oppure ostruzioni causate da fango, ghiaccio, neve, ecc..., paraurti danneggiati oppure non allineati, interferenze con altre apparecchiature che provocano onde elettromagnetiche.

169) Il dispositivo è in grado di arrestare completamente, ma il guidatore deve essere sempre pronto ad intervenire sui freni qualora fosse necessario.

170) È pericoloso lasciare il dispositivo inserito quando non viene utilizzato: vi è il rischio di attivarlo involontariamente e di perdere il controllo della vettura a causa di un'imprevista eccessiva velocità.

171) La frenata massima applicata dal dispositivo è limitata. Il guidatore può comunque in ogni caso, se necessario, sempre frenare manualmente.

172) Se il dispositivo prevede che il livello di frenata sia insufficiente per mantenere la distanza impostata, viene segnalato al guidatore, mediante la visualizzazione della scritta "BRAKE!" ("Frenata!") oppure da un messaggio dedicato sul display del quadro strumenti, l'avvicinamento al veicolo che precede. Viene inoltre emessa una segnalazione acustica. In questo caso è opportuno frenare immediatamente nella

misura necessaria a mantenere la distanza di sicurezza dal veicolo che precede.

173) È responsabilità del guidatore accertarsi che, lungo la traiettoria della vettura, non siano presenti pedoni, altre vetture oppure oggetti. La mancata osservanza di tali avvertenze potrebbe causare incidenti oppure lesioni alle persone.

174) È completa responsabilità del guidatore mantenere la distanza di sicurezza dal veicolo che precede, attenendosi alle norme stradali vigenti nei vari Paesi.

175) Quando una vettura passa da strade con guida a sinistra a strade con guida a destra il dispositivo rileva automaticamente la direzione del traffico. In questo caso l'ausilio al sorpasso è attivo solo quando il veicolo di riferimento viene superato a destra. Questa accelerazione aggiuntiva viene attivata quando il guidatore utilizza l'indicatore di direzione destro. In questa condizione il dispositivo non fornisce più la funzione di ausilio al sorpasso sul lato sinistro finché non determina che la vettura è tornata su strade con guida a sinistra.



AVVERTENZA

61) Il sistema potrebbe avere funzionalità limitata od assente a causa delle condizioni atmosferiche, come pioggia battente, grandine, sole basso, telecamera accecata, presenza di nebbia fitta oppure neve abbondante.

62) La telecamera sul parabrezza non deve essere coperta da adesivi o da qualsiasi altro oggetto.

63) La funzionalità può essere compromessa da una qualsiasi modifica strutturale apportata alla vettura, come ad esempio una modifica dell'assetto frontale, cambio degli pneumatici, oppure un carico più elevato rispetto a quello standard previsto per la vettura.

64) Riparazioni non corrette eseguite nella zona di ubicazione della telecamera possono alterare la visione della camera e comprometterne la funzionalità (es: applicazione di paste o colle per rimozione graffi). Rivolgersi alla Rete Assistenziale Alfa Romeo per qualsiasi riparazione di questo tipo.

65) Non manomettere né effettuare alcun intervento sulla telecamera ubicata sul parabrezza. In caso di guasto del sensore occorre rivolgersi alla Rete Assistenziale Alfa Romeo.

66) Evitare lavaggi con getti ad alta pressione nella zona inferiore del paraurti: in particolar modo evitare di agire sul connettore elettrico del sistema. Non utilizzare solventi o paste abrasive.

67) Attenzione a riparazioni e nuove verniciature nella zona intorno al sensore. In caso di urti frontali il sensore può disattivarsi automaticamente e visualizzare, sul display, una segnalazione per indicare di far riparare il sensore. Anche in assenza di segnalazioni di malfunzionamento, disattivare la funzionalità del sistema se si sospetta che la posizione del sensore radar sia stata alterata (ad es. a causa di urti frontali a bassa velocità come nelle manovre di

parcheggio). In questi casi, rivolgersi alla Rete Assistenziale Alfa Romeo per provvedere al riallineamento od alla sostituzione del sensore radar.

68) Non utilizzare l'Active Driving Assist in fuoristrada, dove il manto stradale non è ben definito o su strade dove la segnaletica orizzontale è mancante (es. lavori in corso, strade con catrame temporaneo). Il sistema è stato progettato solo per strade ben asfaltate.

69) Laddove si hanno forti variazioni di luce il sensore potrebbe non funzionare correttamente per accecamento temporaneo e quindi il sistema potrebbe non essere attivo (ad es. entrate ed uscite da tunnel).

SISTEMA "Alfa DNA™" CON "ESC OFF" (versioni Plug-In Hybrid Q4)



176)



SELEZIONE MODALITÀ DI GUIDA

È un dispositivo che permette, agendo sul selettore (ubicato sul tunnel centrale) fig. 187 di selezionare fra diverse modalità di risposta della vettura a seconda delle esigenze di guida e delle condizioni stradali.

□ **d** = "Dynamic": questa modalità consente di forzare l'accensione del motore termico e di utilizzarlo insieme al motore elettrico per massimizzare la guida sportiva della vettura



ABC

- **n** = "Natural": la modalità di trazione con funzionamento ibrido e con ripartizione della coppia fra il motore termico ed elettrico completamente automatica
- **a** = "Advanced Efficiency": questa modalità consente di forzare l'utilizzo del solo motore elettrico posteriore (per la guida ad es. in zone ZTL)
-  **OFF** = disattivazione del sistema ESC in aggiunta alle impostazioni della modalità "Dynamic"
-  = modifica la taratura delle sospensioni (ove presente)



187

9650025

Sul quadro strumenti le diverse modalità sono rappresentate come indicato in fig. 188.

Le diverse modalità di guida si differenziano inoltre dai contenuti nelle videate "performance".



188

9650092

AVVERTENZA Qualora si provi a selezionare una modalità di funzionamento ed il sistema di selezione della modalità di funzionamento non lo consenta, sul display del quadro strumenti verrà visualizzato un messaggio dedicato.

AVVERTENZA Non è possibile effettuare il cambio di modalità quando la vettura supera la velocità di 130 km/h.

MODALITÀ "DYNAMIC" Inserimento

Si attiva ruotando il selettore in corrispondenza della lettera "d".

Motore e cambio automatico: motore termico sempre acceso con adozione della mappatura sportiva.

Sono attivi i seguenti dispositivi: ABS (Anti-lock Braking System), EBD (Electronic Brakeforce Distribution), TC (Traction Control), ASR (AntiSlip Regulation), BLD (Brakes Lock

Differential), TTC (Torque Transfer Control), ESC (Electronic Stability Control), ERM (Electronic Rollover Mitigation), MDG (Motor Drag Control), PBA (Panic Brake Assist), TSC (Trailer Sway Control), HSA (Hill Start Assist), RAB (Ready Alert Braking).

I sistemi TC (Traction Control), ASR (AntiSlip Regulation), BLD (Brakes Lock Differential) ed ESC (Electronic Stability Control) hanno soglie di intervento finalizzate a garantire una guida divertente e sportiva, garantendo la stabilità della vettura.

Il sistema DSV (Alfa Dual Stage Valve Suspension) (ove presente) è abilitato.

La funzionalità "e-Save" è disattivata.

AVVERTENZA In modalità "Dynamic" la sensibilità al pedale dell'acceleratore aumenta notevolmente, quindi la guida può risultare meno fluida e confortevole.

Nella videata "Performance" sono visualizzati i parametri riconducibili alla stabilità della vettura, i grafici riproducono l'andamento delle accelerazioni longitudinale/laterale (G-meter information), considerando come unità di riferimento l'accelerazione di gravità.

Sulla destra sono visualizzati i picchi delle accelerazioni laterali fig. 189.



189

9650094

Disinserimento

Per disinserire la modalità Dynamic, spostare il selettore in corrispondenza della modalità Normal "n".

MODALITÀ "NATURAL"

Inserimento

Si attiva ruotando il selettore in corrispondenza della lettera "n".

La modalità "Natural" è la preferenziale in cui si accenderà la vettura.

Motore e cambio automatico: risposta standard.

Sono attivi i seguenti dispositivi: ABS (Anti-lock Braking System), EBD (Electronic Brakeforce Distribution), TC (Traction Control), ASR (AntiSlip Regulation), BLD (Brakes Lock Differential), ESC (Electronic Stability Control), ERM (Electronic Rollover Mitigation), MDG (Motor Drag Control), PBA (Panic Brake Assist), TSC (Trailer Sway Control), HSA (Hill Start Assist).

Sono disattivati i seguenti dispositivi: TTC (Torque Transfer Control), RAB (Ready Alert Braking).

Il sistema DSV (Alfa Dual Stage Valve Suspension) (ove presente) è disabilitato.

La funzionalità "e-Save" è attiva.

Nella videata "Performance" vengono riportati il consumo medio ed istantaneo fig. 190.



190

9650095

Disinserimento

Per disinserire la modalità Natural, spostare il selettore in corrispondenza di un'altra modalità ("d" oppure "a").

MODALITÀ "ADVANCED EFFICIENCY"

Inserimento

Si attiva ruotando il selettore in corrispondenza della lettera "a". Con quadro strumenti in modalità "Evolved", gli indicatori del tachimetro e del contagiri si illuminano di verde e sul contagiri viene attivata la zona "charge"

(1) fig. 191 che segnala la marcia in modalità di ricarica della batteria ad alta tensione.

Nel caso in cui la vettura venga spenta in modalità "Advanced Efficiency", la modalità rimarrà attiva alla successiva accensione della vettura qualora ci siano le condizioni di abilitazione.

Modalità di marcia con solo motore elettrico posteriore.



191

9650093

Sono attivi i seguenti dispositivi: ABS (Anti-lock Brake System), EBD (Electronic Brakeforce Distribution), TC (Traction Control), ASR (AntiSlip Regulation), BLD (Brakes Lock Differential), ESC (Electronic Stability Control), ERM (Electronic Rollover Mitigation), MDG (Motor Drag Control), PBA (Panic Brake Assist), HSA (Hill Start Assist), TSC (Trailer Sway Control).

I sistemi TC (Traction Control), ASR (AntiSlip Regulation) ed ESC (Electronic Stability Control) hanno soglie di



ABC

intervento finalizzate a garantire un'ottimizzazione dei consumi.

Sono disattivati i dispositivi TTC (Torque Transfer Control) e RAB (Ready Alert Braking).

Il sistema DSV (Alfa Dual Stage Valve Suspension) (ove presente) è disabilitato.

La funzionalità "e-Save" è disattivata.

Nella videata "Performance" vengono riportati il consumo medio ed istantaneo fig. 190.

Disinserimento

Per disinserire la modalità Advanced Efficiency ("Advanced Efficiency"), spostare il selettore in corrispondenza della modalità Natural "n".

Funzione "eCoasting Descend Control"



177) 178)

La funzione mantiene la velocità della vettura costante durante la marcia in discesa. Si attiva automaticamente con il selettore in modalità Advanced Efficiency non appena la vettura rileva una condizione di marcia in discesa e pedali dell'acceleratore e freno non premuti.

A bassa velocità attiva la modalità "Sailing", che simula la condizione di marcia in folle.

A velocità superiori la vettura è leggermente rallentata dal motore

elettrico, che ha la funzione di freno motore.

A 50 km/h la frenatura automatica del motore elettrico è maggiore per permettere alla vettura di mantenere la velocità costante.

Se il guidatore preme il pedale dell'acceleratore la vettura accelera e, al rilascio del pedale, l'"eCoasting Descend Control" regola il freno motore in modo da mantenere la velocità di marcia raggiunta al momento del rilascio.

Se il guidatore preme il pedale del freno, la velocità di marcia viene ridotta e, al rilascio, mantenuta costante.

Al termine della discesa la funzione viene disattivata automaticamente.

MODALITÀ "ESC OFF" Inserimento

Si inserisce ruotando e mantenendo ruotato per almeno 2 secondi il selettore in corrispondenza della posizione "ESC OFF": il sistema ESC (Electronic Stability Control) viene in tal modo disabilitato.

La disabilitazione viene segnalata sul display tramite una videata dedicata e la visualizzazione del simbolo  sul display del quadro strumenti.

Motore e cambio automatico: motore termico sempre acceso con adozione della mappatura sportiva.

Sono attivi i seguenti dispositivi: ABS (Anti-lock Brake System), EBD (Electronic Brakeforce Distribution), BLD (Brakes Lock Differential), TTC (Torque Transfer Control), ESC (solo in caso di intervento del sistema ABS), MDG (Motor Drag Control), HSA (Hill Start Assist) e PBA (Panic Brake Assist).

Il sistema BLD (Brakes Lock Differential) ha soglie di intervento finalizzate a garantire la massima sicurezza.

Sono disattivati i dispositivi TC (Traction Control), ASR (AntiSlip Regulation), ERM (Electronic Rollover Mitigation), TSC (Trailer Sway Control) e RAB (Ready Alert Braking).

Il sistema DSV (Alfa Dual Stage Valve Suspension) (ove presente) è abilitato.

La funzionalità "e-Save" è disattivata.

Disinserimento

Per disinserire la modalità "ESC OFF", riportare il selettore in corrispondenza della posizione "ESC OFF" e il sistema si imposterà la modalità "d".



ATTENZIONE

176) In caso di accidentale immersione parziale della vettura in acqua, spegnere il motore ed abbandonare immediatamente la vettura. Evitare il contatto fisico con la vettura allagata. Contattare immediatamente i soccorritori, le forze di

polizia oppure i vigili del fuoco informandoli che si tratta di una vettura con sistema ad alta tensione.

177) La funzionalità del sistema non deve mai essere messa alla prova in modo incauto e pericoloso, con la possibilità di mettere a repentaglio la sicurezza del guidatore e di altre persone.

178) Il sistema costituisce un aiuto alla guida: il guidatore non deve mai ridurre l'attenzione durante la guida. La responsabilità della guida è sempre affidata al guidatore, che deve tenere in considerazione le condizioni del traffico per guidare in completa sicurezza. Il guidatore è sempre tenuto a mantenere una distanza di sicurezza rispetto al veicolo che lo precede.

SISTEMA "Alfa DNA™" CON ESC OFF (escluse versioni Plug-In Hybrid Q4)

DESCRIZIONE

È un dispositivo che permette, agendo sul selettore (ubicato sul tunnel centrale) fig. 192 di selezionare fra diverse modalità di risposta della vettura a seconda delle esigenze di guida e delle condizioni stradali.

- **d** = Dynamic (modalità per guida sportiva)
- **n** = Natural (modalità per guida in condizioni normali)

- **a** = Advanced Efficiency (modalità per guida ECO, per avere il massimo risparmio di combustibile)
- **OFF** = disattivazione del sistema ESC
-  = modifica la taratura delle sospensioni (ove presente, per versioni Mild Hybrid)



192

9650025

Su alcune versioni allo spegnimento del motore il selettore ritorna sempre in modalità **n** (Natural).

Con modalità **OFF** attiva il selettore viene illuminato di rosso.

Sul quadro strumenti le diverse modalità sono rappresentate come indicato in fig. 193.

Le diverse modalità di guida si differenziano inoltre dai contenuti nelle videate "performance".



193

9650441

MODALITÀ "NATURAL"

Inserimento

Si attiva ruotando il selettore in corrispondenza della lettera "n". Con quadro strumenti in modalità "Evolved" gli indicatori del tachimetro e del contagiri sono bianchi.

Motore termico / sistema ibrido e cambio a doppia frizione (versioni Diesel) / cambio automatico a doppia frizione elettrificato (versioni Mild Hybrid) / cambio automatico (versioni 2.0 benzina): risposta standard.

Sono attivi i seguenti dispositivi: ABS (Anti-lock Braking System), EBD (Electronic Brakeforce Distribution), TC (Traction Control), ASR (AntiSlip Regulation), BLD (Brakes Lock Differential), ESC (Electronic Stability Control), ERM (Electronic Rollover Mitigation), MDG (Motor Drag Control), PBA (Panic Brake Assist), TSC (Trailer Sway Control), HSA (Hill Start Assist).



ABC

Sono disattivati i seguenti dispositivi: DTV (Dynamic Torque Vectoring), RAB (Ready Alert Braking).

I sistemi Start&Stop (per versioni/mercati, ove previsto) e Sailing (per versioni/mercati, ove previsto) sono attivi.

Il sistema DSV (Alfa Dual Stage Valve Suspension) (ove presente) è disabilitato.

Nella videata "Performance" vengono riportati il consumo medio e istantaneo fig. 194.



Disinserimento

Per disinserire la modalità Natural, spostare il selettore in corrispondenza di un'altra modalità ("d" oppure "a").

MODALITÀ "DYNAMIC"

Inserimento

Si attiva ruotando il selettore in corrispondenza della lettera "d". Con quadro strumenti in modalità "Evolved"

gli indicatori del tachimetro e del contagiri sono rossi.

Motore termico / sistema ibrido e cambio a doppia frizione (versioni Diesel) / cambio automatico a doppia frizione elettrificato (versioni Mild Hybrid) / cambio automatico (versioni 2.0 benzina): adozione mappatura sportiva.

Sono attivi i seguenti dispositivi: ABS (Anti-lock Braking System), EBD (Electronic Brakeforce Distribution), TC (Traction Control), ASR (AntiSlip Regulation), BLD (Brakes Lock Differential), DTV (Dynamic Torque Vectoring), ESC (Electronic Stability Control), ERM (Electronic Rollover Mitigation), MDG (Motor Drag Control), PBA (Panic Brake Assist), TSC (Trailer Sway Control), HSA (Hill Start Assist), RAB (Ready Alert Braking).

I sistemi TC (Traction Control), ASR (AntiSlip Regulation), BLD (Brakes Lock Differential) ed ESC (Electronic Stability Control) hanno soglie di intervento finalizzate a garantire una guida divertente e sportiva, garantendo la stabilità della vettura.

Il sistema Start&Stop (per versioni/mercati, ove previsto) è attivo.

Il sistema Sailing (per versioni/mercati, ove previsto) è disattivato.

Il sistema DSV (Alfa Dual Stage Valve Suspension) (ove presente) è abilitato.

AVVERTENZA In "Dynamic" la sensibilità al pedale dell'acceleratore aumenta notevolmente, quindi la guida può risultare meno fluida e confortevole.

Nella videata "Performance" sono visualizzati i parametri riconducibili alla stabilità della vettura, i grafici riproducono l'andamento delle accelerazioni logitudinale/laterale (G-meter information), considerando come unità di riferimento l'accelerazione di gravità.

Sulla destra sono visualizzati i picchi delle accelerazioni laterali fig. 195.



Disinserimento

Per disinserire la modalità Dynamic, spostare il selettore in corrispondenza della modalità Natural "n".

MODALITÀ "ADVANCED EFFICIENCY"

Inserimento

Si attiva ruotando il selettore in corrispondenza della lettera "a". Con

quadro strumenti in modalità "Evolved" gli indicatori del tachimetro e del contagiri sono bianchi.

Sistemi ESC (Electronic Stability Control) e ASR (AntiSlip Regulation): soglie di intervento finalizzate a garantire la massima sicurezza in condizioni di guida su fondi a bassa aderenza. Si consiglia quindi di selezionare la modalità "Advanced Efficiency" in condizioni di bassa aderenza del fondo stradale.

Prestazioni motore termico e cambio a doppia frizione (versioni Diesel) / cambio automatico a doppia frizione elettrificato (versioni Mild Hybrid) / cambio automatico (versioni 2.0 benzina) ridotte.

Strategia di cambiata ECO nel cambio automatico.

Sono attivi i seguenti dispositivi: ABS (Anti-lock Braking System), EBD (Electronic Brakeforce Distribution), TC (Traction Control), ASR (AntiSlip Regulation), BLD (Brakes Lock Differential), ESC (Electronic Stability Control), ERM (Electronic Rollover Mitigation), MDG (Motor Drag Control), PBA (Panic Brake Assist), HSA (Hill Start Assist), TSC (Trailer Sway Control).

I sistemi TC (Traction Control), ASR (AntiSlip Regulation), ed ESC (Electronic Stability Control) hanno soglie di

intervento finalizzate a garantire un'ottimizzazione dei consumi.

Sono disattivati i dispositivi DTV (Dynamic Torque Vectoring), RAB (Ready Alert Braking).

I sistemi Start&Stop (per versioni/mercati, ove previsto) e Sailing (per versioni/mercati, ove previsto) sono attivi.

Il sistema DSV (Alfa Dual Stage Valve Suspension) (ove presente) è disabilitato.

Nella videata "Performance" vengono riportati il consumo medio e istantaneo fig. 196.



Disinserimento

Per disinserire la modalità Advanced Efficiency, spostare il selettore in corrispondenza della modalità Natural "n".

AVVERTENZA Al successivo riavviamento del motore il selettore si

posiziona sempre in modalità Natural "n".

AVVERTENZA Al successivo riavviamento del motore la modalità "ESC OFF", precedentemente selezionata, non viene mantenuta. Il sistema si riattiverà in modalità "Dynamic".

MODALITÀ "ESC OFF" Inserimento

Si inserisce ruotando e mantenendo ruotato per almeno 2 secondi il selettore in corrispondenza della posizione "ESC OFF": il sistema (ESC Electronic Stability Control) viene in tal modo disabilitato. La disabilitazione viene segnalata sul display tramite una schermata dedicata e l'accensione del simbolo .

Sono attivi i seguenti dispositivi: ABS (Anti-lock Braking System), EBD (Electronic Brakeforce Distribution), BLD (Brakes Lock Differential), DTV (Dynamic Torque Vectoring), ESC (solo in caso di intervento del sistema ABS), MDG (Motor Drag Control), HSA (Hill Start Assist) e PBA (Panic Brake Assist).

Il sistema BLD (Brakes Lock Differential) ha soglie di intervento finalizzate a garantire la massima sicurezza.

Sono disattivati i dispositivi: TC (Traction Control), ASR (AntiSlip Regulation), ERM (Electronic Rollover Mitigation), TSC



ABC

(Trailer Sway Control), RAB (Ready Alert Braking).

Il sistema Start&Stop (per versioni/mercati, ove previsto) è attivo solo a vettura ferma.

Il sistema Sailing (per versioni/mercati, ove previsto) è disattivato.

Il sistema DSV (Alfa Dual Stage Valve Suspension) (ove presente) è abilitato.

Disinserimento

Per disinserire la modalità "OFF", riportare il selettore in corrispondenza della posizione "OFF" e il sistema si setterà in modalità "d".

ALFA DUAL STAGE VALVE SUSPENSION (DSV)

(ove presente)

Il sistema elettronico di gestione delle sospensioni della vettura è il risultato della sofisticata elaborazione dei vari sensori di bordo, rivolta all'ottimizzazione delle prestazioni della vettura.

Il sistema offre al guidatore la possibilità di selezionare due differenti setup di smorzamento delle sospensioni attraverso l'apposito tasto. Una speciale valvola doppio stadio all'interno di ciascun ammortizzatore, comandata elettronicamente da una centralina, permette di modificare la taratura degli ammortizzatori tra due modalità, una

soft per migliorare il comfort di marcia e una hard per prediligere l'handling e la tenuta di strada.

Il guidatore può scegliere, anche durante la marcia (solo in modalità "d" o in modalità "OFF"), tra due tipi di taratura: una più sportiva o una più confortevole delle sospensioni.



197

9650132

Premendo il pulsante fig. 197 il sistema si predispose per funzionare con una taratura degli ammortizzatori che predilige il comfort di guida.

In caso di avaria del sistema sul display del quadro strumenti viene visualizzato il simbolo ⚠.

COASTING

(versione 1.6 16V Multijet 130CV)

La vettura può essere dotata della funzione "Coasting", disponibile nella modalità di guida "a" (Advanced Efficiency), che permette di ottenere un risparmio di combustibile.

La funzione permette di viaggiare con il motore scollegato dalle ruote agendo automaticamente sulla frizione. Questo permette di percorrere un tratto di strada senza il contributo del freno motore al rallentamento della vettura, al fine di ridurre i consumi di combustibile.

Il motore rimane acceso al regime minimo di rotazione, permettendo di mantenere attive le funzionalità della vettura (ad es. ricarica della batteria tradizionale, climatizzazione, ecc.).

La funzione interviene autonomamente in condizioni di rilascio di freno e dell'acceleratore a partire da una velocità di 25 km/h e fino ai 160 km/h.

La disattivazione della funzione "Coasting" è automatica e avviene nei seguenti casi:

- inserimento di una modalità diversa da Advanced Efficiency;
- particolari situazioni di guida (per es.: guida in discesa, intervento del sistema ESP, elevata accelerazione laterale, ecc.)

☐ scollegamento della batteria tradizionale. In questo caso occorre eseguire la seguente procedura:

- avviare il motore
- con leva del cambio automatico/cambio automatico a doppia frizione in posizione P (Parcheggio) a motore caldo (indicatore della temperatura intorno alla posizione centrale), accelerare fino a raggiungere il limitatore di giri
- non premere mai il pedale del freno durante la manovra
- rilasciare completamente il pedale dell'acceleratore ed attendere che il motore torni al minimo
- attendere almeno 2 secondi
- spegnere il motore

Con funzione attiva sul display del quadro strumenti viene visualizzato il simbolo . Il simbolo scompare quando la funzione è disattiva.

NOTA Con funzione "Coasting" attiva il quadro strumenti non visualizzerà il consumo istantaneo.

SISTEMA PARK SENSORS

VERSIONI CON 4 SENSORI

(ove presente)

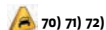

I sensori di parcheggio, ubicati sul paraurti posteriore fig. 198, hanno la funzione di rilevare la presenza di eventuali ostacoli che si trovano in prossimità della parte posteriore della vettura. I sensori avvisano il guidatore della presenza di ostacoli mediante una segnalazione acustica e mediante segnalazioni visive sul display del sistema Alfa Connect.

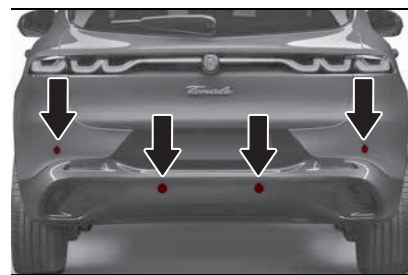

198

9650045

Attivazione sistema

Il sistema si attiva automaticamente inserendo la retromarcia.

Disattivazione sistema

Il sistema si disattiva automaticamente inserendo una marcia differente dalla retromarcia.

Segnalazione acustica

Inserendo la retromarcia e nel caso di presenza di un ostacolo posteriore, viene attivata una segnalazione acustica con frequenza variabile:

- ☐ aumenta con il diminuire della distanza tra vettura e ostacolo
- ☐ diventa continua quando la distanza tra la vettura e l'ostacolo è inferiore a circa 30 cm, mentre termina se la distanza dall'ostacolo aumenta
- ☐ rimane costante se la distanza tra vettura e ostacolo rimane invariata. Se questa situazione si verifica per i sensori esterni, il segnale viene interrotto dopo circa 3 secondi onde evitare, ad esempio, segnalazioni in caso di manovra lungo un muro

Se i sensori rilevano più ostacoli, viene preso in considerazione solo quello che si trova alla distanza minore.

Segnalazione su display

Le segnalazioni relative al sistema Park Sensors vengono visualizzate sul display del sistema Alfa Connect solo se è stata selezionata la voce "Display" all'interno del Menu "Impostazioni" (vedere "Impostazioni" nel paragrafo "Modalità veicolo" nella sezione "Multimedia").



ABC

In aggiunta alla segnalazione acustica, il sistema indica la presenza di un ostacolo nell'area posteriore visualizzando un arco singolo in una delle aree possibili, in base alla distanza dell'oggetto e alla posizione rispetto alla vettura.

Se vengono rilevati contemporaneamente più ostacoli nell'area posteriore, sul display verranno visualizzati entrambi, a prescindere dall'area in cui sono stati rilevati. Il colore visualizzato sul display dipende dalla distanza e dalla posizione dell'ostacolo.

Segnalazione di anomalie

Eventuali anomalie dei sensori di parcheggio sono segnalate dal relativo messaggio visualizzato sul display del quadro strumenti (vedere quanto descritto al capitolo "Spie e messaggi" nella sezione "Conoscenza del quadro strumenti") e dalla relativa icona visualizzata sul display del sistema Alfa Connect.

Avvertenze generali

Durante le manovre di parcheggio prestare sempre la massima attenzione agli ostacoli che potrebbero trovarsi sopra o sotto il sensore. Gli oggetti posti a distanza ravvicinata, in alcune circostanze non vengono infatti rilevati dal sistema e pertanto possono danneggiare la vettura od essere danneggiati.

Esistono alcune condizioni che potrebbero influenzare le prestazioni del sistema di parcheggio:

- una sensibilità ridotta del sensore e riduzione delle prestazioni del sistema di ausilio al parcheggio potrebbero essere dovute alla presenza sulla superficie del sensore di: ghiaccio, neve, fango, verniciatura multipla
- il sensore rileva un oggetto non esistente ("disturbo di eco") causato da disturbi di carattere meccanico, ad esempio: lavaggio della vettura, pioggia (condizioni di vento estreme), grandine
- le segnalazioni inviate dal sensore possono essere alterate anche dalla presenza nelle vicinanze di sistemi ad ultrasuoni (ad es. freni pneumatici di autocarri o martelli pneumatici)
- le prestazioni del sistema possono essere influenzate dalla posizione dei sensori, ad esempio nei seguenti casi: variando l'assetto vettura (a causa dell'usura di ammortizzatori o sospensioni), sostituendo gli pneumatici con altri di diversa dimensione, viaggiando con vettura carica, installando assetti specifici che prevedano l'abbassamento la vettura
- la presenza di adesivi sui sensori. Prestare quindi attenzione a non sovrapporre alcun adesivo sui sensori stessi

Modifica delle impostazioni del sistema

Le impostazioni del sistema possono essere modificate mediante il sistema Alfa Connect (vedere "Impostazioni" > "Sicurezza & Assist. guida" > "Volume Park Sensors anteriori" supplemento sul Alfa Connect online).

VERSIONI CON 8 o 12 SENSORI

I sensori di parcheggio, ubicati nel paraurti anteriore, fig. 199 e fig. 200 (uno per lato, solo per la versione a 12 sensori) e posteriore fig. 201 e fig. 202 (uno per lato, solo per la versione a 12 sensori), hanno la funzione di rilevare la presenza di eventuali ostacoli che si trovano in prossimità della vettura. I sensori avvisano il guidatore della presenza di ostacoli mediante una segnalazione acustica e mediante segnalazioni visive sul display del sistema Alfa Connect.

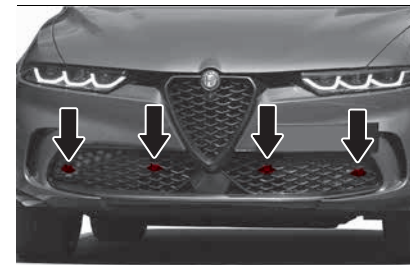

199

9650046

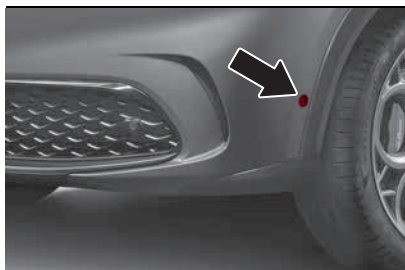

200

9650047

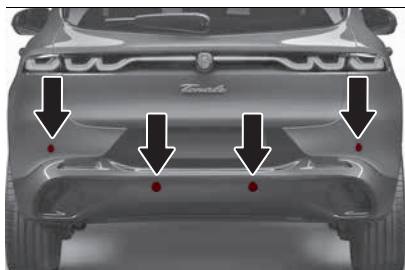

201

9650045

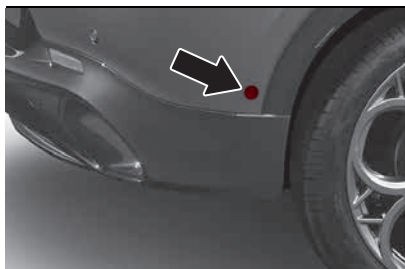

202

9650049

Attivazione/ disattivazione manuale del sistema

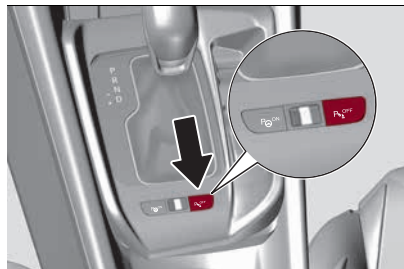

203

9650116

Per disattivare il sistema premere il pulsante fig. 203 ubicato sul tunnel centrale.

Il LED ubicato sul pulsante indica lo stato del sistema ed è:

- spento quando il sistema è attivo
- acceso quando il sistema è stato disattivato manualmente oppure quando è in condizioni di avaria o di disabilitazione temporanea

Premendo il pulsante con il sistema in avaria, il LED lampeggia per circa 5 secondi e poi rimane acceso a luce fissa. **AVVERTENZA** Dopo averlo disinserito tramite pulsante, il sistema Park Sensors rimane in questa condizione fino al successivo reinserimento, anche in seguito allo spegnimento e riaccensione della vettura. Lo stato di disattivazione del sistema viene comunque indicato,

all'inserimento della retromarcia, da un apposito messaggio sul display del quadro strumenti.

Attivazione/ disattivazione segnalazioni acustiche e visive

Con sistema attivo, le segnalazioni acustiche e visive si attivano automaticamente nei seguenti casi:

- quando il cambio è in posizione di marcia (D) e viene rilevato un ostacolo
- quando il cambio è in posizione di retromarcia (R)

- quando il cambio è in posizione di folle (N) e viene rilevato un ostacolo con vettura in movimento

Le segnalazioni acustiche e visive si disattivano automaticamente nei seguenti casi:

- quando il cambio è in posizione di marcia (D) o in posizione di folle (N) e la vettura supera una velocità circa pari a 13 km/h
- quando il cambio è in posizione di retromarcia (R) e la vettura supera una velocità circa pari a 11 km/h (questa situazione comporterà l'accensione del LED ubicato sul pulsante di attivazione/disattivazione)
- quando il cambio è in posizione di folle (N) e la vettura è ferma
- quando il cambio è in posizione di parcheggio (P)



ABC

Segnalazione acustica

Quando i sensori rilevano un ostacolo all'interno della traiettoria della vettura, viene attivata una segnalazione acustica con una frequenza che aumenta al diminuire della distanza dall'ostacolo per poi diventare a tono continuo quando tale distanza diventa inferiore a circa 30 cm.

La segnalazione acustica viene interrotta nelle seguenti situazioni:

- in caso di vettura ferma con cambio in posizione diversa dalla retromarcia (R)
- quando l'ostacolo non rientra all'interno della traiettoria della vettura

Se i sensori rilevano più ostacoli contemporaneamente, sia nella zona anteriore che posteriore che laterale, viene riprodotta la segnalazione acustica relativa all'ostacolo in traiettoria più vicino.

Quando il sistema emette una segnalazione acustica il volume del sistema Alfa Connect, se acceso, viene automaticamente abbassato.

Le segnalazioni acustiche vengono attivate soltanto quando l'ostacolo si trova all'interno della traiettoria della vettura per cui si rischierebbe effettivamente una collisione. Le segnalazioni visive ("Segnalazione su display", vedere quanto di seguito descritto) vengono invece sempre

fornite, anche quando l'ostacolo è esterno alla traiettoria della vettura.

In caso di avaria dell'impianto audio della vettura, le segnalazioni acustiche verranno riprodotte dal cicalino del quadro strumenti e non saranno direzionali (la segnalazione acustica non sarà dal lato in cui è stato rilevato l'ostacolo).

Segnalazione su display

Le segnalazioni relative al sistema vengono visualizzate sul display del sistema Alfa Connect solo se è stata selezionata la voce "Segnale acustico e display", ove presente, all'interno del Menu "Impostazioni" del sistema (vedere "Impostazioni" nel paragrafo "Modalità veicolo" nella sezione "Multimedia").

Il colore dipende dalla distanza e dalla posizione dell'ostacolo all'interno o all'esterno della traiettoria, ad eccezione dell'area di tono continuo dove l'ostacolo è sempre segnalato con arco rosso.

Segnalazione di anomalie

Eventuali anomalie dei sensori di parcheggio sono segnalate dal relativo messaggio visualizzato sul display del quadro strumenti (vedere quanto descritto al capitolo "Spie e messaggi" nella sezione "Conoscenza del quadro strumenti") e dalla relativa icona visualizzata sul display del sistema Alfa Connect.

Messaggi visualizzati su display

In caso di avaria del sistema viene visualizzato sul display, per circa 5 secondi, un messaggio dedicato. Se sul display vengono visualizzati i messaggi di pulizia dei sensori anteriori, laterali, oppure posteriori, verificare che la superficie esterna e il lato inferiore del paraurti sia priva di sporcizia (ad es. neve, fango, ghiaccio, ecc.).

Avvertenze generali

Durante le manovre di parcheggio prestare sempre la massima attenzione agli ostacoli che potrebbero trovarsi sopra o sotto il sensore. Gli oggetti posti a distanza ravvicinata, in alcune circostanze non vengono infatti rilevati dal sistema e pertanto possono danneggiare la vettura od essere danneggiati.

Esistono alcune condizioni che potrebbero influenzare le prestazioni del sistema di parcheggio:

- una sensibilità ridotta del sensore e riduzione delle prestazioni del sistema di ausilio al parcheggio potrebbero essere dovute alla presenza sulla superficie del sensore di: ghiaccio, neve, fango, verniciatura multipla
- il sensore rileva un oggetto non esistente ("disturbo di eco") causato da disturbi di carattere meccanico, ad

esempio: lavaggio della vettura, pioggia (condizioni di vento estreme), grandine

- le segnalazioni inviate dal sensore possono essere alterate anche dalla presenza nelle vicinanze di sistemi ad ultrasuoni (ad es. freni pneumatici di autocarri oppure martelli pneumatici)
- le prestazioni del sistema possono essere influenzate dalla posizione dei sensori, ad esempio nei seguenti casi: variando l'assetto vettura (a causa dell'usura di ammortizzatori o sospensioni), sostituendo gli pneumatici con altri di diversa dimensione, viaggiando con vettura carica, installando assetti specifici che prevedano l'abbassamento della vettura
- la presenza di adesivi sui sensori. Prestare quindi attenzione a non sovrapporre alcun adesivo sui sensori stessi
- la presenza del gancio di traino in assenza di rimorchio, che potrebbe interferire con il corretto funzionamento dei sensori di parcheggio. Prima di utilizzare il sistema Park Sensors, si consiglia di smontare dalla vettura il complessivo sfera del gancio traino estraibile e il relativo attacco quando la vettura non è impiegata per operazioni di traino. L'inosservanza di tale prescrizione può causare lesioni personali o danni a veicoli od ostacoli in quanto, quando viene

emessa la segnalazione acustica continua, la sfera del gancio di traino si trova già in una posizione molto più ravvicinata all'ostacolo rispetto al paraurti posteriore. Nel caso in cui si volesse lasciare sempre montato il gancio traino senza avere un rimorchio al seguito, è opportuno rivolgersi alla Rete Assistenziale Alfa Romeo per permettere le operazioni di aggiornamento del sistema Park Assist in quanto il gancio traino potrebbe essere rilevato come un ostacolo dai sensori centrali



70)

Modifica delle impostazioni del sistema

Le impostazioni del sistema possono essere modificate mediante il sistema Alfa Connect (vedere "Impostazioni" > "Sicurezza & Assist. guida" > "Volume Park Sensors anteriori" e "Volume Park Sensors posteriori" supplemento sul Alfa Connect online).



ATTENZIONE

179) La responsabilità del parcheggio e di altre manovre, potenzialmente pericolose, è sempre e comunque affidata al guidatore. Effettuando queste manovre, assicurarsi sempre che non siano presenti né persone (specialmente bambini) né animali lungo la traiettoria che si intende percorrere. I sensori di parcheggio costituiscono un aiuto

per il guidatore, il quale però non deve mai ridurre l'attenzione durante manovre potenzialmente pericolose, anche se eseguite a bassa velocità.



AVVERTENZA

70) Per il corretto funzionamento del sistema è indispensabile che i sensori siano sempre puliti da fango, sporcizia, neve oppure ghiaccio. Durante la pulizia dei sensori prestare la massima attenzione a non rigarli o danneggiarli; evitare l'uso di panni asciutti, ruvidi o duri. I sensori devono essere lavati con acqua pulita, eventualmente con l'aggiunta di shampoo per auto. Nelle stazioni di lavaggio che utilizzano idropulitrici a getto di vapore o ad alta pressione, pulire rapidamente i sensori mantenendo l'ugello oltre i 10 cm di distanza.

71) Per eventuali interventi sul paraurti nella zona dei sensori rivolgersi esclusivamente alla Rete Assistenziale Alfa Romeo. Interventi sul paraurti eseguiti in modo non corretto potrebbero infatti compromettere il funzionamento dei sensori di parcheggio.

72) Per la riverniciatura del paraurti o per eventuali ritocchi di vernice nella zona dei sensori rivolgersi solo alla Rete Assistenziale Alfa Romeo. Applicazioni non corrette di vernice potrebbero infatti compromettere il funzionamento dei sensori di parcheggio.



ABC

SISTEMA ACTIVE PARKASSIST

(ove presente)

⚠️ 180) 181) 182)

⚠️ 73) 72)

Il sistema aiuta il guidatore nelle manovre di parcheggio assistendolo prima nella ricerca di uno spazio di parcheggio libero e adeguato alle dimensioni della vettura e, successivamente, nella fase di manovra di parcheggio, gestendo automaticamente il movimento del volante.

Il sistema aiuta il guidatore anche nella manovra di uscita da un parcheggio parallelo.

Sensori

Il sistema utilizza i sensori anteriori, posteriori e laterali ubicati nel paraurti anteriore fig. 204, fig. 205 e posteriore fig. 206, fig. 207.

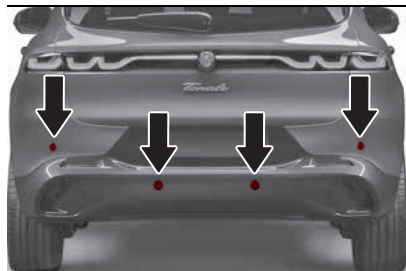

204

9650045

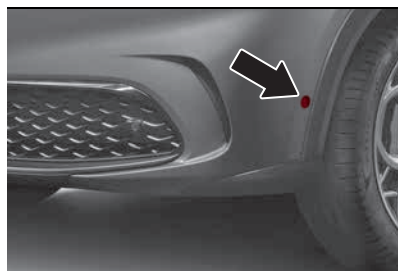

205

9650047

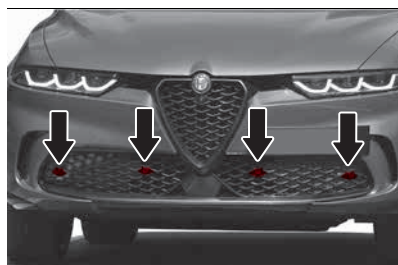

206

9650046

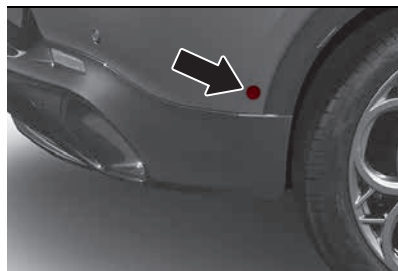

207

9650049

INSERIMENTO / DISINSERIMENTO

Per abilitare il sistema premere il pulsante fig. 208 sul tunnel centrale: sul display del sistema Alfa Connect verranno visualizzate le istruzioni necessarie all'esecuzione della manovra.



208

9650117

Sistema inserito: LED acceso a luce fissa.

Sistema disinserito: LED spento.

Il LED si accende anche in caso di avaria al sistema Active ParkAssist. Premendo il pulsante con il sistema in avaria, il LED lampeggia per circa 5 secondi, quindi rimane spento.

AVVERTENZA L'utilizzo di ruote con dimensioni diverse da quelle montate al momento dell'acquisto della vettura potrebbe influire sul sistema, non consentendone il corretto funzionamento.

FUNZIONAMENTO DEL SISTEMA

Il sistema, durante la fase di ricerca dello spazio di parcheggio, utilizza dei sensori laterali che si attivano automaticamente con motore acceso e velocità inferiore a 30 km/h.

Durante la fase di manovra il guidatore è supportato anche dalle informazioni fornite dai sensori di parcheggio, che segnalano eventuali ostacoli circostanti la vettura.

Nel caso in cui la funzionalità Active ParkAssist venga attivata dopo aver precedentemente disattivato il sistema ParkAssist, i sensori verranno temporaneamente riattivati per la durata della manovra di parcheggio.

DESCRIZIONE FASI DEL PARCHEGGIO PARALLELO E PERPENDICOLARE

Attivazione

Per attivare il sistema Active ParkAssist, premere il pulsante ubicato sul tunnel centrale fig. 208: il sistema si attiverà in fase di ricerca e i sensori ad ultrasuoni inizieranno a scandagliare lo spazio circostante la vettura alla ricerca dei parcheggi trasversali e longitudinali più adatti.

Qualora il sistema abbia rilevato uno spazio di parcheggio adatto prima di essere stato attivato, la fase di ricerca non sarà effettuata e verranno direttamente fornite, sul display del

sistema Alfa Connect, le indicazioni per iniziare ad eseguire la manovra di inserimento.

Selezione del tipo di parcheggio

Durante la fase di ricerca e, in generale, prima che venga inserita la retromarcia per iniziare la manovra di parcheggio, è possibile modificare la tipologia di parcheggio desiderata agendo sul sistema Alfa Connect:

□ *"Parallelo"*: la vettura cercherà un parcheggio posto parallelamente al senso di marcia

□ *"Perpendicolare"*: la vettura cercherà un parcheggio posto perpendicolarmente al senso di marcia

Selezione lato di ricerca

Per scegliere il lato di ricerca sul quale poi eseguire la manovra, agire sull'indicatore di direzione.

Nel caso in cui non venisse impostato tramite indicatore di direzione, il sistema considererà il lato del passeggero come lato di ricerca predefinito.

Ricerca di uno spazio di parcheggio

Il sistema, attraverso i sensori laterali, ricerca continuamente uno spazio di parcheggio libero e adeguato alle dimensioni della vettura. Durante la fase ricerca la vettura deve procedere seguendo la corsia di marcia ad una velocità inferiore a 30 km/h e ad una

distanza dalle vetture parcheggiate compresa tra 50 cm e 2 m circa.

Uno spazio di parcheggio sarà considerato adeguato se più lungo di circa 80 cm rispetto alle dimensioni della vettura.

AVVERTENZA Durante la fase di ricerca la velocità della vettura deve essere inferiore a circa 30 km/h: se si raggiunge la velocità di circa 25 km/h il sistema segnalerà di diminuire la velocità, mentre se si superano i 30 km/h il sistema verrà disattivato (in questo caso, premere nuovamente il pulsante ubicato sul tunnel centrale fig. 208).

Manovra

Durante la fase di manovra è necessario controllare i movimenti della vettura agendo sui pedali dell'acceleratore e del freno. Una volta trovato un parcheggio verrà richiesto di inserire la retromarcia, lasciare il volante e agire sui relativi pedali: il sistema gestirà automaticamente lo sterzo per condurre la manovra di inserimento nella posizione di parcheggio individuata.

Durante la manovra è possibile avvalersi delle indicazioni acustiche e visive fornite dai sensori di parcheggio: tuttavia è sempre raccomandato mantenere il controllo visivo dell'area circostante.

Durante la manovra sarà possibile arrestare la vettura e, sempre rimanendo



ABC

fermi, disinserire momentaneamente la marcia (ad es. per permettere ad un pedone di attraversare l'area interessata dalla manovra).

La manovra di parcheggio verrà interrotta nei seguenti casi:

- se la velocità della vettura è superiore a 7 km/h
- si effettua un'azione (volontaria od involontaria) sullo sterzo (afferrandolo oppure impedendone il movimento)
- le asperità del terreno, oppure ostacoli alle ruote, influenzano il movimento della vettura, non permettendo alla stessa di seguire la traiettoria corretta
- in seguito all'apertura della porta dal lato del guidatore o il portellone del bagagliaio
- in caso di avaria o indisponibilità temporanea dei sensori di parcheggio
- in caso di indisponibilità delle indicazioni visive e delle istruzioni di manovra sul sistema Alfa Connect

AVVERTENZA La fase di manovra si disattiva se, dopo circa 3 minuti, non è stata completata la manovra di parcheggio.

Conclusione manovra

La manovra semiautomatica termina quando, sul display del sistema Alfa Connect, verrà visualizzato il messaggio di manovra terminata.

Al termine della manovra il sistema restituisce il controllo della vettura al guidatore che, se necessario, dovrà completare l'inserimento manualmente.

DESCRIZIONE MANOVRA DI USCITA DA UN PARCHEGGIO PARALLELO

Attivazione

Affinché la funzione "Uscita da un parcheggio parallelo" possa essere attivata correttamente, è necessario che la vettura sia ferma nello spazio di parcheggio.

Selezione lato di uscita

Per scegliere il lato dal quale eseguire la manovra di uscita, agire sull'indicatore di direzione.

Il sistema comunicherà il lato su cui verrà effettuata la manovra e fornirà le relative indicazioni tramite display del sistema Alfa Connect.

Manovra

Dopo aver selezionato il lato di uscita, verrà richiesto di inserire la retromarcia e di lasciare lo sterzo per avviare la fase di manovra.

Il sistema gestirà automaticamente lo sterzo per condurre la manovra di uscita dal parcheggio mentre il guidatore avrà sempre il controllo dei movimenti della vettura attraverso l'uso del pedale dell'acceleratore e del freno.

In seguito all'inserimento della retromarcia, le successive fasi della manovra saranno le stesse descritte nel paragrafo "Descrizioni fasi del parcheggio parallelo e perpendicolare".

Affinché il sistema possa eseguire correttamente la manovra, è necessario che i sensori di parcheggio rilevino un ostacolo frontale (posizionato a una distanza massima di circa 150 cm dal paraurti anteriore), un ostacolo posteriore (posizionato a una distanza massima di circa 150 cm dal paraurti posteriore) e il lato di uscita selezionato libero.

Non è possibile per il sistema effettuare la manovra se lo spazio di parcheggio complessivo (anteriore + posteriore), escludendo la lunghezza del veicolo, è minore di circa 1 m. In questa condizione la manovra non può essere effettuata e sarà comunicato tramite messaggio dedicato sul display del sistema Alfa Connect.

AVVERTENZE GENERALI

- nel caso in cui i sensori siano interessati da urti che ne compromettono la posizione, la funzionalità del sistema potrebbe risultare fortemente degradata
- il sistema raggiunge le prestazioni ottimali dopo che il veicolo

ha accumulato almeno 50 km ("autocalibrazione" del sistema)

- nel caso in cui i sensori risultino sporchi, ricoperti di neve, ghiaccio, fango oppure riverniciati rispetto alla soluzione originale, la funzionalità del sistema potrebbe risultare fortemente degradata. Per il corretto funzionamento del sistema, è indispensabile che i sensori siano sempre puliti. Durante la pulizia prestare la massima attenzione a non rigarli oppure danneggiarli: evitare l'uso di panni asciutti, ruvidi oppure duri. I sensori devono essere lavati con acqua pulita, eventualmente con l'aggiunta di shampoo per auto. Nelle stazioni di lavaggio che utilizzano idropulitrici a getto di vapore o ad alta pressione, pulire rapidamente i sensori mantenendo l'ugello oltre 10 cm di distanza
- sorgenti sonore ad ultrasuoni (ad es. freni pneumatici di autocarri oppure martelli pneumatici) presenti nelle vicinanze possono degradare le prestazioni dei sensori
- i sensori potrebbero rilevare un'oggetto non esistente (disturbo di eco), causato da disturbi di carattere meccanico, ad esempio: lavaggio della vettura, pioggia, condizione di vento estremo, grandine
- i sensori potrebbero non rilevare oggetti di forma oppure materiali particolari (pali molto sottili, timoni

da rimorchi, lamiere, reti, cespugli, dissuasori di parcheggio, marciapiedi, bidoni dei rifiuti, motoveicoli...).

Prestare sempre la massima attenzione verificando che la vettura e la sua traiettoria siano effettivamente compatibili con l'area di parcheggio individuata dal sistema

- l'utilizzo di pneumatici (uno o più) oppure cerchi con dimensioni differenti da quelle presenti al momento dell'acquisto della vettura, potrebbe compromettere la funzionalità del sistema
- nel caso di presenza di rimorchio (la cui spina sia correttamente inserita) il sistema verrà automaticamente disabilitato
- nel caso in cui sia attiva la modalità "Ricerca in corso" il sistema potrebbe erroneamente individuare uno spazio di parcheggio utile ad eseguire la manovra (ad es. in corrispondenza di un incrocio, passo carraio, vie trasversali al senso di marcia, ecc...)
- nel caso di manovre di parcheggio in strade con pendenze, il sistema potrebbe avere delle prestazioni degradate e disattivarsi
- nel caso in cui venga effettuata una manovra di parcheggio tra due vetture parcheggiate su un marciapiede, il sistema potrebbe far salire la vettura sul marciapiede

- alcune manovre effettuate in corrispondenza di curve molto strette potrebbero non essere effettuate
- prestare molta attenzione affinché, nel corso della manovra di parcheggio, le condizioni non cambino (ad es. presenza di persone e/o animali nell'area di parcheggio, vetture in movimento, ecc.): in caso di necessità intervenire immediatamente
- durante le manovre di parcheggio, prestare attenzione alle vetture che provengono nel senso opposto di marcia. Rispettare sempre le norme del Codice della Strada

AVVERTENZA Il corretto funzionamento del sistema non è garantito nel caso in cui siano state montate le catene da neve oppure il ruotino di scorta.

AVVERTENZA La funzionalità considera valido, comunicandolo al guidatore, solamente l'ultimo spazio di parcheggio (parallelo oppure perpendicolare) che è stato rilevato dai sensori di parcheggio.

AVVERTENZA Alcuni messaggi visualizzati dal display sono accompagnati da relative segnalazioni acustiche.



ABC

**ATTENZIONE**

180) La responsabilità del parcheggio e di altre manovre pericolose è sempre e comunque affidata al guidatore. Effettuando queste manovre, assicurarsi sempre che nello spazio di manovra non siano presenti né persone (specialmente bambini) né animali. I sensori di parcheggio costituiscono un aiuto per il guidatore, il quale però non deve mai ridurre l'attenzione durante le manovre potenzialmente pericolose anche se eseguite a bassa velocità.

181) Le manovre di ricerca dello spazio di parcheggio e di esecuzione della manovra di parcheggio devono sempre essere effettuate nel rispetto delle vigenti norme del Codice della strada.

182) Nel caso in cui si voglia bloccare il volante con le mani durante una manovra, si consiglia di afferrarlo saldamente sulla corona esterna. Non cercare di infilare le mani all'interno o di afferrare le razze dello stesso.

**AVVERTENZA**

73) Il funzionamento del sistema è basato su componenti differenti: sensori di parcheggio anteriori e posteriori, sensori laterali, sterzo, ruote, sistema frenante e quadro strumenti. Un malfunzionamento ad uno di questi componenti potrebbe compromettere il funzionamento del sistema.

74) Per la riverniciatura del paraurti o per eventuali ritocchi di vernice nella zona dei sensori rivolgersi solo alla Rete Assistenziale Alfa Romeo. Applicazioni non corrette di vernice potrebbero infatti compromettere il funzionamento dei sensori di parcheggio.

SISTEMA 360° SURROUND

(ove presente)

Il sistema utilizza quattro telecamere per monitorare l'area intorno la vettura, posizionate sulla griglia anteriore, sotto gli specchietti retrovisori laterali e sul portellone posteriore.

ATTIVAZIONE AUTOMATICA

Il sistema 360° Surround viene automaticamente attivato e visualizzato sul display del sistema Alfa Connect, nei seguenti casi:

- portando la leva del cambio in posizione R (retromarcia); il sistema attiverà la videata con vista posteriore e vista dall'alto, mostrando la zona circostante la vettura
- con leva del cambio in posizione D (Drive) o N (folle) e ostacoli presenti all'interno della traiettoria della vettura; il sistema attiverà la videata con vista anteriore e vista dall'alto o la schermata con vista posteriore e vista dall'alto, in base alla marcia inserita

Sovrapposte alla vista dall'alto saranno sempre fornite le segnalazioni visive relative agli ostacoli rilevati dal sistema ParkAssist.

ATTIVAZIONE MANUALE

Con leva del cambio in posizione D, N o P (parcheggio) e in assenza di ostacoli all'interno della traiettoria della vettura, è possibile attivare il sistema 360° Surround accedendo al Menu "Controlli" o "App" presenti nel sistema Alfa Connect.

È possibile abilitare la visualizzazione delle linee guida sovrapposte alla vista dall'alto e alla vista posteriore utilizzando il menu di attivazione/disattivazione delle linee dinamiche all'interno del menu "Impostazioni" nella pagina "Veicolo" del sistema Alfa Connect.

Le linee dinamiche sulla vista posteriore presentano i seguenti colori in funzione della distanza dagli oggetti circostanti:

- Rosso: 0 - 30 cm
- Giallo: 30 cm - 1 m
- Verde: 1 m - 3 m

Una volta visualizzata la videata "Telecamera Surround" è possibile scegliere una delle quattro possibili viste, selezionando quella desiderata tramite relativo pulsante sul display del sistema Alfa Connect:

- vista posteriore e vista dall'alto
- vista posteriore grandangolare e vista dall'alto
- vista anteriore grandangolare e vista dall'alto
- vista anteriore e vista dall'alto.

Nella vista dall'alto, la vettura è rappresentata nelle condizioni reali in cui si trova durante la manovra; eventuali portiere o bagagliaio aperti saranno visibili sull'immagine.

L'apertura delle portiere anteriori e del bagagliaio, comporta l'oscuramento della relativa porzione della vista dall'alto.

ATTIVAZIONE RITARDO SPEGNIMENTO

(ove presente)

Accedendo nel menu "Impostazioni" nella pagina "Veicolo" del sistema Alfa Connect, è possibile abilitare o disabilitare il ritardo di spegnimento del sistema 360° Surround pari a 10 secondi, utilizzando il menu "Ritardo Surround View Camera"

Se l'impostazione "Ritardo Surround View Camera" è disabilitata, il sistema 360° Surround verrà subito disattivato in seguito al disinserimento della retromarcia.

In caso contrario, se l'impostazione "Ritardo Surround View Camera" è abilitata, al disinserimento della retromarcia l'immagine continuerà ad

essere visualizzata per 10 secondi, a meno che:

- sia disabilitata per il mercato specifico
- non si superi la velocità di 13 km/h
- non si posizioni la leva del cambio in P
- non si selezioni il tasto "X" nell'angolo in alto a destra della videata.

A prescindere dall'impostazione "Ritardo Surround View Camera", nel caso in cui ci fossero ostacoli rilevati dai sistemi ParkAssist e Side Distance Warning, l'immagine resterà visualizzata sullo schermo per fornire le relative segnalazioni visive.

NOTE:

- gli pneumatici anteriori sono mostrati quando le ruote sono sterzate
- a causa del grandangolo della videocamera le immagini appaiono distorte
- l'apertura del portellone posteriore cancella la ripresa della parte posteriore della vettura nella vista dall'alto

 183) 184) 185) 186)

 75) 76) 77) 78) 79) 80)



ATTENZIONE

183) La responsabilità del parcheggio e di altre manovre, potenzialmente pericolose, è sempre e comunque affidata al guidatore. Effettuando queste manovre, assicurarsi

sempre che non siano presenti né persone (specialmente bambini) né animali od ostacoli lungo la traiettoria che si intende percorrere. Il sistema costituisce un aiuto per il guidatore, il quale però non deve mai ridurre l'attenzione durante manovre potenzialmente pericolose, anche se eseguite a bassa velocità.

184) Il sistema è progettato per essere usato durante il giorno o in condizioni di buona luminosità. Non utilizzare e non fare affidamento sul sistema in condizioni di scarsa luminosità.

185) Le linee di distanza e quelle di traiettoria devono essere utilizzate come riferimenti e solo se la vettura si trova su una strada in piano. La distanza mostrata sul display del sistema Alfa Connect deve essere considerata come un riferimento e potrebbe discostarsi dalla distanza effettiva tra la vettura ed eventuali oggetti visualizzati.

186) Eventuali oggetti al di sopra delle telecamere non vengono rilevati.



AVVERTENZA

75) Per evitare danni alla vettura, il sistema di telecamere deve essere utilizzato solo come un ausilio al parcheggio in quanto le telecamere non sono in grado di rilevare ogni tipo di ostacolo o oggetto situato nella traiettoria della vettura.

76) Durante l'utilizzo del sistema la vettura deve inoltre essere guidata a bassa velocità per consentirne l'arresto tempestivo in caso di rilevamento di un ostacolo. Durante le manovre di retromarcia si raccomanda al



ABC

conducente di guardare indietro quando usa il sistema.

77) Per il corretto funzionamento del sistema è indispensabile che le telecamere siano sempre pulite da fango, sporcizia, neve oppure ghiaccio. Durante la pulizia delle telecamere prestare la massima attenzione a non rigarle o danneggiarle; evitare l'uso di panni asciutti, ruvidi o duri. Le telecamere devono essere lavate con acqua pulita, eventualmente con l'aggiunta di shampoo per auto. Nelle stazioni di lavaggio che utilizzano idropulitrici a getto di vapore o ad alta pressione, pulire rapidamente le telecamere mantenendo l'ugello oltre i 10 cm di distanza.

78) Prestare attenzione che gli specchietti retrovisori laterali siano correttamente aperti per garantire il corretto posizionamento e funzionamento delle videocamere.

79) In caso di avaria di una o più telecamere, la vista corrispondente e la vista dall'alto saranno oscurate.

80) In caso di malfunzionamenti del sistema, è possibile che i pulsanti sul display del sistema Alfa Connect per la selezione delle viste siano temporaneamente non operativi e che vengano di conseguenza mostrati di colore grigio.

SISTEMA SIDE DISTANCE WARNING

(ove presente)



Il sistema Side Distance Warning ha la funzione di rilevare la presenza di eventuali ostacoli laterali che si trovano in prossimità della vettura, mediante i sensori di parcheggio ubicati nel paraurti anteriore fig. 209 e nel paraurti posteriore fig. 210.

Il sistema avvisa il guidatore mediante una segnalazione acustica e mediante segnalazioni visive sul display del sistema Alfa Connect.

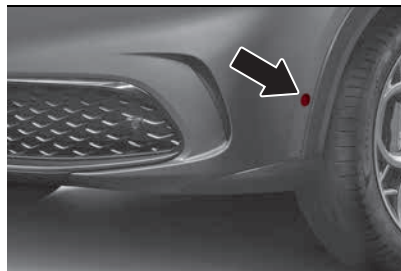

209

9650047

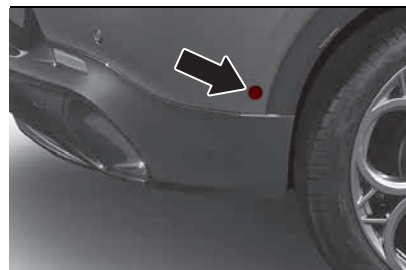

210

9650049

Le segnalazioni acustiche vengono attivate soltanto quando l'ostacolo si trova all'interno della traiettoria della vettura e quindi si rischierebbe effettivamente una collisione.

Le segnalazioni visive vengono invece sempre fornite al guidatore, anche quando l'ostacolo è esterno alla traiettoria della vettura.

ATTIVAZIONE / DISATTIVAZIONE

Il sistema è in grado di funzionare solamente dopo aver percorso un breve spazio e nel caso in cui la velocità della vettura è compresa tra 0 e 13 km/h (0 e 8 mph).

Se il sistema Park Assist è attivo, il sistema Side Distance Warning può essere disabilitato (e successivamente riabilitato) agendo sul menu "Impostazioni" del sistema Alfa Connect. In caso di disabilitazione del sistema Park Assist, il sistema Side

Distance Warning verrà disabilitato automaticamente.

Le condizioni di attivazione del sistema Side Distance Warning, le caratteristiche delle segnalazioni acustiche e le caratteristiche delle segnalazioni su display coincidono con quelle del sistema Park Assist a 12 sensori, riportate nel capitolo "Sistema Park Assist - versioni con 8 o 12 sensori".

FUNZIONAMENTO CON RIMORCHIO

Il sistema viene automaticamente disattivato all'inserimento della spina del cavo elettrico del rimorchio nella presa del gancio di traino della vettura. Sfilando la spina del cavo del rimorchio, il sistema si riattiverà automaticamente.

AVVERTENZE GENERALI

Esistono alcune condizioni che potrebbero influenzare le prestazioni del sistema Side Distance Warning:

- una sensibilità ridotta del sensore e riduzione delle prestazioni del sistema di ausilio al parcheggio potrebbero essere dovute alla presenza sulla superficie del sensore di: ghiaccio, neve, fango, verniciatura multipla
- il sensore rileva un oggetto non esistente ("disturbo di eco") causato da disturbi di carattere meccanico, ad esempio: lavaggio della vettura, pioggia (condizioni di vento estreme), grandine

- le segnalazioni inviate dal sensore possono essere alterate anche dalla presenza nelle vicinanze di sistemi ad ultrasuoni (ad es. freni pneumatici di autocarri o martelli pneumatici)
- le prestazioni del sistema di ausilio al parcheggio possono anche essere influenzate dalla posizione dei sensori, ad esempio variando gli assetti (a causa dell'usura di ammortizzatori, sospensioni) oppure cambiando pneumatici, caricando troppo la vettura, facendo assetti specifici che prevedano di abbassare la vettura
- la presenza di adesivi sui sensori può pregiudicare il funzionamento del sistema. Prestare quindi attenzione a non sovrapporre alcun adesivo sui sensori stessi



AVVERTENZA

81) Per il corretto funzionamento del sistema è indispensabile che i sensori siano sempre puliti da fango, sporcizia, neve oppure ghiaccio. Durante la pulizia dei sensori prestare la massima attenzione a non rigarli oppure danneggiarli; evitare l'uso di panni asciutti, ruvidi oppure duri. I sensori devono essere lavati con acqua pulita, eventualmente con l'aggiunta di shampoo per auto. Nelle stazioni di lavaggio che utilizzano idropulitrici a getto di vapore oppure ad alta pressione, pulire

rapidamente i sensori mantenendo l'ugello oltre 10 cm (4 inches) di distanza.

82) Per la riverniciatura dei paraurti o per eventuali ritocchi di vernice nella zona dei sensori rivolgersi solo alla Rete Assistenziale Alfa Romeo. Applicazioni non corrette di vernice potrebbero infatti compromettere il funzionamento dei sensori di parcheggio.

TRAFFIC SIGN RECOGNITION

(ove presente)

 187) 188) 189)

 83) 84) 85) 86) 87)

Il sistema rileva automaticamente, attraverso il sensore ubicato sul parabrezza fig. 211, i cartelli stradali riconoscibili:

- indicazioni di limiti di velocità
- divieti di sorpasso
- cartelli che indicano la fine dei divieti sopra elencati



211

9650189



ABC

Il sistema controlla costantemente i segnali stradali per segnalare il limite di velocità corrente e gli eventuali divieti di sorpasso.

AVVERTENZA Il sistema è progettato per leggere i cartelli stradali conformi alle prescrizioni della convenzione di Vienna e i requisiti ENCAP 2018.

UTILIZZO DEL SISTEMA DI RICONOSCIMENTO DEI SEGNALI STRADALI

Attivazione/disattivazione del sistema

Il sistema può essere attivato/disattivato agendo sul Menu del sistema Alfa Connect. Il sistema Alfa Connect può consentire di selezionare la tipologia di segnalazione in caso di superamento del limite stradale rilevato (segnalazione spenta, visiva, visiva e acustica).

NOTA Sulle versioni dotate di sistema Alfa Connect il sistema è sempre attivo e non è possibile effettuarne la disattivazione.

NOTA Il sistema, ad ogni ciclo avviamento del motore, sarà sempre attivo.

Visualizzazioni sul display

Lo stato del sistema è sempre visualizzabile nella zona centrale del display del quadro strumenti fig. 212.

Sul display vengono visualizzate le seguenti informazioni:

228

□ il nuovo limite di velocità riconosciuto dal sistema (1), sempre visibile e segnalato mediante un determinato colore. Dopo una certa distanza percorsa il cartello precedentemente visualizzato perde di validità se il sistema non rileva altri cartelli, e sul display viene visualizzato il limite fornito dal sistema di navigazione (ove presente)

□ segnale stradale (2) relativo al divieto di sorpasso

□ segnali stradali che specificano la condizione per cui è valido un limite o divieto (3)

NOTA All'interno della zona (1) può inoltre essere visualizzato il segnale stradale relativo al fine limite di velocità oppure "segnale stradale non rilevato" (☹).

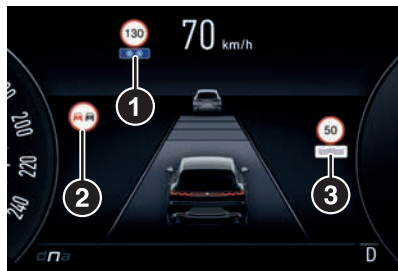

212

9650457

Il sistema TSR non è in grado di fornire un limite di velocità applicabile nei seguenti casi:

□ se viene riconosciuto un cartello di fine limite e se il navigatore (ove presente) non è in grado a sua volta di fornire un limite valido in quel tratto di strada. Viene visualizzato sul display il simbolo (Ⓛ)

(Ⓛ)

□ in caso di guasto o indisponibilità del sistema viene visualizzato sul display il simbolo (☹)

NOTA In alcuni casi il sistema può mostrare il simbolo (☹) in fase di ricalcolo del percorso da parte del sistema di navigazione (ove presente).

Il sistema è in grado di identificare un segnale stradale supplementare, ad esempio limite di velocità ridotta in condizioni di fondo stradale bagnato, ma verrà visualizzato nell'area dedicata del display del quadro strumenti solamente al verificarsi delle seguenti condizioni:

□ verrà visualizzato il segnale supplementare di nebbia se i fendinebbia oppure la luce retronebbia sono accesi

□ verrà visualizzato il segnale supplementare di neve se la temperatura esterna è inferiore oppure uguale a 3°C e i tergicristalli sono in movimento

□ verrà visualizzato il segnale supplementare di pioggia se i tergicristalli sono in movimento

Sul display può inoltre essere visualizzato il segnale stradale relativo al divieto di sorpasso.

Oltre all'area dedicata sul display del quadro strumenti è possibile visualizzare i vari segnali stradali rilevati dal sistema all'interno dell'area Driver Assist del display del quadro strumenti (vedere quanto descritto al paragrafo "Display" nel capitolo "Conoscenza del quadro strumenti").

Con Alfa Connect senza sistema di navigazione

Il sistema TSR si avvale della sola telecamera ricorda all'utente l'ultimo limite stradale riconosciuto da essa.

NOTA Non avvalendosi del navigatore il sistema non è in grado di fornire:

□ i limiti impliciti (ad esempio il limite generale di velocità in autostrada). In questi casi il sistema può mostrare l'ultimo cartello stradale incontrato (ad esempio il limite di velocità della rampa d'ingresso)

□ in generale, il limite vigente per una strada ove non sia stato precedentemente incontrato e correttamente riconosciuto un cartello con un limite di velocità

Dopo aver percorso una certa distanza, il simbolo del limite stradale diventa grigio ad indicare che non è ritenuto più affidabile dal sistema. Al riconoscimento di un nuovo cartello, il simbolo del TSR tornerà colorato.

AVVERTENZA In assenza di navigatore il sistema non è in grado di riconoscere l'unità di misura del paese in cui si sta viaggiando, bensì soltanto il valore numerico del cartello stradale incontrato lungo la strada. Il limite di velocità suggerito e offerto ai sistemi Intelligent Speed Assist (ISA) e Intelligent Adaptive Cruise Control (iACC) (ove attivi) è quindi inteso secondo l'unità di misura impostata dall'utente sul display del quadro strumenti. Affinché dunque l'ISA e l'iACC siano di concreto aiuto ad ottemperare i limiti vigenti, è dunque responsabilità dell'utente impostare l'unità di misura coerente a quella del paese in cui si sta viaggiando.

Con Alfa Connect con sistema di navigazione

Quando è presente il navigatore, il sistema TSR integra quanto rilevato dalla telecamera con le informazioni fornite dal sistema di navigazione.

È dunque in grado di fornire i limiti impliciti (ad esempio il limite generale di velocità in autostrada) e di supplire con le mappe alle limitazioni di riconoscimento dei cartelli stradali della sola telecamera.

Grazie al navigatore il sistema conosce l'unità di misura in vigore nel Paese in cui si sta viaggiando e converte il valore coerentemente all'unità di misura selezionata dall'utente. In questo modo la limitazione della velocità suggerita

dal sistema ISA o la velocità offerta dal sistema iACC saranno sempre corrette, a prescindere dall'unità di misura scelta dall'utente.

Il sistema è in grado di visualizzare la forma dei cartelli coerentemente a quella vigente del Paese in cui si sta viaggiando. Grazie alle informazioni contenute nel navigatore è in grado di riconoscere gli scenari autostradali, urbani e extra urbani e di avvalersi dei limiti forniti dal navigatore per fornire il limite di velocità plausibilmente più accurato. Inoltre il sistema è in grado di riconoscere le svolte e fornire, ove necessario, il limite rilevato dal navigatore al posto di quello riconosciuto dalla telecamera.



ATTENZIONE

187) Il sistema rileva solo i segnali stradali prestabiliti e se sono rispettate le condizioni minime di visibilità e distanza dal cartello stradale.

188) Il sistema costituisce un ausilio alla guida e non sostituisce il guidatore nella responsabilità della conduzione della vettura. Occorre sempre e comunque rispettare le vigenti norme del Codice della Strada del Paese in cui si circola.

189) Quando il sistema è attivo, il guidatore è responsabile del controllo della vettura, del monitoraggio del sistema e deve essere sempre pronto ad intervenire opportunamente, se necessario.



ABC

**AVVERTENZA**

83) Il sistema potrebbe avere funzionalità limitata od assente in caso di ostruzione del sensore.

84) Il sistema potrebbe avere funzionalità limitata od assente a causa delle condizioni atmosferiche, come pioggia battente, grandine, neve ed alle basse temperature. Forti contrasti di luce possono inoltre influire sulla capacità di riconoscimento del sensore.

85) L'area circostante al sensore non deve essere coperta da adesivi o da qualsiasi altro oggetto.

86) Non manomettere né effettuare alcun tipo di intervento nella zona del parabrezza immediatamente circostante al sensore.

87) Pulire il parabrezza da corpi estranei quali escrementi di uccelli, insetti e neve oppure ghiaccio. Per evitare di rigare il parabrezza utilizzare detergenti specifici e panni ben puliti.

INTELLIGENT SPEED ASSIST

(ove presente)

Il sistema consente di impostare un limite di velocità pari al cartello stradale rilevato dal sistema "Traffic Sign Recognition" (vedere quanto descritto al relativo capitolo in questa sezione), segnalato al guidatore tramite una visualizzazione sul display del quadro strumenti.

È possibile programmare la velocità massima sia a vettura ferma, sia a vettura in movimento.

La velocità minima programmabile è di 30 km/h.

PROGRAMMAZIONE VELOCITÀ LIMITE

Il sistema è attivabile se il guidatore ha preventivamente attivato i sistemi:

- Speed Limiter
- Traffic Sign Recognition

Con tali sistemi attivi sul display del quadro strumenti verrà visualizzata una segnalazione indicante la possibilità di programmare la velocità limite ad un valore pari a quello rilevato dal sistema Traffic Sign Recognition.

Se tale velocità è superiore all'attuale livello di velocità memorizzato dallo Speed Limiter, sul display del quadro strumenti verrà visualizzata la segnalazione .

Se la velocità visualizzata dal sistema Traffic Sign Recognition è inferiore all'attuale livello di velocità memorizzato dallo Speed Limiter, sul display del quadro strumenti verrà invece visualizzata la segnalazione .

ATTIVAZIONE SISTEMA

Se il guidatore ha selezionato sulle impostazioni del sistema Alfa Connect l'opzione di cattura a conferma (vedere "Impostazioni" > "Sicurezza & Assist. guida" > "Intelligent Speed Assist" sul supplemento Alfa Connect online), al riconoscimento di un nuovo limite di velocità, il sistema "Traffic Sign Recognition" suggerirà il nuovo limite tramite un messaggio sul display del quadro strumenti.

Il guidatore può accettare il nuovo limite ruotando la ghiera (1) fig. 213 verso SET+ entro i primi 5 secondi dalla comparsa del nuovo cartello stradale in modo da impostare la nuova velocità limite del sistema a quella suggerita dal cartello stesso.

Se il guidatore ha selezionato sulle impostazioni del sistema Alfa Connect l'opzione di cattura automatica, al riconoscimento di un nuovo cartello stradale, il sistema "Traffic Sign Recognition" imposterà automaticamente sull'Adaptive Cruise Control la velocità del nuovo limite rilevato. Il guidatore può rifiutare

il nuovo limite ruotando la ghiera (1) verso SET+ entro i primi 5 secondi dalla comparsa del nuovo cartello stradale e dall'adattamento della velocità. L'attivazione è segnalata dal simbolo **30** sul display (per esempio nel caso di limite di velocità di 30 km/h) e dal cerchio verde attorno al cartello stradale indicante il limite di velocità.

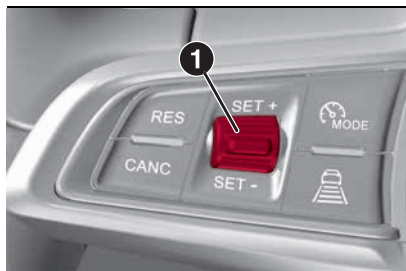

213

9650118

Il sistema si disattiva nelle seguenti condizioni:

- quando il sistema Traffic Sign Recognition viene disattivato
- quando il sistema Speed Limiter viene disattivato
- quando il sistema Traffic Sign Recognition visualizza un nuovo limite di velocità
- quando il sistema Traffic Sign Recognition visualizza la fine del limite di velocità

quando il sistema Traffic Sign Recognition non è in grado di visualizzare alcun limite di velocità

SUPERAMENTO VELOCITÀ PROGRAMMATA

Premendo a fondo il pedale dell'acceleratore è possibile superare la velocità programmata, anche quando il sistema è attivo (ad es. in caso di sorpasso).

Il sistema è disabilitato fin quando non si riduce la velocità al di sotto del limite impostato, dopodiché si riattiva automaticamente.

IMPOSTAZIONI

Le impostazioni del sistema possono essere modificate mediante il sistema Alfa Connect (vedere "Impostazioni" > "Sicurezza & Assist. guida" > "Intelligent Speed Assist" sul supplemento Alfa Connect online).

TELECAMERA POSTERIORE (PARKVIEW® BACKUP CAMERA)

(ove presente)



La telecamera è ubicata sul portellone bagagliaio fig. 214.



214

9650198

Attivazione / disattivazione telecamera

Ogni volta che si inserisce la retromarcia, sul display fig. 215 del sistema Alfa Connect viene visualizzata l'area circostante la vettura, così come ripresa dalla telecamera posteriore.



ABC



215

9650197

Le immagini vengono visualizzate sul display unitamente ad un messaggio di avvertimento.

Inserendo la retromarcia, qualora l'opzione "Ritardo telecamera" sia stata attivata, l'immagine della telecamera continuerà ad essere visualizzata fino a 10 secondi dopo il disinserimento della retromarcia, a meno che la velocità della vettura non sia superiore a 13 km/h, oppure:

che la leva del cambio sia in posizione "P"

che il dispositivo di avviamento sia in posizione STOP

Quando la leva del cambio non è più in posizione "R", sul display del sistema Alfa Connect, insieme alle immagini retrostanti, si attiva un pulsante grafico per la disattivazione della visualizzazione dell'immagine della telecamera, se l'impostazione "Ritardo telecamera" sul sistema Alfa Connect risulta attiva.

232

NOTA L'immagine visualizzata sul display potrebbe risultare leggermente deformata.



ATTENZIONE

190) *La responsabilità del parcheggio e di altre manovre, potenzialmente pericolose, è sempre e comunque affidata al guidatore. Effettuando queste manovre, assicurarsi sempre che nello spazio di manovra non siano presenti né persone (specialmente bambini) né animali. La telecamera costituisce un aiuto per il guidatore, il quale però non deve mai ridurre l'attenzione durante le manovre potenzialmente pericolose anche se eseguite a bassa velocità. Procedere inoltre sempre ad una velocità moderata, in modo da poter frenare tempestivamente nel caso di rilevamento di un ostacolo.*



AVVERTENZA

88) *Per il corretto funzionamento è indispensabile che la telecamera sia sempre pulita da fango, sporcizia, neve o ghiaccio. Durante la pulizia della telecamera prestare la massima attenzione a non rigarla o danneggiarla; evitare l'uso di panni asciutti, ruvidi o duri. La telecamera deve essere lavata con acqua pulita, eventualmente con l'aggiunta di shampoo per auto. Nelle stazioni di lavaggio che utilizzano idropultrici a getto di vapore o ad alta pressione, pulire rapidamente la telecamera mantenendo l'ugello oltre i 10 cm*

di distanza. Non apporre inoltre adesivi sulla telecamera.

RICARICA

(versioni Plug-In Hybrid Q4)

191) 192)

89)

Prima di effettuare la procedura di ricarica della batteria ad alta tensione si consiglia di posizionare il dispositivo di avviamento in STOP, in modo da ottenere la completa ricarica nel più breve tempo possibile.

AVVERTENZA Durante la procedura di ricarica viene attivato il blocco delle pinze dei freni: lo sblocco verrà effettuato automaticamente al termine della procedura di ricarica.

PRESA DI RICARICA SU VETTURA

Per accedere alla presa di ricarica aprire lo sportello di carica (1) fig. 216 ubicato sul lato sinistro, premendo sulla zona indicata dalla freccia.

AVVERTENZA Le luci di cortesia dello sportello della presa di ricarica rimangono accese per alcuni secondi e si spengono durante la fase di ricarica.

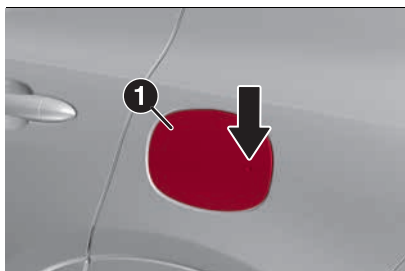

216

9650199

LED presa di carica

A fianco della presa di carica sono presenti alcuni LED (1) fig. 217 che indicano lo stato di ricarica mediante quattro differenti colorazioni e relative tipologie di lampeggio:

- **Blu:** per indicare che il sistema sta aspettando una ricarica programmata.
- **Verde lampeggiante:** ("Flashing"): durante il processo di ricarica.
- **Verde a luce fissa:** per indicare che il processo di ricarica è terminato.
- **Rosso lampeggiante:** ("Blinking"): per indicare un guasto al sistema di ricarica oppure quando è presente un'avaria nella procedura di ricarica (ad es. quando si collega il connettore di carica alla presa di carica ubicata sulla vettura e non è stato precedentemente collegato il cavo di corrente).

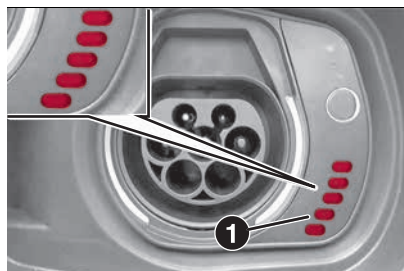

217

9650201

AVVERTENZA Utilizzare esclusivamente il cavo di ricarica fornito in dotazione con la vettura: fare riferimento alla targhetta riportata sull'unità di controllo, su cui sono riportati il "Gruppo Paese" (1) fig. 218 e l'intensità di corrente elettrica (Ampere) (2) ed alla tabella "Varianti Cavo **Modo 2**" nel capitolo "Fonti di alimentazione utilizzabili" oppure un cavo sostitutivo raccomandato da FCA.

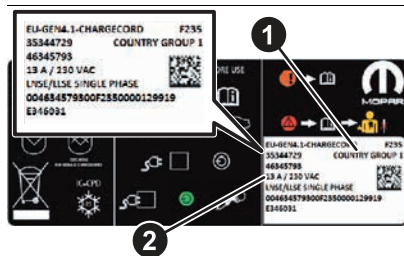

218

9650202

Targhette simbologia

Sul lato interno dello sportello presa di ricarica sono presenti delle etichette riportanti le avvertenze ed indicazioni di seguito riportate che vanno controllate e rispettate durante l'operazione di ricarica della batteria ad alta tensione. Sulla targhetta, fig. 219, sono presenti i seguenti simboli:



indica un rischio di shock elettrico.



indica una situazione di pericolo generico.



indica di fare riferimento a quanto descritto ed illustrato nel presente Libretto Uso e Manutenzione.



indica che è stata impostata una temporizzazione di ricarica.



indica che la procedura di ricarica è in corso.



ABC



indica che la procedura di ricarica è terminata.



indica che è presente un'avaria nella procedura di ricarica.



indica di non utilizzare prolunghe e/o adattatori per effettuare la procedura di ricarica.



indica di evitare che l'acqua entri in contatto con la presa di ricarica presente sulla vettura.



indica di effettuare il collegamento lato stazioni di ricarica



indica di effettuare il collegamento su presa di ricarica su vettura

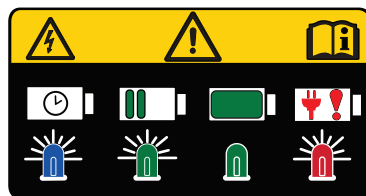

1

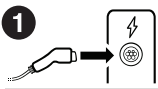

2

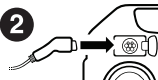

219

9650340

Fonti di alimentazione per la ricarica elettrica. Identificazione della compatibilità dei veicoli. Simbolo grafico per l'informazione dei consumatori in accordo alla specifica EN17186:2019.

I simboli riportati di seguito facilitano il riconoscimento della corretta tipologia delle fonti di alimentazione da impiegare per la ricarica elettrica sulla propria vettura.

Prima di procedere con la ricarica, verificare il simbolo (ove presente) posto all'interno dello sportello della

presa di ricarica e confrontarlo con il simbolo riportato sul cavo di ricarica (ove presente).

Simboli per veicolo con alimentazione elettrica:

Simbolo presente sul connettore di ricarica del cavo (lato vettura) per cavi Modo 2 e Modo 3 e sullo sportello della presa di ricarica



220

FIA0717

Ricarica in AC (corrente alternata) domestica o da stazione di ricarica (≤ 480 V RMS).

Simbolo presente sul connettore di ricarica del cavo (lato stazione di ricarica) per il cavo Modo 3 e sulla stazione di ricarica

Prima di procedere con la ricarica, verificare il simbolo (ove presente) posto sulla stazione di ricarica e confrontarlo con il simbolo riportato sul cavo di ricarica (ove presente).

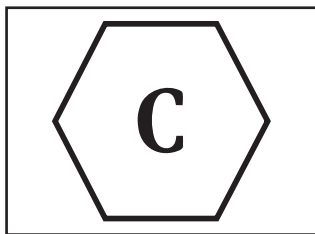

221

FIA0725

Ricarica in AC (corrente alternata) da stazione di ricarica (≤ 480 V RMS).



ATTENZIONE

191) Il livello di corrente di carica ("Livello 1" / "Livello 2" / "Livello 3", ecc...) può essere variato esclusivamente agendo sul display del sistema Alfa Connect (per maggiori informazioni vedere quanto descritto al capitolo "Alfa Connect" nella sezione "Multimedia"). Il livello di carica impostato di default è il "Livello 3". Per i Paesi nei quali è possibile utilizzare il cavo di ricarica "Modo 2" da 13A, nel caso in cui la presa di corrente domestica NON SIA CERTIFICATA si raccomanda di impostare al massimo il "Livello 4" di carica, corrispondente a circa 10A. Per l'elenco della tipologia dei cavi specifici per ogni Paese fare riferimento a quanto riportato nella "Tabella varianti cavo "Modo 2".

192) Al fine di ridurre il rischio di shock elettrico oppure di danneggiare il dispositivo, prestare particolare

attenzione durante l'operazione di pulizia: si raccomanda di scollegare SEMPRE il dispositivo dalla presa di corrente della rete domestica e da quella presente sulla vettura.



AVVERTENZA

89) Evitare di lasciare la batteria ad alta tensione per svariati giorni con indicatore di carica a zero oppure prossimo allo zero. La batteria ad alta tensione potrebbe danneggiarsi.

FONTI DI ALIMENTAZIONE UTILIZZABILI

(versioni Plug-In Hybrid Q4)

193) 194) 195) 196) 197) 198) 199) 200) 201) 202) 203) 204) 205) 206) 207) 208) 209) 210) 211) 212) 213) 214) 215) 216) 217) 218) 219)

GENERALITÀ

La batteria ad alta tensione della vettura può essere ricaricata, oltre che attraverso il funzionamento del motore termico, anche mediante l'impiego di appositi cavi di ricarica che consentono:

- il collegamento della presa di ricarica ubicata sul lato posteriore sinistro della vettura con le prese di ricarica presenti nelle stazioni di ricarica pubbliche; oppure

- con le prese di corrente domestiche.

Una ricarica regolare e completa della batteria ad alta tensione riduce il consumo di combustibile impiegando energia elettrica grazie al funzionamento del motore elettrico.

Il controllo ed il monitoraggio della procedura di ricarica avvengono in modo completamente automatico.

NOTA La vettura non è in grado di riconoscere automaticamente l'intensità di corrente massima consentita in funzione della tipologia di presa di corrente domestica/stazioni di ricarica pubbliche adottate e delle norme vigenti nel Paese nel quale ci si trova (ad es. sovraccarichi di corrente). Ridurre l'intensità di corrente di ricarica massima richiesta agendo sulla voce "Impostazioni ricarica" presente sul display del sistema Alfa Connect (per maggiori informazioni fare riferimento a quanto descritto al capitolo "Alfa Connect" nella sezione "Multimedia"). Prima di eseguire una ricarica nella propria abitazione, oppure in altro luogo, verificare intensità di corrente consentita contattando un tecnico specializzato: si consiglia di rivolgersi alla Rete Assistenziale Alfa Romeo.

TIPI DI CAVI DI RICARICA

Per effettuare la ricarica è possibile utilizzare due diversi tipi di cavi:



ABC

□ Cavo di ricarica "**Modo 2**" (A) fig. 222 (per versioni/mercati, ove previsto): consente la ricarica da presa di corrente domestica con messa a terra. Attraverso tale tipo di presa viene eseguita una carica con corrente alternata. Il cavo di ricarica "**Modo 2**" è conforme agli standard IEC 61851, IEC 62752 e SAE J1772

□ Cavo di ricarica "**Modo 3**" (B) fig. 223 (per versioni/mercati, ove previsto): consente la carica da una stazione di ricarica pubblica e da una stazione di ricarica di tipo domestico (wallbox) contrassegnate come stazioni AC (corrente alternata). La velocità di ricarica può essere più alta rispetto ad una ricarica effettuata attraverso una presa di corrente domestica

A



222

9650129

B



223

9650130

CAVO DI RICARICA "MODO 2"

La vettura è dotata di un cavo di ricarica "**Modo 2**" da 230 Volt AC (1) fig. 224 ubicato all'interno di un'apposita borsa, fig. 225, posizionata nel bagagliaio.

Il cavo è costituito da:

- specifico connettore di carica (2) per collegamento alla vettura
- un'unità di controllo dello stato di carica (3) dotata di LED, in grado di fornire indicazioni su eventuali anomalie presenti durante la fase di ricarica
- una spina di collegamento (4) alla rete di alimentazione domestica

NOTA Dopo l'utilizzo ricordarsi di riposizionare correttamente il coperchio di protezione (ove presente) sullo specifico connettore di carica (2) per evitare l'ingresso di umidità e/o polvere all'interno dello stesso.

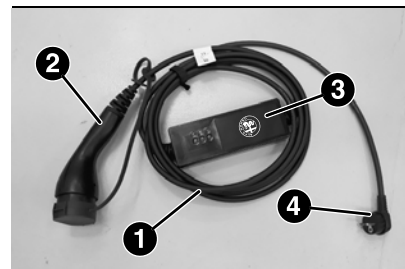

224

9650420



225

9650417



ATTENZIONE

193) Arrestare sempre il motore elettrico portando il dispositivo di avviamento in posizione STOP prima di ricaricare la batteria ad alta tensione. Anche con motore spento, durante la ricarica, la ventola di raffreddamento all'interno del vano motore può mettersi in moto automaticamente. Non avvicinarsi alla ventola di raffreddamento in funzione durante la carica.

194) La sicurezza e l'adeguatezza dell'impianto domestico per la ricarica attraverso la rete domestica sono primari e sono sotto la responsabilità del Cliente.

195) Non collegare il connettore del cavo di carica se sulla presa di carica sono presenti polvere e/o acqua. Eseguire il collegamento in presenza di acqua oppure polvere sul connettore cavo di carica e sulla spina può causare un incendio oppure una scossa elettrica. L'utilizzo di prese elettriche logore può causare il rischio di incendio e lesioni.

196) Se si utilizzano dispositivi medici elettrici (ad es. pacemaker cardiaco), assicurarsi preventivamente che l'operazione di carica della batteria ad alta tensione non influisca sul funzionamento di tali dispositivi. In alcuni casi, le onde elettromagnetiche generate dal caricatore possono influire sul funzionamento di tali dispositivi medici.

197) Interrompere immediatamente la carica qualora si riscontrino sintomi anomali (ad es. odore, fumo, ecc...).

198) Sostituire il cavo di carica qualora il rivestimento del cavo sia danneggiato, onde prevenire rischio di folgorazione.

199) Quando si collega oppure si rimuove il cavo di carica, assicurarsi di afferrare l'impugnatura del connettore di carica e la spina di carica. Se si tira direttamente il cavo (senza utilizzare l'impugnatura) i conduttori interni si potrebbero scollegare oppure danneggiare: questo potrebbe causare una scossa oppure provocare un incendio.

200) Il cavo di ricarica è un conduttore di alta tensione. Il contatto con l'alta tensione può causare lesioni personali gravi oppure

mortali. Analogamente non toccare i cavi ad alta tensione di colore arancione.

201) Nell'operazione di ricarica è severamente vietata l'utilizzo di qualunque adattatore di presa oppure di dispositivi simili. Non utilizzare mai il cavo di ricarica insieme ad una prolunga.

202) Non collegare mai il cavo di ricarica ad una prolunga oppure presa multipla. Prese multiple, cavi di prolunga, protezioni contro la sovratensione oppure unità simili non possono essere utilizzate insieme al cavo di ricarica in quanto possono comportare rischio di incendio, folgorazione, ecc...

203) Il cavo di ricarica fornito di serie è a tenuta stagna ed è garantito dal Costruttore: non utilizzare altri cavi non forniti da FCA.

204) Assicurarsi di non toccare il connettore di carica e la spina di carica con le mani bagnate.

205) Non eseguire la carica quando il connettore e la spina di carica sono bagnati.

206) Non eseguire la carica in condizioni meteorologiche avverse (ad es. durante temporali) presso stazioni di ricarica.

207) Tenere sempre connettore di carica e spina di carica puliti e asciutti. Avere cura di tenere il cavo di carica lontano da acqua oppure umidità. Non utilizzare sostanze chimiche oppure solventi.

208) Assicurarsi di utilizzare il caricatore designato per caricare la vettura. L'utilizzo di un qualsiasi altro caricatore può causare lesioni personali o danni alla vettura.

209) Modalità di utilizzo dei cavi di ricarica. Trattare con cura il cavo di ricarica: evitare di piegarlo e/o curvarlo su superfici spigolose. Terminato l'utilizzo del cavo di

ricarica riposizionare correttamente i coperchi di protezione (ove presenti) su entrambi i lati del cavo stesso. Evitare un'esposizione prolungata del cavo di ricarica ai raggi solari. Evitare la caduta dall'alta del cavo di ricarica: urti violenti potrebbero danneggiare il cavo stesso. Non immergere i cavi di ricarica all'interno di sostanze liquide.

210) Fare attenzione a non far cadere il connettore di carica. Il connettore di carica potrebbe danneggiarsi.

211) Non lasciare bambini incustoditi nelle vicinanze del cavo di ricarica quando questo è collegato.

212) Posizionare il cavo di ricarica in modo da evitare che venga schiacciato da altri veicoli, calpestato da eventuali persone oppure che persone presenti nelle vicinanze della vettura rischino di inciampare, con conseguenti danni oppure lesioni personali.

213) Scollegare il cavo di ricarica dalla presa domestica o dalla stazione di ricarica o dalla wallbox prima di pulirlo.

214) Non utilizzare il cavo di ricarica se presenta parti danneggiate.

215) Non scollegare mai il cavo di ricarica dalla presa di corrente domestica oppure dalla stazione di ricarica pubblica durante la fase di ricarica. Interrompere sempre la ricarica, quindi scollegare il cavo, prima dalla presa di ricarica lato vettura e successivamente dalla presa di corrente domestica oppure dalla stazione di ricarica pubblica.

216) Non usare mai una presa elettrica visibilmente usurata oppure danneggiata. Potrebbe causare incendi oppure gravi danni.



ABC

217) La batteria ad alta tensione deve essere ricaricata esclusivamente con la corrente massima consentita oppure altra corrente inferiore prevista dalle raccomandazioni locali e nazionali per la ricarica di batterie ad alta tensione.

218) Il dispositivo è da utilizzarsi esclusivamente per effettuare la ricarica della vettura.

219) Non effettuare mai alcun intervento di riparazione e/o manutenzione sui cavi di ricarica, potrebbero derivarne lesioni personali gravi oppure mortali. Rivolgersi sempre alla Rete Assistenziale Alfa Romeo.

Tabella varianti cavo "Modo 2"

Nella tabella seguente viene riportato l'elenco delle tipologie dei cavi specifici ed i relativi amperaggi consentiti per ogni Paese in cui viene commercializzata la vettura. Tale amperaggio è il limite consentito quando la potenza di carica è impostata sul livello più alto.

Gruppo Paese (*)	Tipologia connettore di ricarica veicolo elettrico	Intensità corrente elettrica (Ampere)	Tipologia presa di corrente rete domestica (**)	Lunghezza cavo (metri)	Note
1	Tipo 2	13	CEE 7/7	6	-
2		10	G		-
3		8	CEE 7/7		-
4		8	J		-
5		6	K		-
6		10	CEE 7/7		Cavo specifico per mercato Norvegia

(*) Il Gruppo Paese è indicato dalla dicitura "COUNTRY GROUP", presente sull'etichetta ubicata sulla parte posteriore dell'unità di controllo.

(**) Per la tipologia di presa/spina di corrente fare riferimento a quanto illustrato alle pagine seguenti.

NOTA Per verificare l'intensità di corrente elettrica (Ampere) massima assorbibile fare riferimento alla targhetta ubicata sulla parte posteriore dell'unità di controllo (vedere quanto descritto ed illustrato nel capitolo "Unità di controllo dello stato di carica").



Tabella Gruppi Paese per cavo "Modo 2"

Nella tabella seguente viene riportato l'elenco dei Paesi contenuti in ogni "Gruppo Paese" associato al cavo "Modo 2".
Fare riferimento alle immagini riportate a pagina seguente per maggiori dettagli.

Gruppo Paese	Paese
1	Albania
	Austria
	Belgio
	Bulgaria
	Croazia
	Repubblica Ceca
	Estonia
	Germania
	Grecia
	Ungheria
	Islanda
	Lettonia
	Lituania
	Lussemburgo
	Macedonia
Marocco	

Gruppo Paese	Paese
1	Paesi Bassi Polonia Portogallo Romania Serbia Slovacchia Slovenia Spagna Svezia Italia Ucraina Turchia
2	Cipro Gibilterra Malta Regno Unito, Irlanda
3	Francia Finlandia



ABC

Gruppo Paese	Paese
3	Guadalupa
	Guyana Francese
	Martinica
	Reunion
4	Liechtenstein
	Svizzera
5	Danimarca
6	Norvegia

NOTA Per maggiori informazioni sul tipo di presa in uso nei vari Paesi fare riferimento al seguente sito:
https://www.iec.ch/worldplugs/list_bylocation.htm.

CEE 7/7

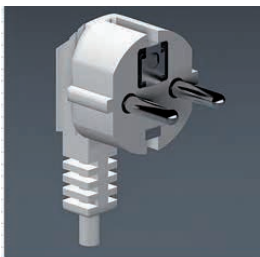

G



226

J



K

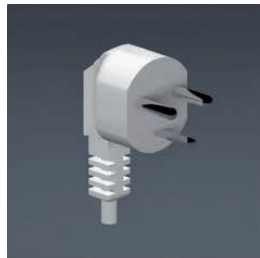

JOB6056E



ABC

UNITÀ DI CONTROLLO DELLO STATO DI CARICA



220) 221)

LED di segnalazione

Sulla parte anteriore dell'unità di controllo dello stato di carica sono presenti tre LED fig. 227:

□ **LED VERDE acceso** (1): segnala il corretto funzionamento nel sistema domestico di distribuzione della corrente elettrica. È pertanto possibile procedere con la ricarica della batteria ad alta tensione

□ **LED ROSSO acceso** (2): segnala un'avaria nel sistema di carica

□ **LED GIALLO acceso** (3): segnala una possibile avaria nel sistema domestico di distribuzione della corrente elettrica

AVVERTENZA Non effettuare mai alcun intervento riparativo in autonomia: rivolgersi sempre alla Rete Assistenziale Alfa Romeo.

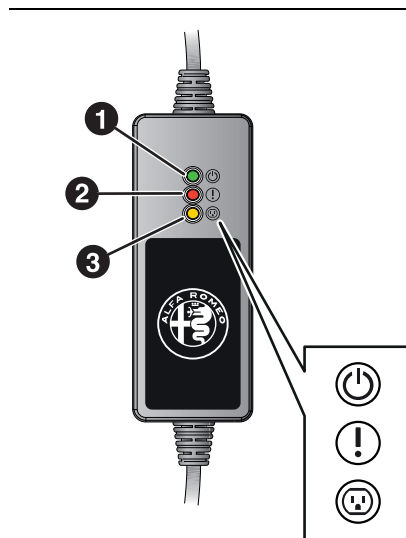

227

9650419

Per la tipologia di avaria fare riferimento a quanto descritto alla voce "Avaria sistema di ricarica" alle pagine seguenti.

Targhetta simbologia

Sulla parte posteriore dell'unità di controllo dello stato di carica è presente una targhetta riepilogativa, fig. 228, su cui sono riportati alcuni simboli.

Di seguito vengono elencati i principali:



il simbolo indica una situazione di pericolo generico.



il simbolo riporta la temperatura minima di utilizzo dell'unità di controllo dello stato di carica in accordo alla certificazione IEC 61851 e IEC 62752.

NOTA FCA garantisce che il dispositivo è stato testato per un utilizzo da -40°C a +50°C. Nel caso in cui il dispositivo non venga utilizzato e debba essere immagazzinato la temperatura deve invece essere compresa tra -40°C e +80°C. Il superamento di questi valori di temperatura può danneggiare il dispositivo.



Il simbolo indica un rischio di shock elettrico.



la presenza di questo simbolo sulla targhetta indica che lo specifico cavo di ricarica "Modo 2" non è utilizzabile per reti domestiche di distribuzione della corrente elettrica in cui non sia presente il cavo di messa a terra. Per mercati specifici, sprovvisti del cavo di messa a terra, controllare la dicitura "COUNTRY GROUP", presente sull'etichetta del cavo di ricarica.



la presenza di questo simbolo sulla targhetta indica che l'unità di controllo dello stato di carica non ha la funzione di interruzione del cavo di messa a terra.



il simbolo indica di non conferire nei rifiuti l'unità di carica qualora questa non dovesse più funzionare: per lo smaltimento fare riferimento alle normative ambientali vigenti nel Paese in cui si circola.



il simbolo invita a leggere attentamente le istruzioni riportate nella presente pubblicazione prima di utilizzare il cavo di ricarica.



228

9650208



ATTENZIONE

220) Il dispositivo è da utilizzarsi esclusivamente per effettuare la ricarica della vettura.

221) Non effettuare mai alcun intervento di riparazione e/o manutenzione sui cavi di ricarica, potrebbero derivarne lesioni personali gravi oppure mortali. Rivolgersi sempre alla Rete Assistenziale Alfa Romeo.



ABC

AVARIA SISTEMA DI RICARICA

Eventuali avarie in fase di ricarica vengono visualizzate dall'accensione, a luce fissa oppure lampeggiante, dei LED ubicati sulla parte anteriore dell'unità di controllo dello stato di carica.

Fare riferimento a quanto riportato nella tabella seguente.

	LED VERDE	LED ROSSO	LED GIALLO	Descrizione	Azione/Conseguenza
1	OFF	OFF	OFF	Cavo di ricarica non collegato alla presa di ricarica domestica oppure assenza di corrente nella rete domestica di distribuzione	
2	ON	OFF	OFF	Non sono presenti avarie nel sistema domestico di distribuzione della corrente elettrica, pertanto il cavo di ricarica può essere collegato alla presa di carica sulla vettura	
3	ON	ON (Flashing)	ON	Surriscaldamento alla presa di ricarica della rete domestica di distribuzione della corrente elettrica	Al raggiungimento della temperatura normale il sistema effettuerà un nuovo tentativo di ricarica ad un livello di corrente inferiore.
4	ON	OFF	ON (Flashing)	Ricarica ad un livello di corrente inferiore a seguito surriscaldamento della presa di ricarica della rete domestica di distribuzione della corrente elettrica (vedere punto 3)	

	LED VERDE	LED ROSSO	LED GIALLO	Descrizione	Azione/Conseguenza
5	ON	ON	ON (Flashing)	Surriscaldamento alla presa di ricarica della rete domestica di distribuzione della corrente elettrica	<p>Surriscaldamento durante la ricarica ad un livello di corrente inferiore (vedere punto 4) Procedere come segue:</p> <ul style="list-style-type: none"> <input type="checkbox"/> scollegare il cavo di ricarica dalla vettura e dalla presa di corrente domestica con cautela (la spina di corrente domestica potrebbe essere calda); <input type="checkbox"/> attendere che la spina e la presa di corrente domestica raggiungano una temperatura normale; <input type="checkbox"/> ricollegare il cavo alla presa di corrente domestica ed alla presa di ricarica della vettura, quindi eseguire un nuovo tentativo di ricarica. <p>In caso di nuova anomalia, rivolgersi ad un elettricista certificato</p>
6	ON	ON (2 blink)	ON (2 blink)	Mancanza del cavo di messa a terra nella presa di ricarica della rete domestica di distribuzione della corrente elettrica	<p>Il sistema effettuerà un nuovo tentativo di ricarica dopo 30 secondi (6 tentativi in totale).</p>
7	ON	ON	ON (2 blink)	Mancanza del cavo di messa a terra nella presa di ricarica della rete domestica di distribuzione della corrente elettrica	<p>Nuovo tentativo di ricarica (vedi punto 6) non andato a buon fine. Scollegare il cavo di ricarica dalla vettura e dalla presa domestica e ricollegarlo, quindi eseguire un nuovo tentativo di ricarica.</p> <p>In caso di nuova anomalia, rivolgersi ad un elettricista certificato.</p>



ABC

	LED VERDE	LED ROSSO	LED GIALLO	Descrizione	Azione/Conseguenza
8	ON (Flashing)	OFF	OFF	Alimentazione elettrica della rete domestica erogata in modo non corretto	Il sistema effettuerà un nuovo tentativo di ricarica dopo 30 secondi (6 tentativi in totale). Se l'anomalia persiste, scollegare il cavo di ricarica dalla vettura e dalla presa domestica e ricollegarlo, quindi eseguire un nuovo tentativo di ricarica. In caso di nuova anomalia, rivolgersi ad un elettricista certificato.
9	ON	ON	OFF	Dispersione corrente elettrica sulla vettura	Scollegare il cavo di ricarica dalla vettura e dalla presa domestica e ricollegarlo, quindi eseguire un nuovo tentativo di ricarica. In caso di nuova anomalia, rivolgersi alla Rete Assistenziale Alfa Romeo.
10	ON	ON (flashing)	OFF	Corrente elettrica di ricarica troppo elevata	Il sistema effettuerà un nuovo tentativo di ricarica dopo 30 secondi (6 tentativi in totale).
11	ON	ON (7 blink)	OFF	Corrente elettrica di ricarica troppo elevata	Nuovo tentativo di ricarica (vedi punto 10) non andato a buon fine. Scollegare il cavo di ricarica dalla vettura e dalla presa domestica e ricollegarlo, quindi eseguire un nuovo tentativo di ricarica. In caso di nuova anomalia, rivolgersi alla Rete Assistenziale Alfa Romeo.

	LED VERDE	LED ROSSO	LED GIALLO	Descrizione	Azione/Conseguenza
12	ON	ON (2 blink)	OFF	Anomalia di carica sulla vettura	<p>Il sistema effettuerà un nuovo tentativo di ricarica dopo 30 secondi (6 tentativi in totale). Se l'anomalia persiste scollegare il cavo di ricarica dalla vettura e dalla presa di corrente domestica e ricollegarlo, quindi eseguire un nuovo tentativo di ricarica.</p> <p>In caso di nuova anomalia, rivolgersi alla Rete Assistenziale Alfa Romeo.</p>
13	ON	ON (3 blink)	OFF	Avaria cavo di ricarica	
14	ON	ON (4 blink)	OFF		
15	ON	ON (5 blink)	OFF		
16	ON	ON (6 blink)	OFF		

Legenda

ON = LED acceso

OFF = LED spento

BLINK = 0.5 secondi ON / 0.5 secondi OFF / 3 secondi pausa

FLASHING = 0.5 secondi ON / 0.5 secondi OFF



ABC

MANUTENZIONE/ PULIZIA DEL SISTEMA DI RICARICA

Il dispositivo non richiede manutenzione. Qualora fosse necessario pulire il dispositivo utilizzare un panno morbido e leggermente inumidito con una soluzione detergente delicata, quindi asciugare con un panno asciutto. Non utilizzare prodotti abrasivi oppure sostanze infiammabili (ad es. alcool, benzine oppure loro derivati). **Evitare** assolutamente di lavare il dispositivo con acqua, pericolo di incendio o scosse elettriche con il rischio di lesioni gravi anche letali.

AVVERTENZA Effettuare la pulizia del dispositivo unicamente quando questo è SCOLLEGATO sia dalla presa di ricarica domestica, sia dalla presa di ricarica ubicata sulla vettura.

SPECIFICHE FCC (Federal Communications Commission)

L'Unità di controllo dello stato di carica è conforme al Capitolato 15 della Normativa FCC.

L'utilizzo del dispositivo soddisfa i seguenti due requisiti:

1. Il dispositivo non causa interferenze nocive
2. Il corretto funzionamento del dispositivo potrebbe essere influenzato da interferenze provenienti da dispositivi

elettrici/elettronici che si trovano nelle vicinanze

Il dispositivo è stato progettato contro le interferenze a radio frequenza (RFI), tuttavia alcuni fattori (ad es. segnali radio ad alta intensità oppure trasmettitori radio nelle vicinanze del dispositivo) potrebbero alterarne il corretto funzionamento. Qualora si riscontrasse un'anomalia nel funzionamento del dispositivo rivolgersi alla Rete Assistenziale Alfa Romeo.

AVVERTENZA Modifiche e/o riparazioni eseguite in modo non corretto e NON eseguite dalla Rete Assistenziale Alfa Romeo comportano il decadimento della Garanzia e dei requisiti sopra riportati.

CAVO DI RICARICA "MODO 3" (optional)

La vettura può essere dotata di un cavo di ricarica "**Modo 3**", fig. 229, ubicato sotto il piano di carico del vano bagagli.

Il cavo di ricarica "**Modo 3**":

- è conforme agli standard EN 61851-1, EN 62196-1 ed EN 62196-2
- è utilizzabile per una temperatura minima di -30°C fino ad una temperatura massima di $+50^{\circ}\text{C}$

Questa tipologia di cavo consente di collegarsi a stazioni di ricarica pubbliche in corrente alternata (AC). La velocità di ricarica può essere più alta rispetto ad

una ricarica effettuata attraverso una presa di corrente domestica.

Utilizzando questa tipologia di cavo è possibile ricaricare la vettura con corrente d'intensità fino a 32A.

NOTA Dopo l'utilizzo ricordarsi di riposizionare correttamente i coperchi di protezione su entrambi i lati del cavo di ricarica per evitare l'ingresso di umidità e/o polvere all'interno delle connessioni delle prese di ricarica del cavo.



229

9650209

Manutenzione / pulizia del sistema di ricarica

Il dispositivo non richiede manutenzione.

Qualora fosse necessario pulire il dispositivo utilizzare un panno morbido e leggermente inumidito con una soluzione detergente delicata, quindi asciugare con un panno asciutto. Non utilizzare prodotti abrasivi oppure sostanze infiammabili (ad es. alcool, benzine oppure loro derivati). **Evitare** assolutamente di lavare il dispositivo

con acqua, pericolo di incendio o scosse elettriche con il rischio di lesioni gravi anche letali.

AVVERTENZA Effettuare la pulizia del cavo unicamente quando questo è SCOLLEGATO sia dalla stazione di ricarica pubblica, sia dalla presa di ricarica ubicata sulla vettura.

PROCEDURA DI RICARICA DA PRESA DI CORRENTE DOMESTICA (AC)

(versione Plug-In Hybrid Q4)

⚠ 222) 223) 224) 225) 226) 227) 228) 229) 230) 231)

⚠ 90) 91) 92) 93) 94) 95) 96) 97)

PROCEDURA DI RICARICA

AVVERTENZA Collegare sempre prima il cavo alla presa di ricarica della rete domestica e solo successivamente alla vettura.

La batteria ad alta tensione della vettura si ricarica collegando il cavo di ricarica, fornito in dotazione con la vettura "Modo 2", ad una presa di ricarica a corrente alternata.

Per le caratteristiche del cavo "Modo 2" fare riferimento al capitolo "Fonti di alimentazione utilizzabili - Cavo Modo 2".

Per effettuare la ricarica, procedere come segue:

- parcheggiare la vettura in condizioni di sicurezza (leva del cambio automatico in posizione "P" – Park)
- azionare il freno di stazionamento elettrico
- spegnere il motore
- prelevare il kit di ricarica ubicato nel bagagliaio
- rimuovere l'eventuale polvere accumulata sul connettore di carica e sulla presa di carica
- srotolare il cavo di ricarica e collegarlo ad una presa di ricarica a corrente alternata, fig. 230

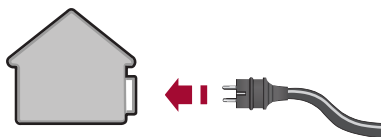

230

JOA6000E

NOTA Dall'istante di collegamento della spina alla presa di ricarica della rete domestica, i 3 LED ubicati sull'unità di controllo del cavo lampeggeranno per circa 6 secondi (fase di accensione dell'unità di controllo).

- aprire lo sportello di carica (1) fig. 231 ubicato sul lato sinistro premendo sulla zona indicata dalla freccia
- rimuovere l'eventuale polvere accumulata sul connettore di carica e sulla presa di carica

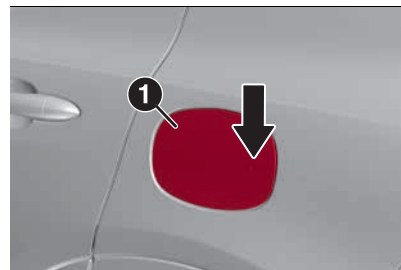

231

9650199

- rimuovere il coperchio di protezione (2) fig. 232 della presa di carica e fissarlo sul dispositivo (3) fig. 233
- afferrare il connettore di carica per la maniglia (4) fig. 234, rimuovere il coperchio (ove presente), ed inserirlo nella presa di carica (5) fig. 235 fino a percepire uno scatto indicante l'avvenuto bloccaggio
- se non è stata impostata una ricarica programmata (vedere il capitolo "Funzioni di ricarica" nel Libretto Uso e Manutenzione), la ricarica si avvia automaticamente
- verificare, mediante l'accensione dei LED presenti sull'unità di controllo del cavo, che non siano presenti anomalie



ABC

nel sistema di carica (per maggiori informazioni vedere quanto descritto nel capitolo "Unità di controllo dello stato di carica" della sezione "Fonti di alimentazione utilizzabili - Cavo Modo 2"). Nel caso in cui non siano presenti anomalie si accenderanno momentaneamente i LED di colore verde ubicati accanto alla presa di ricarica. Nel caso in cui siano presenti anomalie fare riferimento a quanto descritto alla voce "Avaria sistema di ricarica" nel capitolo "Fonti di alimentazione utilizzabili - Cavo Modo 2".

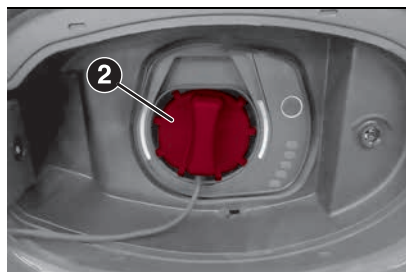

232

9650211

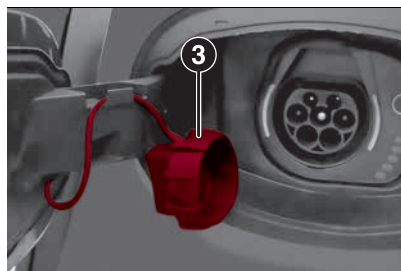

233

9650212

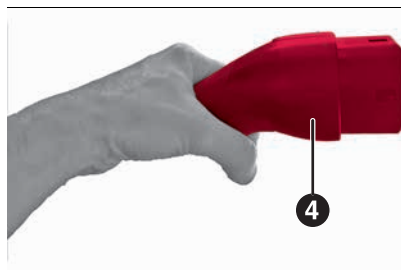

234

9650213

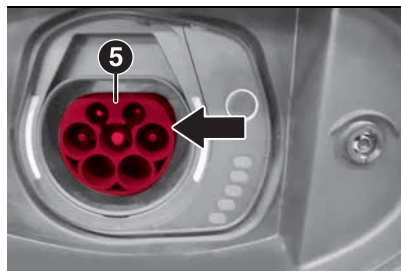

235

9650214

L'avvio della ricarica è notificato anche dall'accensione in verde del simbolo (1) fig. 236, sia sul tachimetro che sul contagiri.

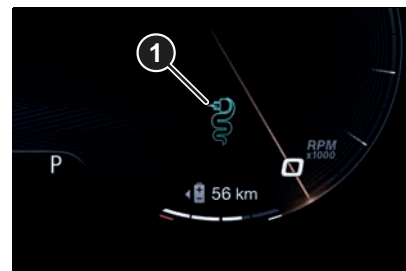

236

9650097

NOTA La procedura di ricarica viene interrotta in caso di apertura del cofano motore. Chiudendo correttamente il cofano motore la ricarica verrà riattivata. Il tempo necessario per la ricarica della batteria ad alta tensione dipende da diversi fattori: per maggiori informazioni vedere quanto descritto al paragrafo "Tempo di ricarica" nella sezione "Multimedia".

Se il preconditionamento dell'abitacolo viene attivato, il tempo di ricarica della batteria ad alta tensione verrà prolungato. Il tempo richiesto per il riscaldamento/raffrescamento della vettura è determinato principalmente dalla temperatura esterna.

AVVERTENZA La potenza massima assorbibile dalla presa di ricarica

dipende dal tipo di contratto sottoscritto dall'utente, dal tipo di cavo utilizzato e dal livello di ricarica impostato sul menu del sistema Alfa Connect.

AVVERTENZA Utilizzare esclusivamente il cavo di ricarica (ove presente) raccomandato da FCA.

AVVERTENZA La batteria ad alta tensione deve essere ricaricata compatibilmente con l'ampereaggio massimo consentito dalle raccomandazioni locali e nazionali per la ricarica di vetture elettriche/ibride.

TERMINE DELLA PROCEDURA DI RICARICA

La procedura di ricarica termina quando tutti i LED (1) fig. 237, ubicati accanto alla presa di ricarica, si accenderanno in colore verde a luce fissa (durante la fase di ricarica invece lampeggerà il primo LED, mentre gli altri LED saranno accesi a luce fissa).

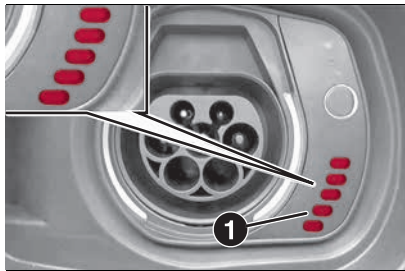

237

9650201

SCOLLEGAMENTO CAVO DI RICARICA "MODO 2"

Durante la procedura di ricarica il cavo viene automaticamente bloccato sulla presa di carica in vettura.

Per concludere la ricarica, procedere come segue:

- sbloccare le porte della vettura consentendo lo sblocco del cavo di ricarica
- scollegare il cavo dalla presa di carica della vettura afferrando l'impugnatura del connettore di carica ed evitando di tirare direttamente il cavo
- scollegare il cavo dalla presa di ricarica fig. 238
- riposizionare il coperchio di protezione della presa di carica
- richiudere lo sportello di carica, assicurandosi del corretto bloccaggio
- arrotolare correttamente il cavo di ricarica, riposizionando correttamente il coperchio di protezione sul connettore di ricarica (ove presente). Nell'operazione di arrotolamento prestare attenzione a non danneggiare il cavo. Posizionare quindi il cavo, assieme al kit di ricarica all'interno delle sedile ubicata all'interno del bagagliaio

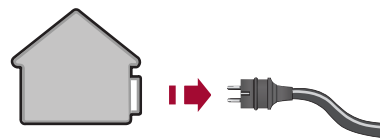

238

JOA6001E

AVVERTENZA Prima di scollegare il connettore di carica verificare che le porte siano sbloccate. Se la porta è bloccata, il sistema di blocco del connettore di carica non consente lo scollegamento.



ATTENZIONE

222) Il livello di corrente di carica ("Livello 1" / "Livello 2" / "Livello 3", ecc...) può essere variato esclusivamente agendo sul display del sistema Alfa Connect (per maggiori informazioni vedere quanto descritto al capitolo "Alfa Connect" nella sezione "Multimedia"). Il livello di carica impostato di default è il "Livello 3". Per i Paesi nei quali è possibile utilizzare il cavo di ricarica "Modo 2" da 13A, nel caso in cui la presa di corrente domestica NON SIA CERTIFICATA si raccomanda di impostare al massimo il "Livello 4" di carica, corrispondente a circa 10A. Per l'elenco della tipologia dei cavi specifici per ogni Paese fare riferimento a



ABC

quanto riportato nella "Tabella varianti cavo "Modo 2".

223) Al fine di ridurre il rischio di shock elettrico oppure di danneggiare il dispositivo, prestare particolare attenzione durante l'operazione di pulizia: si raccomanda di scollegare SEMPRE il dispositivo dalla presa di corrente della rete domestica e da quella presente sulla vettura.

224) L'errata impostazione dell'intensità della corrente di carica può sovraccaricare o surriscaldare la rete elettrica della presa domestica. Pericolo di incendio. Prima della ricarica da altre prese di corrente domestiche adeguare l'intensità della corrente di carica alla rete elettrica. Se non si conoscono le reti elettriche, impostare sul livello più basso. Non utilizzare mai prolunghe per l'operazione di ricarica.

225) Una connessione non corretta tra connettore e terminali di carica costituisce un rischio d'incendio!

226) Durante il normale funzionamento, la presa di corrente domestica può surriscaldarsi. In caso di surriscaldamento elevato, la ricarica viene interrotta con conseguente accensione dei LED di segnalazione ubicati sulla parte anteriore dell'unità di controllo del cavo. Consultare la tabella riportata al capitolo "Avaria sistema di ricarica" nella sezione "Fonti di alimentazione utilizzabili".

227) Il cavo di ricarica "Modo 2" deve essere collegato ad un circuito dedicato, non condiviso con altri dispositivi che assorbono energia elettrica.

228) Non mettere le dita oppure oggetti nel connettore di carica del cavo.

229) Attenersi scrupolosamente alle istruzioni riportate nei Manuali di Uso ed Installazione del dispositivo.

230) La batteria ad alta tensione deve essere ricaricata esclusivamente tramite prese domestiche omologate con messa a terra oppure da una stazione di ricarica pubblica utilizzando il cavo di ricarica fornito separatamente come optional da FCA (cavo di ricarica "Modo 3").

231) Mantenere chiuso lo sportello di ricarica quando la presa di ricarica non viene utilizzata.



AVVERTENZA

90) Non è necessario attendere che il livello della batteria ad alta tensione sia basso per effettuare la ricarica. Le prestazioni della batteria ad alta tensione sono infatti ottimali quando questa viene caricata con regolarità.

91) La ricarica della batteria ad alta tensione potrebbe richiedere più tempo se la temperatura della batteria ad alta tensione è alta oppure bassa.

92) Durante il caricamento, in particolare in caso di ricarica veloce, potrebbero attivarsi dei componenti per il raffreddamento della batteria ad alta tensione. Pertanto, è normale che durante questa operazione vengano percepiti rumori.

93) Non eseguire la ricarica se la temperatura esterna è pari o inferiore a -30°C, poiché è probabile che la ricarica richieda più tempo e il dispositivo di ricarica potrebbe subire danni.

94) Non lasciare la vettura o il cavo di ricarica in zone dove la temperatura esterna è inferiore a -40°C in quanto potrebbero subire danni.

95) Con temperature rigide, il cavo di ricarica potrebbe irrigidirsi. Pertanto, fare attenzione a non esercitare una forza eccessiva sul cavo di ricarica in quanto potrebbe danneggiarsi.

96) Non utilizzare gruppi elettrogeni personali per ricaricare la batteria ad alta tensione. Ciò potrebbe causare fluttuazioni nella ricarica e la tensione potrebbe risultare insufficiente con conseguenti danni all'impianto vettura.

97) Caricare la batteria ad alta tensione utilizzando prese, cavi di ricarica non conformi oppure danneggiati e non attenendosi alle procedure prescritte per le modalità di ricarica può causare corto circuiti, incendi e potenziale rischio di danneggiare il sistema elettrico della vettura.

PROCEDURA DI RICARICA DA STAZIONE DI RICARICA DI TIPO DOMESTICO (WALLBOX "INTELLIGENTE")

(versione Plug-In Hybrid Q4)

AVVERTENZA La stazione di ricarica domestica tipo wallbox "intelligente" fig. 239 (per versioni/mercati dove previsto) deve essere installata da personale qualificato, previa verifica dell'impianto elettrico domestico. Per informazioni sulle stazioni di ricarica wallbox "intelligente" disponibili, rivolgersi alla Rete Assistenziale Alfa Romeo.

La batteria ad alta tensione della vettura può essere ricaricata collegando direttamente il cavo di ricarica presente sulla wallbox "intelligente" oppure mediante il cavo "Modo 3" (per versioni/mercati, dove previsto).

Per le caratteristiche del cavo "Modo 3" fare riferimento al capitolo "Fonti di alimentazione utilizzabili - Cavo Modo 3".

La ricarica tramite wallbox "intelligente" consente di raggiungere, da un'utenza domestica, una potenza di ricarica più elevata rispetto alla ricarica effettuata attraverso una presa di corrente domestica: la durata della ricarica, di conseguenza, si riduce sensibilmente.

Alcune wallbox "intelligenti" consentono la programmazione dalla loro mobile App.

AVVERTENZA Qualora siano presenti entrambe le programmazioni, della wallbox "intelligente" e della vettura (Alfa Connect oppure mobile App), il sistema di ricarica considera prioritaria la programmazione della wallbox (escludendo quelle della vettura).



239

9650700

NOTA La configurazione della wallbox "intelligente" può variare in funzione del Paese di commercializzazione della vettura.

NOTA Far controllare regolarmente l'impianto elettrico dell'abitazione da personale qualificato.

Il valore massimo della corrente di ricarica viene impostato automaticamente dall'apparecchiatura, in funzione dell'impianto elettrico dell'edificio.

Per la procedura di ricarica fare riferimento a quanto descritto nel capitolo "Procedura di ricarica da presa di corrente domestica (AC)".

PROCEDURA DI RICARICA DA STAZIONE DI RICARICA PUBBLICA (AC)

(versione Plug-In Hybrid Q4)

 232) 233) 234)

 98) 91) 100)

La batteria ad alta tensione della vettura si ricarica collegando direttamente il cavo di ricarica presente sulle stazioni di ricarica pubbliche oppure mediante il cavo "3" (per versioni/mercati, dove previsto).

Per le caratteristiche del cavo "Modo 3" fare riferimento al capitolo "Fonti di alimentazione utilizzabili - Cavo Modo 3". Per effettuare la ricarica, procedere come segue:



ABC

- parcheggiare la vettura in condizioni di sicurezza (leva del cambio automatico in posizione "P" - Park);
- azionare il freno di stazionamento elettrico;
- spegnere il motore;
- estrarre il cavo di ricarica (optional) fig. 240 presente nel bagagliaio (all'interno di un'apposita borsa), rimuovere il coperchio di protezione (ove presente) sul connettore bicolore (4) ed inserirlo sulla presa della stazione di ricarica pubblica, fig. 241;
- aprire lo sportello di carica (1) fig. 231 ubicato sul lato sinistro, premendo sulla zona indicato dalla freccia;
- rimuovere l'eventuale polvere accumulatasi sul connettore di carica e sulla presa di carica;
- rimuovere il coperchio di protezione (2) fig. 242 della presa di carica e fissarlo sul dispositivo (3) fig. 243;
- afferrare il cavo di ricarica, rimuovere il coperchio di protezione (ove presente) sul connettore (5) fig. 240 ed inserirlo nella presa di carica sulla vettura fino a percepire lo scatto indicante l'avvenuto bloccaggio;



240

9650215

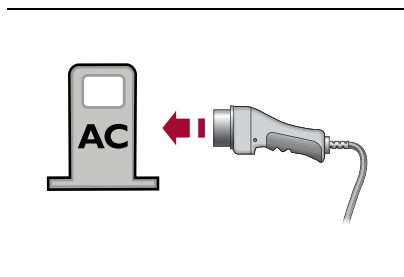

241

JoB6067E

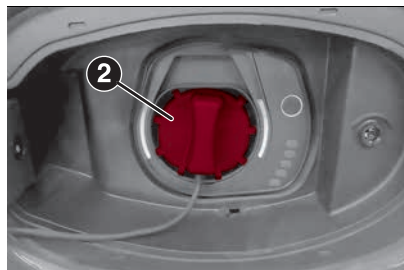

242

9650211

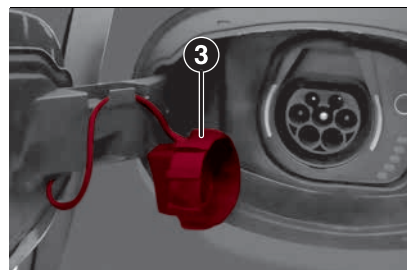

243

9650212

- la ricarica si avvia automaticamente. La stazione di ricarica pubblica deve essere eventualmente abilitata; per l'uso della stazione di ricarica attenersi alle istruzioni ed avvertenze del Costruttore; L'avvio della ricarica è notificato anche dall'accensione in verde del simbolo (1) fig. 244, sia sul tachimetro che sul contagiri.

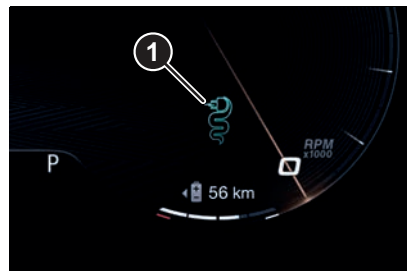

244

9650097

- durante la fase di ricarica il primo LED ubicato a fianco della presa di ricarica su



vettura lampeggia a luce verde mentre i restanti LED sono accesi a luce fissa.

NOTA La procedura di ricarica viene interrotta in caso di apertura del cofano motore: sul display del quadro strumenti verrà visualizzato un messaggio dedicato. Chiudendo correttamente il cofano motore la ricarica verrà riattivata.

NOTA In alcuni Paesi il cavo "Modo 3" non è disponibile.

AVVERTENZA Collegare sempre prima il connettore alla presa della stazione di ricarica pubblica e successivamente alla vettura.

AVVERTENZA Lo sblocco delle serrature porte durante la procedura di ricarica comporta l'interruzione della stessa. La ricarica riprende automaticamente dopo circa 60 secondi.

AVVERTENZA Prima di abbandonare la vettura si consiglia di effettuare il blocco delle porte premendo il pulsante  sulla chiave. Qualora non fosse possibile effettuare il blocco porte tramite la pressione del pulsante  sulla chiave effettuare il blocco porte premendo l'apposito pulsante ubicato sulla maniglia della porta lato guidatore.

AVVERTENZA Non tutte le stazioni di ricarica AC sono compatibili per il rifornimento. In questi casi, nonostante il collegamento del cavo venga effettuato correttamente la ricarica non avverrà e

sarà visualizzato un messaggio dedicato sul display del quadro strumenti.

TERMINE DELLA PROCEDURA DI RICARICA

La procedura di ricarica termina quando tutti i LED (1) fig. 245, ubicati accanto alla presa di ricarica, si accenderanno in colore verde a luce fissa (durante la fase di ricarica invece lampeggerà il primo LED, mentre gli altri LED saranno accesi a luce fissa).

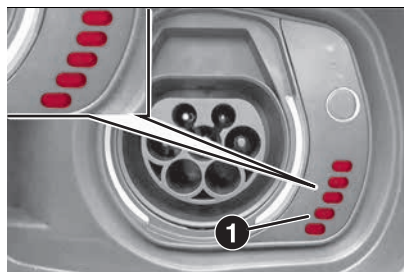

245

9650201

SCOLLEGAMENTO CAVO DI RICARICA "MODO 3"

Per concludere la ricarica, procedere come segue:

- sbloccare le porte della vettura consentendo lo sblocco del cavo di ricarica;
- scollegare il cavo dalla presa di carica della vettura e riposizionare correttamente il coperchio di protezione (ove presente) sul connettore (5) fig. 240;

- scollegare il cavo dalla presa di carica sulla stazione di ricarica pubblica e riposizionare correttamente il coperchio di protezione (ove presente) sul connettore bicolore (4) fig. 240;
- riposizionare il coperchio di protezione della presa di carica;
- richiudere lo sportello di carica, assicurandosi del corretto bloccaggio;
- arrotolare correttamente il cavo di ricarica, riposizionando correttamente i coperchi di protezione su entrambi i lati del cavo stesso (nell'operazione di arrotolamento prestare attenzione a non danneggiare il cavo). Posizionare quindi il cavo all'interno della borsa ubicata all'interno del bagagliaio.



ATTENZIONE

232) Il livello di corrente di carica ("Livello 1" / "Livello 2" / "Livello 3", ecc...) può essere variato esclusivamente agendo sul display del sistema Alfa Connect (per maggiori informazioni vedere quanto descritto al capitolo "Alfa Connect" nella sezione "Multimedia"). Il livello di carica impostato di default è il "Livello 3". Il livello impostato vale sia per la ricarica domestica AC (modo 2) che per la ricarica da stazione di ricarica pubblica AC (modo 3) e non può essere differenziato. Si suggerisce pertanto di verificare sempre il livello impostato in modo che sia quello effettivamente desiderato in funzione delle effettive



ABC

esigenze della tipologia di ricarica che ci si appresta a fare.

233) La batteria ad alta tensione deve essere ricaricata esclusivamente tramite prese domestiche omologate con messa a terra oppure da una stazione di ricarica pubblica utilizzando il cavo di ricarica fornito separatamente come optional da FCA (cavo di ricarica "Modo 3").

234) Mantenere chiuso lo sportello di ricarica quando la presa di ricarica non viene utilizzata.



AVVERTENZA

98) Non è necessario attendere che il livello della batteria ad alta tensione sia basso per effettuare la ricarica. Le prestazioni della batteria sono infatti ottimali quando questa viene caricata con regolarità.



99) La ricarica della batteria ad alta tensione potrebbe richiedere più tempo se la temperatura della batteria ad alta tensione è alta oppure bassa.

100) Durante il caricamento, in particolare in caso di ricarica veloce, potrebbero attivarsi dei componenti per il raffreddamento della batteria ad alta tensione. Pertanto, è normale che durante questa operazione vengano percepiti rumori.

SBLOCCO DI EMERGENZA DEL CAVO DI RICARICA

(versioni Plug-In Hybrid Q4)

In caso di mancato sblocco del cavo di ricarica al termine della procedura di ricarica è possibile sbloccarlo manualmente.

Se, dopo aver effettuato l'operazione di chiusura ed apertura delle porte attraverso la pressione dei relativi pulsanti   ubicati sulla chiave non fosse ancora possibile estrarre il cavo di ricarica dalla presa presente sulla vettura, è possibile agire manualmente azionando un apposito dispositivo di sblocco di emergenza ubicato sul lato sinistro del bagagliaio ed effettuando le operazioni di seguito descritte:

- aprire il portellone del bagagliaio
- agendo dall'interno del bagagliaio, ruotare di 90° in senso orario il gancio (1) fig. 246
- tirare la cordicella per sbloccare manualmente l'attuatore della presa di ricarica
- estrarre il connettore di carica dalla presa di carica ubicata sulla vettura
- riposizionare correttamente la cordicella ed il gancio all'interno della loro sede

NOTA Per ripristinare il corretto funzionamento del sistema rivolgersi alla Rete Assistenziale Alfa Romeo.

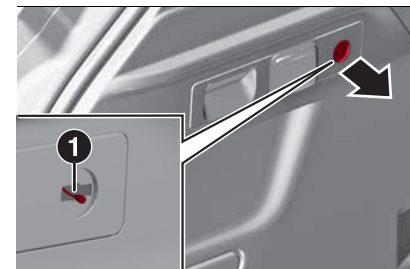

246

9650216

FUNZIONI DI RICARICA

(versioni Plug-In Hybrid Q4)

PROGRAMMAZIONE RICARICA

Agendo sul display del sistema Alfa Connect e selezionando la funzione "Programmazione ricarica" è possibile impostare l'ora di inizio e di termine in cui deve avvenire la ricarica della batteria ad alta tensione.

Per maggiori informazioni vedere quanto descritto nella sezione "Multimedia".

Nel caso in cui la vettura sia in fase di ricarica, ma si è fuori dall'intervallo di carica impostato tramite il sistema Alfa Connect, si accendono il LED (1) fig. 247 (ubicato accanto alla presa di ricarica) ed i LED (2) si illumineranno a luce blu.

Nel caso in cui la ricarica è in corso i LED saranno invece accesi a luce verde lampeggiante/verde fissa a seconda dello stato di carica della porzione di batteria indicata dal LED.

NOTA Nel caso in cui lo stato di carica della batteria alta tensione sia eccessivamente basso, la ricarica partirà immediatamente annullando l'eventuale programmazione impostata.

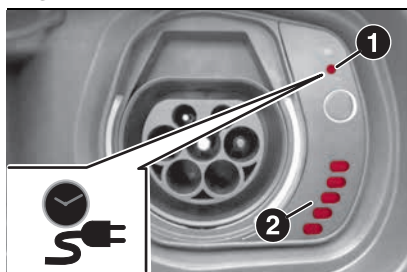

247

9650219

INTERRUZIONE DELLA PROCEDURA DI RICARICA

Inserendo il connettore di ricarica del cavo all'interno della presa di ricarica presente su vettura, la ricarica parte automaticamente.

Premendo il pulsante (1) fig. 248 di ricarica immediata è possibile "bypassare" un'eventuale programmazione di ricarica già impostata attraverso il display del sistema Alfa Connect (per maggiori informazioni fare riferimento

a quanto descritto al capitolo "Alfa Connect" nella sezione "Multimedia".

Per interrompere la ricarica sbloccare le porte premendo il pulsante  presente sulla chiave oppure l'analogo pulsante ubicato sulla mostrina del pannello porta lato guidatore.

Il LED (2) fig. 248 si accende quando la vettura sta caricando senza un intervallo impostato oppure nel caso di un'operazione di ricarica immediata.

Nel caso in cui la ricarica venisse interrotta il LED (2) si spegne.

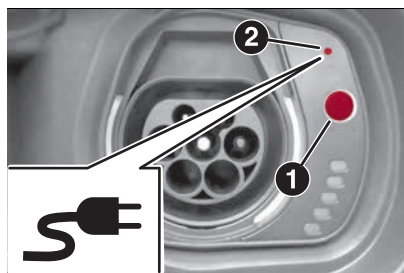

248

9650279

Se, trascorsi circa 60 secondi dallo sblocco delle porte, il sistema rileva che il cavo di ricarica è ancora collegato all'interno della presa di ricarica, la ricarica riparte automaticamente ed il cavo verrà bloccato all'interno della presa di ricarica.

NOTA L'interruzione della procedura di ricarica è possibile sia durante l'utilizzo

del cavo di ricarica "Modo 2", sia durante l'utilizzo del cavo di ricarica "Modo 3".

PROSEGUIMENTO DELLA PROCEDURA DI RICARICA

Dopo aver interrotto la procedura di ricarica, se si desidera riprenderla effettuare l'operazione di blocco porte premendo il pulsante  sulla chiave oppure attendere circa 60 secondi dall'operazione di sblocco delle porte.

In quest'ultimo caso, richiudendo le porte con cavo di ricarica collegato la ricarica riprenderà ed il cavo verrà bloccato all'interno della presa di ricarica.

Una volta ripresa la procedura di ricarica si spegnerà il LED (2) fig. 248 presente di fianco alla presa di ricarica.

GESTIONE DELLA RICARICA IMMEDIATA

La ricarica immediata avviene premendo il pulsante (1) fig. 248 ubicato accanto alla presa di ricarica oppure attraverso l'App dedicata installata sul proprio smartphone.

NOTA Il pulsante (1) fig. 248 è attivo solo se le porte sono sbloccate.

TERMINE DELLA PROCEDURA DI RICARICA

La procedura di ricarica termina quando tutti i LED (1) fig. 249, ubicati accanto alla presa di ricarica, si accenderanno in colore verde a luce fissa (durante la fase



ABC

di ricarica invece lampeggerà il primo LED, mentre gli altri LED saranno accesi a luce fissa).

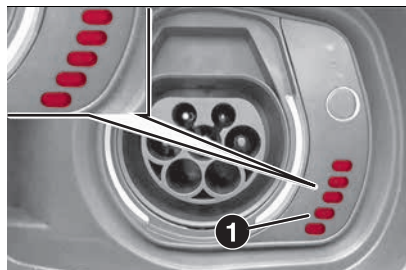

249

9650201

AVARIA DURANTE LA PROCEDURA DI RICARICA

Qualora, durante la procedura di ricarica, venisse rilevata un'avaria, si accenderanno, a luce rossa lampeggiante, il primo e l'ultimo LED ubicati accanto alla presa di ricarica, fig. 250.

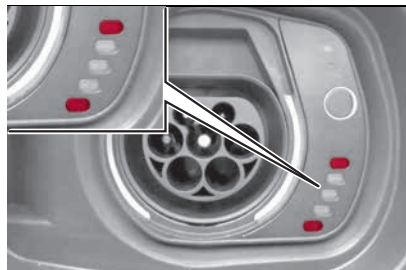

250

9650220

MODALITÀ "eCoasting" (RISPARMIO DI ENERGIA)

(versioni Plug-In Hybrid Q4 e Mild Hybrid)
È una modalità che, al rilascio del pedale dell'acceleratore, recupera energia durante la fase di rallentamento della vettura.

La modalità "eCoasting", sempre attiva indipendentemente dalla modalità di funzionamento selezionata (utilizzo del motore termico oppure elettrico), permette di massimizzare il recupero dell'energia quando il pedale dell'acceleratore e del freno sono rilasciati.

La guida con modalità "eCoasting" è possibile se la leva del cambio automatico/cambio automatico a doppia frizione elettrificato si trova in posizione "D" (Drive).

SELEZIONE TIPOLOGIA DI INTERVENTO

Versioni Plug-In Hybrid Q4

In modalità "Natural" e "Advanced Efficiency" (in specifiche condizioni di guida), selezionabili tramite il selettore del sistema DNA™, la funzionalità di "eCoasting" ha una impostazione che privilegia il comfort di guida mentre in modalità "Dynamic" e  OFF l'impostazione è più sportiva consentendo una decelerazione

più marcata al rilascio del pedale dell'acceleratore.

Versioni Mild Hybrid

In fase di decelerazione, con marcia inserita, il motore elettrico provvede a ricaricare la batteria ausiliaria al litio (48V) e quella tradizionale (12V).

In fase di rilascio del pedale dell'acceleratore e con marcia inserita, il motore elettrico agisce come freno motore (modalità "eCoasting"); tale contributo viene potenziato agendo contemporaneamente sul pedale del freno (modalità "eBraking"). L'energia recuperata verrà poi erogata successivamente, contribuendo al risparmio di combustibile.

MODALITÀ "eBraking"

VERSIONI PLUG-IN HYBRID Q4

La modalità "eBraking", sempre attiva indipendentemente dalla modalità di funzionamento selezionata (utilizzo del motore termico oppure elettrico), attiva la ricarica della batteria ad alta tensione in caso di pressione del pedale del freno, recuperando l'energia in fase di frenata. I motori elettrici funzionano come degli alternatori, convertendo l'energia cinetica della vettura in energia elettrica. L'utilizzo di questa modalità è particolarmente utile durante la guida in città, in cui sono previste continue fermate e ripartenze.

NOTA Al fine di sfruttare nel modo più efficiente il sistema, la fase di frenata, qualora possibile, andrebbe modulata, esercitando una pressione graduale sul pedale del freno in modo da permettere il massimo recupero di energia.

NOTA In caso di emergenza la massima efficienza frenante è comunque sempre garantita dall'impianto frenante convenzionale.

NOTA Sulla vettura, oltre all'impianto freni tradizionale il motore elettrico posteriore, in alcune condizioni, è in grado di rallentare la vettura consentendo anche la ricarica della batteria alta tensione.

VERSIONI MILD HYBRID

In fase di frenata, con marcia inserita, il motore elettrico provvede a ricaricare la batteria ausiliaria al litio (48V) e quella tradizionale al piombo (12V).

Il motore elettrico agisce come freno motore (modalità "eCoasting"): tale contributo viene potenziato agendo contemporaneamente sul pedale del freno (modalità "eBraking"). L'energia recuperata verrà poi erogata successivamente, contribuendo al risparmio di combustibile.

MODALITÀ "eCreeping"

(versioni Plug-In Hybrid Q4 e Mild Hybrid)

VERSIONI PLUG-IN HYBRID Q4

Questa modalità consente, con motore termico spento, rilasciando il pedale del freno e senza dover premere il pedale dell'acceleratore, di far muovere la vettura in avanti oppure indietro in modalità elettrica, appena si sposta la leva del cambio automatico a doppia frizione in posizione "D" (Drive), "R" (Retromarcia) oppure quando si seleziona la "Modalità sequenziale" (effetto "creeping").

VERSIONI MILD HYBRID

Questa modalità consente, con motore termico spento, rilasciando il pedale del freno e senza dover premere il pedale dell'acceleratore, di far muovere

la vettura in avanti oppure indietro in modalità elettrica, appena si sposta la leva del cambio automatico a doppia frizione elettrificato in posizione "D" (Drive), "R" (Retromarcia) oppure quando si seleziona la "Modalità sequenziale" (effetto "creeping").

NOTA La modalità "eCreeping" viene effettuata solo se la batteria ausiliaria agli ioni di litio (48V) è sufficientemente carica.

Per maggiori informazioni sull'utilizzo del cambio automatico a doppia frizione elettrificato vedere quanto descritto nel relativo capitolo all'interno di questa sezione.

MODALITÀ "eQueueing"

(versioni Mild Hybrid)

Questa modalità consente di seguire una coda, in cui sono previste diverse fermate e successive ripartenze ("Stop&Go") della vettura, sfruttando la modalità "eCreeping", "eLaunch" e guida elettrica.

NOTA La modalità "eQueueing" viene effettuata solo se la batteria ausiliaria agli ioni di litio (48V) è sufficientemente carica.



ABC

MODALITÀ "eLaunch" (AVVIAMENTO MODALITÀ ELETTRICA)

(versioni Mild Hybrid)

Questa modalità consente, con motore termico spento, di effettuare la partenza in modalità elettrica, senza pregiudicare le prestazioni della vettura.

Premendo il pedale dell'acceleratore la vettura inizierà a muoversi in avanti appena si seleziona la "Modalità sequenziale" del cambio automatico a doppia frizione elettrificato.

NOTA La modalità "eLaunch" viene effettuata solo se la batteria ausiliaria agli ioni di litio (48V) è sufficientemente carica.

MODALITÀ "eBoosting"

(versioni Mild Hybrid)

Questa modalità permette il funzionamento contemporaneo di motore termico e motore elettrico (abbinato al cambio automatico a doppia frizione elettrificato).

Finché la batteria agli ioni di litio (48V) è sufficientemente carica, tale modalità supporta l'erogazione di coppia motore (somma della coppia motore erogata dal motore termico e da quella del motore elettrico senza superare mai il valore massimo di coppia massima del solo motore termico).

"Overboost"

Premendo a fondo il pedale dell'acceleratore (funzione "kick-down"), con batteria agli ioni di litio (48V) avente uno stato di carica elevato, è possibile superare la coppia del solo termico, grazie alla coppia aggiuntiva fornita dal motore elettrico.

MODALITÀ "eParking"

(versioni Mild Hybrid)

Questa modalità consente di effettuare, grazie all'ausilio del motore elettrico, manovre di parcheggio a bassa velocità con leva del cambio automatico a doppia frizione elettrificato in posizione D (Drive) oppure R (Retromarcia).

Con modalità "eParking" attiva il motore termico è spento, mentre il motore elettrico funziona da generatore per ricaricare la batteria ausiliaria agli ioni di litio (48V).

La movimentazione della vettura, oppure la fase di accelerazione, si effettuano portando la leva del cambio automatico a doppia frizione elettrificato in posizione D (Drive).

NOTA La modalità "eParking" viene effettuata solo se la batteria ausiliaria agli ioni di litio (48V) è sufficientemente carica.

MANOVRE DI PARCHEGGIO

Tali manovre possono essere effettuate:

mediante la modalità "eCreeping" e pedale dell'acceleratore rilasciato

oppure

mediante la modalità "eLaunch" se viene premuto il pedale dell'acceleratore da parte del guidatore oppure riprodotto dal sistema di parcheggio automatico (sistema sistema ParkAssist oppure

sistema Active ParkAssist) come pedale del gas virtuale

Le prestazioni devono essere fornite nei limiti dello stato di carica della batteria ausiliaria agli ioni di litio (48V) e della disponibilità di energia.

RIFORNIMENTO DELLA VETTURA

Spegnere sempre il motore prima di effettuare il rifornimento.

 235) 236) 237)

MOTORI A BENZINA

Utilizzare esclusivamente benzina senza piombo con numero di ottano (R.O.N.) non inferiore a 95 (Specifica EN228).

Per non danneggiare la marmitta catalitica non mettere mai, neppure in casi di emergenza, anche una minima quantità di benzina con piombo.

MOTORI DIESEL

 101)

Utilizzare esclusivamente gasolio per autotrazione (Specifica EN590). In caso di rifornimento con gasolio non adeguato alla temperatura di utilizzo, si consiglia di miscelare il gasolio con un apposito additivo, introducendo nel serbatoio prima l'anticongelante e poi il gasolio.

Nel caso di utilizzo/stazionamento prolungato della vettura in zone montane/fredde si raccomanda di

effettuare il rifornimento con il gasolio disponibile in loco. Inoltre, in questi casi, si suggerisce di mantenere all'interno del serbatoio una quantità di combustibile superiore al 50% della capacità utile.

PROCEDURA DI RIFORNIMENTO (versioni Diesel / Mild Hybrid / 2.0 T4 272CV)

Apertura sportello

Per effettuare il rifornimento procedere come segue:

- aprire lo sportello (1) fig. 251, agendo nel punto indicato dalla freccia
 - inserire l'erogatore a fondo nel bocchettone fino a quando l'erogatore stesso non rimane agganciato e procedere al rifornimento
 - a rifornimento ultimato, prima di rimuovere l'erogatore, attendere almeno 10 secondi per consentire al combustibile di defluire all'interno del serbatoio
 - estrarre quindi l'erogatore dal bocchettone e successivamente chiudere lo sportello (1) fig. 251
- La procedura di rifornimento precedentemente descritta è illustrata sulla targhetta (2) fig. 252 ubicata all'interno dello sportello combustibile.

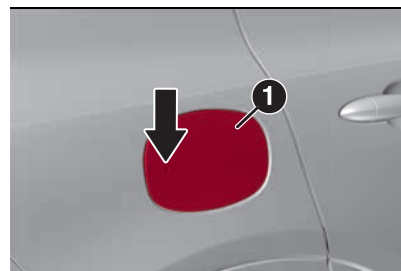

251

9650274

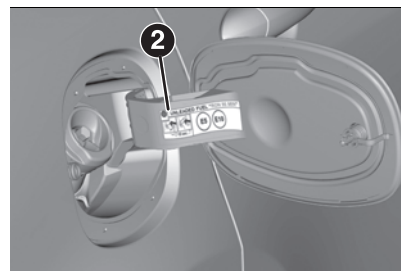

252

9650421

AVVERTENZA La targhetta ubicata all'interno dello sportello combustibile cambia a seconda dell'alimentazione della vettura e alla presenza o meno del tappo combustibile

AVVERTENZA Si raccomanda di non proseguire nel rifornimento dopo il terzo stop dell'erogatore di combustibile indicante il raggiungimento del livello massimo di capacità del serbatoio.



ABC

Alimentazione a benzina:

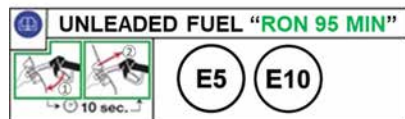

253

9650422

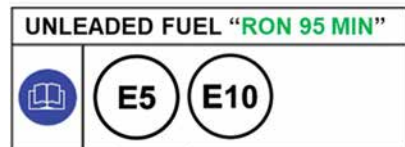

254

9650423

AVVERTENZA Per vetture con motorizzazione 2.0 T4 272CV, rifornire esclusivamente con benzina verde senza piombo 95 R.O.N. (Specifica EN228), come ricordato dalla targhetta ubicata all'interno dello sportello combustibile (per versioni/mercati, ove prevista) (vedere fig. 255 per versioni senza tappo sul bocchettone di rifornimento oppure fig. 256 per versioni con tappo).

264

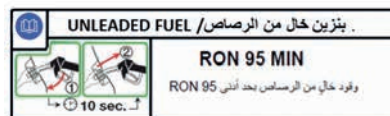

255

9650333



256

9650334

Alimentazione diesel:



257

9650424

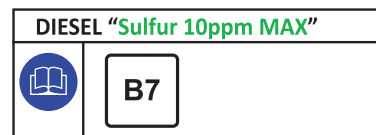

258

9650425

PROCEDURA DI RIFORNIMENTO (versioni Plug-In Hybrid Q4)

Per effettuare il rifornimento di combustibile, procedere come segue:

- spegnere il motore e posizionare la leva del cambio automatico in P (Parcheggio)
- non appena il pulsante di sblocco dello sportello combustibile (1) fig. 259 viene premuto, con leva del cambio automatico in P (Parcheggio), vengono effettuate delle azioni per depressurizzare il serbatoio combustibile



259

9650222

□ quando le operazioni di depressurizzazione saranno terminate, sarà possibile effettuare il rifornimento. In genere la procedura di depressurizzazione è abbastanza rapida: potrebbe durare fino a 15-20 secondi in caso di temperature ambiente elevate. Lo sportello del combustibile viene quindi sbloccato ed aperto (eventualmente terminare l'apertura manualmente ed effettuare il rifornimento)

□ inserire l'erogatore a fondo nel bocchettone fino a quando l'erogatore stesso non rimane agganciato e procedere al rifornimento

□ a rifornimento ultimato, prima di rimuovere l'erogatore, attendere almeno 10 secondi per consentire al combustibile di defluire all'interno del serbatoio

□ estrarre quindi l'erogatore dal bocchettone e successivamente chiudere lo sportello combustibile

□ al termine del rifornimento chiudere lo sportello del combustibile

La procedura di rifornimento precedentemente descritta è illustrata sulla targhetta (2) fig. 260 ubicata all'interno dello sportello combustibile.

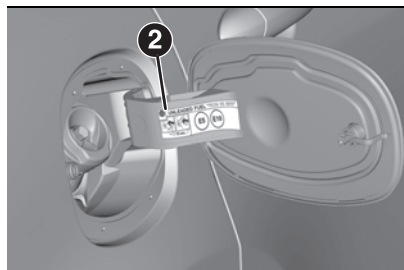

260

9650421

NOTA La targhetta all'interno dello sportello combustibile cambia a seconda che la vettura sia munita del tappo combustibile fig. 254, oppure senza tappo combustibile fig. 253.

NOTA Dopo la pressione del pulsante (1) fig. 259 si hanno a disposizione 20 minuti di tempo per effettuare il rifornimento. Trascorso tale tempo sarà necessario premere nuovamente il pulsante per effettuare il rifornimento.

AVVERTENZA Si raccomanda di non proseguire nel rifornimento dopo il terzo stop dell'erogatore di combustibile indicante il raggiungimento del livello massimo di capacità del serbatoio.

Avvertenze

□ Per le versioni Plug-In Hybrid Q4, a seconda del tipo di uso, il combustibile potrebbe rimanere all'interno del serbatoio per periodi prolungati di tempo e le sue caratteristiche potrebbero variare. Al fine di evitare danneggiamenti all'impianto di alimentazione si raccomanda di consumare almeno un pieno di combustibile ogni 6 mesi di utilizzo della vettura.

□ Non tentare mai l'avviamento del motore se all'interno del serbatoio non è presente del combustibile. In questo caso la vettura potrebbe non consentire l'avviamento in quanto non in grado di controllare la carica della batteria ad alta tensione.

RABBOCCO ADDITIVO PER EMISSIONI DIESEL AdBlue®

(ove presente) (solo versioni Diesel)



Condizioni preliminari

L'AdBlue® congela a temperature inferiori a -11 °C: nel caso in cui la vettura sia rimasta in sosta per un lungo periodo di tempo a tali temperature il rifornimento potrebbe risultare difficoltoso. Per tali ragioni è consigliabile ricoverare la vettura in un garage e/o ambiente riscaldato ed attendere che l'AdBlue® torni allo



ABC

stato liquido, prima di procedere con il rifornimento.

Procedere come segue:

- parcheggiare la vettura in piano; spegnere il motore portando il dispositivo di avviamento in posizione STOP
- aprire lo sportello combustibile (1) fig. 261 e successivamente svitare e rimuovere il tappo (2) (di colore azzurro) dal bocchettone di riempimento dell'AdBlue®

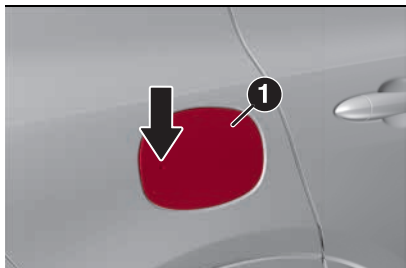

261

9650274

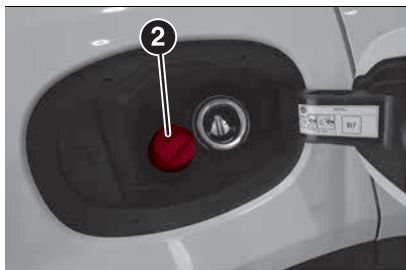

262

9650275

Rifornimento con erogatori

Il sistema è stato progettato in ottemperanza alla normativa ISO 22241-5 (portata erogatore 10 l/min). È comunque permesso il rifornimento in stazioni di servizio con portate superiori, seppur con possibili scatti dell'erogatore e variazioni di quantità introdotta nel serbatoio.

Procedere come segue:

- inserire la pistola erogatrice dell'AdBlue® nel bocchettone di riempimento, iniziare l'erogazione e, al sopraggiungere del primo scatto interrompere il riempimento (lo scatto indica che il serbatoio dell'AdBlue® è pieno). Non procedere oltre con il riempimento per evitare versamenti di AdBlue®
- estrarre la pistola

Rifornimento con contenitori

Procedere come segue:

- verificare data di scadenza
- leggere i consigli di utilizzo presenti sull'etichetta prima di procedere al versamento del contenuto del flacone nel serbatoio dell'AdBlue®
- in caso di riempimento con sistemi non avvitali (ad es. taniche), dopo la visualizzazione della segnalazione sul display del quadro strumenti (fare riferimento al capitolo "Spie e messaggi" nella sezione "Conoscenza del quadro

strumenti") riempire il serbatoio AdBlue® con una quantità di liquido massima di 8,5 litri

- in caso di utilizzo contenitori avvitali al bocchettone, il serbatoio è da ritenersi pieno quando il livello di AdBlue® nel contenitore interrompe la sua discesa. Non procedere oltre

Operazioni al termine del rifornimento

Procedere come segue:

- montare nuovamente il tappo (2) fig. 262 sul bocchettone di riempimento dell'AdBlue®, ruotandolo in senso orario e avvitalo completamente
- portare il dispositivo di avviamento in posizione ENGINE (non è necessario avviare il motore)
- attendere lo spegnimento della segnalazione sul display del quadro strumenti prima di movimentare la vettura. La segnalazione può rimanere accesa da pochi secondi a circa mezzo minuto. Nel caso di avviamento del motore e movimentazione della vettura, la segnalazione rimarrà visualizzata per un periodo di tempo più lungo, senza tuttavia pregiudicare la funzionalità del motore
- se il rabbocco viene effettuato con il serbatoio dell'AdBlue® vuoto fare riferimento al capitolo "Rifornimenti" nella sezione "Dati tecnici", è necessario

attendere 2 minuti prima di avviare il motore

AVVERTENZA Se viene versato dell'AdBlue® fuori dal bocchettone di riempimento, ripulire bene l'area e procedere nuovamente al riempimento. Se il liquido si è cristallizzato, eliminarlo mediante una spugna e con acqua calda.

ATTENZIONE

NON SUPERARE IL LIVELLO

MASSIMO: può causare danni al serbatoio. L'AdBlue® congela al di sotto di -11 °C. Anche se il sistema è progettato per funzionare al di sotto del punto di congelamento dell'AdBlue® è bene non riempire il serbatoio oltre il livello massimo perché se l'AdBlue® si congela il sistema può subire danni. Attenersi a quanto descritto nel presente paragrafo

In caso di versamento dell'AdBlue® su superfici verniciate o in alluminio, ripulire immediatamente l'area con acqua e usare materiale assorbente per raccogliere il fluido che è stato versato a terra

Non tentare di avviare il motore se l'AdBlue® è stata aggiunta accidentalmente al serbatoio del combustibile Diesel, questo può portare gravi danni al motore, rivolgersi alla Rete Assistenziale Alfa Romeo

Non aggiungere additivi o altri liquidi all'AdBlue®, ciò potrebbe danneggiare il sistema

L'utilizzo di AdBlue® non conforme o degradato può portare all'accensione delle segnalazioni sul display del quadro strumenti (fare riferimento al capitolo "Spie e messaggi" nella sezione "Conoscenza del quadro strumenti").

Non travasare mai l'AdBlue® in un altro recipiente: perderebbe le sue qualità di purezza

In caso di danni al sistema di depurazione dei gas di scarico derivanti dall'uso di additivi/acqua di rubinetto, all'introduzione di gasolio, o comunque alla non osservanza delle prescrizioni, la garanzia decade

In caso di esaurimento dell'AdBlue® fare riferimento al capitolo "Spie e messaggi" nella sezione "Conoscenza del quadro strumenti" per continuare con un normale utilizzo della vettura

Il livello di AdBlue® non si aggiorna in caso di vettura parcheggiata su strada in pendenza

Il consumo di additivo per emissioni AdBlue® dipende dalle condizioni di utilizzo della vettura e viene segnalato tramite l'accensione del simbolo

Stoccaggio dell'AdBlue®

L'AdBlue® è considerato un prodotto molto stabile con una lunga durata di conservazione. Mantenuto a temperature INFERIORI A 32°C, potrà essere conservato almeno per un anno. Attenersi a quanto riportato sull'etichetta del contenitore.

APERTURA DI EMERGENZA SPORTELLO COMBUSTIBILE

(ove presente)

In caso di mancato sblocco dello sportello del combustibile, dovuto ad eventuali anomalie del sistema elettrico di sblocco, è possibile sbloccare manualmente lo sportello combustibile, agendo su un cordino ubicato sul lato destro del baule, sul fianchetto in corrispondenza dello sportello del combustibile.

Procedere come segue:

agendo dall'interno del bagagliaio rimuovere il tappo di protezione sul lato destro e tirare la cordicella (1) fig. 263 per sbloccare la serratura dello sportello combustibile

aprire lo sportello combustibile premendo su di esso (vedere quanto precedentemente descritto)

riposizionare correttamente la cordicella ed il gancio all'interno della loro sede



ABC

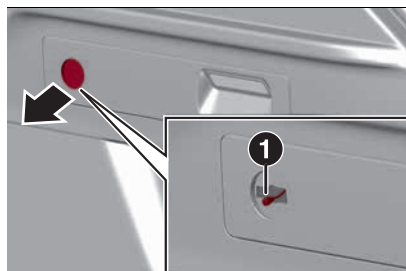

263

9650224

NOTA Qualora il rifornimento venga effettuato sbloccando manualmente lo sportello combustibile occorre prestare particolare attenzione all'operazione di rifornimento in quanto potrebbero essere presenti dei reflussi di combustibile.

RIFORNIMENTO DI EMERGENZA

Nel caso in cui la vettura sia rimasta senza combustibile oppure il circuito di alimentazione sia completamente vuoto, per introdurre nuovamente il combustibile nel serbatoio procedere come segue:

- aprire il bagagliaio e prendere l'apposito adattatore fig. 264, ubicato nel contenitore portattrezzi oppure, in funzione delle versioni, nel contenitore del Fix&Go
- aprire lo sportello combustibile ed inserire l'adattatore nel bocchettone

□ a rifornimento ultimato, rimuovere l'adattatore, richiudere lo sportello e riporre l'adattatore nel bagagliaio



264

9650434

Combustibili - Identificazione della compatibilità dei veicoli. Simbolo grafico per l'informazione dei consumatori in accordo alla specifica EN16942

I simboli di seguito riportati facilitano il riconoscimento della corretta tipologia di combustibile da impiegare sulla propria vettura.

Prima di procedere con il rifornimento, verificare i simboli posti all'interno dello sportello bocchettone combustibile (ove presente) e confrontarli con il simbolo riportato sulla pompa di rifornimento (ove presente).

Simboli per vetture con alimentazione a benzina



E5: Benzina senza piombo contenente fino al 2,7% (m/m) di ossigeno e con etanolo massimo del 5,0% (V/V) conforme alla specifica **EN228**.

E10: Benzina senza piombo contenente fino al 3,7% (m/m) di ossigeno e con etanolo massimo del 10,0% (V/V) conforme alla specifica **EN228**.

Simboli per vetture con alimentazione Diesel



B7: Gasolio contenente fino al 7% (V/V) di FAME (Fatty Acid Methyl Esters) conforme alla specifica **EN590**.



ATTENZIONE

235) Non apporre all'estremità del bocchettone nessun oggetto/tappo rispetto a quanto previsto sulla vettura. L'utilizzo di oggetti/tappi non conformi potrebbe causare aumenti di pressione all'interno del serbatoio, creando condizioni di pericolo.

236) Non avvicinarsi al bocchettone del serbatoio con fiamme libere o sigarette accese: pericolo d'incendio. Evitare anche di

avvicinarsi troppo al bocchettone con il viso, per non inalare vapori nocivi.

237) Non utilizzare il telefono cellulare in prossimità della pompa di rifornimento combustibile: possibile rischio di incendio.

238) Se l'AdBlue (UREA) si surriscalda per un periodo prolungato all'interno del serbatoio ad oltre 50 °C (ad es. a causa di un'irradiazione solare diretta), l'AdBlue (UREA) può decomporsi producendo vapori di ammoniaca. I vapori di ammoniaca hanno un odore pungente: quando viene svitato il tappo del serbatoio di AdBlue (UREA), fare attenzione pertanto a non inalare eventuali vapori di ammoniaca in uscita dal serbatoio. In questa concentrazione, comunque, i vapori di ammoniaca non sono nocivi o pericolosi per la salute.



AVVERTENZA

101) Per vetture a gasolio utilizzare solo gasolio per autotrazione, conforme alla specifica Europea EN590. L'utilizzo di altri prodotti o miscele può danneggiare irreparabilmente il motore con conseguente decadimento della garanzia per danni causati. In caso di rifornimento accidentale con altri tipi di combustibile, non avviare il motore e procedere allo svuotamento del serbatoio. Se il motore ha invece funzionato anche per un brevissimo periodo, è indispensabile svuotare, oltre al serbatoio, tutto il circuito di alimentazione.

ADDITIVO PER EMISSIONI DIESEL AdBlue® (UREA)

(ove presente)

La vettura è dotata di un sistema di iniezione dell'AdBlue® (UREA) e un catalizzatore a Riduzione Catalitica Selettiva per rispettare gli standard sulle emissioni.

Questi due sistemi permettono di rispettare i requisiti per le emissioni Diesel, riuscendo allo stesso tempo a mantenere livelli di risparmio di combustibile, guidabilità, coppia e potenza. Per i messaggi e gli avvisi di sistema fare riferimento al paragrafo "Spie e messaggi" nel capitolo "Conoscenza del quadro strumenti".

L'AdBlue® (UREA) è considerato un prodotto molto stabile con una lunga durata di conservazione. Mantenuto a temperature INFERIORI A 32 °C, potrà essere conservato almeno per un anno.

Per ulteriori informazioni sulla tipologia del liquido AdBlue® (UREA) fare riferimento al paragrafo "Fluidi e Lubrificanti" nel capitolo "Dati tecnici".

La vettura è dotata di un sistema automatico di riscaldamento dell'AdBlue® (UREA) che, quando il motore è avviato, permette al sistema di funzionare correttamente a temperature inferiori a -11 °C.

AVVERTENZA Il liquido AdBlue® (UREA) congela a temperature inferiori a -11 °C.

SUGGERIMENTI PER LA GUIDA

SALVAGUARDIA DELL'AMBIENTE

Di seguito vengono riportati alcuni consigli:

- pianificare il percorso per una velocità media efficace
- rispettare gli intervalli di assistenza e manutenzione della vettura riportati nel Libretto di Assistenza e Garanzia
- evitare di far funzionare il motore termico al minimo e spegnerlo durante le soste prolungate in coda (escluse versioni Plug-In Hybrid Q4 e Mild Hybrid). Attenersi alle direttive vigenti nel Paese in cui si circola
- programmare il percorso: tante soste superflue ed una velocità irregolare contribuiscono ad aumentare il consumo di combustibile

CONSUMO DI COMBUSTIBILE

(versione Plug-In Hybrid Q4)

Per limitare il consumo di combustibile cercare di sfruttare al massimo la trazione elettrica della vettura, in funzione della necessità di guida e del percorso.

RISPARMIO DI COMBUSTIBILE

Di seguito sono riportati alcuni utili suggerimenti che consentono di ottenere un risparmio di combustibile ed un



ABC

conseguente contenimento delle emissioni nocive.

Manutenzione della vettura

Curare la manutenzione della vettura eseguendo i controlli e gli interventi previsti nel "Piano di manutenzione programmata" (vedere quanto descritto nella sezione "Manutenzione e cura").

Pneumatici

Controllare periodicamente la pressione degli pneumatici con un intervallo non superiore alle 4 settimane: se la pressione è troppo bassa aumentano i consumi in quanto maggiore è la resistenza al rotolamento.

Carichi inutili

Non viaggiare con il bagagliaio sovraccarico. Il peso della vettura ed il suo assetto influenzano fortemente i consumi e la stabilità.

Portapacchi / portasci

Togliere il portapacchi od il portasci dal tetto appena utilizzati. Questi accessori diminuiscono la penetrazione aerodinamica della vettura influenzando negativamente sui consumi. In caso di trasporto di oggetti particolarmente voluminosi utilizzare preferibilmente un rimorchio.

Utilizzatori elettrici

Utilizzare i dispositivi elettrici solo per il tempo necessario. Il lunotto termico, i

proiettori supplementari, i tergilavafari, la ventola dell'impianto di riscaldamento assorbono una notevole quantità di corrente, provocando di conseguenza un aumento del consumo di combustibile (fino a +25% su ciclo urbano).

Climatizzatore

L'utilizzo del climatizzatore provoca un aumento dei consumi: quando la temperatura esterna lo consente, utilizzare preferibilmente la semplice aerazione.

Appendici aerodinamiche

L'utilizzo di appendici aerodinamiche, non certificate allo scopo, può penalizzare aerodinamica e consumi.

STILE DI GUIDA

Avviamento

Non far scaldare il motore con vettura ferma né al regime minimo né elevato: in queste condizioni il motore si scalda molto più lentamente, aumentando consumi ed emissioni. È consigliabile partire subito e lentamente, evitando regimi elevati: in tal modo il motore si scalderà più rapidamente.

Per versioni Plug-In Hybrid Q4: una volta al mese, specialmente in condizioni di ambiente freddo, si consiglia di utilizzare il motore termico fino a 60 minuti consecutivi (attivando la modalità "Dynamic" oppure con cambio automatico in modalità "Autostick") per

consentire un completo riscaldamento del motore.

Manovre inutili

Evitare colpi di acceleratore quando si è fermi al semaforo oppure prima di spegnere il motore.

Selezione delle marce (modalità "Autostick")

Quando le condizioni del traffico ed il percorso stradale lo consentano, utilizzare una marcia alta. Utilizzare una marcia bassa per ottenere una brillante accelerazione comporta un aumento dei consumi. Ugualmente, l'utilizzo improprio di una marcia alta aumenta consumi, emissioni ed usura motore.

Velocità massima

Il consumo di combustibile aumenta notevolmente con l'aumentare della velocità. Mantenere una velocità il più possibile uniforme, evitare frenate e riprese superflue, che provocano eccessivo consumo di combustibile ed aumento delle emissioni.

Accelerazione

Accelerare violentemente penalizza notevolmente i consumi e le emissioni: accelerare con gradualità e non oltrepassare il regime di coppia massima.

CONSIGLI PER LA GUIDA DI VETTURE IBRIDE

(versioni Plug-In Hybrid Q4 e Mild Hybrid)

Per assicurare la massima autonomia e ridurre al minimo il consumo energetico osservare le precauzioni di seguito riportate.

Ricarica della batteria ad alta tensione (versioni Plug-In Hybrid Q4)

Caricare la vettura regolarmente dalla rete elettrica. Si raccomanda di mettersi sempre in viaggio con la batteria ad alta tensione completamente carica.

Verificare dove siano ubicate le stazioni di ricarica pubbliche (per maggiori informazioni vedere quanto descritto al capitolo Alfa Connect - "Navigazione" nella sezione "Multimedia").

Parcheggiare, se possibile, in un parcheggio in cui si trovino stazioni di ricarica pubbliche.

Una ricarica regolare della batteria ad alta tensione aumenta l'autonomia della vettura.

Riscaldamento dell'abitacolo (versioni Plug-In Hybrid Q4)

Se possibile, effettuare il riscaldamento dell'abitacolo prima di mettersi alla guida.

In caso di marcia breve dopo il condizionamento dell'abitacolo, spegnere il compressore del

climatizzatore automatico bizona oppure spegnere la ventola del ventilatore.

Per massimizzare l'efficienza energetica della vettura si suggerisce di utilizzare la funzione di condizionamento dell'abitacolo solo ove strettamente necessario.

Durante la stagione estiva, evitare di parcheggiare la vettura in modo che l'abitacolo si surriscaldi durante la sosta.

Parcheggiare, se possibile, in ambienti interni opportunamente ventilati oppure esterni all'ombra.

Guida

(versioni Plug-In Hybrid Q4)

Dosare la pressione sul pedale dell'acceleratore: il motore elettrico è più efficiente del motore termico, soprattutto alle basse velocità. Una velocità elevata provoca un maggiore consumo di energia.

Nel limite del possibile non utilizzare il motore termico per ricaricare la batteria ad alta tensione. La ricarica con il motore termico aumenta il consumo di combustibile.

Sfruttamento della forza di inerzia

In prossimità di un semaforo rilasciare il pedale dell'acceleratore, lasciando che la vettura deceler.

Sui tratti in discesa rilasciare il pedale dell'acceleratore, lasciando che la vettura proceda per inerzia.

Il sistema ibrido è in grado di recuperare energia dalle fasi di frenata e di rallentamento: sfruttare in modo efficace queste fasi di guida enfatizza le peculiarità di una vettura ibrida e la sua efficienza.

Disinserimento delle funzioni superflue

Qualora non fossero strettamente necessarie, ricordarsi di disinserire funzioni quali il riscaldamento dei sedili, oppure l'attivazione del lunotto termico.

Ottimizzazione del recupero di energia

Il recupero di energia è una caratteristica delle vetture ibride e permette di sfruttare, in modo efficiente, le fasi "passive" della guida (rallentamenti e frenate), recuperando energia e ricaricando la batteria ad alta tensione (versioni Plug-In Hybrid Q4) oppure la batteria ausiliaria (versioni Mild Hybrid), permettendo di utilizzare l'energia recuperata durante le successive accelerazioni.

L'ottimizzazione del recupero dell'energia, in fase di accelerazione e di frenata, si attua in tre fasi:

□ **Recupero di energia leggero:** in fase di decelerazione senza premere il pedale del freno



ABC

- **Recupero di energia medio:** in fase di leggera decelerazione con lieve pressione del pedale del freno
- **Recupero di energia massimo:** nel caso in cui il pedale del freno venisse premuto più a fondo, a condizione che l'indicatore ubicato sul misuratore di potenza presente sul quadro strumenti si sposti ancora nello spazio intermedio dell'indicazione di carica

Recupero di energia ottimale

L'ottimizzazione del recupero dell'energia è possibile adottando uno stile di guida appropriato.

Per versioni Plug-In Hybrid Q4: non appena l'indicatore sul display del quadro strumenti visualizza il recupero di energia massimo, premere più a fondo il pedale del freno, solo se le condizioni di guida lo richiedono.

Modalità di funzionamento elettrico

L'autonomia della vettura, durante il funzionamento in modalità elettrica, è influenzato da diversi fattori (tra cui dispositivi elettrici, quali ad esempio climatizzatore, sistema Alfa Connect, illuminazione, ecc...) e varia in funzione delle condizioni di guida e/o del traffico.

CONDIZIONI D'IMPIEGO

(versioni con motore termico)

Avviamento a freddo

Percorsi molto brevi e frequenti

avviamenti a freddo non consentono al motore di raggiungere la temperatura ottimale di esercizio. Ne consegue un significativo aumento sia dei consumi (da +15 fino a +30% su ciclo urbano), che delle emissioni.

Situazioni di traffico e condizioni stradali

Consumi elevati sono dovuti a situazioni di traffico intenso, ad esempio quando si procede incolonnati con frequente utilizzo dei rapporti inferiori del cambio, oppure in grandi città dove siano presenti numerosi semafori. Anche percorsi tortuosi quali strade di montagna e superfici stradali sconnesse influenzano negativamente i consumi.

TRASPORTO DI PASSEGGERI

Avvertenze

AVVERTENZA È estremamente pericoloso lasciare bambini all'interno della vettura parcheggiata quando la temperatura esterna è molto elevata. Il calore all'interno dell'abitacolo potrebbe avere conseguenze gravi o addirittura mortali.

AVVERTENZA Non viaggiare mai nel vano di carico interno. In caso di incidente eventuali persone che si dovessero trovare all'interno del

bagagliaio sarebbero più esposte al rischio lesioni gravi o addirittura mortali. AVVERTENZA Assicurarsi che tutti gli occupanti della vettura indossino correttamente le cinture di sicurezza e che eventuali bambini siano correttamente posizionati sugli appositi seggiolini.

TRASPORTO DI ANIMALI

L'intervento degli air bag può essere pericoloso per un animale che si trovi sul sedile anteriore. Si consiglia pertanto di sistemare gli animali sul sedile posteriore, all'interno di apposite gabbie trattenute dalle cinture di sicurezza della vettura.

Tenere inoltre presente che, in caso di brusca frenata o di incidente, un animale non adeguatamente trattenuto potrebbe essere proiettato all'interno dell'abitacolo, con il rischio di ferirsi e di ferire gli occupanti della vettura.

GAS DI SCARICO

Un'adeguata manutenzione dell'impianto di scarico costituisce la miglior protezione contro infiltrazioni di monossido di carbonio nell'abitacolo.

Se si rilevasse una rumorosità anomala dell'impianto di scarico, la presenza di gas di scarico all'interno dell'abitacolo, oppure se il fondoscozza oppure la parte posteriore della vettura fossero danneggiati, far controllare l'intero

impianto di scarico e le zone della carrozzeria adiacenti per individuare eventuali componenti rotti, danneggiati, deteriorati oppure che abbiano subito spostamenti rispetto alla corretta posizione di montaggio. Per queste operazioni rivolgersi alla Rete Assistenziale Alfa Romeo.

TRASPORTO DELLA VETTURA

(versioni Plug-In Hybrid Q4)

Nel caso in cui la vettura dovesse venire trasportata su una nave oppure su un aereo non è necessario richiedere alcuna autorizzazione da parte di un'autorità pubblica (rif. Norma IATA-DGR e codice IMDG 01.01.2018) poiché la batteria ad alta tensione installata sulla vettura ha superato tutti i test di sicurezza previsti dalle Normative vigenti ed è conforme ai sistemi di sicurezza.

TRAINO DI RIMORCHI

AVVERTENZE

Per il traino di roulotte oppure di rimorchi la vettura deve essere dotata di gancio di traino omologato e di adeguato impianto elettrico. Qualora sia richiesta l'installazione in aftermarket, questa deve essere eseguita da personale specializzato.

Trainando un rimorchio, non superare i limiti di traino riportati nel capitolo "Pesi e masse", sezione "Dati tecnici".

Montare eventualmente specchi retrovisori specifici e/o supplementari, nel rispetto delle norme del Codice di Circolazione Stradale vigente.

Ricordare che un rimorchio al traino riduce la possibilità di superare le pendenze massime, aumenta gli spazi d'arresto e i tempi per un sorpasso sempre in relazione al peso complessivo del rimorchio stesso.

Nei percorsi in discesa inserire una marcia bassa, anziché usare costantemente il pedale del freno.

Il peso che il rimorchio esercita sul gancio di traino della vettura, riduce di uguale valore la capacità di carico della vettura stessa. Per essere sicuri di non superare il peso massimo rimorchiabile (riportato sulla carta di circolazione) si deve tener conto del peso del rimorchio a pieno

carico, compresi gli accessori e i bagagli personali.

Rispettare i limiti di velocità specifici di ogni Paese per i veicoli con traino di rimorchio. In ogni caso la velocità massima non deve superare i 100 km/h. Un eventuale freno elettrico o altro (ad es. argano elettrico, ecc.) deve essere alimentato direttamente dalla batteria tradizionale mediante un cavo con sezione non inferiore a 2,5 mm².

In aggiunta alle derivazioni elettriche è ammesso collegare all'impianto elettrico della vettura solo il cavo per l'alimentazione di un eventuale freno elettrico e il cavo per una lampada d'illuminazione interna del rimorchio con potenza non superiore a 15W. Per i collegamenti utilizzare la centralina predisposta con cavo da batteria con sezione non inferiore a 2,5 mm².

AVVERTENZA L'utilizzo di carichi ausiliari diversi dalle luci esterne (ad es. freno elettrico, argano elettrico, ecc.) deve avvenire con motore acceso.

AVVERTENZA Per l'installazione del gancio traino rivolgersi alla Rete Assistenziale Alfa Romeo.

 239) 240)

 102)



ABC

**ATTENZIONE**

239) Il sistema ABS di cui è dotata la vettura non controlla il sistema frenante del rimorchio. Prestare particolare cautela sui fondi scivolosi.

240) Non modificare assolutamente l'impianto freni della vettura per il comando del freno del rimorchio. L'impianto frenante del rimorchio deve essere del tutto indipendente dall'impianto idraulico della vettura.

**AVVERTENZA**

102) Non trainare un rimorchio durante i primi 805 km di percorrenza della vettura nuova. Il motore, l'asse o altre parti potrebbero venire danneggiate. Inoltre, durante i primi 805 km di traino di un rimorchio, non superare la velocità di 80 km/h ed evitare le partenze brusche. Questo consente di limitare l'usura del motore e delle altre parti della vettura durante l'utilizzo con i carichi più pesanti.



IN EMERGENZA

LUCI DI EMERGENZA	276
CHIAMATA ASSIST	276
CHIAMATA DI EMERGENZA-EU eCall ("Chiamata eCall")	278
IN CASO DI INCIDENTE	282
SOSTITUZIONE DI UNA LAMPADA	283
SOSTITUZIONE FUSIBILI	284
SOSTITUZIONE DI UNA RUOTA	284
KIT FIX&GO	289
AVVIAMENTO DI EMERGENZA	295
SISTEMA BLOCCO COMBUSTIBILE	298
SURRISCALDAMENTO DEL MOTORE TERMICO	298
SBLOCCO LEVA CAMBIO AUTOMATICO	299
TRAINO DELLA VETTURA IN PANNE	300
TRAINO DELLA VETTURA	302

*Una gomma forata o una lampadina spenta?
Può succedere che qualche inconveniente turbi il nostro
viaggio.*



*Le pagine dedicate all'emergenza possono essere di aiuto per
affrontare autonomamente e in tranquillità le situazioni
critiche.*

*In situazione di emergenza Le consigliamo di telefonare al
numero verde reperibile sul Libretto di Garanzia.
Risulta inoltre possibile rivolgersi al numero verde universale,
nazionale od internazionale per ricercare la Rete
Assistenziale più vicina.*

LUCI DI EMERGENZA

COMANDO

Premere il pulsante fig. 265 per accendere/spegnere le luci.

Con luci di emergenza inserite si ha il lampeggio delle spie  e .



AVVERTENZA L'uso delle luci di emergenza è regolamentato dal codice stradale del Paese in cui vi trovate: osservatene le prescrizioni.



265

9650229

Frenata di emergenza

In caso di frenata d'emergenza si accendono automaticamente le luci di emergenza e sul quadro strumenti si illuminano le spie  e .

Le luci si spengono automaticamente nel momento in cui la frenata non ha più carattere d'emergenza.

CHIAMATA ASSIST

La vettura è dotata di funzione di assistenza a bordo progettata per fornire supporto in caso di malfunzionamento della vettura.

La funzione ASSIST viene attivata:

- automaticamente (ove presente) a seguito di malfunzionamenti dell'impianto frenante, motore, ecc.
- manualmente, mediante la App "Assist" (1) fig. 266 presente sul sistema Alfa Connect. Per maggiori informazioni far riferimento al paragrafo "App", nel capitolo "Alfa Connect" della sezione "Multimedia"

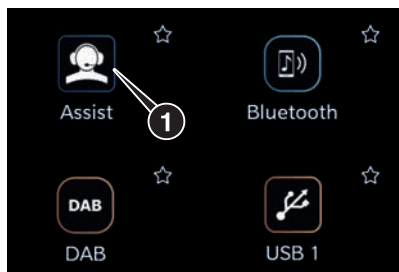

266

9650299

La funzione ASSIST è attiva con:

- dispositivo di avviamento in posizione ENGINE
- dispositivo di avviamento in posizione STOP e display del sistema Alfa Connect acceso

Dopo l'attivazione automatica (ove presente) oppure manuale, la funzione ASSIST invierà i dati di posizione della vettura alla Centrale Operativa e stabilirà una chiamata vocale con un operatore.

NOTA Qualora la funzione ASSIST non dovesse funzionare, l'anomalia del sistema verrà segnalata sul display e il guidatore dovrà recarsi presso la Rete Assistenziale Alfa Romeo per la riparazione.

NOTA Il corretto funzionamento del servizio ASSIST sarà garantito solo da una buona copertura di rete.

AVVERTENZA La funzione di Chiamata ASSIST potrebbe non essere disponibile nel primo minuto dall'avviamento della vettura.

La funzione "Chiamata ASSIST" non è la chiamata di emergenza, anche detta "Chiamata eCall", prevista per legge nei Paesi dell'Unione Europea (EU eCall), basata sul numero di emergenza 112, e descritta nel capitolo "Chiamata di emergenza - EU eCall ("Chiamata eCall")" in questa sezione.

Privacy: per il servizio di Chiamata ASSIST la localizzazione (GPS) della vettura è non disattivabile perché indispensabile per l'erogazione del servizio stesso. La localizzazione per tale servizio non è disattivabile neppure con l'attivazione del "Privacy

Mode" ("Geolocalizzazione OFF"). Inoltre si precisa che la disattivazione della localizzazione della vettura, effettuata attraverso le voci del Menu "Impostazioni" del sistema Alfa Connect, renderà altri servizi (diversi da quello qui descritto) non disponibili (per maggiori dettagli vedere quanto descritto al capitolo "Impostazioni" del sistema Alfa Connect).

Il trattamento dei dati personali ("Dati") è eseguito da FCA Italy S.p.A. – quale titolare del trattamento dei Dati - conformemente alle disposizioni previste dal D.lgs. 196/2003 come modificato dal D.lgs. 101/2018, dal Regolamento UE 2016/679 e da ogni altra normativa vigente in materia di protezione dei dati personali. Al riguardo, si rimanda dunque all'Informativa Privacy presente sul Patto Chiaro Vendita.

AVVERTENZA L'icona  visualizzata sulla parte alta del display del sistema Alfa Connect, segnala che la funzione di geolocalizzazione è attiva (ON). Quando la geolocalizzazione è attiva, la posizione della vettura viene tracciata per abilitare le funzioni che lo richiedono. Quando la geolocalizzazione è disattivata (OFF) la posizione della vettura viene tracciata solo per i sistemi di navigazione, sicurezza, assicurazioni e assistenza alla guida (se presenti). È possibile disattivare tale

funzione tramite il sistema Alfa Connect (vedere il paragrafo "Impostazioni" nel capitolo "Alfa Connect" nella sezione "Multimedia").

Attraverso la pressione del pulsante ASSIST sul display fig. 266 del sistema Alfa Connect si potrà effettuare una chiamata ad uno oppure più dei seguenti servizi:

Assistenza stradale: in caso di necessità si attiverà la connessione con l'ente preposto al soccorso stradale, che riceverà direttamente il tipo di vettura guidata e la posizione. Potrebbero essere applicate tariffe aggiuntive per l'assistenza stradale

Customer care (ove presente): servizio assistenza Clienti a supporto per tutti i problemi della vettura

NOTA Nel caso in cui il pulsante chiamata ASSIST sia stato erroneamente premuto, la chiamata potrà sempre essere terminata premendo il pulsante di cancellazione sul display del sistema Alfa Connect.

Effettuata la connessione saranno trasmessi in automatico i seguenti dati, come da previa autorizzazione del Cliente:

- indicazione che l'occupante ha effettuato una chiamata ASSIST
- la marca della vettura

le ultime coordinate GPS conosciute della vettura

il tipo di errore avvenuto in vettura che ha inviato automaticamente la richiesta di ASSIST (nel caso di chiamata automatica - ove presente)

La chiamata verrà effettuata attraverso l'impianto audio della vettura per fornire eventualmente informazioni aggiuntive sulla richiesta di assistenza.

Nel caso in cui il sistema non riesca a stabilire la chiamata voce oppure la linea si scollegi per mancata copertura di rete telefonica, il servizio ASSIST proverà a chiamare nuovamente la centrale operativa per un certo numero di volte.

AVVERTENZA Qualora non sia stato sottoscritto un abbonamento ai servizi connessi o il pacchetto My Assistant risulti essere scaduto o non disponibile per l'acquisto, la chiamata ASSIST non sarà disponibile. Per maggiori dettagli consultare il sito ufficiale Alfa Romeo.

AVVERTENZA Se il sistema di chiamata ASSIST rileva un malfunzionamento lo stesso viene segnalato mediante un relativo messaggio sul display del sistema Alfa Connect. Rivolgersi al più presto alla Rete Assistenziale Alfa Romeo.



ABC

Nel caso sia presente la chiamata EU eCall e venga richiesta una chiamata ASSIST, quest'ultima non verrà erogata.

BATTERIA SISTEMA Alfa Connect Box

Il sistema Alfa Connect Box è dotato di batteria indipendente che permette il funzionamento di alcuni servizi connessi anche in caso di stacco della batteria 12V della vettura.

Il sistema avviserà l'utente della necessità di cambiare tale batteria, attraverso la visualizzazione di un messaggio dedicato sul display del sistema Alfa Connect, e tramite notifica via mobile app (ove previsto).

L'utente dovrà di conseguenza recarsi il prima possibile presso la Rete Assistenziale Alfa Romeo.

NOTA La mancata sostituzione della batteria, e di conseguenza l'inosservanza degli avvisi del sistema, potrebbero pregiudicare o escludere del tutto il funzionamento dei servizi.

NOTA Indipendentemente dallo stato di carica, la batteria dovrà in ogni caso essere sostituita ogni 5 anni presso la Rete Assistenziale Alfa Romeo.

CHIAMATA DI EMERGENZA-EU eCall ("Chiamata eCall")

La vettura è dotata di funzione di assistenza a bordo progettata per fornire supporto in caso di incidente e/o emergenza. Con la chiamata di emergenza, anche detta "Chiamata eCall" prevista per legge nei Paesi dell'Unione Europea (EU eCall) basata sul numero di emergenza 112, è possibile richiedere rapidamente aiuto in situazioni di pericolo.

Attraverso la chiamata di emergenza EU eCall viene attivata la chiamata vocale alla Centrale Operativa dedicata alle chiamate d'emergenza (112) con contestuale attivazione della trasmissione dei dati della vettura riferiti alla sua geolocalizzazione. Il servizio di EU eCall è un servizio pubblico d'interesse generale e gratuito.

La funzione EU eCall può essere attivata:

- Automaticamente, in caso di impatto di rilevante entità registrato dal dispositivo attraverso la presenza di sensori a bordo vettura
- Manualmente, mediante pressione prolungata (più di 2 secondi) del pulsante SOS ubicato sulla plafoniera fig. 267

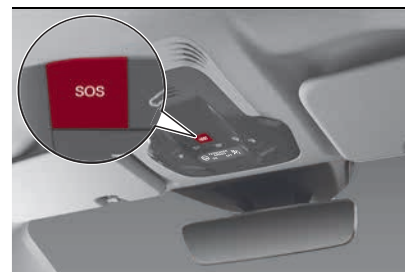

267

9650429

Il servizio EU eCall funziona grazie ad una scheda SIM montata in vettura. La fornitura dei servizi presuppone il corretto funzionamento e la disponibilità della rete di telefonia mobile della scheda SIM.

La funzione EU eCall è attiva con:

- dispositivo di avviamento in posizione ENGINE
- dispositivo di avviamento in posizione STOP

La chiamata EU eCall è disponibile in posizione STOP per 10 minuti dal passaggio del dispositivo di avviamento dalla posizione ENGINE a STOP.

Questa condizione è valida solo per le vetture dotate di chiamata SOS conforme alle norme di legge nei paesi ove previsto.

Dopo l'attivazione automatica (ove presente) oppure manuale attraverso la pressione del pulsante SOS, la funzione EU eCall invierà i dati di posizione della

vettura alla Centrale Operativa, tra i quali la geolocalizzazione della vettura, e stabilirà una chiamata vocale con un operatore.

NOTA Qualora la funzione EU eCall non dovesse funzionare, l'anomalia del sistema verrà segnalata sul display del quadro strumenti e il guidatore dovrà recarsi presso la Rete Assistenziale Alfa Romeo per la riparazione.

NOTA Il corretto funzionamento del servizio EU eCall sarà garantito solo da una buona copertura di rete.

Privacy: la localizzazione (GPS) della vettura non è **mai** disattivabile perché indispensabile per il servizio di Chiamata eCall. Inoltre, si precisa che la disattivazione della localizzazione della vettura, effettuata attivando il "Privacy Mode" ("Geolocalizzazione OFF") attraverso le voci del Menu "Impostazioni" del sistema Alfa Connect, renderà altri servizi - diversi da quello qui descritto - non disponibili (per maggiori dettagli vedere "Impostazioni" nel paragrafo "Modalità veicolo" nella sezione "Multimedia").

AVVERTENZA L'icona  visualizzata sulla parte alta del display del Connect, segnala che la funzione di geolocalizzazione è attiva (ON). Quando la geolocalizzazione è attiva (ON), la posizione della vettura viene tracciata per abilitare le funzioni che lo

richiedono. Quando la geolocalizzazione è disattivata (OFF), la posizione della vettura viene tracciata solo per i sistemi di navigazione, sicurezza, assicurazioni e assistenza alla guida (se presenti). Per disattivare tale funzione vedere quanto riportato in "Impostazioni" nel paragrafo "Modalità veicolo" nella sezione "Multimedia").

CHIAMATA DI EMERGENZA AUTOMATICA

Il sistema di chiamata di emergenza automatica è disponibile solo se la vettura si trova in stato di READY ON (simbolo "READY" acceso su quadro strumenti).

Il sistema effettua una chiamata di emergenza automatica se sussistono determinati presupposti, ad esempio la detonazione di un airbag.

La luce verde lampeggiante ubicata sul pulsante SOS fig. 267 sulla plafoniera anteriore indicherà che il sistema sta provando ad effettuare la chiamata di emergenza. La luce verde fissa indicherà che la chiamata è stata stabilita.

Interruzione di chiamata

La chiamata di emergenza automatica NON può essere interrotta dall'utente ma verrà interrotta solo dall'operatore della Centrale Operativa di emergenza.

CHIAMATA DI EMERGENZA MANUALE

Per effettuare la chiamata di emergenza manualmente accertarsi di avere il quadro strumenti acceso (simbolo "READY" acceso su quadro strumenti).

Premere per circa 2 secondi il pulsante SOS ubicato sulla plafoniera anteriore fig. 267.

La luce verde ubicata in corrispondenza del pulsante SOS lampeggerà per poi diventare fissa una volta effettuata la connessione con un operatore della Centrale Operativa addetta alle chiamate di emergenza (numero 112).

La luce verde si spegnerà quando la chiamata sarà interrotta.

Interruzione chiamata

Nel caso in cui il pulsante SOS sia stato erroneamente premuto, entro 10 secondi è possibile premere nuovamente lo stesso pulsante per annullare l'operazione. Passati i 10 secondi solo l'operatore della Centrale Operativa potrà interrompere la chiamata.

Se si è in grado di parlare con l'operatore, lo si può fare attraverso il sistema audio della vettura per fornire eventualmente informazioni aggiuntive sulla richiesta di aiuto.

Nel caso in cui il sistema non riesca a stabilire la chiamata voce oppure la linea si scollegli per mancata copertura di rete telefonica, il servizio EU eCall



ABC

proverà a chiamare nuovamente la Centrale Operativa per 5 minuti.

Nel caso in cui la Centrale Operativa abbia bisogno di mettersi nuovamente in contatto con la vettura, il sistema potrà ricevere, per un tempo massimo di 120 minuti dalla chiusura della chiamata con l'operatore, una chiamata entrante che verrà automaticamente accettata. Fino allo scadere dei 120 minuti il sistema sarà completamente dedicato alla gestione dell'emergenza in atto, pertanto non sarà in grado di fornire alcun servizio di connettività.

Segnalazione/ colori LED

Luce verde

In modalità lampeggiante: segnala che è stata attivata la chiamata di emergenza, sia che sia stata effettuata in manuale che in automatico

In modalità fissa: segnala che si è stabilito un contatto con l'operatore della Centrale Operativa di emergenza

Spenta: segnala che la chiamata di emergenza è terminata

Luce rossa

Indica un'anomalia del sistema EU eCall con impossibilità di effettuare una chiamata di emergenza oppure con la possibilità di farlo con delle limitazioni. Quando tale luce è rossa recarsi il prima possibile presso la Rete Assistenziale Alfa Romeo

BATTERIA SISTEMA Alfa Connect Box

Il sistema Alfa Connect Box è dotato di batteria indipendente che permette il funzionamento di alcuni servizi connessi anche in caso di stacco della batteria 12V della vettura.

Il sistema avviserà l'utente della necessità di cambiare tale batteria, attraverso la visualizzazione di un messaggio dedicato sul display del sistema Alfa Connect (ove previsto), e tramite notifica via mobile app (ove previsto).

L'utente dovrà di conseguenza recarsi il prima possibile presso la Rete Assistenziale Alfa Romeo.

NOTA La mancata sostituzione della batteria, e di conseguenza l'inosservanza degli avvisi del sistema, potrebbero pregiudicare o escludere del tutto il funzionamento dei servizi.

NOTA Indipendentemente dallo stato di carica, la batteria dovrà in ogni caso essere sostituita ogni 5 anni presso la Rete Assistenziale Alfa Romeo.

ANOMALIE SISTEMA EU eCall

Se il sistema di chiamata EU eCall rileva un malfunzionamento, questo viene segnalato con l'accensione della luce rossa ubicata sulla plafoniera e dalla visualizzazione sul display del quadro strumenti del simbolo dedicato (vedere il

capitolo "Spie e messaggi" nella sezione "Conoscenza del quadro strumenti).

Il sistema attraverso questo simbolo suggerirà all'utente di far controllare la batteria, nei casi di livello basso di carica o malfunzionamento della stessa e lo informerà con un messaggio dedicato circa l'aggiornamento del sistema in corso e lo stato della chiamata (in corso, fallita ecc).

In presenza di anomalie rivolgersi il più presto possibile alla Rete Assistenziale Alfa Romeo.

Privacy - Informazioni sul trattamento dei dati personali (i "Dati")

La geolocalizzazione (GPS) della vettura è sempre attiva e non è mai possibile disattivarla per il servizio EU eCall "Chiamata eCall", neppure con l'attivazione del sistema "Privacy Mode" ("Geolocalizzazione OFF").

Il trattamento dei Dati è eseguito conformemente alla normativa europea vigente (Regolamento UE 2016/679 anche detto "GDPR").

Al momento della connessione della chiamata, al centro di emergenza saranno trasmessi in automatico alla centrale operativa i seguenti dati:

Identificativo del pacchetto dati inviato. (L'operatore potrà richiedere durante la chiamata un pacchetto dati aggiornato)

- Numero identificativo della vettura (Vehicle Identification Number)
- Tipo di trazione (ibrida, benzina o Diesel)
- Data, ora e minuto relativi alla partenza della chiamata
- Tipo di chiamata: Manuale (tramite il pulsante SOS) o Automatica (a causa di un urto)
- Tipo di veicolo (autovettura o furgone)
- Affidabilità della posizione inviata (in funzione della condizione del segnale GPS al momento della chiamata)
- Posizione relativa al momento della chiamata. In caso la chiamata venga effettuata da un luogo in cui la posizione del GPS è disponibile verrà inviata la posizione della vettura alla partenza della chiamata; in caso di segnale GPS non disponibile, ad es. interno di una galleria, verrà inviata l'ultima posizione disponibile
- Due posizioni antecedenti la posizione principale inviata e la direzione di marcia della vettura.

Il trattamento dei Dati è limitato strettamente al solo fine di effettuare chiamate di emergenza al numero 112, numero unico europeo per le emergenze.

I destinatari dei Dati trattati mediante EU eCall sono i centri di raccolta delle chiamate di emergenza che sono i primi designati dalle Autorità competenti

del Paese nel cui territorio il veicolo di specie si trova a ricevere ed elaborare le Chiamate eCall, che arrivano dal numero unico europeo per le emergenze: il 112.

Il sistema EU eCall è concepito in modo da garantire che i Dati contenuti nella memoria del sistema non siano disponibili al di fuori del sistema prima dell'attivazione di una Chiamata eCall.

Il sistema EU eCall, in condizioni di normale funzionamento, non è tracciabile né può essere sottoposto a sorveglianza costante e garantisce che i Dati della memoria interna del sistema vengano cancellati in modo automatico e continuo.

I dati relativi alla geolocalizzazione della vettura sono costantemente sovrascritti nella memoria interna del sistema in modo da memorizzare al massimo le ultime tre posizioni della vettura, necessarie al normale funzionamento del sistema.

Il protocollo dei Dati delle attività del sistema EU eCall si conserva solo per il tempo necessario alla finalità di gestione della chiamata d'emergenza eCall e comunque per non più di 13 ore dal momento in cui è stata avviata la chiamata di emergenza eCall. FCA Italy S.p.A. tratterà i Dati di geolocalizzazione relativi alla posizione del veicolo - rilevata al momento del sinistro - per il periodo ritenuto strettamente

necessario a erogare tale Servizio. Tali Dati potranno essere conservati da FCA per un periodo superiore, al fine di poter gestire eventuali contestazioni legate alla fornitura del Servizio e per accertare, esercitare o difendere i diritti di FCA in sede giudiziaria e/o stragiudiziale. Decorso tale periodo, tali Dati verranno resi anonimi oppure cancellati definitivamente.

Il Titolare del trattamento dei suddetti dati personali è FCA Italy S.p.A. (di seguito "FCA") con sede in Corso Agnelli 200, Torino – CAP 10135.

L'interessato può contattare il team del Data Protection Officer all'indirizzo email dpofca@stellantis.com.

FCA si impegna ad essere conforme con le leggi applicabili in materia di protezione dei Dati e in modo particolare con le disposizioni previste dal D.lgs. 196/2003 come modificato dal D.lgs. 101/2018 e dal Regolamento UE 2016/679.

Si rimanda dunque all'Informativa Privacy presente sul Patto Chiaro Vendita.

All'interessato sono riconosciuti i seguenti diritti:

1. diritto di accesso, ossia il diritto di ottenere da FCA la conferma che sia o meno in corso il trattamento dei Dati e, in tal caso, di ottenerne l'accesso;



ABC

2. diritto di rettifica e cancellazione, ossia il diritto di ottenere la rettifica di Dati inesatti e/o l'integrazione di Dati incompleti o la cancellazione dei Dati per motivi legittimi;
3. diritto alla limitazione del trattamento, ossia il diritto a richiedere la sospensione del trattamento qualora sussistano motivi legittimi;
4. diritto alla portabilità dei dati, ossia il diritto di ricevere in un formato strutturato, di uso comune e leggibile i Dati, nonché il diritto di trasmettere i Dati ad un altro titolare del trattamento;
5. diritto di opposizione, ossia il diritto opporsi al trattamento dei Dati qualora sussistano motivi legittimi, ivi compresi i trattamenti di Dati per finalità di marketing e profilazione, se previsti;
6. diritto di rivolgersi all'autorità per la protezione dei dati competente in caso di trattamento illecito dei Dati.

L'interessato potrà esercitare i diritti sopra elencati scrivendo a FCA Italy S.p.A., Corso Giovanni Agnelli 200 - 10135 Torino oppure direttamente sul sito <https://privacyportal.fcagroup.com>. Inoltre, l'interessato ha il diritto di effettuare un reclamo alla competente Autorità per la protezione dei dati se ritiene che i suoi diritti siano stati violati in conseguenza del trattamento dei propri dati personali.

AVVERTENZE

In caso di pericolo (fuoco, fumo visibile oppure condizioni stradali o posizioni pericolose), non aspettare il contatto vocale con l'operatore del servizio di Emergenza ma, se si è nelle condizioni per farlo, uscire immediatamente dalla vettura e portarsi in un luogo sicuro.

Non posizionare antenne di rete, radio CB oppure apparecchi elettrici aftermarket per evitare interferenze. Queste interferenze impedirebbero al sistema di effettuare la chiamata di emergenza.

Ignorare le segnalazioni di anomalia del sistema (LED rosso acceso sulla plafoniera e messaggi dedicati su quadro strumenti) potrebbe significare non avere la possibilità di effettuare una chiamata EU eCall all'occorrenza.

Anche se il sistema di chiama EU eCall è completamente funzionante, fattori al di fuori del controllo di FCA potrebbero interferire oppure interrompere il funzionamento della chiamata EU eCall stessa. Tali fattori possono essere individuati in: segnali satellitari intasati oppure non disponibili, connessione della rete, condizioni meteorologiche avverse, edifici, strutture interferenti, tunnel, ecc.

IN CASO DI INCIDENTE

(versioni Plug-In Hybrid Q4 e Mild Hybrid)

SCOLLEGAMENTO AUTOMATICO DELLA BATTERIA AD ALTA TENSIONE

(versioni Plug-In Hybrid Q4)

In caso di incidente, con intervento del sistema blocco combustibile e degli air bag, la batteria ad alta tensione viene scollegata automaticamente, per evitare possibili rischi di incendio che potrebbero mettere in condizione di pericolo i passeggeri e le eventuali altre persone coinvolte nel traffico e/o presenti nei dintorni della vettura.

Per la riattivazione della batteria ad alta tensione è necessario rivolgersi alla Rete Assistenziale Alfa Romeo.

PRECAUZIONI IN CASO DI INCIDENTE

(versioni Plug-In Hybrid Q4)

Al fine di ridurre al minimo il rischio di lesioni gravi, osservare le seguenti precauzioni:

parcheggiare in sicurezza a bordo strada, inserire il freno di stazionamento elettrico, portare la leva del cambio automatico in posizione P (Parcheggio) e spegnere il motore

contattare immediatamente i soccorsi, avvisando che si tratta di una vettura ibrida elettrica dotata di sistema ad alta tensione

❑ non toccare i componenti ad alta tensione (identificabili o dall'etichetta triangolare gialla riportante il simbolo ⚠ oppure perché collegati ai cavi di colore arancione) oppure eventuali componenti che sono venuti a contatto con i cavi scoperti dell'alta tensione. Non toccare MAI cavi elettrici scoperti: pericolo di FOLGORAZIONE

❑ nel caso in cui si notino delle perdite di elettrolita dalla batteria ad alta tensione, non avvicinarsi alla vettura. Qualora l'elettrolita della batteria ad alta tensione dovesse entrare in contatto con gli occhi oppure la pelle, si potrebbero rischiare cecità oppure lesioni cutanee. Eventuali vapori sprigionati dall'elettrolita, se inalati, potrebbero inoltre provocare il rischio di intossicazione. In caso di contatto con l'elettrolita risciacquare immediatamente con acqua in abbondanza e rivolgersi tempestivamente ad un medico

❑ non avvicinarsi con fiamme libere accanto alla batteria ad alta tensione: pericolo di INCENDIO. In caso di incendio, allontanarsi dalla zona circostante la vettura e chiamare tempestivamente i soccorsi

❑ nel caso in cui la vettura sia stata gravemente danneggiata, mantenere una distanza di sicurezza tra la vettura

stessa e le altre vetture / materiali infiammabili

PRECAUZIONI IN CASO DI INCIDENTE (versioni Mild Hybrid)

Al fine di ridurre al minimo il rischio di lesioni gravi, osservare le seguenti precauzioni:

❑ parcheggiare in sicurezza a bordo strada, inserire il freno di stazionamento elettrico, portare la leva del cambio in posizione P (Parcheggio) e spegnere il motore

❑ **contattare immediatamente i soccorsi**

❑ nel caso in cui si notino delle perdite di elettrolita dalla batteria ausiliaria, non avvicinarsi alla vettura. Qualora l'elettrolita della batteria ad dovesse entrare in contatto con gli occhi oppure la pelle, si potrebbero rischiare cecità oppure lesioni cutanee. Eventuali vapori sprigionati dall'elettrolita, se inalati, potrebbero inoltre provocare il rischio di intossicazione. In caso di contatto con l'elettrolita risciacquare immediatamente con acqua in abbondanza e rivolgersi tempestivamente ad un medico

❑ non avvicinarsi con fiamme libere accanto alla batteria ausiliaria: pericolo di INCENDIO. In caso di incendio, allontanarsi dalla zona circostante la

vettura e chiamare tempestivamente i soccorsi

❑ nel caso in cui la vettura sia stata gravemente danneggiata, mantenere una distanza di sicurezza tra la vettura stessa e le altre vetture / materiali infiammabili

SOSTITUZIONE DI UNA LAMPADA

GRUPPI OTTICI ANTERIORI E POSTERIORI, INDICATORI DI DIREZIONE, TERZO STOP, LUCI TARGA



AVVERTENZA Quando il clima è freddo o umido o dopo una pioggia battente o dopo il lavaggio, la superficie dei fari o delle luci posteriori può appannarsi e/o formare gocce di condensa sul lato interno. Si tratta di un fenomeno naturale dovuto alla differenza di temperatura e di umidità tra interno ed esterno del vetro che tuttavia non indica un'anomalia e non compromette il normale funzionamento dei dispositivi di illuminazione. L'appannamento sparisce rapidamente accendendo le luci, a partire dal centro del diffusore, estendendosi progressivamente verso i bordi.

SOSTITUZIONE DI UNA LAMPADA INTERNA

Plafoniera specchietto di cortesia: sollevare la copertura (1) fig. 268 e



ABC

sostituire la lampada (2), svincolandola dai contatti laterali, assicurandosi che risulti correttamente bloccata tra i contatti stessi.

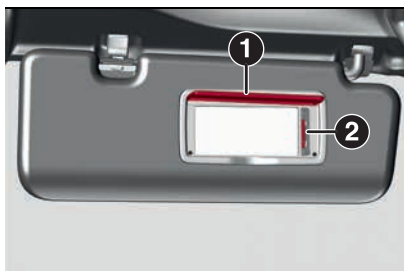

268

9650225

Plafoniera vano bagagli: agire nel punto indicato dalla freccia fig. 269, rimuovere la plafoniera e sostituire la lampada, accertandosi che risulti correttamente bloccata tra i contatti stessi.

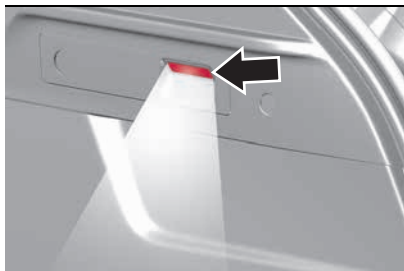

269



9650227



AVVERTENZA

103) Le luci esterne sono a LED. Per la sostituzione delle lampade rivolgersi alla Rete Assistenziale Alfa Romeo.

SOSTITUZIONE FUSIBILI

 241) 242)  104)



ATTENZIONE

241) Sostituzione di un fusibile. Qualsiasi intervento deve essere realizzato esclusivamente dalla Rete Assistenziale Alfa Romeo o da un riparatore qualificato. La sostituzione di un fusibile ad opera di terzi potrebbe provocare una grave anomalia della vettura.

242) Installazione di accessori elettrici. Il circuito elettrico della vettura è concepito per funzionare con gli equipaggiamenti di serie oppure opzionali, prima di installare altri equipaggiamenti o accessori elettrici sulla vettura, rivolgersi alla Rete Assistenziale Alfa Romeo o ad un riparatore qualificato.



AVVERTENZA

104) FCA declina ogni responsabilità per le spese derivanti dalla riparazione della vettura o per le anomalie risultanti dall'installazione di accessori non in dotazione o non consigliati da Alfa Romeo e

non installati secondo le specifiche, in particolare quando il consumo combinato di tutto l'equipaggiamento aggiuntivo collegato supera i 10 mA.

SOSTITUZIONE DI UNA RUOTA

(ove presente)

 243) 244) 245) 246) 247) 248) 249) 250) 251)

CRIC

È opportuno sapere che:

- la massa del cric è di 2,8 kg
- il cric non richiede nessuna regolazione
- il cric non è riparabile; in caso di guasto deve essere sostituito con un altro originale
- nessun utensile, al di fuori della manovella di azionamento, è montabile sul cric

Manutenzione

- evitare che sulla "vite senza fine" si formino accumuli di sporcizia
- mantenere lubrificata la "vite senza fine"
- non modificare il cric per nessun motivo

Condizioni di non utilizzo

- temperature inferiori a -40°C
- su terreno sabbioso oppure fangoso
- su terreni con dislivelli

- su strada con elevata pendenza
- in condizioni climatiche estreme: temporali, tifoni, cicloni, bufere di neve, tempeste, ecc...
- a diretto contatto col motore oppure per riparazioni sotto la vettura
- su imbarcazioni

PROCEDURA DI SOSTITUZIONE RUOTA

Procedere come segue:

- fermare la vettura in posizione che non costituisca pericolo per il traffico e permetta di sostituire la ruota agendo con sicurezza, il più lontano possibile dal bordo della carreggiata stradale. Il terreno deve essere possibilmente in piano e sufficientemente compatto
- inserire le luci di emergenza e azionare il freno di stazionamento elettrico
- portare la leva del cambio in posizione P (Parcheggio)
- spegnere il motore
- assicurarsi che gli eventuali passeggeri scendano dalla vettura posizionandosi in un luogo sicuro, in modo da non costituire intralcio per il traffico e in modo da salvaguardare la propria incolumità. In caso di foratura di uno pneumatico, procedere alla sostituzione del rispetto delle leggi in vigore, relativamente a tale operazione, nel Paese in cui si sta viaggiando

- indossare il giubbotto catarinfrangente (se previsto dalle normative vigenti) prima di scendere alle prescrizioni di legge per la sicurezza stradale in vigore nel Paese in cui si circola

Il ruotino di scorta (ove presente) è ubicato sotto il pianale di carico nel vano bagagli. Se in dotazione, gli attrezzi si trovano nel comparto portattrezzi all'interno della sagoma del ruotino di scorta. Per accedere al vano del ruotino di scorta e degli attrezzi sollevare il pianale tramite la maniglia fig. 270.

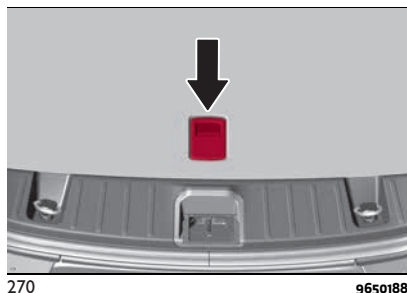

- aprire il portellone del bagagliaio e successivamente sollevare il piano di carico
- rimuovere il dispositivo di fissaggio del cric e del ruotino di scorta (ove presente). Rimuovere il cuneo bloccaruota (ove presente)

- rimuovere il gruppo cric e la chiave per lo smontaggio dei bulloni di fissaggio dal ruotino di scorta. Ruotare la vite del cric per allentare la chiave e separarla dal complessivo cric

- estrarre il ruotino di scorta dal bagagliaio

All'interno del vano porta attrezzi sotto il bagagliaio si trovano fig. 271:

- 1: il cric
- 2: il cacciavite
- 3: l'adattatore per il rifornimento di emergenza
- 4: il perno per il centraggio della ruota (ove presente, da utilizzare nell'operazione di montaggio del ruotino di scorta)
- 5: dado speciale antifurto (ove presente, da utilizzare nell'operazione di montaggio/smontaggio dei bulloni di fissaggio ruota)
- 6: un cuneo per il bloccaggio delle ruote
- 7: l'anello di traino
- 8: la chiave per lo smontaggio/serraggio dei bulloni di fissaggio ruota e per l'azionamento del cric

Procedere quindi come segue:

- nel caso si sia costretti a fermare la vettura lungo una strada a pendenza, specialmente se molto accentuata, oppure su un terreno instabile, prelevare il cuneo di bloccaggio (1) (ove presente)



ABC

e aprirlo a libro, secondo lo schema illustrato in fig. 272

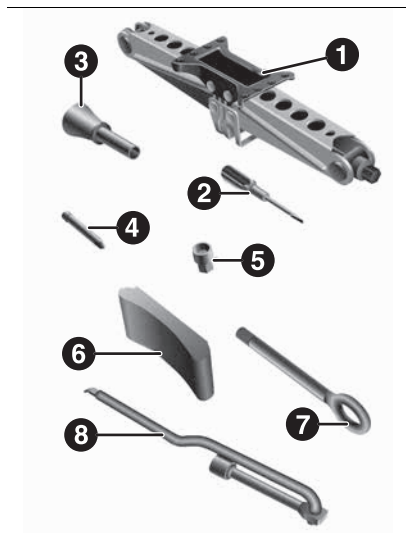

271

9650231



272

9650232

□ posizionare quindi il cuneo di bloccaggio (ove presente) o un sasso posteriormente, sulla ruota diagonalmente opposta a quella da sostituire fig. 273 in modo da prevenire movimenti indesiderati della vettura quando questa è sollevata da terra

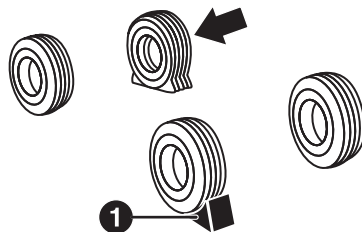

273

9650233

Etichetta con le avvertenze per il sollevamento



274

5520120D

□ avvisare le eventuali persone presenti che la vettura sta per essere sollevata: occorre pertanto scostarsi dalle sue immediate vicinanze e a maggior ragione avere l'avvertenza di non toccarla fin quando non sarà nuovamente riabbassata. È peraltro opportuno che

nessun occupante resti a bordo della vettura

□ se la vettura è dotata di cerchi in lega, in cui il coprimozzo copra i bulloni di fissaggio, utilizzare con molta attenzione la chiave per scalzare il coprimozzo prima di sollevare la vettura

□ prima di sollevare la vettura allentare, senza rimuoverle, i bulloni di fissaggio sulla ruota con lo pneumatico sgonfio utilizzando la chiave (1) fig. 275. Mentre la ruota è ancora appoggiata a terra, è sufficiente ruotare li bulloni di fissaggio di un giro in senso antiorario

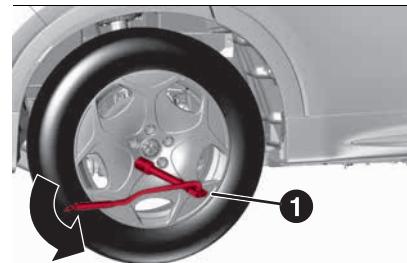

275

9650230

□ prima di posizionare il cric, avere cura di rimuovere la copertura del punto di sollevamento (1) fig. 276 agendo sui bottoni di fissaggio mediante l'utilizzo di un apposito utensile (cacciavite), contenuto nell'equipaggiamento di bordo della vettura. Dopo aver rimosso il cric, assicurarsi di applicare nuovamente la copertura

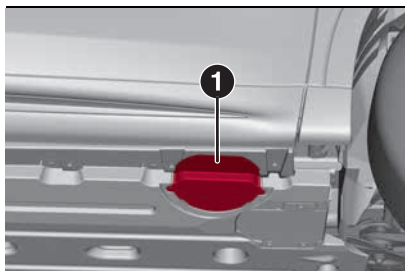

276

9650305

- posizionare il cric sotto la vettura, vicino alla ruota da sostituire fig. 277
- inserire la chiave (3) fig. 277 sull'esagono (1) del cric (2) e ruotarla in senso orario fino ad inserire saldamente la staffa del cric nella zona di sollevamento del longherone sottoporta (1) fig. 276
- sollevare la vettura, sino a quando la ruota si alza da terra di alcuni centimetri

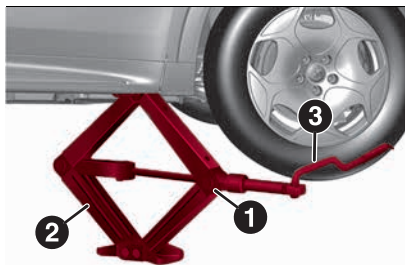

277

9650306

□ rimuovere i bulloni di fissaggio e la ruota (per versioni dotate di coppa ruota, toglierla dopo aver allentato i 4 bulloni di fissaggio che la fissano ed infine svitare l'ultimo bullone di fissaggio ed estrarre la ruota)

□ rimuovere la chiave dal cric e inserire il perno per il centraggio (ove presente) nel mozzo ruota (in caso di cerchio in lega) per agevolare il montaggio del ruotino di scorta

□ assicurarsi che il ruotino di scorta sia, sulle superfici di contatto con il mozzo, pulita e priva di impurità che potrebbero successivamente causare l'allentamento dei bulloni di fissaggio

□ montare il ruotino di scorta

□ installare e avvitare i bulloni di fissaggio, senza serrarli

□ se utilizzato, rimuovere il perno di allineamento

□ azionare il cric e abbassare completamente la vettura

□ dopo aver rimosso il cric, assicurarsi di applicare nuovamente la copertura (1) fig. 276

□ serrare i bulloni di fissaggio, passando alternativamente da un bullone di fissaggio a quello opposto, secondo l'ordine numerico illustrato in fig. 278. In caso di dubbi sulla coppia di serraggio dei bulloni di fissaggio, rivolgersi alla Rete Assistenziale Alfa Romeo

□ riposizionare il cric, gli attrezzi, il cuneo nel contenitore portattrezzi assicurandosi del loro corretto bloccaggio e riporre lo pneumatico sgonfio all'interno del bagagliaio bloccandolo opportunamente



278

FiB0225C

AVVERTENZE

- se si fosse costretti ad intervenire all'interno della carreggiata od in prossimità della stessa, prestare la massima attenzione ai veicoli in transito
- prestare particolare attenzione, durante l'utilizzo della chiave per lo smontaggio dei bulloni di fissaggio ruota: potrebbe avere estremità acuminate
- il sollevamento della vettura oltre il necessario può renderla meno stabile: potrebbe scivolare dal cric e ferire le persone vicine. Non sollevare la vettura oltre l'altezza richiesta per il distacco della ruota



ABC

- le ruote con battistrada unidirezionale sono riconoscibili da frecce sul fianco dello pneumatico che ne indicano il senso di rotolamento previsto, che deve essere assolutamente rispettato. Solo così gli pneumatici mantengono le proprie caratteristiche in termini di aderenza, rumorosità, resistenza all'usura e drenaggio su fondo bagnato
- se, in seguito a foratura, si fosse costretti a montare una ruota di questo tipo nel senso inverso a quello previsto, si raccomanda di continuare a guidare con molta cautela, poiché in queste condizioni il rendimento dello pneumatico è limitato. Questa precauzione è da tenere presente soprattutto con fondo stradale bagnato
- per poter sfruttare al meglio i vantaggi del battistrada unidirezionale, è consigliabile riportare al più presto possibile tutte le ruote nel senso di marcia previsto
- accertarsi che il ruotino di scorta sia montato con la valvola rivolta verso l'esterno. Il ruotino può danneggiarsi se montata erroneamente
- se la vettura è dotata di coprimozzo o copri ruota, non cercare di montarli sul ruotino di scorta
- per evitare lesioni a persone, il serraggio a fondo dei bulloni deve essere eseguito solo quando la vettura ha tutte

le ruote a terra, per evitare che la vettura stessa cada dal cric

- dopo aver percorso all'incirca 40 km fermarsi e controllare il corretto serraggio dei bulloni di fissaggio

Ad operazione conclusa

Procedere come segue:

- sistemare il ruotino di scorta nell'apposito vano del bagagliaio
- riporre il cric e gli altri attrezzi nell'area dedicata del bagagliaio
- riposizionare correttamente il tappeto di rivestimento del bagagliaio



ATTENZIONE

243) Se lasciati nell'abitacolo, la ruota forata ed il cric costituiscono un serio pericolo per l'incolumità degli occupanti in caso di incidenti o di brusche frenate. Riporre quindi sempre, sia il cric sia la ruota forata, nell'apposito alloggiamento del bagagliaio.

244) È estremamente rischioso tentare di sostituire una ruota sul lato della vettura vicino alla corsia di marcia: accertarsi che la vettura sia sufficientemente lontana dalla strada, per evitare di essere investiti.

245) Segnalare la presenza della vettura ferma secondo le disposizioni vigenti: luci di emergenza, triangolo rifrangente, ecc. È opportuno che le persone a bordo scendano, specialmente se la vettura è molto carica, ed attendano che si compia la sostituzione stando fuori dal pericolo

del traffico. In caso di strade in pendenza o dissestate, posizionare sotto le ruote il cuneo in dotazione (ove presente).

246) Le caratteristiche di guida della vettura, con il ruotino montato, risultano modificate. Evitare accelerate e frenate violente, brusche sterzate e curve veloci. La durata complessiva del ruotino di scorta è di circa 3000 km, dopo tale percorrenza lo pneumatico relativo deve essere sostituito con un altro dello stesso tipo. Non installare in alcun caso uno pneumatico tradizionale su di un cerchio adibito all'uso di ruotino di scorta. Far riparare e rimontare la ruota sostituita il più presto possibile. Non è consentito l'impiego contemporaneo di due o più ruotini. Non ingrassare i filetti dei bulloni di fissaggio prima di montarli: potrebbero svitarsi spontaneamente durante l'utilizzo della vettura!

247) Il ruotino in dotazione (ove presente) è specifico per la vettura: non adoperarlo su veicoli di modello diverso, né utilizzare ruotini di altri modelli sulla propria vettura. Il ruotino di scorta deve essere usato solo in caso di emergenza. L'impiego deve essere ridotto al minimo indispensabile e la velocità non deve superare gli 80 km/h. "Attenzione! Solo per uso temporaneo! 80 km/h max!". Sostituire appena possibile con ruota di servizio standard. L'adesivo applicato sul ruotino non deve assolutamente essere rimosso o coperto. Sul ruotino non deve assolutamente essere applicata la coppa ruota. Le caratteristiche di guida della vettura, con il ruotino montato, risultano modificate. Evitare accelerate e frenate violente, brusche sterzate e curve veloci.

248) Il cric è un attrezzo studiato e progettato per la sola sostituzione di una ruota, nel caso di foratura o danneggiamento al relativo pneumatico, sulla vettura a cui è in dotazione oppure su vetture dello stesso modello. Sono assolutamente da escludere impieghi diversi come ad esempio sollevare veicoli di altri modelli o oggetti differenti. In nessun caso, utilizzarlo per attività di manutenzione o riparazione sotto la vettura o per lo scambio di ruote estive/invernali e viceversa: si consiglia di rivolgersi alla Rete Assistenziale Alfa Romeo. Non posizionarsi in alcun caso sotto la vettura sollevata: utilizzarlo solo nelle posizioni indicate. Non utilizzare il cric per portate superiori a quella indicata sull'etichetta ad esso applicata. Non avviare il motore, per nessun motivo, con vettura sollevata. Il sollevamento della vettura oltre il necessario può rendere il tutto meno stabile fino al rischio di caduta violenta della vettura. Sollevare quindi la vettura per la sola misura necessaria che consenta l'accesso del ruotino di scorta (ove presente).

249) Girando la manovella, cautelarsi che la rotazione avvenga liberamente senza rischi di escoriazioni alla mano per sfregamento contro il suolo. Anche le parti del cric in movimento ("vite senza fine" ed articolazioni) possono procurare lesioni: evitarne il contatto. Pulirsi accuratamente in caso di imbrattamento con il grasso lubrificante.

250) Sul ruotino di scorta (ove presente) non possono essere montate le catene da neve. Se si fora uno pneumatico anteriore (ruota motrice) e si ha la necessità di

utilizzare le catene, occorre prelevare dall'asse posteriore una ruota di dimensione normale e montare il ruotino al posto di quest'ultima. In questo modo, avendo due ruote di dimensione normale all'anteriore (ruote motrici), si possono montare su queste le catene da neve.

251) Un montaggio errato della coppa ruota, se presente, può causarne il relativo distacco quando la vettura è in marcia. Non manomettere assolutamente la valvola di gonfiaggio. Non introdurre utensili di alcun genere tra il cerchio e lo pneumatico. Controllare regolarmente la pressione degli pneumatici e del ruotino di scorta, attenendosi ai valori riportati nella sezione "Dati tecnici".

KIT FIX&GO

(ove presente)

 252) 253) 254) 255) 256) 257) 258) 259)

 105) 106)

 7)

In funzione delle versioni la vettura può essere dotata di un diverso kit Fix&Go (Kit OPT1 oppure Kit OPT2).

Operazioni preliminari

Procedere come segue:

fermare la vettura in posizione che non costituisca pericolo per il traffico e permetta di effettuare la procedura in sicurezza. Il terreno deve essere possibilmente in piano e sufficientemente compatto

arrestare il motore, inserire le luci di emergenza, azionare il freno di stazionamento e mettere il cambio in P

sterzare completamente le ruote

in caso di forte pendenza posizionare un cuneo o un sasso dietro le ruote

indossare il giubbotto catarinfrangente (se previsto dalle normative vigenti) prima di scendere dalla vettura. In ogni caso attenersi alle prescrizioni di legge per la sicurezza stradale in vigore nel Paese in cui si circola

assicurarsi che gli eventuali passeggeri scendano dalla vettura posizionandosi in un luogo sicuro, in modo da non costituire intralcio per il traffico e in modo da salvaguardare la propria incolumità. In caso di foratura di uno pneumatico, procedere alla sostituzione del rispetto delle leggi in vigore, relativamente a tale operazione, nel Paese in cui si sta viaggiando

DESCRIZIONE KIT OPT1

Il Fix&Go è ubicato nel bagagliaio all'interno di un apposito contenitore.

Nel contenitore sono presenti anche il cacciavite, l'anello di traino e l'imbuto per il rifornimento di combustibile in caso di emergenza.

Il Fix&Go fig. 279 comprende:

una cartuccia (1) contenente il liquido sigillante, dotata di tubo trasparente



ABC

per l'iniezione del liquido sigillante (4) e bollino adesivo (3) recante la scritta MAX 80 km/h / 50 mph, da applicare in posizione ben visibile (ad es. plancia portastrumenti) dopo la riparazione dello pneumatico

- un compressore (2)
- un paio di guanti, reperibili nel vano del tubo della cartuccia (4)

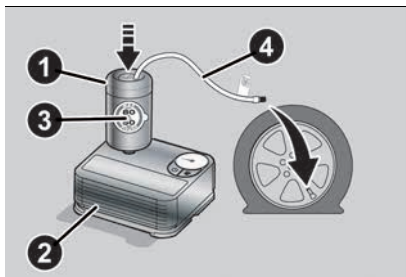

279

AoK1302C

Procedura di riparazione

Procedere come segue:

- inserire la cartuccia (1) contenente il sigillante nell'apposito vano del compressore (2), premendo con forza verso il basso. Staccare il bollino adesivo di velocità (3) e applicarlo in posizione ben visibile fig. 280



280

AoK1306C

- indossare i guanti
- rimuovere il tappo dalla valvola dello pneumatico e avvitare il tubo trasparente del sigillante (4) alla valvola. Assicurarsi che il pulsante ON-OFF (5) fig. 281 sia in posizione spento (pulsante non premuto)
- inserire il connettore elettrico (6) nella presa di corrente da 12V della vettura e avviare il motore fig. 282

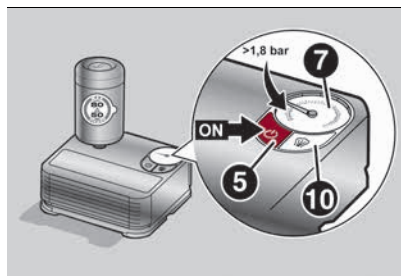

281

AoK1304C

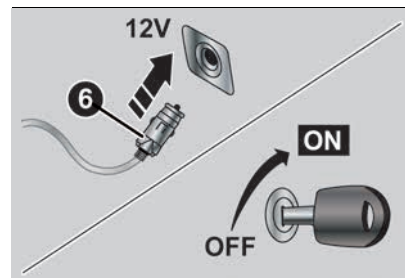

282

AoK1303C

- azionare il compressore premendo il pulsante ON-OFF (5). Quando il manometro (7) segnala la pressione prescritta (vedere quanto descritto al capitolo "Ruote" nella sezione "Dati tecnici") oppure l'apposita etichetta, spegnere il compressore premendo nuovamente il pulsante ON-OFF
- scollegare la cartuccia (1) fig. 283 dal compressore, premendo il pulsante di sgancio (8) e sollevando la cartuccia verso l'alto

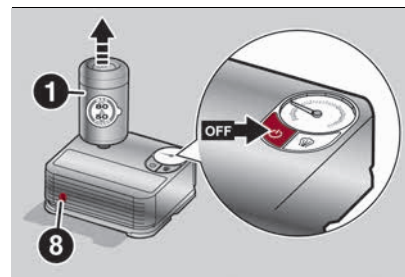

283

AoK1305C

Se entro 15 minuti dall'accensione del compressore il manometro (7) fig. 281 segnala una pressione inferiore ad 1.8 bar (26 psi), spegnere il compressore, scollegare il tubo del sigillante (4) dalla valvola dello pneumatico, rimuovere la cartuccia (1) dal compressore.

Spostare la vettura di circa 10 metri per permettere la distribuzione del sigillante.

Arrestare il motore, inserire le luci di emergenza, fermare la vettura in sicurezza e azionare il freno di stazionamento. Portare la leva del cambio in posizione P. Sterzare completamente le ruote. In caso di forte pendenza posizionare un cuneo o un sasso dietro le ruote.

Ripristinare la pressione usando il tubo nero di gonfiaggio (9) fig. 284 fino al raggiungimento della pressione prescritta. Se anche in questo caso, entro 15 minuti dall'accensione la pressione è inferiore a 1.8 bar (26 psi), non riprendere la marcia e rivolgersi alla Rete Assistenza Alfa Romeo.

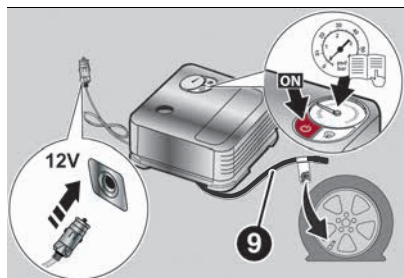

284

9650304

Se la pressione indicata è superiore a 1.8 bar (26 psi), ripristinare la pressione e riprendere la marcia guidando con prudenza e raggiungere nel più breve tempo la Rete Assistenza Alfa Romeo. Se invece viene rilevata una pressione inferiore a 1.8 bar (26 psi), non riprendere la marcia e rivolgersi alla Rete Assistenza Alfa Romeo.



Procedura per ripristino pressione

Procedere come segue:

fermare la vettura in sicurezza, come descritto precedentemente e azionare il freno di stazionamento elettrico

estrarre il tubo nero di gonfiaggio e avvitarlo saldamente alla valvola dello pneumatico. Seguire quindi le istruzioni precedentemente riportate. Per regolare l'eventuale pressione eccessiva dello pneumatico, premere il pulsante

di rilascio aria (vedere paragrafo "Procedura di riparazione")

Sostituzione cartuccia

Procedere come segue:

utilizzare esclusivamente cartucce originali, acquistabili presso la Rete Assistenza Alfa Romeo

per rimuovere la cartuccia, premere il pulsante di sgancio e sollevarla (vedere quanto descritto in precedenza)

DESCRIZIONE KIT OPT2

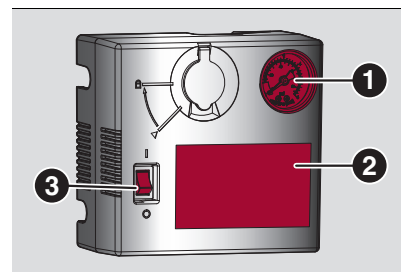
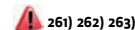

285

9650401

(1) Manometro

(2) Etichetta delle istruzioni

(3) Interruttore On/Off



ABC

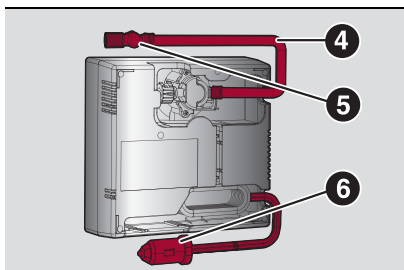

286

9650402

- (4) Tubo dell'aria
- (5) Pulsante di sgonfiamento
- (6) Cavo dell'alimentazione / spina da 12V

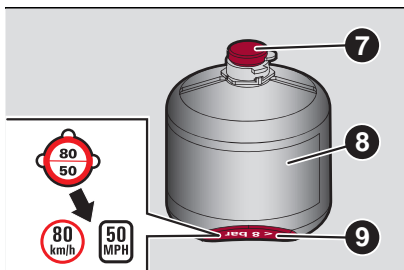

287

9650403

- (7) Tappo per bottiglia di sigillante
- (8) Bottiglia di sigillante e data di scadenza
- (9) Etichetta della velocità

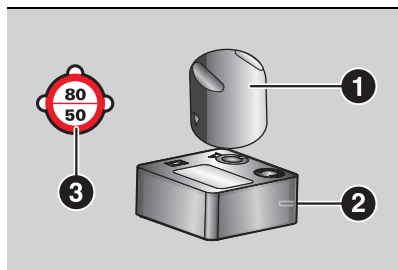

288

9650404

Il kit riparazione rapida pneumatici fig. 288 è ubicato nel bagagliaio oppure nel contenitore attrezzi ed è composto da un compressore (2) ed una cartuccia (1) contenente il liquido sigillante ed un bollino adesivo (3) recante la scritta "Max 80 Km/h", da mettere in posizione ben visibile (es. plancia portastrumenti) dopo la riparazione dello pneumatico.

Procedura di riparazione

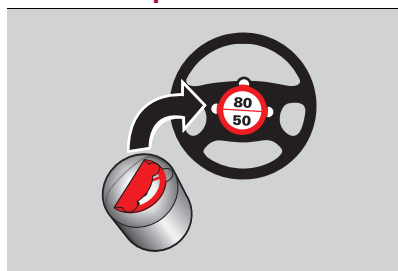

289

9650405

Procedere come segue:

- prelevare il kit, staccare il bollino adesivo di velocità (9) fig. 287 ed applicarlo in posizione ben visibile fig. 289

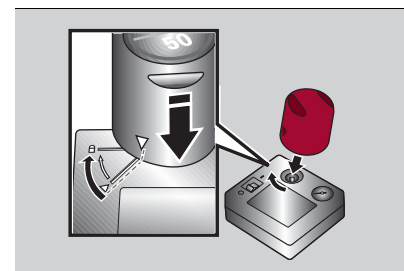

290

9650406

- aprire il tappo posto sul compressore, innestare la cartuccia e ruotare di un quarto di giro in senso orario, fig. 290
- rimuovere il tappo dalla valvola dello pneumatico forato ed avvitare il tubo nero del compressore alla valvola
- assicurarsi che l'interruttore ON/OFF sia in posizione "0" (spento)

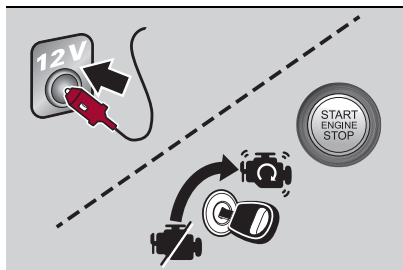

291

9650407

- inserire il connettore elettrico fig. 291 nella presa 12V della vettura ed accendere il motore della vettura

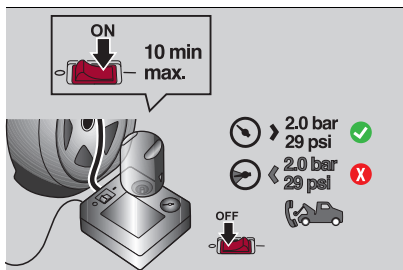

292

9650408

- azionare il compressore portando l'interruttore ON/OFF, fig. 292, in posizione "I" (accesso)
- quando il manometro segnala la pressione prescritta indicata nel capitolo "Ruote" della sezione "Dati tecnici" o su apposita etichetta, spegnere

il compressore portando l'interruttore ON/OFF in posizione "0" (spento).

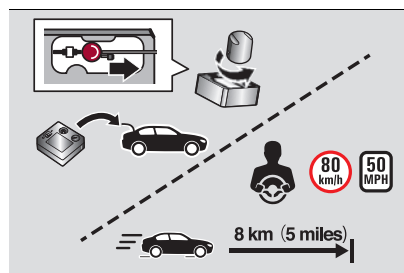

293

9650409

Se dopo 10 minuti dall'accensione del compressore il manometro fig. 293 segnala una pressione inferiore a 2 bar / 29 psi, spegnere il compressore, scollegare il tubo nero del compressore dalla valvola dello pneumatico, svitare la cartuccia dal compressore ruotando in senso antiorario per un quarto di giro e sollevare. Spostare la vettura di circa 10 metri per permettere la distribuzione del sigillante.

Arrestare il motore, inserire le luci di emergenza; fermare la vettura in sicurezza, azionare il freno di stazionamento; portare le leve del cambio in P e lasciare le ruote sterzate; in caso di forte pendenza posizionare un cuneo o un sasso dietro le ruote e ripristinare la pressione usando il tubo nero del compressore fig. 293

fino al raggiungimento della pressione prescritta.

Se anche in questo caso, dopo 10 minuti dall'accensione la pressione è inferiore a 2 bar / 29 psi, non riprendere la marcia e rivolgersi alla Rete Assistenziale Alfa Romeo.

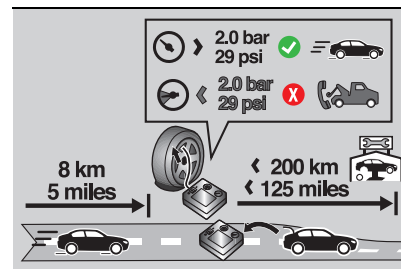

294

9650410

Dopo aver guidato per circa 8 km / 5 miglia, posizionare la vettura in una zona sicura ed agevole, arrestare il motore, inserire le luci di emergenza, azionare il freno di stazionamento; portare le leve del cambio in P e lasciare le ruote sterzate. In caso di forte pendenza posizionare un cuneo o un sasso dietro le ruote.

Prelevare il compressore e ripristinare la pressione usando il tubo del compressore. Se la pressione indicata è superiore a 2 bar / 29 psi, ripristinare la pressione e riprendere la marcia guidando con prudenza e raggiungendo nel



ABC

più breve tempo la Rete Assistenziale Alfa Romeo. Se invece viene rilevata una pressione inferiore a 2 bar / 29 psi, non riprendere la marcia e rivolgersi alla Rete Assistenziale Alfa Romeo.

Valvola di sovrappressione

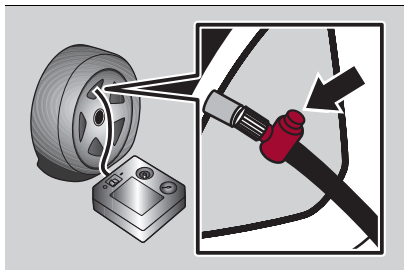

295

9650411

Se la pressione dello pneumatico risulta più alta del previsto è possibile, dopo aver spento il compressore, abbassarla tramite il pulsante posto vicino al raccordo di fissaggio del tubo nero.



ATTENZIONE

252) ATTENZIONE: Non superare gli 80 km/h. Non accelerare e frenare in modo brusco. Il kit effettua una riparazione temporanea e pertanto lo pneumatico deve essere esaminato e riparato da uno specialista nel più breve tempo possibile. Prima di utilizzare il kit assicurarsi che lo pneumatico non sia troppo danneggiato e che il cerchio sia in buone condizioni

altrimenti non utilizzare e chiamare il soccorso stradale. Non togliere i corpi estranei dallo pneumatico.

253) Non è possibile riparare lesioni sui fianchi dello pneumatico. Non utilizzare il kit Fix&Go se lo pneumatico risulta danneggiato a seguito della marcia con ruota sgonfia.

254) Indossare i guanti protettivi forniti con il kit Fix&Go.

255) Applicare il bollino adesivo in posizione ben visibile dal guidatore, per segnalare che lo pneumatico è stato trattato con il kit Fix&Go.

256) In caso di danni al cerchio ruota (deformazione del canale tale da provocare perdita d'aria) non è possibile la riparazione. Evitare di togliere corpi estranei (viti o chiodi) penetrati nel pneumatico.

257) Le informazioni previste dalla normativa vigente sulle sostanze chimiche per la protezione della salute dell'uomo e dell'ambiente e sull'uso sicuro del liquido sigillante sono riportate sull'etichetta dell'imballaggio. Il rispetto di tutte le indicazioni contenute nell'etichetta è condizione essenziale per assicurare la sicurezza e l'efficacia del prodotto. Si ricorda di leggere attentamente l'etichetta prima dell'utilizzo e chi impiega il prodotto, è responsabile degli eventuali danni derivanti dall'uso improprio. Il liquido sigillante è soggetto a scadenza. Sostituire la bomboletta contenente il liquido sigillante scaduto.

258) Il kit Fix&Go non è idoneo per una riparazione definitiva, pertanto gli pneumatici riparati devono essere utilizzati solo temporaneamente. Il kit Fix&Go effettua una riparazione temporanea,

pertanto lo pneumatico deve essere esaminato e riparato da uno specialista nel più breve tempo possibile.

259) Segnalare la presenza della vettura ferma secondo le disposizioni vigenti: luci di emergenza, triangolo rifrangente, ecc. È opportuno che le persone a bordo scendano, specialmente se la vettura è molto carica, ed attendano che si compia la sostituzione stando fuori dal pericolo del traffico. In caso di strade in pendenza o dissestate, posizionare sotto le ruote il cuneo in dotazione.

260) Se la pressione è scesa al di sotto di 1,8 bar, non proseguire la marcia: il kit Fix&Go non può garantire la dovuta tenuta, perché lo pneumatico è troppo danneggiato. Rivolgersi alla Rete Assistenziale Alfa Romeo.

261) Leggere attentamente l'etichetta della cartuccia prima dell'utilizzo, evitare l'uso improprio. Il kit dovrà essere utilizzato da adulti e non può essere lasciato in uso ai minori.

262) Non lasciare acceso il compressore più di 10 minuti continuativi: pericolo di surriscaldamento.

263) Usare il kit solo in caso di foratura dello pneumatico.



AVVERTENZA

105) Il liquido sigillante è efficace alle temperature comprese tra da -40°C a +50°C. Il liquido sigillante è soggetto a scadenza e deve essere sostituito periodicamente. Si possono riparare pneumatici che hanno subito lesioni sul

battistrada fino ad un diametro massimo di 6 mm. Mostrare la cartuccia e l'etichetta al personale che dovrà maneggiare lo pneumatico trattato con il kit di riparazione pneumatici.

106) La superficie del tubo flessibile può essere calda.



AVVERTENZA

7) Non disperdere la bomboletta ed il liquido sigillante nell'ambiente. Smaltire conformemente a quanto previsto dalle normative nazionali e locali.

AVVIAMENTO DI EMERGENZA

In caso di batteria tradizionale scarica, è possibile effettuare un avviamento d'emergenza utilizzando dei cavi e la batteria di un'altra vettura oppure servendosi di una batteria portatile con capacità uguale o poco superiore rispetto a quella scarica.

Per la versione Plug-In Hybrid Q4: nel caso in cui sia la batteria tradizionale che la batteria ad alta tensione siano scariche, provvedere a ricaricare prima la batteria tradizionale, in modo da avviare il sistema e permettere l'avviamento del motore termico al fine di movimentare la vettura. Si suggerisce di provvedere, successivamente, anche ad effettuare la ricarica della batteria ad alta tensione.



107)

AVVERTENZE

Quando si utilizza una batteria portatile, seguire le istruzioni e le precauzioni per l'uso indicate dal produttore della stessa.

Non utilizzare la batteria portatile oppure qualunque altra fonte di alimentazione esterna con una tensione superiore ai 12V: si potrebbero danneggiare la batteria tradizionale, il motorino di avviamento (ove presente), l'alternatore (ove presente) oppure l'impianto elettrico della vettura.

Non tentare l'avviamento d'emergenza se la batteria tradizionale è congelata. La batteria potrebbe rompersi od esplodere!

AVVIAMENTO DI EMERGENZA

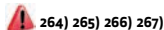

264) 265) 266) 267)



108) 109)

In caso di avviamento di emergenza con batteria supplementare, non collegare mai il cavo negativo (-) della batteria supplementare al polo negativo (1) fig. 296 della batteria tradizionale della vettura. La scintilla che ne deriverebbe potrebbe causare l'esplosione della batteria e provocare gravi lesioni. Utilizzare esclusivamente il punto di massa specifico; non utilizzare nessun'altra parte metallica esposta. **AVVERTENZA** Evitare il contatto tra le due vetture, in quanto potrebbe crearsi

un collegamento a massa con il rischio di provocare gravi lesioni alle eventuali persone presenti nelle vicinanze.

AVVERTENZA Prima di procedere allo stacco dell'alimentazione elettrica alla batteria tradizionale, attendere almeno due minuti dal posizionamento del dispositivo di avviamento su STOP e dalla chiusura della porta lato guida. Al successivo riattacco dell'alimentazione elettrica alla batteria tradizionale, sincerarsi che il dispositivo di avviamento sia su STOP e che la porta lato guida sia chiusa.

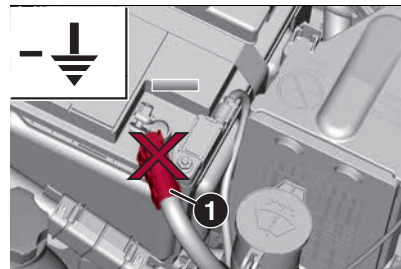

296

9650241



ABC



297

9650277

BATTERIA TRADIZIONALE SCARICA

(versioni Plug-In Hybrid Q4)

Nel caso in cui la batteria tradizionale della vettura fosse scarica è possibile effettuare l'avviamento d'emergenza oppure utilizzare un booster portatile con tensione nominale a 12V.

In caso di utilizzo di un booster portatile con tensione nominale 12V/24V, assicurarsi che il selettore sia correttamente posizionato su 12V.

Prestare attenzione all'etichetta dedicata, fig. 298, ubicata sul coperchio della batteria tradizionale.

AVVERTENZA In caso di avviamento di emergenza **NON** applicare in alcun caso una tensione maggiore di 15V. Nel

caso in cui sia la batteria a bassa tensione che la batteria ad alta tensione siano scariche, provvedere a ricaricare prima la batteria bassa tensione, in modo da avviare il sistema e permettere l'avviamento del motore termico al fine

296

di movimentare la vettura. Si suggerisce di provvedere, successivamente, anche ad effettuare la ricarica della batteria alta tensione.

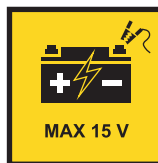

298

J0A6167E

PROCEDURA PER L'AVVIAMENTO DI EMERGENZA

(escluse versioni ibride)

AVVERTENZA Se eseguita in modo non corretto, la procedura di seguito descritta può provocare gravi lesioni a persone o danneggiare l'impianto di ricarica di una o di entrambe le vetture. Attenersi scrupolosamente a quanto di seguito riportato.

Collegamento cavi

Per effettuare l'avviamento di emergenza procedere come segue:

- inserire il freno di stazionamento
- portare la leva del cambio in posizione N e il dispositivo di avviamento in posizione STOP

AVVERTENZA A batteria tradizionale completamente scarica, se la leva del cambio è in posizione P (Parcheggio), non è possibile disinserirla, così come non è possibile disinserire il freno di stazionamento elettrico (EPB). Quindi, per spostare la vettura, è necessario trainarla con tutte e quattro le ruote sollevate da terra.

- spegnere il riscaldatore supplementare (per versioni/mercati, ove previsto), il sistema Alfa Connect e tutti gli accessori elettrici non necessari
- rimuovere il coperchio protettivo sopra il polo positivo (+) della batteria
- collegare un'estremità del cavo usato per il positivo (+) al morsetto positivo (+) della vettura con batteria tradizionale scarica
- collegare l'estremità opposta del cavo usato per il positivo (+) al morsetto positivo (+) della batteria supplementare
- collegare un'estremità del cavo usato per il negativo (-) al morsetto negativo (-) della batteria supplementare
- collegare l'estremità opposta del cavo usato per il negativo (-) ad una massa motore ⚡ (la parte in metallo esposta del motore della vettura con la batteria tradizionale scarica) lontano dalla batteria tradizionale e dal sistema di iniezione combustibile

□ avviare il motore della vettura con batteria supplementare e lasciarlo girare alcuni minuti al minimo. Avviare quindi il motore della vettura con batteria tradizionale scarica

Scollagamento cavi

Una volta avviato il motore, rimuovere i cavi procedendo nel seguente modo:

- scollegare l'estremità del cavo usato per il negativo (-) dalla massa motore della vettura con la batteria tradizionale scarica
 - scollegare l'estremità opposta del cavo usato per il negativo (-) dal morsetto negativo (-) della batteria supplementare
 - scollegare l'estremità del cavo usato per il positivo (+) dal morsetto positivo (+) della batteria supplementare
 - scollegare l'estremità del cavo usato per il positivo (+) dal morsetto positivo (+) della vettura con batteria tradizionale scarica
 - reinstallare il coperchio protettivo sul polo positivo (+) della batteria
- Se dopo alcuni tentativi il motore non si avvia, non insistere ulteriormente ma rivolgersi alla Rete Assistenziale Alfa Romeo.

Nel caso in cui fosse necessario ricorrere spesso all'avviamento d'emergenza, far verificare la batteria tradizionale e

l'impianto di ricarica della vettura dalla Rete Assistenziale Alfa Romeo.

AVVIAMENTO CON MANOVRE AD INERZIA

Evitare assolutamente l'avviamento mediante spinta, traino oppure sfruttando le discese.



ATTENZIONE

264) Non avvicinarsi troppo alla ventola di raffreddamento del radiatore: l'elettroventilatore può mettersi in movimento, pericolo di lesioni. Attenzione a scarpe, cravatte e capi di abbigliamento non aderenti: potrebbero essere trascinati dagli organi in movimento.

265) Togliere qualsiasi oggetto metallico (ad es. anelli, orologi, braccialetti), che potrebbe provocare un contatto elettrico accidentale e provocare gravi lesioni.

266) Le batterie contengono acido che può ustionare la pelle o gli occhi. Le batterie generano idrogeno, facilmente infiammabile ed esplosivo. Non avvicinare quindi fiamme o dispositivi che possono provocare scintille.

267) Non tentare l'avviamento d'emergenza se la batteria tradizionale è congelata. Essa potrebbe infatti rompersi o esplodere durante l'operazione.



AVVERTENZA

107) Evitare rigorosamente di impiegare un carica batteria rapido per l'avviamento d'emergenza: si potrebbero danneggiare i sistemi elettronici e le centraline di accensione e alimentazione motore.

108) Non collegare il cavo al morsetto negativo (-) della batteria tradizionale scarica. La scintilla che ne deriverebbe potrebbe causare l'esplosione della batteria e provocare gravi lesioni. Utilizzare esclusivamente il punto di massa specifico; non utilizzare nessun'altra parte metallica esposta.

109) Non scavalcare i fusibili della batteria perché ciò potrebbe portare a bruciare i fusibili e a danneggiare i sistemi elettronici della vettura. Collegare il cavo del morsetto positivo della batteria ausiliaria soltanto al morsetto positivo della batteria tradizionale.



ABC

SISTEMA BLOCCO COMBUSTIBILE



268)

Interviene in caso d'urto provocando:

- l'interruzione dell'alimentazione di combustibile con conseguente spegnimento del motore
- lo sblocco automatico delle porte
- l'accensione delle luci interne
- la disattivazione della ventilazione del climatizzatore
- lo scollegamento automatico della batteria ausiliaria (versioni Mild Hybrid) dall'impianto elettrico
- l'accensione delle luci di emergenza (per disattivare le luci effettuare la procedura di "reset", vedere quanto di seguito descritto)

AVVERTENZA Ispezionare accuratamente la vettura e accertarsi che non vi siano perdite di combustibile, ad esempio nel vano motore, sotto la vettura od in prossimità della zona serbatoio. Dopo l'urto, portare il dispositivo di avviamento in posizione STOP per non scaricare la batteria.

AVVERTENZA Il ripristino del collegamento della batteria ausiliaria all'impianto elettrico può essere eseguito solamente dalla Rete Assistenziale Alfa Romeo.

Procedura di Reset

Per ripristinare il corretto funzionamento della vettura effettuare la seguente procedura (tale procedura deve essere avviata e completata in meno di un minuto):

- portare il dispositivo di avviamento in posizione ENGINE
- attivare gli indicatori di direzione a destra, poi a sinistra, poi nuovamente a destra e ancora a sinistra
- disattivare quindi gli indicatori di direzione a sinistra
- portare il dispositivo di avviamento in posizione STOP
- portare il dispositivo di avviamento in posizione ENGINE



ATTENZIONE

268) Dopo l'urto, se si avvertisse odore di combustibile o si notassero delle perdite dall'impianto di alimentazione, non reinserire il sistema per evitare rischi di incendio.

SURRISCALDAMENTO DEL MOTORE TERMICO

Percorrendo tratti stradali come quelli di seguito descritti, e in presenza di eccezionali condizioni climatiche che dovessero causare il presentarsi di fenomeni di surriscaldamento del motore, adottare i seguenti accorgimenti:

- guida su strade extraurbane:** limitare la velocità
- guida su strade urbane (trafficate):** con vettura ferma, portare il cambio in folle (N) e mantenere il motore al regime minimo

Potenziati segni di surriscaldamento del motore:

- l'indicatore della temperatura del liquido di raffreddamento motore è prossimo al valore "H"
- forte odore di liquido raffreddamento motore
- fumo bianco dal tubo di scarico e/o dal motore
- sono presenti bolle nel serbatoio del liquido di raffreddamento motore

AVVERTENZA Un impianto di raffreddamento surriscaldato può danneggiare la vettura. In caso di surriscaldamento, accostare e fermare la vettura. Far girare il motore termico al minimo con l'aria condizionata disattivata finché la temperatura non

si abbassi. Qualora la temperatura non diminuisce, rivolgersi appena possibile alla Rete Assistenziale Alfa Romeo.

Di seguito vengono riportati alcuni accorgimenti aggiuntivi per favorire il rientro di eccezionali situazioni di surriscaldamento del motore:

- se il condizionatore aria è inserito, disinserirlo. L'impianto di condizionamento contribuisce al surriscaldamento dell'impianto di raffreddamento del motore
- regolare al massimo il riscaldamento dell'abitacolo, orientando la distribuzione dell'aria verso il pavimento oppure verso l'esterno della vettura, qualora le condizioni climatiche esterne permettano di mantenere aperti i cristalli laterali; attivare quindi la ventola alla velocità massima. In questo modo il riscaldatore agirà come un radiatore supplementare, contribuendo a dissipare il calore dall'impianto di raffreddamento del motore

AVVERTENZA La fuoriuscita di liquido di raffreddamento del motore (antigelo) o di vapore dal radiatore può provocare gravi ustioni. Se si notasse del vapore proveniente dal vano motore, o in caso se ne avvertisse il rumore, non aprire il cofano fino a quando il radiatore non abbia avuto il tempo sufficiente per raffreddarsi. Non tentare mai di togliere il tappo con radiatore caldo.

SBLOCCO LEVA CAMBIO AUTOMATICO

(ove presente - escluse versioni Mild Hybrid)

In caso di avaria, per spostare la leva del cambio dalla posizione P (Parcheggio), procedere come segue:

- spegnere il motore ed azionare il freno di stazionamento elettrico
- agendo con cautela nel punto indicato dalla freccia fig. 299 rimuovere, sollevandola verso l'alto, la mostrina del cambio (completa di cuffia) (1)



299

9650181

- premere e mantenere premuto a fondo il pedale del freno
- premere con il cacciavite in dotazione il pulsante (2) fig. 300



300

9650182

- portare la leva del cambio in posizione N (Folle)
- rimontare correttamente la mostrina e la cuffia della leva cambio
- avviare il motore



ABC

TRAINO DELLA VETTURA IN PANNE

Di seguito vengono descritte le procedure per il traino della vettura in panne mediante un carro attrezzi.

Si raccomanda di trainare la vettura con tutte le quattro ruote SOLLEVATE da terra sul pianale di un mezzo di soccorso.

		TRAZIONE ANTERIORE (FWD)	TRAZIONE INTEGRALE (AWD)	TRAZIONE ANTERIORE ELETTRIFICATA (Versioni Mild Hybrid)	TRAZIONE INTEGRALE ELETTRIFICATA (eAWD) (Versioni Plug-In Hybrid Q4)
CONDIZIONE DI TRAINO	RUOTE SOLLEVATE DA TERRA	CAMBIO AUTOMATICO A DOPPIA FRIZIONE (*)	CAMBIO AUTOMATICO (**)	CAMBIO AUTOMATICO A DOPPIA FRIZIONE ELETTRIFICATO (***)	CAMBIO AUTOMATICO (**)
Traino in piano	NESSUNA	NON CONSENTITO	NON CONSENTITO	Se il cambio è funzionante, portarlo in posizione (N). La vettura è trainabile per 100 metri ad una velocità non superiore a 10 km/h.	NON CONSENTITO
Sollevamento delle ruote oppure traino su carrello	POSTERIORI	NON CONSENTITO	NON CONSENTITO	NON CONSENTITO	NON CONSENTITO
	ANTERIORI	Consentito il traino con le due ruote anteriori sollevate da terra unicamente per brevi distanze (circa 15 km) ed a velocità ridotta (massimo 25 km/h).	NON CONSENTITO	Consentito il traino con le due ruote anteriori sollevate da terra unicamente per brevi distanze (circa 15 km) ed a velocità ridotta (massimo 25 km/h).	Consentito il traino con le due ruote anteriori sollevate da terra unicamente per brevi distanze (circa 15 km) ed a velocità ridotta (massimo 25 km/h).

		TRAZIONE ANTERIORE (FWD)	TRAZIONE INTEGRALE (AWD)	TRAZIONE ANTERIORE ELETTRIFICATA (Versioni Mild Hybrid)	TRAZIONE INTEGRALE ELETTRIFICATA (eAWD) (Versioni Plug-In Hybrid Q4)
Vettura su pianale mezzo di soccorso	TUTTE	METODO MIGLIORE	METODO CONSENTITO	METODO CONSENTITO	METODO CONSENTITO

(*) AVVERTENZA (escluse versioni Mild Hybrid) Qualora non fosse possibile posizionare il cambio in folle (N), non effettuare l'operazione di traino della vettura, ma rivolgersi alla Rete Assistenziale Alfa Romeo. Qualora la leva del cambio automatico fosse in "Park" (P), prima di procedere al traino, effettuare lo sblocco della leva.

(**) AVVERTENZA (versioni Mild Hybrid) Qualora non fosse possibile posizionare il cambio automatico a doppia frizione elettrificato in folle (N), trainare la vettura con le ruote anteriori sollevate per evitare di danneggiare il cambio. In caso di traino della vettura, se la leva del cambio NON si trova in folle (N) e sul display del quadro strumenti non risulti visibile la lettera "N", si possono provocare gravi danni alla vettura.



ABC

AVVERTENZA Se si traina una vettura senza rispettare i requisiti indicati nella tabella, si possono causare gravi danni al cambio e/o al ripartitore. I danni causati da un traino eseguito in modo improprio non sono coperti da garanzia.

AVVERTENZA Per effettuare il traino è necessaria un'attrezzatura di traino oppure da sollevamento appropriata, in modo da evitare di danneggiare la vettura.

AVVERTENZA Utilizzare solo barre di traino e altra attrezzatura adeguata, attenendosi alle istruzioni del produttore dell'attrezzatura. Collegare la barra di traino od altri dispositivi di traino ai componenti strutturali principali della vettura, non ai paraurti o ad altre staffe associate.

AVVERTENZA Rispettare le norme vigenti in ciascun Paese relativamente al traino di vetture.

AVVERTENZA Non effettuare il traino con l'impiego di imbracature di sollevamento. Quando si fissa la vettura sul pianale di un carro attrezzi, non utilizzare i componenti delle sospensioni anteriori o posteriori come punti di fissaggio. Un traino eseguito in modo non corretto potrebbe provocare danni alla vettura.

TRAINO DELLA VETTURA

Per il traino della vettura fare riferimento a quanto descritto al capitolo "Traino della vettura in panne" in questa sezione.

AGGANCIO ANELLO DI TRAINO

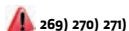

L'anello di traino, fornito in dotazione con la vettura, è ubicato nel contenitore degli attrezzi presente all'interno del bagagliaio.

Anteriore

Sganciare il tappo (1) fig. 301 premendo nella parte inferiore, prendere l'anello di traino (2) dalla propria sede nel supporto attrezzi e avvitarlo a fondo sul perno filettato anteriore.

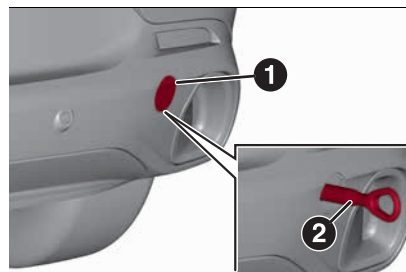

301

9650235

Posteriore

Rimuovere il tappo (1) fig. 302, prendere l'anello di traino (2) dalla propria sede nel

supporto attrezzi e avvitarlo a fondo sul perno filettato posteriore.

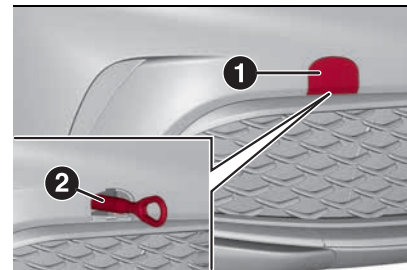

302

9650236



ATTENZIONE

269) Prima di iniziare il traino portare il dispositivo di avviamento su ENGINE e successivamente su STOP, senza aprire la portiera.

270) Durante il traino ricordarsi che non avendo l'ausilio del servofreno e del servosterzo elettromeccanico per frenare è necessario esercitare una maggiore forza sul pedale e per sterzare è necessaria una azione più energica sul volante. Non utilizzare cavi flessibili per effettuare il traino ed evitare gli strappi. Durante le operazioni di traino verificare che il fissaggio del giunto alla vettura non danneggi i componenti a contatto. Nel trainare la vettura è obbligatorio rispettare le specifiche norme di circolazione stradale, relative sia al dispositivo di traino, sia al comportamento da tenere sulla strada. Durante il traino della vettura non avviare il motore. Prima di avvitarlo l'anello, pulire

accuratamente la sede filettata. Prima di iniziare il traino accertarsi inoltre di aver avvitato a fondo l'anello nella relativa sede.

271) I ganci traino anteriore e posteriore devono essere utilizzati unicamente per operazioni di soccorso sul piano stradale.

È consentito il traino per brevi tratti mediante impiego di apposito dispositivo conforme al codice della strada (barra rigida), movimentazione veicolo sul piano stradale per preparazione al traino o al trasporto mediante carro attrezzi. I ganci **NON DEVONO** essere utilizzati per operazioni di recupero veicolo al di fuori del piano stradale o in presenza di ostacoli e/o per operazioni di traino mediante funi o altri dispositivi non rigidi. Rispettando le condizioni di cui sopra, il traino deve avvenire con i due veicoli (trainante e trainato) il più possibile allineati sullo stesso asse di mezzeria.



ABC

Pagina intenzionalmente lasciata bianca



MANUTENZIONE E CURA

MANUTENZIONE PROGRAMMATA	306
VANO MOTORE	317
RICARICA DELLA BATTERIA TRADIZIONALE	325
PROCEDURE DI MANUTENZIONE	326
SOLLEVAMENTO DELLA VETTURA	331
RUOTE E PNEUMATICI	331
LUNGA INATTIVITÀ DELLA VETTURA	333
CARROZZERIA	333
INTERNI	336

Una corretta manutenzione permette di mantenere nel tempo le prestazioni della vettura, contenere i costi d'esercizio e salvaguardare l'efficienza dei sistemi di sicurezza.

In questa sezione viene spiegato come.

MANUTENZIONE PROGRAMMATA

Una corretta manutenzione è determinante per garantire alla vettura una lunga vita in condizioni ottimali. Per questo Alfa Romeo ha predisposto una serie di controlli e di interventi di manutenzione a cadenze chilometriche e, dove previsto, temporali prestabilite, come descritto nel Piano di Manutenzione Programmata.

Prima di ciascun tagliando è comunque sempre necessario fare attenzione a quanto descritto sul Piano Manutenzione Programmata (ad es. verificare periodicamente il livello dei liquidi, la pressione degli pneumatici, ecc...).

Il servizio di Manutenzione Programmata viene effettuato dalla Rete Assistenziale Alfa Romeo a tempi prefissati. Se durante l'effettuazione di ciascun intervento, oltre alle operazioni previste, si dovesse presentare la necessità di ulteriori sostituzioni o riparazioni, queste potranno venire eseguite solo con il Suo esplicito accordo. Utilizziamo frequentemente la vettura per il traino di rimorchi, ridurre l'intervallo tra una manutenzione programmata e l'altra.

AVVERTENZA I tagliandi di Manutenzione Programmata sono prescritti dal Costruttore. La mancata esecuzione degli stessi può comportare

la decadenza della garanzia. Si consiglia di segnalare alla Rete Assistenziale Alfa Romeo eventuali piccole anomalie di funzionamento, senza attendere l'esecuzione del successivo tagliando.

CONTROLLI PERIODICI

Ogni 1.000 km oppure prima di lunghi viaggi controllare ed eventualmente ripristinare:

- livello liquido raffreddamento motore
- livello del liquido di raffreddamento impianto batteria ausiliaria 48V

NOTA Il livello deve essere controllato a motore freddo e deve essere compreso tra i riferimenti MIN e MAX visibili sulla vaschetta. Se il livello è inferiore a MIN recarsi presso la Rete Assistenziale Alfa Romeo. Non tentare di aprire il tappo personalmente per evitare ustioni e/o danni all'impianto di raffreddamento e alla componentistica elettronica. Le operazioni di rabbocco e riempimento devono essere eseguite da personale qualificato presso la Rete Assistenziale Alfa Romeo che dispone dell'attrezzatura idonea per il riempimento sotto vuoto.

- livello liquido freni
- livello additivo per emissioni Diesel AdBlue® (UREA) (ove presente)
- livello liquido lavacrystallo

- pressione e condizione degli pneumatici
- funzionamento impianto di illuminazione (fari, indicatori di direzione, emergenza, ecc.)

- funzionamento impianto tergi/lavacrystallo e posizionamento/usura spazzole tergicristallo/tergilonotto

Ogni 3.000 km controllare ed eventualmente ripristinare: livello olio motore.

UTILIZZO GRAVOSO DELLA VETTURA

Nel caso di utilizzo della vettura in una delle seguenti condizioni:

- Forze dell'ordine (oppure di vigilanza urbana), servizio di auto pubblica (taxi)
- traino di rimorchio oppure roulotte
- strade polverose
- tragitti brevi (meno di 7-8 km) e ripetuti e con temperatura esterna sotto zero

motore che gira frequentemente al minimo oppure guida su lunghe distanze a bassa velocità oppure in caso di lunga inattività

è necessario effettuare le seguenti verifiche più frequentemente di quanto indicato nel Piano di Manutenzione Programmata:

- controllo condizioni e usura pattini freni a disco anteriori

- controllo stato pulizia serrature cofano motore e baule, pulizia e lubrificazione leverismi
- controllo visivo condizioni: motore, cambio, trasmissione, tratti rigidi e flessibili delle tubazioni (scarico/alimentazione combustibile/freni) elementi in gomma (cuffie/manicotti/boccole ecc.)
- controllo stato di carica e livello liquido batteria tradizionale (elettrolita)
- controllo visivo condizioni cinghie comandi accessori
- controllo ed eventuale sostituzione olio motore e filtro olio
- controllo ed eventuale sostituzione filtro antipolline
- controllo ed eventuale sostituzione filtro aria



ABC

PIANO DI MANUTENZIONE PROGRAMMATA (versioni Plug-In Hybrid Q4 / Mild Hybrid)

AVVERTENZA Una volta effettuato l'ultimo intervento riportato in tabella, proseguire la manutenzione programmata mantenendo la frequenza di intervento indicata dal piano, tramite cadenza dei pallini o nota dedicata, per ciascuna operazione. Attenzione: riprendere meramente la manutenzione da inizio piano può causare il superamento del massimo intervallo consentito per alcune operazioni!

Migliaia di chilometri	15	30	45	60	75	90	105	120	135	150
Anni	1	2	3	4	5	6	7	8	9	10
Controllo condizioni/usura pneumatici ed eventuale regolazione pressione; controllo condizioni/scadenza ricarica kit "Fix&Go" (ove presente)	●	●	●	●	●	●	●	●	●	●
Controllo funzionamento impianto di illuminazione (fari, indicatori di direzione, emergenza, vano bagagli, abitacolo, vano portaoggetti, spie quadro strumenti, ecc.)	●	●	●	●	●	●	●	●	●	●
Controllo ed eventuale ripristino livello liquidi vano motore (raffreddamento motore termico, raffreddamento impianto Alto Voltaggio (versioni Plug-In Hybrid), raffreddamento impianto 48V (versioni Mild Hybrid), freni, lavacrystalli, ecc.) (1)	●	●	●	●	●	●	●	●	●	●
Controllo, mediante presa di diagnosi, funzionalità sistemi alimentazione/controllo motore, emissioni, batteria ad alta tensione (versioni Plug-In Hybrid)	●	●	●	●	●	●	●	●	●	●
Controllo visivo condizioni e integrità: esterno carrozzeria, protettivo sotto scocca, tratti rigidi e flessibili delle tubazioni (scarico, alimentazione combustibile, freni), elementi in gomma (cuffie, manicotti, boccole, ecc..)	●		●		●		●		●	
Controllo posizionamento/usura spazzole tergicristallo e tergilunotto posteriore (se presente)	●		●		●		●		●	
Controllo funzionamento impianto tergi lavacrystalli ed eventuale regolazione spruzzatori	●		●		●		●		●	

Migliaia di chilometri	15	30	45	60	75	90	105	120	135	150
Anni	1	2	3	4	5	6	7	8	9	10
Controllo stato pulizia serrature cofano motore e baule, pulizia e lubrificazione leverismi		●		●		●		●		●
Controllo visivo condizioni ed usura pattini freni a disco anteriori e posteriori e funzionamento segnalatore usura pattini	●	●	●	●	●	●	●	●	●	●
Controllo visivo condizioni e integrità presa di ricarica elettrica (versioni Plug-In Hybrid)	●	●	●	●	●	●	●	●	●	●
Controllo visivo condizioni cinghia/e comando accessori (2)				●						
Sostituzione olio motore e filtro olio	(3)									
Sostituzione olio trasmissione (versioni Mild Hybrid)	(9)									
Sostituzione candele di accensione (4)				●				●		
Sostituzione cinghia/e comando accessori	(2)									
Sostituzione cartuccia filtro aria (versioni Mild Hybrid) (5)			●			●			●	
Sostituzione cartuccia filtro aria (versioni Plug-In Hybrid) (5)		●		●		●		●		●
Sostituzione liquido freni	(6)									
Sostituzione filtro abitacolo (7)		●		●		●		●		●



ABC

Migliaia di chilometri	15	30	45	60	75	90	105	120	135	150
Anni	1	2	3	4	5	6	7	8	9	10
Sostituzione batteria sistema Alfa Connect Box (ove presente)	(8)									

(1) Eventuali rabbocchi devono essere effettuati con i liquidi indicati sulla documentazione di bordo e solo dopo aver riscontrato l'integrità dell'impianto.

(2) La percorrenza chilometrica massima è di 120.000 km. Indipendentemente dalla percorrenza chilometrica, la cinghia deve essere sostituita ogni 6 anni. In caso di utilizzo gravoso della vettura (zone polverose, condizioni climatiche particolarmente severe - temperature molto rigide o molto elevate per prolungati periodi, uso cittadino, lunghe permanenze al minimo): A) la percorrenza chilometrica massima è di 60.000 km e, indipendentemente dalla percorrenza chilometrica, la cinghia deve essere sostituita ogni 4 anni; B) procedere alla sostituzione del tenditore cinghia dopo massimo 120.000 km o 6 anni.

(3) La sostituzione di olio motore e filtro olio dipende dalle condizioni di guida e viene segnalata su quadro strumenti attraverso l'accensione della spia/simbolo (ove presenti). In ogni caso sostituire olio e filtro motore entro 1 anno dall'ultimo intervento.

(4) Al fine di garantire la corretta funzionalità ed evitare seri danni al motore, risulta fondamentale: utilizzare esclusivamente candele specificamente certificate per tali motori, dello stesso tipo e della stessa marca (vedere quanto descritto al capitolo "Motore" nella sezione "Dati tecnici"); rispettare rigorosamente l'intervallo di sostituzione candele previsto nel Piano di Manutenzione Programmata. Per la sostituzione delle candele si consiglia di rivolgersi alla Rete Assistenziale Alfa Romeo.

(5) In caso di utilizzo della vettura in zone polverose si raccomanda di sostituire il filtro ogni 15.000 km.

(6) La sostituzione del liquido freni è da effettuarsi ogni 2 anni.

(7) Al fine di preservare la massima protezione contro allergeni esterni, concentrazioni estive di ozono e smog si suggerisce di sostituire il filtro abitacolo ogni 6 mesi preferibilmente all'inizio di ogni primavera e di ogni autunno.

(8) La sostituzione della batteria del sistema Alfa Connect Box è da effettuarsi ogni 5 anni indipendentemente dalla percorrenza chilometrica.

(9) Effettuare la sostituzione dell'olio trasmissione ogni 60.000 km oppure 6 anni.

PIANO DI MANUTENZIONE PROGRAMMATA (versione 2.0 T4 benzina)

(per versioni / mercati, dove previsto)

AVVERTENZA Una volta effettuato l'ultimo intervento riportato in tabella, proseguire la manutenzione programmata mantenendo la frequenza di intervento indicata dal piano, tramite cadenza dei pallini o nota dedicata, per ciascuna operazione. Attenzione: riprendere meramente la manutenzione da inizio piano può causare il superamento del massimo intervallo consentito per alcune operazioni!

Migliaia di chilometri	10	20	30	40	50	60	70	80	90	100	110	120	130	140	150
Mesi	6	12	18	24	30	36	42	48	54	60	66	72	78	84	90
Controllo condizioni/usura pneumatici ed eventuale regolazione pressione; controllo condizioni/scadenza ricarica kit "Fix&Go" (ove presente)	●	●	●	●	●	●	●	●	●	●	●	●	●	●	●
Controllo stato di carica della batteria con apposito strumento	●	●	●	●	●	●	●	●	●	●	●	●	●	●	●
Controllo funzionamento impianto di illuminazione (fari, indicatori di direzione, emergenza, vano bagagli, abitacolo, vano portaoggetti, spie quadro strumenti, ecc.)	●	●	●	●	●	●	●	●	●	●	●	●	●	●	●
Controllo ed eventuale ripristino livello liquidi vano motore (freni, raffreddamento motore, lavacrystalli, ecc.) (1)	●	●	●	●	●	●	●	●	●	●	●	●	●	●	●
Controllo, mediante strumento di diagnosi, della funzionalità sistemi alimentazione/controllo motore ed emissioni	●	●	●	●	●	●	●	●	●	●	●	●	●	●	●



ABC

Migliaia di chilometri	10	20	30	40	50	60	70	80	90	100	110	120	130	140	150
Mesi	6	12	18	24	30	36	42	48	54	60	66	72	78	84	90
Controllo visivo condizioni e integrità: esterno carrozzeria, protettivo sotto scocca, tratti rigidi e flessibili delle tubazioni (scarico, alimentazione combustibile, freni), elementi in gomma (cuffie, manicotti, boccole, ecc...)			●			●			●			●			●
Controllo posizionamento/usura spazzole tergicristallo e tergilunotto	●			●			●			●			●		
Controllo funzionamento impianto tergi lavacrystalli ed eventuale regolazione spruzzatori	●			●			●			●			●		
Controllo stato pulizia serrature cofano motore e baule, pulizia e lubrificazione leverismi			●			●			●			●			●
Controllo visivo condizioni ed usura pattini freno, dischi anteriori/posteriori e funzionamento segnalatori usura pattini	●	●	●	●	●	●	●	●	●	●	●	●	●	●	●
Controllo visivo condizioni cinghia/e comando accessori e tensionamento				●										●	
Sostituzione olio motore e filtro olio	(2)														
Sostituzione candele di accensione	(3)														
Sostituzione cinghia/e comando accessori	(4)														
Sostituzione cartuccia filtro aria (5)			●			●			●			●			●
Sostituzione liquido freni	(6)														

Migliaia di chilometri	10	20	30	40	50	60	70	80	90	100	110	120	130	140	150
Mezi	6	12	18	24	30	36	42	48	54	60	66	72	78	84	90
Sostituzione filtro abitacolo	○	●	○	●	○	●	○	●	○	●	○	●	○	●	○
Sostituzione batteria sistema Alfa Connect Box (ove presente)	(7)														
Sostituzione olio e filtro olio del cambio automatico (AT9)	(8)														

(1) Eventuali rabbocchi devono essere effettuati con i liquidi indicati sulla documentazione di bordo e solo dopo aver riscontrato l'integrità dell'impianto.

(2) La sostituzione di olio motore e filtro olio dipende dalle condizioni di guida e viene segnalata su quadro strumenti attraverso l'accensione della spia/simbolo (ove presenti). In ogni caso sostituire olio e filtro motore entro 1 anno dall'ultimo intervento.

(3) Ogni 60.000 km indipendentemente dal periodo di uso.

(4) La cinghia deve essere sostituita ogni 4 anni o 60.000 km.

(5) In caso di utilizzo della vettura in zone polverose si raccomanda di sostituire il filtro ogni 10.000 km.

(6) La sostituzione del liquido freni è da effettuarsi ogni due anni indipendentemente dalla percorrenza chilometrica.

(7) La sostituzione della batteria del sistema Alfa Connect Box è da effettuarsi ogni 5 anni indipendentemente dalla percorrenza chilometrica.

(8) Ogni 240.000 chilometri, indipendentemente dal periodo d'uso.

(○) Interventi raccomandati

(●) Interventi obbligatori



ABC

PIANO DI MANUTENZIONE PROGRAMMATA (versioni 1.6 Multijet)

AVVERTENZA Una volta effettuato l'ultimo intervento riportato in tabella, proseguire la manutenzione programmata mantenendo la frequenza di intervento indicata dal piano, tramite cadenza dei pallini o nota dedicata, per ciascuna operazione. Attenzione: riprendere meramente la manutenzione da inizio piano può causare il superamento del massimo intervallo consentito per alcune operazioni!

Migliaia di chilometri	20	40	60	80	100	120	140	160	180	200
Anni	1	2	3	4	5	6	7	8	9	10
Controllo condizioni/usura pneumatici ed eventuale regolazione pressione; controllo condizioni/scadenza ricarica kit "Fix&Go" (ove presente)	●	●	●	●	●	●	●	●	●	●
Controllo funzionamento impianto di illuminazione (fari, indicatori di direzione, emergenza, vano bagagli, abitacolo, vano portaoggetti, spie quadro strumenti, ecc.)	●	●	●	●	●	●	●	●	●	●
Controllo ed eventuale ripristino livello liquidi vano motore (raffreddamento motore, freni, lavacrystalli, ecc.) (1)	●	●	●	●	●	●	●	●	●	●
Controllo mediante presa diagnosi di funzionalità sistemi controllo motore, emissioni	●	●	●	●	●	●	●	●	●	●
Controllo visivo condizioni e integrità: esterno carrozzeria, protettivo sotto scocca, tratti rigidi e flessibili delle tubazioni (scarico, alimentazione combustibile, freni), elementi in gomma (cuffie, manicotti, boccole, ecc...)	●		●		●		●		●	
Controllo posizionamento/usura spazzole tergicristallo e tergilunotto posteriore (se presente)	●		●		●		●		●	
Controllo funzionamento impianto tergi lavacrystalli ed eventuale regolazione spruzzatori	●		●		●		●		●	
Controllo stato pulizia serrature cofano motore e baule, pulizia e lubrificazione leverismi		●		●		●		●		●

Migliaia di chilometri	20	40	60	80	100	120	140	160	180	200
Anni	1	2	3	4	5	6	7	8	9	10
Controllo visivo condizioni ed usura pattini freni a disco anteriori e posteriori e verifica integrità sensore usura pattini	●	●	●	●	●	●	●	●	●	●
Controllo visivo condizioni cinghia/e comando accessori (2)			●						●	
Controllo tensionamento cinghia comando accessori (versioni senza tenditore automatico)		●								●
Controllo visivo condizioni cinghia dentata comando distribuzione (5)			●						●	
Controllo ed eventuale ripristino del livello olio attuatore elettroidraulico (versioni con cambio automatico a doppia frizione) (4)						●				
Sostituzione olio motore e filtro olio	(3)									
Sostituzione filtro EGR bassa pressione	(4)									
Sostituzione cinghia/e comando accessori	(5)									
Sostituzione cinghia dentata comando distribuzione	(5)									
Sostituzione cartuccia filtro gasolio (6)			●			●			●	
Sostituzione cartuccia filtro aria (7)		●		●		●		●		●
Sostituzione liquido freni	(8)									
Sostituzione filtro abitacolo (9)		●		●		●		●		●



ABC

Migliaia di chilometri	20	40	60	80	100	120	140	160	180	200
Anni	1	2	3	4	5	6	7	8	9	10
Sostituzione batteria sistema Alfa Connect Box (ove presente)	(10)									

- (1) Eventuali rabbocchi devono essere effettuati con i liquidi indicati sulla documentazione di bordo e solo dopo aver riscontrato l'integrità dell'impianto.
- (2) Controllo da eseguire ogni anno per vetture circolanti in Paesi con condizioni climatiche particolarmente severe (climi freddi).
- (3) La sostituzione di olio motore e filtro olio dipende dalle condizioni di guida e viene segnalata su quadro strumenti attraverso l'accensione della spia/simbolo (ove presenti). In ogni caso sostituire olio e filtro motore entro 1 anno dall'ultimo intervento.
- (4) Sostituire al massimo ogni 120.000 km indipendentemente dal tempo di esercizio trascorso.
- (5) La percorrenza chilometrica massima è di 120.000 km. Indipendentemente dalla percorrenza chilometrica, la cinghia deve essere sostituita ogni 6 anni. In caso di utilizzo gravoso della vettura (zone polverose, condizioni climatiche particolarmente severe - temperature molto rigide o molto elevate per prolungati periodi, uso cittadino, lunghe permanenze al minimo), la percorrenza chilometrica massima è di 60.000 km e, indipendentemente dalla percorrenza chilometrica, la cinghia deve essere sostituita ogni 4 anni.
- (6) In caso di rifornimento della vettura con combustibile di qualità inferiore alla Specifica Europea prevista si raccomanda la sostituzione di questo filtro ogni 20.000 km.
- (7) In caso di utilizzo della vettura in zone polverose si raccomanda di sostituire il filtro ogni 20.000 km.
- (8) La sostituzione del liquido freni è da effettuarsi ogni 2 anni.
- (9) Al fine di preservare la massima protezione contro allergeni esterni, concentrazioni estive di ozono e smog si suggerisce di sostituire il filtro abitacolo ogni 6 mesi preferibilmente all'inizio di ogni primavera e di ogni autunno.
- (10) La sostituzione della batteria del sistema Alfa Connect Box è da effettuarsi ogni 5 anni indipendentemente dalla percorrenza chilometrica.

VANO MOTORE

VERIFICA DEI LIVELLI

⚠ 272) 273) 274) 275) 276) ⚠ 110)

Versione 1.3 190CV / 1.3 280CV Plug-In Hybrid Q4

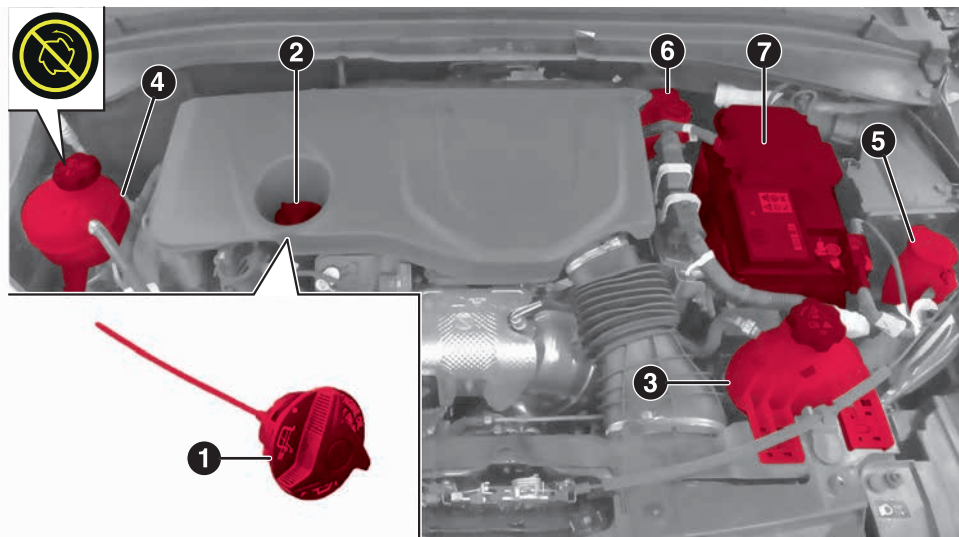

303

9650237

1. Astina controllo livello olio motore 2. Tappo/Riempimento olio motore 3. Liquido raffreddamento motore termico 4. Liquido raffreddamento sistema ad alta tensione 5. Liquido lavacrystallo/lavalunotto 6. Liquido freni 7. Batteria a bassa tensione (12V)
NOTA Il serbatoio di raffreddamento del sistema ad alta tensione non è rifornibile dal guidatore. Per eventuali interventi di rabbocco del liquido rivolgersi alla Rete Assistenziale Alfa Romeo.



ABC

Versione 1.5 130CV/160CV Mild Hybrid

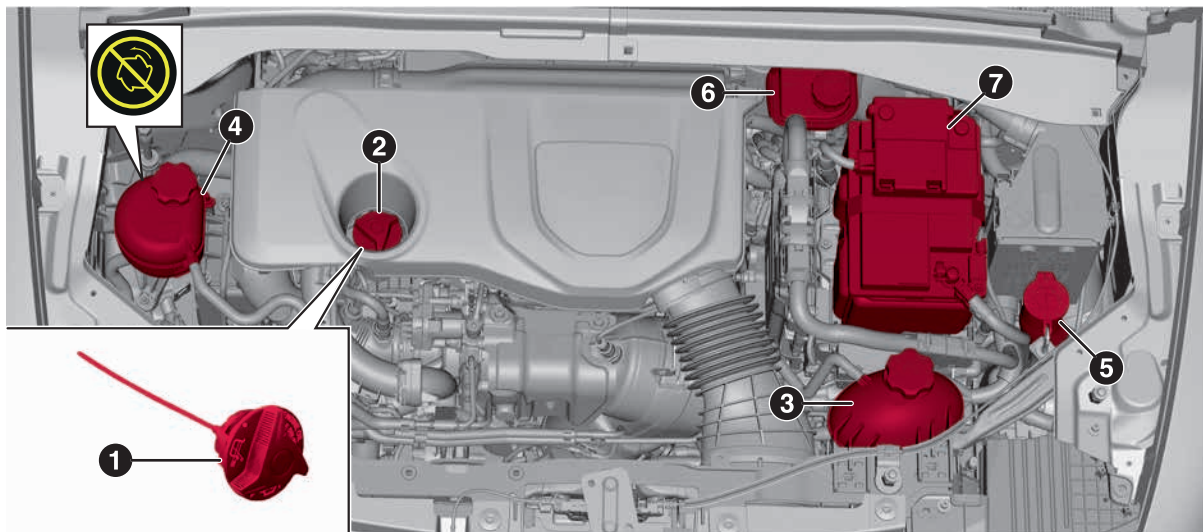

304

9650242

1. Astina controllo livello olio motore 2. Tappo/Riempimento olio motore 3. Liquido raffreddamento motore termico 4. Liquido raffreddamento circuito a bassa temperatura impianto Mild Hybrid 5. Liquido lavacrystallo/lavalunotto 6. Liquido freni 7. Batteria a bassa tensione (12V)

NOTA Il serbatoio di raffreddamento dell'impianto batteria ausiliaria 48V non è rifornibile dal guidatore. Per eventuali interventi di rabbocco del liquido rivolgersi alla Rete Assistenziale Alfa Romeo.

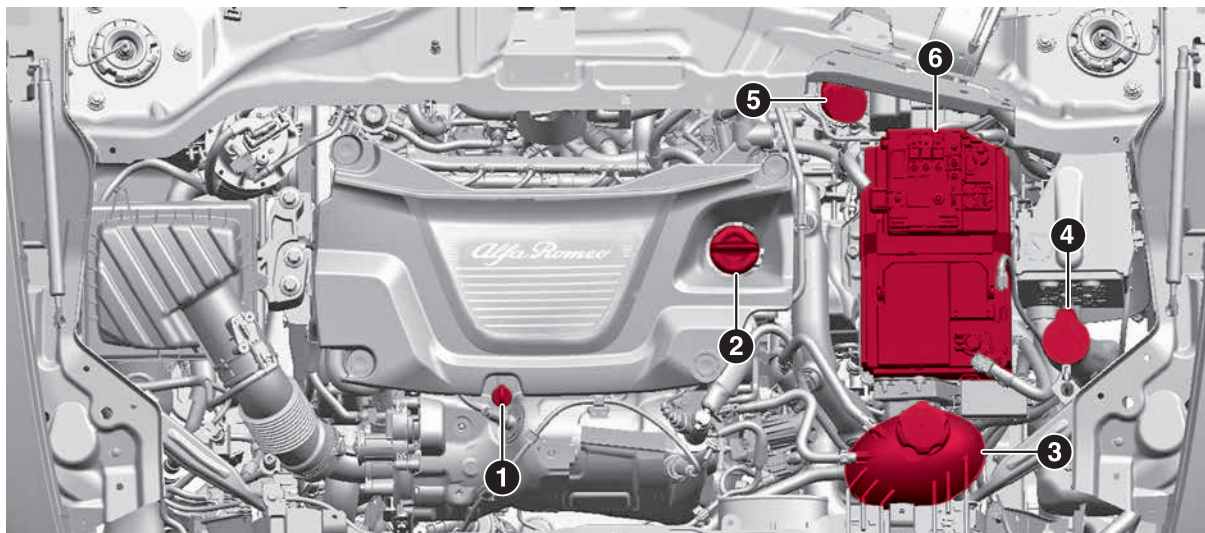

305

9650412

1. Astina controllo livello olio motore 2. Tappo/Riempimento olio motore 3. Liquido raffreddamento motore 4. Liquido lavacrystallo/lavalunotto 5. Liquido freni 6. Batteria a bassa tensione (12V)



ABC

Versione 2.0 T4 272CV

(per versioni/mercati, dove previsto)

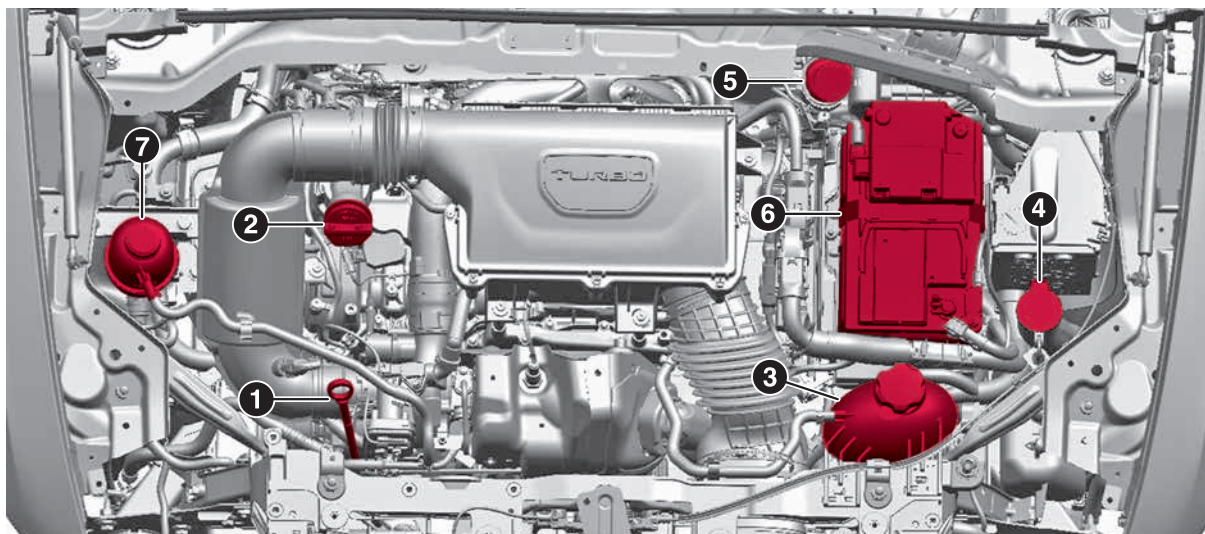

306

9650413

1. Astina controllo livello olio motore 2. Tappo/Riempimento olio motore 3. Liquido raffreddamento motore 4. Liquido lavacrystallo/lavalunotto 5. Liquido freni 6. Batteria 7. Liquido raffreddamento intercooler

**ATTENZIONE**

272) Non fumare mai durante qualsiasi intervento nel vano motore: potrebbero essere presenti gas e vapori infiammabili, con rischio di incendio.

273) Con motore caldo, operare con molta cautela all'interno del vano motore: pericolo di ustioni. Non avvicinarsi troppo alla ventola di raffreddamento del radiatore: l'elettroventilatore può mettersi in movimento, pericolo di lesioni. Attenzione a sciarpe, cravatte e capi di abbigliamento non aderenti: potrebbero essere trascinati dagli organi in movimento.

- 274)** Durante gli interventi nel vano motore prestare particolare attenzione ai componenti meccanici che possono muoversi improvvisamente, liquidi in pressione o molto caldi e parti elettriche sotto tensione.
- 275)** Non toccare MAI i componenti del sistema ad alta tensione (di colore arancione): si potrebbe incorrere in gravi lesioni oppure morte per folgorazione.
- 276)** Non versare acqua oppure qualsiasi altro tipo di liquido sui componenti del sistema ad alta tensione presenti all'interno del vano motore. Rischio di morte per folgorazione e/o danneggiamenti del sistema.



AVVERTENZA

110) Attenzione, durante i rabbocchi, a non confondere i vari tipi di liquidi: sono tutti incompatibili fra di loro! Un rabbocco con liquido inadatto potrebbe danneggiare gravemente la vettura.



ABC

OLIO MOTORE

Verificare che il livello dell'olio sia compreso tra i livelli MIN e MAX presenti sull'astina di controllo (1). Se il livello dell'olio è vicino o sotto il riferimento MIN, aggiungere olio attraverso il bocchettone di riempimento (2) fino a raggiungere il riferimento MAX.

Versioni 1.3 / 1.5

L'asta (1) di controllo livello olio motore è solidale al tappo (2). Svitare il tappo, pulire l'asta con un panno che non lasci tracce, reinserire l'asta ed avvitare nuovamente il tappo.

Svitare una seconda volta il tappo e verificare che il livello olio motore sia compreso fra i riferimenti MIN e MAX ricavati sull'asta stessa.

Ad operazione ultimata avvitare correttamente il tappo/astina.

Inserimento tappo / asta olio motore (versioni 1.3)

(per versioni/mercati ove presente)

Per reinserire correttamente il tappo/asta olio motore, procedere come segue:

inserire il tappo/astina nella sua sede, allineando il riferimento (1) fig. 307 presente sul tappo/astina con il riferimento (2) fig. 308 presente sul coperchio motore (per versioni/mercati ove presente)

avvitare correttamente il tappo/astina



307

9650243

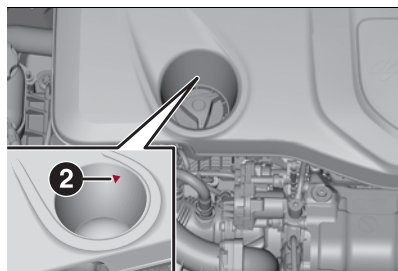

308

9650244

Versioni 1.6 16V Multijet e 2.0 T4 272CV

Sfilare l'asta (1) di controllo livello olio motore, pulirla con un panno che non lasci tracce, ed inserirla nuovamente.

Sfilare una seconda volta e verificare che il livello olio motore sia compreso fra i riferimenti MIN e MAX ricavati sull'asta stessa.

Consumo olio motore

Indicativamente il consumo massimo di olio motore è di 400 grammi ogni 1000 km. Nel primo periodo d'uso della vettura i consumi di olio motore possono essere considerati stabilizzati solo dopo aver percorso i primi 5000 ÷ 6000 km.

LIQUIDO RAFFREDDAMENTO MOTORE TERMICO

Se il livello è insufficiente svitare il tappo della vaschetta (3) e versare il liquido indicato nel capitolo "Rifornimenti" nella sezione "Dati tecnici".

Per versioni 2.0 T4 272CV:

svitare il tappo della vaschetta con l'asta di controllo livello liquido di raffreddamento motore

pulire l'asta con un panno che non lasci tracce, reinserire l'asta e senza avvitare il tappo

□ rimuovere il tappo e verificare che il livello di liquido sia compreso fra i riferimenti MIN e MAX ricavati sull'asta

LIQUIDO IMPIANTO DI RAFFREDDAMENTO BATTERIA AUSILIARIA

(versioni Mild Hybrid)

Il livello del liquido di raffreddamento impianto batteria ausiliaria deve essere controllato a motore freddo e deve essere compreso tra i riferimenti MIN e MAX visibili sulla vaschetta (4) fig. 309.

Se il livello è inferiore a MIN recarsi presso la Rete Assistenziale Alfa Romeo.

Non tentare di aprire il tappo fig. 310 personalmente per evitare ustioni e/o danni all'impianto di raffreddamento e alla componentistica elettronica. Le operazioni di rabbocco e riempimento devono essere eseguite da personale qualificato presso la Rete Assistenziale Alfa Romeo che dispone dell'attrezzatura idonea per il riempimento sotto vuoto.

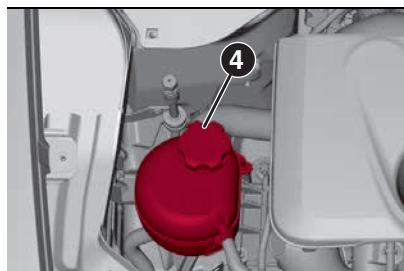

309

9650314



310

9650315

LIQUIDO LAVACRISTALLO / LAVALUNOTTO

⚠ 279) 280)

Se il livello è insufficiente sollevare il tappo (4) della vaschetta e versare il liquido indicato nel capitolo "Rifornimenti" nella sezione "Dati tecnici".

LIQUIDO FRENI

⚠ 281) 282) ⚠ 114)

Controllare che il liquido sia al livello massimo. Se il livello del liquido nel serbatoio è insufficiente svitare il tappo (5) della vaschetta e versare il liquido indicato nel capitolo "Rifornimenti" nella sezione "Dati tecnici".

OLIO SISTEMA DI ATTUAZIONE CAMBIO AUTOMATICO A DOPPIA FRIZIONE / CAMBIO AUTOMATICO A DOPPIA FRIZIONE ELETTRIFICATO

🌿 9)

Per il controllo del livello dell'olio comando cambio rivolgersi esclusivamente alla Rete Assistenziale Alfa Romeo.

BATTERIA TRADIZIONALE

⚠ 283) 284) 285) 286) ⚠ 115) 🌿 10)

La batteria tradizionale non richiede rabbocchi dell'elettrolito con acqua distillata.

Un controllo periodico, eseguito dalla Rete Assistenziale Alfa Romeo, è comunque necessario per verificarne l'efficienza.

Sostituzione della batteria tradizionale

In caso di necessità, sostituire la batteria tradizionale con un'altra originale avente le stesse caratteristiche. Per la manutenzione della batteria tradizionale,



ABC

attenersi alle indicazioni fornite dal Costruttore della stessa.

CONSIGLI UTILI PER PROLUNGARE LA DURATA DELLA BATTERIA TRADIZIONALE

Per evitare di scaricare rapidamente la batteria tradizionale e per preservarne la funzionalità nel tempo, seguire scrupolosamente le seguenti indicazioni:

- parcheggiando la vettura, assicurarsi che porte, cofani e sportelli siano ben chiusi per evitare che rimangano accese, all'interno dell'abitacolo, delle plafoniere
- spegnere le luci delle plafoniere interne: in ogni caso la vettura è provvista di un sistema di spegnimento automatico delle luci interne
- a motore spento, non tenere dispositivi accesi per lungo tempo (ad es. sistema Alfa Connect, luci di emergenza, ecc.)
- prima di qualsiasi intervento sull'impianto elettrico staccare il cavo del polo negativo della batteria tradizionale. Se, dopo l'acquisto della vettura, si desidera installare accessori elettrici che necessitano di alimentazione elettrica permanente (ad es. allarme, ecc.) oppure accessori gravanti sul bilancio elettrico, rivolgersi alla Rete Assistenziale Alfa Romeo il cui personale qualificato ne valuterà l'assorbimento elettrico complessivo

AVVERTENZA A seguito di uno stacco batteria lo sterzo necessita di un'inizializzazione, che viene indicata con l'accensione della spia  sul quadro strumenti. Per eseguire questa procedura girare il volante da una estremità all'altra oppure semplicemente proseguire in direzione rettilinea per un centinaio di metri.

AVVERTENZA La batteria tradizionale mantenuta per lungo tempo in stato di carica inferiore al 50% si danneggia per solfatazione, riducendo la capacità e l'attitudine all'avviamento. Inoltre risulta maggiormente soggetta alla possibilità di congelamento (può già verificarsi a $-10^{\circ}\text{C}/14^{\circ}\text{F}$). In caso di sosta prolungata, fare riferimento al capitolo "Lunga inattività della vettura" all'interno di questa sezione.

MANUTENZIONE IMPIANTO DI CLIMATIZZAZIONE

Durante la stagione invernale l'impianto di climatizzazione deve essere messo in funzione almeno una volta al mese per circa 10 minuti. Prima della stagione estiva far verificare l'efficienza dell'impianto presso la Rete Assistenziale Alfa Romeo.



ATTENZIONE

277) In caso di rabbocco livello olio motore, attendere che il motore si raffreddi prima di agire sul tappo di riempimento, in particolar modo per vetture dotate di tappo in alluminio (ove presente). **ATTENZIONE:** pericolo di ustioni!

278) L'impianto di raffreddamento è pressurizzato. Sostituire eventualmente il tappo solo con un altro originale, o l'efficienza dell'impianto potrebbe essere compromessa. Con motore caldo, non togliere il tappo della vaschetta: pericolo di ustioni.

279) Non viaggiare con il serbatoio del lavacrystallo vuoto: l'azione del lavacrystallo è fondamentale per migliorare la visibilità. Il funzionamento ripetuto dell'impianto in assenza di liquido potrebbe danneggiare o deteriorare rapidamente alcune parti dell'impianto.

280) Alcuni additivi commerciali del liquido lavacrystallo sono infiammabili: il vano motore contiene parti calde che al contatto potrebbero innescare un incendio.

281) Il liquido freni è velenoso ed altamente corrosivo. In caso di contatto accidentale lavare immediatamente le parti interessate con acqua e sapone neutro, quindi effettuare abbondanti risciacqui. In caso di ingestione rivolgersi immediatamente ad un medico.

282) Il simbolo , presente sul contenitore, identifica i liquidi freno di tipo sintetico, distinguendoli da quelli di tipo minerale. Usare liquidi di tipo minerale danneggia irrimediabilmente le speciali guarnizioni in gomma dell'impianto di frenatura.

283) Il liquido contenuto nella batteria tradizionale è velenoso e corrosivo. Evitare il contatto con la pelle o gli occhi. Non avvicinarsi alla batteria tradizionale con fiamme libere o possibili fonti di scintille: pericolo di esplosione ed incendio.

284) Il funzionamento con il livello del liquido troppo basso danneggia irreparabilmente la batteria tradizionale e può giungere a provocarne l'esplosione.

285) Se la vettura deve restare ferma per lungo tempo in condizioni di freddo intenso, smontare la batteria tradizionale e trasportarla in luogo riscaldato per evitarne il congelamento.

286) Quando si deve operare sulla batteria tradizionale o nelle vicinanze, proteggere sempre gli occhi con appositi occhiali.



AVVERTENZA

111) Il livello dell'olio non deve mai superare il riferimento MAX.

112) Non aggiungere olio con caratteristiche diverse da quelle dell'olio già presente nel motore.

113) L'impianto di raffreddamento motore contiene fluido protettivo anticongelante PARAFLOW; per eventuali rabbocchi utilizzare un fluido dello stesso tipo. Il fluido PARAFLOW non può essere miscelato con qualsiasi altro tipo di fluido anticongelante. In caso di rabbocco con un prodotto non adatto, evitare assolutamente di avviare il motore e rivolgersi alla Rete Assistenziale Alfa Romeo.

114) Evitare che il liquido freni, altamente corrosivo, vada a contatto con le parti verniciate. Se dovesse succedere lavare immediatamente con acqua.

115) Un montaggio scorretto di accessori elettrici ed elettronici può causare gravi danni alla vettura. Se dopo l'acquisto della vettura si desidera installare degli accessori (ad es. antifurto, radiotelefono, ecc...), rivolgersi alla Rete Assistenziale Alfa Romeo, che sapranno suggerire i dispositivi più idonei e soprattutto consigliare sulla necessità di utilizzare una batteria tradizionale con capacità maggiorata.



AVVERTENZA

8) L'olio motore esausto e il filtro dell'olio sostituito contengono sostanze pericolose per l'ambiente. Per la sostituzione dell'olio e dei filtri si consiglia di rivolgersi alla Rete Assistenziale Alfa Romeo.

9) L'olio esausto del cambio contiene sostanze pericolose per l'ambiente. Per la sostituzione dell'olio si consiglia di rivolgersi alla Rete Assistenziale Alfa Romeo.

10) Le batterie contengono sostanze molto pericolose per l'ambiente. Per la sostituzione della batteria tradizionale rivolgersi alla Rete Assistenziale Alfa Romeo.

RICARICA DELLA BATTERIA TRADIZIONALE

AVVERTENZE

AVVERTENZA Prima di procedere allo stacco dell'alimentazione elettrica alla batteria tradizionale, attendere almeno due minuti dal posizionamento del dispositivo di avviamento su STOP e dalla chiusura della porta lato guida. Al successivo riattacco dell'alimentazione elettrica alla batteria tradizionale, sincerarsi che il dispositivo di avviamento sia su STOP e che la porta lato guida sia chiusa.

AVVERTENZA Si consiglia una ricarica lenta a basso amperaggio per la durata di circa 24 ore. Una carica per lungo tempo potrebbe danneggiare la batteria tradizionale.

AVVERTENZA È essenziale che i cavi dell'impianto elettrico siano ricollegati correttamente alla batteria tradizionale, ossia il cavo positivo (+) al morsetto positivo e il cavo negativo (-) al morsetto negativo.

I morsetti della batteria tradizionale sono contrassegnati con i simboli di morsetto positivo (+) e morsetto negativo (-) e sono indicati sul coperchio della stessa.

I morsetti dei cavi devono inoltre essere privi di corrosione e fissati saldamente ai morsetti. Se si utilizza un caricabatterie



ABC

di tipo "rapido" con batteria tradizionale montata sulla vettura, prima di collegare il caricabatterie scollegare entrambi i cavi della batteria tradizionale della vettura. Non utilizzare il caricabatteria di tipo "rapido" per fornire la tensione di avviamento. In caso di utilizzo di un booster portatile con tensione nominale 12V/24V, assicurarsi che il selettore sia correttamente posizionato su 12 Volt.

VERSIONI SENZA SISTEMA START&STOP (ove presente)

Per effettuare la ricarica, procedere come segue:

- scollegare il morsetto dal polo negativo della batteria tradizionale
- collegare ai poli della batteria tradizionale cavi dell'apparecchio di ricarica, rispettando le polarità
- accendere l'apparecchio di ricarica
- terminata la ricarica, spegnere l'apparecchio prima di scollegarlo dalla batteria tradizionale
- ricollegare il morsetto al polo negativo della batteria tradizionale

VERSIONI CON SISTEMA START&STOP (ove presente) E MILD HYBRID

Per effettuare la ricarica, procedere come segue:

- disconnettere il connettore (1) fig. 311 tramite azione sul pulsante (2) dal sensore (3) di monitoraggio dello stato batteria tradizionale installato sul polo

negativo (-) della batteria tradizionale stessa

- collegare il cavo positivo (+) dell'apparecchio di ricarica al polo positivo di batteria tradizionale (4) e il cavo negativo (-) al morsetto del sensore (3) come da fig. 311
- accendere l'apparecchio di ricarica. Terminata la ricarica, spegnere l'apparecchio
- dopo aver scollegato l'apparecchio di ricarica, ricollegare il connettore (1) al sensore (3) come da fig. 311

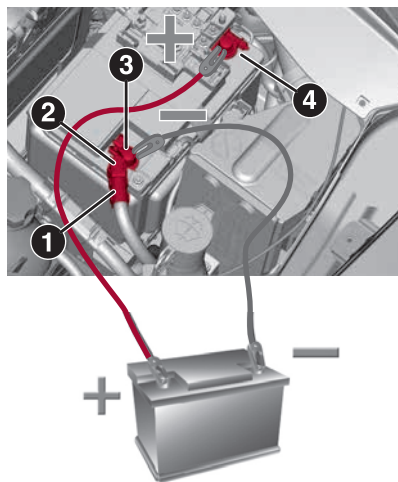

311

9650245

PROCEDURE DI MANUTENZIONE

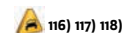

OLIO MOTORE

Controllo del livello dell'olio motore



Per garantire una corretta lubrificazione del motore è indispensabile che l'olio sia sempre mantenuto al livello prescritto (vedere capitolo "Vano motore" in questa sezione).

FILTRO DELL'OLIO MOTORE

Sostituzione del filtro dell'olio motore

Il filtro dell'olio motore deve essere sostituito ad ogni sostituzione dell'olio motore.

Per la sostituzione è consigliabile utilizzare un ricambio originale, progettato appositamente per questa vettura.

FILTRO DELL'ARIA



Sostituzione del filtro dell'aria

Vedere quanto riportato nel "Piano di manutenzione programmata" per conoscere i corretti intervalli di manutenzione.

Per la sostituzione è consigliabile utilizzare un ricambio originale, progettato appositamente per questa vettura.

MANUTENZIONE IMPIANTO ARIA CONDIZIONATA



120 | 121

Per garantire le migliori prestazioni possibili, l'impianto di aria condizionata deve essere controllato e sottoposto a manutenzione presso la Rete Assistenziale Alfa Romeo all'inizio della stagione estiva.

AVVERTENZA Non utilizzare sostanze chimiche per lavare l'impianto dell'aria condizionata poiché i componenti interni potrebbero danneggiarsi. Danni di tale natura non sono coperti dalla garanzia.

Sostituzione del filtro antipolline (ove presente)

Vedere quanto riportato nel "Piano di manutenzione programmata" per conoscere i corretti intervalli di manutenzione.

Per la sostituzione del filtro rivolgersi alla Rete Assistenziale Alfa Romeo.

FILTRO GASOLIO (versioni Diesel)

Vedere quanto riportato nel "Piano di manutenzione programmata" per conoscere i corretti intervalli di manutenzione.

LUBRIFICAZIONE DELLE PARTI MOBILI DELLA CARROZZERIA

Assicurarsi che le serrature e i punti di articolazione della carrozzeria, compresi elementi quali le guide dei sedili, le

cerniere delle porte (ed i relativi rulli), il portellone bagagliaio e il cofano motore siano lubrificati periodicamente con grasso a base di litio per assicurarne il funzionamento corretto e silenzioso e per proteggerli dalla ruggine e dall'usura. Prestare particolare attenzione anche ai dispositivi di chiusura del cofano motore, per garantirne il corretto funzionamento.

TERGICRISTALLO / TERGILUNOTTO

Pulire periodicamente il cristallo del parabrezza e del lunotto termico e il profilo in gomma delle spazzole del tergicristallo/tergilunotto utilizzando una spugna oppure un panno morbido e un detergente non abrasivo. In questo modo si eliminano il sale oppure le impurità accumulate durante la marcia.

Il funzionamento prolungato dei tergicristalli/tergilunotto con vetro asciutto può provocare il deterioramento delle spazzole, oltre all'abrasione della superficie del cristallo.

In caso di temperature esterne molto rigide, sotto agli zero gradi, accertarsi che non sia impedito il movimento alla parte in gomma a contatto con il vetro.

Se necessario, sbloccarla con un prodotto antighiaccio adeguato.

Evitare di utilizzare i tergicristalli per rimuovere brina oppure ghiaccio.

Evitare inoltre il contatto del profilo di gomma delle spazzole con derivati del petrolio quali olio motore, benzina, ecc. **AVVERTENZA** Si consiglia di sostituire le spazzole circa una volta l'anno. Quando le spazzole sono usurate si può percepire rumorosità, segni sul cristallo oppure rigature di acqua.

AVVERTENZA Viaggiare con le spazzole del tergicristallo/tergilunotto consumate rappresenta un grave rischio, perché riduce la visibilità in caso di cattive condizioni atmosferiche.

Sollevamento spazzole tergicristallo (Funzione "Service position")

La funzione "Service position" permette al guidatore di effettuare la sostituzione delle spazzole del tergicristallo più agevolmente, consentendo inoltre di proteggerle in caso di ghiaccio e/o neve.

Attivazione della funzione

Per attivare questa funzione occorre disattivare il tergicristallo (levetta fig. 312 in posizione **O**) prima di portare il dispositivo di avviamento in posizione STOP.

La funzione può essere attivata solo entro 2 minuti dal passaggio del dispositivo di avviamento in posizione STOP con le spazzole che siano tornate correttamente nella posizione di parcheggio.



ABC

Per poter attivare la funzione, spostare la leva verso l'alto (posizione instabile) per almeno mezzo secondo.

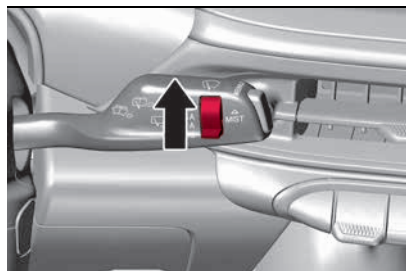

312

9650122

Disattivazione funzione

La funzione viene disattivata se:

- sono trascorsi 2 minuti da quando il dispositivo di avviamento viene portato in posizione STOP
- si porta il dispositivo di avviamento in posizione ENGINE e le spazzole sono in posizione di riposo; le stesse verranno riportate in posizione di riposo solo in seguito ad un comando effettuato tramite leva (spostamento della leva verso l'alto, in posizione instabile) oppure al superamento della velocità di 5 km/h
- il comando della funzione viene ripetuto per quattro volte

Sostituzione spazzole tergicristallo

Procedere come segue:

- sollevare il braccio del tergicristallo,

premere la linguetta (1) fig. 313 della molla di aggancio ed estrarre la spazzola dal braccio

- montare la nuova spazzola, inserendo la linguetta nell'apposita sede del braccio e assicurandosi che sia bloccata
- abbassare il braccio del tergicristallo sul parabrezza

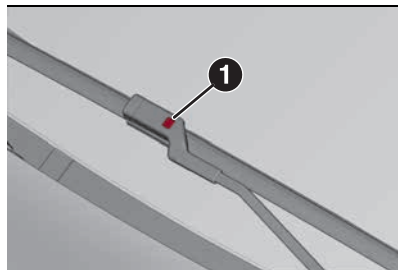

313

9650280

AVVERTENZA Non azionare il tergicristallo con le spazzole sollevate dal parabrezza.

Sostituzione spazzola tergilunotto

Procedere come segue:

- sollevare la copertura (1) fig. 314, svitare il dado (2) e rimuovere il braccio (3)
- posizionare correttamente il nuovo braccio, stringere a fondo il dado (2) e successivamente abbassare la copertura (1)

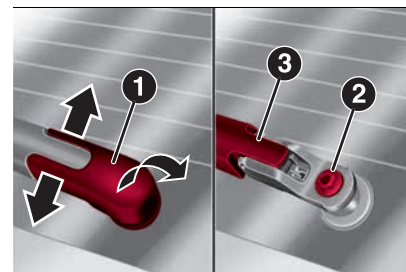

314

9650281

AVVERTENZA Non azionare il tergilunotto con la spazzola sollevata dal lunotto.

Lavacrystallo / lavalunotto

Se non esce alcun getto, verificare innanzitutto che sia presente il liquido nella vaschetta del lavacrystallo (vedere capitolo "Vano motore" in questa sezione).

Controllare successivamente che i fori d'uscita non siano otturati, eventualmente pulirli usando uno spillo.

AVVERTENZA Nelle versioni dotate di tetto apribile, prima di azionare i getti del lavacrystallo, assicurarsi che il tetto sia chiuso.

IMPIANTO DI SCARICO

 288) 289)

 122)

Un'adeguata manutenzione dell'impianto di scarico del motore costituisce la

miglior protezione contro infiltrazioni di monossido di carbonio nell'abitacolo.

IMPIANTO DI RAFFREDDAMENTO

La fuoriuscita di liquido di raffreddamento del motore (antigelo) o di vapore dal radiatore può provocare gravi ustioni.

Se si nota del vapore proveniente dal vano motore, oppure se ne avverte il sibilo, non aprire il cofano fin quando il radiatore non si è raffreddato.

AVVERTENZA Non tentare mai di togliere il tappo con radiatore o serbatoio di espansione caldi: PERICOLO DI USTIONI!

Verifica del liquido di raffreddamento motore

Verificare ogni anno il livello del liquido di raffreddamento del motore (preferibilmente prima dell'inizio della stagione fredda).

AVVERTENZA Prima di intervenire allo smontaggio del tappo del serbatoio del liquido di raffreddamento motore attendere il raffreddamento dell'impianto.

Rabbocco / scarico / lavaggio del liquido di raffreddamento motore

Se il liquido di raffreddamento motore (antigelo) è sporco, far eseguire gli interventi di pulizia e lavaggio presso la Rete Assistenziale Alfa Romeo.

Tappo radiatore impianto di raffreddamento motore

Il tappo deve essere chiuso a fondo per evitare perdite di liquido di raffreddamento motore e garantire che il liquido ritorni al radiatore dal serbatoio di espansione.

Avvertenze

- non aggiungere mai liquido di raffreddamento con motore caldo o surriscaldato
- non tentare di raffreddare un motore surriscaldato allentando o togliendo il tappo. Il calore provoca infatti un notevole aumento della pressione nell'impianto di raffreddamento
- utilizzare esclusivamente il tappo radiatore previsto per la vettura per evitare danni al motore

Smaltimento del liquido di raffreddamento motore esausto

Lo smaltimento del liquido di raffreddamento motore è soggetto a norme di legge: rivolgersi agli enti preposti per conoscere la normativa locale.

IMPIANTO FRENANTE

Per garantire l'efficienza dell'impianto frenante, controllarne periodicamente i componenti: per questa operazione rivolgersi alla Rete Assistenziale Alfa Romeo.

AVVERTENZA Guidare con il piede appoggiato al pedale del freno può pregiudicarne l'efficienza, aumentando il rischio di incidenti. Durante la marcia non tenere mai il piede sul pedale del freno e non solleccitarlo inutilmente per evitare il surriscaldamento dei freni: l'usura eccessiva delle pastiglie potrebbe provocare danni all'impianto frenante.

AVVERTENZA In caso di rabbocco utilizzare solo liquido freni nuovo o contenuto in un recipiente perfettamente chiuso. Un liquido freni contenuto in un recipiente aperto assorbe umidità: questa condizione potrebbe causare l'ebollizione imprevista del liquido durante frenate brusche e prolungate, provocando un'improvvisa avaria ai freni. Questo potrebbe essere causa di incidenti.

AVVERTENZA Una quantità eccessiva di liquido freni all'interno del serbatoio potrebbe provocarne la fuoriuscita sulle parti calde del motore con il relativo rischio di incendio. Il liquido freni può danneggiare anche superfici verniciate e parti in plastica: prestare quindi particolare attenzione.



ABC

CAMBIO AUTOMATICO / CAMBIO AUTOMATICO A DOPPIA FRIZIONE / CAMBIO AUTOMATICO A DOPPIA FRIZIONE ELETTRIFICATO



Additivi speciali

Non aggiungere alcun tipo di additivi all'olio del cambio automatico/cambio automatico a doppia frizione.

Evitare l'uso di sigillanti per cambi in quanto potrebbero compromettere l'efficacia delle guarnizioni del cambio automatico.

AVVERTENZA Non utilizzare sostanze chimiche per lavare il cambio, poiché potrebbero danneggiarne i componenti.

Frequenza dei cambi dell'olio

(escluse versioni Mild Hybrid)

Nelle normali condizioni di funzionamento della vettura non è necessario sostituire l'olio del cambio.

Se si notano delle perdite d'olio oppure si rilevano anomalie nel funzionamento del cambio, farne eseguire immediatamente il controllo presso la Rete Assistenziale Alfa Romeo.

AVVERTENZA Guidare la vettura con un livello d'olio insufficiente può provocare seri danni al cambio.



ATTENZIONE

287) Il sistema di immissione dell'aria (filtro aria, tubazioni in gomma, ecc.) può svolgere una funzione di protezione in caso di ritorni di fiamma del motore. **NON RIMUOVERE** tale sistema se non per poter procedere ad interventi di riparazione o di manutenzione. Prima di avviare il motore assicurarsi che il sistema non sia smontato: la mancata osservanza di questa precauzione può causare gravi lesioni.

288) Le emissioni dello scarico sono molto pericolose e possono essere letali. Contengono infatti monossido di carbonio, un gas incolore e inodore che, se inalato, può causare svenimenti ed avvelenamenti.

289) L'impianto di scarico può raggiungere elevate temperature e può provocare un incendio qualora si parcheggi la vettura su materiale infiammabile. Anche erba o foglie secche possono incendiarsi se vengono a contatto con l'impianto di scarico. Evitare di parcheggiare la vettura o di utilizzarla dove l'impianto di scarico possa venire a contatto con materiale infiammabile.



AVVERTENZA

116) L'errata manutenzione della vettura o la mancata esecuzione di interventi e riparazioni (quando necessari) possono comportare riparazioni più costose, danni ad altri componenti oppure un impatto negativo sulle prestazioni della vettura. Far esaminare immediatamente eventuali anomalie di funzionamento dalla Rete Assistenziale Alfa Romeo.

117) La vettura è equipaggiata con liquidi ottimizzati per proteggerne prestazioni, durata e prolungarne gli intervalli di manutenzione. Non utilizzare sostanze chimiche per lavare questi componenti poiché possono danneggiare il motore, il cambio oppure l'impianto di climatizzazione. Tali danni non sono coperti dalla garanzia della vettura. Se occorre eseguire un lavaggio a causa del malfunzionamento di un componente, utilizzare esclusivamente il liquido specifico per tale procedura.

118) È consigliabile affidare la manutenzione della vettura alla Rete Assistenziale Alfa Romeo. Per effettuare da soli le normali operazioni periodiche e i piccoli interventi di manutenzione sulla vettura, si consiglia comunque di utilizzare attrezzatura adeguata, parti di ricambio originali e i liquidi necessari. Non effettuare alcun tipo di intervento se non si dispone della necessaria esperienza.

119) Una quantità eccessiva ad insufficiente di olio all'interno del basamento è estremamente dannosa per il motore. Prestare attenzione a mantenerne un livello adeguato.

120) Richiedere l'utilizzo esclusivo di refrigeranti e lubrificanti per compressore approvati ed adatti allo specifico impianto di aria condizionata della vettura. Alcuni refrigeranti non approvati sono infiammabili e potrebbero esplodere, con il rischio di lesioni. L'uso di refrigeranti o lubrificanti non approvati può inoltre compromettere l'efficienza dell'impianto, rendendo necessarie costose riparazioni.

121) L'impianto dell'aria condizionata contiene refrigerante ad alta pressione: per evitare danni a persone o all'impianto

l'eventuale aggiunta di refrigerante o qualsiasi riparazione che richieda lo scollegamento delle tubazioni deve essere effettuata dalla Rete Assistenziale Alfa Romeo.

122) *Le vetture dotate di convertitore catalitico devono essere alimentate esclusivamente con benzina senza piombo. Una benzina contenente piombo danneggerebbe irrimediabilmente il catalizzatore e ne annullerebbe la funzione di riduzione delle emissioni inquinanti, compromettendo gravemente le prestazioni del motore, danneggiandolo in modo irreparabile. Se il motore non funziona correttamente, in modo particolare in caso di accensione irregolare o di un calo delle prestazioni, rivolgersi immediatamente alla Rete Assistenziale Alfa Romeo. Il funzionamento prolungato ed anormale del motore può causare il surriscaldamento del catalizzatore e, di conseguenza, il possibile danneggiamento dello stesso e della vettura.*

123) *L'uso di olio del cambio diverso da quello prescritto potrebbe compromettere la qualità dei cambi di marcia e/o provocare vibrazioni anomale del cambio stesso.*

SOLLEVAMENTO DELLA VETTURA

Nel caso in cui si rendesse necessario sollevare la vettura, recarsi presso la Rete Assistenziale Alfa Romeo, che è attrezzata di ponti a bracci oppure sollevatori da officina.

Per accedere ai punti di sollevamento, avere cura di rimuovere le coperture (1) fig. 315 agendo sui bottoni di fissaggio mediante l'utilizzo di un apposito utensile (cacciavite), contenuto nell'equipaggiamento di bordo della vettura. Terminata l'operazione di sollevamento, assicurarsi di applicare nuovamente le coperture.

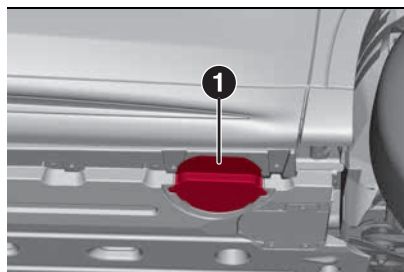

315

9650305

RUOTE E PNEUMATICI

INFORMAZIONI GENERALI



Per evitare danni agli pneumatici, seguire le seguenti precauzioni:

- evitare frenate brusche, partenze in sgommata ed urti violenti contro marciapiedi, buche stradali ed ostacoli e la marcia prolungata su strade dissestate
- controllare periodicamente che gli pneumatici non presentino tagli sui fianchi, rigonfiamenti o irregolare consumo del battistrada
- ogni 10000/15000 chilometri effettuare lo scambio degli pneumatici, mantenendoli dallo stesso lato vettura per non invertire il senso di rotazione
- lo pneumatico invecchia anche se usato poco. In ogni caso, se gli pneumatici sono montati da più di 6 anni, è necessario farli controllare da personale specializzato. Ricordarsi anche di controllare con particolare cura il ruotino di scorta
- sostituendo uno pneumatico è opportuno sostituire anche la valvola di gonfiaggio



ABC

CATENE DA NEVE**Versioni con motore termico e Mild Hybrid**

L'uso di catene da neve da 7 mm è consentito sugli pneumatici 215/60 R17. Non è invece possibile montare le catene sugli pneumatici 235/50 R18, 235/45 R19 e 235/40 R20.

Versioni Plug-In Hybrid Q4

L'uso di catene da neve da 7 mm è consentito sugli pneumatici 215/60 R17 96H. Le catene da neve devono essere applicate solo sugli pneumatici delle ruote anteriori. Per la guida con le catene da neve montate occorre impostare la modalità di guida "Natural" e impostare il cambio nella modalità sequenziale manuale ("Autostick") per garantire la trazione sulle ruote anteriori.

Avvertenze

L'impiego delle catene da neve è subordinato alle norme vigenti in ogni Paese. In alcuni Paesi, gli pneumatici identificati dalla sigla M+S (Mud and Snow) sono considerati dotazioni invernali; il loro utilizzo è perciò equiparato all'utilizzo delle catene da neve.

Le catene da neve devono essere applicate solo sugli pneumatici delle ruote anteriori.

Controllare la tensione delle catene da neve dopo aver percorso alcune decine di metri.

AVVERTENZA L'uso di catene da neve con pneumatici di dimensioni non originali può danneggiare la vettura.

AVVERTENZA L'uso di pneumatici di misura o tipologia diverse (M+S, da neve, ecc...) tra asse anteriore e posteriore può compromettere la guidabilità della vettura, con il rischio di perdita di controllo e di incidenti.

CONSIGLI SULLA ROTAZIONE DEGLI PNEUMATICI

Gli pneumatici anteriori e posteriori sono soggetti a differenti carichi e sollecitazioni dovuti a sterzate, manovre e frenate. Per questo sono soggetti a un'usura non uniforme.

Per ovviare a ciò è possibile eseguire la rotazione degli pneumatici al momento opportuno.

In caso di usura anomala degli pneumatici, la causa deve essere individuata e corretta prima della rotazione degli pneumatici stessi.

**ATTENZIONE**

290) La tenuta di strada della vettura dipende anche dalla corretta pressione di gonfiaggio degli pneumatici.

291) Viaggiare con pneumatici parzialmente oppure completamente sgonfi può causare problemi di sicurezza e danneggiare in modo irrimediabile la pneumatico interessato.

292) In caso di pneumatici "unidirezionali" prestare sempre attenzione a non disporre gli pneumatici in rotazione opposta rispetto a quella indicata: si rischierebbe di perdere aderenza ed il controllo della vettura.

293) Non effettuate lo scambio in croce degli pneumatici, spostandoli dal lato destro della vettura a quello sinistro e viceversa.

**AVVERTENZA**

124) Con le catene montate, mantenere una velocità moderata; non superare la velocità di 50 km/h (o valore equivalente in miglia). Evitare le buche, non salire sui gradini o marciapiedi e non percorrere lunghi tratti su strade non innevate, per non danneggiare la vettura ed il manto stradale.

125) Una pressione troppo bassa provoca il surriscaldamento dello pneumatico con possibilità di gravi danni allo pneumatico stesso.

126) Non effettuare trattamenti di riverniciatura dei cerchi ruote in lega che richiedono utilizzo di temperature superiori a 150°C. Le caratteristiche meccaniche delle ruote potrebbero essere compromesse.

LUNGA INATTIVITÀ DELLA VETTURA

Se la vettura dovesse rimanere ferma per più di un mese, osservare le seguenti precauzioni:

- parcheggiare la vettura in un locale coperto, asciutto e possibilmente arieggiato ed aprire leggermente i finestrini;
- verificare che il freno di stazionamento elettrico non sia inserito;
- scollegare il morsetto negativo dal polo della batteria e controllare lo stato di carica della medesima. Durante il rimessaggio questo controllo dovrà essere ripetuto trimestralmente;
- qualora non si scolleghi la batteria dall'impianto elettrico, controllarne lo stato di carica ogni trenta giorni;
- versioni Plug-In Hybrid Q4:** in caso di soste di più settimane, parcheggiare la vettura con la batteria ad alta tensione con stato di carica superiore al 50%. Se si scarica eccessivamente, la batteria ad alta tensione potrebbe danneggiarsi. La Rete Assistenziale Alfa Romeo è in grado di fornire ulteriori consigli su cosa fare nel caso in cui la vettura dovesse rimanere ferma per oltre tre mesi
- versioni Mild Hybrid:** parcheggiare la vettura con la carica della batteria ausiliaria al litio al livello massimo

- pulire e proteggere le parti verniciate applicando cere protettive;
- pulire e proteggere le parti metalliche lucide con specifici prodotti reperibili in commercio;
- cospargere di talco le spazzole in gomma del tergicristallo e del tergilunotto e lasciarle sollevate dai vetri;
- coprire la vettura con un telone in tessuto o in plastica traforata, prestando particolare attenzione a non danneggiare la superficie verniciata trascinando la eventuale polvere su di essa accumulata. Non usare teloni in plastica compatta, che non permettono l'evaporazione dell'umidità presente sulla superficie della vettura;
- gonfiare gli pneumatici ad una pressione di +0,5 bar superiore rispetto a quella prescritta e controllarla periodicamente;
- non svuotare l'impianto di raffreddamento del motore;
- ogniqualvolta si lasci la vettura inattiva per due o più settimane, far funzionare con motore al minimo e per circa 5 minuti l'impianto di condizionamento aria, regolando su aria esterna e con la velocità della ventola impostata al massimo. Questa operazione garantirà una lubrificazione adeguata all'impianto, riducendo così al minimo l'eventualità di danni al

compressore quando l'impianto sarà rimesso in funzione.

AVVERTENZA Prima di procedere allo stacco dell'alimentazione elettrica alla batteria, attendere almeno un minuto dal posizionamento del dispositivo di avviamento su STOP e dalla chiusura della porta lato guida. Al successivo riattacco dell'alimentazione elettrica alla batteria, sincerarsi che il dispositivo di avviamento sia su STOP e che la porta lato guida sia chiusa.

CARROZZERIA

GARANZIA ESTERNO VETTURA E SOTTOSCOCCA

La vettura è provvista di una garanzia contro la perforazione, dovuta a corrosione, di qualsiasi elemento originale della struttura o della carrozzeria. Per le condizioni generali di questa garanzia fare riferimento al Libretto di Garanzia.

CONSERVAZIONE DELLA CARROZZERIA

Vernice 🚧 (127) (128) 🏠 (11)

In caso di abrasioni o rigature profonde provvedere subito a far eseguire i necessari ritocchi, per evitare formazioni di ruggine.

La manutenzione della vernice consiste nel lavaggio, la cui periodicità dipende dalle condizioni e dall'ambiente d'uso.



ABC

Ad esempio, nelle zone con alto inquinamento atmosferico, oppure se si percorrono strade cosparse di sale antighiaccio è consigliabile lavare più frequentemente la vettura.

Per un corretto lavaggio della vettura seguire queste indicazioni:

- se per il lavaggio della vettura si utilizzano vaporizzatori o pulitrici ad alta pressione, mantenere una distanza di almeno 40 cm dalla carrozzeria per evitarne danni od alterazioni. Ristagni d'acqua, a lungo termine, possono danneggiare la vettura
- bagnare la carrozzeria con un getto di acqua a bassa pressione
- passare sulla carrozzeria una spugna con una leggera soluzione detergente risciacquando di frequente la spugna
- risciacquare bene con acqua ed asciugare con getto d'aria o pelle scamosciata

Versioni con vernice opaca

(ove presente)

Alcune parti della vettura sono dotate di vernice opaca che, per essere preservata come tale, necessita di particolari attenzioni. 🚧 129)

LAVAGGIO DELLA VETTURA

Versioni dotate di stickers

(ove presente)

Per un corretto lavaggio della vettura

seguire queste indicazioni:

- presso le stazioni di lavaggio, evitare il lavaggio stesso con rulli e/o spazzoloni. Lavare quindi la vettura esclusivamente a mano utilizzando prodotti detergenti a pH neutro. Asciugarla mediante utilizzo di pelle scamosciata inumidita. Non utilizzare prodotti abrasivi e/o lucidanti per la toelettatura della vettura
- se per il lavaggio della vettura si utilizzano vaporizzatori o pulitrici ad alta pressione, mantenere una distanza di almeno 40 cm dalla carrozzeria per evitarne danni o alterazioni. Ristagni d'acqua, a lungo termine, possono danneggiare la vettura
- bagnare la carrozzeria con un getto di acqua a bassa pressione
- passare sulla carrozzeria una spugna con una leggera soluzione detergente risciacquando di frequente la spugna
- risciacquare bene con acqua ed asciugare con getto d'aria o pelle scamosciata

Durante l'asciugatura curare soprattutto le parti meno in vista (ad es. vani porte, cofano, contorno fari, ecc...) in cui l'acqua può ristagnare più facilmente. Si consiglia di non portare subito la vettura in ambiente chiuso, ma lasciarla all'aperto in modo da favorire l'evaporazione dell'acqua.

Non lavare la vettura dopo una sosta al sole o con cofano motore caldo: si può alterare la brillantezza della vernice.

Le parti in plastica esterne devono essere pulite con la stessa procedura seguita per il normale lavaggio della vettura.

LAVAGGIO VANO MOTORE



In caso di lavaggio (a bassa pressione) del vano motore (ad es. in zone molto polverose), il lavaggio deve avvenire a motore freddo e con il dispositivo di avviamento in posizione STOP. Prestare attenzione a non dirigere il getto d'acqua direttamente sulle centraline elettroniche oppure sui motorini dei tergicristalli. Far eseguire questa operazione da un'officina specializzata. Dopo l'operazione di lavaggio, assicurarsi che le varie protezioni (ad es. cappucci e protezioni in gomma) non siano state rimosse oppure danneggiate.

Versioni Plug-In Hybrid Q4 e Mild Hybrid

Si sconsiglia di lavare il vano motore con acqua.

AVVERTENZE

Evitare il più possibile di parcheggiare la vettura sotto gli alberi; le sostanze resinose conferiscono un aspetto

opaco alla vernice ed incrementano le possibilità di innesco di corrosione. Eventuali escrementi di uccelli devono essere lavati immediatamente e con cura, in quanto la loro acidità è particolarmente aggressiva.

Vetri

Utilizzare detergenti specifici e panni ben puliti per non rigarli o alterarne la trasparenza.

AVVERTENZA Per non danneggiare le resistenze elettriche presenti sulla superficie interna del lunotto posteriore, strofinare delicatamente seguendo il senso delle resistenze stesse.

Proiettori anteriori

Utilizzare un panno morbido, non asciutto, imbevuto di acqua e sapone per autovetture.

AVVERTENZA Nell'operazione di pulizia dei trasparenti in plastica dei proiettori anteriori, non utilizzare sostanze aromatiche (ad es. benzina) oppure chetoni (ad es. acetone).

AVVERTENZA In caso di pulizia mediante una lancia ad acqua, mantenere il getto d'acqua ad una distanza di almeno 20 cm dai proiettori.

Vano motore

Alla fine di ogni stagione invernale effettuare un accurato lavaggio del vano motore, avendo cura di non

insistere direttamente con getto d'acqua sulle centraline elettroniche ed in corrispondenza dei motorini tergitristalli. Per questa operazione rivolgersi ad officine specializzate. AVVERTENZA Il lavaggio deve essere eseguito a motore freddo e dispositivo di avviamento in posizione STOP. Dopo il lavaggio accertarsi che le varie protezioni (ad es. cappucci in gomma e ripari vari) non siano rimosse oppure danneggiate.

LAVAGGIO SOTTOSCOCCA

(versioni Plug-In Hybrid Q4 e Mild Hybrid) Qualora fosse necessario effettuare un lavaggio nella sottoscocca evitare di insistere direttamente con un getto ad alta pressione.

LAVAGGIO ESTERNO VETTURA

(versioni Plug-In Hybrid Q4)

Lavaggio con sportello di ricarica del sistema ibrido chiuso

Il sistema ibrido è sicuro, anche nel caso in cui si verifichi l'ingresso di acqua nelle seguenti situazioni:

- presenza di acqua nella zona piedi
- quando la vettura si trova in acqua ad un livello tale da consentire l'attraversamento di un guado
- ingresso di liquidi all'interno del bagagliaio



131

VERNICIATURA

(versioni Plug-In Hybrid Q4 e Mild Hybrid)

In caso di verniciatura in forno della vettura, prestare attenzione a non eccedere:

- 30 minuti a 70°C
- 20 minuti a 80°C



AVVERTENZA

127) Allo scopo di mantenere intatte le caratteristiche estetiche della verniciatura si consiglia di non utilizzare prodotti abrasivi e/o lucidanti per la toelettatura della vettura.

128) Non utilizzare prodotti abrasivi e/o lucidanti per la toelettatura della vettura. Gli escrementi degli uccelli devono essere lavati immediatamente e con cura, in quanto la loro acidità risulta particolarmente aggressiva. Evitare (se non indispensabile) di parcheggiare la vettura sotto gli alberi; rimuovere immediatamente le sostanze resinose di natura vegetale poiché, una volta essiccate, per essere rimosse potrebbero richiedere l'impiego di prodotti abrasivi e/o lucidanti, fortemente sconsigliati in quanto potenziali cause di alterazione della caratteristica della vernice. Per la pulizia del parabrezza anteriore e del lunotto posteriore non utilizzare liquido lavavetro puro; è necessario diluirlo quantomeno al 50% con acqua. Limitare l'utilizzo di liquido lavavetro puro soltanto quando strettamente richiesto dalle condizioni di temperatura esterna. Non utilizzare



ABC

prodotti chimici/acidi per il decongelamento dei cristalli/vetri vettura in quanto possono arrecare danni alla vernice.

129) Presso le stazioni di lavaggio, evitare il lavaggio stesso con rulli e/o spazzolini. Lavare la vettura esclusivamente a mano utilizzando prodotti detergenti a PH neutro; asciugarla mediante utilizzo di pelle scamosciata inumidita. Non utilizzare prodotti abrasivi e/o lucidanti per la toelettatura della vettura. Gli escrementi degli uccelli devono essere lavati immediatamente e con cura, in quanto la loro acidità risulta particolarmente aggressiva. Evitare (se non indispensabile) di parcheggiare la vettura sotto gli alberi; rimuovere immediatamente le sostanze resinose di natura vegetale poiché, una volta essiccate, potrebbero richiedere per la rimozione, l'impiego di prodotti abrasivi e/o lucidanti, fortemente consigliati in quanto potenziali cause di alterazione della caratteristica opacità della vernice. Per la pulizia del parabrezza anteriore e del lunotto posteriore non utilizzare liquido lavavetro puro; è necessario diluirlo quantomeno al 50% con acqua. Limitare l'utilizzo di liquido lavavetro puro soltanto quando strettamente richiesto dalle condizioni di temperatura esterna. Non utilizzare prodotti chimici/acidi per il decongelamento dei cristalli/vetri vettura in quanto possono arrecare danni alla vernice.

130) Si sconsiglia di utilizzare un'idropulitrice ad alta pressione per la pulizia del vano motore. Sono state adottate le adeguate precauzioni per proteggere tutte le parti e le connessioni, tuttavia, le pressioni generate da queste apparecchiature sono tali da non poter

garantire una protezione completa contro le infiltrazioni d'acqua.

131) Qualora fosse necessario effettuare un lavaggio dall'esterno della vettura, aver cura di non insistere direttamente con il getto d'acqua sullo sportello di ricarica del sistema ibrido.



AVVERTENZA

11) I detersivi inquinano le acque. Effettuare il lavaggio del veicolo solo in zone attrezzate per la raccolta e la depurazione dei liquidi impiegati per il lavaggio stesso.

INTERNI



294) 295) 296) 297)

Verificare periodicamente lo stato di pulizia degli interni, al di sotto dei tappeti, che potrebbero causare l'ossidazione della lamiera.

SEDILI E PARTI IN TESSUTO

Per pulire i tappeti e i rivestimenti in tessuto, utilizzare un prodotto specifico. Eliminare la polvere con una spazzola morbida o mediante un aspirapolvere.

Per una migliore pulizia dei rivestimenti in velluto si consiglia di inumidire la spazzola. Strofinare i sedili utilizzando un panno morbido in microfibra inumidito in una soluzione di acqua e detergente neutro.

Pulizia immagini termopresse su sedili

(ove presenti)

A causa del colore, dell'opacità e dei protettivi antiusura con cui sono realizzate le immagini termopresse presenti su alcune versioni di sedili, queste possono essere soggette a temporanea graffiatura se vengono in contatto con unghie, chiavi o altri oggetti rigidi.

I segni visibili in tali casi non intaccano l'integrità delle immagini in rilievo e possono essere facilmente rimossi, al fine di ripristinare il sedile alla sua condizione iniziale, detergendo le aree interessate con un panno in microfibra inumidito di acqua (non asciutto). AVVERTENZA Il panno in microfibra non deve essere stato precedentemente imbevuto di altre sostanze o detergenti.

SEDILI IN PELLE

(ove presenti)

Eliminare lo sporco secco con una pelle di daino od un panno appena umidi, senza esercitare troppa pressione.

Togliere le macchie di liquidi o di grasso con un panno asciutto assorbente, senza strofinare. Passare successivamente un panno morbido o pelle di daino inumidita con acqua e sapone neutro. Se la macchia persiste, usare prodotti specifici,

prestando particolare attenzione alle istruzioni d'uso.

AVVERTENZA Non usare mai alcool. Assicurarsi che i prodotti utilizzati per la pulizia non contengano alcool e derivati anche a basse concentrazioni.

PARTI IN PLASTICA E RIVESTITE



Effettuare la pulizia delle plastiche interne con un panno possibilmente in microfibra inumidito in una soluzione di acqua e detergente neutro non abrasivo.

Per pulire macchie grasse o resistenti utilizzare prodotti specifici privi di solventi e studiati per non alterare l'aspetto e il colore dei componenti.

Per rimuovere l'eventuale polvere utilizzare un panno in microfibra, eventualmente inumidito con acqua. Si sconsiglia l'impiego di fazzoletti di carta che potrebbero lasciare residui.

PARTI IN ALCANTARA

(ove presenti)



Procedura di manutenzione delle parti in Alcantara:

□ trattare la superficie con un panno in microfibra inumidito con sapone di marsiglia delicato e acqua, prestando attenzione a coprire l'intera area coperta e applicando una pressione leggera uniforme (non strofinare con forza)

□ risciacquare e strizzare il panno in microfibra e passarlo nuovamente sull'area coperta trattata secondo il punto precedente

□ lasciare che asciughi quindi spazzolare gentilmente con una spazzola morbida

PARTI RIVESTITE IN PELLE E SOFT TOUCH

(ove presenti)

Per pulire questi componenti utilizzare un panno morbido in microfibra inumidito in una soluzione di acqua e detergente neutro.

Prima di usare prodotti specifici per la pulizia degli interni, assicurarsi che il prodotto non contenga alcool e/o sostanze a base alcolica o solventi.

PARTI IN CARBONIO

Per eliminare piccoli graffi e segni sul carbonio rivolgersi esclusivamente ad un Punto Autorizzato appartenente alla Rete Assistenziale Alfa Romeo. Un intervento eseguito impropriamente potrebbe danneggiare irreparabilmente il carbonio.



ATTENZIONE

294) Non utilizzare mai prodotti infiammabili come etere di petrolio o benzina rettificata per la pulizia delle parti interne vettura. Le cariche elettrostatiche

che vengono a generarsi per strofinio durante l'operazione di pulizia potrebbero provocare incendi.

295) Non tenere bombolette aerosol in vettura: pericolo di esplosione. Le bombolette aerosol non devono essere esposte ad una temperatura superiore a 50°C. All'interno della vettura esposta al sole la temperatura può superare abbondantemente tale valore.

296) Il pavimento sotto la pedaliera non deve presentare ostacoli. Accertarsi che eventuali sovrappetti siano sempre ben distesi e non interferiscano con i pedali.

297) Non usare sostanze organiche aggressive, quali: benzina, cherosene, petrolio, acetone o solventi.



AVVERTENZA

132) Non utilizzare alcool, benzine e loro derivati per la pulizia del trasparente del quadro strumenti e della plancia.

133) Non utilizzare spazzole sintetiche "dure" poiché potrebbero danneggiare il tessuto irreparabilmente. Non eseguire interventi parziali, localizzati che potrebbero causare differenze "estetiche" tra le aree trattate e non trattate. Non utilizzare alcol oppure solventi a base di acetone.



ABC

Pagina intenzionalmente lasciata bianca



Quanto può essere utile per capire com'è fatta e come funziona la Sua automobile è contenuto in questa sezione e illustrato con dati, tabelle e grafici. Per l'appassionato, il tecnico, ma anche semplicemente per chi vuol conoscere in ogni dettaglio la propria vettura.

DATI TECNICI

DATI PER L'IDENTIFICAZIONE	340
MOTORE	341
BATTERIA SISTEMA IBRIDO	346
TRASMISSIONE	347
RUOTE	348
DIMENSIONI	352
PESI E MASSE	356
RIFORNIMENTI	358
FLUIDI E LUBRIFICANTI	361
PRESTAZIONI	365
CONSUMO DI CARBURANTE ED EMISSIONI DI CO ₂	366
DISPOSIZIONI PER TRATTAMENTO VETTURA A FINE CICLO VITA	367

DATI PER L'IDENTIFICAZIONE

NUMERO DEL TELAIO

Il numero del telaio (VIN) è stampigliato sotto il parabrezza fig. 316 e su una targhetta ubicata sul pianale dell'abitacolo, accanto al sedile anteriore destro fig. 317.

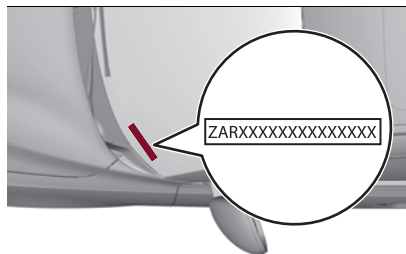

316

9650324

Per aprire lo sportello (1) fig. 317, spingerlo verso il tunnel centrale nel senso indicato dalla freccia (A), quindi per accedervi farlo scorrere agendo come indicato in figura nel senso indicato dalla freccia (B). Per richiudere lo sportello (1) spingerlo verso la portiera lato passeggero nel senso indicato dalla freccia (C).

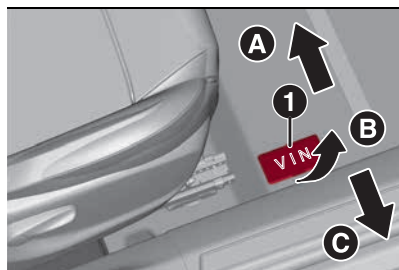

317

9650338

TARGHETTA RIASSUNTIVA DEI DATI DI IDENTIFICAZIONE

Sulla targhetta, ubicata sul montate porta anteriore lato sinistro fig. 318, sono riportati i dati relativi a:

- 1: valore corretto del coefficiente di fumosità (per motori Diesel)
- 2: nome del Costruttore, numero di omologazione della vettura, numero di identificazione della vettura, pesi massimi ammessi
- 3: identificazione motore, tipo variante versione, numero per ricambi, codice colore, ulteriori indicazioni

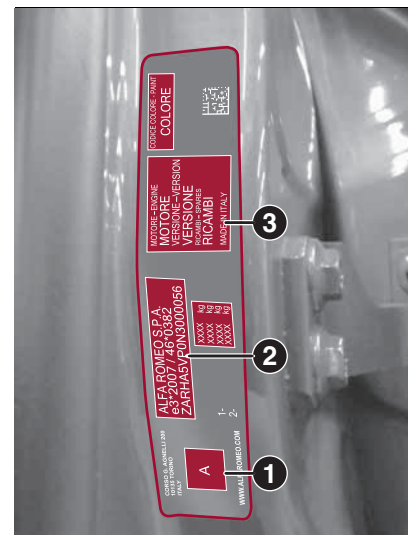

318

9650250

MOTORE

MOTORE TERMICO (VERSIONE PLUG-IN HYBRID Q4)

Versioni	1.3 190CV (*)	1.3 280CV (*)
Codice tipo	46337540	46337540
Ciclo	Otto	Otto
Numero e posizione cilindri	4 in linea	4 in linea
Diametro e corsa stantuffi (mm)	70 x 86,5	70 x 86,5
Cilindrata totale (cm³)	1332	1332
Rapporto di compressione	10,5 +/- 0,2	10,5 +/- 0,2
Potenza massima (CEE) (kW)	90	132
Potenza massima (CEE) (CV)	130	180
regime corrispondente (giri/min)	5500	5750
Coppia massima (CEE) (Nm)	270	270
Coppia massima (CEE) (kgm)	27,5	27,5
regime corrispondente (giri/min)	1850	1850
Candele di accensione	NGK ILKFR7A8	NGK ILKFR7A8
Combustibile	Benzina verde senza piombo 95 R.O.N. (Specifica EN228)	Benzina verde senza piombo 95 R.O.N. (Specifica EN228)

(*) Potenza combinata di sistema considerando il motore elettrico posteriore capace di erogare una potenza di picco fino a 122CV



ABC

MOTORE ELETTRICO POSTERIORE (VERSIONE PLUG-IN HYBRID Q4)

	Caratteristiche
Tecnologia	Motore elettrico trifase "a induzione"
Potenza continuativa (kW)	44 (*)
Coppia massima (Nm)	250

(*) Il motore elettrico può erogare una potenza istantanea fino a 90kW in dipendenza da alcuni fattori quali lo stato di carica della batteria alta tensione e le condizioni ambientali.

MOTORE TERMICO (VERSIONE MILD HYBRID)

Versioni	1.5 130CV	1.5 160 CV
Codice tipo	46347812	46347696
Ciclo	Otto	Otto
Numero e posizione cilindri	4 in linea	4 in linea
Diametro e corsa stantuffi (mm)	71,2 x 92,2	71,2 x 92,2
Cilindrata totale (cm ³)	1469	1469
Rapporto di compressione	12,5:1	12,5:1
Potenza massima (CEE) (kW)	95	118
Potenza massima (CEE) (CV)	130	160
regime corrispondente (giri/min)	5250	5750
Coppia massima (CEE) (Nm)	240	240
Coppia massima (CEE) (kgm)	24,4	24,4
regime corrispondente (giri/min)	1500	1500
Candele di accensione	NGK ILKFR7A8	NGK ILKFR7A8
Combustibile	Benzina verde senza piombo 95 R.O.N. (Specifica EN228)	Benzina verde senza piombo 95 R.O.N. (Specifica EN228)



ABC

MOTORE ELETTRICO "e-machine" (VERSIONE MILD HYBRID)

	Caratteristiche
Tecnologia	Motore elettrico sincrono con doppio avvolgimento trifase 48V
Potenza massima (kW)	15
Coppia massima (Nm)	55

MOTORE TERMICO

Versioni	2.0 T4 272 CV (*)	1.6 16V Multijet 130CV
Codice tipo	50057184	46346020
Ciclo	Otto	Diesel
Numero e posizione cilindri	4 in linea	4 in linea
Diametro e corsa stantuffi (mm)	84 x 90	79,5 x 80,5
Cilindrata totale (cm ³)	1995	1598
Rapporto di compressione	10 : 1	15,7
Potenza massima (CEE) (kW)	200	96
Potenza massima (CEE) (CV)	272	130
regime corrispondente (giri/min)	5200	3750
Coppia massima (CEE) (Nm)	400	320
Coppia massima (CEE) (kgm)	40,8	32,6
regime corrispondente (giri/min)	3000	1500
Candele di accensione	NGK ILKFR7A8	-
Combustibile	Benzina verde senza piombo 95 R.O.N. (Specifica EN228)	Gasolio per autotrazione (Specifica EN590)

(*) (per versioni/mercati, dove previsto)



ABC

BATTERIA SISTEMA IBRIDO**BATTERIA AD ALTA TENSIONE (VERSIONE PLUG-IN HYBRID Q4)**

Caratteristiche	
Tipo batteria	ioni di litio
Tensione (Volt)	304
Capacità energetica (kWh)	15,5

BATTERIA AUSILIARIA (VERSIONE MILD HYBRID)

Caratteristiche	
Tipo batteria	ioni di litio
Tensione (Volt)	48
Capacità energetica (Wh/Ah)	770 / 17,5

TRASMISSIONE

VERSIONI CON CAMBIO AUTOMATICO

Versioni	Cambio di velocità	Trazione
1.3 190CV (*) 1.3 280CV (*)	A sei marce avanti più retromarcia	Integrale Elettrificata (Trazione Anteriore Motore termico + posteriore elettrica)
2.0 T4 272CV (**)	A nove marce avanti più retromarcia	Integrale All-Wheel Drive (AWD)

(*) Versioni Plug-In Hybrid Q4

(**) Per versioni/mercati, ove previsto

VERSIONI CON CAMBIO AUTOMATICO A DOPPIA FRIZIONE

Versioni	Cambio di velocità	Trazione
1.6 16V Multijet 130CV	A sei marce avanti più retromarcia	Anteriore

VERSIONI CON CAMBIO AUTOMATICO A DOPPIA FRIZIONE ELETTRIFICATO

Versioni	Cambio di velocità	Trazione
1.5 130CV Mild Hybrid	A sette marce avanti più retromarcia	Anteriore Elettrificata (Motore termico ed elettrico accoppiati su asse anteriore)
1.5 160CV Mild Hybrid		

NOTA All'interno del cambio automatico a doppia frizione elettrificato è integrato un motore elettrico ("e-machine").



ABC

RUOTE

CERCHI E PNEUMATICI

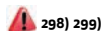

Cerchi in lega oppure in acciaio stampato (solo versioni con motore termico).
Pneumatici Tubeless a carcassa radiale.
Sul Libretto di circolazione sono inoltre riportati tutti gli pneumatici omologati.

AVVERTENZA Nel caso di eventuali discordanze tra "Libretto di uso e manutenzione" e "Libretto di circolazione" considerare solamente quanto riportato su quest'ultimo. Per la sicurezza di marcia è indispensabile che la vettura sia dotata di pneumatici della stessa marca e dello stesso tipo su tutte le ruote.

AVVERTENZA Con pneumatici Tubeless non impiegare camere d'aria.

LETTURA CORRETTA DELLO PNEUMATICO

Esempio fig. 319: 215/65 R17 96V

215 Larghezza nominale (S, distanza in mm tra i fianchi)

65 Rapporto altezza/larghezza (H/S) in percentuale

R Pneumatico radiale

17 Diametro del cerchio in pollici (\emptyset)

96 Indice di carico (portata)

V Indice di velocità massima

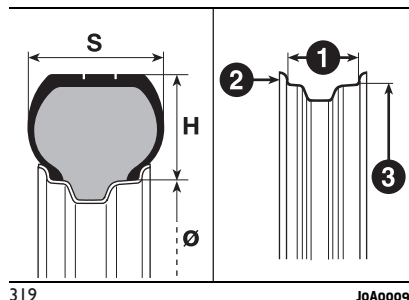

319

JoA0009

Indice di velocità massima

Q fino a 160 km/h

R fino a 170 km/h

S fino a 180 km/h

T fino a 190 km/h

U fino a 200 km/h

H fino a 210 km/h

V fino a 240 km/h

W fino a 270 km/h

Y fino a 300 km/h

Indice di velocità massima per pneumatici da neve

QM + S fino a 160 km/h

TM + S fino a 190 km/h

HM + S fino a 210 km/h

Indice di carico (portata)

60 = 250 kg

80 = 450 kg

Indice di carico (portata)

61 = 257 kg

81 = 462 kg

62 = 265 kg

82 = 475 kg

63 = 272 kg

83 = 487 kg

64 = 280 kg

84 = 500 kg

65 = 290 kg

85 = 515 kg

66 = 300 kg

86 = 530 kg

67 = 307 kg

87 = 545 kg

68 = 315 kg

88 = 560 kg

69 = 325 kg

89 = 580 kg

70 = 335 kg

90 = 600 kg

71 = 345 kg

91 = 615 kg

72 = 355 kg

92 = 630 kg

73 = 365 kg

93 = 650 kg

74 = 375 kg

94 = 670 kg

75 = 387 kg

95 = 690 kg

76 = 400 kg

96 = 710 kg

77 = 412 kg

97 = 730 kg

78 = 425 kg

98 = 750 kg

Indice di carico (portata)

79 = 437 kg

LETTURA CORRETTA DEL CERCHIO

Esempio fig. 319: 7J x 17 H2 ET 37

7 larghezza del cerchio in pollici (1).

J profilo della balconata (risalto laterale dove appoggia il tallone del pneumatico) (2).

17 diametro di calettamento in pollici (corrisponde a quello del pneumatico che deve essere montato) (3) = \emptyset .

H2 forma e numero degli "hump" (rilievo circonferenziale, che trattiene in sede il tallone del pneumatico Tubeless sul cerchio).

ET 37 compensazione ruota (distanza tra il piano di appoggio disco/cerchio e mezzzeria cerchio ruota).

PNEUMATICI RIM PROTECTOR



320

JoA0010



ATTENZIONE

298) Nel caso in cui vengano utilizzati pneumatici invernali con indice di velocità inferiore a quanto indicato sul Libretto di circolazione, non superare la velocità massima corrispondente all'indice di velocità utilizzato.

299) Nel caso di utilizzo di coppe ruota integrali fissate (mediante molla) al cerchio in lamiera e pneumatici non di primo impianto (after sale) dotati di "Rim Protector" **NON** montare le coppe ruota. L'uso di pneumatici e coppe ruota non idonei potrebbe portare alla perdita improvvisa di pressione dello pneumatico.



ABC

CERCHI E PNEUMATICI IN DOTAZIONE

Versioni	Cerchi	Pneumatici	Pneumatici da neve
1.3 190CV / 280CV (***)	7,5J X 18 ET37	235/50 R18 97 V	235/50 R18 101 XL H (M+S)
	8J X 19 ET37	235/45 R19 99XL V	235/45 R19 99 H (M+S)
	8J X 20 ET37	235/40 R20 96 V	-
1.5 130CV (****) 1.5 160CV (****) 1.6 16V Multijet 130CV	7J X 17 ET37	215/60 R17 96 V	215/60 R17 96 H (M+S)
	7,5J X 18 ET37	235/50 R18 97 V	235/50 R18 97 H (M+S)
	8J X 19 ET37	235/45 R19 99XL V	235/45 R19 99 H (M+S)
	8J x 20 ET37	235/40 R20 96 V	-
2.0 T4 272CV (*****)	7J X 17 ET37	215/60 R17 96 V	215/60 R17 96 H (M+S)
	7,5J X 18 ET37	235/50 R18 97 V	235/50 R18 97 H (M+S)
	8J x 20 ET37	235/40 R20 96 V	-
Ruotino di scorta (*****)	5,5 BX 17 ET31	T 165/80 R17 104	

(*) Catenabili

(**) Pneumatici Run Flat

(****) Versioni Plug-In Hybrid Q4

(****) Versioni Mild Hybrid

(*****) Per versioni/mercati ove previsto

(*****) Ove presente

PRESSIONE DI GONFIAGGIO A FREDDO

Con pneumatico caldo il valore della pressione deve essere +0,3 bar rispetto al valore prescritto. Ricontrollare comunque il corretto valore a pneumatico freddo. Con pneumatici da neve il valore della pressione deve essere +0,2 bar rispetto al valore prescritto per gli pneumatici in dotazione.

Pneumatici	A vuoto e medio carico		A pieno carico		Ruotino di scorta
	Anteriore	Posteriore	Anteriore	Posteriore	
215/60 R17 96 V	2,4	2,2	2,7	2,5	4,2
235/50 R18 97 V	2,4	2,2	2,7	2,5	
235/50 R18 97 V (***)	2,4	2,4	2,8	2,8	
235/45 R19 95 V	2,4	2,2	2,7	2,5	
235/45 R19 99XL V (****)	2,4	2,4	2,8	2,8	
235/40 R20 96V	2,4	2,2	2,9	2,7	
235/40 R20 96V (****)	2,5	2,5	3,0	3,0	

(*) Per versioni/mercati ove previsto

(**) A seguito di un utilizzo in emergenza della ruota di scorta, ove fosse necessario, allineare appena possibile la pressione della ruota stessa al valore raccomandato, facendo riferimento alla seguente tabella

(****) Versioni Plug-In Hybrid Q4



ABC

DIMENSIONI

Le dimensioni sono espresse in mm e sono riferite alla vettura equipaggiata con pneumatici in dotazione. L'altezza si intende a vettura scarica.

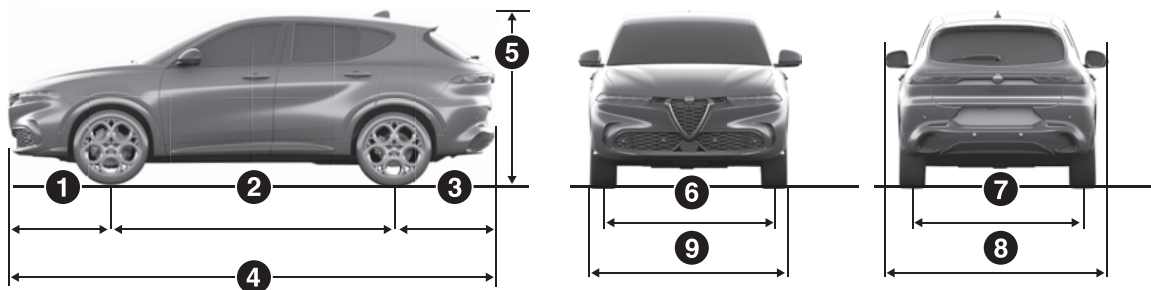

321

9650055

1	2	3	4	5	6	7	8	9
950	2635	942	4527	(*) 1613÷1622 (°) (**) 1598÷1606 (°) (***) 1595÷1602 (°) (****) 1649÷1657 (°)	(*) 1579÷1580 (°) (**) 1583÷1584 (°) (***) 1584÷1585 (°) (****) 1574	(*) 1572÷1574 (°) (**) 1575÷1577 (°) (***) 1575÷1577 (°) (****) 1573	2060	1841

(*) Versione 1.3 190CV/280CV Plug-In Hybrid Q4

(**) Versione 1.5 130CV/160CV Mild Hybrid

(***) Versione 1.6 Multijet 16V 130CV

(****) Versione 2.0 T4 272CV

(°) In funzione degli allestimenti

ALTEZZA MINIMA DA TERRA / ANGOLI CARATTERISTICI

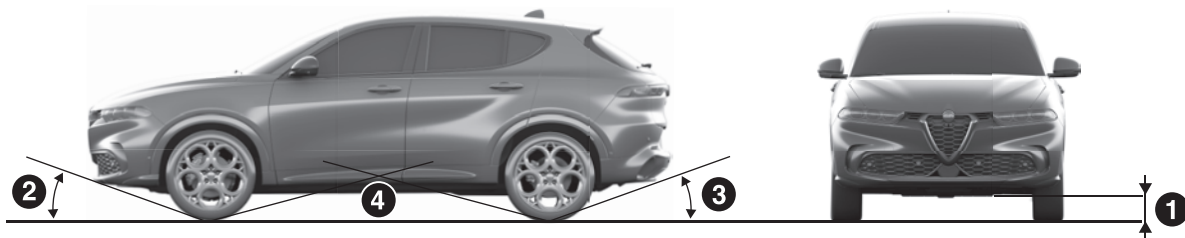

322

9650131

Altezza minima da terra / angoli tipici

		Altezza minima da terra (mm) (1)	Angolo di attacco (2)	Angolo di uscita (3)	Angolo di dosso (4)
1.3 Plug-In Hybrid Q4	Std. A	143,7 ÷ 146,1 (190CV) 141,1 ÷ 144,7 (280CV)	-	-	-
	Std. C	113,3 ÷ 115,9 (190CV) 111,6 ÷ 113,6 (280CV)	18,3° ÷ 18,5° (190CV) 18,2° ÷ 18,5° (280CV)	19° (190CV) 18,8° ÷ 19,1° (280CV)	12,3° ÷ 12,5° (190CV) 12° ÷ 12,4° (280CV)
1.5 Mild Hybrid	Std. A	175 160 (*)	17,6°	22,5°	17,3°
1.6 16V Multijet	Std. A	150,6 ÷ 153,8	-	-	-
	Std. C	135,1 ÷ 138,8	16,9° ÷ 17,1°	17,7° ÷ 18°	14,3° ÷ 14,5°



ABC

Altezza minima da terra / angoli tipici				
	Altezza minima da terra (mm) (1)	Angolo di attacco (2)	Angolo di uscita (3)	Angolo di dosso (4)
2.0 T4	212,4 ÷ 212,7	19,9° ÷ 20,2°	24,6°	20,2° ÷ 20,4°

(*) Nella zona fra le ruote anteriori

NOTA Gli angoli e le altezze possono variare in funzione delle dotazioni e allestimenti.

Std. A (vettura scarica): vettura con serbatoio rifornito al 90%, fluidi, ruota di scorta, utensili e accessori in dotazione

Std. C (vettura carica): vettura con serbatoio rifornito al 90%, fluidi, ruota di scorta, utensili, accessori in dotazione, numero massimo di occupanti (70 kg per occupante) e bagagli nel vano bagagli

"Altezza minima da terra" (riferimento 1)

Il valore dell'altezza viene misurato in prossimità del margine inferiore del differenziale. Questo valore determina anche quelli relativi all'"Angolo di attacco", "Angolo di uscita" e all'"Angolo di dosso". Le dimensioni sono espresse in mm e si riferiscono alla vettura equipaggiata con pneumatici in dotazione.

"Angolo di attacco" (riferimento 2)

L'angolo di attacco è determinato dalla linea orizzontale del piano stradale e dalla linea tangente passante tra la ruota anteriore ed il punto inferiore più sporgente della vettura. Maggiore è l'angolo, minori saranno le possibilità di urtare, con la carrozzeria od il telaio, durante una salita ripida oppure nel superamento di un ostacolo.

"Angolo di uscita" (riferimento 3)

L'angolo di uscita è determinato dalle stesse linee dell'"Angolo di attacco", ed è riferito alla parte posteriore della vettura.

"Angolo di dosso" (riferimento 4)

Il valore dell'"Angolo di dosso" è legato all'altezza da terra della vettura e rappresenta la possibilità di superare un dosso, più o meno accentuato, senza che la vettura, toccando il dosso stesso con le sue parti inferiori più sporgenti (normalmente il sottoscocca), resti appoggiata al terreno con il telaio o con la scocca, che provocherebbero la perdita di aderenza delle ruote che, non disponendo di un'adeguata aderenza al terreno, non avranno presa a sufficienza per fare avanzare la vettura, finendo col girare a vuoto. Maggiore è l'altezza da terra, maggiore sarà l'angolo di dosso. Tenere presente che, maggiore è l'altezza da terra, minore è la sua stabilità a causa dell'innalzamento del baricentro, riducendo conseguentemente l'angolo di ribaltamento laterale.

VOLUME BAGAGLIAIO

VOLUME BAGAGLIAIO (litri)	Sedili posteriori non ribaltati (capacità misurata a livello dello schienale sedili)	Sedili posteriori ribaltati (capacità misurata a livello del tetto)
Vettura scarica e piano di carico riconfigurabile in posizione "tutto alto"	500 (*) / 385 (**)	1550 (*) / 1430 (**)

(*) Versioni con motore termico e Mild Hybrid

(**) Versioni Plug-In Hybrid Q4



ABC

PESI E MASSE



Per identificare i pesi e le masse della vettura fare riferimento alla targhetta riportata in fig. 323 e descritta anche nel capitolo "Targhetta riassuntiva dei dati di identificazione" oppure alla carta di circolazione del veicolo che riporta i pesi omologati (per mercati ove previsto).

- 1:** peso massimo autorizzato della vettura a pieno carico (PTT).
- 2:** peso massimo autorizzato della vettura a pieno carico (PTT) più il rimorchio. Se il valore in questo campo è omesso, oppure è presente un trattino, significa che la vettura non può trainare.
- 3:** peso massimo autorizzato sul primo asse anteriore.
- 4:** peso massimo autorizzato sul secondo asse posteriore.

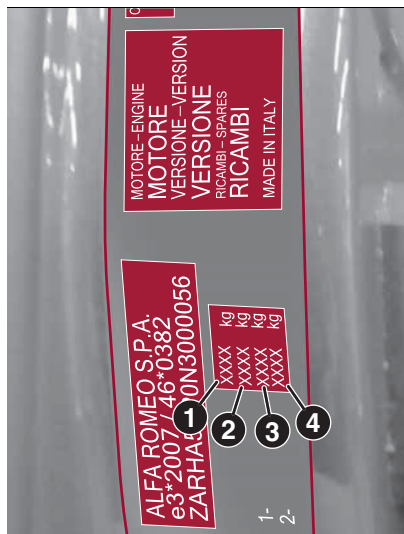

323

9650290

Per calcolare la massa rimorchiabile con rimorchio frenato fare la differenza tra i valori (2) e (1) riportati sulla targhetta.

Es: $2=3100 \text{ kg} - 1=1900 \text{ kg}$

Rimorchio frenato = $1200 \text{ kg} + 250 \text{ kg}$

Traino SAE (*)

AVVERTENZA Non superare la massa del rimorchio e le masse trainabili indicate.

AVVERTENZA Rispettare le capacità di traino del veicolo.

AVVERTENZA Non superare mai il carico massimo ammesso valore indicato nella targhetta (2).

(*) Traino SAE: prestando attenzione a NON superare mai il carico massimo ammesso valore indicato nella targhetta (2):

- per versioni **1.3 Plug-In Hybrid Q4, 1.5 Mild Hybrid e 1.6 Multijet** è consentito aumentare fino a 250 kg
- per versioni **2.0 T4 NON** è previsto il Traino SAE: il valore massimo del rimorchio frenato si ricava dalla differenza (2) - (1)



AVVERTENZA

134) Non caricare la vettura oltre il valore del carico massimo ammesso della vettura a pieno carico sugli assi oppure oltre il valore del carico massimo ammesso sugli assi. In caso contrario, parti della vettura potrebbero rompersi oppure comprometterne la guidabilità. Ciò potrebbe causare la perdita di controllo della vettura. Inoltre, il sovraccarico della vettura può ridurre la durata. Non superare il carico massimo per la combinazione vettura e rimorchio: il carico trainabile massimo è consentito solo se non supera il carico massimo della combinazione.

MASSE RIMORCHIABILI (kg)

Versioni	PTT	A	B	C	D
1.3 190/280CV Plug-In Hybrid Q4	2420	1250	700	75	50
1.5 130CV/160CV Mild Hybrid	2135	1500	700	75	50
1.6 16V Multijet	2185	1025	700	75	50
2.0 T4 272CV (*)	2250	907	700	75	50

A = MASSA RIMORCHIABILE (incluso di traino SAE, ove previsto)

B = RIMORCHIO NON FRENATO

C = CARICO SUL GANCIO TRAINO

D = CARICO SUL TETTO (versioni con barre portatutto)

PTT = Peso massimo autorizzato della vettura pieno carico

(*) Per versioni/mercati, dove previsto.



ABC

RIFORMIMENTI

	1.3 190CV/280CV Plug-In Hybrid Q4	1.5 130CV/160CV Mild Hybrid	Combustibili prescritti e lubrificanti originali
Serbatoio del combustibile (litri):	43	55	Benzina verde senza piombo non inferiore a 95 R.O.N. (Specifica EN228)
Compresa una riserva di (litri):	10	5 ÷ 7	
Coppa del motore (litri):	4,2	4,2	SELENIA ECO2 (versioni Mild Hybrid) / SELENIA DIGITEK P.E. (versioni Plug-In Hybrid Q4)
Coppa del motore e filtro (litri):	4,5	4,3	
Impianto di raffreddamento motore (litri):	5,3	5,2	Miscela di acqua demineralizzata e liquido PARAF ^{LU} al 50% (*)
Impianto di raffreddamento ausiliario componenti elettronici (***) (****) (litri):	-	5,0	
Impianto di raffreddamento (alta tensione) (***) (litri):	8,8	-	
Scatola del cambio/differenziale (litri):	6,5	5,5	TUTELA DCT 700 H (versioni Mild Hybrid) / TUTELA TRANSMISSION GI/VI (versioni Plug-In Hybrid Q4)
Circuito freni idraulici (litri):	1,13	1,13	TUTELA TOP EVO
Recipiente liquido lavacrystallo e lavalunotto (litri):	2,5	2,5	Miscela di acqua e liquido PETRONAS DURANCE SC 35

(*) Per condizioni climatiche particolarmente severe, si consiglia una miscela del 60% di PARAF^{LU} e del 40% di acqua demineralizzata.

(**) NOTA Il serbatoio di raffreddamento del sistema ad alta tensione non è rifornibile dal guidatore. Per eventuali interventi di rabbocco del liquido rivolgersi alla Rete Assistenziale Alfa Romeo.

(***) Inclusa vaschetta dell'impianto secondario con batteria ausiliaria a 48V.

(****) NOTA Il serbatoio di raffreddamento dell'impianto batteria ausiliaria 48V non è rifornibile dal guidatore. Per eventuali interventi di rabbocco del liquido rivolgersi alla Rete Assistenziale Alfa Romeo.



135) 136)

	1.6 16V Multijet	2.0 T4 272CV (*)	Combustibili prescritti e lubrificanti originali
Serbatoio del combustibile (litri):	55	51	Benzina verde senza piombo non inferiore a 95 R.O.N. (Specifica EN228) (versioni 2.0 T4 272CV) / Gasolio per autotrazione (Specifica EN590) (1.6 16V Multijet)
Compresa una riserva di (litri):	5 ÷ 7	6	
Serbatoio AdBlue® (ove presente) capacità di circa (litri):	13	-	AdBlue® (Specifica DIN 70 070 e ISO 22241-1)
Coppa del motore (litri):	-	-	SELENIA WR FORWARD 0W-20 (versioni 1.6 16V Multijet) / SELENIA K POWER PLUS 5W-30 (2.0 T4 2728CV)
Coppa del motore e filtro (litri):	4,8	4,7	
Impianto di raffreddamento motore (litri):	6,1	8,8	Miscela di acqua demineralizzata e liquido PARAFLOUP al 50% (*)
Scatola del cambio/differenziale (litri):	1,8	-	TUTELA CS SPEED (1.6 16V Multijet)
Cambio automatico AT9 (litri)	-	6,0	TUTELA TRANSMISSION AS8 (2.0 T4 272CV)
Gruppo di rinvio (PTU) (versioni 4x4) (litri)	-	0,4	TUTELA TRANSMISSION B-5X (2.0 T4 272CV)
Differenziale posteriore (RDM) (versioni 4x4) (litri)	-	0,6	TUTELA TRANSMISSION COMPAQ DRIVE (2.0 T4 272CV)
Circuito freni idraulici (kg):	0,83	0,83	TUTELA TOP EVO
Recipiente liquido lavacrystallo e lavalunotto (litri):	2,5	2,5	Miscela di acqua e liquido PETRONAS DURANCE SC 35

(*) Per versioni/mercati, dove previsto

(*) Per condizioni climatiche particolarmente severe, si consiglia una miscela del 60% di PARAFLOUP e del 40% di acqua demineralizzata.



ABC



AVVERTENZA

135) Utilizzare solamente AdBlue® (UREA) a norma DIN 70 070 e ISO 22241-1. Altri fluidi possono creare danni al sistema: inoltre le emissioni allo scarico non sarebbero più conformi alle norme di legge.

136) Le società distributrici sono responsabili della conformità del loro prodotto. Rispettare le precauzioni di stoccaggio e manutenzione, al fine di conservare le qualità iniziali. Il Costruttore della vettura non riconosce alcuna garanzia in caso di difetti di funzionamento e di danni causati alla vettura in seguito all'uso di AdBlue® (UREA) non conforme alle normative.

FLUIDI E LUBRIFICANTI

L'olio motore che equipaggia la Sua vettura è stato accuratamente sviluppato e testato al fine di soddisfare i requisiti previsti dal Piano di Manutenzione Programmata. L'utilizzo costante dei lubrificanti indicati garantisce le caratteristiche di consumo di combustibile ed emissioni. La qualità del lubrificante è determinante per il funzionamento e la durata del motore.



CARATTERISTICHE DEI PRODOTTI

Impiego	Caratteristiche	Specifica	Fluidi e lubrificanti originali	Intervallo di sostituzione
Lubrificante per motori a benzina Mild Hybrid (1.5 130CV/160CV)	SAE 0W-20 ACEA C5	9.55535-DM1	SELENIA ECO2 Contractual Technical Reference N° F049.C18	Secondo Piano di Manutenzione Programmata
Lubrificante per motori a benzina Plug-In Hybrid Q4 (1.3 190CV/280CV)	SAE 0W-30 ACEA C2 / API SN	9.55535-GS1	SELENIA DIGITEK P.E. Contractual Technical Reference N° F020.B12	Secondo Piano di Manutenzione Programmata
Lubrificante per motori a benzina (2.0 T4 272CV)	SAE 5W-30 ACEA API SP / ILSAC GF-6	MS 13340 oppure 9.55535-GSY	SELENIA K POWER PLUS 5W-30 Contractual Technical Reference N° F036.H20	Secondo Piano di Manutenzione Programmata
Lubrificante per motori Diesel	SAE 0W-20 ACEA C5	9.55535-DSX	SELENIA WR FORWARD 0W-20 Contractual Technical Reference N° F.013.K15	Secondo Piano di Manutenzione Programmata

Ove non siano disponibili i lubrificanti conformi alla specifica richiesta, è consentito utilizzare, per effettuare rabbocchi, prodotti che rispettino le caratteristiche indicate; in questo caso non sono garantite le prestazioni ottimali del motore.



ABC

Impiego	Caratteristiche	Specifica	Fluidi e lubrificanti originali	Applicazioni
Lubrificanti e grassi per la trasmissione del moto	Olio completamente sintetico con specifica additivazione.	9.55550-SA11	TUTELA CS SPEED Contractual Technical Reference N° F005.F98	Lubrificante per attuatore elettroidraulico (versioni con cambio automatico a doppia frizione)
	Lubrificante sintetico, primo impiego EG FFL-7A.	9.55550-HE2	TUTELA DCT 700 H Contractual Technical Reference N° F003.I21	Lubrificante per con cambio automatico a doppia frizione elettrificato (versioni Mild Hybrid)
	Lubrificante sintetico di gradazione SAE 75W API GL4.	9.55550-MZ6	TUTELA TRANSMISSION GEARFORCE Contractual Technical Reference N° F002.F10	Differenziale
	Lubrificante sintetico	9.55550-AV5	TUTELA TRANSMISSION AS8 Contractual Technical Reference N° F139.I11	Lubrificante per cambio automatico AT9 per versioni 2.0 T4 272CV (ove presente)
	Lubrificante sintetico di gradazione SAE75W 90 API GL 5	9.55550-DA6	TUTELA TRANSMISSION B-5X Contractual Technical Reference N° F006.B14	Gruppo di rinvio (PTU) (versioni 4x4) (2.0 T4 272CV)
	Lubrificante sintetico di gradazione SAE75W 90 API GL 5	9.55550-DA7	TUTELA TRANSMISSION COMPAQ DRIVE Contractual Technical Reference N° F007.B14	Differenziale posteriore (RDM) (versioni 4x4) (2.0 T4 272CV)

Impiego	Caratteristiche	Specifica	Fluidi e lubrificanti originali	Applicazioni
Lubrificanti e grassi per la trasmissione del moto	Grasso al bisolfuro di molibdeno per elevate temperature di utilizzo. Consistenza NL.G.I. 1-2.	9.55580-GRAS II	TUTELA ALL STAR Contractual Technical Reference N° F702.G07	Giunti omocinetici lato ruota
	Grasso specifico per giunti omocinetici a basso coefficiente di attrito. Consistenza NL.G.I. 0-1.	9.55580-GRAS II	TUTELA STAR 700 Contractual Technical Reference N° F701.C07	Giunti omocinetici lato differenziale
	Lubrificante sintetico	9.55550-AV2	TUTELA TRANSMISSION GI/VI Contractual Technical Reference N° F336.G05	Lubrificante ATF AW-1 per trasmissioni automatiche (versioni Plug-In Hybrid Q4)
	Lubrificante sintetico di gradazione SAE 75W API GL4			Assale elettrificato (versioni Plug-In Hybrid Q4)
Liquido per freni	Fluido sintetico per impianti freno e frizione. Supera le specifiche: FMVSS n° 116 DOT 4, ISO 4925 Class 6, SAE J1704.	9.55597 oppure MS.90039	TUTELA TOP EVO Contractual Technical Reference N° F002.L18	Freni idraulici e comandi idraulici frizione
Additivo per Emissioni Diesel AdBlue®	Soluzione acqua-AdBlue (UREA)	DIN 70 070 e ISO 22241-1	AdBlue®	Da impiegarsi per il riempimento del serbatoio AdBlue® su versioni dotate di sistema di Riduzione Catalitica Selettiva (SCR)



ABC

Impiego	Caratteristiche	Specifica	Fluidi e lubrificanti originali	Applicazioni
Additivo per gasolio anticongelante con azione protettiva per motori Diesel			PETRONAS DURANCE DIESEL ART Contractual Technical Reference N° F601.L06	Da miscelare al gasolio (25 cc per 10 litri)
Protettivo per radiatori	Protettivo con azione anticongelante di colore rosso a base di glicole monoetilenico inibito con formulazione organica. Supera le specifiche CUNA NC 956-16, ASTM D 3306.	9.55523 oppure MS.90032	PARAFLU UP Contractual Technical Reference N° F101.M01	Circuiti di raffreddamento percentuale di impiego: 50% acqua 50% protettivo (**)
Liquido per lavacrystallo/ lavalunotto	Miscela di alcoli e tensioattivi. Supera la specifica CUNA NC 956-11.	9.55522 oppure MS.90043	PETRONAS DURANCE SC 35 Contractual Technical Reference N° F001.D16	Da impiegarsi puro o diluito negli impianti tergilavacrystallo

(**) Per condizioni climatiche particolarmente severe, si consiglia una miscela del 60% di protettivo e del 40% di acqua demineralizzata.

AdBlue® è un marchio registrato di Verband der Automobilindustrie e.V. (VDA)



AVVERTENZA

137) L'utilizzo di prodotti con caratteristiche differenti da quelle sopra citate potrebbe causare danni al motore non coperti da garanzia.

PRESTAZIONI

Velocità massime raggiungibili dopo il primo periodo d'uso della vettura.

Versioni	km/h
1.3 190CV (*)	189 (***)
1.3 280CV (*)	206 (***)
1.5 130CV (***)	195
1.5 160CV (***)	210
1.6 16V Multijet 130CV	194
2.0 T4 272CV (****)	225

(*) Versioni Plug-In Hybrid Q4

(***) Versioni Mild Hybrid

(****) Funzionamento in modalità ibrida

(*****) Per versioni/mercati, dove previsto.

NOTA Sulle versioni Mild Hybrid, in presenza di Cruise Control elettronico, la velocità massima della vettura viene raggiunta in 6a marcia.



ABC

CONSUMO DI CARBURANTE ED EMISSIONI DI CO₂

I valori di consumo carburante ed emissioni CO₂ dichiarati dal costruttore sono determinati sulla base di prove omologative prescritte dalle applicabili normative dello Stato di immatricolazione del veicolo.

Tipologia di percorso, situazioni di traffico, condizioni atmosferiche, stile di guida, stato generale della vettura, livello di allestimento/dotazioni/accessori, utilizzo del climatizzatore, carico della vettura, presenza di portapacchi sul tetto, altre situazioni che penalizzano la penetrazione aerodinamica o la resistenza all'avanzamento portano a valori di consumo diversi da quelli rilevati. Solo dopo i primi 3000 km di guida si constaterà una migliore regolarità del consumo di carburante.

Per conoscere i valori di consumo di carburante ed emissioni CO₂ specifici della presente vettura, si invita a fare riferimento ai dati contenuti nel Certificato di Conformità, e alla relativa documentazione che accompagna il veicolo.

DISPOSIZIONI PER TRATTAMENTO VETTURA A FINE CICLO VITA

(ove previsto)

Da anni Alfa Romeo S.p.A. sviluppa un impegno globale per la tutela e il rispetto dell'ambiente attraverso il miglioramento continuo dei processi produttivi e la realizzazione di prodotti sempre più "eco-compatibili". Per assicurare ai clienti il miglior servizio possibile nel rispetto delle norme ambientali e in risposta agli obblighi derivanti dalla Direttiva Europea 2000/53/CE sui veicoli a fine vita, Alfa Romeo S.p.A. offre ai suoi clienti di consegnare il proprio veicolo a fine vita senza costi aggiuntivi. La Direttiva Europea prevede infatti che la consegna del veicolo avvenga senza che l'ultimo detentore o proprietario del veicolo stesso incorra in spese a causa del suo valore di mercato nullo o negativo.

Per consegnare il suo veicolo a fine vita senza oneri aggiuntivi, può rivolgersi o presso i nostri concessionari in caso di acquisto di un altro veicolo o presso uno dei centri di raccolta e demolizione autorizzati da Alfa Romeo S.p.A. Tali centri sono stati accuratamente selezionati al fine di garantire un servizio con adeguati standard qualitativi per la raccolta, il trattamento e il riciclaggio dei veicoli dismessi nel rispetto dell'Ambiente.

Analogamente, per rispondere agli obblighi della Direttiva Europea 2006/66/CE sulle batterie, Alfa Romeo S.p.A. raccomanda di attenersi sempre alle normative nazionali in merito alla gestione delle batterie agli ioni di litio sia a basso (12V e 48V) che ad alto voltaggio e di consegnare i veicoli completi di batterie presso i concessionari o presso uno dei centri di raccolta e demolizione autorizzati da Alfa Romeo S.p.A. e preparati per gestire al meglio tali batterie, evitando uno smaltimento improprio delle stesse, con il rischio di lesioni e danni alle persone e/o all'ambiente.

Potrà trovare informazioni sui centri di raccolta e demolizione o presso la rete dei concessionari Alfa Romeo S.p.A. o chiamando il numero riportato sul Libretto di Garanzia o altresì consultando il sito Internet ufficiale del brand Alfa Romeo.



ABC

Pagina intenzionalmente lasciata bianca

MULTIMEDIA

CONSIGLI, COMANDI E INFORMAZIONI GENERALI	370
ALFA CONNECT	372
SERVIZI CONNESSI - ALFA CONNECT SERVICES	397
OMOLOGAZIONI MINISTERIALI	401



In questa sezione sono descritte le principali funzionalità del sistema infotelematico Alfa Connect di cui è dotata la vettura.

CONSIGLI, COMANDI E INFORMAZIONI GENERALI



300) 301)



138) 139)

SICUREZZA STRADALE

Imparare ad usare le varie funzioni del sistema prima di mettersi alla guida.

Leggere attentamente le istruzioni e le modalità di utilizzo del sistema prima di mettersi alla guida.

CONDIZIONI DI RICEZIONE

Le condizioni di ricezione variano costantemente durante la guida. La ricezione può essere disturbata dalla presenza di montagne, edifici o ponti in particolar modo quando si è lontani dal trasmettitore dell'emittente ascoltata. **AVVERTENZA** Durante la ricezione di informazioni sul traffico può verificarsi un aumento del volume rispetto alla normale riproduzione.

CURA E MANUTENZIONE



138) 140)

Osservare le seguenti precauzioni per garantire la piena efficienza funzionale del sistema:

□ evitare di urtare il trasparente del display con oggetti appuntiti o rigidi che potrebbero danneggiarne la superficie; durante la pulizia, utilizzando un panno morbido asciutto e antistatico, non esercitare pressione

□ non utilizzare alcool, benzine e loro derivati per la pulizia del trasparente del display e assicurarsi che il sistema Alfa Connect, durante la fase di pulizia, sia spento

□ evitare che eventuali liquidi penetrino all'interno del sistema: potrebbero danneggiarlo in modo irreparabile

DISPOSITIVI MULTIMEDIALI

AVVERTENZA Alcuni dispositivi multimediali di riproduzione musicale potrebbero non risultare compatibili col sistema Alfa Connect.

Sulla vettura dovranno essere utilizzati esclusivamente dispositivi (ad es. chiavette USB) provenienti da fonti sicure. Dispositivi provenienti da fonti sconosciute potrebbero contenere software infetti da virus i quali, se installati sulla vettura, potrebbero aumentare la possibilità che i sistemi elettrici/elettronici della vettura stessa siano violati.

PROTEZIONE ANTIFURTO

Il sistema è dotato di una protezione antifurto basata sullo scambio di informazioni con la centralina elettronica (Body Computer) presente sulla vettura.

Ciò garantisce la massima sicurezza ed evita l'inserimento del codice segreto in seguito ad ogni scollegamento dell'alimentazione elettrica.

Se il controllo ha esito positivo il sistema inizierà a funzionare, mentre se i codici di confronto non sono uguali oppure se la centralina elettronica (Body Computer) viene sostituita il sistema segnalerà la necessità di inserire il codice segreto secondo la procedura riportata nel paragrafo seguente.

Inserimento del codice segreto

All'accensione del sistema, in caso di richiesta del codice, sul display appare la tastiera grafica numerica per l'immissione del codice segreto.

Dopo l'inserimento della quarta cifra premere il pulsante grafico OK e il sistema inizia a funzionare.

Se viene inserito un codice errato il sistema visualizza un messaggio per segnalare la necessità di inserire il codice corretto.

Terminati i 3 tentativi disponibili per l'inserimento del codice il sistema visualizzerà una scritta indicante che il codice non è corretto, la radio è bloccata e che è necessario attendere 30 minuti. Dopo la scomparsa della scritta è possibile iniziare nuovamente la procedura di inserimento del codice.

AVVERTENZE

In caso di anomalia il sistema deve essere controllato e riparato esclusivamente dalla Rete Assistenziale Alfa Romeo.

In caso di temperature particolarmente basse il display potrebbe raggiungere la luminosità ottimale dopo un certo periodo di funzionamento.

In caso di sosta prolungata della vettura con elevata temperatura esterna il sistema potrebbe entrare in "autoprotezione termica", sospendendo il funzionamento sino a quando la temperatura della radio non scende a livelli accettabili.

Guardare lo schermo solo quando è necessario e sicuro per farlo. Se fosse necessario visualizzare a lungo lo schermo, accostare in un luogo sicuro in modo da non distrarsi durante la guida.

Interrompere immediatamente l'utilizzo del sistema qualora si verifichi un guasto. In caso contrario si potrebbero causare danni al sistema stesso.

Rivolgersi il più presto possibile alla Rete Assistenziale Alfa Romeo per farne effettuare la riparazione.



ATTENZIONE

300) Seguire le precauzioni di sicurezza di seguito riportate: in caso contrario si potrebbero provocare lesioni alle persone oppure danni al sistema.

301) Un volume troppo alto può rappresentare un pericolo. Regolare il volume in modo da essere sempre in

grado di avvertire i rumori dell'ambiente circostante (ad es. clacson, autoambulanze, veicoli della polizia, ecc.).



AVVERTENZA

138) Pulire il frontalino ed il display solo con un panno morbido, pulito, asciutto ed antistatico. I prodotti detergenti e per lucidare potrebbero danneggiarne la superficie. Non usare alcool o prodotti simili per pulire la mostrina o il display.

139) Non utilizzare il display come base per supporti a ventosa oppure adesivi per navigatori esterni oppure dispositivi smartphone o simili.







140) Non utilizzare il display come base per supporti a ventosa oppure adesivi per navigatori esterni oppure dispositivi smartphone o simili.



ABC



PULSANTI GRAFICI SU DISPLAY AREA (1)

Pulsante grafico	Funzioni	Modalità
 Home	Visualizzazione della schermata principale	Pressione pulsante grafico
 Media	Accesso alla modalità Media per la selezione delle sorgenti disponibili, dei brani delle cartelle e interazione con le impostazioni audio	Pressione pulsante grafico
 Comfort	Impostazioni climatizzatore (flussi d'aria, temperatura interna impostata) e sedile riscaldato (ove presente)	Pressione pulsante grafico
 Telefono	Accesso alla modalità Telefono	Pressione pulsante grafico
 Veicolo	Accesso alle impostazioni e funzioni aggiuntive della vettura	Pressione pulsante grafico
 Navigatore (ove presente)	Avvio del sistema di navigazione	Pressione pulsante grafico
 App	Accesso alla lista delle App disponibili	Pressione pulsante grafico

È possibile personalizzare l'ordine dei pulsanti mantenendo premuta l'icona da spostare e trascinandola nella posizione desiderata.

NOTA La personalizzazione è attiva soltanto a vettura ferma. In caso di tentativo di personalizzazione con vettura in movimento o di ripresa della marcia senza aver terminato l'operazione, compare sul display un messaggio di avvertimento e l'operazione verrà terminata.



ABC

BARRA DI STATO

	Area	Funzioni	Modalità
2	Comfort (ove presente)	Visualizzazione e modifica delle impostazioni del climatizzatore lato guidatore e passeggero	Pressione pulsante grafico
3	Barra riconfigurabile pulsanti rapidi	Accesso rapido alle funzioni: Profili, Notifiche, Temperatura esterna, Riconoscimento vocale	Pressione pulsante grafico
4	Orario / personalizzazione Apps	Visualizzazione dell'ora corrente / accesso alla lista delle Apps per la personalizzazione della barra riconfigurabile	Pressione pulsante grafico
5	Area messaggi	Visualizza notifiche, traccia audio in riproduzione, stazione radio sintonizzata, durata della telefonata, volume e messaggi a scorrimento	-

COMANDI AL VOLANTE

Sul volante, fig. 325, sono presenti i comandi delle funzioni principali del sistema, che ne permettono un controllo più agevole.

L'attivazione della funzione scelta viene comandata, in alcuni casi, dalla durata della pressione esercitata (pressione breve oppure prolungata), come riportato nelle seguenti tabelle.

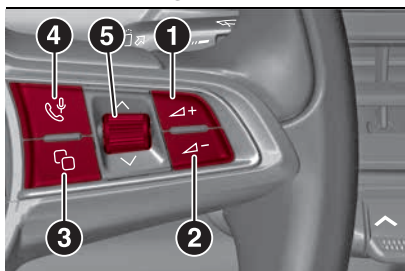

325

9650105

(1) (2) Comandi volume (↔+ / ↔-)

Modalità Media/Radio: aumento e diminuzione del volume a tacche (breve) oppure continua (mantenendo il comando premuto).

Modalità Telefono:

- durante lo squillo aumenta oppure diminuisce la suoneria
- dopo aver risposto alza il volume della chiamata (voce di chi sta chiamando) a tacche (breve) oppure continua (mantenendo il comando premuto)

(3) Selezione videata/widget principale/di default sul display del quadro strumenti

Pressione breve

□ Commutazione tra la visualizzazione della videata principale (oppure di default) (nella zona centrale del display del quadro strumenti), oppure quella dei Widget (all'interno del contagiri sul display del quadro strumenti)

(4) Telefono / Comandi vocali

Pressione breve (Modalità Telefono)

□ Risposta / chiusura chiamata

Pressione breve (Modalità Comandi vocali)

□ **Con sessione vocale non attiva:** attivazione comandi vocali del sistema Alfa Connect

□ **Con sessione vocale attiva:** chiusura immediata della sessione vocale in corso

Pressione prolungata (Modalità Comandi vocali)

□ **Con sessione vocale non attiva e dispositivo audio esterno collegato (ad es. Apple CarPlay / Android Auto):** attivazione sessione vocale del dispositivo collegato

(5) Selezione voci visualizzate sul display del sistema Connect / Conferma delle azioni suggerite dalla visualizzazione dei messaggi visualizzati sul display (^ / v)

Rotazione

□ **Verso l'alto:** Modalità Radio: selezione stazione radio precedente / Modalità Media: selezione brano precedente

□ **Verso il basso:** Modalità Radio: selezione stazione radio successiva / Modalità Media: selezione brano successivo

NOTA In caso di presenza di applicazioni Apple CarPlay e Android Auto verrà attivato l'assistente vocale di Siri (per l'applicazione Apple CarPlay) oppure Google Assistant (per l'applicazione Android Auto). In questo caso sarà possibile utilizzare i comandi vocali in "Lingua naturale" ("Natural language") e non solo quelli specifici preimpostati per il sistema Alfa Connect. Gli assistenti vocali di Siri (per l'applicazione Apple CarPlay) oppure Google Assistant (per l'applicazione Android Auto) verranno attivati solo mediante la pressione prolungata del tasto «» ubicato sul lato destro del volante.

COMANDI SUL TUNNEL CENTRALE

Sul tunnel centrale, a lato della leva del cambio, è presente un comando rotativo (1) fig. 326 per le seguenti funzioni:



ABC

- Pressione lunga: accensione/ spegnimento Alfa Connect
- Pressione breve: attivazione/ disattivazione funzione Mute (viene silenziata la riproduzione delle tracce audio, delle stazioni radio, dello streaming da App e la suoneria delle telefonate in ingresso).
- Rotazione comando: regolazione del volume



326

9650183

FUNZIONALITÀ "TOUCH SCREEN"

Il sistema utilizza la funzionalità "touch screen": per interagire con le varie funzioni premere sui "pulsanti grafici" visualizzati sul display.

Per confermare una selezione premere il pulsante grafico "OK" o spuntare la selezione desiderata. Per alcune funzioni oppure impostazioni la conferma di una selezione è accompagnata da una segnalazione acustica dedicata.

Per ritornare alla videata precedente premere il pulsante grafico "X" (Cancella) oppure, in base alla videata attiva, ←.

Per ritornare alla schermata o posizione iniziale premere il pulsante grafico HOME.

Attraverso la funzionalità "touch screen" si potrà accedere e visualizzare le liste disponibili dei brani musicali, dei numeri telefonici, delle impostazioni, etc.

Lo scorrimento tra le liste e la selezione avviene muovendo il dito sul display. Tenendo il dito premuto ed effettuando un movimento verso l'alto si visualizzeranno gli elementi dell'elenco in basso, effettuando un movimento verso il basso si visualizzeranno invece gli elementi dell'elenco posti in alto. Se, invece, tenendo il dito premuto sul display, si effettua un movimento verso destra si visualizzeranno gli elenchi a sinistra; muovendo il dito a sinistra, viceversa, si visualizzeranno gli elenchi situati a destra del display. La stessa operazione può essere effettuata per muoversi tra le pagine. Premendo il dito sul campo oppure il pulsante grafico selezionato, il sistema Alfa Connect effettuerà la selezione del campo oppure eseguirà la funzione associata al pulsante grafico.

PULSANTI RAPIDI

Sulla barra di stato è possibile impostare fino a 3 pulsanti rapidi ((3) fig. 324).

Premere il pulsante posto sotto l'orario ((4) fig. 324) per aprire il menu a tendina con la lista delle App disponibili. Tenere premuta l'App desiderata e trascinarla sulla App da sostituire sulla barra di stato.

NOTA La personalizzazione è possibile soltanto a vettura ferma. In caso di tentativo di personalizzazione con vettura in movimento o di ripresa della marcia senza aver terminato l'operazione, compare sul display un messaggio di avviso all'utente e l'operazione non verrà portata a termine.

MODALITÀ MEDIA

Premere il pulsante grafico "Media" per ascoltare e gestire la musica, visualizzare le liste disponibili, selezionare le impostazioni audio preferite e per selezionare la sorgente audio desiderata tra quelle disponibili: Radio AM, FM, DAB (ove presente), SXM (ove presente), USB, **Bluetooth®**, ecc..

AVVERTENZA L'utilizzo di applicazioni presenti sui dispositivi portatili potrebbe non essere compatibile con il sistema Alfa Connect.

Una volta selezionata la modalità Media sul display verranno visualizzate le seguenti informazioni:



Parte sinistra: visualizzazione delle tre sorgenti preferite dal guidatore. Per scegliere la sorgente selezionare "Supporti" e quindi scegliere quella da visualizzare. La sorgente riprodotta è evidenziata sul display.

Parte superiore: selezione delle diverse pagine della funzione: "Supporti", "In riproduzione", "Sfoglià", "Impostazioni audio".

Parte centrale: visualizzazione delle informazioni relative al brano in esecuzione o alla stazione riprodotta e dei pulsanti di controllo della riproduzione:

- "Bluetooth": per la sorgente audio **Bluetooth®**, apre la lista dei dispositivi;
- "Sfoglià" per sorgente USB/**Bluetooth®**, permette la ricerca dei contenuti sul dispositivo;
- "Tracce" per sorgente USB/**Bluetooth®**, permette la selezione di un brano dall'elenco di riproduzione;
- : selezione brano precedente/successivo oppure stazione precedente/successiva;
- : riproduzione casuale delle tracce contenute nella cartella (se si ascolta una traccia audio);
- : al termine dell'ultima traccia la riproduzione riprende automaticamente dalla prima traccia dell'elenco di



riproduzione (se si ascolta una traccia audio);

- : pausa brano in esecuzione (se si ascolta una traccia audio);
-  "Sintonizzazione": accesso alla pagina di scelta delle stazioni radio (solo con radio in riproduzione).

Parte inferiore: accesso rapido alle stazioni radio memorizzate come preferite.

Selezione brano

La funzione "Brani" consente di aprire una finestra con la lista delle tracce in riproduzione.

Mediante i pulsanti grafici   è possibile sfogliare anche l'elenco degli artisti, dei generi musicali e degli album presenti sul dispositivo collegato via USB oppure **Bluetooth®**, a seconda delle informazioni registrate sui brani stessi.



All'interno di ogni lista il pulsante grafico "ABC" permette di saltare alla lettera desiderata lungo la lista.

NOTA Questo pulsante può risultare disabilitato per alcuni dispositivi **Apple®**.

NOTA La frequenza DAB è utilizzabile nei paesi nei quali esista la tecnologia di trasmissione digitale, laddove non sia presente e venga selezionato il tasto DAB l'utente non sarà sintonizzato su nessuna frequenza poiché non disponibile.

MODALITÀ COMFORT

Dalla videata principale è possibile selezionare:

- le impostazioni per la distribuzione del flusso dell'aria: parabrezza, viso, viso più piedi, piedi, piedi più parabrezza, viso più parabrezza, viso più parabrezza più piedi
- le impostazioni per la temperatura interna
- il disappannamento veloce del parabrezza ( Max)
- lo sbrinamento del lunotto ( Rear)
- il riscaldamento sedili guidatore/passeggero (ove presente)
- l'attivazione del climatizzatore con massimo raffreddamento (Max A/C)
- l'attivazione del climatizzatore (A/C)
- la sincronizzazione della temperatura lato guidatore/passeggero (Sync)
- lo spegnimento del climatizzatore (Off)
- il livello di ventilazione
- il riscaldamento del volante (ove presente)
- l'attivazione della climatizzazione automatica "Auto" (solo per climatizzatore automatico)
- la funzione "ricircolo"

MODALITÀ BLUETOOTH®

La modalità viene attivata registrando sul sistema Alfa Connect un dispositivo **Bluetooth®** contenente brani musicali.



ABC

Con modalità **Bluetooth®** attiva sul display viene visualizzato il simbolo .

REGISTRAZIONE DI UN DISPOSITIVO AUDIO BLUETOOTH®

La registrazione di un dispositivo **Bluetooth®** (ad esempio uno smartphone) avviene tramite la funzione "Gestione dispositivi" della pagina "Telefono".

Per registrare un dispositivo:

- attivare la funzionalità **Bluetooth®** sul dispositivo
- accedere alla funzione "Gestione dispositivi"
- premere il pulsante "Agg. dispositivo"
- una finestra di pop up mostra il PIN provvisorio da inserire sul dispositivo
- cercare Alfa Connect sul dispositivo audio **Bluetooth®**
- quando il dispositivo audio lo richiede inserire il codice PIN visualizzato sul display del sistema oppure confermare sul dispositivo il PIN visualizzato
- quando la procedura di registrazione è terminata con successo sul display viene visualizzata una videata. Selezionando "Sì" alla domanda il dispositivo audio **Bluetooth®** verrà registrato come preferito (il dispositivo avrà la priorità sugli altri che verranno registrati successivamente). Se si seleziona "No" la priorità viene determinata in base all'ordine in cui è stato connesso.

378

L'ultimo dispositivo connesso avrà la priorità più alta

Se non è stato registrato alcun dispositivo è possibile accedere alla "Gestione dispositivi" direttamente dalla funzione "Telefono".

NOTA Il numero massimo di dispositivi registrabili è 20. In caso di tentativo di registrazione di un ventunesimo dispositivo una finestra di pop up notificherà l'impossibilità dell'operazione. Rimuovere un dispositivo registrato per permettere l'associazione di uno nuovo.

NOTA Modificando il nome del dispositivo nelle impostazioni **Bluetooth®** del telefono (dove previsto), in caso di connessione del dispositivo tramite USB successivamente a quella **Bluetooth®**, è possibile che la radio cambi il brano in ascolto. A seguito dell'aggiornamento del software del telefono si consiglia, per un adeguato funzionamento, di rimuovere il telefono dalla lista dei dispositivi associati alla radio, cancellare la precedente associazione del sistema anche dall'elenco dispositivi **Bluetooth®** sul telefono ed effettuare una nuova registrazione.

AVVERTENZA Qualora si perdesse la connessione **Bluetooth®** tra telefono cellulare e sistema consultare il libretto di istruzioni del telefono cellulare.

SUPPORTO USB

La vettura dispone di porte USB data & charge di tipo A+C poste sulla plancia centrale, fig. 248 e, per versioni/mercati ove previsto, altre due porte USB tipo A+C di sola ricarica sul retro del mobiletto centrale sotto le bocchette di aerazione, fig. 327. Entrambe le porte di tipo C, per versioni/mercati ove previsto, sono Power Delivery 3.0, e forniscono un servizio molto veloce di carica, fino a 40W.



327

9650103

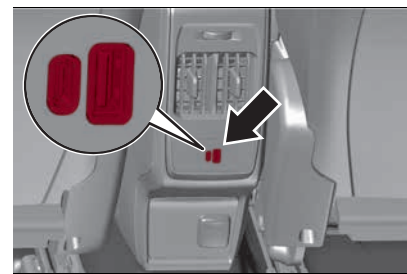

328

9650102

Inserendo un dispositivo USB nella presa in plancia con sistema acceso, questo inizia a riprodurre i brani presenti sul dispositivo se la funzione "Esecuzione automatica" dal menu "Audio" è impostata su "ON". Se la funzione "Esecuzione automatica" è impostata su OFF ed è stato collegato uno smartphone, sarà attiva soltanto la carica del dispositivo.

MODALITÀ TELEFONO

Per attivare la modalità Telefono premere il pulsante grafico "Telefono" sul display.

NOTA Per l'elenco dei cellulari compatibili e delle funzionalità supportate consultare il sito www.alfaromeoconnect.eu

Selezionando sul display la pagina desiderata tramite la barra in alto è possibile:

premere sul pulsante grafico "Chiam. in corso" per visualizzare sul display il nome del contatto (se memorizzato) e la durata della chiamata telefonica in corso

premere sul pulsante grafico "Tastiera" per accedere alla tastiera grafica presente sul display, da cui è possibile comporre il numero telefonico

NOTA La tastiera è attiva soltanto con vettura ferma. In caso di accesso alla tastiera con vettura in movimento oppure di ripresa della marcia senza aver

terminato l'inserimento, sul display del sistema Alfa Connect verrà visualizzato un messaggio dedicato e l'operazione verrà terminata.

premere sul pulsante grafico "Recenti" per visualizzare e chiamare contatti dai registri delle chiamate recenti

premere sul pulsante grafico "Preferiti" per visualizzare e chiamare i contatti dall'elenco dei preferiti

premere sul pulsante grafico "Rubrica" per visualizzare e chiamare i contatti presenti sulla rubrica del telefono cellulare

premere sul pulsante grafico "Messaggi" per visualizzare i messaggi SMS ricevuti

visualizzare i dispositivi collegati

L'audio del telefono cellulare viene trasmesso attraverso l'impianto audio della vettura: il sistema disattiva automaticamente il volume del sistema Connect quando si utilizza la funzione Telefono.

Registrazione del telefono cellulare

AVVERTENZA Effettuare questa operazione solo con vettura ferma ed in condizioni di sicurezza; la funzionalità è disattivata con vettura in movimento.

Per la registrazione di un telefono cellulare vedere la procedura riportata al paragrafo "Registrazione di un

dispositivo audio Bluetooth" in questo capitolo.

NOTA A seguito dell'aggiornamento del software del telefono si consiglia, per un adeguato funzionamento, di rimuovere il telefono dalla lista dei dispositivi associati al Alfa Connect, cancellare la precedente associazione del sistema anche dall'elenco dispositivi **Bluetooth®** sul telefono ed effettuare una nuova registrazione.

AVVERTENZA Qualora si perdesse la connessione **Bluetooth®** tra telefono cellulare e sistema consultare il libretto di istruzioni del telefono cellulare.

Funzionalità "doppio telefono"

Il sistema Alfa Connect permette la connessione **Bluetooth®**

contemporanea di due telefoni. Solo per un dispositivo dei due connessi è possibile la riproduzione di contenuti multimediali tramite **Bluetooth®**. Per attivare la funzionalità selezionare "Due telefoni attivi" nella videata "Gestione dispositivi".

AVVERTENZA Utilizzando il telefono in modalità CarPlay o Android Auto la funzionalità "doppio telefono" non è disponibile.

Effettuare una chiamata

Le operazioni di seguito descritte sono accessibili solo se supportate dal telefono cellulare in uso. Fare



ABC

riferimento al libretto di istruzioni del telefono cellulare per conoscere tutte le funzioni disponibili.

È possibile effettuare una chiamata selezionando una delle seguenti voci:

- "Tastiera"
- "Recenti"
- "Preferiti"
- "Rubrica"

Preferiti

Durante il corso di una chiamata è possibile aggiungere il numero o il contatto (se presente già in rubrica) alla lista dei preferiti premendo uno dei 5 pulsanti grafici "Vuoto" nella parte superiore del display. I preferiti possono anche essere gestiti attraverso le opzioni contatto in rubrica.

Messaggi SMS

È possibile accedere alla lista dei messaggi SMS ricevuti dal cellulare accedendo alla pagina "Messaggi" (la lista visualizza un massimo di 60 messaggi ricevuti).

Per utilizzare questa funzione il telefono cellulare deve supportare lo scambio di SMS tramite **Bluetooth®**. Nel caso in cui la funzionalità non fosse supportata dal telefono, il relativo pulsante grafico "Messaggi" viene disattivato (grigiato).

Alla ricezione di un messaggio di testo sul display verrà visualizzata una videata

che permette la selezione tra le opzioni "Leggi", "Risp.", "Inoltre", "Chiama" oppure "In arrivo".

NOTA Su alcuni telefoni cellulari, per rendere disponibile la funzione di lettura vocale SMS, è necessario abilitare l'opzione di notifica SMS su telefono; questa opzione è in genere presente sul cellulare, all'interno del menu connessioni **Bluetooth®** per il dispositivo registrato come Alfa Connect. Dopo aver abilitato questa funzione sul cellulare, è necessario disconnettere e riconnettere il telefono tramite sistema Alfa Connect per rendere effettiva l'abilitazione.

AVVERTENZA Alcuni cellulari, interfacciandosi con il sistema Alfa Connect potrebbero non tener conto dell'impostazione inerente la conferma consegna SMS configurata sul telefono. Nel caso in cui venga inviato un SMS tramite il sistema Alfa Connect, il guidatore potrebbe trovarsi a sostenere, senza alcun avviso, un costo aggiuntivo dovuto alla richiesta di conferma consegna SMS inviata dal telefono. Per qualunque problematica inerente a quanto sopra descritto rivolgersi al proprio operatore telefonico.

Funzione "Non disturbare"

(ove presente)

Se supportato dal telefono connesso,

premendo il pulsante grafico "Non disturbare" non verrà notificata alcuna chiamata od SMS in arrivo. Si avrà la possibilità di rispondere con un messaggio predefinito oppure personalizzabile tramite le impostazioni.

Opzioni messaggi SMS

(ove presente)

Nella memoria del sistema sono presenti dei messaggi SMS predefiniti, che possono essere inviati in risposta ad un messaggio ricevuto oppure come nuovo messaggio:

- Sì
- No
- Va bene
- Adesso non posso parlare
- Chiamami
- Grazie
- Non trovo la strada
- Sono in viaggio
- C'è traffico
- Ci sei?
- Dove sei?
- Non posso parlare al momento
- Sarò 5 (oppure 10, 15, 20, 25, 30, 45, 60) (*) minuti in ritardo

(*) Utilizzare esclusivamente la numerazione elencata altrimenti il sistema non riceverà il messaggio. Alla

ricezione di un SMS il sistema permette inoltre di inoltrare il messaggio stesso. **NOTA** Per i dettagli sulle modalità di invio di un SMS tramite comandi vocali fare riferimento al paragrafo dedicato.

Apple CarPlay e Android Auto

(ove presenti)

Apple CarPlay e Android Auto sono applicazioni che consentono di utilizzare lo smartphone in vettura in modo sicuro e intuitivo. Per attivarle collegare uno smartphone compatibile alla porta USB presente su vettura o in modalità Wireless: i contenuti del telefono verranno automaticamente visualizzati sul display del sistema Alfa Connect.

Per verificare la compatibilità del proprio smartphone consultare le indicazioni sui siti:

https://www.android.com/intl/it_it/auto/
e <http://www.apple.com/it/ios/carplay/>.

Se lo smartphone è connesso correttamente alla vettura tramite la porta USB o in modalità Wireless, nel menu principale, al posto del pulsante grafico  verrà visualizzata l'icona dell'applicazione Apple CarPlay oppure Android Auto.

NOTA La data e l'ora, visualizzate sul display del sistema Alfa Connect, devono sempre corrispondere a quelle effettive, anche dopo aver effettuato uno stacco batteria. Effettuare la regolazione

tramite il menu "Impostazioni" del sistema Alfa Connect. Eventuali discordanze tra data e ora a display e quelle effettive potrebbero essere causa di malfunzionamenti di Apple CarPlay/Android Auto.

Configurazione dell'App Apple CarPlay

Apple CarPlay è compatibile con iPhone 5 o modelli più recenti, con sistema operativo iOS 7.1 o versioni successive.

Prima dell'utilizzo di Apple CarPlay, attivare Siri da "Impostazioni" > "Generali" > "Siri" su smartphone.

Configurazione dell'App Android Auto

Prima dell'utilizzo, effettuare il download dell'applicazione Android Auto da Google Play Store sul proprio smartphone.

L'applicazione è compatibile con Android 5.0 (Lollipop) o versioni successive. A partire dalla versione 10 di Android, l'app Android Auto è integrata nel sistema operativo dello smartphone e non è necessario effettuare il download.

Alla prima connessione sarà necessario effettuare la procedura di configurazione presentata sullo smartphone. Tale procedura può essere eseguita solo con vettura ferma.

L'applicazione Android Auto, una volta connessa tramite porta USB, avvia in parallelo una connessione **Bluetooth®**.

Modalità Wireless

È possibile utilizzare Apple CarPlay e Android Auto in modalità Wireless, senza la necessità di connettere lo smartphone alla porta USB.

Per configurare questa modalità, seguire la procedura per la registrazione di un dispositivo **Bluetooth®**. Se completata correttamente e il dispositivo connesso supporta la modalità Wireless, confermare l'avvio della stessa su relativo messaggio mostrato su smartphone e display del sistema Alfa Connect.

Alle successive connessioni la modalità Wireless è disponibile in automatico. In caso di cancellazione della registrazione **Bluetooth®** è necessario ripetere la procedura di registrazione tramite il menu "Gestione dispositivi".

NOTA L'utilizzo di più funzioni wireless sullo smartphone contemporaneamente (Apple CarPlay/Android Auto e ricarica wireless), come indicato anche dai produttori di smartphone, potrebbe portare ad un surriscaldamento dello stesso con conseguente limitazione delle funzioni attive o spegnimento. In questo caso si consiglia l'utilizzo del collegamento a sistema attraverso la presa USB.

Per permettere la connessione al Wi-Fi Ubiq è necessario scollegare



ABC

precedentemente CarPlay e/o Android Auto.

Interazione

Dopo la procedura di configurazione, alla connessione del proprio smartphone alla porta USB della vettura, l'applicazione verrà avviata in automatico sul sistema Alfa Connect.

Apple CarPlay: per interagire con Apple CarPlay premere il tasto al volante

 (pressione breve del tasto) oppure il pulsante grafico "Casa" sul display in Apple CarPlay.

Android Auto: per interagire con Android Auto premere il tasto al volante

 (pressione breve del tasto) oppure il pulsante grafico "Microfono" sul display in Android Auto (ove presente).

Navigazione

(ove presente)

Se la modalità "Nav" di sistema è già attiva, quando viene collegato un dispositivo alla vettura durante una sessione di navigazione avviata, la modalità di navigazione di sistema viene interrotta per continuare la sessione di navigazione del dispositivo.

È possibile cambiare in qualsiasi momento la propria selezione, accedendo al sistema di navigazione che si vuole utilizzare ed impostando una nuova destinazione.

Uscita dalle App Android Auto ed Apple CarPlay

Per terminare la sessione Apple CarPlay od Android Auto disconnettere fisicamente lo smartphone dalla porta USB della vettura o tramite il menu "Gestione Dispositivi".

COMANDI VOCALI

NOTA Per le lingue non supportate dal sistema i comandi vocali non sono disponibili.

Per utilizzare i comandi vocali premere il tasto "Voce"  sui comandi al volante

oppure il pulsante  sul display e pronunciare ad alta voce la funzione che si desidera attivare. In alternativa, la funzione può essere attivata pronunciando "Ehi Alfa Romeo" oppure "Ehi Connect" (se l'utente ha abilitato la funzionalità in precedenza e per versioni e mercati ove presente).

La lista dei comandi vocali disponibili viene visualizzata sul display divisa per categorie.

Suggerimento

Viene mostrata una lista di comandi vocali più usati.

Telefono

- Chiama <nome contatto>
- Chiama <numero>

- Componi messaggio
- Richiama
- Ultime chiamate
- Mostra chiamate in uscita
- Mostra chiamate perse
- Mostra chiamate ricevute

Testo

- Invia un messaggio a <contatto> mobile/lavoro

Media

- Voglio ascoltare la musica
- Riproduci <brano> di <artista>
- Fammi sentire un po' di <genere>
- Mostra le mie playlist
- Riproduci l'album <nome album>
- Riproduci l'artista <nome artista>
- Riproduci il genere <nome genere>
- Riproduci la playlist <nome playlist>

Radio

- Voglio ascoltare qualche radio
- Riproduci radio <nome radio>
- Riproduci canale <numero>
- Sintonizza su <frequenza> <FM>/<AM>
- Sintonizza su <Nome radio>
- Sintonizza sul canale DAB <Nome radio>

Navigazione

Vedere il paragrafo "Navigazione" più avanti.

Clima

- Imposta la temperatura su <valore>
- Imposta la velocità del ventilatore su <valore>

- Accendi l'aria condizionata

NOTA Nel caso in cui i campi abbiano caratteri speciali di lingue non supportate dal sistema (ad es. Greco), i comandi vocali non saranno disponibili. Le funzionalità relative ai comandi vocali potrebbero subire delle variazioni a seguito degli aggiornamenti del sistema.

VEICOLO ELETTRICO

(versioni Plug-In Hybrid Q4)

Procedere come segue:

- selezionare il pulsante grafico "Veicolo" sul sistema Alfa Connect e, successivamente, selezionare "E-Hybrid"
- se il cavo di ricarica è connesso alla vettura, selezionare la funzione "Attivare PHEV"
- verrà visualizzata la lista delle videate disponibili:
 - "Flusso di potenza"
 - "Cronologia di guida"
 - "Programmazioni"
 - "e-Save"
 - "Impostazioni ricarica"

Flusso di potenza

Mediante la funzionalità "Flusso di potenza" fig. 329 è possibile visualizzare sul display le informazioni relative

alla distribuzione delle potenze assorbite/erogate dai sistemi:

- "Motore" (valore di potenza, espresso in kW, che il motore termico sta generando). In funzione delle condizioni di funzionamento della vettura, questa potenza viene utilizzata per la movimentazione della vettura, effettuare l'operazione di riscaldamento dell'abitacolo, alimentare i carichi elettrici e caricare la batteria ad alta tensione. Il funzionamento del motore termico viene monitorato in modo da minimizzare il consumo di combustibile
- "Batteria" (valore di potenza istantanea, espressa in kW, che la batteria ad alta tensione fornisce/assorbe. Tale potenza alimenta i motori elettrici anteriore e posteriore e i carichi della vettura)
- "Clima" (valore di potenza, espresso in kW, che il sistema di controllo del climatizzatore automatico bizona sta utilizzando per mantenere il valore impostato di temperatura interna dell'abitacolo)



329

9651136

NOTA Nelle manovre di recupero di energia in fase di decelerazione ("eBraking" oppure "eCoasting") il valore di potenza della batteria ad alta tensione visualizzato sul display del sistema Alfa Connect può essere negativo.

NOTA La distribuzione dei flussi di potenza viene visualizzata graficamente, sul display del sistema Alfa Connect, mediante delle frecce.

Cronologia di guida

Mediante la funzionalità "Cronologia di guida" è possibile visualizzare sul display i grafici (relativi alla "Settimana precedente" ed alla "Settimana in corso") con le informazioni relative a:

- "Distanza Percorsa" (valori espressi in km oppure mi), fig. 330
- "Rigenerazione" (valore di energia, espresso in kWh), fig. 331



ABC



330

9651137



331

9651138

Distanza Percorsa

Le barrette grafiche visualizzate sul display (riferite alla "Settimana precedente" ed alla "Settimana in corso") indicano la distanza percorsa (espressa in km oppure mi) in un giorno in modalità di funzionamento elettrica oppure in modalità di funzionamento ibrida.

Le barrette di colore **azzurro** sono riferite al funzionamento con motore elettrico.

384

Le barrette di colore **arancione** sono riferite al funzionamento con motore termico.

Rigenerazione

Le barrette grafiche visualizzate sul display visualizzano il valore di energia recuperata dalla batteria ad alta tensione (espresso in kWh) durante le manovre di recupero di energia "eCoasting" ed "eBraking".

Programmazioni

Se il cavo di ricarica è collegato alla vettura, selezionare "Attivare PHEV".

Mediante la funzionalità "Programmazioni" fig. 332 è possibile programmare il climatizzatore automatico bizona e/o la carica della batteria ad alta tensione.

Durante la ricarica della vettura, oppure nel caso in cui la batteria ad alta tensione sia sufficientemente carica, è possibile attivare il preconditionamento dell'abitacolo prima di mettersi in marcia.

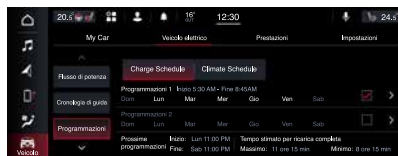

332

9651139

Sul display vengono inoltre visualizzate le informazioni relative a "Prossime programmazioni" ("Carica" e "Clima") e "Tempo stimato per ricarica completa" (tempo "Massimo" e tempo "Minimo").

Programmazione ricarica

Mediante questa funzione, fig. 333, è possibile impostare la ricarica della batteria ad alta tensione, selezionando le seguenti impostazioni:

- "START": ora in cui attivare la procedura di ricarica. Attraverso questa funzione è possibile scegliere l'intervallo di tempo in cui attivare la procedura di ricarica
- "STOP": ora di termine della procedura di ricarica
- "Ripeti ogni": giorno/i in cui far iniziare la ricarica;
- "Ricarica completa": la ricarica continua fino a batteria ad alta tensione completamente carica



333

9651143

NOTA Quando questa voce è selezionata la procedura di ricarica non può essere interrotta. La ricarica si interromperà automaticamente quando verrà raggiunto il 100%.

NOTA Se la programmazione della ricarica non è stata impostata, per effettuare la procedura di ricarica della batteria ad alta tensione è sufficiente collegare il cavo alla presa di corrente (non è necessario impostare la funzionalità di programmazione di ricarica).

NOTA Se si seleziona l'impostazione "Ricarica completa" e si collega il cavo di ricarica successivamente all'ora di inizio della programmazione, la procedura di ricarica della batteria ad alta tensione inizierà il giorno successivo (alla medesima ora). Se si desidera invece iniziare a caricare immediatamente, e continuare a caricare fino a quando la batteria ad alta tensione non è completamente carica, selezionare l'impostazione "Ricarica ora".

Per il collegamento del cavo di ricarica vedere quanto descritto al capitolo "Ricarica" nella sezione "Avviamento e guida".

Programmazione clima

Mediante questa funzione fig. 334 è possibile impostare l'accensione del climatizzatore automatico bizona a

motore spento, selezionando le seguenti impostazioni:

"Orario partenza": ora in cui si desidera partire. L'orario di attivazione del preconditionamento della vettura verrà eseguito autonomamente dalla vettura

"Sempre (Anche quando non collegato)": permette di attivare la climatizzazione dell'abitacolo quando lo stato di carica della batteria ad alta tensione è inferiore al 25%. Il preconditionamento è attivo anche se il cavo di ricarica non è collegato alla presa di ricarica

"Ricarica: Quando collegato": permette di ripetere la funzione per i giorni della settimana selezionati (i giorni sono presenti nella parte inferiore della videata)



334

9651144

NOTA La temperatura impostata dal climatizzatore automatico bizona è quella selezionata prima dello

spegnimento del motore oppure del climatizzatore stesso.

NOTA Per interrompere la procedura di "Programmazione clima" è necessario avviare il motore oppure premere il pulsante OFF ubicato sulla mostrina del climatizzatore automatico bizona.

NOTA Prima che venga raggiunta la temperatura di comfort, premere e rilasciare il pulsante di sblocco porte  ubicato sulla chiave con telecomando, oppure sulla maniglia della porta lato guidatore per sbloccare le porte e disinserire l'allarme (ove presente). In seguito, prima che venga raggiunta la temperatura di comfort, premere e rilasciare il dispositivo di avviamento.

NOTA Selezionando "Sempre (Anche quando non collegato)" la funzione di ricarica della batteria ad alta tensione verrà temporaneamente sospesa. Questo dipende dalla potenza assorbita dal climatizzatore automatico bizona rispetto a quella fornita dalla stazione di ricarica pubblica: in caso di esubero verrà attivata la climatizzazione e verrà effettuata la ricarica.

NOTA La programmazione del climatizzatore automatico bizona può essere attivata unicamente se si verificano le seguenti condizioni:

Porte correttamente chiuse



ABC

- ❑ Cofano motore correttamente chiuso
- ❑ Portellone bagagliaio correttamente chiuso
- ❑ Pedale del freno non premuto
- ❑ Pulsante attivazione luci di emergenza non premuto
- ❑ Allarme (ove presente) non attivo
- ❑ Tensione della batteria ad un livello di carica accettabile
- ❑ Dispositivo di avviamento in posizione STOP
- ❑ Leva del cambio in posizione "Park" (P)

NOTE

❑ Qualora dovesse verificarsi un problema al motore elettrico, la programmazione del climatizzatore automatico bizona verrà disattivata in circa 3 secondi.

❑ Per motivi di sicurezza, il funzionamento dei tergicristalli è disabilitato quando la programmazione del climatizzatore automatico bizona è attiva.

e-Save

La funzionalità "e-Save" fig. 335 consente di salvaguardare lo stato di carica della batteria ad alta tensione oppure utilizzare il motore termico per ricaricare la batteria ad alta tensione.

NOTA La guida con modalità "e-Save" attiva può comportare un aumento del consumo medio di combustibile ed una limitazione alla risposta del pedale

386

dell'acceleratore in caso di richiesta di prestazioni al motore.

Ricarica batteria

Selezionando la voce "Livello target batteria" è possibile selezionare una delle seguenti opzioni di mantenimento dello stato di carica della batteria: 40%+ / 60%+ / 80%+.



335

9651140

Impostazioni ricarica

Mediante la funzionalità "Impostazioni ricarica" è possibile impostare il livello di potenza / corrente assorbita in fase di ricarica. Selezionare, sul display, il livello visualizzato, che va da un livello BASSO ("1") fino ad un livello ALTO ("5").

Il livello di carica della batteria ad alta tensione (espresso in percentuale) viene visualizzato graficamente sul display fig. 336.

Sul display vengono inoltre visualizzate le informazioni relative a:

❑ "Livello batteria": la barra grafica visualizzata sul display indica, in percentuale, lo stato di carica della batteria ad alta tensione

❑ "Tempo stimato per il 100%": corrisponde al tempo necessario ad ottenere la completa ricarica della batteria ad alta tensione

Nel caso in cui si verificassero dei problemi durante la procedura di ricarica, sul display verrà visualizzato un messaggio dedicato che suggerisce al guidatore di selezionare un livello inferiore (selezionando un livello inferiore la ricarica richiederà più tempo).



336

9651141

NOTA Per avere una stima del tempo necessario per la ricarica completa (100%) fare riferimento a quanto visualizzato sul display ed aggiornato in tempo reale.

Tempo di ricarica

Il tempo necessario ad effettuare la ricarica varia in funzione:

- dello stato di carica della batteria ad alta tensione;
- dell'età della batteria ad alta tensione ed alla sua temperatura;
- del tipo di cavo utilizzato (cavo "Modo 2" oppure cavo "Modo 3") e, conseguentemente, dalla modalità di ricarica selezionata (collegamento ad una presa di corrente domestica, ad una stazione di ricarica di tipo domestico (wallbox) oppure ad una stazione di ricarica pubblica);
- di eventuali fattori esterni oppure ambientali quali, ad esempio, l'attivazione del climatizzatore, la temperatura esterna, la temperatura della batteria ad alta tensione, il Paese in cui si effettua la ricarica.

I tempi di carica possono essere più lunghi qualora sia presente un dispositivo di protezione termica dell'impianto, che riduce la corrente di carica verso la presa a cui è collegata la vettura.

NOTA I tempi di ricarica e le correnti si riferiscono ad impianti alimentati a 230V e 50Hz in condizioni nominali e temperatura ambiente di 25°C.

NOTE

Le informazioni riportate di seguito fanno riferimento all'utilizzo dei cavi di ricarica "Modo 2" fornito in dotazione con la vettura e "Modo 3" fornito separatamente come optional da FCA.

I tempi di ricarica riportati nella tabella seguente sono stime basate sulla ricarica della batteria ad alta tensione con stato di carica inferiore all'1%.

Tipo di cavo di ricarica utilizzato: "Modo 2" (*)

Tempo standard di ricarica stimato (utilizzando il "Livello 5"): circa 5 ore e 30 minuti

Tipo di cavo di ricarica utilizzato: "Modo 3" (**)

Tempo standard di ricarica stimato (utilizzando il "Livello 5"): circa 2 ore e 30 minuti

(*) Il **tempo standard di ricarica** riportato è calcolato al massimo livello (5) "alto" impostato sul display del sistema Alfa Connect, corrispondente ad una corrente assorbita di 13 A. Selezionando un livello di potenza inferiore, il tempo di ricarica aumenterà in modo non lineare. I livelli di potenza inferiori riducono la massima corrente assorbita a passi del 20% circa, fino ad arrivare ad una corrente di 2,7 A in corrispondenza del livello minimo (1) "basso" impostato sul display del sistema Alfa Connect.

NOTA In funzione del Paese di commercializzazione della vettura e del "Livello di ricarica" ("Livello 1" basso oppure "Livello 5" alto) impostato sul display del sistema Alfa Connect, i valori di assorbimento di corrente (da un minimo di 2,7 A ad un massimo di 13 A) ed i relativi tempi di ricarica possono subire delle variazioni in quanto il cavo di ricarica "Modo 2" può avere dei valori massimi ammessi inferiori a 13 A.

(**) Il **tempo standard di ricarica** riportato è calcolato al massimo livello (5) "alto" impostato sul display del sistema Alfa Connect, corrispondente ad una corrente assorbita di 32 A. Selezionando un livello di potenza inferiore, il tempo di ricarica aumenterà in modo non lineare. I livelli di potenza inferiori riducono la massima corrente assorbita a passi del 20% circa, fino ad arrivare ad una corrente assorbita di 6,4 A in corrispondenza del livello minimo (1) "basso" impostato sul display del sistema Alfa Connect.

NAVIGAZIONE

(ove presente)

Premere il pulsante grafico "Nav" per visualizzare sul display la mappa di navigazione.

È possibile utilizzare la visualizzazione mappa nello stesso modo in cui si consulta una mappa cartacea



ABC

tradizionale. È possibile spostarsi all'interno della mappa mediante azioni e ingrandire o ridurre la visualizzazione con gli appositi pulsanti.

È possibile trovare la destinazione selezionandola sulla mappa, scegliendo una destinazione salvata (ad esempio "Casa" o "Lavoro") o cercando un indirizzo utilizzando il pulsante "Cerca" nel menu principale.

Dopo aver selezionato la destinazione, viene pianificato un percorso e mostrato sulla schermata "Visualizzazione mappa". Sulla destra del display è disponibile la barra del percorso, che fornisce una ulteriore indicazione sugli eventi lungo il percorso, ad esempio gli incidenti e gli autovelox. È disponibile anche l'orario di arrivo e la distanza rimanente.

È possibile scegliere di visualizzare il percorso tramite un'immagine 3D nella "Vista di navigazione".

NOTA La regolazione del volume del sistema di navigazione può essere effettuata in fase di navigazione, quando il sistema fornisce le indicazioni vocali, oppure dalla funzione "Regolazione volume" nel menu "Impostazioni audio".

NOTA In alcuni Paesi, l'uso della tastiera è permesso soltanto a vettura ferma. In caso di tentativo di inserimento del testo (ad esempio un indirizzo) con vettura in movimento o di ripresa della marcia

senza aver terminato l'inserimento, compare sul display un messaggio di avviso all'utente e l'operazione verrà terminata. Si consiglia quindi l'uso dei comandi vocali durante la marcia.

Menu principale di navigazione

Nella "Visualizzazione mappa" oppure nella "Vista di navigazione" selezionare il pulsante  del menu principale per aprire il relativo menu.

Nel menu principale sono disponibili i seguenti pulsanti:



"Cerca": selezionare questo pulsante grafico per cercare un indirizzo, un luogo oppure un punto di interesse, quindi pianificare un percorso verso la posizione.



"Vai a casa": selezionare questo pulsante per navigare verso la posizione registrata come "Casa". Se questo pulsante viene visualizzato come "Aggiungi Casa", selezionare questo pulsante per impostare la posizione della casa.



"Vai al lavoro": selezionare questo pulsante per navigare verso la posizione registrata come "Lavoro". Se questo pulsante viene visualizzato come "Aggiungi Lavoro", selezionare questo pulsante per impostare la posizione del lavoro.



"Recente": selezionare questo pulsante per aprire l'elenco delle destinazioni recenti. Selezionare una destinazione recente per pianificare un percorso verso tale destinazione.



"Preferiti": selezionare questo pulsante per visualizzare le destinazioni preferite salvate.



"Viaggi": selezionare questo pulsante per mostrare i viaggi salvati.



"Mappe": selezionare questo pulsante per visualizzare un elenco di mappe installate. Le mappe vengono aggiornate automaticamente.



"Impostazioni": selezionare questo pulsante per aprire il menu "Impostazioni". Nel menu "Impostazioni", è possibile modificare gli elementi visualizzati sul display di navigazione.

Pulsanti del sistema

Sono disponibili i seguenti pulsanti nelle diverse videate del sistema di navigazione:



Dopo aver selezionato una destinazione, facendo clic su un punto della mappa o utilizzando la funzione di ricerca, selezionare questo pulsante grafico. Il sistema di navigazione troverà il percorso migliore, e, se disponibili, due percorsi alternativi. È possibile selezionare un'alternativa per evitare i pedaggi o il traffico intenso, ad esempio.



Utilizzare questo pulsante per decidere se visualizzare i risultati sulla mappa o in un elenco.



Utilizzare questo pulsante per accedere al menu "Opzioni percorso". Con un percorso attivo, è possibile modificare il percorso da questa schermata.



Selezionare questo pulsante per tornare alla schermata precedente.



Selezionare questo pulsante per tornare alla "Visualizzazione mappa".



Selezionare questo pulsante per passare tra la direzione "3D in alto", la direzione "2D in alto" e "2D, nord" in alto.



Selezionare questo pulsante per scegliere tra le istruzioni audio, solo avvisi o nessun suono.

Servizi TomTom (ove presenti)

Info sui Servizi TomTom

NOTA I servizi Tom Tom Services o parte di essi non sono disponibili in tutti i Paesi o aree geografiche e la funzionalità dei servizi live Tom Tom è subordinata alla presenza di connettività nel Paese d'utilizzo. Per ulteriori informazioni sui servizi disponibili nelle varie aree geografiche, visita il sito Web [tomtom.com/services](https://uk.support.tomtom.com/services) (<https://uk.support.tomtom.com/app/content/name/TechSpecs/>).

I seguenti Servizi connessi potrebbero essere disponibili per il tuo sistema di navigazione:

- Traffico
- Tutor e autovelox
- Meteo
- Ricerca online

Traffico

TomTom Traffic è un servizio TomTom che fornisce informazioni sul traffico in tempo reale.

In combinazione con i dati cronologici sull'utilizzo delle strade, TomTom Traffic ti consente di pianificare il percorso ottimale verso la destinazione prendendo in considerazione le attuali condizioni del traffico locale.

TomTom Navigation App riceve regolarmente informazioni sulle condizioni in evoluzione del traffico. Se sul percorso corrente vengono rilevati ingorghi, forti temporali, neve o altri problemi, TomTom Navigation App proporrà di ripianificare il percorso per provare a evitare i rallentamenti.

Osservazione del traffico sulla mappa:

sulla mappa vengono visualizzati i problemi di traffico fig. 337. Se si sovrappongono vari problemi, verrà visualizzato quello con priorità più alta, ad esempio, la chiusura di una strada è più importante dei lavori in corso o di una corsia chiusa.



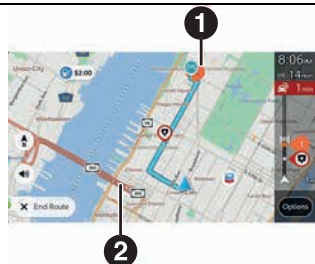

337

9651216

(1) Problema di traffico che influisce sul percorso nella direzione di viaggio.

(2) Lavori in corso.

Osservazione del traffico lungo il percorso:

la barra del percorso segnala eventuali ritardi dovuti al traffico mentre guidi, mediante simboli che identificano il punto in cui si è verificato il problema lungo il percorso. Per visualizzare ulteriori informazioni su un problema, selezionarne uno nella barra del percorso. Verrà visualizzata la mappa ingrandita sul problema fig. 338 e verrà aperto un menu a comparsa indicante informazioni dettagliate.

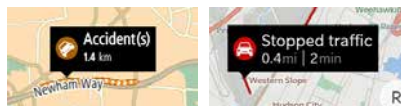

338

9651217

Possono essere visualizzate le seguenti informazioni: il tipo di problema (generale, incidente, lavori, ecc.), la gravità del problema, il ritardo e l'estensione del problema.

Incidenti: i simboli degli incidenti vengono utilizzati nella visualizzazione mappa e nella barra del percorso per visualizzare la causa di un ingorgo dovuto al traffico. Il simbolo o un numero all'inizio del problema ne indica il tipo o il ritardo in minuti, ad esempio 4 minuti. Il colore del problema indica la velocità del traffico rispetto alla velocità massima consentita in tale posizione. Il colore rosso indica il valore più basso. Le strisce sull'ingorgo stradale sono anche animate, per indicare la velocità del traffico ove appropriato.

Indicatore di corsia in movimento:

l'indicatore di corsia in movimento aiuta a prepararsi alle uscite autostradali e agli

incroci, mostrando la corsia corretta per il percorso pianificato.

Limiti di velocità in base all'ora: alcuni limiti di velocità variano a seconda dell'ora del giorno o delle condizioni di guida. Laddove possibile, il limite di velocità mostrato nel pannello della velocità cambia in modo da mostrare i limiti di velocità variabili.

AVVERTENZA Il limite di velocità mostrato nel pannello della velocità è solo indicativo. Rispettare sempre il limite di velocità attuale per la strada che si sta percorrendo e per le condizioni di guida correnti.

Tutor e autovelox

Il servizio Autovelox avvisa sulla posizione di autovelox fissi e mobili, Safety Tutor, telecamere semaforiche, sulle zone di controllo della velocità media e sulla presenza di telecamere delle zone a traffico limitato.

NOTA Quando si guida in un'altra area o Paese che non consente l'utilizzo di avvisi autovelox, TomTom Navigation App disattiva il servizio TomTom Autovelox. Non si riceveranno avvisi autovelox in tali aree o Paesi.

Gli avvisi vengono generati quando ci si avvicina a un autovelox e possono essere di vario tipo:

- viene visualizzato un simbolo nella barra del percorso e sul percorso nella mappa
- sulla barra del percorso vengono indicati la distanza dall'autoveloce e il limite di velocità
- in prossimità dell'autoveloce o se si sta guidando in una zona con controllo della velocità, la barra del percorso diventa arancione (con velocità maggiore di 5 km/h oltre il limite) o rossa (con velocità entro i 5 km/h oltre il limite)
- viene emesso un suono di avviso mentre ci si avvicina all'autoveloce o alla telecamera

La modalità di segnalazione può essere modificata tramite il menu "Impostazioni" > "Suoni e avvisi".

Servizi meteo

(disponibile esclusivamente tramite abbonamento a TomTom Services)

Il servizio TomTom Meteo fornisce bollettini dettagliati e previsioni per i successivi cinque giorni per paesi e città. Le informazioni vengono fornite da stazioni meteo locali e vengono aggiornate ogni ora. È possibile ricevere un bollettino meteo per la posizione corrente oppure puoi ricevere un bollettino per la destinazione o la località cercata.

Selezionando l'app "Meteo" viene mostrata la previsione meteo del giorno

nella posizione corrente. Selezionare la freccia verso il basso per scorrere la schermata e visualizzare una panoramica del giorno.



Ricerca online

Nel caso in cui il sistema di navigazione sia connesso ai Servizi TomTom, durante la pianificazione di un percorso sono disponibili anche le informazioni della ricerca online.

Pianificazione di un percorso - Ricerca di una stazione di ricarica pubblica (versioni Plug-In Hybrid Q4)

AVVERTENZA Per motivi di sicurezza e per evitare di distrarti dalla guida, occorre sempre pianificare il percorso prima di mettersi alla guida.

Per cercare una stazione di ricarica, procedere come segue:

- Selezionare il pulsante "Menu principale" per aprire il menu corrispondente 
- Selezionare "Stazione di ricarica EV" . Verrà visualizzata la mappa con le stazioni di ricarica individuate, fig. 339.



339

JOA4033

Se si è pianificato un percorso, sulla mappa verranno visualizzate le stazioni di ricarica presenti.

Se non si è pianificato un percorso, sulla mappa verranno visualizzate le stazioni di ricarica nei pressi della posizione corrente.

È possibile modificare la schermata per visualizzare un elenco delle stazioni di ricarica premendo questo pulsante



È possibile selezionare una stazione di ricarica dall'elenco per individuarla sulla mappa.

Suggerimento: è possibile visualizzare tutti i risultati utilizzando la barra di scorrimento sul lato destro dello schermo.

Selezionare una stazione di ricarica dalla mappa o nell'elenco, fig. 340. Sulla mappa verrà visualizzato un menu a



ABC

comparsa con il nome della stazione di ricarica.

□ Per pianificare un percorso verso la stazione di ricarica selezionata, selezionare il pulsante "Guida" . Viene pianificato un percorso e avviata l'indicazione per arrivare a destinazione. Quando si inizia a guidare appare automaticamente la vista di navigazione.



340

JOA4034

Suggerimento: utilizzando il menu a comparsa, è possibile aggiungere una stazione di ricarica come sosta lungo il percorso. Le stazioni di ricarica impostate come sosta lungo il percorso sono indicate da un'icona blu.

Connettori di caricamento

(versioni Plug-In Hybrid Q4)

Selezionare "Impostazioni" nel "Menu principale", quindi selezionare "Connettori di caricamento" .

È possibile scegliere il connettore di caricamento corretto da utilizzare

quando si cerca una stazione di ricarica. Il connettore di caricamento in dotazione alla vettura è già selezionato, fig. 341.

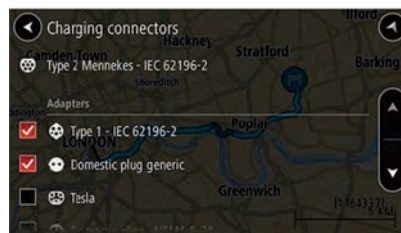

341

JOA4047

Aggiornamento mappe

Il sistema di navigazione, per garantire prestazioni ottimali, necessita di un aggiornamento periodico. Per questo il servizio Mopar Map Care offre un nuovo aggiornamento della mappa ogni tre mesi.

Gli aggiornamenti possono essere scaricati dal sito maps.mopar.eu ed installati direttamente sul sistema Alfa Connect. Tutti gli aggiornamenti sono gratuiti per 3 anni a partire dalla data di inizio della garanzia sulla vettura.

L'aggiornamento del sistema di navigazione può essere effettuato anche presso la Rete Assistenziale Alfa Romeo. NOTA Il rivenditore potrebbe addebitare il costo relativo all'installazione

dell'aggiornamento sul sistema di navigazione.

Comandi vocali

NOTA L'immissione vocale degli indirizzi è supportata solo nel Paese in cui ci si trova ed a condizione che la lingua di sistema corrisponda alla lingua locale. Se ad esempio la vettura si trova in Italia sarà possibile immettere vocalmente solo indirizzi italiani a condizione di avere impostato su "Italiano" la lingua di sistema.

I seguenti comandi vocali possono essere impartiti dopo aver premuto il tasto al volante .

- Trova <PDI> (Punto di interesse) nelle vicinanze/lungo il percorso (Punto di interesse)
- Andiamo <a casa>/<a lavoro>
- Vai a <indirizzo>
- Vai al centro <nome città>
- Guida verso <indirizzo>/<PDI>/<intersezione>
- Vai a casa
- Passa da casa
- Cancella percorso
- Destinazioni recenti
- Naviga passando per una destinazione recente
- Vista 2D

Vista 3D

Regolazione del volume

Il volume del sistema di navigazione può essere regolato solo quando il sistema di navigazione fornisce i comandi vocali.

IMPOSTAZIONI

Il menu "Impostazioni" è disponibile con dispositivo di avviamento in posizione START.

Si può accedere al Menu "Impostazioni" premendo il pulsante grafico "Impostazioni" sulla barra di stato oppure dalla pagina principale della funzione che si sta visualizzando, in basso a destra

NOTA La visualizzazione delle voci del menu varia in funzione delle versioni.

Il menu è indicativamente composto dalle seguenti voci:

- Display
- Profilo person.
- Sicurezza & Assist. guida
- Ora & Data
- Telefono/Bluetooth
- Voce
- Navigazione (ove presente)
- Camera (ove presente)
- Specchi & tergicristalli
- Luci
- Freni

- Porte/Bl. Porte
- Opzioni spreg. veicolo
- Audio
- Notifiche
- Config. radio
- Geolocalizzazione (ove presente)
- Aggiornamento software
- Informaz. sistema

MY CAR (INFORMAZIONI VETTURA)

La funzione "My Car" (Informazioni vettura) è attivabile agendo sull'apposito widget presente sul Menu principale oppure premendo il pulsante grafico "Veicolo" oppure "App".

NOTA All'interno del Menu principale il widget non può essere ingrandito.

Sulla videata principale ("Panoramica") sono visualizzate le informazioni relative a:

- Service (Manutenzione programmata): sul display vengono visualizzati i km (oppure miglia) ed i mesi (oppure settimane oppure giorni) mancanti al tagliando di manutenzione
- iTPMS (indirect Tyre Pressure Monitoring System): sul display vengono visualizzate le informazioni relative alla pressione di ogni pneumatico, monitorate dal sistema iTPMS (indirect Tyre Pressure Monitoring System)
- Esplora Drive Mode (Sistema Alfa DNA™): vengono visualizzate le

informazioni relative alla modalità di guida selezionata mediante il sistema Alfa DNA™

TRIP COMPUTER

Sulla videata principale della funzione "Trip" sono visualizzate le seguenti informazioni relative a "Trip A", "Trip B", "Trip attuale": Consumo medio, Velocità media, Distanza, Tempo di viaggio.

PRESTAZIONI

(ove presente)

La funzione "Prestazioni" è attivabile agendo sull'apposito widget presente sul Menu principale oppure premendo il pulsante grafico "Veicolo" oppure "App".

Sulla videata principale della funzione "Prestazioni" sono visualizzate le informazioni relative a:

- "Indicatori tecnici": valori istantanei della pressione del turbo e della coppia motore
- "Indicatori accessori" (ove presente): temperatura dell'olio motore, temperatura della trasmissione, stato di carica della batteria tradizionale
- "Storico dei consumi": grafico del consumo medio ed istantaneo di combustibile nell'ultimo periodo
- "Coppia motore": coppia motore trasmessa ad ogni ruota e inclinazione della vettura



ABC

□ "Drag Race" (ove presente): prestazioni della vettura di accelerazione e distanza di frenata attuali, dall'ultima rilevazione e il miglior risultato

APP

Premendo il pulsante grafico "App" compariranno sul display i sottomenu "Preferiti", "Recenti", "Altre categorie" e "Tutti".

Preferiti

Il sottomenu "Preferiti" contiene (a seconda della versione/mercato ove previsto) le pagine: "Funzioni elettriche" (versioni Plug- In Hybrid Q4), "Prestazioni", "Gestione Dispositivi", "Android Auto" (oppure Apple CarPlay), "Alexa" (ove presente), "MyCar", "Aggiornamento software".

La pagina "Preferiti" può contenere un massimo di 4 pagine favorite. Se si prova ad aggiungere un'ulteriore pagina, un messaggio segnalerà di aver raggiunto il numero massimo di pagine consentite.

Per inserire o rimuovere un'App nei preferiti selezionare o deselezionare la stellina che compare sull'icona dell'App nell'elenco mostrato nelle pagine "Recenti", "Categorie" o "Tutto". Un pop up segnala all'utente se desidera salvare l'App nei preferiti o meno. È possibile annullare l'operazione selezionando "Annulla" oppure "X".

Recenti

Il sottomenu "Recenti" contiene le App usate o scaricate di recente. L'utente visualizzerà una lista di applicazioni disposte in ordine cronologico.

Categorie

Il sottomenu "Categorie" contiene la lista delle categorie filtrate tra le varie applicazioni. Sono visualizzate nel seguente ordine: "Media", "Comfort", "Nav" (ove presente), "Telefono", "Veicolo", "Sistema", "Altro". Le applicazioni di ogni categoria sono visualizzate in ordine alfabetico.

Tutto

Il sottomenu "Tutti" contiene tutte le applicazioni disponibili e permette all'utente di cercarle in ordine alfabetico da A a Z o da Z a A.

WIDGET

Sulla pagina principale è possibile visualizzare delle pagine di riassunto delle funzioni del sistema Alfa Connect, dette "Widget") a scelta dell'utente da una lista di Widget disponibili. Per aggiungere una Widget premere il pulsante  sul display e selezionare la Widget desiderata dalla lista.

Alcune Widget possono essere a loro volta personalizzate premendo il pulsante  accanto al titolo. In questo modo si aprirà la schermata di

personalizzazione. Successivamente selezionare "Agg. widget".

Il numero di Widget installabili per ogni pagina dipende dalla dimensione delle stesse. È possibile aggiungere più pagine (fino ad un massimo di 5 in totale) premendo il pulsante "+" sul display. Per passare da una pagina all'altra è sufficiente toccare brevemente la pagina e scorrere il dito verso destra o sinistra.

Le pagine possono essere eliminate tramite la funzione "Cancella pagine" o riordinate tramite la funzione "Riordina pagine".

NOTA La personalizzazione è attiva soltanto a vettura ferma. In caso di tentativo di personalizzazione con vettura in movimento o di ripresa della marcia senza aver terminato la procedura, compare sul display un messaggio di avviso all'utente e l'operazione verrà terminata.

SPOSTAMENTO DEI WIDGET

Selezionare il widget desiderato e successivamente:



Spostamento del widget: premere e mantenere premuto per alcuni secondi sul widget desiderato e successivamente

spostarlo verso la parte destra oppure sinistra del display.



Ridimensionamento del widget

(ove presente): premere sull'icona di ridimensionamento del widget che si desidera ridimensionare.



Visualizzazione contenuto del widget

selezionare il widget desiderato e successivamente scorrere in senso verticale. Durante la fase di riordinamento dei widget (visualizzazione dei medesimi in formato ridotto), non sarà possibile visualizzarne il contenuto.

PROFILI

Entrando nell'ambiente Profili è possibile creare un avatar e inserire le proprie personalizzazioni.

Selezionando "Tutti i profili" vengono visualizzati tutti i profili esistenti. I profili possono essere cancellati in blocco tramite la funzione "Cancella i dati

personali" nel menu "Impostazioni" e tramite la funzione di ripristino alle condizioni di fabbrica.

Per creare il proprio profilo selezionare "Aggiungi profilo" e digitare il nome prescelto, scegliere uno degli avatar disponibili e memorizzare il posto in auto che normalmente occupa.

Selezionando "Modifica profilo" possibile effettuare l'inserimento, oppure la modifica, delle personalizzazioni dello stesso.

È possibile escludere tutti i profili e mantenere le impostazioni di default premendo il pulsante "Mod. Parcheggio" presente all'interno della pagina "Tutti i profili".

NOTA Dopo aver effettuato il cambio profilo bisognerà attendere fino a circa 5 minuti per il caricamento delle relative impostazioni sul sistema Connect.

AGGIORNAMENTO DEL SISTEMA

Il sistema Alfa Connect può essere aggiornato da remoto tramite l'aggiornamento Over The Air.

NOTA Le immagini sono indicative. In funzione delle versioni/mercati possono differire da quanto di seguito illustrato.

NOTA Gli aggiornamenti software Over The Air non utilizzano connessioni Wi-Fi esterne, ma usano la connettività dati inclusa con la vettura, senza costi aggiuntivi per il cliente.

AVVERTENZA Dopo l'aggiornamento software Over The Air alcuni settaggi delle impostazioni della vettura o del telefono potrebbero essere andati persi. Verificare ed eventualmente reinserire i settaggi mancanti sul sistema Alfa Connect.

AVVERTENZA Alcuni aggiornamenti automatici del sistema potrebbero avvenire durante le fasi di non utilizzo, a motore spento. Questo potrebbe richiedere, per ristabilire tutte le funzionalità audio e video, di portare il dispositivo di avviamento da STOP ad ENGINE e viceversa più volte.

Quando un aggiornamento software è disponibile, comparirà a schermo una finestra di pop-up che avvertirà che una nuova versione del software o delle nuove funzioni sono disponibili per il sistema Alfa Connect.

NOTA Durante l'aggiornamento la telecamera della retromarcia, il sistema Alfa Connect e altri sistemi di assistenza alla guida non sono disponibili. È consigliato effettuare l'aggiornamento a vettura ferma.

Aggiornamento istantaneo

Quando la finestra di pop-up compare a schermo, premere il pulsante "Aggiorna ora" fig. 342 per aggiornare il software immediatamente.



ABC

Aggiornamento programmato

L'opzione di aggiornamento programmato permette di definire un diverso orario di aggiornamento. Premere le frecce Δ/∇ sullo schermo per impostare l'orario desiderato.

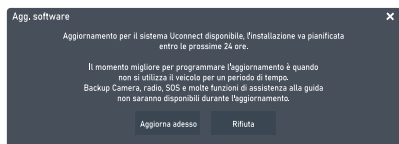

342

5520732D

NOTA L'opzione di aggiornamento programmato può essere usata 20 volte per ogni aggiornamento. Dopo il ventesimo posticipo l'aggiornamento sarà reso obbligatorio al primo avvio della vettura. In caso di aggiornamento obbligatorio è possibile premere soltanto il pulsante "OK" sul pop-up e avviare l'aggiornamento.

Durante l'aggiornamento la radio mostrerà la percentuale di aggiornamento completato e il tempo rimanente al completamento fig. 343. Ad aggiornamento completato il sistema Alfa Connect si riavvierà automaticamente.

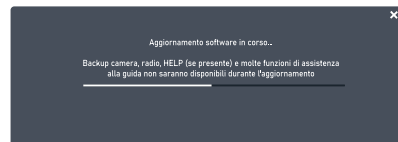

343

5520733D

Aggiornamenti via Wi-Fi esterno

Quando un aggiornamento software via Wi-Fi è disponibile, comparirà a schermo una finestra di pop-up che proporrà l'aggiornamento istantaneo o in un secondo momento.

NOTA Durante l'aggiornamento la telecamera della retromarcia, il sistema Alfa Connect e altri sistemi di assistenza alla guida non sono disponibili. È consigliato effettuare l'aggiornamento a vettura ferma.

Per permettere al sistema Alfa Connect di aggiornare il proprio software:

- Selezionare "Impostazioni" sullo schermo
- Selezionare "Wi-Fi" nella lista delle impostazioni
- Selezionare il router Wi-Fi corretto fra quelle mostrati

NOTA Se il router Wi-Fi è troppo lontano dalla vettura non verrà mostrato fra quelli disponibili.

Se richiesta, inserire la password di accesso al router e selezionare "OK".

Per abilitare gli aggiornamenti software:

nella schermata delle impostazioni Wi-Fi selezionare "Abilita il download del software tramite Wi-Fi".

Quando disponibile un aggiornamento software, una finestra di pop-up comparirà sullo schermo del sistema Alfa Connect per avvertire che è disponibile un nuovo aggiornamento. Alla richiesta di connessione ad una rete Wi-Fi selezionare "SI".

Durante l'aggiornamento una seconda schermata di pop-up mostra il tempo stimato rimanente e la percentuale di avanzamento dell'aggiornamento. Quando l'aggiornamento è terminato premere "OK".

Aggiornamento istantaneo

Quando la finestra di pop-up compare a schermo, premere il pulsante "Aggiorna ora" per aggiornare il software immediatamente.

Aggiornamento programmato

Utilizzare l'opzione di aggiornamento programmato per impostare un'orario di aggiornamento differito. Premere

le frecce \triangle/∇ sullo schermo per impostare l'orario desiderato.

NOTA L'opzione di aggiornamento programmato può essere usata 20 volte per ogni aggiornamento. Dopo il ventesimo posticipo l'aggiornamento sarà reso obbligatorio al primo avvio della vettura. In caso di aggiornamento obbligatorio è possibile premere soltanto il pulsante "OK" sul pop-up e avviare l'aggiornamento.

Durante l'aggiornamento la radio mostrerà la percentuale di aggiornamento completato e il tempo rimanente al completamento fig. 343. Ad aggiornamento completato il sistema Alfa Connect si riavvierà automaticamente.

Errori di aggiornamento

In caso di errori durante la fase di aggiornamento l'operazione viene interrotta e viene visualizzato un messaggio che notifica il ripristino della versione precedente del software.

In questi casi rivolgersi alla Rete Assistenziale Alfa Romeo.

SERVIZI CONNESSI - ALFA CONNECT SERVICES



(per versioni/mercati ove previsto)



I servizi connessi Alfa Connect Services arricchiscono l'esperienza di uso della vettura connettendola alla rete.

I servizi (ove presenti) permettono di ricevere assistenza puntuale in caso di necessità ed emergenza, di ottenere informazioni sullo stato della vettura, la sua posizione, di controllarla da remoto o di migliorare l'esperienza di navigazione (ove presente) grazie ad aggiornamenti in tempo reale.

È possibile accedere ai servizi Alfa Connect Services attraverso una mobile app dedicata per smartphone, smartwatch, un portale web oppure il sistema Alfa Connect della propria vettura.

La disponibilità dei servizi è subordinata alla sottoscrizione di un contratto Alfa Connect Services.

Maggiori informazioni sui servizi Alfa Connect Services – applicabilità, disponibilità, compatibilità, pacchetti

e specifiche – sono disponibili sul sito ufficiale Alfa Romeo.

DISCLAIMER GENERALE

Dati personali e personalizzazione

FCA raccoglie, elabora e usa i dati personali della vettura in conformità con i requisiti di legge. È possibile ottenere maggiori informazioni nelle condizioni generali di erogazione dei servizi e sulle policy di tutela dei dati sul sito ufficiale Alfa Romeo

il Cliente è l'unico responsabile di qualsiasi utilizzo dei servizi nella vettura, anche se siano altri ad usufruirne, e si impegna ad informare tutti gli utilizzatori e gli occupanti della vettura in merito ai servizi e alle funzionalità e ai limiti di sistema

Prerequisiti di funzionamento

Per utilizzare alcuni dei servizi Alfa Connect Services sono necessari la registrazione e l'attivazione effettuabili sul portale, accessibile tramite il sito ufficiale Alfa Romeo, oppure attraverso l'applicazione mobile My Alfa Connect, e il login sui propri dispositivi

Alfa Connect Services non è disponibile in tutti i Paesi, ed è soggetto a limitazioni a seconda della tipologia del sistema Alfa Connect, della posizione e della durata dei servizi



ABC

□ il completo funzionamento dei servizi Alfa Connect Services, inclusa la chiamata di emergenza "EU eCall" e la chiamata di assistenza stradale (ASSIST), è soggetto alla copertura della rete mobile e della geolocalizzazione GPS, senza la quale non è garantita la corretta erogazione dei servizi. Tale copertura potrebbe non essere garantita in luoghi come tunnel, garage, parcheggi multipiano, montagne

□ in caso di sovraccarico della rete mobile o di problemi legati all'alimentazione della vettura (es. batteria tradizionale scarica), i servizi potrebbero non essere disponibili

□ nell'utilizzo dei servizi, il Cliente si impegna a mantenere segreta la propria password, per uso strettamente personale e a non divulgarla a terze parti

SERVIZI

NOTA La data e l'ora, visualizzate sul display del sistema Alfa Connect, devono sempre corrispondere a quelle effettive, anche dopo aver effettuato uno stacco batteria. Effettuare la regolazione tramite il menu "Impostazioni" del sistema Alfa Connect. Eventuali discordanze tra data e ora a display e quelle effettive potrebbero essere causa di malfunzionamenti dei Servizi Connessi.

In funzione delle dotazioni della vettura e del Paese, possono essere disponibili

diversi servizi per diverse durate. Per ulteriori informazioni sulla propria vettura consultare la pagina personale sul sito ufficiale Alfa Romeo.

Alcuni dei pacchetti messi a disposizione del Cliente sono:

□ **My Assistant:** servizio di assistenza al Cliente e avvisi per la sua sicurezza, che include:

- "Chiamata emergenza "EU eCall" e assistenza stradale ASSIST" (vedere quanto descritto nel capitolo "In emergenza")
- "Vehicle Health Report": informazioni sullo stato e sulle condizioni della vettura comunicando al Cliente le potenziali esigenze di manutenzione tramite e-mail periodiche. Questo servizio è fornito a condizione che il Cliente abbia precedentemente comunicato alla rete FCA un indirizzo e-mail valido
- "In-Vehicle Notifications": possibilità di ricevere sul display del sistema Alfa Connect messaggi e/o notifiche relative alla fornitura dei servizi e messaggi di promemoria circa l'effettuazione di campagne di servizio e/o di richiamo

Il Cliente potrà contattare il Servizio Clienti FCA per richiedere

ulteriori informazioni in merito ai messaggi ricevuti

□ **My eCharge** (solo per versioni Plug-In Hybrid Q4): è un servizio che consente di trovare, utilizzare e pagare per la ricarica nelle stazioni di ricarica pubbliche e di tenere traccia dello storico delle ricariche. Il servizio consente anche di gestire le ricariche con la Wallbox privata direttamente da smartphone.

□ **My Car:** servizio di monitoraggio dello stato della vettura.

□ **My Remote:** consente di gestire le operazioni a distanza (accensione luci, blocco/sblocco porte, trova veicolo, ecc.) dalla mobile app My Alfa Connect e attraverso gli assistenti vocali compatibili per la gestione dei servizi utilizzabili da remoto. **Solo per la versione Plug-In Hybrid Q4** è inoltre possibile usufruire dei servizi "E-Control" che permettono di gestire, da remoto, tutte le funzioni relative alla ricarica della batteria ad alta tensione (attivazione della ricarica, programmazione della ricarica e monitoraggio del livello di carica) e relative alla programmazione della climatizzazione.

Qualora si pianifichi una sessione di ricarica della batteria ad alta tensione agendo sul display del sistema Alfa Connect presente su vettura, e si stia caricando tramite strumenti/colonnine fornite a loro volta di soluzioni di

pianificazione, assicurarsi che le programmazioni siano compatibili con quelle del veicolo, in caso contrario la ricarica potrebbe non essere effettuata.

☐ **My Navigation:** servizio di navigazione connessa (soggetto a disponibilità in funzione della versione/mercato di commercializzazione)

☐ **My Wi-Fi:** servizio opzionale Wi-Fi Hotspot. Tale servizio fornisce l'accesso ad Internet dalla vettura a tutti i dispositivi dotati di connessione Wi-Fi (smartphone, tablet, laptop) (tecnologie supportate: 3G - 4G). Questo crea un internet access point Wi-Fi privato a bordo della vettura. La funzione, disponibile solo con dispositivo di avviamento in posizione ON oppure motore avviato, consente la connessione fino ad un massimo di 8 dispositivi contemporaneamente ma non la comunicazione diretta tra loro. La qualità del servizio offerto dal Wi-Fi Hotspot integrato dipende dalla copertura della rete dell'operatore mobile. **Alexa Voice Service** (ove presente): gli utenti con piano dati attivo con il servizio Wi-Fi Hotspot possono inoltre utilizzare a bordo veicolo il servizio voce Alexa, attivabile dal sistema Connect per effettuare operazioni come: controllare il meteo o le notizie, riprodurre musica, interagire con il sistema di navigazione e controllare da remoto dispositivi

intelligenti presenti nella propria casa. È inoltre possibile accedere al servizio anche da remoto, direttamente da casa, per inviare destinazioni alla vettura, monitorare la carica residua, trovare le stazioni di ricarica più vicine e molto altro! Seguire i passaggi sul sito web Ubigi per l'Alfa Romeo per effettuare l'attivazione immediata del servizio Wi-Fi Hotspot.

☐ **My Fleet Manager:** servizio innovativo per la gestione della flotta. Grazie all'interfaccia semplice e intuitiva, ed alla totale accessibilità da remoto, permette di avere il controllo assoluto sulle attività, lo stato di servizio, la manutenzione e l'assistenza per ogni vettura. Con un semplice "click" sullo smartphone si avranno a disposizione tutte le informazioni che servono in tempo reale, senza muoversi dall'ufficio oppure in mobilità.

NOTA Il nome dell'Hotspot e la password possono essere modificati solo con dispositivo di avviamento in posizione ON.

È possibile arricchire la propria esperienza Alfa Connect Services aggiornando i pacchetti e/o acquistando servizi opzionali per i quali è richiesto un abbonamento.

I servizi possono essere sottoscritti in autonomia dal Cliente consultando il catalogo dei servizi disponibili per

la propria vettura, direttamente dalla pagina personale del sito ufficiale Alfa Romeo.

☐ **My Alert:** servizio opzionale con notifiche via App e web in caso di sospetti tentativi di furto e assistenza in caso di furto.

DISATTIVAZIONE DELLA MODALITÀ GEOLOCALIZZAZIONE

(per versioni/mercati ove presente)

Qualora si desideri disattivare la modalità di geolocalizzazione, è sufficiente farlo dal sistema Alfa Connect fig. 344 (per maggiori dettagli vedere quanto descritto relativamente al Menu "Impostazioni" del sistema Alfa Connect).

Disattivando la modalità geolocalizzazione non saranno disponibili alcuni dei servizi su mobile app e web che utilizzano la posizione della vettura.

AVVERTENZA L'icona  visualizzata nella parte inferiore sinistra del display del sistema Alfa Connect, segnala che la funzione di geolocalizzazione è attiva (ON). Quando la geolocalizzazione è attiva, la posizione del veicolo viene tracciata per abilitare le funzioni che lo richiedono. Quando la geolocalizzazione è disattivata la posizione del veicolo viene tracciata solo per i sistemi di navigazione, sicurezza, assicurazioni e



ABC

assistenza alla guida (se presenti). Per disattivare tale funzione vedere quanto indicato nel capitolo "Impostazioni" del sistema Alfa Connect.

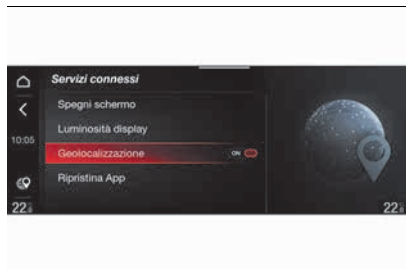

344

12126S2094EM

AVVERTENZA Nel caso in cui venga effettuato il "ripristino delle impostazioni di default", spegnere il motore (dispositivo di avviamento in posizione STOP) ed attendere qualche minuto prima di riavviarlo (dispositivo di avviamento in posizione ENGINE). La non corretta esecuzione dell'operazione ed il poco tempo trascorso tra lo spegnimento ed il successivo riavviamento del motore, potrebbero far sì che le impostazioni della Privacy non vengano mantenute. In questo caso ripetere l'operazione, allungando il tempo di attesa tra lo spegnimento del motore ed il successivo riavviamento.

AGGIORNAMENTO DEL SISTEMA

Alfa Connect Services e il software dell'applicativo del sistema Alfa Connect sono aggiornati da remoto, allo scopo di mettere a disposizione del Cliente versioni software più recenti che includano nuove funzionalità oppure miglioramenti/arricchimenti delle funzionalità già offerte.

Gli aggiornamenti di cui sopra vengono effettuati a discrezione di FCA.

Parte degli aggiornamenti del sistema saranno gestiti in automatico, altri invece verranno comunicati al Cliente mediante messaggi visualizzati sul display del sistema Alfa Connect, dando la possibilità al Cliente di confermare oppure posticipare l'aggiornamento stesso.

In caso di non disponibilità del sistema, il Cliente ne verrà notificato dal sistema Alfa Connect.

Per ottenere maggiori informazioni su servizi, caratteristiche, specifiche, disponibilità ed eventuali aggiornamenti vi invitiamo a fare sempre riferimento ai contenuti inclusi nel sito ufficiale di Alfa Romeo.

DISATTIVAZIONE DEI SERVIZI ALFA CONNECT SERVICES

Qualora il Cliente venda a terzi la propria vettura su cui sono attivi i servizi Alfa Connect Services, sarà sua cura

scollare il proprio profilo dai servizi attraverso la pagina sul sito ufficiale di Alfa Romeo, contattando il Customer Care oppure recandosi presso la Rete Assistenziale Alfa Romeo.

È altresì cura del Cliente, comunicare al nuovo proprietario l'eventuale presenza di servizi non ancora scaduti associabili a un nuovo account Alfa Connect Services.



ATTENZIONE

302) *Attenersi sempre alle norme stradali del Paese nel quale si circola, prestando sempre attenzione alla strada. Guidare sempre in modo sicuro con le mani sul volante. Utilizzare le funzioni del sistema Alfa Connect solo quando si è sicuri di poterlo fare in condizioni di sicurezza. Il Cliente è responsabile di tutti i rischi legati all'uso delle funzionalità e delle applicazioni della vettura. L'inosservanza di tali regole potrebbe causare incidenti gravi e/o morte.*

OMOLOGAZIONI MINISTERIALI



Tutte le apparecchiature radio in dotazione alla vettura sono conformi alla Direttiva 2014/53/UE, UA.RED.TR, al Decreto Legge francese SAR del 15/11/2019 e alla Certificazione UKCA (UK Conformity Assessed) del 01/01/2021 vigente nel Regno Unito.

Per maggiori informazioni consultare il sito www.mopar.eu/owner oppure <http://aftersales.fiat.com/elum>

Dispositivi a radiofrequenza



Tutti i dispositivi a radiofrequenza sono conformi alle norme previste nei singoli Paesi di commercializzazione.

Per maggiori informazioni consultare il sito www.mopar.eu/owner oppure <http://aftersales.fiat.com/elum>



ABC

BORN TO BE TOGETHER



SELENIA





Cambio olio? Gli esperti raccomandano Selenia

*Il motore della tua vettura viene rifornito in fabbrica con **Selenia**. Questa è la gamma di oli motore che soddisfa le specifiche internazionali più avanzate. Le caratteristiche di livello superiore permettono a **Selenia** di garantire le massime prestazioni e la protezione del motore.*

La gamma Selenia comprende diversi prodotti tecnologicamente avanzati:

Selenia Quadrifoglio

Selenia Quadrifoglio 5W-40 è un lubrificante completamente sintetico sviluppato in collaborazione con STELLANTIS appositamente per gli appassionati del volante. È stato studiato per migliorare le prestazioni sportive e tirare fuori il meglio dai motori Alfa Romeo Quadrifoglio.

Selenia WR FORWARD 0W-20

Selenia WR FORWARD 0W-20 è un lubrificante completamente sintetico sviluppato in collaborazione con STELLANTIS appositamente per le autovetture di ultima generazione con motore diesel (norma Euro 6 con urea) e per i motori ad alte prestazioni dei segmenti delle auto di lusso e sportive.

Selenia DIGITEK PURE ENERGY

Selenia DIGITEK PURE ENERGY 0W-30 è un lubrificante completamente sintetico sviluppato in collaborazione con STELLANTIS per i motori a benzina Euro 6 delle autovetture moderne. Il suo particolare grado di viscosità e la formulazione specifica sono in grado di ottimizzare i consumi di carburante e quindi di ridurre la CO2 prodotta.

Selenia ECO2

Selenia ECO2 è un lubrificante sintetico sviluppato in collaborazione con STELLANTIS per i motori delle autovetture formulato per offrire un basso contenuto di ceneri e un risparmio energetico molto alto.

INDICE

ABS (sistema)	120
Accendisigari	60
Active Driving Assist	195
Active ParkAssist (sistema)	220
Adaptive Cruise Control (ACC)	187
Adaptive Cruise Control con Stop&Go	195
Adaptive Driving Beam (ADB)	36
Adaptive Low Beam (ADB)	36
AdBlue (procedura di rabbocco dell'additivo)	263
Additivo per emissioni Diesel AdBlue (UREA)	269
AFS (Adaptive Front Lighting System)	36
Aggancio anello di traino	302
Air bag frontali	152
Air bag laterali	152
Alette parasole	60
Alfa Connect	372
Alfa Dual Stage Valve Suspension (DSV)	214
Allarme	22
Alzacristalli	51
Apertura di emergenza sportello combustibile	263
Appoggiatesta	33
Avviamento del motore	161
Avviamento di emergenza	295
Batteria ausiliaria (versione Mild Hybrid)	16

Batteria sistema ibrido	346
Batterie ad alta tensione	12
Bloccasterzo	19
BSG (Belt Starter Generator) (versioni Mild Hybrid)	14
Cambio automatico	167
Cambio automatico a doppia frizione	172
Cambio automatico a doppia frizione elettrificato	177
Carrozzeria (pulizia e manutenzione)	333
Cassetti portaoggetti	60
Catene da neve	331
Cerchi e pneumatici	348
Chiamata ASSIST	276
Chiave elettronica	17
Cinture di sicurezza	135
Climatizzazione	48
Coasting	214
Cofano motore	54
Comandi	
Tabella riassuntiva pulsanti grafici sul display	372
Commutatore luci	36
Consigli, comandi e informazioni generali	370
Consumo di carburante	366
Controlli periodici	306
Correttore assetto fari	36
Cric	284
Cruise Control elettronico	186

Dati per l'identificazione	340
Dead Lock (dispositivo)	23
Dimensioni	352
Disabilitazione sistemi di sicurezza attivi	120
Display	73
Dispositivo di avviamento	19
Dispositivo sicurezza bambini	23
Disposizioni per trattamento vettura a fine ciclo vita	367
DPF (Trappola del particolato)	64
DST (sistema)	120
DTC (sistema)	120
e-machine (motore elettrico)	177
Emissioni di CO ₂	366
Engine Immobilizer (sistema)	21
EPB (freno di stazionamento elettrico)	165
Equipaggiamenti interni	60
Equipaggiamento di ricarica (sistema ibrido)	232
ERM (sistema)	120
ESC (sistema)	120
Fluidi e lubrificanti	361
Fonti di alimentazione utilizzabili	235
Funzione Cornering Lights	36
Funzione Hold 'N' Go	167
Funzione Service Position (tergicristallo)	326
Funzioni di ricarica (sistema ibrido)	258



Fusibili (sostituzione)	284	Luci interne ambiente	42	Portabicchieri / portalatine	60
G lare Free	36	Lunga inattività della vettura	333	Portapacchi/portasci	63
GPF (Trappola del particolato versioni benzina)	64	M aniglione di appiglio	60	Porte	23
Guida fuoristrada (suggerimenti per la guida)	269	Manutenzione programmata	306	Portellone vano bagagli	55
H SA (sistema)	120	Modalità eBoosting	262	Posacenere	60
I n caso di incidente (versioni ibride)	282	Modalità eBraking	261	Post Collision Braking (sistema)	123
In sosta	164	Modalità eCoasting	260	Precauzioni relative al sistema ibrido	118
Indicatori di direzione	36	Modalità eCreeping	261	Presenza di corrente	60
Intelligent Speed Assist (sistema)	230	Modalità eLaunch	262	Presenza di ricarica (sistema ibrido)	232
Interni (pulizia)	336	Modalità eParking	262	Pressione di gonfiaggio pneumatici	348
K it Fix&Go	289	Modalità eQueueing	261	Prestazioni (velocità massime)	365
L ane Change (cambio corsia)	36	Modalità Mani libere (bagagliaio)	55	Pretensionatori	138
Lavacrystallo / lavalunotto (manutenzione)	326	Modi di ricarica (sistema ibrido)	235	Principio di funzionamento versione Plug-In Hybrid	11
Le chiavi	17	Motore	341	Procedura di ricarica da stazione di ricarica pubblica (AC)	255
Limitatori di carico	138	O mologazioni ministeriali	401	Procedure di manutenzione	326
Luce pozzanghera	42	Overboost	262	Q uadro strumenti	69
Luce retronebbia (attivazione)	36	P ark Sensors	215	R egolazione assetto fari	36
Luci abbaglianti	36	Passive Entry (sistema)	23	Ricarica della batteria tradizionale	325
Luci abbaglianti automatiche	36	PBA (sistema)	120	Ricarica in corrente alternata (AC) domestica	251
Luci anabbaglianti	36	Pesi e masse	356	Rifornimenti	358
Luci di cortesia	36	Piano di manutenzione programmata	306	Rifornimento della vettura	263
Luci di emergenza	276	Plafoniera anteriore	42	Rifornimento di emergenza combustibile	263
Luci di parcheggio	36	Plafoniera cassetto portaoggetti	42	Rim Protector (pneumatici)	348
Luci diurne (D.R.L.) (attivazione)	36	Plafoniera posteriore	42	Riscaldamento elettrico volante	34
Luci esterne	36	Plafoniere			
Luci interne	42	plafoniere vano bagagli	42		
		Plancia portastrumenti	10		

Risparmio di combustibile	269	Sistema di protezione supplementare (SRS) Airbag	152	Specchi retrovisori	34
Rodaggio del motore	164	Sistema di ricarica wireless – WCPM (Wireless Charge Pad Module)	60	Speed Limiter	184
Ruote e pneumatici	331	Sistema di segnalazione acustica pedone	134	Spegnimento di emergenza del motore	164
S afe Hold	165	Sistema Driver Attention Assist	123	Spie e messaggi	83
Sblocco di emergenza del cavo di ricarica (versioni Plug-In Hybrid Q4)	258	Sistema EOBD	68	Suggerimenti per la guida	269
Sblocco leva cambio automatico	299	Sistema ibrido		Surriscaldamento del motore termico	298
Sedili	28	Batterie ad alta tensione	12	T C (sistema)	120
Sensore crepuscolare	36	Sistema ibrido (Mild Hybrid)	14	Telecamera posteriore (ParkView Backup Camera)	231
Sensore pioggia	44	Sistema iTPMS (indirect Tyre Pressure Monitoring System)	123	Temporizzatore spegnimento fari	36
Servizi connessi - Alfa Connect Services	397	Sistema Lane Keeping Assist	123	Tergicristallo	44
Servosterzo	181	Sistema RCP (Rear Cross Path detection)	123	Tergicristallo / tergilunotto (sostituzione spazzola)	326
Side Distance Warning (sistema)	226	Sistema SBA (Seat Belt Alert)	136	Tergicristallo/lavacristallo	44
Sistema 360° surround	224	Sistema Start&Stop	182	Funzione lavaggio intelligente	44
Sistema Active Driving Assist	195	Sistemi di ausilio alla guida	123	Tergilunotto/lavalunotto	44
Sistema Alfa DNA™ con ESC OFF (escluse versioni Plug-In Hybrid Q4)	211	Sistemi di protezione per bambini	140	Tetto apribile elettrico	52
Sistema Alfa DNA™ con ESC OFF (versioni Plug-In Hybrid Q4)	207	Sistemi di sicurezza attiva	120	Traffic Sign Recognition (sistema)	227
Sistema Autonomous Emergency Brake	123	Sistemi per la protezione dell'ambiente	64	Traino della vettura	302
Sistema blocco combustibile	298	Sollevamento della vettura	331	Traino della vettura in panne	300
Sistema BSM (Blind-spot Monitoring)	123	Sostituzione di una lampada esterna	283	Traino di rimorchi	273
Sistema di protezione occupanti	135	Sostituzione di una lampada interna	283	Trasmissione	347
		Sostituzione di una ruota	284	Trasportare bambini in sicurezza	140
				Trasporto di passeggeri / animali	269
				Trazione integrale (AWD)	181



Trip Computer	81
Trip Summary	82
TSC (sistema)	120
U tilizzo gravoso della vettura	306
V ano motore	317
Verifica dei livelli	317
Vernice (pulizia e manutenzione)	333
Volante	34
W allbox (procedura di ricarica domestica rapida)	255

RICAMBI E ACCESSORI ORIGINALI ALFA ROMEO

PERFETTI PER LA VOSTRA VETTURA, DAL PRIMO ALL'ULTIMO DETTAGLIO

I **Ricambi e gli Accessori Originali Alfa Romeo** rispettano i severi capitolati di progettazione e produzione dei componenti usati in linea di montaggio per soddisfare le specifiche tecniche della Sua nuova Alfa Romeo ed esaltarne stile e prestazioni. Sono sottoposti a severi test di omologazione e controlli di **qualità** per rispondere agli **standard su sicurezza e tutela dell'ambiente**.

Tutti i componenti della Sua nuova Alfa Romeo, dalla più piccola lampadina ai più complessi sistemi meccanici, elettrici ed elettronici, sono stati progettati per lavorare in armonia e garantirvi una guida confortevole e sicura, nel pieno rispetto dell'ambiente. Gli Accessori Originali esaltano all'ennesima potenza lo stile della Sua nuova vettura.

Si affidi all'**esperienza e alla qualità dei Centri Autorizzati Alfa Romeo** per trovare la gamma completa di Ricambi e Accessori Originali Alfa Romeo.

Cerchi il Centro più vicino su www.alfaromeo.com





La meccanica delle emozioni