

NECCHI

CE

www.necchi.it

820

Mod. 820

IMPORTANTI ISTRUZIONI DI SICUREZZA

La macchina da ricamo 820 è stata progettata e costruita esclusivamente per uso DOMESTICO.

Leggere interamente le istruzioni prima di utilizzare questa macchina.

PERICOLO – Per ridurre il rischio di scosse elettriche:

1. Non lasciare mai incustodita la macchina quando è collegata alla rete elettrica. Staccare sempre la spina della macchina dalla presa di corrente dopo l'utilizzo e prima della pulizia.
2. Scollegare la macchina dalla presa di corrente prima di sostituire una lampadina. Sostituire la lampadina bruciata con una nuova dello stesso tipo: 12 Volt, 5 Watt.
3. Non tentare di raggiungere una macchina caduta nell'acqua. Scollegare immediatamente la macchina dall'alimentazione elettrica.
4. Non posizionare o conservare la macchina su un piano di appoggio poco stabile oppure in luoghi in cui potrebbe cadere in una vasca o in un lavandino. Non posizionare o lasciare cadere la macchina nell'acqua o in altri liquidi.

ATTENZIONE – Per ridurre il rischio di scottature, incendi, scosse elettriche o lesioni:

1. Non lasciare utilizzare la macchina come un giocattolo. Prestare particolare attenzione durante l'utilizzo della macchina da parte o in prossimità di bambini.
2. Utilizzare la macchina esclusivamente per lo scopo a cui è destinata, come descritto in questo manuale. Utilizzare esclusivamente accessori raccomandati dal costruttore e indicati nel presente manuale.
3. Non azionare mai la macchina se il filo o la spina sono difettosi, se la macchina non funziona correttamente, è caduta, si è danneggiata oppure è caduta nell'acqua. Riconsegnare la macchina al rivenditore autorizzato o al centro assistenza più vicino per un eventuale controllo, riparazione o regolazione di tipo elettrico o meccanico.
4. Questa macchina è dotata di uno speciale cavo di collegamento che, se danneggiato, deve essere sostituito con un cavo identico. Questo cavo può essere richiesto al proprio rivenditore.
5. Non utilizzare mai la macchina con le aperture di ventilazione ostruite. Mantenere sempre le aperture di ventilazione della macchina e il pedale privi di filaccia, polvere e fibre.
6. Non lasciare mai cadere né inserire alcun oggetto nelle aperture.
7. Non utilizzare la macchina all'aperto.
8. Non azionare la macchina in ambienti dove si utilizzano prodotti per aerosol (spray) o viene somministrato ossigeno.
9. Per scollegare la macchina, portare l'interruttore di alimentazione su OFF, quindi staccare la spina dalla presa di corrente.
10. Non staccare la spina tirando il filo. Impugnare direttamente la spina, non il filo.
11. Non avvicinare le dita alle parti in movimento, soprattutto all'ago.
12. Utilizzare sempre la placca dell'ago corretta. L'utilizzo di una placca errata potrebbe provocare la rottura dell'ago.
13. Non utilizzare aghi piegati.
14. Non tirare o spingere il tessuto mentre si cuce. L'ago potrebbe piegarsi e rompersi.
15. Spegnere la macchina quando si effettuano regolazioni nella zona dell'ago, ad esempio infilare l'ago, sostituire l'ago, inserire la spoletta, ecc.
16. Staccare sempre la spina della macchina dalla presa di corrente quando si toglie un coperchio, si effettua la lubrificazione o quando si effettuano delle regolazioni indicate in questo manuale di istruzioni.

CONSERVARE LE ISTRUZIONI IMPORTANTE

Tenere la macchina lontana da elettricità statica, fonti di calore, umidità e dalla luce diretta del sole.

Solo per Stati Uniti

Questa macchina viene fornita dotata di spina polarizzata (una lama più larga dell'altra). La spina polarizzata consente di ridurre il rischio di scosse elettriche e può essere inserita in una presa polarizzata in un unico modo. Se la spina non entra perfettamente nella presa, capovolgerla. Se continua a non entrare perfettamente, contattare un elettricista qualificato per fare installare una presa appropriata. In ogni caso, non modificare la spina.

INDICE

Componenti della macchina e rispettive funzioni	
Denominazioni delle parti	3
Accessori standard	4
Piano di cucito (vano accessori)	5
Braccio libero	5
Leva alzapiedino e ulteriore sollevamento del piedino	5
Regolazione della tensione del filo dell'ago	6
Preparazione al ricamo	
Collegamento della macchina all'alimentazione elettrica	7
Tasto START/STOP	8
Tasto tagliafilo	8
Schermo LCD a sfioramento	9
Tasti della finestra di selezione dei motivi	9
Tasti della finestra di selezione della modalità	10
Tasto SET (Impostazioni personalizzate)	11-13
Accesso alle informazioni a video	14
Avvolgimento della spolina	15-16
Inserimento della spolina	17
Come eseguire l'infilatura	18
Infila-ago integrato	19
Come estrarre il filo della spolina	20
Sostituzione dell'ago	21
Telai da ricamo	22
Tele di rinforzo	22
Sagome	23
Fissaggio del tessuto sul telaio	23-24
Fissaggio del telaio al carrello	25
Ricamo di piccole aree di tessuto	26
Realizzazione di motivi	
Scelta di un motivo predefinito	26-27
Ricamo di un unico motivo predefinito	28
Finestra di preparazione al cucito dopo l'inizio del ricamo	29
Scelta del tipo di caratteri alfabetici	30-31
Ricamo di caratteri alfabetici	32-33
Correzione dei caratteri alfabetici	34
Monogrammi a 2 o 3 lettere	35
Realizzazione di ricami con le schede PC contenenti motivi opzionali	36
Penna USB	37
Lettore CD-ROM	38
Finestra di modifica	39
Selezione di un motivo dopo l'apertura della finestra di modifica	40-41
Abbinamento di un motivo predefinito e caratteri alfabetici	42-43
Salvataggio di un motivo in un file	44-45
Apertura di un file salvato	46
Realizzazione di ricami con il telaio a braccio libero opzionale C	47
Pulizia e manutenzione	
Pulizia della zona del gancio	48
Sostituzione del cestello della spolina	49
Sostituzione della lampadina	49
SCHEDA MOTIVI	50-51
RICERCA GUASTI	52
INDICE ANALITICO	53-54

NOTA:

Le informazioni contenute nel presente manuale di istruzioni risultano aggiornate al momento della stampa. Ci riserviamo il diritto di apportare modifiche o aggiornamenti a specifiche tecniche ed informazioni senza preavviso.

Componenti della macchina e rispettive funzioni

Denominazioni delle parti

1. Coperchio superiore
2. Scheda disegni
3. Perno portarocchetto
4. Fermarocchetto (grande)
5. Tagliafilo avvolgimento spolina
6. Filarello spolina
7. Fermo avvolgimento spolina
8. Schermo LCD a sfioramento
9. Tasto tagliafilo
10. Tasto START/STOP
11. Pulsante di rilascio coperchio spolina
12. Piano di cucito (vano accessori)
13. Coperchio spolina
14. Placca ago
15. Infila-ago integrato
16. Tagliafilo e portafilo
17. Coperchio anteriore
18. Rotella di regolazione tensione filo
19. Leva tendifilo
20. Fessura guidafile
21. Vite morsetto ago
22. Ago
23. Piedino
24. Maniglia di trasporto
25. Leva alzapiedino
26. Carrello
27. Presa della macchina
28. Interruttore di alimentazione
29. Porta USB
30. Tasto di espulsione scheda
31. Scheda PC contenente motivi opzionali (opzionale)
32. Slot scheda PC contenente motivi opzionali
33. Volantino (ruotare sempre verso di sé)

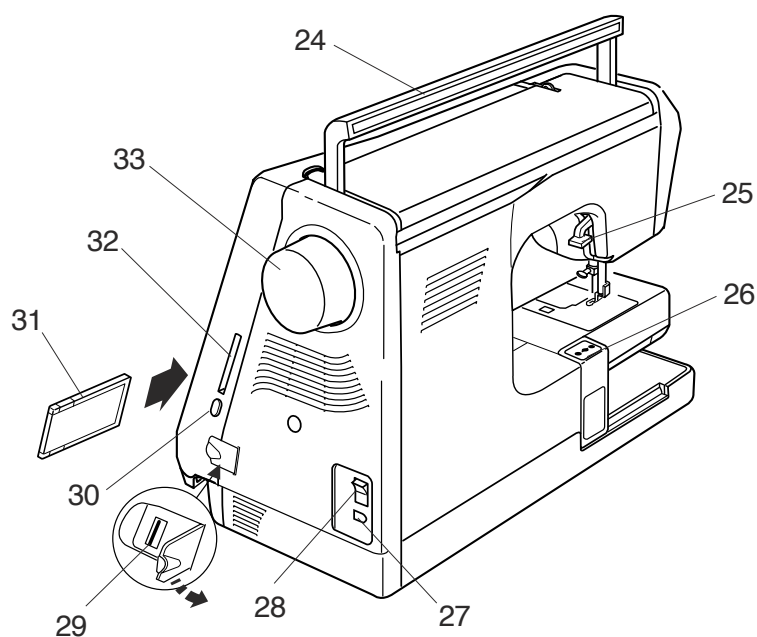
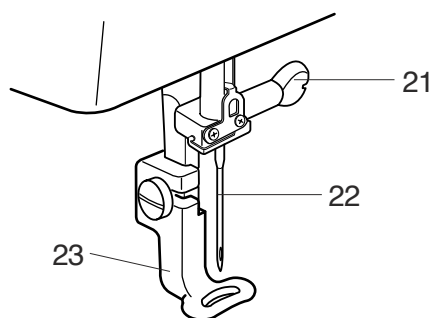
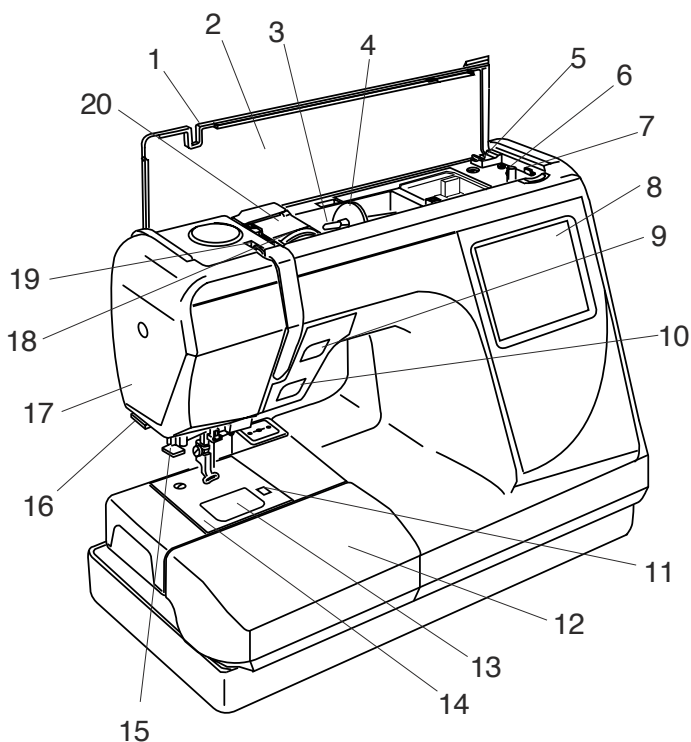

Accessori standard

1. Spolina
2. Spazzolino
3. Perno portarocchetto supplementare
4. Feltro perno portarocchetto
5. Supporto rocchetti
6. Fermarocchetto (grande)
7. Fermarocchetto (piccolo)
8. Forbici
9. Chiave per viti
10. Cacciavite
11. Serie di aghi
12. Telaio standard A (con sagoma)
13. Telaio grande B (con sagoma)
14. Cavo di alimentazione
15. Manuale di istruzioni
16. Fogli sagome
17. Foglio con menu dei disegni predefiniti
18. Custodia rigida

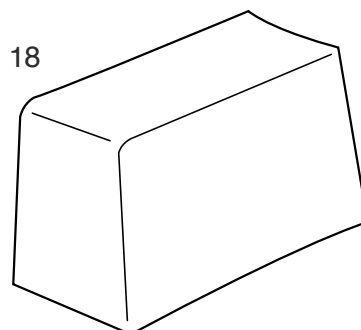
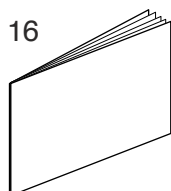
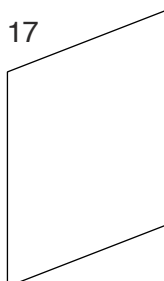
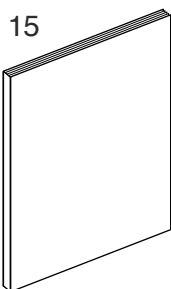
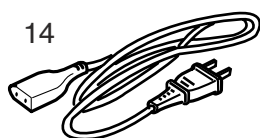
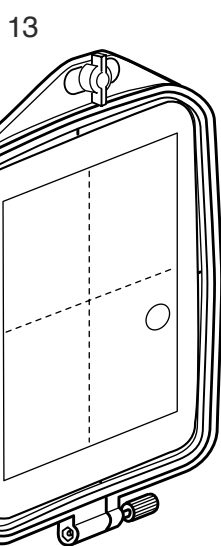
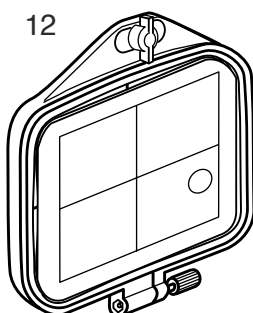
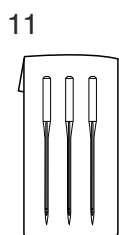
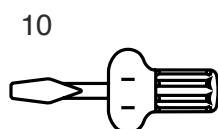
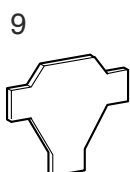
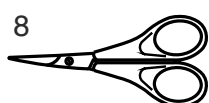
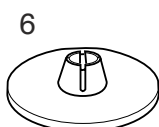
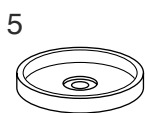
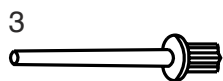
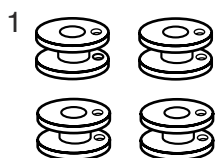

Piano di cucito (vano accessori)

La maggior parte degli accessori sono conservati nel piano di cucito.

Apertura:

Tirare verso di sé il coperchio. Estrarre la scatola contenente gli accessori.

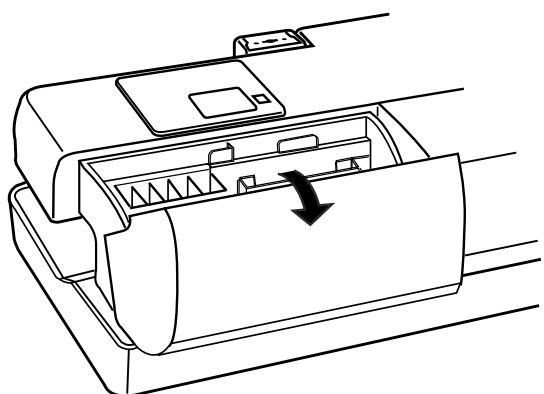

Braccio libero

Rimuovere il piano di cucito per la cucitura a braccio libero.

Rimozione:

Estrarre il piano di cucito dalla macchina come indicato in figura.

NOTA: I ricami devono essere realizzati con il piano di cucito installato, a meno che non si stia utilizzando il telaio a braccio libero opzionale C.

Vedere pagina 45.

Installazione:

Posizionare le linguette sopra gli appositi fori e spingere il piano di cucito verso il basso.

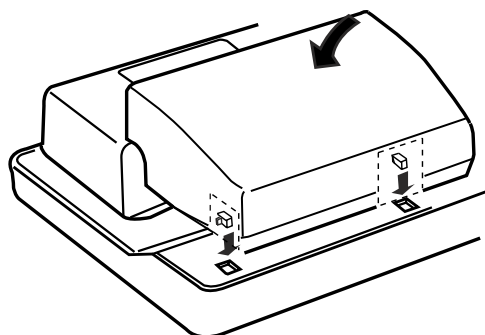
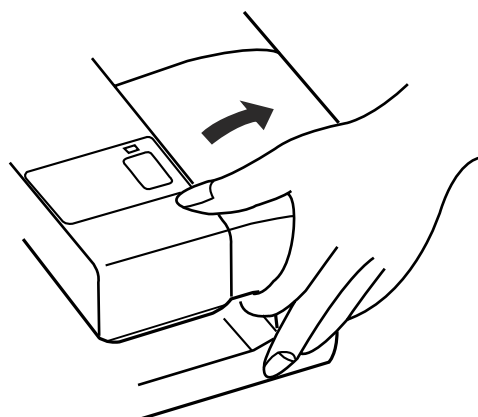

Leva alzapedino e ulteriore sollevamento del piedino

Sollevare e abbassare il piedino con la leva ①.

Prima di iniziare a cucire, è necessario abbassare il piedino per chiudere i dischi tenditori.

È possibile sollevare il piedino di circa 6,5 mm oltre la normale posizione di sollevamento per rimuovere rapidamente il telaio. Portare la leva alzapedino ① oltre la normale posizione sollevamento.

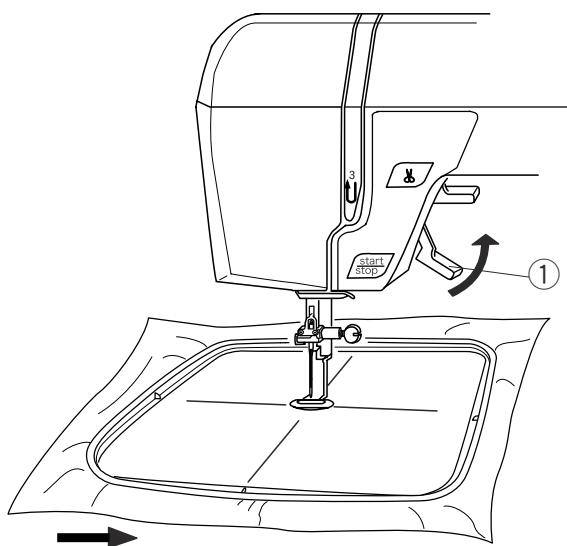

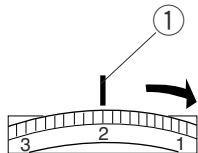
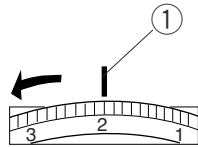
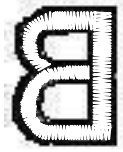

Regolazione della tensione superiore

Allineare il numero 2 sulla rotella di regolazione della tensione del filo con il segno di impostazione ①.

La tensione superiore è equilibrata:

Una piccola parte del filo superiore è visibile sul rovescio del tessuto.

Quando si regola la tensione del filo dell'ago, portare la rotella di regolazione su un valore maggiore per aumentare la tensione e su un valore minore per ridurre la tensione.

- **La tensione è eccessiva:**

Il filo superiore è visibile sul dritto del tessuto.

Ridurre la tensione del filo superiore portando la rotella di regolazione su un valore minore.

- **La tensione è insufficiente:**

Il filo superiore rimane molle e i punti risultano irregolari.

Aumentare la tensione del filo superiore portando la rotella su un valore superiore.

Preparazione al ricamo

Collegamento della macchina all'alimentazione elettrica

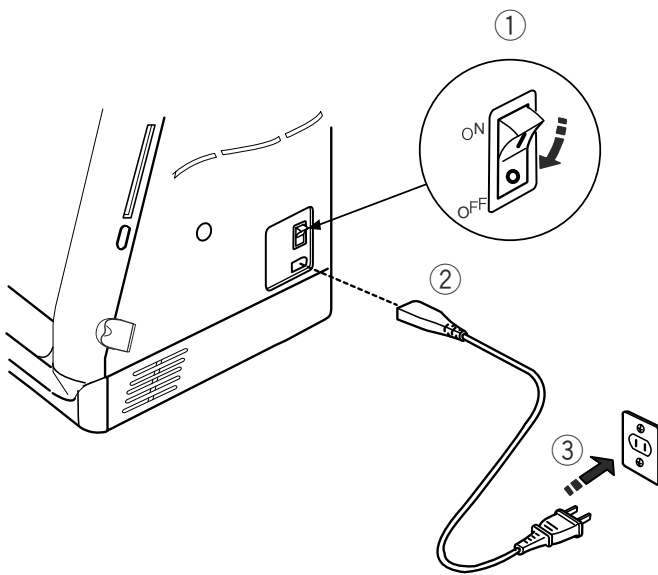

Utilizzare solo il cavo di alimentazione fornito con la macchina.

Per collegare la macchina all'alimentazione elettrica, portare l'interruttore di alimentazione ① su OFF. Inserire la spina ② nella macchina e la spina di alimentazione ③ nella presa di corrente a muro.

In alcuni casi, questa macchina viene fornita dotata di spina polarizzata (una lama più larga dell'altra). La spina polarizzata consente di ridurre il rischio di scosse elettriche e può essere inserita in una presa polarizzata in un unico modo. Se la spina non entra perfettamente nella presa, capovolgerla. Se continua a non entrare perfettamente, contattare un elettricista qualificato per fare installare una presa appropriata. In ogni caso, non modificare la spina.

Precauzioni

Non utilizzare prolunghe o adattatori.

Non toccare la spina con le mani bagnate.

Portare sempre l'interruttore alimentazione/luce su OFF prima di staccare la spina dalla presa di corrente.

Esempi:

- quando la macchina è incustodita
- durante la pulizia della macchina
- durante l'installazione o la rimozione di parti come l'ago o la placca dell'ago

Non posizionare oggetti pesanti sui cavi. Non esporre i cavi a fonti di calore. Non utilizzare cavi danneggiati. Fare riparare immediatamente il cavo.

Quando la macchina è in funzione, controllare sempre l'area di cucitura e non toccare alcuna parte in movimento come la leva tendifilo, il volantino o l'ago.

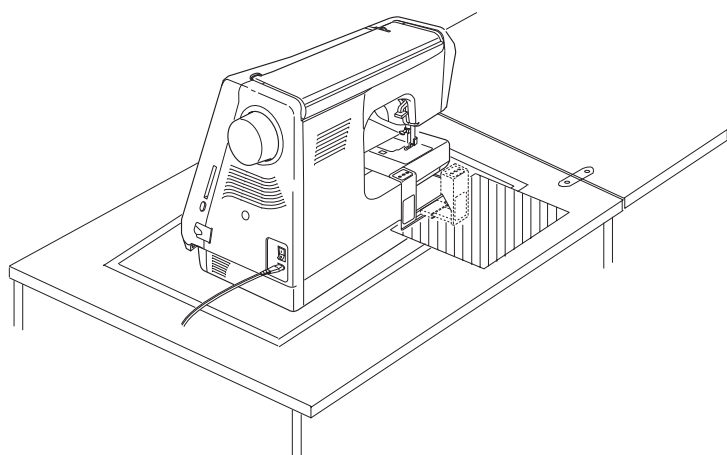

IMPORTANTE:

Prima di accendere la macchina, rimuovere dalla superficie del tavolo tutti gli oggetti che potrebbero ostruire il movimento del carrello. Se la macchina si trova in un apposito mobiletto, controllare che si trovi in corrispondenza della superficie del mobiletto oppure al di sopra di tale superficie. (In caso contrario, il carrello potrebbe urtare il mobiletto e compromettere il risultato del lavoro.)

PORTARE L'INTERRUTTORE DI ALIMENTAZIONE SU ON.

NOTA: Tra l'accensione della macchina e l'accensione dello schermo LCD a sfioramento intercorrono circa sei secondi. (Si tratta del normale tempo di caricamento, non è un'anomalia.)

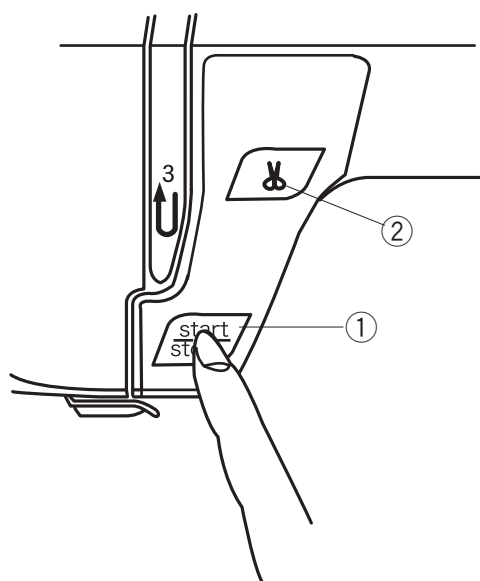
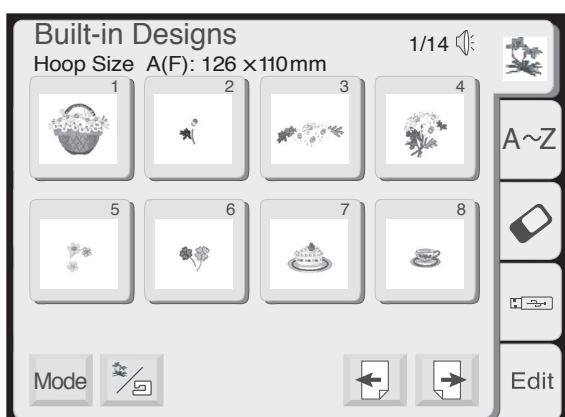

① Tasto START/STOP (il colore del tasto cambia per indicare lo stato della macchina)

Premere questo tasto (colore verde) per avviare la macchina.

Quando la macchina è in funzione, premere lo stesso tasto (colore rosso) per arrestare la macchina.

NOTA: La macchina da ricamo 820 è dotata di un dispositivo di spegnimento automatico al fine di prevenire il surriscaldamento della macchina in caso di sovraccarico. In tali circostanze seguire le istruzioni visualizzate sullo schermo LCD a sfioramento.

② Tasto tagliafilo

Premere questo tasto per tagliare i fili una volta terminato il ricamo.

Schermo LCD a sfioramento

Quando la macchina è accesa sullo schermo LCD a sfioramento compare la finestra di selezione dei motivi.

NOTA: Per eseguire una selezione sullo schermo LCD a sfioramento è sufficiente un leggero tocco dello schermo. Non toccare la superficie dello schermo con oggetti duri o affilati quali matite, penne, cacciaviti o simili.

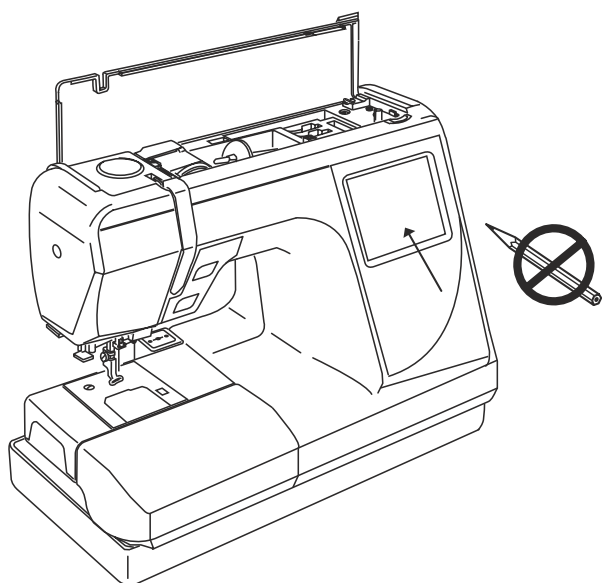

Tasti della finestra di selezione dei motivi

1. Motivi predefiniti

È possibile scegliere tra 100 motivi predefiniti. Per una panoramica dei motivi, vedere pagina 49.

2. Caratteri alfabetici

Sono disponibili in tre diversi tipi di carattere: Gothic, Script e Cheltenham, oltre a monogrammi a 2 e 3 lettere.

Vedere pagina 30.

3. Schede PC contenenti motivi opzionali (opzionale)

È possibile ricamare i motivi contenuti nella scheda PC opzionale, oltre ai propri motivi preferiti memorizzati nella Compact flash.

Vedere pagina 36.

4. Penna USB (opzionale)

È possibile ricamare i propri motivi preferiti memorizzati nella penna USB opzionale.

Vedere pagina 37.

5. Tasto Edit (Modifica)

Utilizzare questo tasto per accedere alla finestra in cui è possibile modificare e combinare i motivi. Vedere pagina 38.

6. Tasto finestra successiva

Utilizzare questo tasto per passare alla finestra successiva.

7. Tasto finestra precedente

Utilizzare questo tasto per ritornare alla finestra precedente.

8. Categoria finestra

Attribuisce un nome alla finestra in funzione della categoria attiva.

9. Telaio consigliato

Identifica il telaio appropriato (e ne visualizza le dimensioni) in funzione dei motivi visualizzati sullo schermo. L'esempio mostra il telaio standard rettangolare A e il telaio rotondo opzionale F.

10. Audio

Questo simbolo indica che il segnale acustico è attivato. Vedere pagina 11.

11. Tasto Mode (Modalità)

Questo tasto consente di aprire la finestra di selezione della modalità.

Vedere pagina 10.

12. Tasto motivi predefiniti/personalizzati

Questo tasto consente di aprire la finestra in cui vengono visualizzati i motivi predefiniti o i motivi memorizzati nella memoria interna.

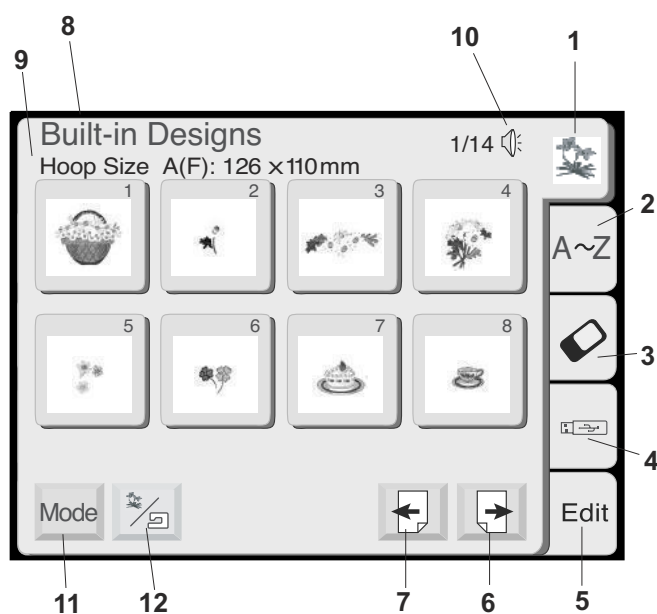

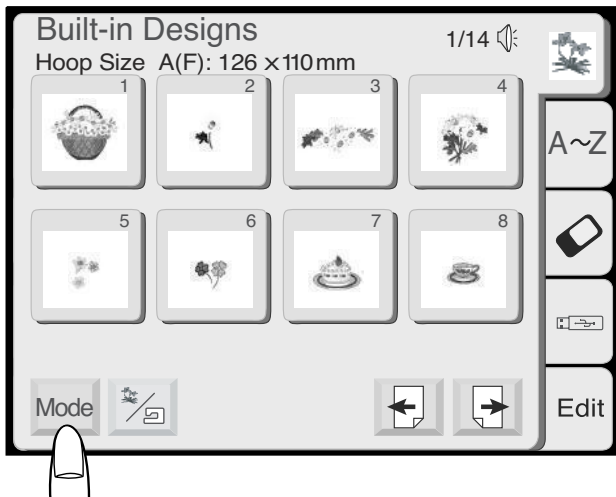

Tasti della finestra di selezione della modalità

Il tasto Mode (Modalità) viene visualizzato nella finestra di selezione a prescindere dalla categoria selezionata: motivi predefiniti, caratteri alfabetici, schede PC contenenti motivi opzionali, penna USB o modifica.

Toccare il tasto Mode (Modalità).

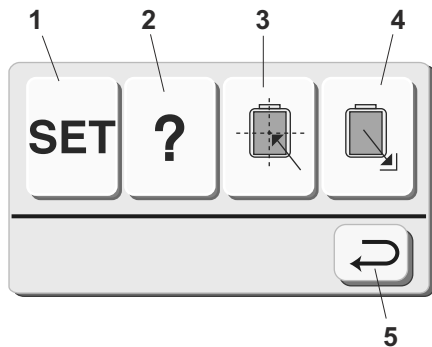

Si apre la finestra di selezione della modalità.

1. Tasto SET (Impostazioni personalizzate)

È possibile modificare le impostazioni predefinite della macchina in base alla propria personale modalità di lavoro. Vedere pagina 11.

2. Tasto delle informazioni a video

Consente di visualizzare sullo schermo informazioni relative alle funzioni base della macchina. Vedere pagina 14.

3. Tasto di centraggio del carrello

Utilizzare questo tasto per spostare il carrello in posizione centrale (punto di inizio del ricamo).

4. Tasto di ritorno del carrello

Utilizzare questo tasto per riportare il carrello in posizione iniziale al termine del ricamo.

IMPORTANTE: Riportare sempre il carrello nella posizione iniziale prima di spegnere la macchina.

5. Tasto di invio

Utilizzare questo tasto per chiudere la finestra corrente e ritornare a quella precedente.

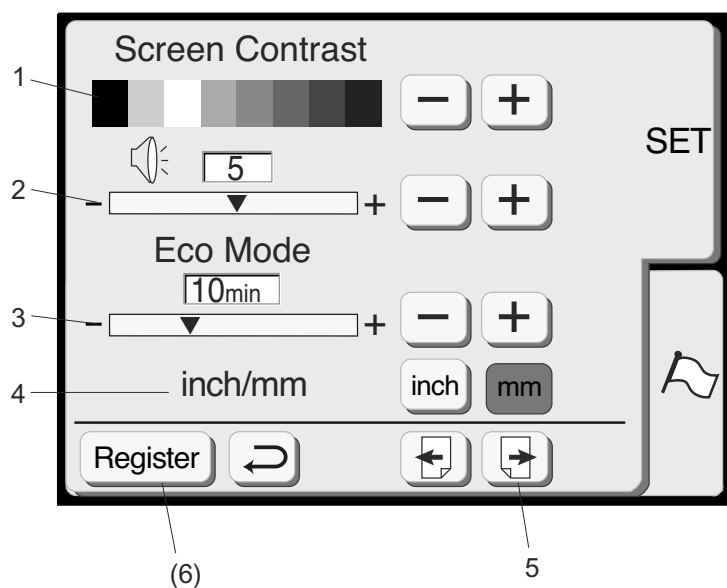
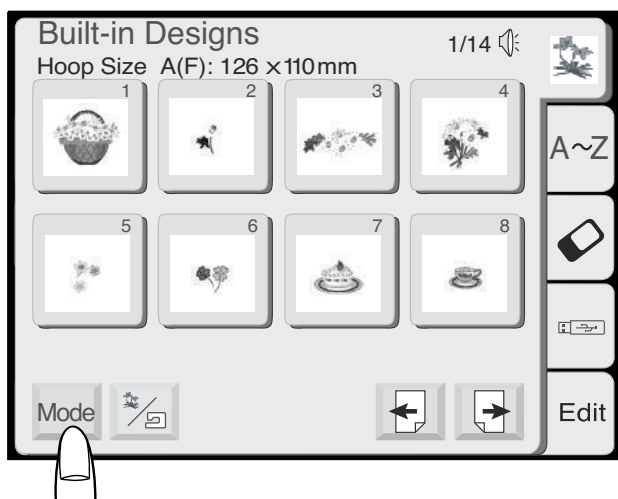

Tasto SET (Impostazioni personalizzate)

Consente di personalizzare le seguenti impostazioni: contrasto dello schermo, volume audio, modalità di risparmio energetico, opzione pollici/mm, regolazione della posizione dei tasti, impostazione della velocità massima di ricamo, luce per cucire, selezione del filo, formato e lingua.

Toccare il tasto Mode (Modalità).

Utilizzare il tasto SET (Impostazioni personalizzate) per accedere e personalizzare le impostazioni della macchina.

1. Contrasto dello schermo

Lo schermo LCD a sfioramento è dotato di retroilluminazione regolabile che consente di diminuire o aumentare il contrasto. Utilizzare il tasto “+” per aumentare e il tasto “-” per diminuire il contrasto.

2. Audio

L'impostazione predefinita del volume del segnale acustico è 5, tuttavia il volume può essere regolato da 0 (disattivato) a 10 (massimo). Utilizzare il tasto “+” per aumentare e il tasto “-” per diminuire o disattivare il volume.

3. Modalità di risparmio energetico

Quando la macchina è accesa ma rimane inutilizzata per un breve intervallo di tempo, lo schermo LCD a sfioramento diventa nero e la luce per cucire viene spenta. Per riattivare lo schermo LCD e riaccendere la luce, è sufficiente toccare lo schermo LCD. L'impostazione predefinita della modalità di risparmio energetico è pari a 10 ma può essere regolata da 1 a 30 minuti. Utilizzare il tasto “+” per aumentare e il tasto “-” per diminuire il tempo. Se si desidera disattivare la modalità di risparmio energetico, utilizzare il tasto “+” finché viene visualizzato “OFF” sullo schermo.

4. Pollici/millimetri

È possibile impostare le unità di misura per la lettura dei motivi sui pollici o sui millimetri. L'unità di misura preimpostata è il millimetro. Utilizzare il tasto inch (pollici) o mm (millimetri).

5. Sfioccare il tasto di passaggio alla finestra successiva.

NOTA: Tutte le modifiche eseguite nella finestra di impostazione delle preferenze devono venire prima “memorizzate” per poter essere attivate. Dopo aver eseguito tutte le modifiche necessarie, sfiorare il tasto Register (Salva) (6).

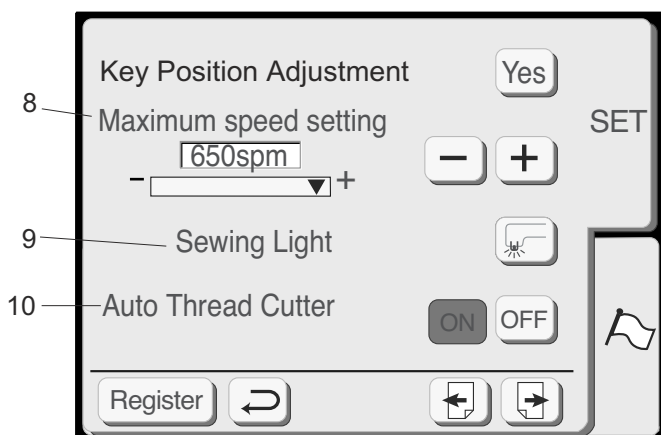
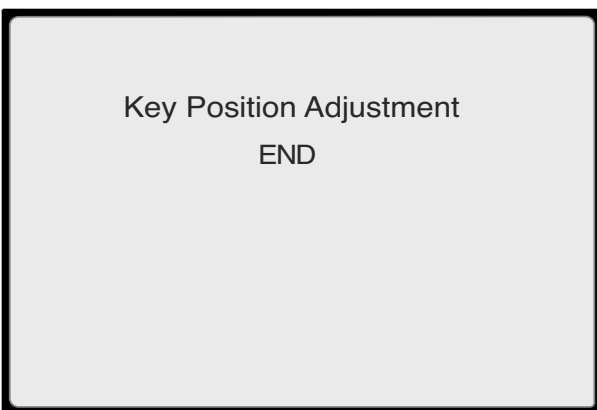
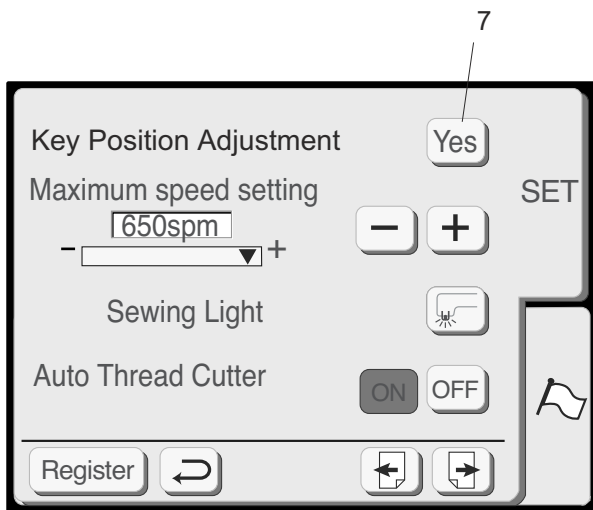

7. Regolazione della posizione dei tasti

Se i tasti a sfioramento dello schermo LCD non funzionano al tocco, potrebbero non essere correttamente allineati o dover essere regolati.

Utilizzare il tasto Yes (Sì) per aprire la finestra di regolazione della posizione dei tasti.

Vengono visualizzati, uno dopo l'altro, cinque simboli (+) neri. Sfiocare il simboli neri nell'ordine in cui vengono visualizzati.

Dopo aver toccato il quinto simbolo nero, viene visualizzato il messaggio FINE. Dopo alcuni istanti viene visualizzata la finestra di impostazione delle preferenze.

8. Impostazione della velocità massima di ricamo

La velocità di cucitura può essere regolata da 400 a 750 punti al minuto. L'impostazione standard è di 650 punti al minuto. Per risultati ottimali, potrebbe essere necessario eseguire i motivi che comprendono punti zigzag stretti a una velocità di cucitura ridotta. Utilizzare il tasto “-” per diminuire e il tasto “+” per aumentare la velocità.

9. Luce per cucire

È possibile utilizzare la macchina con la luce per cucire accesa o spenta. Utilizzare questo tasto per accendere o spegnere la luce per cucire.

10. Tagliafilo automatico

Se il tagliafilo automatico è attivato, la macchina si arresta automaticamente ed esegue automaticamente il taglio dei fili ogni volta che viene terminata una sezione di colore.

Premere il tasto ON per attivare il tagliafilo automatico.

Premere il tasto OFF per disattivare il tagliafilo automatico.

Sfiocare il tasto di passaggio alla finestra successiva.

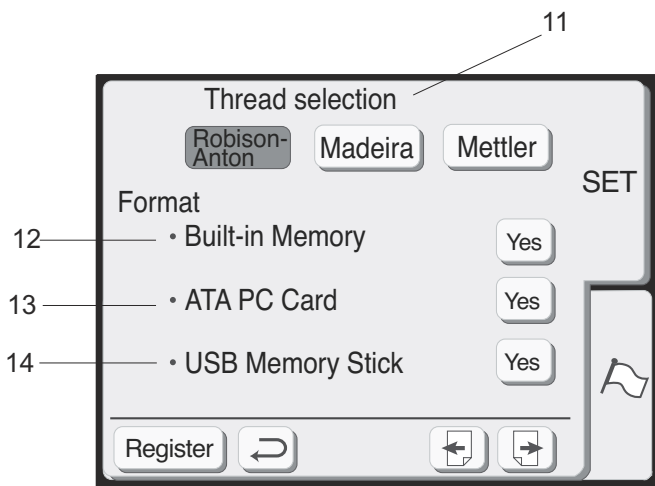

11. Selezione della marca dei fili

È possibile selezionare tra tre note marche di filo da ricamo. La marca predefinita è Robison-Anton®. Sfiore il tasto corrispondente alla marca del filo utilizzata più di frequente. Dopo aver selezionato un motivo, sullo schermo LCD vengono visualizzati i codici colore e il nome della marca selezionata.

Formattazione

Se la memoria integrata o la scheda PC contenente motivi opzionali non funziona per un danno alla banca dati della memoria, è necessario ripristinarla formattando la memoria stessa.

NOTA: La formattazione cancella tutti i dati contenuti nella memoria.

12. Memoria integrata

Sfiore il tasto Yes (Sì) accanto alla memoria integrata.

13. Scheda PC contenente motivi opzionali (o Compact Flash)

Sfiore il tasto Yes (Sì) accanto alla scheda PC.

14. Penna USB

Sfiore il tasto Yes (Sì) accanto alla penna USB. Sfiore il tasto di passaggio alla finestra successiva.

15. Ripristino delle impostazioni di fabbrica

Utilizzare questo tasto per riportare tutti i parametri, eccetto la lingua, alle impostazioni di fabbrica (impostazioni presenti al momento dell'acquisto della macchina).

16. Selezione della lingua

Sfiore il tasto corrispondente a una delle lingue per aprire la finestra di selezione della lingua.

È possibile scegliere tra undici lingue. Scegliere il tasto corrispondente alla lingua desiderata.

- a. Inglese
- b. Francese
- c. Spagnolo
- d. Italiano
- e. Olandese
- f. Tedesco
- g. Portoghese
- h. Svedese
- i. Russo
- j. Finlandese
- k. Giapponese

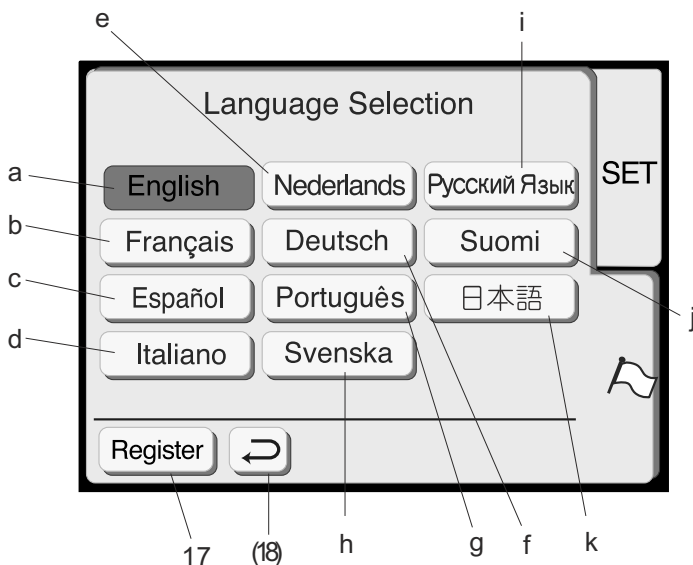

17. Tasto Register (Salva)

Utilizzare questo tasto per salvare le impostazioni personalizzate e uscire dalla finestra delle impostazioni personalizzate. Toccando il tasto di invio (18), si esce dalla finestra delle impostazioni personalizzate ma le nuove impostazioni non vengono salvate.

Accesso alle informazioni a video

Lo schermo LCD a sfioramento consente di visualizzare informazioni relative alle seguenti funzioni base della macchina: sostituzione dell'ago, inserimento della spoletta, infilatura e avvolgimento della spoletta.

1. Utilizzare il tasto Mode (Modalità) per aprire la finestra di selezione della modalità.

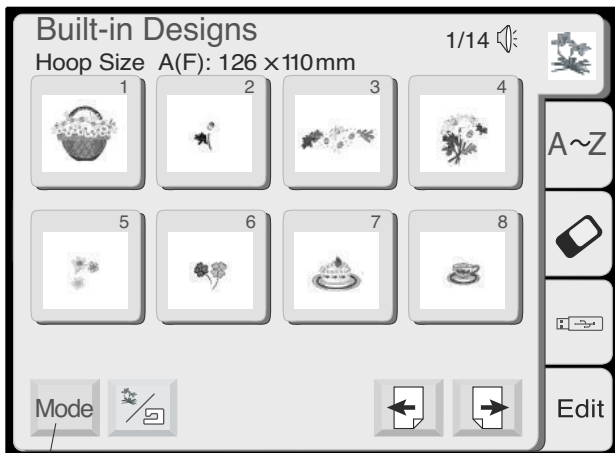

1

2



2. Utilizzare il tasto delle informazioni a video per visualizzare l'indice degli argomenti.

3. Sfiocare uno dei tasti nell'indice degli argomenti.

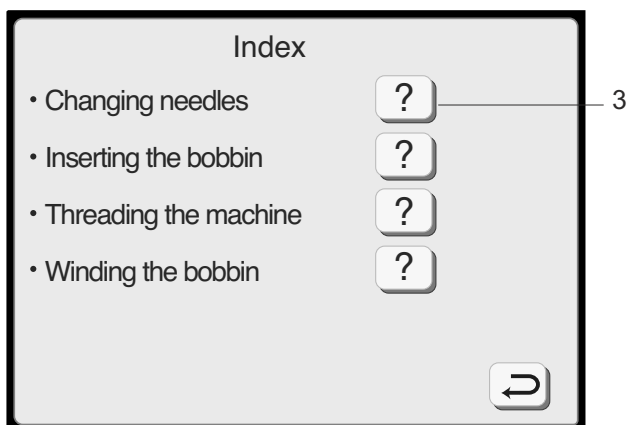

3

4. Visualizzare le figure relative all'argomento selezionato.

5. Utilizzare il tasto di invio per ritornare all'indice degli argomenti. Utilizzare di nuovo il tasto di invio per uscire dalla finestra di selezione della modalità.

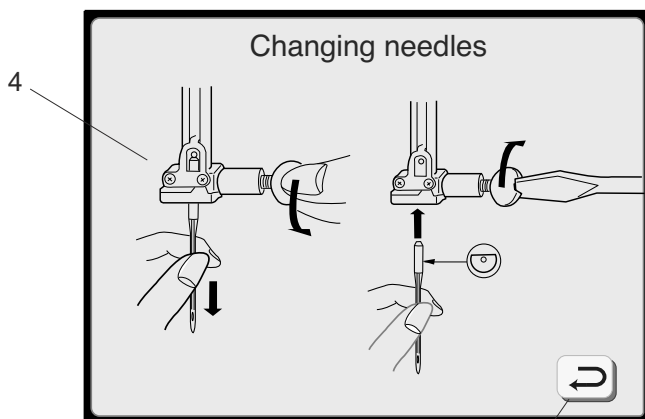

4

5

Avvolgimento della spolina

Per rimuovere la spolina, fare scorrere verso destra il pulsante di rilascio del coperchio della spolina ① e rimuovere il coperchio della spolina ②.

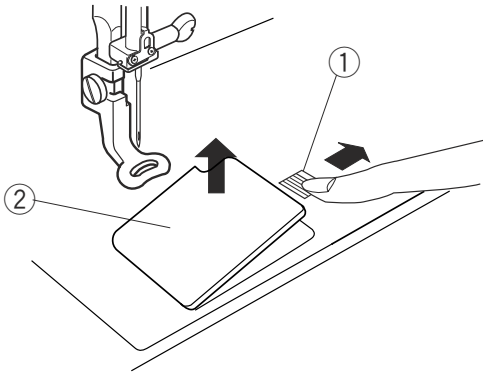

Estrarre la spolina ③. (Utilizzare sempre spolette del tipo in dotazione alla macchina.)

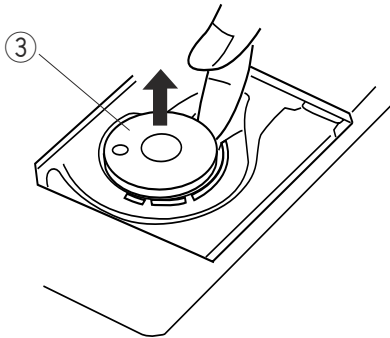

Sollevare il perno portarocchetto. Posizionare il rocchetto sul perno portarocchetto, con il filo proveniente dalla parte posteriore come indicato in figura. Montare il fermarocchetto e premerlo saldamente contro il rocchetto di filo.

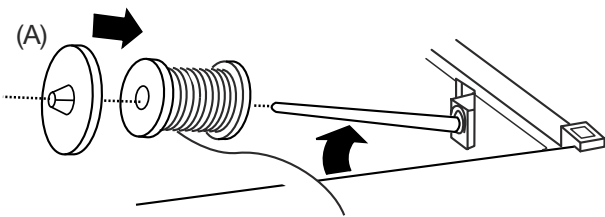

NOTA: È necessario scegliere il fermarocchetto in funzione del tipo di rocchetto di filo.

(A) Rocchetto grande

(B) Rocchetto piccolo

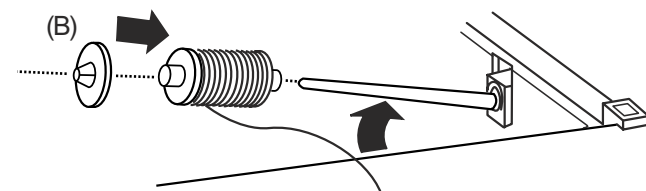

Perno portarocchetto supplementare

Il perno portarocchetto supplementare può essere utilizzato per avvolgere la spolina senza sfilare l'ago dalla macchina.

PROCEDURA : Inserire il supporto per rocchetti ② e il perno portarocchetto supplementare ③ nel foro ①. Posizionare il feltro ④ e il rocchetto ⑤ sul perno portarocchetto con il filo proveniente dalla parte posteriore come indicato in figura.

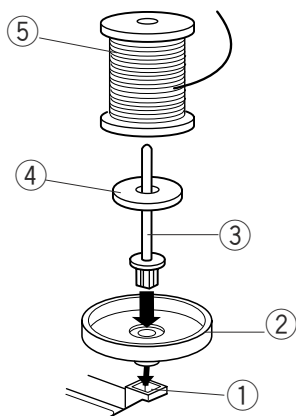

NOTA: Il foro si trova nella parte anteriore e a destra del perno portarocchetto standard.

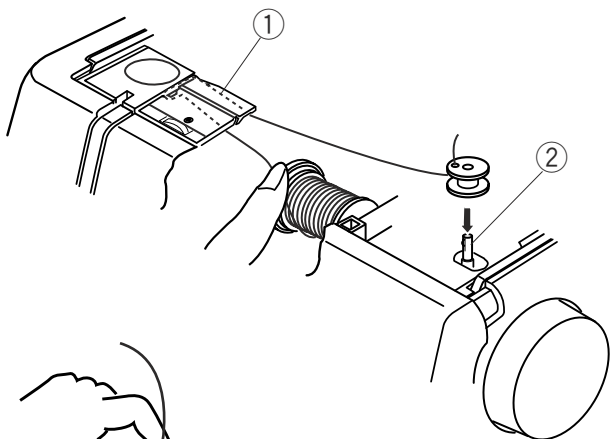

Utilizzando entrambe le mani, tirare il filo verso sinistra e inserirlo nella fessura guidafilo.

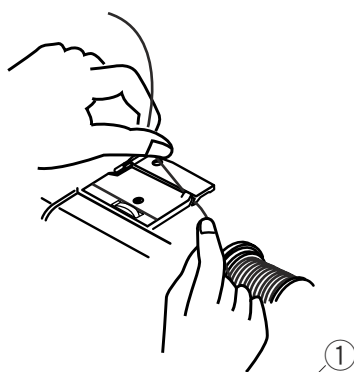

Far passare il filo (linea tratteggiata in figura) lungo le fessure guidafilo seguendo le linee tratteggiate ① indicate sulla macchina.

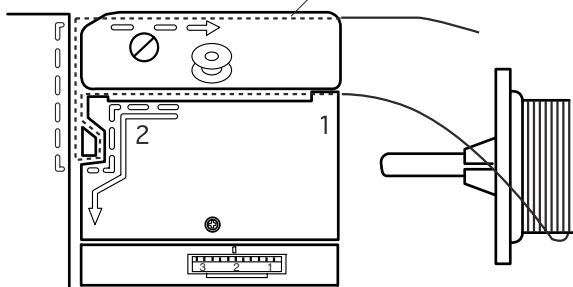

Far passare il filo attraverso il foro della spolina, dall'interno verso l'esterno. Posizionare la spolina sul filarello ②.

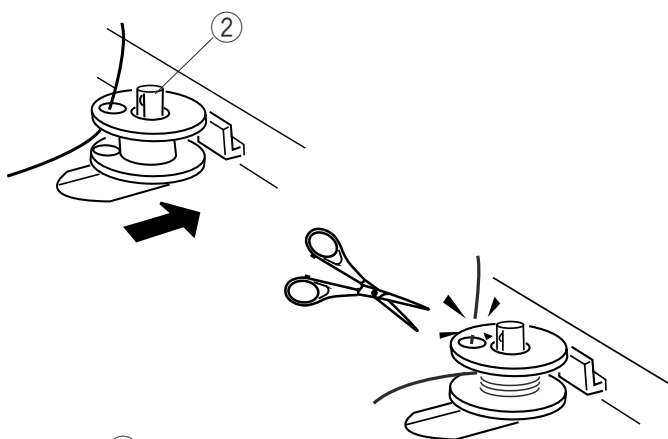

Spingere verso destra filarello della spolina. (Sullo schermo LCD a sfioramento viene visualizzato un messaggio che indica che è in corso l'avvolgimento della spolina.) Reggendo l'estremità libera del filo, premere il tasto START/STOP. Arrestare la macchina quando la spolina ha compiuto alcuni giri. Tagliare l'estremità del filo vicino al foro della spolina. Avviare nuovamente la macchina per continuare ad avvolgere la spolina. Quando la spolina è completamente avvolta, arrestare la macchina.

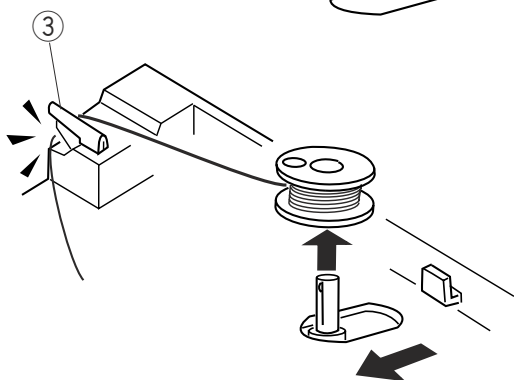

Spostare il filarello verso sinistra per riportarlo nella posizione originale. Rimuovere la spoletta e tagliare il filo utilizzando il tagliafilo avvolgimento spolina ③.

NOTA: Non spostare il filarello della spolina quando la macchina è in funzione.

Se la macchina rimane in funzione per più di due minuti durante l'avvolgimento della spoletta, si ferma automaticamente per motivi di sicurezza.

Inserimento della spoletta

Posizionare la spoletta nel cestello, in modo che il filo si svolga in senso antiorario.

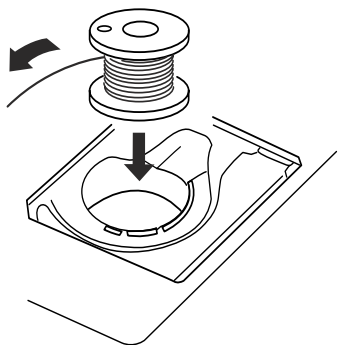

Guidare il filo nell'intaglio ① nella parte anteriore del cestello. Reggere la spoletta con la mano destra e tirare il filo verso sinistra facendolo passare attraverso la molletta.

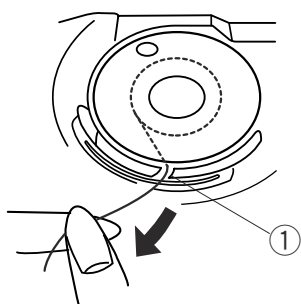

Continuare a tirare leggermente il filo finché non entra nell'intaglio ②.

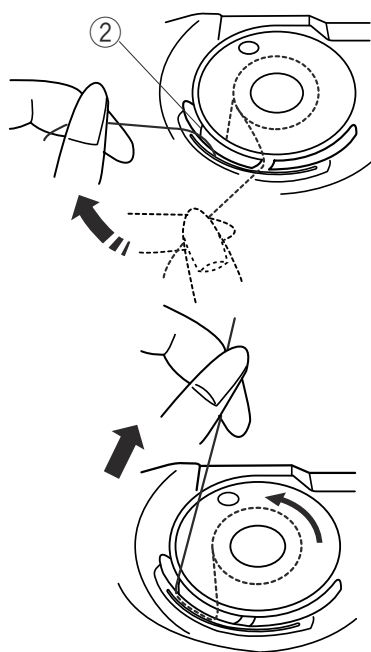

Estrarre circa 15 cm di filo.

Riposizionare il coperchio della spoletta.

Per controllare l'infilatura, fare riferimento alla tabella riportata sul coperchio della spoletta.

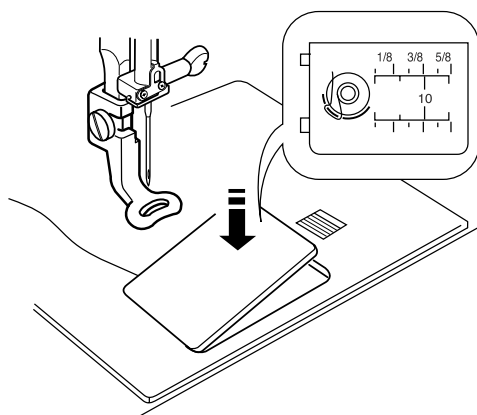

Come eseguire l'infilatura

Sollevare il piedino utilizzando la leva alzapedino.
Ruotare il volantino con le mani (sempre verso di sé) per portare l'ago nella posizione di sollevamento massimo.

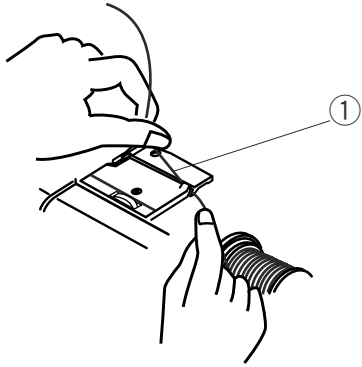

Utilizzando entrambe le mani, tirare il filo verso sinistra e inserirlo nella fessura guidafilo (1).

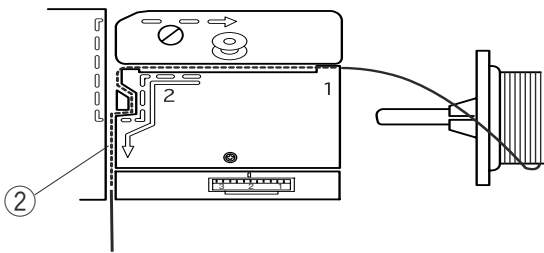

Tirare il filo verso e attorno la guida (2). (Il percorso del filo viene indicato sulla macchina da una linea continua.)

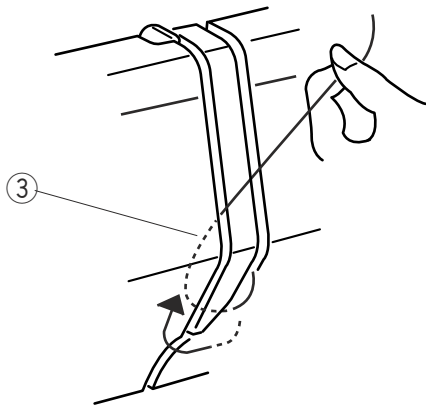

Guidare il filo lungo la scanalatura destra e attorno al portafilo (3).

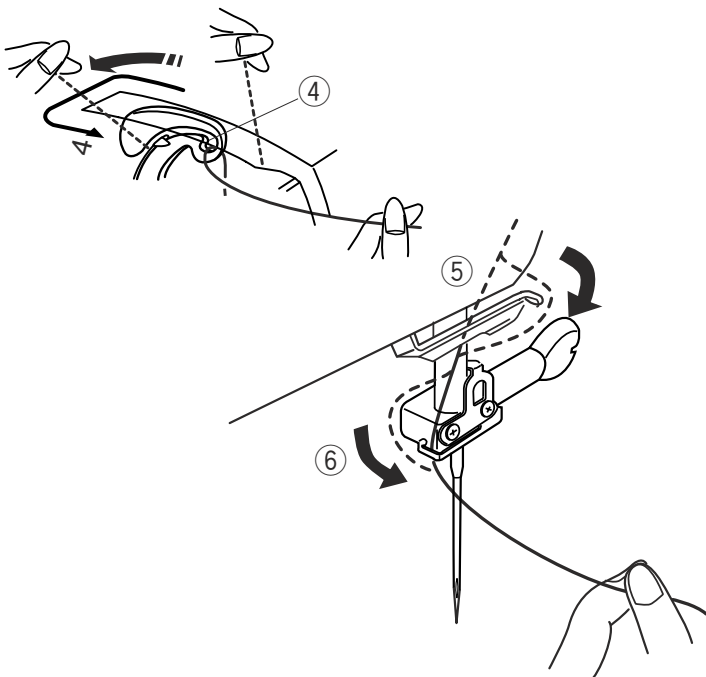

Tirare il filo verso l'alto lungo la scanalatura sinistra fino alla leva tendifilo. Tirare il filo da destra a sinistra sulla leva tendifilo, quindi verso il basso nell'occhiello della leva tendifilo (4).

Far passare il filo lungo la scanalatura sinistra e attraverso il guidafilo inferiore (5).

Far scorrere il filo a sinistra dietro al guidafilo della barra dell'ago (6).

Infilare l'ago dalla parte anteriore verso quella posteriore manualmente oppure utilizzando l'infila-ago integrato. Vedere pagina 19.

Infila-ago integrato

Ruotare il volantino con le mani (sempre verso di sé) per portare l'ago nella posizione di sollevamento massimo. Portare l'interruttore di alimentazione su OFF. Abbassare il piedino.

Spingere la leva dell'infila-ago ① il più possibile verso il basso. Il crochet ② viene inserito automaticamente nella cruna dell'ago.

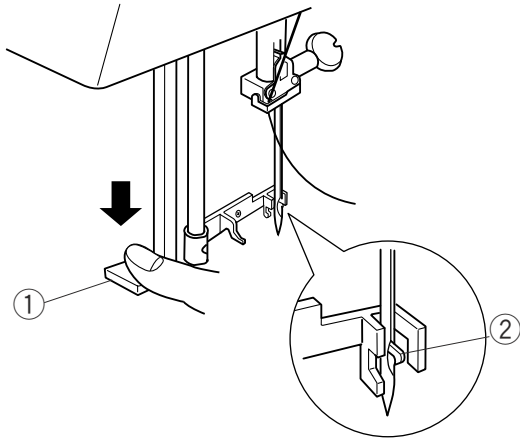

Avvolgere il filo attorno al guidafilo ③ e sotto il crochet ②.

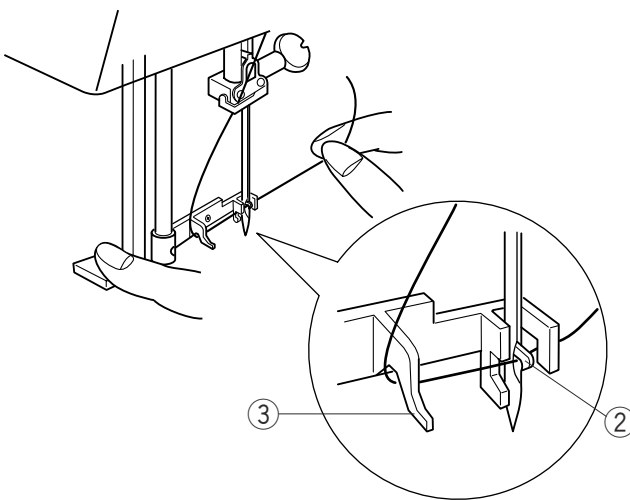

Rilasciare lentamente la leva reggendo l'estremità del filo e fare ritornare l'infila-ago nella posizione originale. Un cappio di filo ④ viene spinto attraverso la cruna dell'ago.

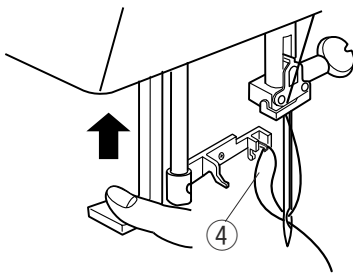

Rimuovere il cappio di filo dal guidafilo verso la parte posteriore e inserire manualmente il filo attraverso la cruna dell'ago.

NOTA: L'infila-ago può essere utilizzato con aghi dal N. 11 al N. 16. Le dimensioni del filo variano da 30 a 90.

Se l'infila-ago non prende il cappio di filo, controllare l'ago e la posizione.

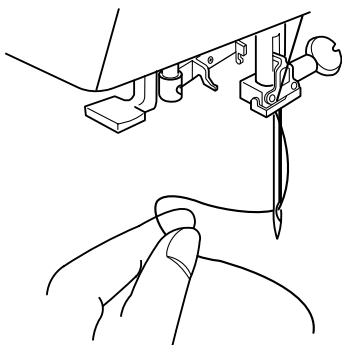

Come estrarre il filo della spolina

Sollevarre il piedino e tenere leggermente fermo il filo dell'ago con la mano sinistra.

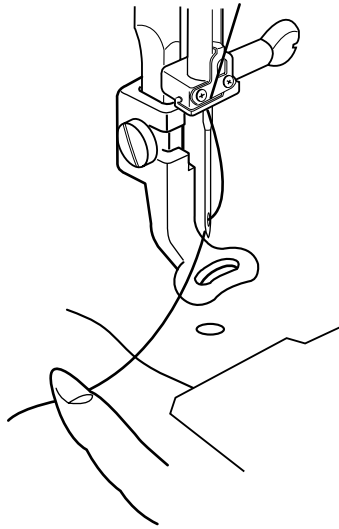

Ruotare il volantino con le mani (sempre verso di sé) di un giro completo. Tirare il filo superiore insieme al cappio di filo inferiore.

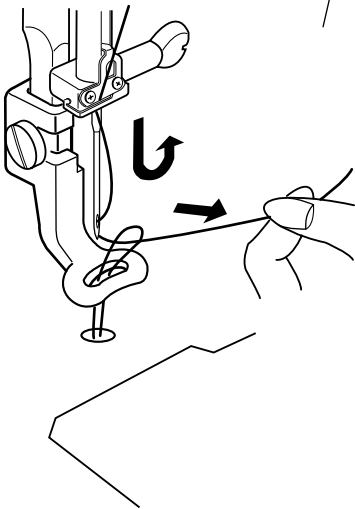
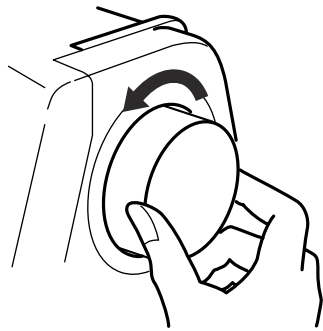

Far passare il filo superiore attraverso il piedino per ricamo. Tirare il filo verso l'alto e fissarlo al portafilo

① (posizionato nella parte anteriore del tagliafilo) lasciando liberi alcuni centimetri di filo.

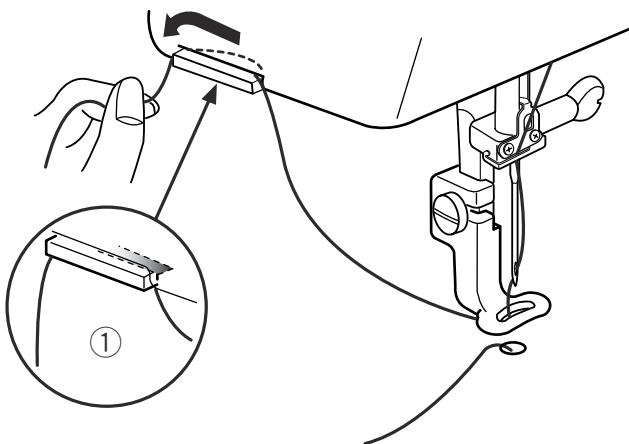

Sostituzione dell'ago

Non utilizzare mai aghi piegati o smussati, in quanto la macchina potrebbe saltare dei punti il filo potrebbe rompersi. L'utilizzo di aghi difettosi potrebbe rovinare il tessuto. Acquistare sempre aghi di buona qualità. Sostituire spesso gli aghi.

Portare l'interruttore di alimentazione su OFF. Ruotare il volantino con le mani per portare l'ago nella posizione di sollevamento massimo. Abbassare il piedino. Ruotare la vite ① del morsetto dell'ago in senso antiorario per allentarla. Rimuovere l'ago dal morsetto.

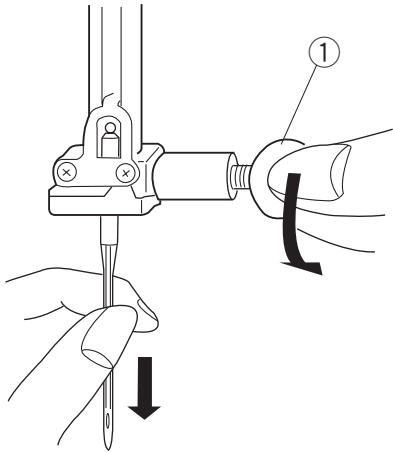

Inserire il nuovo ago nel morsetto con il lato piatto ② rivolto all'indietro, spingendolo il più a fondo possibile. Serrare a fondo la vite del morsetto.

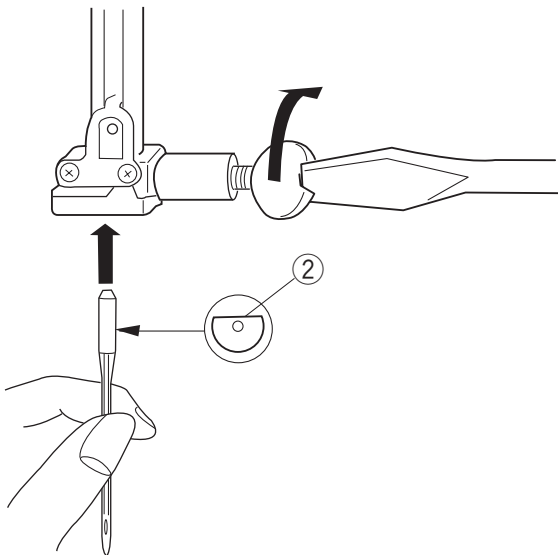

Per controllare se l'ago è difettoso, posizionarne il lato piatto su una superficie piana (placca dell'ago, pezzo di vetro, ecc.). Il gioco tra l'ago e la superficie piana dovrebbe essere uniforme.

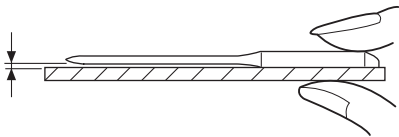

NOTA: Utilizzare un ago 75/11 per i tessuti leggeri e un ago 90/14 per i tessuti medio-pesanti.

La macchina da ricamo 820 viene fornita con l'ago 75/11 preinstallato.

Telai da ricamo

Telaio A

L'area di ricamo è di 126 mm x 110 mm. Ideale per ricamare molti dei motivi predefiniti e dei motivi contenuti nella scheda PC opzionale.

Telaio B

L'area di ricamo è di 140 mm x 200 mm. Questo telaio di grandi dimensioni può essere utilizzato per realizzare motivi di grandi dimensioni e combinare tra loro più motivi o caratteri alfabetici.

Denominazione delle parti del telaio:

- ① Telaio esterno
- ② Telaio interno
- ③ Chiavetta telaio
- ④ Vite di serraggio telaio

Tele di rinforzo

Per realizzare ricami è necessario utilizzare delle tele di rinforzo che possano essere rimosse rapidamente. Utilizzare una tela di rinforzo adatta al tipo di tessuto e di progetto. Per la realizzazione di ricami vengono utilizzate prevalentemente tele di rinforzo termoaderenti, di tipo adesivo, a strappo, termoremovibili o lavabili.

La tela di rinforzo di tipo termoaderente è consigliata per tessuti elasticizzati e tessuti che potrebbero restringersi. La tela di rinforzo di tipo adesivo è ideale per tessuti in velluto o felpati che resterebbero permanentemente segnati dal telaio. I tipi non adesivi dovrebbero essere utilizzati quando si ricamano tessuti che non possono essere stirati o per parti di tessuto difficili da stirare. La maggior parte delle tele di rinforzo deve essere applicata sul rovescio del tessuto. Può essere necessario più di uno strato.

La tela di rinforzo lavabile può essere applicata sul diritto di tessuti bouclé, per evitare che le arricciature passino attraverso il ricamo.

In tutti i casi, tagliare la tela di rinforzo in modo che le sue dimensioni siano superiori a quelle del telaio da ricamo e in tutti i casi, tagliare la tela di rinforzo in modo che le sue dimensioni siano superiori a quelle del telaio da ricamo e collocarla sul telaio in modo che l'intero pezzo possa venire fissato al telaio.

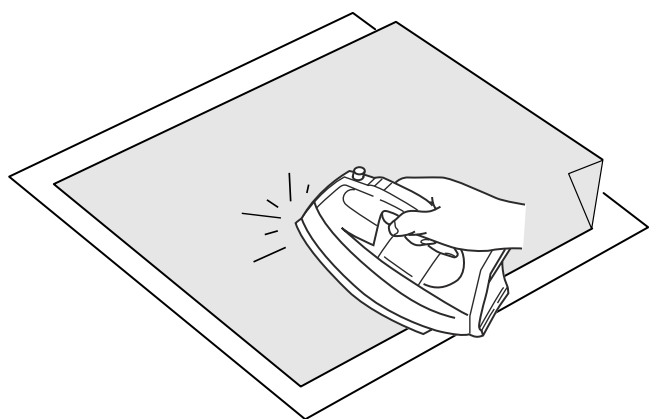
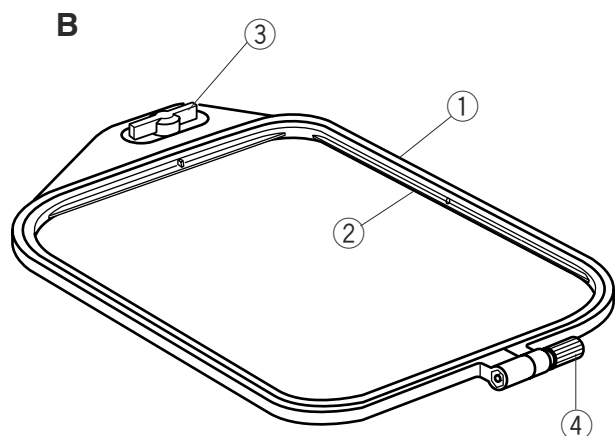
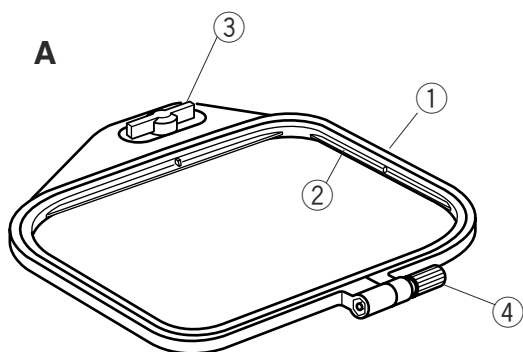

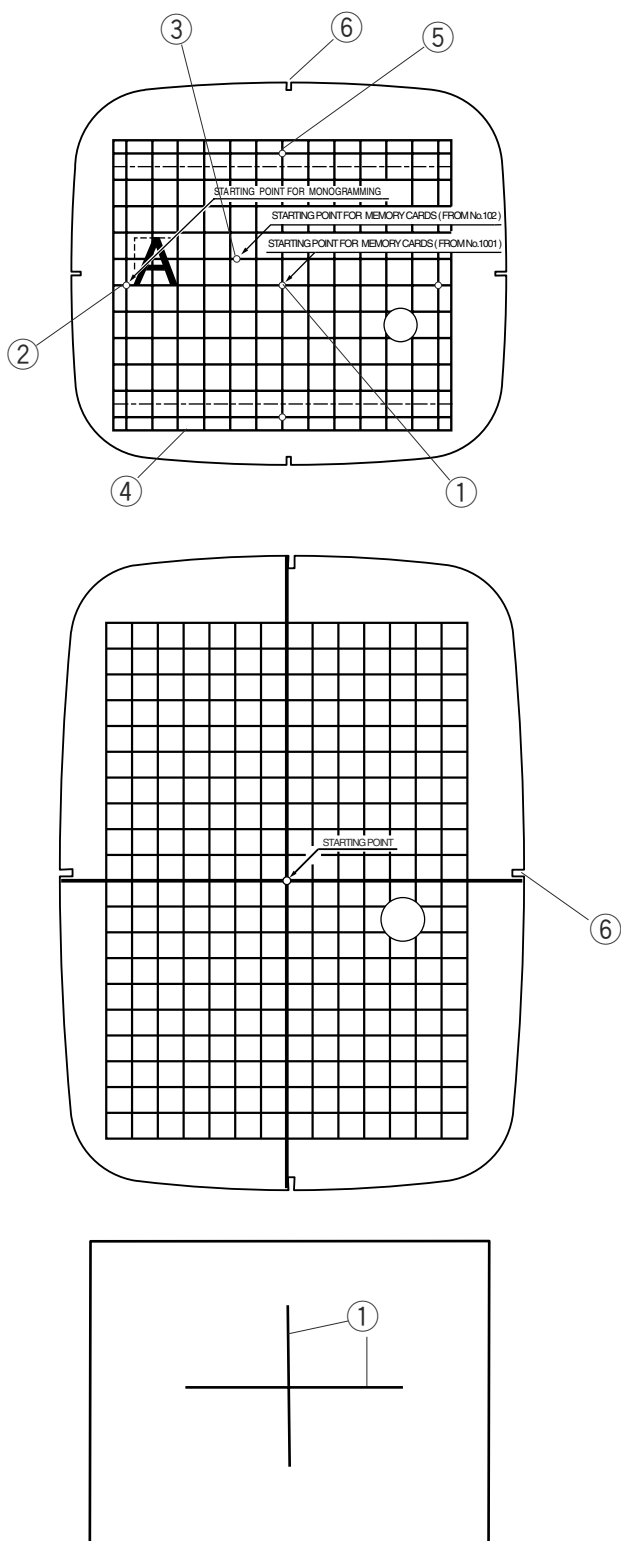

Sagome

Ciascun telaio è completo di sagoma che facilita il posizionamento del motivo sul tessuto nel punto desiderato.

Sulla sagoma sono visibili numerosi punti di inizio ricamo. Scegliere un punto adatto al tipo di macchina utilizzata e al tipo di motivo che si intende realizzare.

- ① Punto di inizio per motivi predefiniti e motivi contenuti nella scheda PC
- ② Punto di inizio per caratteri alfabetici con disposizione orizzontale
- ③ Punto di inizio per scheda EnVision serie 100 e per EnVision CE20 e 8007.
- ④ Limiti esterni per motivi predefiniti e motivi contenuti nella scheda PC
- ⑤ Punto di inizio per caratteri alfabetici con disposizione verticale

NOTA: Le quattro tacche ⑥ per fissare la sagoma sul telaio non corrispondono alle linee di riferimento.

Fissaggio del tessuto sul telaio

Utilizzare un pennarello lavabile o un gesso da sarto per tracciare le linee di riferimento ① sul tessuto (vedere Tele di rinforzo a pagina 22).

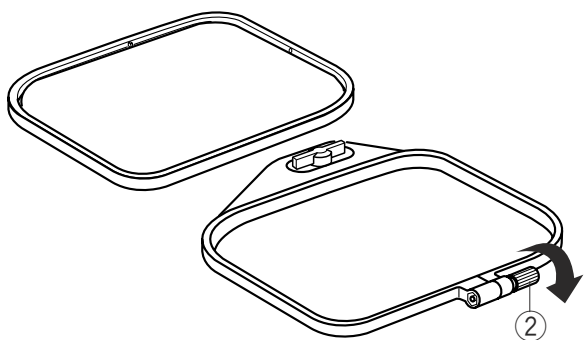

Allentare la vite di serraggio ② del telaio ed estrarre il telaio interno.

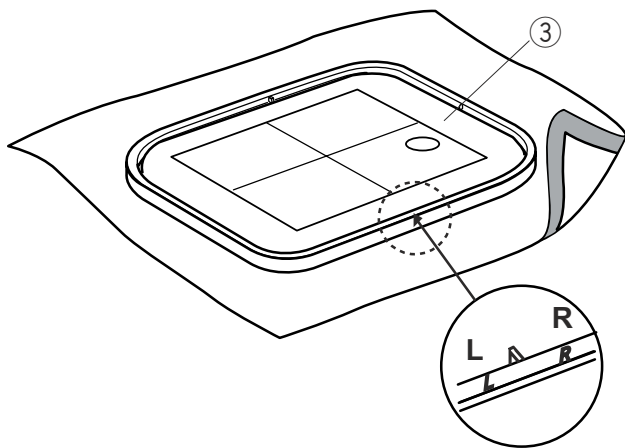

Fissare la sagoma ③ al telaio interno. (I contrassegni L e R sul telaio interno devono essere visibili.)
 Posizionare il telaio interno e la sagoma sopra il tessuto, facendolo corrispondere con le linee di riferimento.

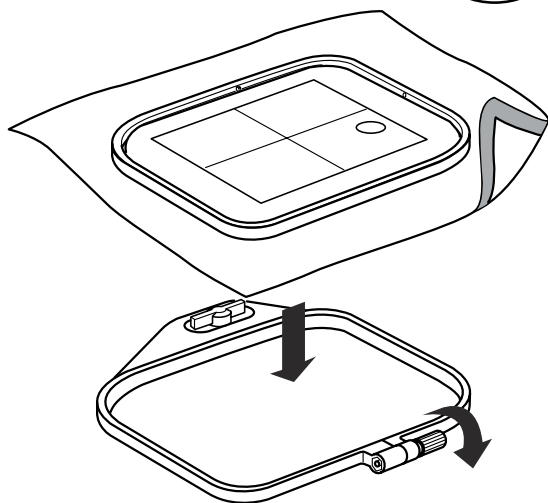

Posizionare il telaio esterno su una superficie piana.
 Posizionare il telaio interno, la sagoma e il tessuto sul telaio esterno.

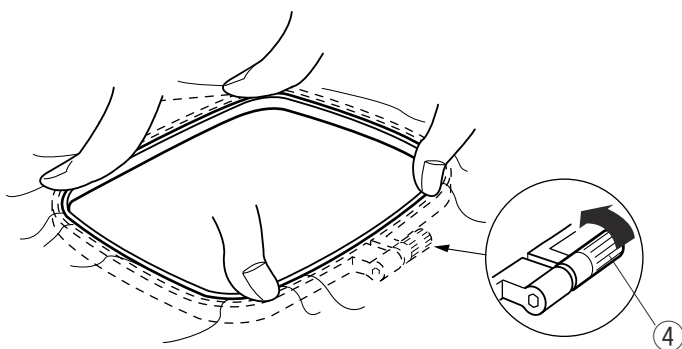

Posizionare il telaio interno dentro al telaio esterno e serrare leggermente la vite di serraggio ④ del telaio.
 Tendere delicatamente il tessuto nel telaio, rispettando la trama del tessuto (verticale e orizzontale). Controllare le linee di riferimento del tessuto e della sagoma.

Quando il tessuto è teso e posizionato correttamente, serrare la vite di serraggio con il cacciavite.

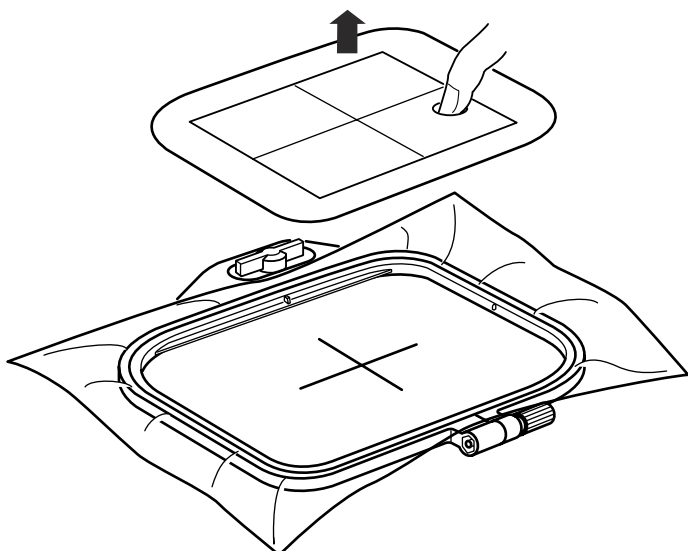

Rimuovere la sagoma dal telaio interno.

Fissaggio del telaio al carrello

Sollevarre il piedino. Ruotare la chiavetta ① del telaio posizionandola parallela rispetto al telaio. Con la chiavetta del telaio rivolta verso il lato posteriore, fare scorrere il telaio dal lato sinistro della macchina. Posizionare i perni ② del telaio nei fori ③ del carrello.

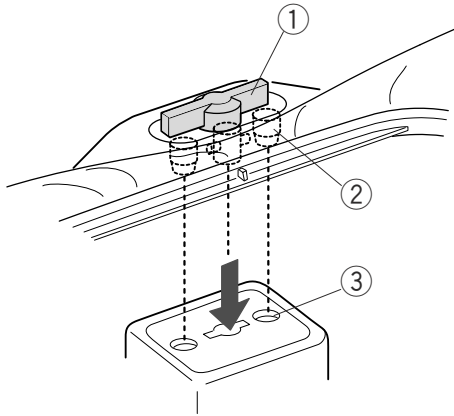

Ruotare la chiavetta del telaio in senso orario per bloccare il telaio sul carrello.

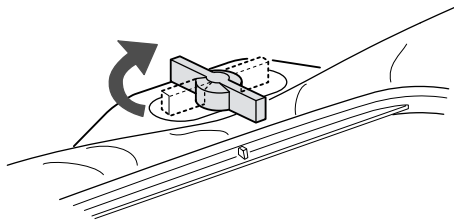

AVVERTENZA:

Lasciare sempre uno spazio sufficiente dietro al carrello per consentire al carrello di muoversi liberamente. Vedere pagina 8.

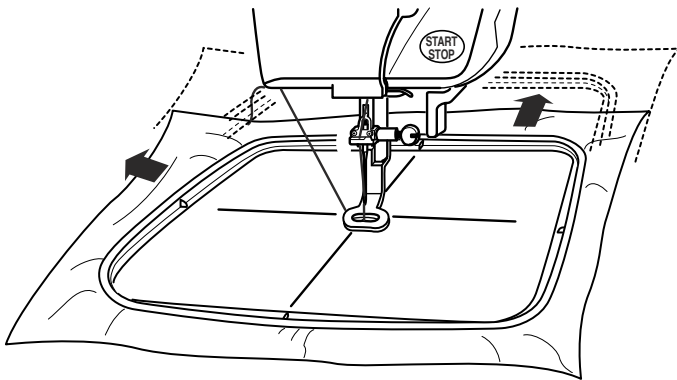

Non tentare mai di spostare manualmente il carrello o di toccare il carrello quando è in movimento. Riportare sempre il carrello nella posizione iniziale prima di spegnere la macchina. Vedere pagina 10.

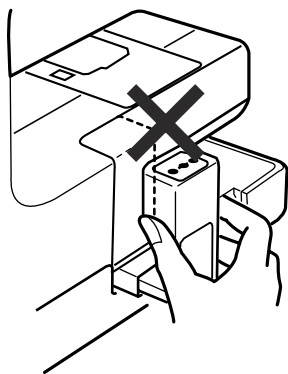

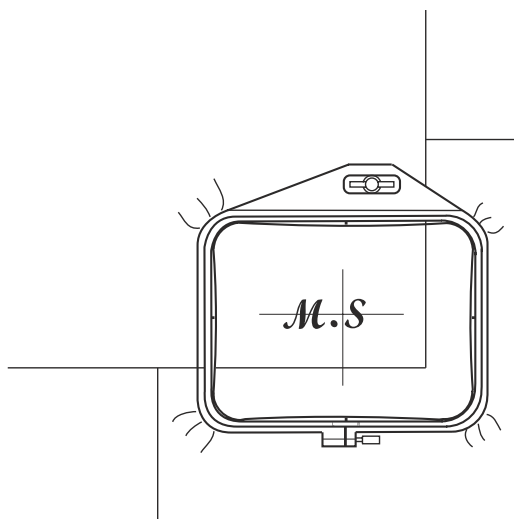

Ricamo di piccole aree di tessuto

Applicare la tela di rinforzo (tagliata in modo che le dimensioni siano superiori a quelle del telaio da ricamo) al piccolo pezzo di tessuto. Tracciare le linee di riferimento e posizionare la tela di rinforzo sul telaio.

Realizzazione di motivi

Sceita di un motivo predefinito

I motivi predefiniti sono raggruppati in base alle dimensioni consigliate per il telaio (A o B) e per soggetto (animali, floreale, marino ecc.).

Per selezionare un motivo, sfiorare il tasto corrispondente al motivo desiderato.

Viene visualizzato un messaggio di avvertenza dimensioni del telaio. Sfiore il tasto di invio.

Si apre la finestra di preparazione al cucito. Sullo schermo LCD a sfioramento vengono visualizzate alcune informazioni relative al motivo, ad esempio l'immagine del motivo, il colore dei fili e il tempo di cucitura. Viene visualizzata un'anteprima del motivo.

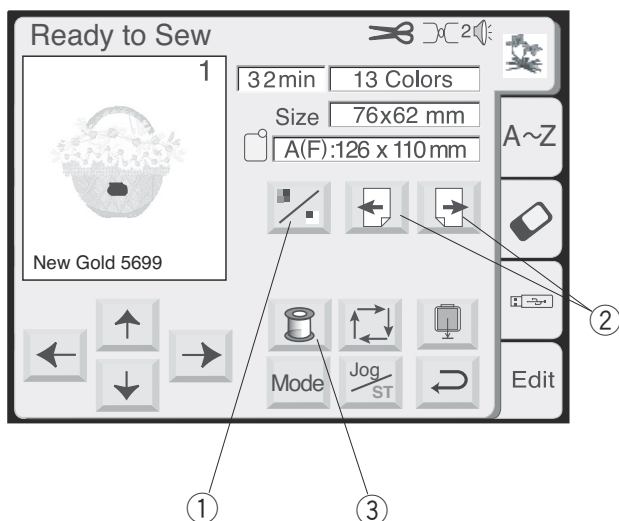

① Tasto di sezione colori

Premere questo tasto per visualizzare l'immagine completa del motivo selezionato o l'immagine parziale delle sezioni di ciascun colore.

② Tasti di selezione precedente/successivo

Per visualizzare la sezione di colore successiva, premere il tasto di passaggio alla sezione successiva. Per visualizzare la sezione di colore precedente, premere il tasto di ritorno alla sezione precedente.

③ Tasto elenco colori

Premere questo tasto per visualizzare l'elenco dei colori dei fili da utilizzare per il motivo selezionato.

Ricamo delle sole sezioni di colore specifiche:

È possibile scegliere di ricamare solo una sezione specifica del motivo, saltando le sezioni che la precedono.

Premere il tasto di passaggio alla sezione successiva, fino a visualizzare la sezione desiderata.

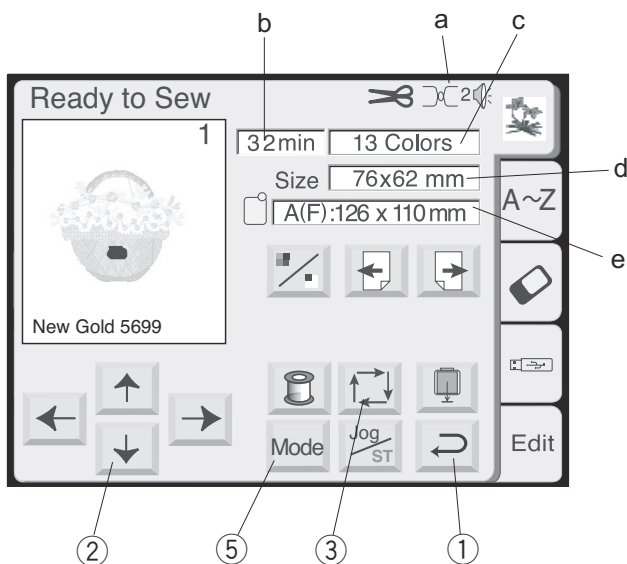

① Tasto di invio

Utilizzare questo tasto per chiudere la finestra corrente e ritornare alla finestra di selezione dei motivi.

Informazioni relative all'esecuzione del ricamo

- a. Tensione filo ago consigliata
- b. Tempo di esecuzione ricamo in minuti
- c. Numero di colori/parti
- d. Dimensioni motivo
- e. Telaio appropriato e relative dimensioni

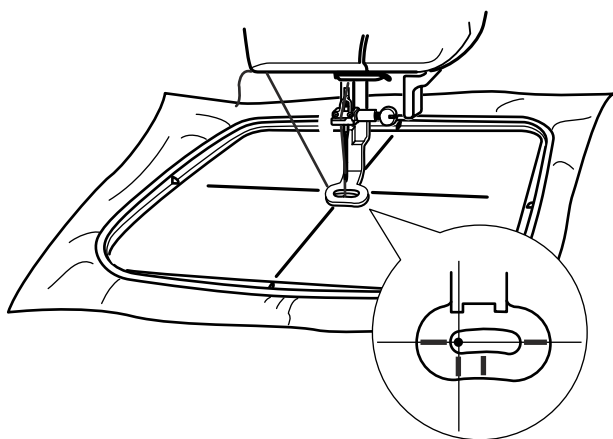

② Tasti freccia

L'ago deve risultare allineato rispetto alle linee di riferimento sul tessuto. Utilizzare questi tasti per regolare la posizione del telaio.

NOTA: Vedere pagina 29 per una descrizione del tasto Jog/St (Freccia/cucitura indietro/avanti).

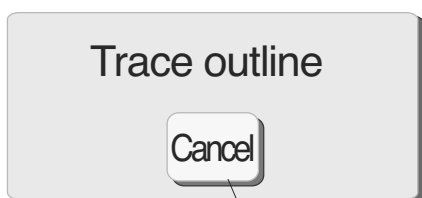

③ Tasto della traccia

Consente di controllare le dimensioni e l'area di ricamo del motivo. Toccando questo tasto, viene visualizzato un messaggio e viene eseguita automaticamente la traccia. Il carrello traccia i limiti del contorno del motivo senza eseguire il ricamo.

④ Tasto Cancel (Annulla) (visualizzato nel messaggio tracciatura in corso)

È possibile annullare un'operazione di tracciatura in corso toccando questo tasto.

⑤ Tasto Mode (Modalità)

Vedere pagina 10.

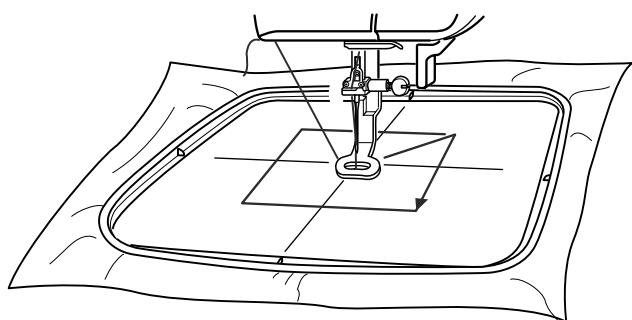

Ricamo di un unico motivo predefinito

Selezionare un motivo.

Sfiorare il tasto di invio nel messaggio di avvertenza dimensioni telaio.

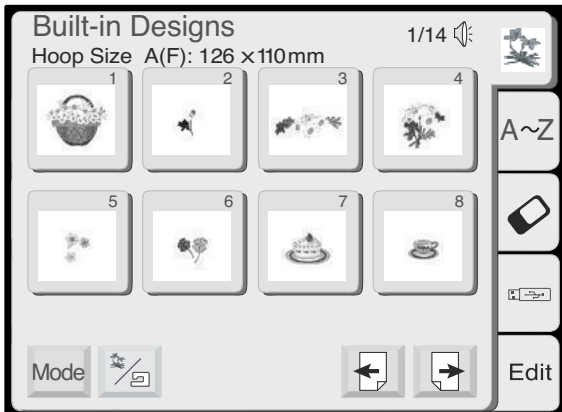

Posizionare il tessuto sul telaio e fissare il telaio al carrello. Posizionare l'ago al centro delle linee di riferimento del tessuto. Eseguire l'infilatura con il primo colore assegnato. Abbassare il piedino.



Premere il tasto START/STOP e cucire 5 o 6 punti. Arrestare la macchina premendo di nuovo il tasto START/STOP.

Sollevare il piedino. Tagliare l'estremità del filo vicino al punto di inizio cucitura. Abbassare il piedino. Premere il tasto START/STOP e continuare a ricamare finché la macchina si ferma automaticamente per il cambio di filo.

Se il tagliafilo automatico è attivato, la macchina esegue automaticamente il taglio dei fili ogni volta che viene terminata una sezione di colore.

Vedere pagina 12.

Realizzare l'intero motivo procedendo come descritto in precedenza per ciascun cambio di filo.

Una volta realizzato il motivo, viene visualizzato il messaggio "Completato". Sfiorare il tasto di invio.

Il motivo deve risultare allineato rispetto alle linee di riferimento sul tessuto.

SUGGERIMENTO: È possibile controllare la posizione del motivo prima di eseguire il ricamo con il tasto della traccia o sui fogli delle sagome.

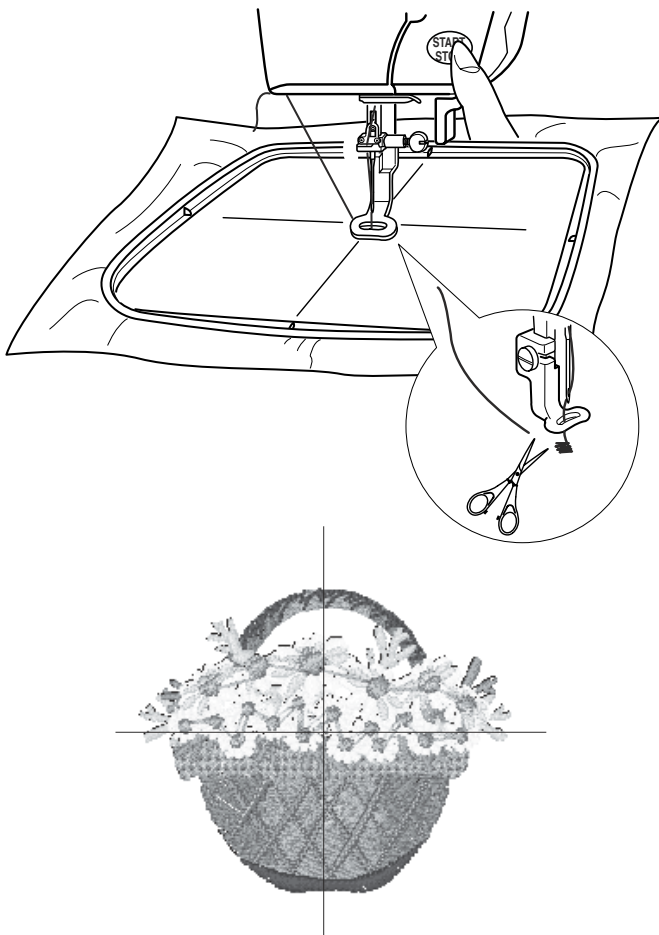

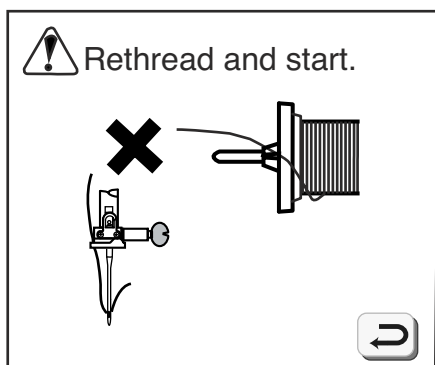
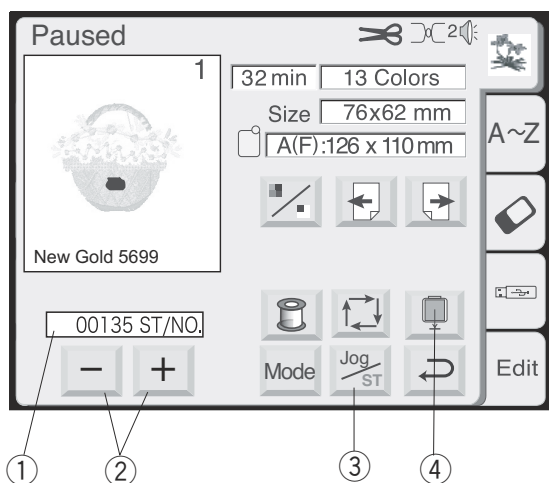

Finestra di preparazione al cucito dopo l'inizio del ricamo

Quando si inizia a ricamare, nella finestra di preparazione al cucito scompaiono i tasti freccia e al loro posto vengono visualizzati l'attuale conteggio dei punti ①, i tasti di cucitura indietro/avanti e il tasto di ritorno del carrello.

Rottura del filo

Se il filo dell'ago si rompe, la macchina si arresta e viene visualizzato un messaggio di avviso. Sfioccare il tasto di invio. Infilare nuovamente l'ago.

- ② **Tasti di cucitura indietro/avanti**
Utilizzare il tasto "+" per riportare il telaio nella posizione precedente al punto di rottura del filo. Ogni volta che si utilizza il tasto "-", il telaio viene riportato indietro di 10 punti. Ogni volta che si tocca il tasto "+", il telaio viene fatto avanzare di 10 punti.
- ③ **Tasto jog/ST (Freccia/cucitura indietro/avanti)**
Utilizzare questo tasto prima di iniziare il ricamo: i tasti freccia scompaiono e vengono visualizzati i tasti di cucitura indietro/avanti.
- ④ **Tasto di ritorno del carrello**
Essendo un tasto il cui utilizzo è molto importante prima di spegnere la macchina, viene visualizzato in questa finestra e nella finestra di selezione della modalità (vedere pagina 10).

Scelta del tipo di caratteri alfabetici

È possibile creare testo e monogrammi scegliendo tra cinque diversi tipi di caratteri.

Utilizzare il tasto dei caratteri alfabetici ① per aprire la finestra di selezione caratteri alfabetici.

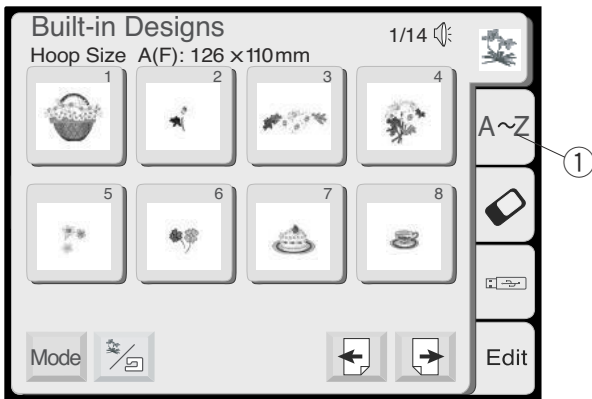

Sfiorare il tasto Font (Tipo di carattere) ②.



Selezionare uno dei tipi di carattere toccando il tasto corrispondente.

Sfiorare il tasto di invio ③ viene indicato il tipo di carattere selezionato.

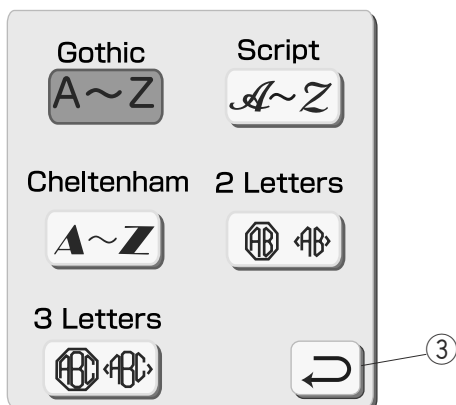

④ Tasto lettere diacritiche

Utilizzare questo tasto per aprire/chiedere lettere diacritiche (lettere con accenti, umlaut, ecc.).

⑤ Tasto maiuscolo/minuscolo

Utilizzare questo tasto per passare da caratteri maiuscoli a minuscoli e viceversa. Vedere pagina 32.



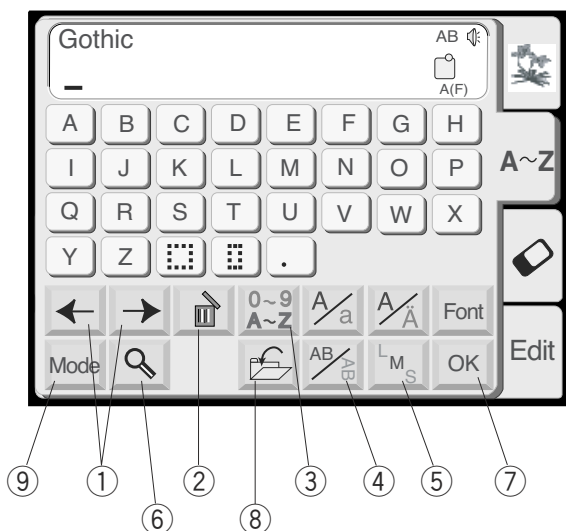

- ① **Tasti di spostamento cursore**
Utilizzare uno di questi due tasti per spostare il cursore (lineetta). Il punto in cui è posizionato il cursore consente di modificare il testo. Per aggiungere una lettera, un numero o un carattere di interpunzione, spostare il cursore posizionandolo sotto un determinato carattere. Premere il tasto corrispondente al nuovo carattere e questo verrà inserito a sinistra cursore (carattere sottolineato). Vedere pagina 34.
- ② **Tasto di cancellazione**
Per cancellare un carattere, posizionare il cursore (lineetta) sotto il carattere. Utilizzare i tasti di spostamento cursore fino a sottolineare il carattere che si desidera cancellare. Toccare il tasto di cancellazione. Vedere pagina 34.
- ③ **Tasto caratteri numerici/di interpunzione**
Utilizzare questo tasto per passare da caratteri alfabetici a caratteri numerici/di interpunzione e viceversa.
- ④ **Tasto orizzontale/verticale**
Utilizzare questo tasto per orientare il ricamo in senso orizzontale o verticale. Vedere pagina 33.
- ⑤ **Tasto dimensioni caratteri alfabetici**
Utilizzare questo tasto per scegliere caratteri alfabetici di grandi, medie o piccole dimensioni. Il tasto non è attivo se sono stati scelti monogrammi a 2 o 3 lettere.
- ⑥ **Tasto di ingrandimento**
Utilizzare questo tasto per ingrandire i tasti e facilitarne la selezione. Utilizzare il tasto di invio per ritornare alla dimensione predefinita dei tasti.
- ⑦ **Tasto OK**
Quando sono stati selezionati tutti i caratteri, utilizzare questo tasto per passare alla finestra di preparazione al cucito.
- ⑧ **Tasto di salvataggio file**
Utilizzare questo tasto per salvare in un file le selezioni eseguite e poterle riutilizzare in futuro. Vedere pagina 43.
- ⑨ **Tasto Mode (Modalità)**
Vedere pagina 10.

Ricamo di caratteri alfabetici

La finestra di selezione caratteri alfabetici deve essere aperta.

Vedere pagina 30.

Utilizzare tasto Font (Tipo di carattere) e selezionare Gothic.

Selezionare "X".



Utilizzare il tasto maiuscolo/minuscolo per selezionare il minuscolo.



Selezionare le lettere "p", "e", "r", "i", "e", "n", "c" ed "e".

Sfiorare il tasto OK.

Sfiorare il tasto di invio nel messaggio di avvertenza dimensioni telaio.



Si apre la finestra di preparazione al cucito.

① Tasto di variazione colore

Utilizzare questo tasto se si desidera arrestare la macchina tra una lettera e l'altra per poter cambiare il colore del filo.



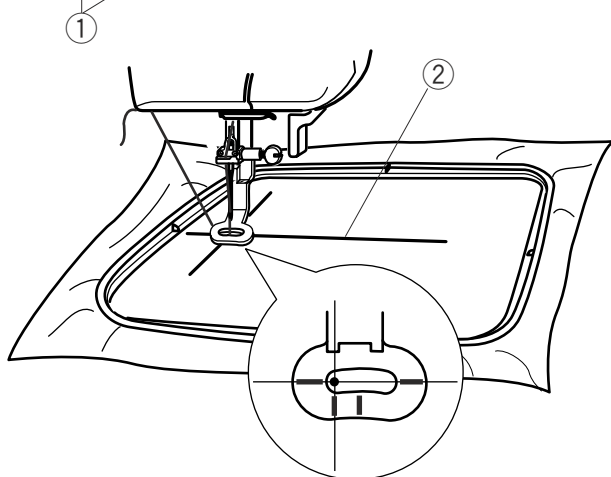

Posizionare il tessuto sul telaio in corrispondenza delle linee di riferimento a sinistra. (La posizione di inizio ricamo per caratteri alfabetici in disposizione orizzontale si trova sul lato sinistro della sagoma; vedere pagina 23.)

Utilizzare i tasti freccia ① per posizionare il telaio ed allineare l'ago al centro delle linee di riferimento ②.

Abbassare il piedino. Premere il tasto START/STOP e cucire 5 o 6 punti. Arrestare la macchina premendo di nuovo il tasto START/STOP.

Solleverare il piedino. Tagliare l'estremità del filo vicino al punto di inizio cucitura. Abbassare il piedino.

Premere il tasto START/STOP e continuare a ricamare finché la macchina si ferma automaticamente.

NOTA: I caratteri alfabetici in disposizione verticale vengono realizzati come indicato in figura ③.

Correzione dei caratteri alfabetici

Cancellazione di una lettera

Esempio: Cancellare “2” da “8200”



Utilizzare tasti di spostamento cursore fino a posizionare il cursore (lineetta) sotto il numero 2.



Sfiorare il tasto di cancellazione. Il numero “2” viene cancellato.

Inserimento di una lettera

Esempio: Inserire “3” in 800



Utilizzare i tasti di spostamento cursore (lineetta) fino a posizionare il cursore sotto il numero dove si desidera inserire il nuovo numero.



Selezionare “3”. Il numero “3” viene inserito tra “8” e “0”.



Monogrammi a 2 o 3 lettere

Esempio: Monogramma a 2 lettere con cornice

La finestra di selezione caratteri alfabetici deve essere aperta.

Vedere pagina 30.

Toccare il tasto Font (Tipo di carattere), quindi selezionare l'opzione due lettere.

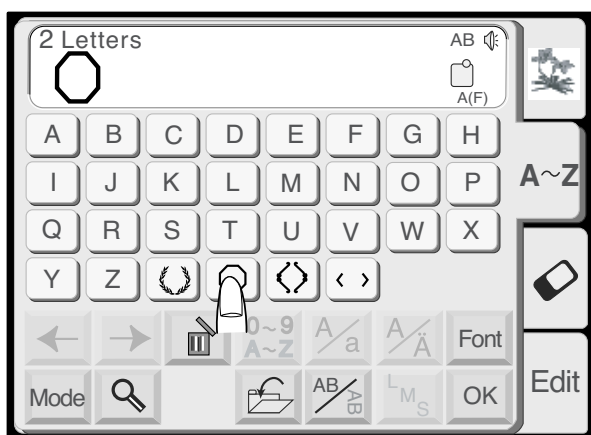

Selezionare una delle cornici.



Selezionare le lettere "A" e "B".



Sfiorare il tasto OK. Sfiorare il tasto di invio nel messaggio di avvertenza dimensioni telaio. Realizzare la cornice per il monogramma a 2 lettere.

NOTA: Il punto iniziale per i monogrammi a 2 e a 3 lettere è il centro del telaio.

Esecuzione di ricami con le schede PC contenenti motivi opzionali

Inserimento della scheda

Inserire la scheda PC ① nello slot con il lato anteriore rivolto verso di sé. Spingere la scheda all'interno finché non scatta, il tasto di espulsione scheda ② scatta verso l'esterno. (Sul tasto di espulsione viene visualizzata una barra rossa.)

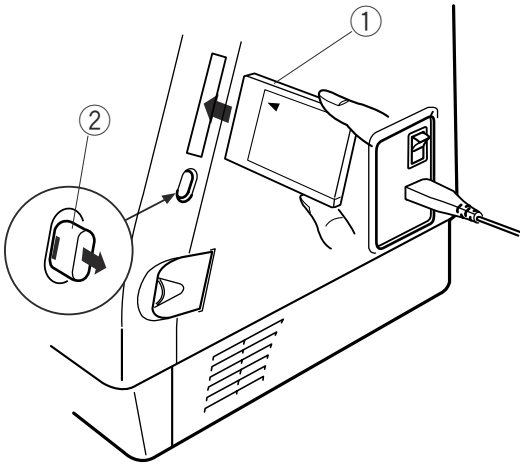

Selezione di uno dei motivi contenuti nella scheda PC

Sfiorare il tasto della scheda PC ③.

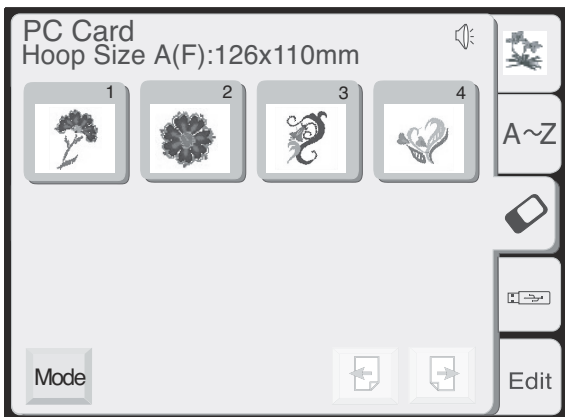
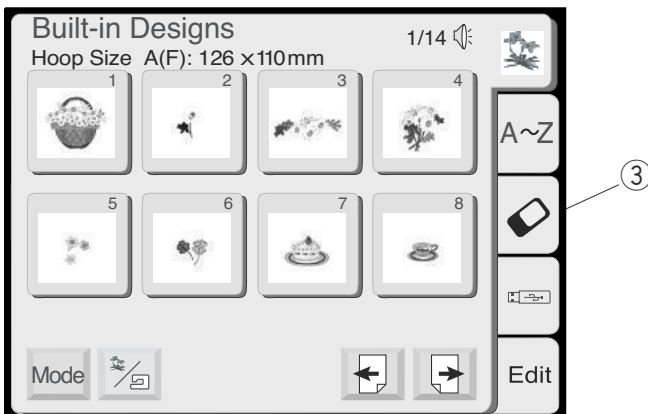

Si apre la finestra di selezione dei motivi della scheda PC. Vengono visualizzati i motivi programmati sulla scheda. Selezionare un motivo.

NOTA: Per l'apertura dei motivi su scheda PC, utilizzare la stessa modalità dei motivi su penna USB (vedere pagina 37).

Espulsione della scheda

Premere il tasto di espulsione scheda. Rimuovere la scheda PC dallo slot.

AVVERTENZA: Non portare l'interruttore di alimentazione su OFF o estrarre la scheda quando sono visualizzati messaggi di avvertenza o la clessidra.

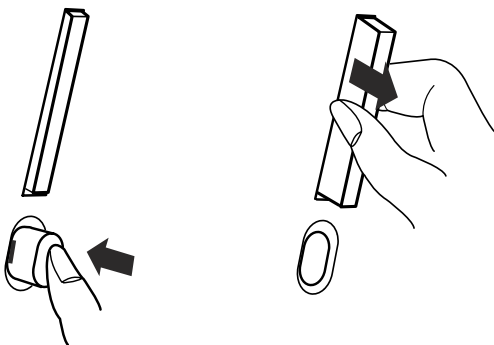

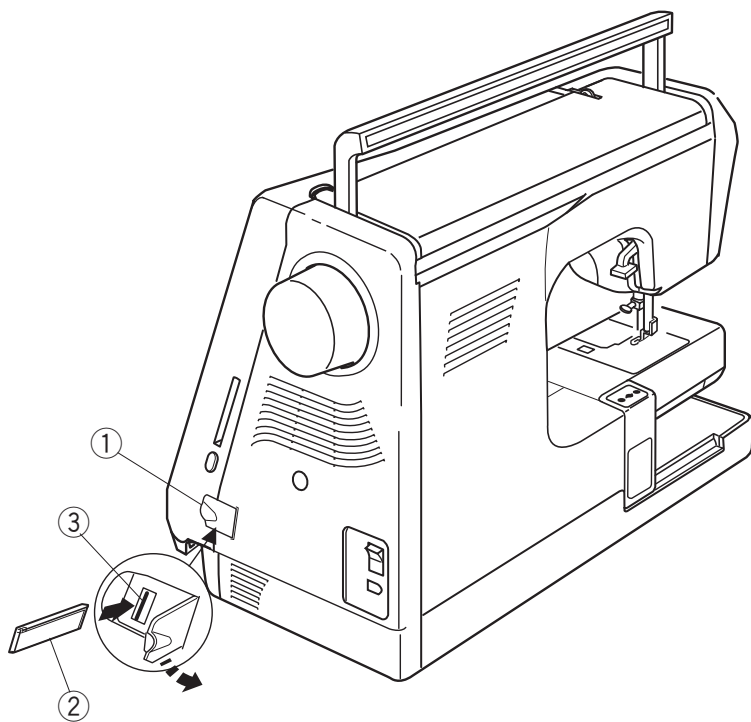

Penna USB (opzionale)

Le penne USB possono essere utilizzate per salvare i dati relativi ai motivi e per trasferire i motivi di ricamo tra la macchina da ricamo 820 e il computer.

Le penne USB sono disponibili nei negozi di informatica, di fotografia, ecc., in diverse forme e dimensioni.

Aprire lo sportellino sotto allo slot della scheda. Inserire la penna USB nella porta USB sulla macchina da ricamo 820.

- ① Sportellino
- ② Penna USB (opzionale)
- ③ Porta USB

AVVERTENZA: Non spegnere la macchina da cucire o scollegare la penna USB quando sono visualizzati messaggi di avvertenza  o la clessidra.

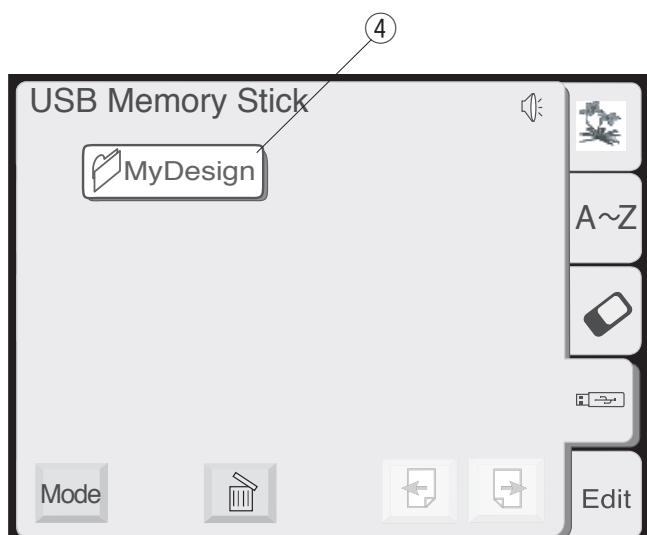

Apertura dei motivi contenuti sulla penna USB

Sfiorare il tasto della penna USB.

Nella finestra compare l'elenco delle cartelle.

Sfiorare il tasto relativo alla cartella desiderata per aprirla.

- ④ Tasto di selezione cartella

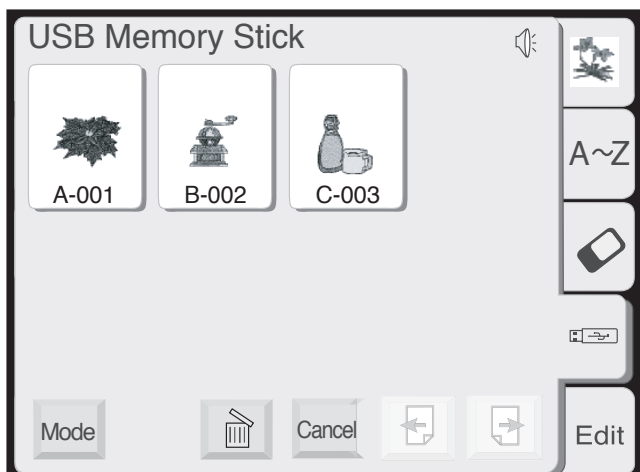

I motivi contenuti nella cartella selezionata vengono visualizzati nei tasti di selezione dei motivi.

Utilizzare il tasto di selezione del motivo per selezionare il motivo desiderato.

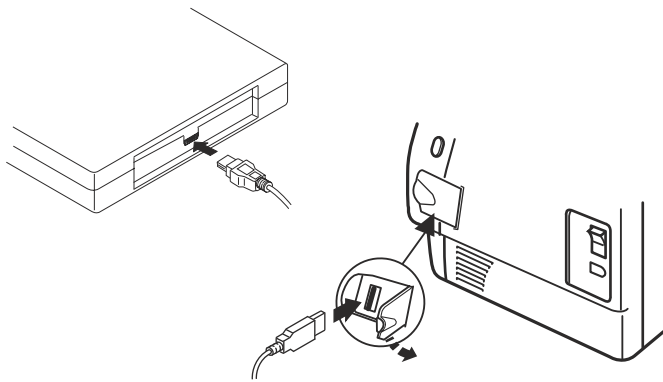

Letture CD-ROM (opzionale)

Inserire il mini connettore USB nella porta USB nella parte posteriore del lettore CD-ROM.

Aprire lo sportellino sotto allo slot della scheda. Inserire il connettore USB nella porta USB sulla macchina. Il lettore CD-ROM non necessita di alimentazione esterna poiché viene alimentato dalla macchina da cucire tramite il cavo USB.

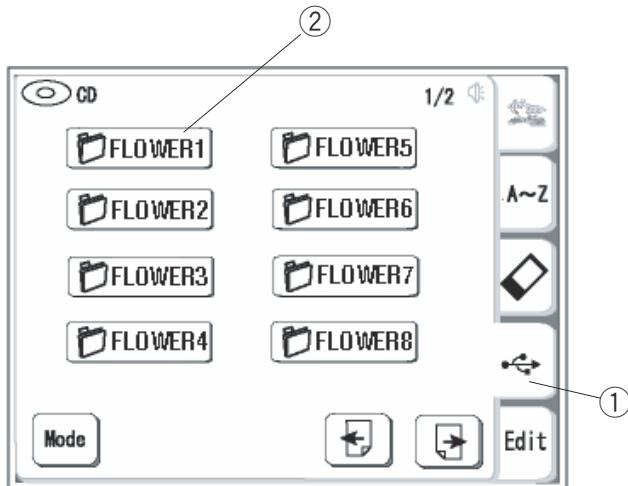

Apertura dei motivi contenuti sulla CD-ROM

Accendere la macchina da cucire e premere il tasto di USB ①.

La finestra di apertura file si apre.

Selezionare la cartella contenente gli schemi di ricamo.

- ① Tasto di USB
- ② Tasto di selezione cartella

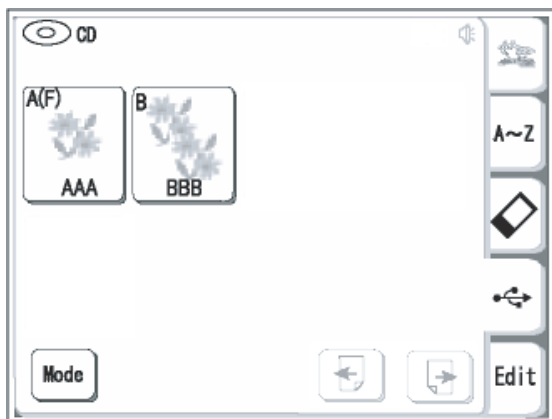

Per selezionare il motivo desiderato premere la relativa icona.

NOTA:

Se la dimensione di un motivo supera l'area massima di cucitura, il tasto di selezione diventerà inattivo (colore grigio).

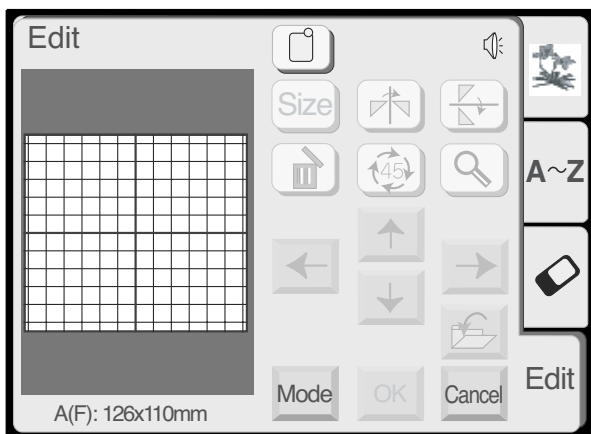
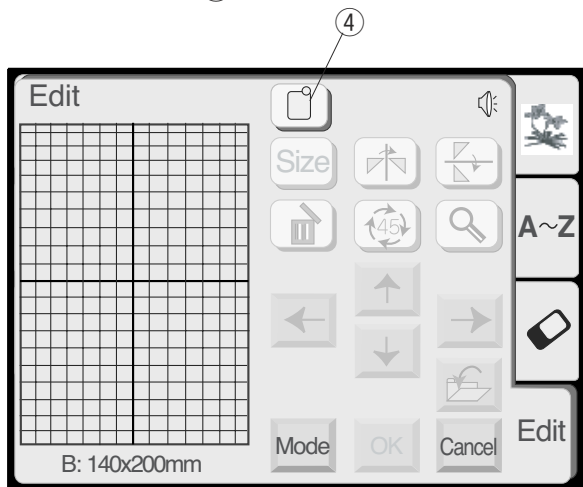
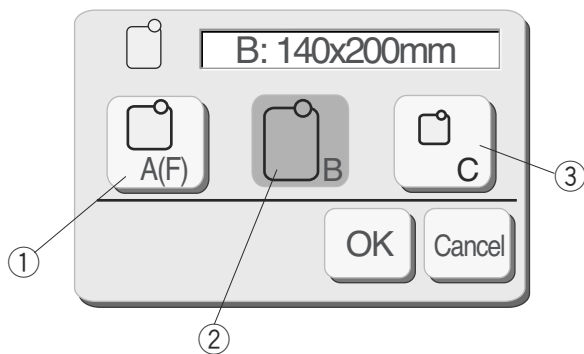
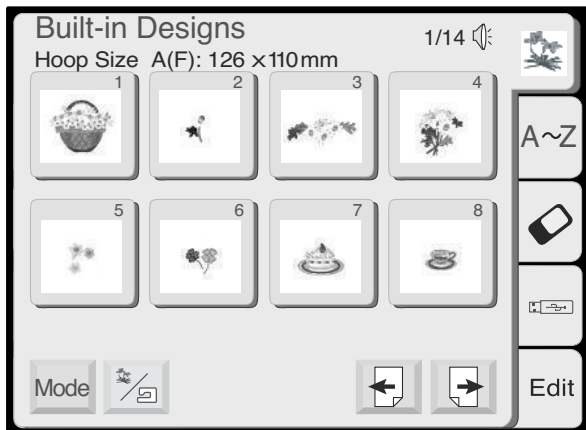

Finestra di modifica

Consente di modificare e combinare i motivi in modo da creare motivi originali.

Sfiorare il tasto Edit (Modifica).

Si apre la finestra di selezione del telaio. Selezionare uno dei telai seguenti toccando il tasto corrispondente.

- ① Telaio standard A oppure telaio opzionale F - 126 mm x 110 mm
- ② Telaio grande - 140 mm x 200 mm
- ③ Telaio a braccio libero opzionale - 50 mm x 50 mm

Utilizzare il tasto OK per aprire la finestra di modifica del telaio selezionato.

NOTA: Utilizzando il tasto Cancel (Annulla), viene aperta finestra di modifica del telaio grande B poiché il telaio grande B è quello predefinito.

NOTA: Se si seleziona un motivo prima di aprire la finestra di modifica, sfiorare il tasto di selezione del telaio ④ e seguire la modalità descritta in precedenza.

Finestra di modifica telaio grande B

Finestra di modifica telaio standard A e telaio opzionale F

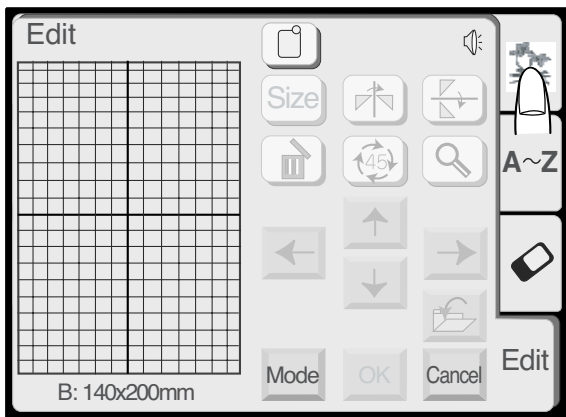

Selezione di un motivo dopo l'apertura della finestra di modifica

Aprire la finestra di selezione dei motivi.

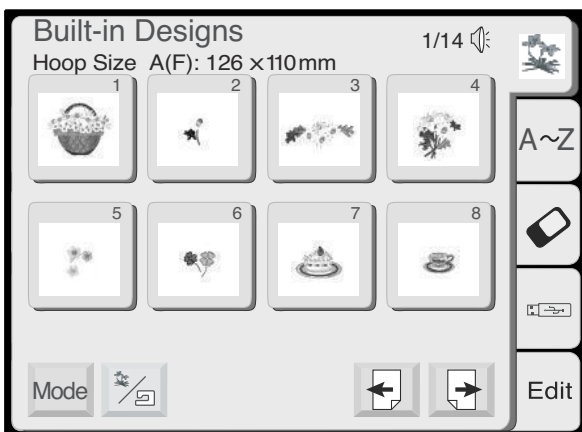

Selezionare un motivo.

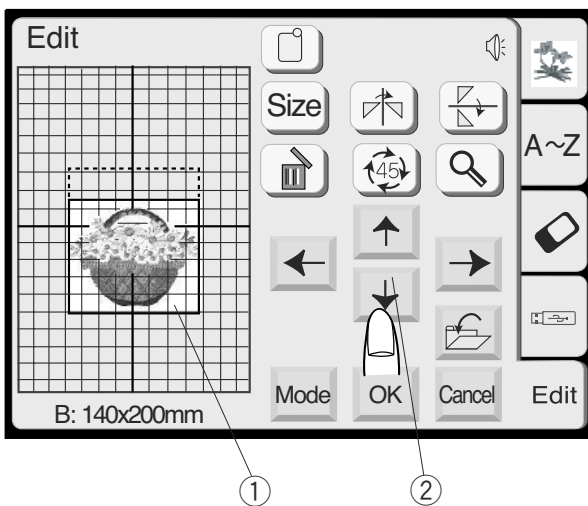

Il motivo viene visualizzato nella finestra di modifica delimitato da un contorno.

Spostamento di un motivo

- ① Toccare il motivo sullo schermo e trascinarlo con un dito nella posizione desiderata. Non trascinare MAI il motivo utilizzando un oggetto appuntito.

OPPURE

② Tasti di spostamento motivo

Utilizzare questi tasti per spostare il motivo nella posizione desiderata. Il carrello non si sposta (come invece accade per i tasti freccia), poiché il motivo viene spostato rispetto al telaio, non rispetto alla macchina.

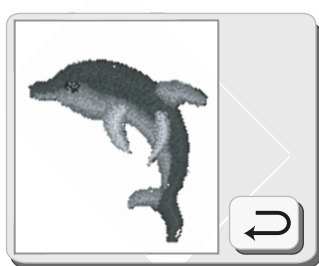
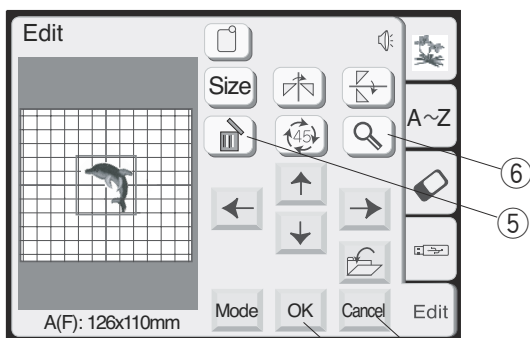
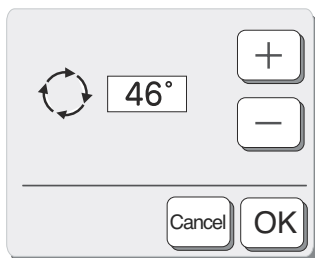
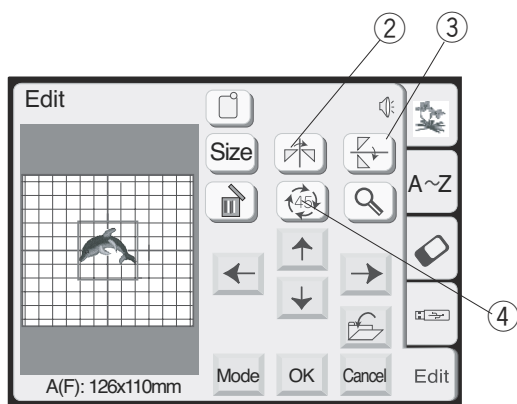
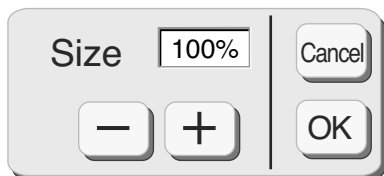
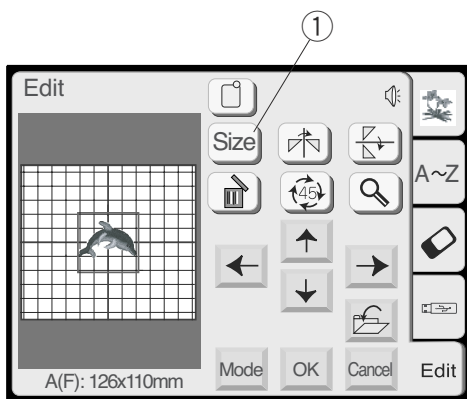

① Tasto Size (Dimensioni)

Toccando questo tasto si apre la finestra di regolazione delle dimensioni. È possibile modificare le dimensioni originali del motivo con incrementi pari all'1% tra 90% e 120%.

Utilizzare il tasto “-” per diminuire le dimensioni del motivo.

Utilizzare il tasto “+” per aumentare le dimensioni del motivo.

Utilizzare il tasto OK per visualizzare le nuove dimensioni del motivo nella finestra di modifica.

[Utilizzando il tasto Cancel (Annulla), la finestra di regolazione delle dimensioni si chiude e il motivo viene mantenuto nelle dimensioni originali.]

② Tasto dell'immagine speculare

Utilizzare questo tasto per ribaltare il motivo da sinistra verso destra.

③ Tasto immagine capovolta

Utilizzare questo tasto per ribaltare il motivo dall'alto al basso.

④ Tasto di rotazione

Utilizzare questo tasto per ruotare il motivo di 45 gradi in senso orario.

Tenendo premuto questo tasto per un secondo o più, viene visualizzata la finestra di rotazione.

Utilizzare il tasto “+” per ruotare il motivo in senso orario ad incrementi di un grado.

Utilizzare il tasto “-” per ruotare il motivo in senso antiorario ad incrementi di un grado.

Tenendo premuto il tasto “+” o “-” si ottiene la rotazione rapida del motivo.

Utilizzare il tasto OK per confermare la nuova angolazione.

Per annullare la rotazione, utilizzare il tasto Cancel (Annulla).

⑤ Tasto di cancellazione

Il motivo delimitato dal contorno viene cancellato.

⑥ Tasto di ingrandimento

Utilizzare questo tasto per visualizzare il motivo ingrandito.

Utilizzare il tasto di invio per chiudere la finestra.

⑦ Tasto OK

Tutti i motivi vengono raggruppati e si apre la finestra di preparazione al cucito.

⑧ Tasto Cancel (Annulla)

Utilizzare questo tasto per cancellare tutti i motivi nella finestra di modifica e disattivare la modalità di modifica.

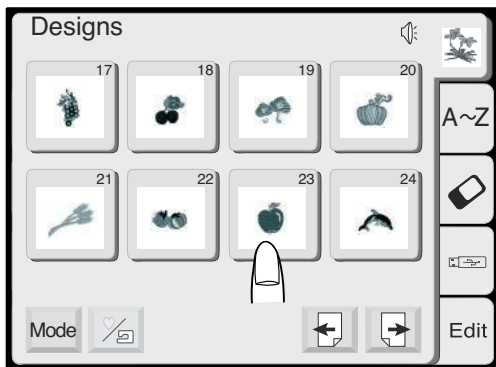

Abbinamento di un motivo predefinito e di caratteri alfabetici

Esempio: Motivo predefinito N. 23 e la parola "Apple"

Selezionare il motivo N. 23 nella finestra di selezione dei motivi predefiniti.

Sfiorare il tasto di invio nel messaggio di avvertenza dimensioni telaio.

Sfiorare il tasto Edit (Modifica).

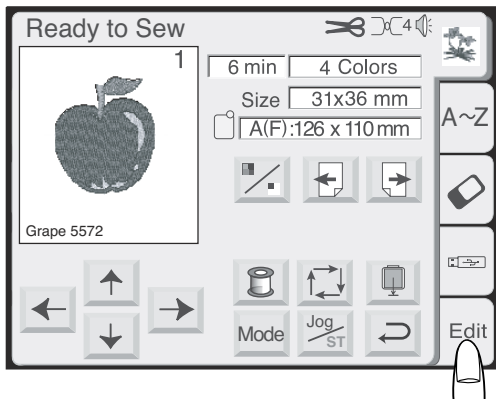

Sfiorare il tasto dei caratteri alfabetici.

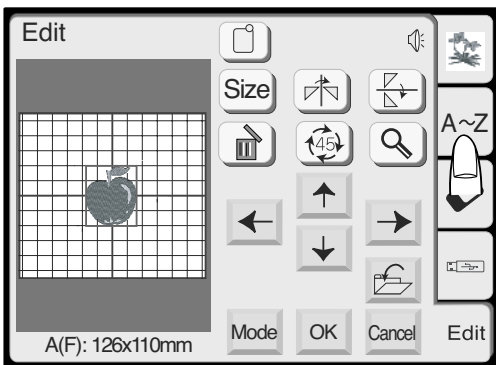

Selezionare "A" (maiuscola, carattere Gothic).



Utilizzare il tasto maiuscolo/minuscolo per attivare il minuscolo.



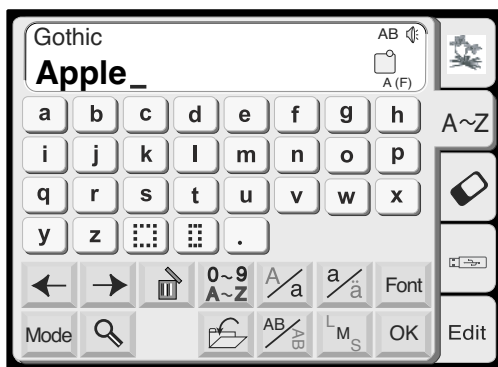

Selezionare “p”, “p” “l” ed “e”.
Sfiorare il tasto OK.

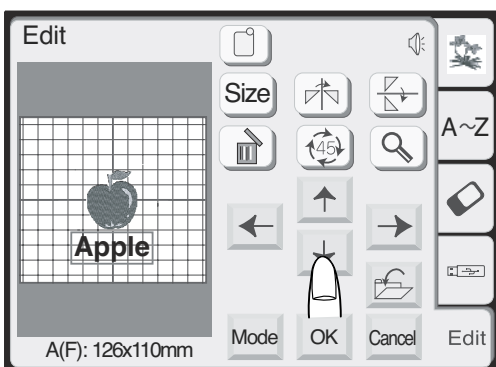

Posizionare il motivo e il testo trascinandoli oppure utilizzando i tasti di spostamento motivo. Utilizzare il tasto OK per raggruppare tutti gli elementi e aprire la finestra di preparazione al cucito.

Sfiorare il tasto di invio nel messaggio di avvertenza dimensioni telaio.



Si apre la finestra di preparazione al cucito.



Realizzare il motivo.

NOTA: Toccando il tasto di invio ① nella finestra di preparazione al cucito, la modalità di modifica viene disattivata e tutti i dati cancellati.

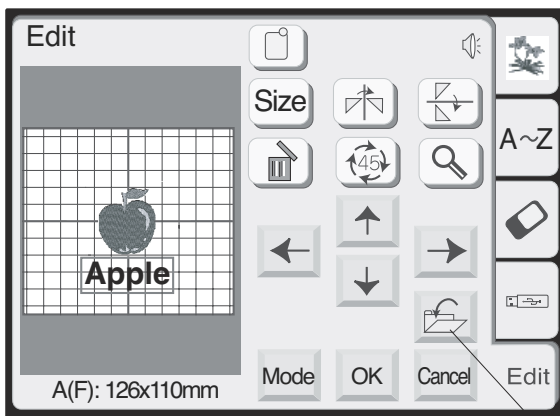

Salvataggio di un motivo in un file

[Il tasto Edit (Modifica) deve essere attivo.]

① Tasto di salvataggio file

Utilizzare questo tasto se si desidera salvare la combinazione creata per poterla riutilizzare in futuro.

La finestra di salvataggio del file si apre.

Selezionare la posizione in cui si desidera salvare il file toccando uno dei tasti seguenti ②.

- Memoria integrata: il file viene salvato nella memoria interna della macchina.
- Scheda PC: il file viene salvato sulla scheda PC.
- Penna USB: il file viene salvato nella penna USB.

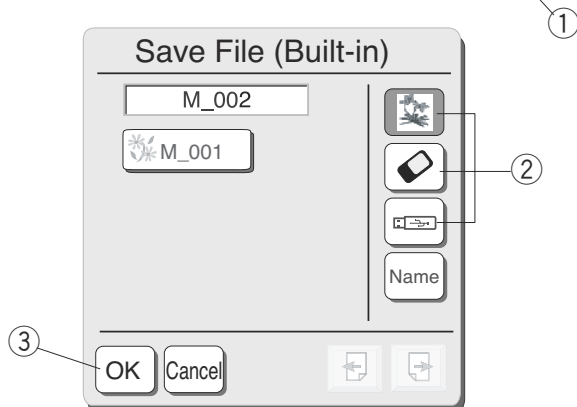

Toccando il tasto della memoria integrata compare l'elenco dei file, mentre toccando il tasto della scheda PC o della penna USB compare l'elenco delle cartelle.

Selezionare la cartella desiderata e sfiorare il tasto OK ③.

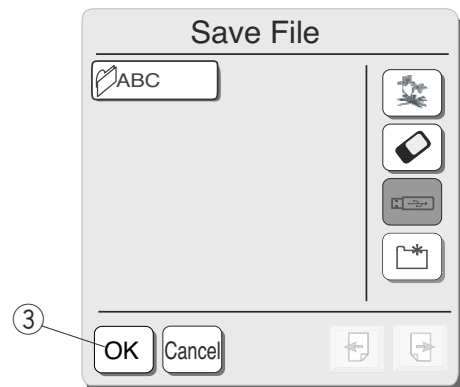

Viene visualizzato l'elenco dei file che si trovano nella cartella selezionata.

Utilizzare il tasto OK ③ per salvare il file e ritornare alla schermata originale.

I nomi file vengono assegnati automaticamente in ordine numerico, a partire da M_001.

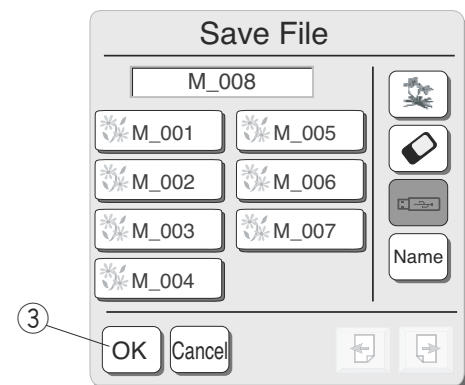

AVVERTENZA: Non portare l'interruttore di alimentazione su OFF o estrarre la scheda quando sono visualizzati messaggi di avvertenza o la clessidra. I dati contenuti nella memoria potrebbero andare persi o subire danni.

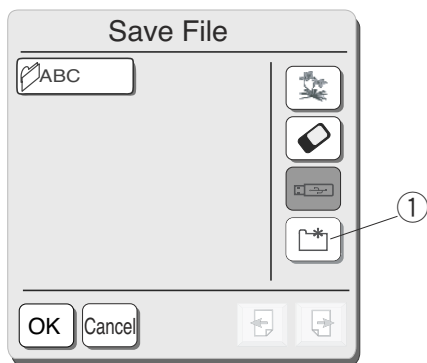

Se si desidera creare una nuova cartella, utilizzare il tasto nuova cartella ①.

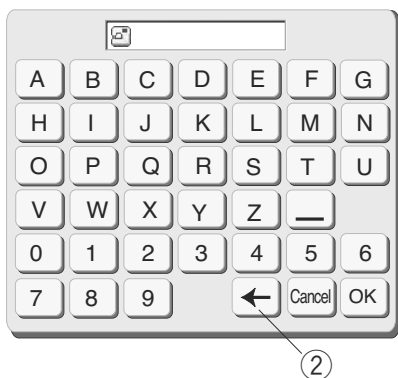

Si apre la finestra nome cartella.

Sfiorare i tasti corrispondenti al nome che si desidera assegnare alla cartella (fino a un massimo di 8 caratteri). Per correggere l'ultimo carattere del nome, utilizzare il tasto backspace ②.

Utilizzare gli altri tasti per completare il nome della cartella.

Sfiorare il tasto OK. Viene visualizzata la finestra dell'elenco dei file nella nuova cartella.

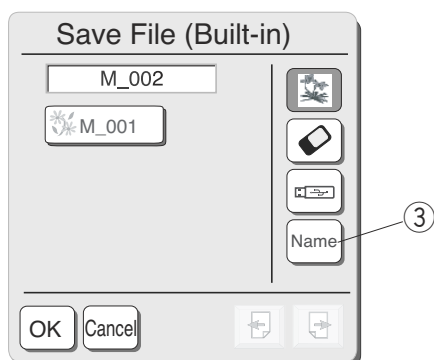

Se si desidera rinominare il file, utilizzare il tasto Name (Nome file) ③.

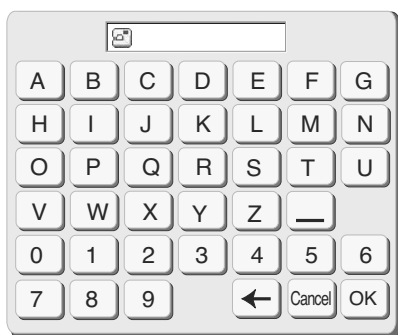

Si apre la finestra nome file.

Utilizzare i tasti per rinominare il file e premere il tasto OK. Sfiorare il tasto OK. La finestra nome file si chiude e il file viene salvato con il nome assegnato. [Utilizzando il tasto Cancel (Annulla), la finestra nome file si chiude senza assegnare il nuovo nome al file.]

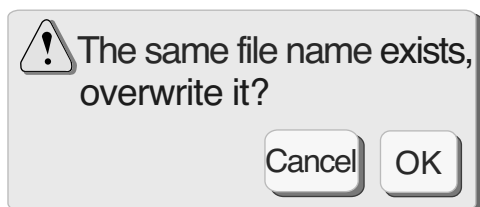

NOTA: Se si tenta di salvare un file con un nome già esistente, viene visualizzato il seguente messaggio di avvertenza.

Utilizzare il tasto OK per sovrascrivere il file. Utilizzare il tasto Cancel (Annulla) se non si desidera sovrascrivere il file. Modificare il nome del file e salvarlo con il nuovo nome.

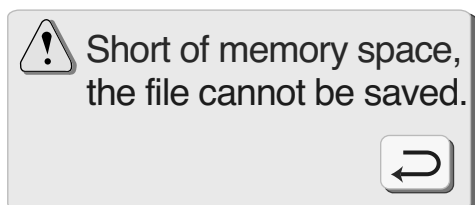

NOTA: Quando la memoria è piena, compare un messaggio di avvertenza.

Sfiorare il tasto di invio. Passare alla finestra di apertura dei file (vedere pagina 45) per cancellare un file non più utilizzato.

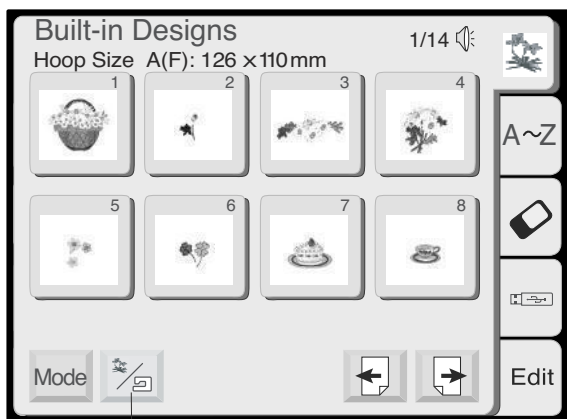

①



④

②

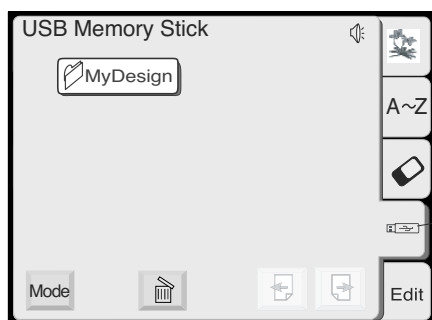

③

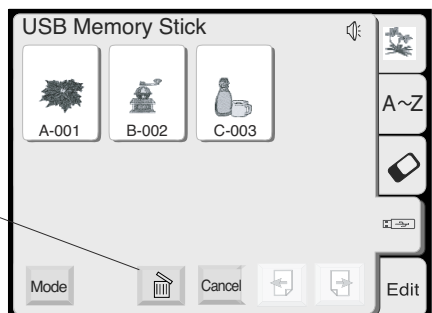

④

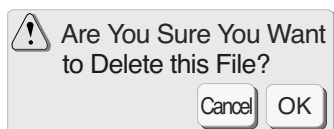
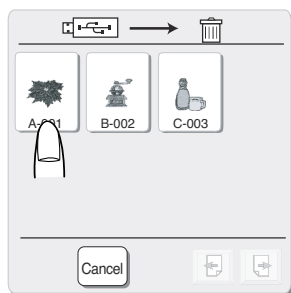

Apertura di un file salvato

È possibile realizzare tutti i motivi salvati in un file.

Per aprire i file salvati nella memoria interna, utilizzare il tasto dei motivi predefiniti/personalizzati ①.

Si apre la finestra di selezione dei motivi memorizzati nella memoria interna.

Selezionare il file desiderato.

Per aprire i file salvati nella scheda PC, utilizzare il tasto della scheda ②.

Si apre la finestra di selezione dei motivi della scheda PC.

Selezionare il file desiderato.

Per selezionare i file salvati nella penna USB, utilizzare il tasto della penna USB ③.

Si apre l'elenco delle cartelle.

Cancellazione di un file salvato

Sfiorare il tasto di cancellazione ④.

Selezionare il motivo che si desidera cancellare.

Si apre la finestra di conferma. Utilizzare il tasto OK per cancellare il file. Utilizzare il tasto di cancellazione per chiudere la finestra di conferma senza cancellare il file.

Realizzazione di ricami con il telaio a braccio libero opzionale C

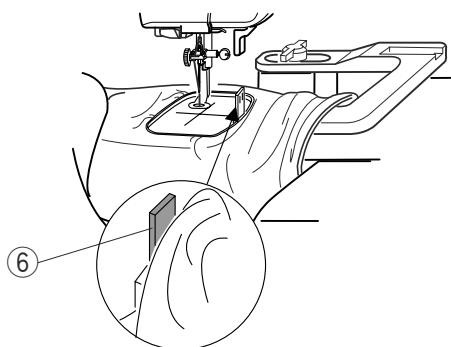
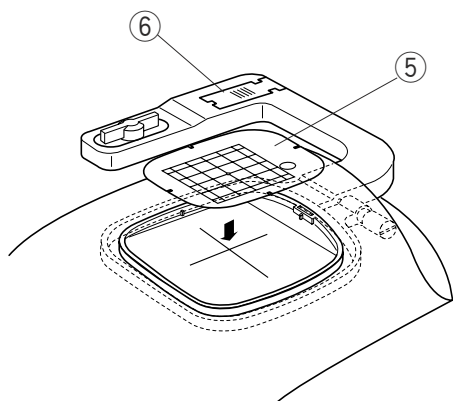
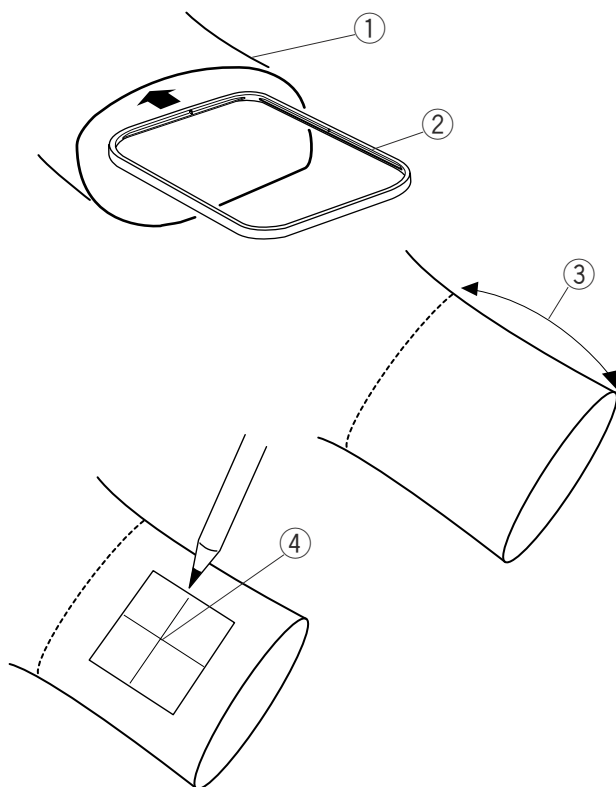

L'apertura della gamba dei pantaloni o della manica devono essere tali da consentire al telaio di muoversi liberamente. Inserire il telaio interno del telaio grande B ② nell'apertura ①.

Se il telaio interno viene inserito con difficoltà, l'apertura è troppo stretta per il ricamo a braccio libero.

Il motivo può venire posizionato a una distanza massima dal bordo dell'apertura di 200 mm ③.

Tracciare le linee di riferimento ④ per il posizionamento del motivo.

Rimuovere il piano di cucito. Vedere pagina 5.

Selezionare il telaio "C" in modalità di modifica.

Selezionare il motivo o le lettere desiderate (il motivo o le lettere selezionate devono avere dimensioni massime di 49 mm).

NOTA: I motivi predefiniti di dimensioni inferiori a 49 mm sono il numero 2, 4-9, 12-15, 17-20, 22-30, 35, 36, 38, 39, 45, 47, 48, 50-55 e 58.

Posizionare il tessuto sul telaio, allineando le linee di riferimento ④ con la sagoma ⑤ del telaio.

Posizionare il tessuto attorno al telaio a braccio libero e bloccare il telaio sul carrello.

Arrotolare i bordi del tessuto in modo che non rimangano impigliati in corrispondenza dell'estremità del braccio libero.

Inserire il fermo ⑥ (presente nel braccio del telaio) accanto all'apertura del telaio. Il fermo impedisce al bordo del tessuto sul braccio libero di arrotolarsi nell'area di ricamo.

Utilizzare i tasti freccia per posizionare l'ago al centro delle linee di riferimento.

Realizzare il motivo.

AVVERTENZA: Rimuovere il telaio dal braccio libero subito dopo aver terminato il ricamo. Non tentare di selezionare un nuovo motivo, modificare modalità o spegnere la macchina senza avere prima rimosso il telaio dal braccio libero.

Pulizia e manutenzione

Questa macchina non necessita di lubrificazione, tuttavia le zone intorno alla spolina e al gancio devono essere pulite dopo ogni utilizzo prolungato della macchina. Non smontare la macchina senza attenersi alle specifiche riportate in questa pagina. Pulire l'esterno della macchina da cucire con un panno morbido e sapone neutro.

Pulizia della zona del gancio

Fili allentati e polvere possono produrre grinze nei punti e la rottura del filo durante l'esecuzione del ricamo.

Verificare che non si sia accumulata filaccia al termine di ciascun progetto.

Ruotare il volantino con le mani per portare l'ago nella posizione di sollevamento massimo. Portare l'interruttore di alimentazione su OFF. Scollegare la macchina dall'alimentazione elettrica prima di eseguire la pulizia.

Rimuovere l'ago. Utilizzare la chiave per viti ① fornita con la macchina per rimuovere la vite ②. Estrarre la placca dell'ago ③.

Rimuovere la spoletta. Sollevare e rimuovere la cestello ④ della spolina.

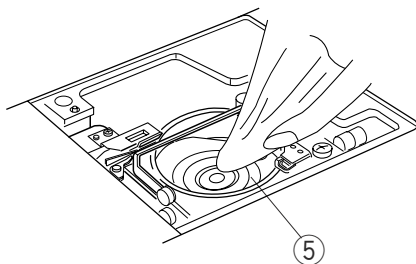
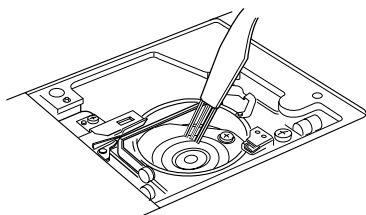
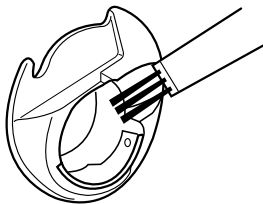
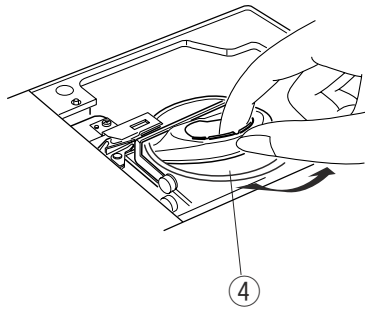
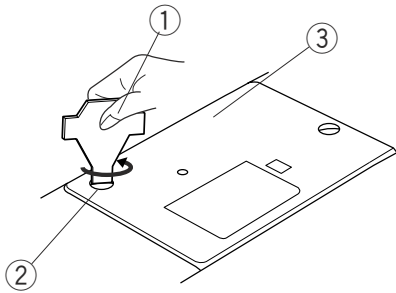

Pulire la cestello della spoletta con uno spazzolino e un panno morbido e asciutto.

Pulire la zona ⑤ del gancio con lo spazzolino.

Pulire delicatamente con un panno morbido e asciutto. (Si può anche utilizzare un piccolo aspirapolvere.)

Sostituzione del cestello

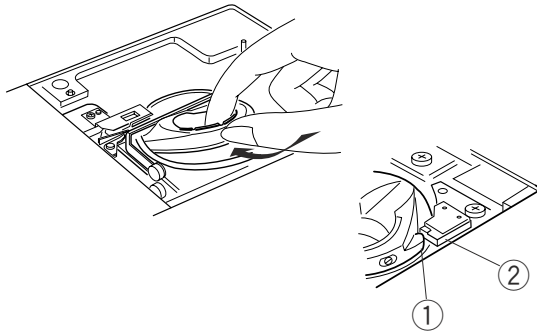

Inserire il cestello in modo che la manopola ① si inserisca vicino al fermo ② nella zona del gancio.

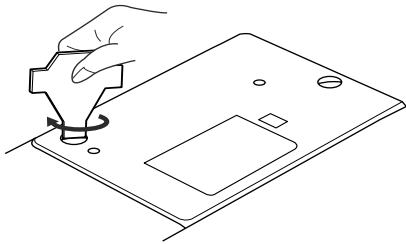

Montare la placca dell'ago e serrare la vite.

Dopo avere eseguito la pulizia, inserire l'ago, il piedino e la spolina.

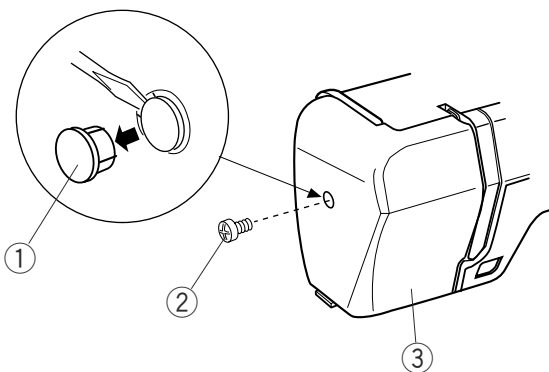

Sostituzione della lampadina

Portare l'interruttore di alimentazione su OFF. Scollegare la macchina dall'alimentazione elettrica.

Attendere finché la lampadina non si è raffreddata prima di toccarla.

Rimuovere il tappo ① della vite e la vite ②. Estrarre il coperchio anteriore ③.

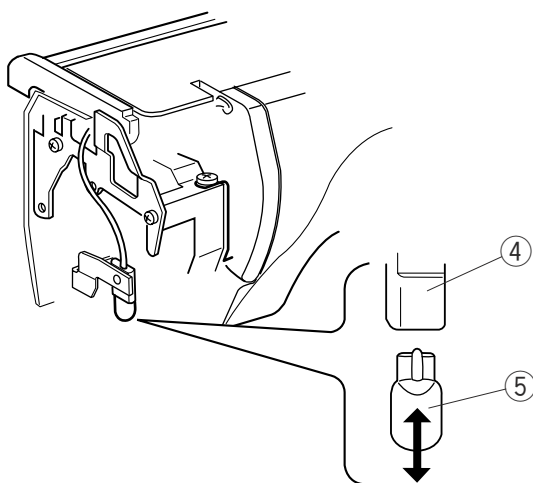

Rimuovere la lampadina ⑤ dal portalampada ④.
Inserire la lampadina nel portalampada.

Rimontare il coperchio anteriore, la vite e il tappo della vite.

NOTA: Utilizzare lampadine dello stesso tipo di quella bruciata: 12 Volt, 5 Watt.

SCHEDA MOTIVI

Motivi predefiniti

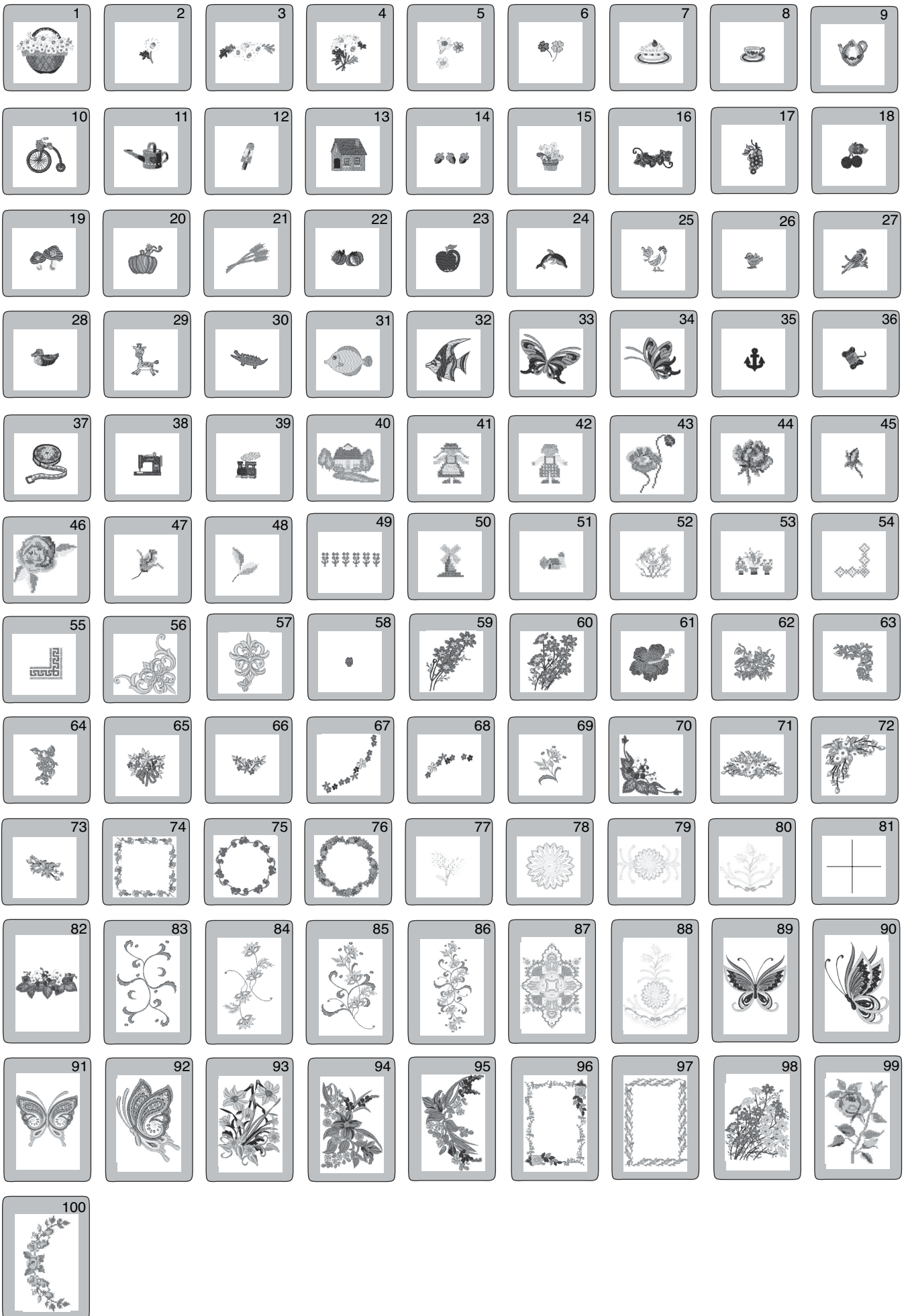

Gothic

A	B	C	D	E	F	G	H	I	J	K	L	M	N	
O	P	Q	R	S	T	U	V	W	X	Y	Z	□	□	.
a	b	c	d	e	f	g	h	i	j	k	l	m	n	
o	p	q	r	s	t	u	v	w	x	y	z	□	□	.
0	1	2	3	4	5	6	7	8	9	&	_	\$	@	
.	·	,	?	¿	!	i	'	'	<	>	-	□	□	
Ä	Â	Á	À	Ã	Å	Ë	Ê	É	È	Ï	Î	Í	Ì	Ñ
Ö	Ô	Ó	Ò	Õ	Ü	Û	Ú	Ù	Æ	IJ	Œ	Ç	Ø	ß
ä	â	á	à	ã	å	ë	ê	é	è	ï	î	í	ì	ñ
ö	ô	ó	ò	õ	ü	û	ú	ù	æ	ij	œ	ç	ø	ß

Script

A	B	C	D	E	F	G	H	I	J	K	L	M	N	
O	P	Q	R	S	T	U	V	W	X	Y	Z	□	□	.
a	b	c	d	e	f	g	h	i	j	k	l	m	n	
o	p	q	r	s	t	u	v	w	x	y	z	□	□	.
0	1	2	3	4	5	6	7	8	9	&	_	\$	@	
.	·	,	?	¿	!	i	'	'	<	>	-	□	□	
Ä	Â	Á	À	Ã	Å	Ë	Ê	É	È	Ï	Î	Í	Ì	Ñ
Ö	Ô	Ó	Ò	Õ	Ü	Û	Ú	Ù	Æ	IJ	Œ	Ç	Ø	ß
ä	â	á	à	ã	å	ë	ê	é	è	ï	î	í	ì	ñ
ö	ô	ó	ò	õ	ü	û	ú	ù	æ	ij	œ	ç	ø	ß

Cheltenham

A	B	C	D	E	F	G	H	I	J	K	L	M	N	
O	P	Q	R	S	T	U	V	W	X	Y	Z	□	□	.
a	b	c	d	e	f	g	h	i	j	k	l	m	n	
o	p	q	r	s	t	u	v	w	x	y	z	□	□	.
0	1	2	3	4	5	6	7	8	9	&	_	\$	@	
.	·	,	?	¿	!	i	'	'	<	>	□	-	□	
Ä	Â	Á	À	Ã	Å	Ë	Ê	É	È	Ï	Î	Í	Ì	Ñ
Ö	Ô	Ó	Ò	Õ	Ü	Û	Ú	Ù	Æ	IJ	Œ	Ç	Ø	ß
ä	â	á	à	ã	å	ë	ê	é	è	ï	î	í	ì	ñ
ö	ô	ó	ò	õ	ü	û	ú	ù	æ	ij	œ	ç	ø	ß

3-letters / 2-letters



RICERCA GUASTI

Condizione	Causa	Vedere pagine
Il filo superiore si spezza.	<ol style="list-style-type: none"> 1. Il filo dell'ago non è infilato correttamente. 2. La tensione del filo superiore è eccessiva. 3. L'ago è piegato o smussato. 4. L'ago non è inserito correttamente. 5. Il filo superiore e il filo della inferiore non sono inseriti nel portafilo prima di iniziare il lavoro. 	<p>18</p> <p>6</p> <p>21</p> <p>21</p> <p>20</p>
Il filo inferiore si spezza.	<ol style="list-style-type: none"> 1. Il filo inferiore non è infilato correttamente nel cestello. 2. Si è accumulata della filaccia nella capsula della cestello. 3. La spoletta è danneggiata e non gira uniformemente. 	<p>17</p> <p>48-49</p> <p>Sostituzione della spolina</p>
L'ago si spezza.	<ol style="list-style-type: none"> 1. L'ago non è inserito correttamente. 2. L'ago è piegato o smussato. 3. La vite del morsetto dell'ago è allentata. 4. La tensione del filo superiore è eccessiva. 	<p>21</p> <p>21</p> <p>21</p> <p>6</p>
Punti saltati.	<ol style="list-style-type: none"> 1. L'ago non è inserito correttamente. 2. L'ago è piegato o smussato. 3. Il filo superiore non è infilato correttamente. 4. Il telaio non è montato correttamente sul carrello. 5. Il tessuto non è sufficientemente teso nel telaio. 6. Non si utilizza una tela di rinforzo. 	<p>21</p> <p>21</p> <p>18</p> <p>25</p> <p>24</p> <p>22</p>
I motivi risultano deformati.	<ol style="list-style-type: none"> 1. Il tessuto non è sufficientemente teso nel telaio. 2. Il telaio non è montato correttamente sul carrello. 3. Il carrello urta un oggetto vicino alla macchina. 4. Il tessuto è impigliato o tirato durante la realizzazione di un ricamo. 5. La tensione del filo superiore è eccessiva. 6. Non si utilizza una tela di rinforzo. 7. Il filo sul rovescio del tessuto non è stato tagliato correttamente. 	<p>24</p> <p>25</p> <p>8</p> <p>Come liberare il tessuto</p> <p>6</p> <p>22</p> <p>Come tagliare il filo</p>
La macchina non funziona.	<ol style="list-style-type: none"> 1. La macchina non è collegata alla rete elettrica. 2. Un filo è rimasto intrappolato nella zona del gancio. 3. Il circuito di controllo non funziona correttamente. 	<p>7</p> <p>48-49</p> <p>Accensione e spegnimento della macchina</p>
Si produce un rumore anomalo all'accensione della macchina.	<ol style="list-style-type: none"> 1. Un oggetto è incastrato tra il carrello e il braccio. 2. Il carrello tocca un oggetto vicino alla macchina. 	<p>Rimozione di oggetti</p> <p>8</p>
Lo schermo LCD a sfioramento non è visibile.	<ol style="list-style-type: none"> 1. Il contrasto dello schermo non è regolato correttamente. 2. La macchina è rimasta inutilizzata per un certo intervallo di tempo e si è attivata la modalità di risparmio energetico. 	<p>11</p> <p>11</p>
La macchina fa rumore durante il funzionamento.	<ol style="list-style-type: none"> 1. I fili sono rimasti intrappolati nella zona del gancio. 2. Si è accumulata della filaccia nel cestello o nella zona del gancio. 	<p>48-49</p> <p>48-49</p>
I tasti di selezione non funzionano.	<ol style="list-style-type: none"> 1. I tasti non sono allineati correttamente. 2. Il circuito di controllo non funziona correttamente. 	<p>12</p> <p>Accensione e spegnimento della macchina</p>

INDICE ANALITICO

A	
Accessori	4
Aghi	19, 21
Audio	11
Avvolgimento della spolina	15-16
B	
Banca dati memoria	13
Braccio libero	5, 47
C	
Cancellazione di un file salvato	46
CD-ROM	38
Cestello	17, 48-50
Caratteri alfabetici	30
Carrello	3, 8, 25
Categoria finestra	9
Chiavetta del telaio	22, 25
Collegamento della macchina all'alimentazione elettrica	7
Combinazione di motivi	39-43
Come estrarre il filo della spolina	20
Contrasto dello schermo	11
Contrasto schermo LCD	11
Coperchio anteriore	3, 49
Correzione dei caratteri alfabetici	34
D	
Denominazioni delle parti	3
Dimensioni motivo	27
F	
File	
Filo	13
Finestra di preparazione al cucito	29, 32
Finestra di selezione modalità	10
Finestra di selezione caratteri alfabetici	32
Finestra di selezione telaio	39
Fogli sagome	4, 28
Formattazione	13
I	
Impostazioni di fabbrica	13
Indice argomenti	14
Infila-ago	3, 19
Infilatura	14, 18
Inserimento della spolina	17
Interruttore alimentazione/luce	3, 7
L	
Lampadina	1, 49
Lettere/numeri	30
Lettore CD-ROM	38
Leva alzapiedino	3, 5
Linee di riferimento	23, 28, 33
Luce per cucire	12, 47
M	
Manutenzione	48-49
Modalità di risparmio energetico	11
Monogrammi	30, 35
Motivi predefiniti	9, 26, 50-51
N	
Nomi file	44
Numeri/lettere	30
O	
Orientamento verticale	33
P	
Perni portarocchetto	3, 4, 15
Piano di cucito	3, 5
Piedino	3, 27
Placca ago	1, 3, 48-49
Portafilo	3, 20
Posizione ago	27
Pulizia	48-49
R	
Regolazione della posizione dei tasti	12
Ricamo di piccole aree di tessuto	26, 47
Ricamo di sezioni specifiche	26
Richiamo di un file salvato	46
Ripristino delle impostazioni di fabbrica	13
Rottura del filo	29
S	
Sagome	23, 24
Salvataggio di un file	44-45
Salvataggio, sovrascrittura, richiamo e cancellazione	10, 44-46
Scheda motivi	3, 50-51
Scheda PC contenente motivi opzionali	3, 13, 36
Schermo LCD a sfioramento	3, 9, 11
Selezione della lingua	13
Slot scheda	3, 36
Slot scheda PC contenente motivi opzionali	3, 13, 36
Sostituzione dell'ago	21
Sovrascrittura di un file salvato	45
Spine	1, 3, 7
Spolina	15
Spostamento motivi	40
T	
Tagliafilo automatico	12
Taglio dei fili	28
Taglio del filo	3, 28
Tasti	9-14, 26-27, 29-32, 39-41, 46
Tasti di cucitura indietro/avanti	29
Tasti di spostamento cursore	31
Tasti di spostamento motivo	40

Tasti file precedente/successivo	46
Tasti freccia	27, 33
Tasti funzione	9-14, 26-27, 29-32, 39-41, 46
Tasto apertura file	10, 46
Tasto backspace	43
Tasto Cancel (Annulla)	27
Tasto caratteri numerici/di interpunzione	31
Tasto colore/parte	26
Tasto della traccia	27
Tasto di cancellazione	31, 41
Tasto di espulsione scheda	3, 36
Tasto di ingrandimento	31, 41
Tasto di invio	10, 27
Tasto di ritorno del carrello	10, 29
Tasto di rotazione	41
Tasto di salvataggio file	31, 45
Tasto di variazione colore	32
Tasto dimensioni caratteri alfabetici	31
Tasto Edit (Modifica)	39-41
Tasto finestra precedente	9, 45
Tasto finestra successiva	9, 26, 45
Tasto Font (Tipo di carattere)	30
Tasto immagine capovolta	41
Tasto immagine speculare	41
Tasto informazioni a video	10, 14
Tasto Jog/ST (Freccia/cucitura indietro/avanti)	29
Tasto lettere diacritiche	30
Tasto maiuscolo/minuscolo	30
Tasto Mode (Modalità)	9, 10
Tasto OK	31
Tasto orizzontale/verticale	31
Tasto Register (Salva)	11, 13
Tasto SET (Impostazioni personalizzate)	10, 11-13
Tasto Size (Dimensioni)	41
Tasto START/STOP	3, 8, 28
Tasto tagliafilo	8
Telai	4, 9, 22, 23-25, 37,47

