

PFAFF®

creative 4874
coverlock



Manuale di istruzioni

ISTRUZIONI DI SICUREZZA

Questo apparecchio è una macchina per cucire realizzata in conformità con IEC/EN 60335-2-28.

Collegamento elettrico

La presente macchina per cucire deve essere messa in funzione con la tensione indicata sulla targhetta con i dati elettrici.

Note sulla sicurezza

- Non consentirne l'uso come giocattolo. È necessaria una stretta supervisione quando questa macchina per cucire è utilizzata da bambini o in loro prossimità.
- Evitare di lasciare la macchina non presidiata quando la stessa è alimentata.
- Staccare la spina della macchina per cucire dopo averne terminato l'utilizzo e prima di eseguire qualsiasi operazione di pulizia.
- Spegnerne la macchina per cucire ("0") nel caso in cui sia necessario eseguire una qualsiasi operazione che coinvolga l'ago, come ad esempio l'infilatura, la sostituzione dell'ago stesso, il caricamento della bobina, la sostituzione del piedino e così via.
- Non mettere in funzione la macchina per cucire se il cavo o la spina di alimentazione sono danneggiati.
- Tenere le dita lontano dalle parti in movimento. È necessario agire con particolare attenzione in prossimità dell'ago della macchina.
- Utilizzare la macchina solo per l'uso descritto nel presente manuale. Utilizzare solo gli accessori raccomandati dal produttore, come descritto nel manuale.
- Scollegare sempre l'apparecchiatura prima di sostituire la lampadina. Sostituire la lampadina con una dello stesso tipo (tensione e watt).



Attenzione: per essere smaltito questo prodotto deve essere riciclato in sicurezza in accordo con la legislazione del Paese in materia di riciclaggio relativa ai prodotti elettrici/elettronici. In caso di dubbi contattare il proprio rivenditore autorizzato.

Indice

1 Parte tecnica

Istruzioni per la sicurezza	1-3
Come utilizzare questo manuale di istruzioni	1-6
Parti della Creative 4874	1-10
Tabella dei punti della Creative 4874	1-13

2 Sezione tecnica, generiche

Copertura macchina	2-2
Collegamento elettrico	2-2
Collegamento del pedale	2-2
Interruttore principale	2-2
Tavolino mobile	2-3
Cassetto dei ritagli	2-3
Coperchio anteriore	2-3
Porta-spole decorative estraibile	2-4
Porta-rocchetti	2-4
Guidafili innestabile	2-4
Piattini in gommapiuma/porta-rocchetti	2-5
Rondella di svolgimento filo	2-5
Retino per rocchetto	2-5
Guidafili innestabile per spole decorative	2-5
Volantino	2-6
Leva alzapiedino	2-6
Piedino	2-7
Sostituzione del piedino	2-7
Posizione ago	2-8
Sostituzione dell'ago	2-9
Infilatura (punti 01-20)	2-10 - 2-17
Guidafili	2-10
Infilatura dell'ago/degli aghi	2-18 - 2-19
Nota importante sull'infilatura	2-20
Sostituzione dei rocchetti a macchina già infilata	2-20
Infila-ago	2-21
Riepilogo sull'infilatura e sequenze di infilatura	2-22
Controllo velocità	2-25
Pressione del piedino	2-25
Taglia-filo	2-26
Morsa per la sorfilatura del filo a catenella	2-26
Disinnesto del coltello superiore	2-27
Innesto del coltello superiore	2-27
Indice	2-28
Montaggio del convertitore	2-29

Disinnesto del crochet superiore	2-30
Copricoltello	2-31
Impostazione larghezza cucitura	2-32
Impostazione lunghezza punto	2-33
Trasporto differenziale	2-34

3 Funzioni elettroniche

Impostazione lingua	3-2
Display LCD	3-2
Funzioni dei tasti	3-4
Salvataggio	3-5
Richiamare la memoria	3-5
Selezionare una memoria	3-5
Note sul salvataggio in memoria	3-6
Cancellare tutte le memorie	3-6
Modificare le impostazioni per tensione, lungh. punto, trasporto differenziale direttamente senza salvare	3-7
Errore	3-7

4 Punto di copertura

Preparare la macchina per il punto di copertura (prog. 01, 02, 03)	4-2
Infilatura del crochet punto di copertura	4-4
Infilatura dell'ago/degli aghi	4-6
Riepilogo sull'infilatura e sequenze di infilatura	4-7
Note importanti sulla cucitura con il punto di copertura	4-7
Piano di cucitura	4-7
Inizio del lavoro	4-8
Preparare il progetto	4-8
Conclusione del lavoro	4-8
Righello	4-9
Formazione del punto	4-10

5 Punti di copertura a vista

Adesivo con tabella punti	5-2
Guidafili estraibile per punto cop. a vista/decorativo	5-2
Porta-spole decorative estraibile	5-2
Selezione punti	5-3
Levetta per il punto di cop. a vista/deco	5-3
Accessori	5-5
Gancio per punto di copertura a vista	5-5
Linguetta per punto di copertura a vista	5-6
Guida triangolare per punto di copertura a vista	5-6

Infilatura del crochet punto di copertura	5-7
Infilatura dell'ago/degli aghi	5-9
Tensione del filo per punto di copertura a vista, blu	5-10
Infilatura del filo per punto di copertura a vista	5-10
Riepilogo sull'infilatura e sequenze di infilatura	5-11
Inizio del lavoro	5-12
Note importanti sulla cucitura con il punto di copertura a vista	5-12
Piano di cucitura	5-12
Preparare il progetto	5-12
Conclusione del lavoro	5-13
Formazione del punto	5-14

6 Punto di copertura decorativo

Porta-spole decorative estraibile	6-2
Guidafili estraibile per punto cop. a vista/decorativo	6-2
Adesivo tabella punti	6-2
Levetta per il punto di cop. a vista/decorativo	6-3
Selezione punti	6-3
Accessori	6-6
Guida fili decorativi	6-6
Infilatura del crochet punto di copertura	6-7
Infilatura dell'ago/degli aghi	6-9
Dischi di tensione del filo per punto di cop. decorativo, blu e gialli	6-10
Infilatura fili per punto di cop. decorativo	6-10
Riepilogo sull'infilatura e sequenze di infilatura	6-11
Note importanti sulla cucitura con il Punto di Copertura Decorativo	6-13
Piano di cucitura	6-13
Preparare il progetto	6-13
Inizio del lavoro	6-14
Conclusione del lavoro	6-14
Formazione del punto	6-16

7 Tensione del Filo

Corretta tensione del filo	7-2
Correggere la formazione del punto	7-3 - 7-22
Tabella filati per le cuciture overlock a 2-, 3-, e 4-fili	7-23

8 Accessori

Accessori standard	8-2
Accessori speciali	8-5

9 Manutenzione della macchina

Estrazione della placca ago	9-2
Montaggio della placca ago	9-2
Oliatura della macchina	9-2
Pulizia della macchina	9-2
Pulizia dei piedini di gomma	9-3
Sostituzione del coltello superiore	9-3
Fissaggio del coltello superiore per i tessuti pesanti	9-3
Sostituzione della lampadina	9-4
Cosa succede se...?	9-5



Cucito, facile e moderno

Congratulazioni! Avete acquistato un prodotto di alta qualità che ha vantaggi unici. La vostra creative™ 4874 è in grado di cucire su qualsiasi tipo di tessuto, dal più spesso al più sottile.

La vostra taglia-cuci PFAFF® è stata creata con tecnologie avanzate e seguendo le novità nel campo del design; è facile da utilizzare come anche il suo manuale di istruzioni.

Se leggete il manuale di istruzioni adesso, non potrete sbagliare! È tempo ben speso, poiché è l'unico modo per capire tutto quello che la macchina può fare e per poter utilizzare completamente tutte le sue funzioni.

Se avete delle domande, potete rivolgervi al vostro rivenditore di fiducia PFAFF, che sarà sempre a disposizione per aiutarvi e per darvi consigli.

Ora cominciamo! Vedrete quante ore passerete a creare le vostre idee di moda!

Come utilizzare questo manuale di istruzioni

Per facilitare al massimo l'utilizzo della creative 4874 abbiamo dato una struttura molto chiara a questo manuale di istruzioni. I vari capitoli coprono gli argomenti seguenti:

1. Parte tecnica – Questo capitolo contiene informazioni sulle singole parti della macchina, insieme alla tavola dei contenuti e una tabella dei punti.
2. Parte tecnica, generiche – Questo capitolo contiene informazioni su tutte le funzioni meccaniche di base della creative 4874. Troverete inoltre maggiori informazioni nei capitoli 5 e 7.
3. Funzioni elettroniche – Questo capitolo contiene informazioni su tutte le funzioni elettroniche della macchina.
4. Punto di copertura – Questo capitolo spiega il funzionamento di base della creative 4874 utilizzando il punto di copertura come esempio.
5. Punto di copertura a vista – Questo capitolo descrive il funzionamento di base della creative 4874 con il punto di copertura a vista.
6. Punto di copertura decorativo – Questo capitolo descrive il funzionamento di base della creative 4874 con punto di copertura decorativo.
7. Tensione del filo – Questo capitolo contiene informazioni sulle corrette tensioni del filo per tutti i punti che potete creare con la creative 4874. Troverete inoltre una serie di consigli sulla scelta dei filati adatti.
8. Accessori – Questo capitolo contiene una lista di tutti i piedini standard e speciali disponibili per la creative 4874.
9. Manutenzione della macchina – Questo capitolo contiene tutte le informazioni che vi servono per la cura e la manutenzione della creative 4874 oltre a suggerimenti su come risolvere alcuni tipi di problemi.

Parte tecnica

Questo capitolo contiene informazioni sulle singole parti della macchina insieme a un indice dei contenuti e a una tabella dei punti.

Nota: Alcuni tessuti mostrano un eccesso di tintura che potrebbe causare lo scolorimento su altri tessuti, ma anche sulla macchina per cucire. Lo scolorimento può essere molto difficile, o addirittura impossibile da rimuovere.

La lana e il tessuto in jeans, soprattutto se rossi e blu, contengono spesso una quantità di colore eccessiva.

Se si sospetta che il tessuto/il capo pronto all'uso contengano una quantità eccessiva di colore, effettuare sempre un prelavaggio prima di iniziare a cucire/ricamare al fine di evitarne lo scolorimento.

Parti della Creative 4874

- 1 Tensione filo dell'ago
- 2 Tensione filo dell'ago
- 3 Manico
- 4 Tensione filo/crochet superiore
- 5 Tensione filo/crochet inferiore
- 6 Tensione filo/doppio punto catenella e crochet punto di copertura
- 7 Tasti tensione + / -
- 8 Controllo velocità
- 9 Display LCD
- 10 Tasto di rilascio tensione
- 11 Tasti di selezione punto + / -
- 12 Tasto Memoria M
- 13 Tasto selezione Memoria P
- 14 Tasti di regolazione lunghezza punto + / -
- 15 Tasti regolazione trasporto differenziale + / -
- 16 Coperchio anteriore
- 17 Copricoltello
- 18 Leva di disinnesto crochet superiore
- 19 Placca ago
- 20 Piedino standard
- 21 Tavolino mobile
- 22 Manopola larghezza punto
- 23 Finestrella larghezza punto
- 24 Morsetto porta-ago
- 25 Adesivo tabella punti cop. a vista e decorativi
- 26 Manopola pressione piedino
- 27 Porta-spole decorative estraibile
- 28 Guidafili innestabile punto cop. a vista/ decorativo
- 29 Guide di infilatura colorate punto cop. a vista/ decorativo

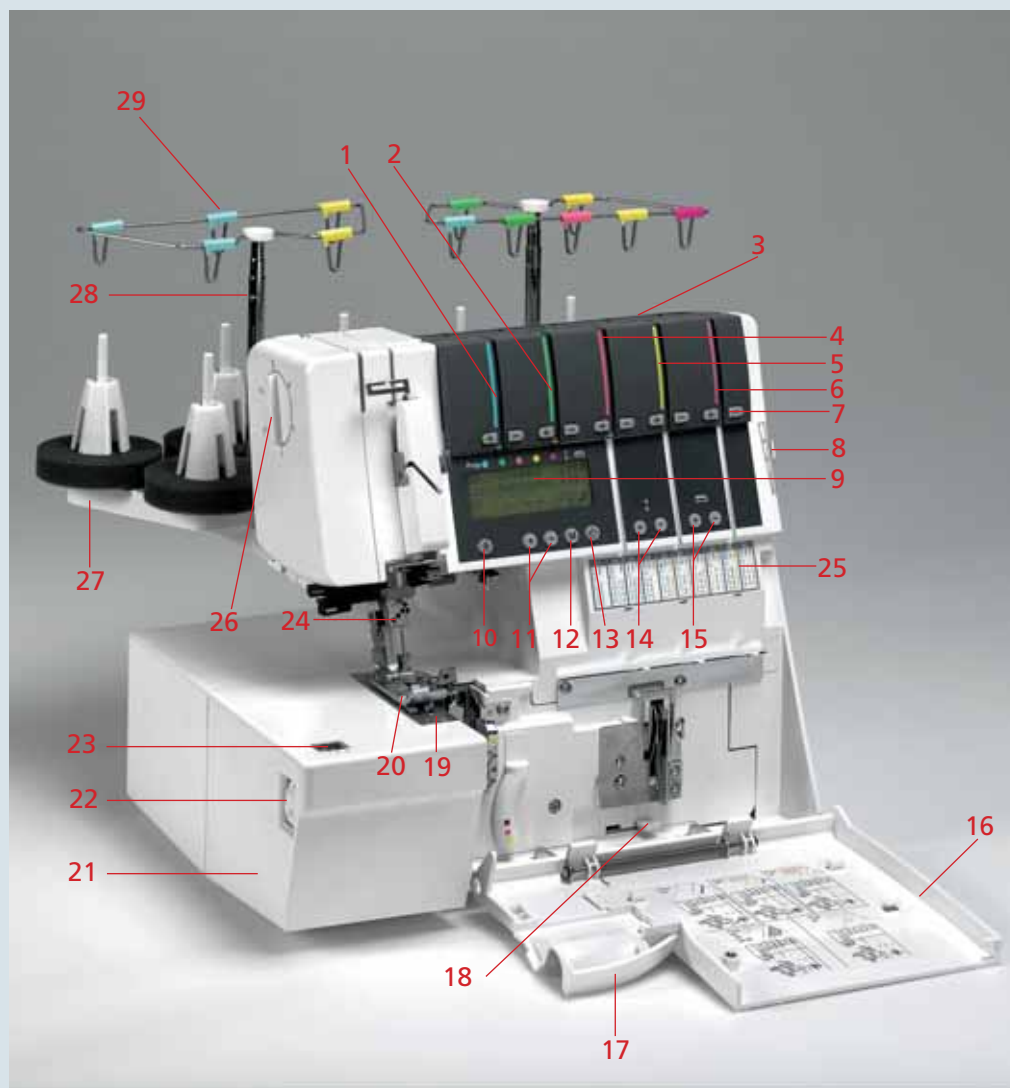

- 30 Crochet superiore
- 31 Crochet inferiore
- 32 Indice
- 33 Crochet doppio punto catenella e punto copertura
- 34 Infilatore per crochet doppio punto catenella e punto di copertura
- 35 Coltello superiore mobile
- 36 Coltello inferiore fisso
- 37 Morsa per la sorfilatura del filo a catenella
- 38 Leva di disinnesto placca ago
- 39 Manopola abbassamento coltello superiore
- 40 Pinzette
- 41 Convertitore
- 42 Cacciavite per sostituzione aghi

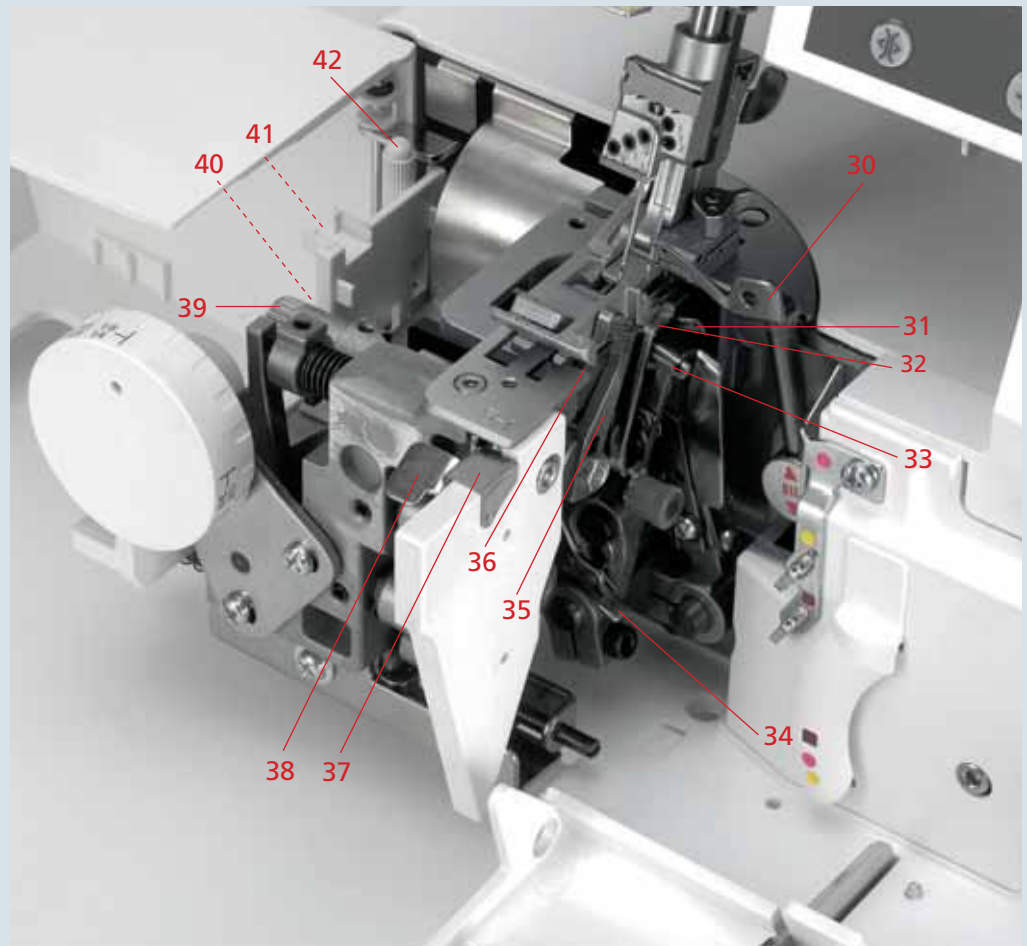

- 43 Guide di infilatura colorate
- 44 Guidafile
- 45 Rotelle tensione punto cop. a vista e decorativo
- 46 Guidafile posteriori punto di cop. a vista e decorativo
- 47 Taglia-filo
- 48 Fessure per porta-spole decorative estraibile
- 49 Porta-rocchetti
- 50 Perno portarocchetti
- 51 Porta-rocchetti
- 52 Piattini in gommapiuma
- 53 Presa per cavo di corrente
- 54 Presa per pedale
- 55 Interruttore principale
- 56 Volantino
- 57 Leva alzapiedino
- 58 Guidafile posteriori



Tabella punti della creative 4874



Punto N.	Descrizione	Utilizzo
01	Punto di copertura a 2 aghi, stretto	Per fare l'orlo su tessuti elastici e per effetti decorativi e finiture decorative.
02	Punto di copertura a 2 aghi, largo	Per fare l'orlo su tessuti elastici e per effetti decorativi.
03	Punto di copertura a 3 aghi, 4 fili	Per fare l'orlo su tessuti molto elastici e per effetti decorativi.
04	Punto doppia catenella	Per unire tessuti molto resistenti come il jeans o quelli per la decorazione di interni (per es. per tappezzeria) senza rifinitura. Può essere utilizzato anche per effetti decorativi.
05	Punto flatlock a 2 fili, stretto	Cucitura piatta per tessuti elastici ottenendo contemporaneamente un effetto decorativo o per rifiniture su tessuti molto leggeri.
06	Punto flatlock a 2 fili, largo	Cucitura piatta per tessuti elastici ottenendo contemporaneamente un effetto decorativo o per rifiniture su tessuti di medio spessore.
07	Sorfilatura a 2 fili, stretta	Per rifinire tessuti leggeri.
08	Orlo roulé a 2 fili	Per rifiniture su tessuti molto leggeri, anche come finitura decorativa.
09	Orlo roulé a 2 fili ripiegato	Per rifiniture su tessuti molto leggeri, anche come finitura decorativa.
10	Sopraggitto a 3 fili, stretto	Per rifinire tessuti leggeri e facilmente sfrangiabili.

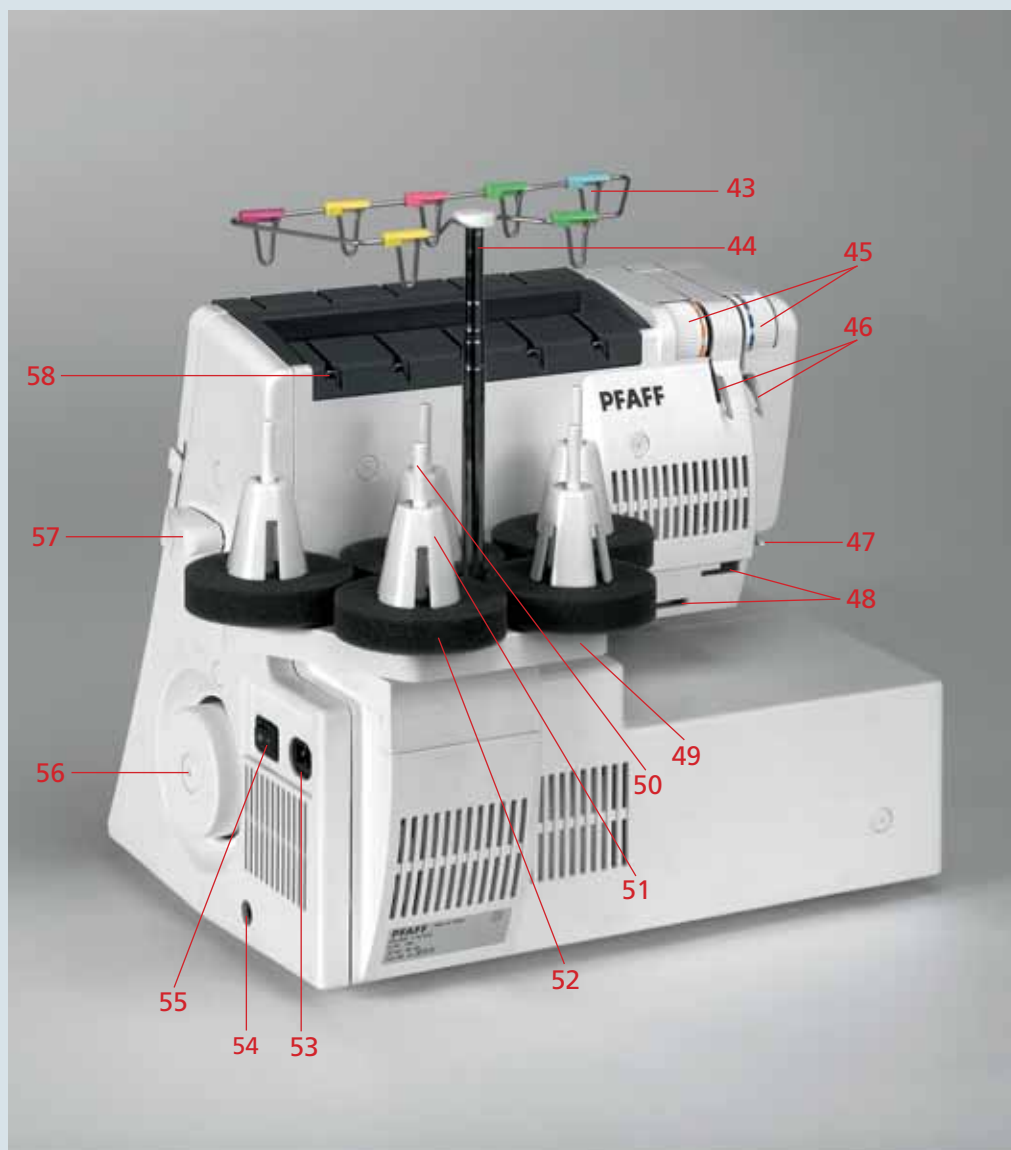
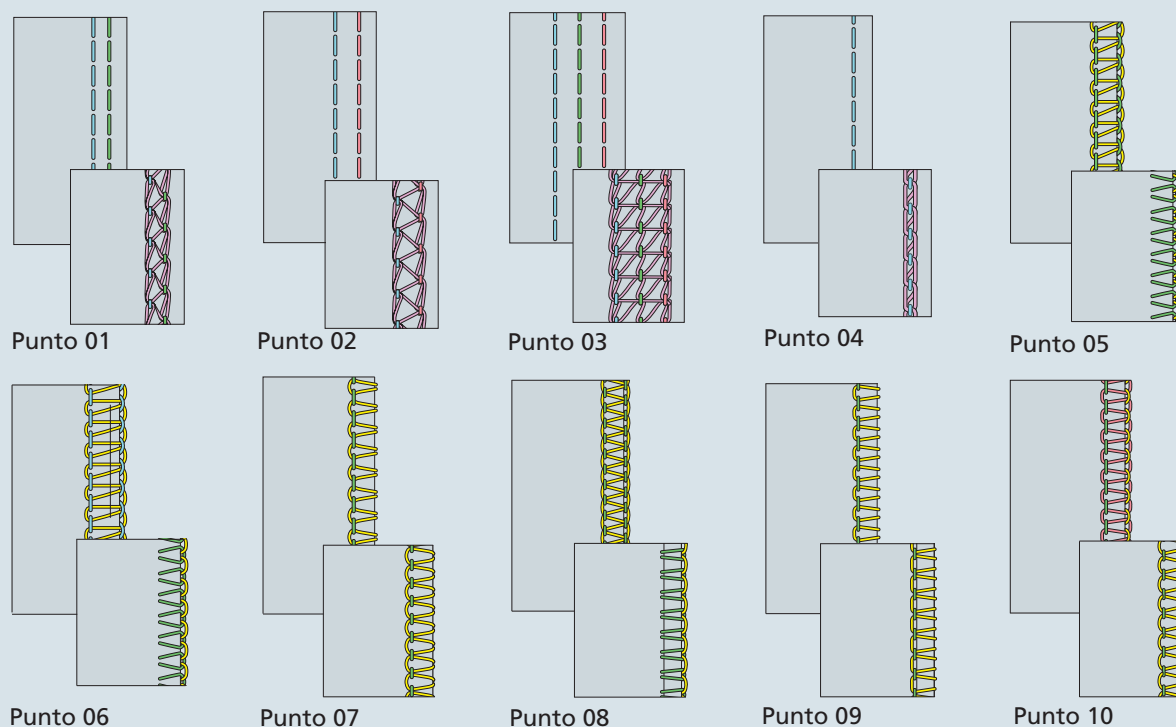
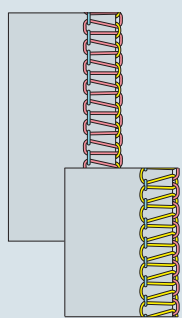

Punto 11

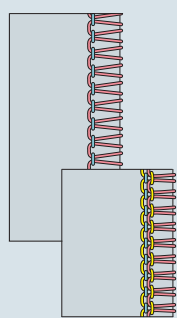

Punto 12

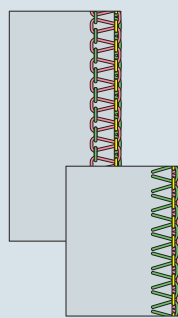

Punto 13

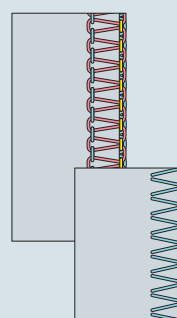

Punto 14

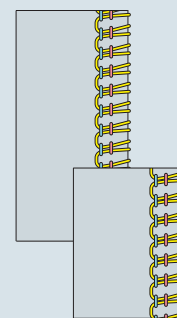

Punto 15

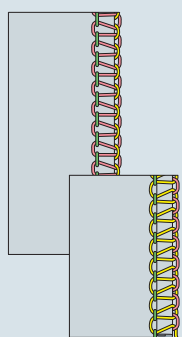

Punto 16

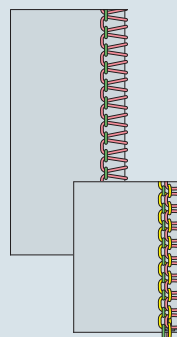

Punto 17

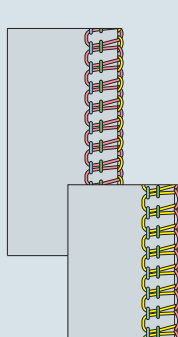

Punto 18

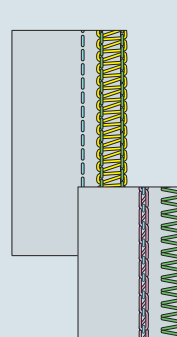

Punto 19

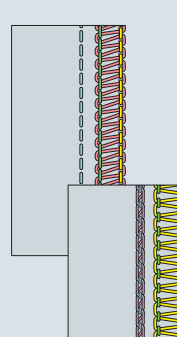

Punto 20

Punto N.	Descrizione	Utilizzo
11	Sopraggitto a 3 fili, largo	Per rifinire tessuti medi e pesanti, facilmente sfrangiabili.
12	Sorfilatura a 3 fili, larga	Per rifinire tessuti pesanti che non si sfrangiano.
13	Punto flatlock a 3 fili, stretto	Cucitura piatta per tessuti elastici ottenendo contemporaneamente un effetto decorativo; anche rifinitura decorativa. Adatta anche a rifiniture su tessuti di medio spessore.
14	Punto flatlock a 3 fili, largo	Cucitura piatta per tessuti elastici ottenendo contemporaneamente un effetto decorativo; anche rifinitura decorativa. Adatta anche a rifiniture su tessuti di medio spessore.
15	Punto chiusura a 2 aghi e 3 fili	Per unire e rifinire tessuti leggeri e molto elastici.
16	Orlo roulé a 3 fili	Per rifinire tessuti leggeri e medi, e per finiture decorative.
17	Orlo roulé a 3 fili ripiegato	Per rifinire tessuti leggeri e medi, e per finiture decorative.
18	Sopraggitto a 4 fili	Per unire tutti i tipi di tessuti con finitura. Particolarmente adatto ai tessuti elastici.
19	Cucitura sicurezza a 4 fili	Per unire tessuti pesanti con finitura.
20	Cucitura sicurezza a 5 fili	Per unire tessuti pesanti con finitura.

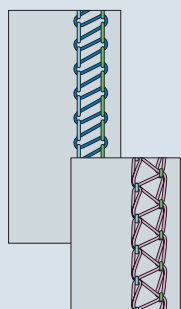

Punto 21

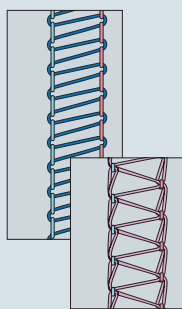

Punto 22

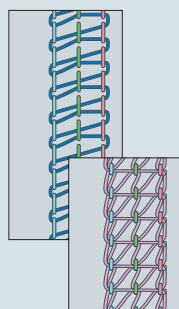

Punto 23

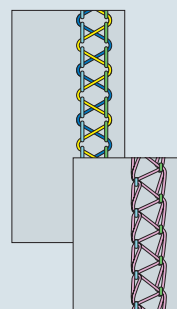

Punto 24

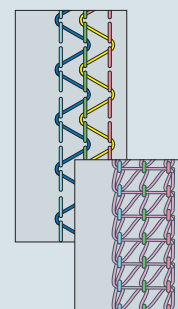

Punto 25

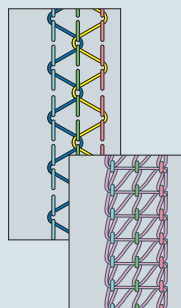

Punto 26

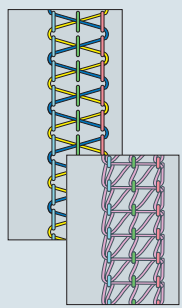

Punto 27

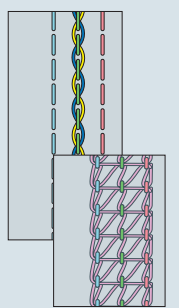

Punto 28

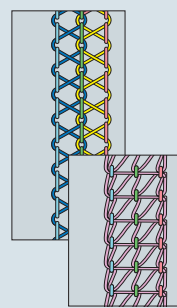

Punto 29

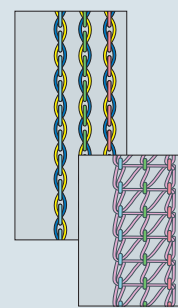

Punto 30

Punto N.	Descrizione	Utilizzo
21	2 aghi stretto, punto copertura	Per fare l'orlo su tessuti elastici e per ottenere effetti decorativi.
22	2 aghi largo, punto copertura	Per fare l'orlo su tessuti elastici e per ottenere effetti decorativi.
23	3 aghi, 5 fili, punto copertura	Per fare l'orlo su tessuti molto elastici e per ottenere effetti decorativi.
24	2 aghi, 5 fili, punto cop. deco	Per effetti decorativi e per cucire su tessuti elastici.
25	3 aghi, 6 fili, punto cop. deco	Per effetti decorativi e per cucire su tessuti elastici.
26	3 aghi, 6 fili, punto cop. deco	Per effetti decorativi e per cucire su tessuti elastici.
27	3 aghi, 6 fili, punto cop. deco	Per effetti decorativi e per cucire su tessuti elastici.
28	3 aghi, 6 fili, punto cop. deco	Per effetti decorativi e per cucire su tessuti elastici.
29	3 aghi, 8 fili, punto cop. deco	Per effetti decorativi e per cucire su tessuti elastici.
30	3 aghi, 10 fili, punto cop. deco	Per effetti decorativi e per cucire su tessuti elastici.



Parte tecnica, generiche

Questo capitolo contiene informazioni su tutte le funzioni meccaniche di base della Creative 4874. Troverete inoltre maggiori informazioni nei capitoli 5 e 7.

Copertura macchina

La copertura della macchina serve a proteggerla da polvere e sporcizia. Prima di mettere via la macchina, occorre abbassare e richiudere i guidafili (28 e 44). Il porta-rocchetti (49) deve essere spinto fino in fondo alla macchina, con o senza rocchetti. Fatto questo si può mettere la copertura sulla macchina. Il manuale di istruzioni e gli accessori potranno essere riposti negli appositi scomparti.



Collegamento elettrico

Inserire il cavo nell'apposita presa (53) della macchina e nella spina di corrente.



Collegamento del pedale

Inserire la spina del pedale nell'apposita presa (54) della macchina.

Per questa macchina per cucire, utilizzare il pedale YC-485.



Interruttore principale

Premendo l'interruttore principale (55) si accende contemporaneamente anche la lampadina e il Display LCD (9).

A questo punto la macchina è pronta a entrare in funzione.





Tavolino mobile

Premere il tavolino mobile (21) verso sinistra, dietro cui si trovano il convertitore, le pinze e il cacciavite per la sostituzione degli aghi.

Nota: se il tavolino mobile (21) o il coperchio frontale (16) sono aperti, la taglia-cuci non funziona per ragioni di sicurezza.



Coperchio anteriore

Spingere il coperchio (16) a destra fino in fondo e ribaltarlo in basso. All'interno si trova l'adesivo con la tabella dei punti di copertura a vista e decorativi. I 5 tipi di punti più importanti sono raffigurati all'interno del coperchio, con le loro guide di infilatura a colori.

Nota: se il coperchio frontale (16) o il tavolino mobile (21) sono aperti, la taglia-cuci non funziona per ragioni di sicurezza.



Cassetto dei ritagli

Innestare le linguette superiori del cassetto nelle fessure superiori del coperchio (16).

Premere contro la parte inferiore del cassetto, fino a far entrare le linguette inferiori nelle fessure inferiori del coperchio.



Per togliere il cassetto dei ritagli, procedere in ordine inverso.

Nota: il porta-spole decorative estraibile è richiesto per i punti n. 21 – 30.

Porta-spole decorative estraibile

Inserire le linguette del porta-spole decorative (27) nelle fessure superiori del coperchio posteriore e premere la parte inferiore del porta-spole contro il coperchio.



Spingere il porta-spole verso destra fino in fondo.

Mettere un piattino in gommapiuma (52) e un porta-rocchetti (51) su ognuno dei perni (50).

Per toglierlo, spingere il porta-spole a sinistra e tirarlo su.



Porta-rocchetti

Prima di inserire i rocchetti, occorre tirare indietro il porta-rocchetti (49) fino in fondo.

Mettere un piattino in gommapiuma (52) e un porta-rocchetti (51) su ognuno dei perni (50).



Guidafili innestabile

Estrarre il guidafili (28 e 44) con un movimento verso l'alto.

Per garantire un ottimale tiraggio del filo, occorre girare lentamente i due elementi superiori a telescopio fino a far innestare le sfere di fissaggio con uno scatto.





Piattini in gommapiuma/porta-rocchetti

Se si utilizzano coni larghi (5,000 – 10,000 mm), i piattini in gommapiuma (52) e i porta-rocchetti (51) saranno di grande aiuto.

Con i filati sintetici, i piattini in gommapiuma catturano i fili che sono scivolati giù e aiutano ad aumentare lo svolgimento del filo.

I porta-rocchetti servono ad assicurare che i coni siano ben posizionati.



Rondella di svolgimento filo

La rondella di svolgimento filo in dotazione è utile quando si usano rocchetti piccoli. Utilizzare i piattini in gommapiuma (52) e posizionare i rocchetti sul perno (50). Inserire la rondella di svolgimento filo come illustrato nella figura.

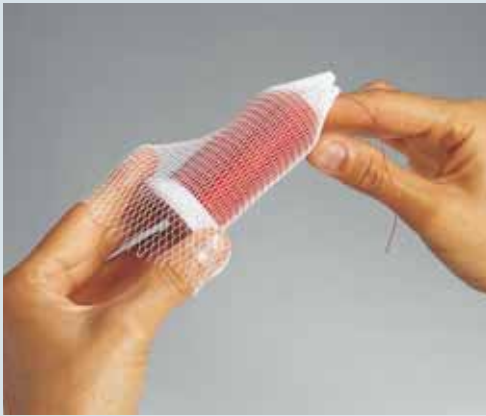

Retino per rocchetto

Utilizzando filati sintetici e decorativi, che si svolgono facilmente, occorre infilare il retino in dotazione sul rocchetto, con un movimento dal basso. Soltanto a questo punto si può collocare il rocchetto nel porta-rocchetti.



Porta-spole decorative estraibile

Per cucire con filati decorativi è necessario utilizzare il porta-spole decorative in dotazione. Posizionarlo sul guidafili (44) e infilare come mostrato nell'immagine. In questo caso utilizzare il retino e un piattino in gommapiuma.

Volantino

Ruotare il volantino (56) verso di sé con la mano, per es. per portare l'ago/gli aghi nella posizione più alta.



Leva alzapedino

Utilizzare la leva alzapedino (57) per sollevare o abbassare il piedino. Si può impostare l'altezza massima di 6.5 mm, premendo ulteriormente all'indietro la leva alzapedino.



Nota: una volta formatasi la catenella di filo, continuando a lavorare con lo stesso filo e lo stesso piedino non occorre risollevarlo. È sufficiente sollevare leggermente con il pollice la parte anteriore del piedino. Quindi spingere la stoffa sotto la parte rialzata. Con l'avviamento del pedale la stoffa viene automaticamente afferrata dal trasporto e guidata in avanti.



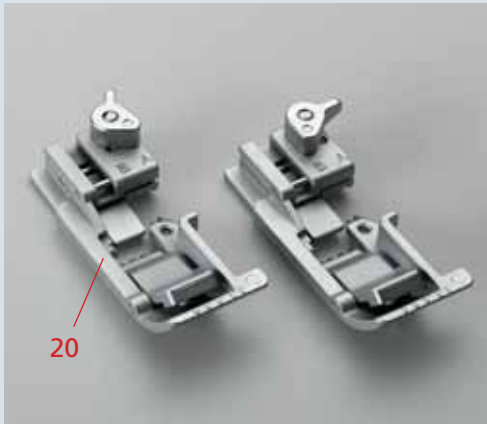

Piedino

Il piedino standard ha due posizioni diverse:

Posizione "A" - per il punto di copertura (n. 1, 2, 3), il doppio punto catenella (n. 4), la cucitura sicurezza a 4 fili (n. 19) e la cucitura sicurezza a 5 fili (n. 20).

Posizione "B" - per cucire i punti 05 – 18.

Per scegliere queste posizioni, basta spostare la leva di selezione.

Nota: la posizione del piedino "A" o "B" appare nel display LCD (9) (vedere pag. 3-2).



Per il punto di copertura (n. 1, 2, 3) e il doppio punto catenella (n. 4), si può utilizzare il piedino trasparente F.

Per il punto di copertura a vista (n. 21, 22, 23) e il punto di copertura decorativo (n. 24 – 30), si può utilizzare il piedino trasparente R.

Nota: il piedino che deve essere utilizzato viene mostrato nel Display LCD (9) (vedere pag. 3-2).



Sostituzione del piedino



Spegnere la macchina con l'interruttore principale

Per togliere il piedino: portare l'ago/gli aghi nella posizione più alta ruotando il volantino. Sollevare il piedino e premere la leva A sulla parte posteriore del porta-piedino. Il piedino si disinnesta automaticamente dal morsetto e lo si può togliere verso sinistra.

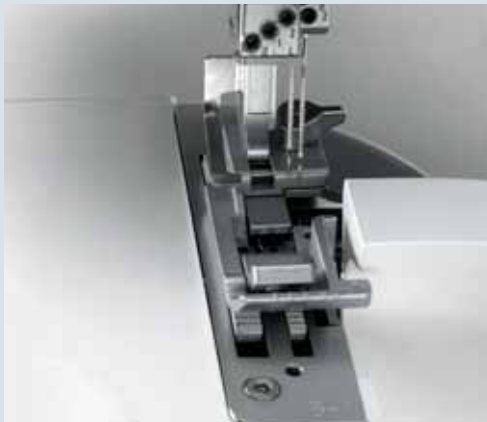

Per inserire il piedino: mettere il piedino sotto il porta-piedino in modo tale che, abbassando la leva alzapiedino l'incavo del piedino si trovi direttamente sotto il porta-piedino. Abbassare la leva alzapiedino e premendo quindi la leva A, il piedino si inserisce nuovamente.

Controllo: sollevando il piedino controllare se il piedino si è innestato correttamente.

Posizione dell'ago

La 4874 ha 5 posizioni dell'ago. Si può cucire con fino a un massimo di 3 aghi. Le posizioni sono L0, L1, L2, R1 e R2. Ogni vite di fissaggio si trova al di sopra dell'ago.

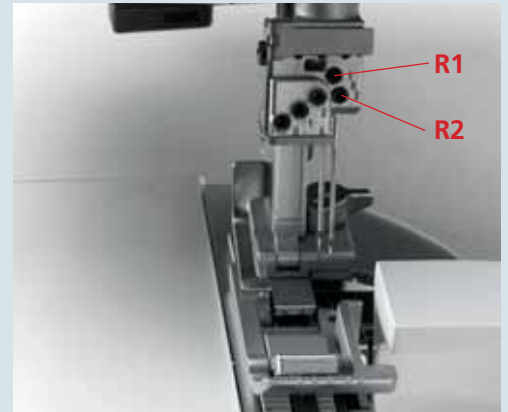

Nota: quando sono inseriti sia l'ago R2 che l'ago R1, l'ago sinistro è un pò più alto dell'ago destro.

Nel presente manuale e nel display LCD (9) (vedere pag. 3-2), le diverse posizioni dell'ago sono indicate in una rappresentazione schematica. Si vedano gli esempi riportati sopra e sotto. Inserire l'ago/gli aghi come mostrato nel display LCD (9) (vedere pag. 3-2).

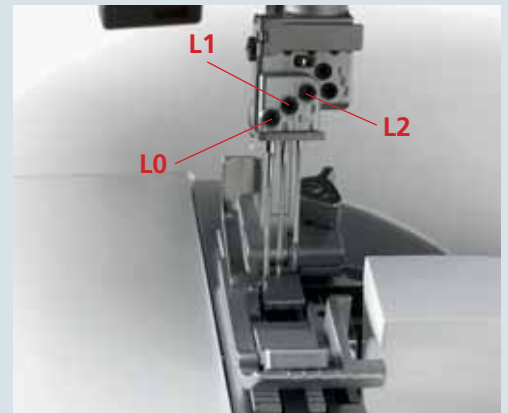

Se sono inseriti l'ago L1 e l'ago L2, l'ago sinistro è un pò più basso dell'ago destro.

Se sono inseriti l'ago L0 e l'ago L2, l'ago sinistro è ugualmente un pò più basso dell'ago destro.

Se sono inseriti sia l'ago L0, L1 che l'ago L2, l'ago sinistro è nella posizione più bassa.

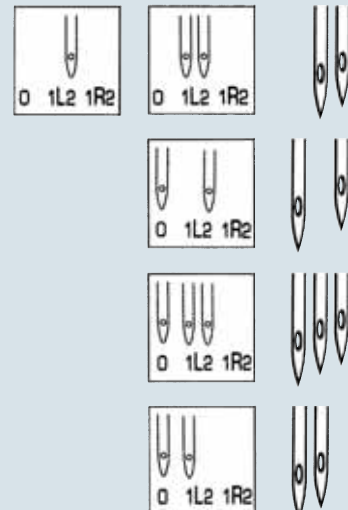

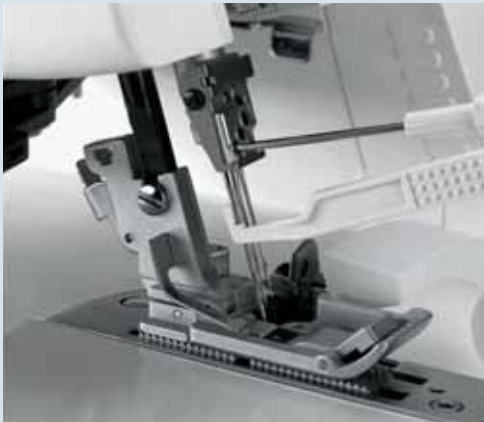

Sostituzione dell'ago



Spegnere la macchina con l'interruttore principale

Estrazione: abbassare il piedino e portare l'ago/gli aghi in posizione superiore ruotando il volantino. Spingere dal basso verso l'alto il cambia-ago in dotazione, fino in fondo. Quindi svitare con il cacciavite la vite di fissaggio dell'ago (senza estrarla) e togliere l'ago dal basso.

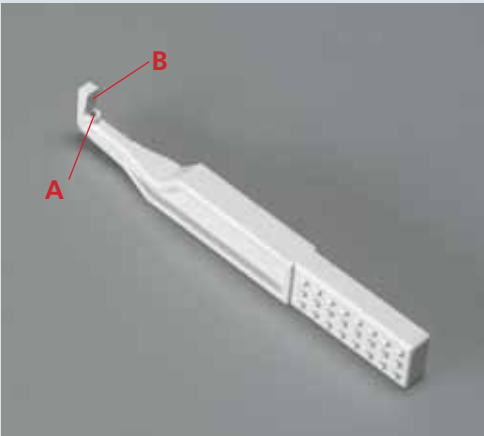

Inserimento: infilare l'ago nel foro A del cambia-ago, in modo tale che la parte piatta del fusto K sia rivolta verso la superficie B del cambia-ago. Ora inserire fino in fondo l'ago nel morsetto porta-ago e avvitare la vite di fissaggio. Infine togliere il cambia-ago.



La 4874 usa gli aghi overlock del sistema EL X 705, Cat. N. 2002.

Infilatura (punti 01-20)

Guidafili

Inserire il porta-rocchetti (49) facendolo scivolare indietro e tirare il guidafili (44) in alto.

Collocare i rocchetti sui perni dei porta-rocchetti (50). Altre note riguardo all'impiego dei retini, della rondella di svolgimento filo, del piattino in gommapiuma e dei porta-rocchetti, si trovano a pag. 2-5. Infilare i fili nei guidafili (43) da dietro, attenendosi alle guide colorate.

Solleverare il manico (3). Infilare i fili, facendoli passare sotto il manico, nei guidafili posteriori (58), tirando in basso il filato con entrambe le mani, fino a farlo scivolare sotto il guidafilo. Quindi far passare il filo attraverso i dischi della tensione e tirare il filo in basso, in modo che rimanga fra i dischi della tensione. Infine riabbassare il manico.



Nota: le tensioni per l'infilatura sono mostrate sul display LCD (9) (vedere pag. 3-5). L'adesivo dietro il coperchio anteriore aiuta maggiormente l'infilatura.

Infilare i singoli fili nell'ordine 1 a 5. Le guide di infilatura aperte facilitano l'operazione. Per facilitarla maggiormente, utilizzare le pinze che si trovano dietro il tavolino mobile.

Togliere il cassetto dei ritagli e il coperchio anteriore.

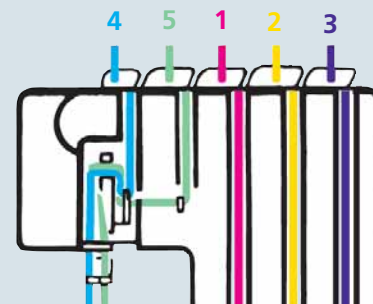

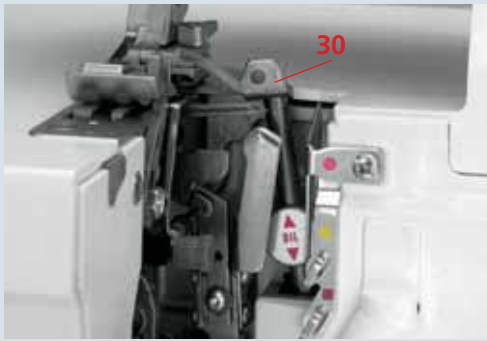

Infilatura

Crochet superiore (rosso)

Ruotare il volantino verso di sé fino a portare il crochet superiore (30) nella posizione più alta.

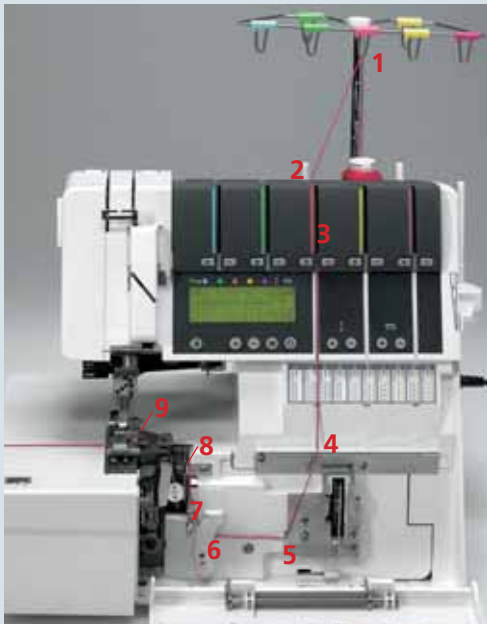

Infilare i fili da 1 a 9. Alcuni tra i guidafili sono contrassegnati da un punto rosso .

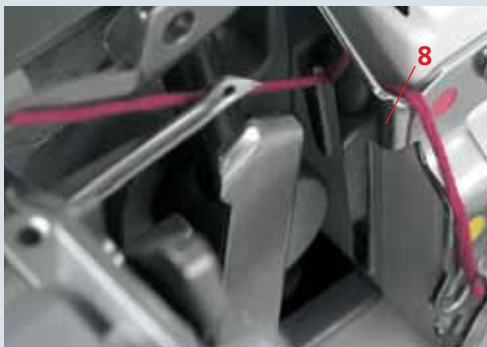

Infilare il filo nei guidafili da 1 a 7. Far passare il filo oltre la cima della guida 8 da sopra e tirarlo verso il basso a sinistra finché non scivola nella guida.

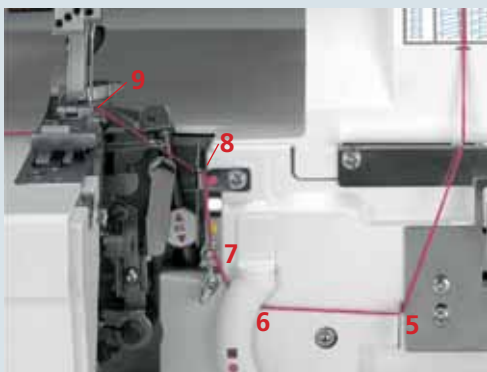

Infilare il filo attraverso la cruna del crochet superiore 9, dal davanti. Far passare circa 10 cm di filo attraverso il crochet e posare il filo a sinistra, sotto il piedino.

Infilatura

Crochet inferiore (giallo)

Ruotare il volantino verso di sé, fino a portare il crochet inferiore (31) del tutto a destra.



Infilare il filo in ordine da 1 a 10. Alcuni dei guidafili sono contrassegnati da un punto giallo.

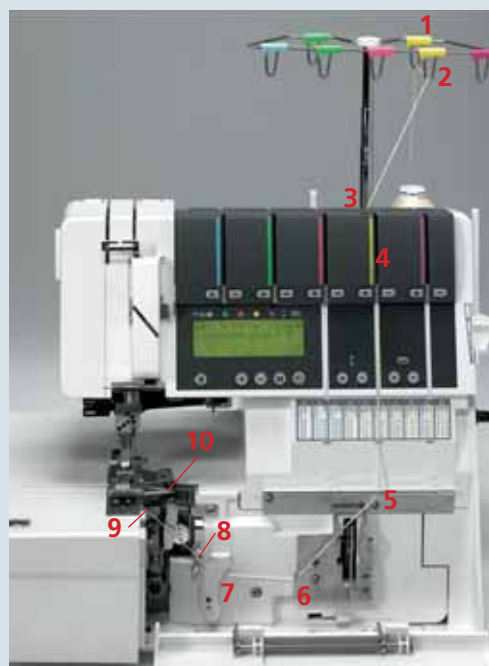

Infilare il filo nei guidafili da 1 a 6. Far passare il filo sotto la guida 7 e nella guida 8.



Nota: la leva ritorna automaticamente nella posizione originaria non appena si comincia a cucire.

Premere la leva A in basso e agganciare il filo nella guida B. L'immagine mostra come si esegue questa operazione.



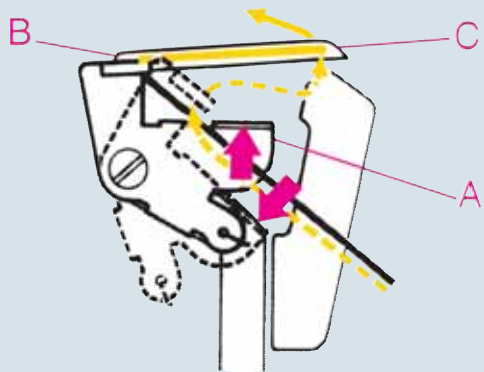

Far passare il filo del crochet inferiore dal davanti attraverso la cruna C (= punto di infilatura 10).



Far passare circa 10 cm di filo attraverso il crochet e posare il filo a sinistra sotto il piedino.

Infilatura

Doppio punto catenella e punto di copertura per i punti n. 04, 19 e 20 (violetto)

Ruotare il volantino verso di sé fino a portare il crochet doppio punto catenella (33) completamente a destra.

Infilare il filo in ordine da 1 a 12. Alcuni dei guidafili sono contrassegnati con quadratino violetto.

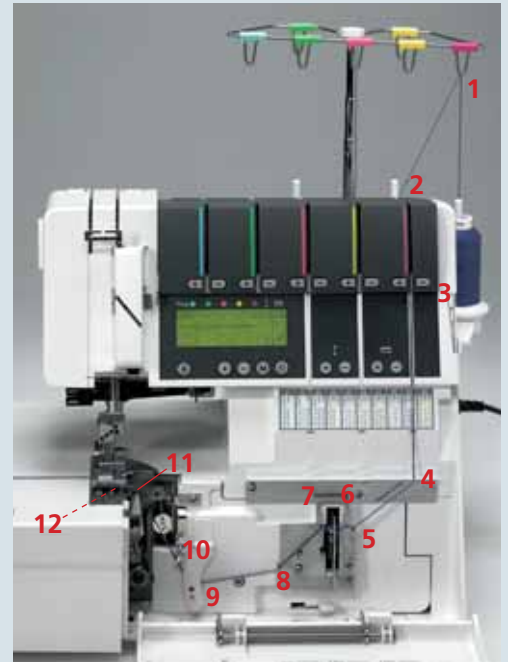
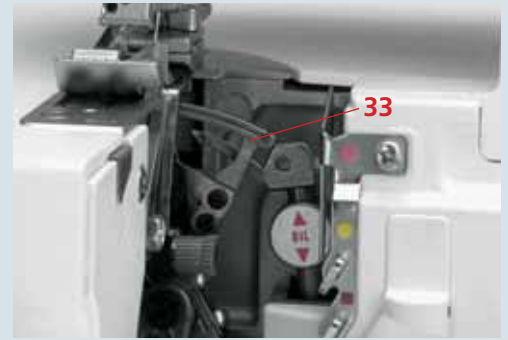

Nota: con i guidafili 6 e 7, il filo viene posizionato semplicemente in cima a questi, senza essere fatto passare attraverso

Infilare il filo nei guidafili da 1 a 8. Far passare il filo sotto la guida 9 e nella guida 10.

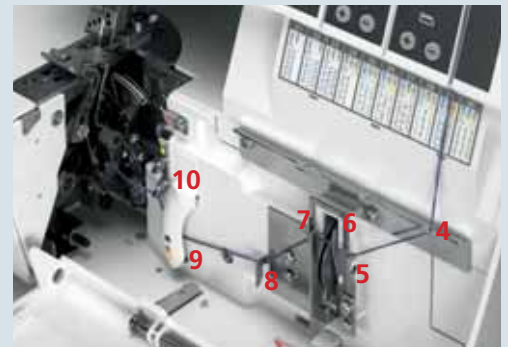

Nota: la leva ritorna automaticamente nella posizione originaria non appena si comincia a cucire.

Premere la leva A in basso e agganciare il filo nella guida B. L'immagine mostra come si esegue questa operazione.

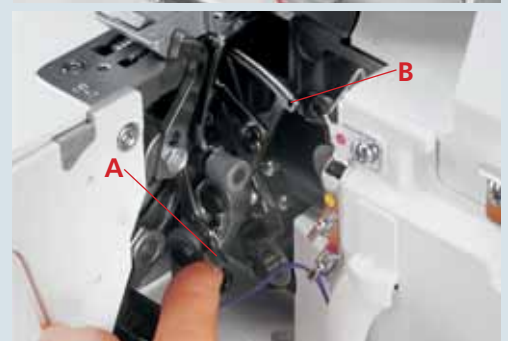

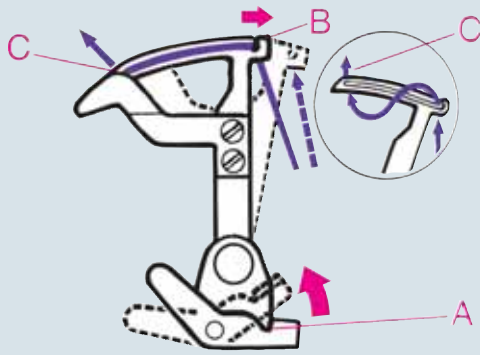

Far passare il filo del crochet doppio punto catenella e del crochet punto di copertura dal davanti attraverso la cruna C (= punto di infilatura 12).



Far passare circa 10 cm di filo attraverso il crochet e posare il filo a sinistra sotto il piedino.

Eccezione:

Infilatura del crochet doppio punto catenella e crochet punto di copertura per il punto di copertura (n. 01, 02, 03) e i punti di copertura a vista e decorativi (n. 21-30) (violetto)

Ruotare il volantino verso di sé.

Infilare i fili nell'ordine da 1 a 10. Il guidafili 8 è contrassegnato con un quadratino violetto.

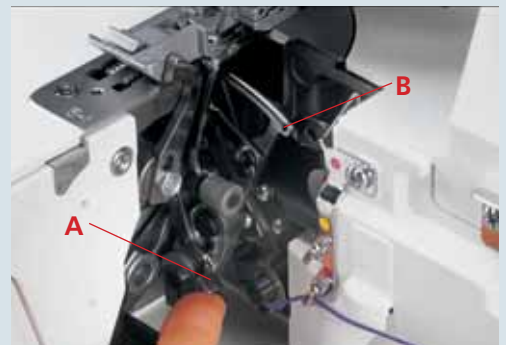
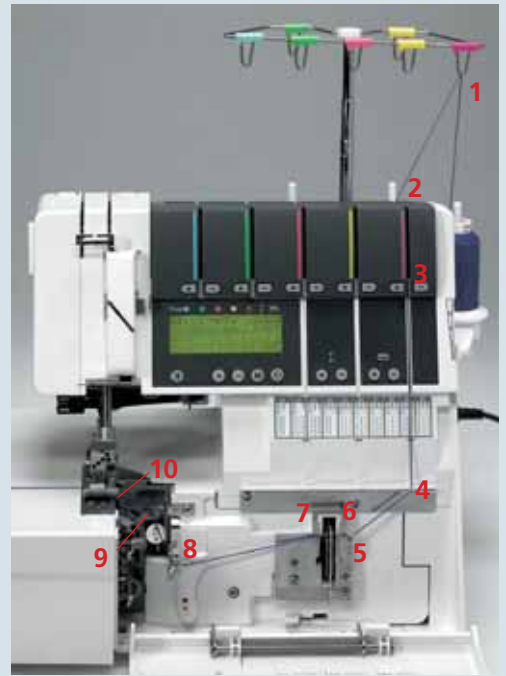
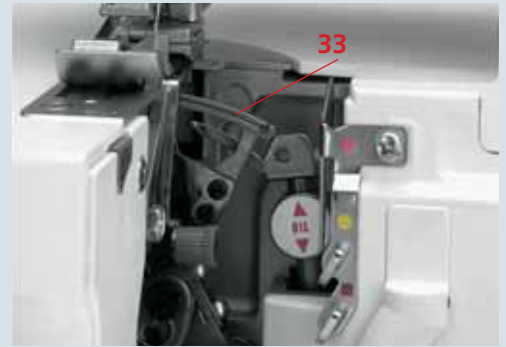

Nota: con i guidafili 6 e 7, il filo viene posizionato semplicemente in cima a questi, senza essere fatto passare attraverso.

Infilare i fili nei guidafili da 1 a 8. (Attenzione: il filo non deve passare sotto la guida.)

Nota: la leva ritorna automaticamente nella posizione originaria non appena si comincia a cucire.

Premere la leva A in basso e agganciare il filo nella guida B. L'immagine mostra come si esegue questa operazione.

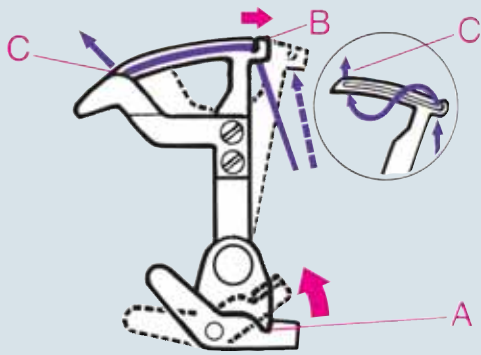

Far passare il filo del crochet doppio punto catenella e del crochet punto di coperutra dal davanti attraverso la cruna C (= punto di infilatura 10).



Far passare circa 10 cm di filo attraverso il crochet e posare il filo a sinistra sotto il piedino.

Infilatura dell'ago/degli aghi

Infilare il filo in ordine da 1 a 8.

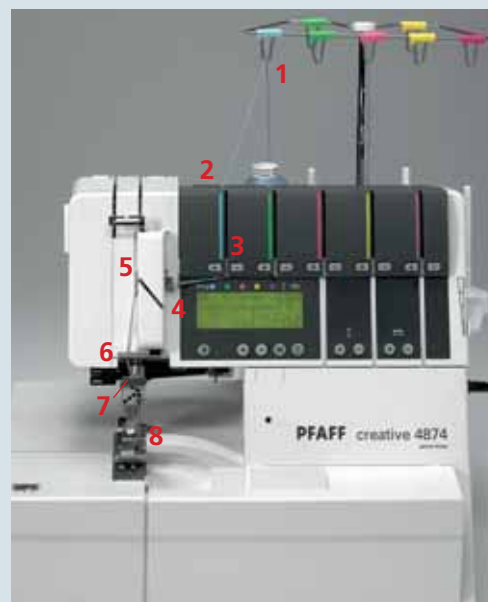

Il filo deve passare attraverso la fessura inferiore del guidafile 5. Per facilitare l'operazione si può utilizzare l'infila-ago in dotazione (vedere pag. 2-21).



Far passare circa 10 cm di filo attraverso la cruna dell'ago e posare il filo a sinistra sotto il piedino (azionare all'occorrenza il tasto di allentamento tensione (10), vedere pag. 3-4).



Se si cuce con l'ago/gli aghi L0, L1, o L2 è necessario utilizzare la guida A.

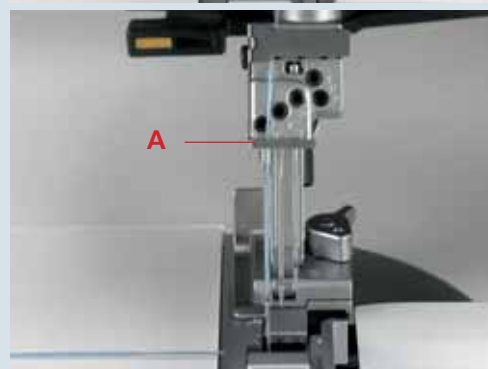



Eccezione:

Infilatura dell'ago L2 per la cucitura sicurezza a 5 fili (n. 20), la cucitura sicurezza a 4 fili (n. 19) e doppio punto catenella (n. 4).

Infilare il filo in ordine da 1 a 9.

Nota: per infilare il doppio punto catenella (n. 04) bisogna infilare la tensione verde (vedere pag. 2-22).



Il filo deve passare attraverso la fessura superiore del guidafili 5.

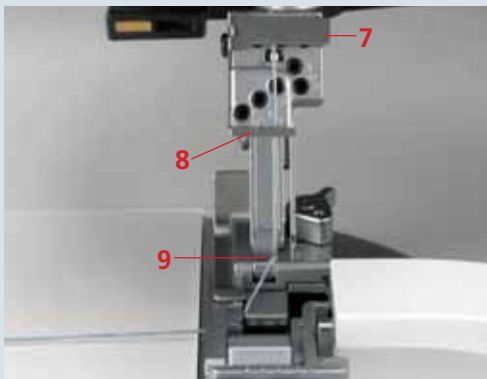

Far passare circa 10 cm di filo attraverso la cruna dell'ago e posare il filo a sinistra sotto il piedino (azionare all'occorrenza il tasto di rilascio tensione (10), vedere pag. 3-4).

Nota: anche nel caso in cui si rompano i fili del crochet, occorre assolutamente sfilare i fili degli aghi dalla cruna dell'ago, infilare di nuovo i fili del crochet e infine infilare di nuovo gli aghi.

Nota importante sull'infilatura

È importante infilare i fili degli aghi sempre per ultimi, in modo tale che non passino sotto il filo del crochet, come indicato nella figura 1, ma sopra il filo del crochet, come indicato nella figura 2. Altrimenti possono verificarsi rotture di filo o punti saltati.

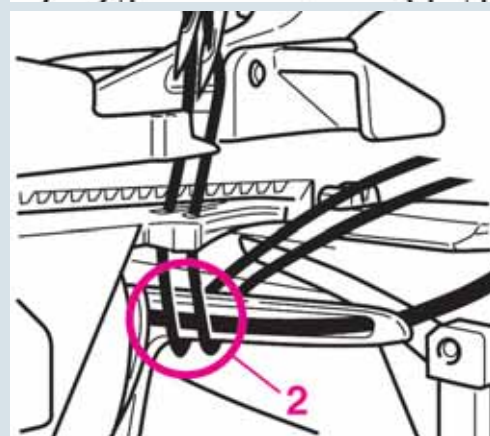
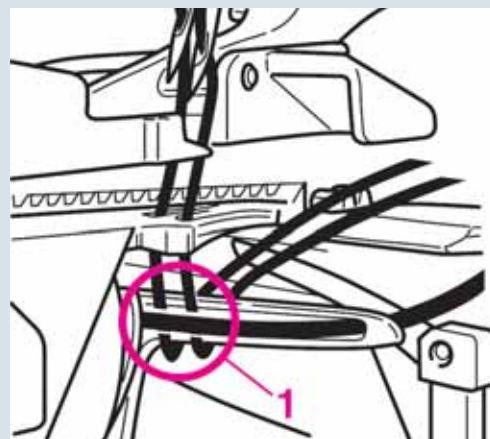

Sostituzione dei rocchetti a macchina infilata

Tagliare i fili il più possibile vicino ai rocchetti e inserire i nuovi rocchetti. Annodare il filo già infilato nella macchina ai fili dei nuovi rocchetti e sfilare i fili degli aghi. Premere il tasto di rilascio della tensione (10) (vedere pag. 3-4) e tirare i capi dei fili degli aghi, fino a che i nodi siano passati attraverso l'ultimo guidafile prima degli aghi. Tagliare via i nodi e infilare i fili nelle rispettive crune degli aghi. In una sola operazione si possono far passare i fili dei crochet attraverso le crune dei crochet, e posarli poi a sinistra sotto il piedino.





Infila-ago



Spegnere la macchina con l'interruttore principale

Portare l'ago/gli aghi nella posizione più alta e abbassare il piedino. Posare il filo da destra a sinistra nella fessura A dell'infilago (l'infilago in dotazione si trova nel box accessori).

Uno dei due triangoli deve essere rivolto verso l'alto.



Appoggiare l'infilago alla scanalatura anteriore dell'ago. Muoverlo quindi verso il basso fino a raggiungere la cruna dell'ago e premere leggermente l'infilago contro l'ago. Così facendo viene spinto un piccolo perno metallico attraverso la cruna dell'ago e l'ago viene infilato automaticamente.

Nota: se si preme troppo forte il piccolo perno metallico si piega rendendo così l'infilago inutilizzabile.



Ora tirare indietro il cappio del filo.

Riepilogo sull'infilatura e sequenze di infilatura

Punto 01:

Punto di copertura a 2 aghi, stretto

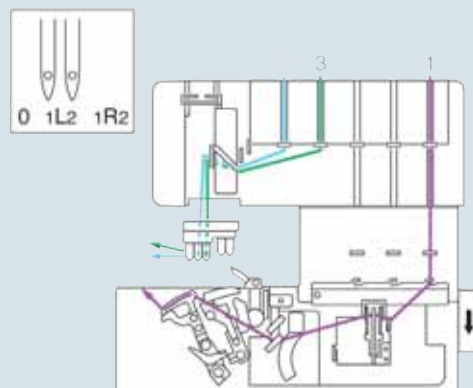

Punto 02:

Punto di copertura a 2 aghi, largo

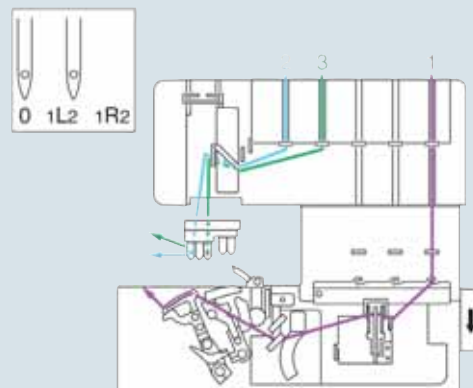

Punto 03:

Punto di copertura a 3 aghi, 4 fili

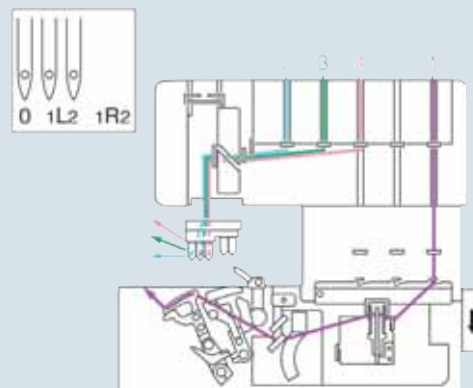

Punto 04:

Catenella

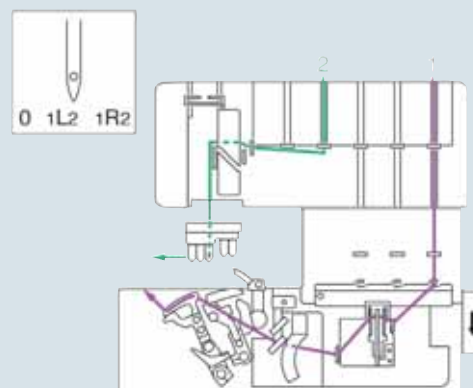

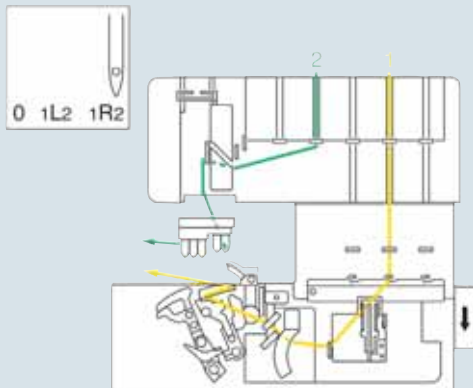

Punto 05:

Punto flatlock a 2 fili, stretto

Punto 07:

Sorfilatura a 2 fili, stretta

Punto 08:

Orlo roulé a 2 fili

Punto 09:

Orlo roulé a 2 fili ripiegato

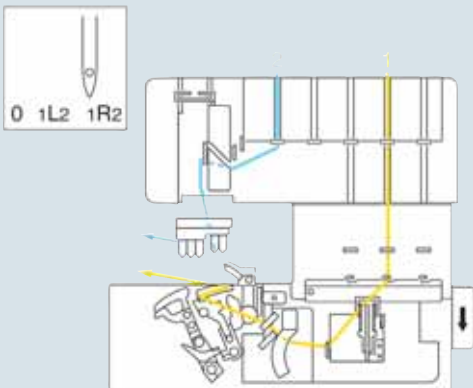

Punto 06:

Punto flatlock a 2 fili, largo

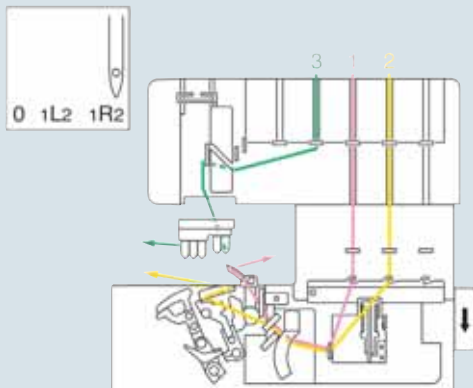

Punto 10:

Sopraggitto a 3 fili, stretto

Punto 13:

Punto flatlock a 3 fili, stretto

Punto 16:

Orlo roulé a 3 fili

Punto 17:

Orlo roulé a 3 fili ripiegato

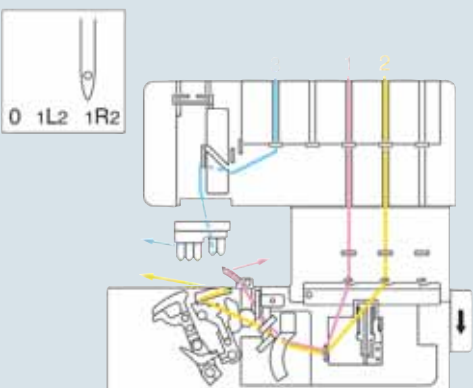

Punto 11:

Sopraggitto a 3 fili, largo

Punto 12:

Sorfilatura a 3 fili, larga

Punto 14:

Punto flatlock a 3 fili, largo

Punto 15:
Punto chiusura a 2 aghi e 3 fili

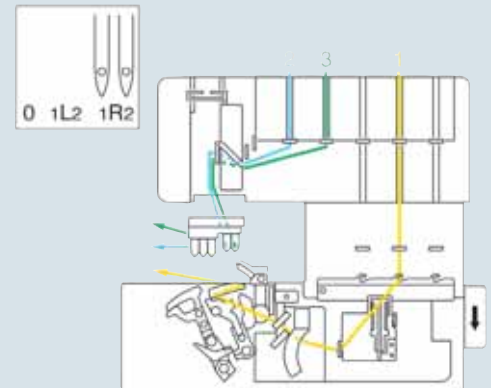

Punto 18:
Sopraggitto a 4 fili

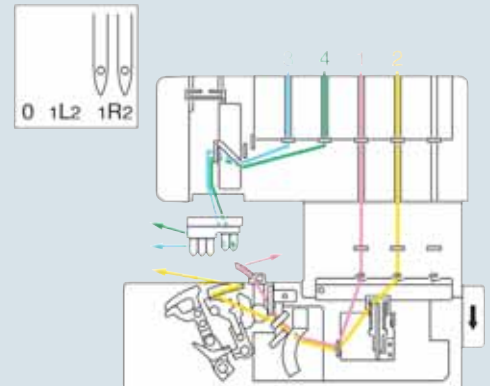

Punto 19:
Cucitura sicurezza a 4 fili

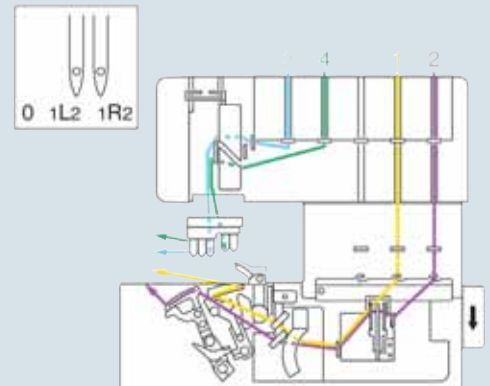

Punto 20:
Cucitura sicurezza a 5 fili

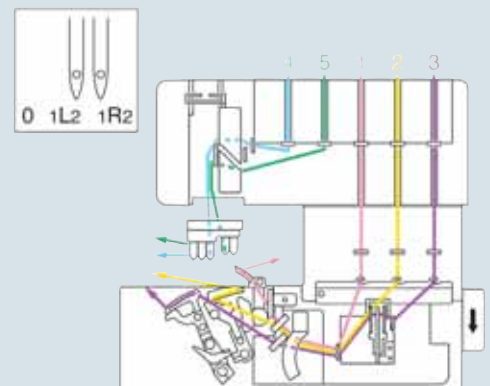



Controllo velocità

Con il cursore di preselezione velocità (8), si può regolare in continuo la velocità, da 700 a max 1500 giri al minuto.

Selezionando i punti n. 21 – 30, la velocità massima viene ridotta a 400 giri al minuto.



Pressione del piedino

La pressione già impostata sulla macchina è adatta a stoffe medio pesanti. Per la maggior parte dei materiali non occorre modificare la pressione del piedino.

Se si vogliono cucire stoffe più leggere o più pesanti, può essere necessario modificare la pressione standard. In questo caso ci sono 6 valori disponibili che possono essere scelti con l'apposita manopola (26).

L'impostazione standard è "N".

Nota: abbassare il piedino prima di ruotare la manopola di regolazione della pressione del piedino. Questo facilita la rotazione della manopola.

Taglia-filo

Dopo aver cucito, eseguire una catenella di filo da 15 a 20 cm. Tirare quindi la catenella dal dietro al davanti attraverso il taglia-filo (47).

In tal modo la catenella verrà tagliata.



Morsa per la sorfilatura del filo a catenella

Questo dispositivo (37) consente di sorfilare la catenella all'inizio della stoffa, poiché tira la catenella nella cucitura.

Per far questo, cucire almeno 10 cm di catenella e sollevare il piedino. Togliere con cautela la catenella dall'indice (32). Tirare la catenella in avanti e bloccarla sotto la morsa.



Nota: questo dispositivo non può essere utilizzato né per la cucitura sicurezza a 5 fili né per la cucitura sicurezza a 4 fili, nemmeno per il doppio punto catenella e l'orlo roulé (punti 01-03, 21-30).

Appoggiare la stoffa poco prima dell'ago/ degli aghi. Se occorre, tagliare con la forbice circa 3 cm di stoffa lungo la linea di taglio. Abbassare il piedino e cominciare a cucire. La catenella viene automaticamente tirata all'interno della cucitura.





Disinnesto del coltello superiore

 **Spegnere la macchina con l'interruttore principale**

Portare il coltello superiore mobile (35) nella sua posizione più alta, girando il volantino. Togliere il cassetto dei ritagli e aprire coperchio frontale e il tavolino mobile. A questo punto premere la manopola (39) per abbassare fino in fondo, a destra, il coltello superiore.



Ruotare la manopola verso di sé, finché il coltello superiore sottostante si innesta in posizione. A questo punto il coltello superiore è inserito.



Innesto del coltello superiore

Premere la manopola di abbassamento del coltello superiore (39) a destra e riportare il coltello in posizione operativa, fino a farlo innestare. Chiudere il coperchio frontale e il tavolino mobile e rimettere a posto il cassetto dei ritagli.

Nota: la posizione del coltello superiore viene mostrata sul display LCD (9) (vedere pag. 3-2).

Indice

Per le cuciture overlock standard:

Per eseguire tutte le cuciture overlock (esclusi i punti 01-04 e 21-30) l'indice (32) rimane in posizione di partenza.

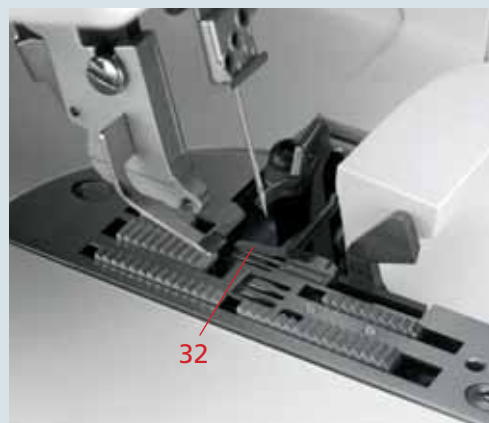

Per orli roulé

Togliere il cassetto dei ritagli e aprire il coperchio. Tirare la manopola A verso destra e abbassare l'indice (32) fino alla posizione di disinnesto.

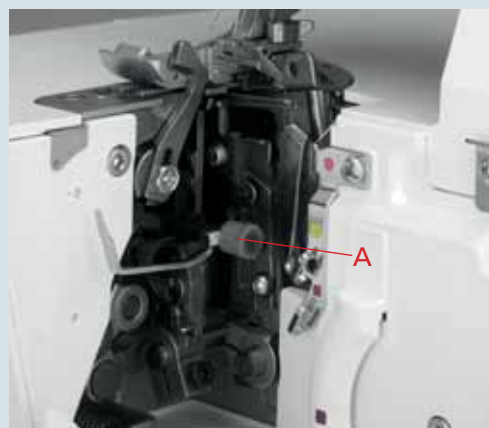

Nota: la posizione del coltello superiore viene mostrata sul display LCD (9) (vedere pag. 3-2).

Con questa impostazione si possono eseguire tutti gli orli arrotolati. Questa impostazione può essere utilizzata anche per i punti di copertura, il doppio punto catenella, i punti di copertura a vista e decorativi (n. 01-04 e 21-30).



Montaggio del convertitore

 **Spegnere la macchina con l'interruttore principale**

Il convertitore (41) deve essere montato per tutte le cuciture a 2 fili (ad eccezione del punto n. 04) e per l'orlatura e la chiusura a 2 aghi e 3 fili. A questo scopo aprire il tavolino mobile e togliere il convertitore.

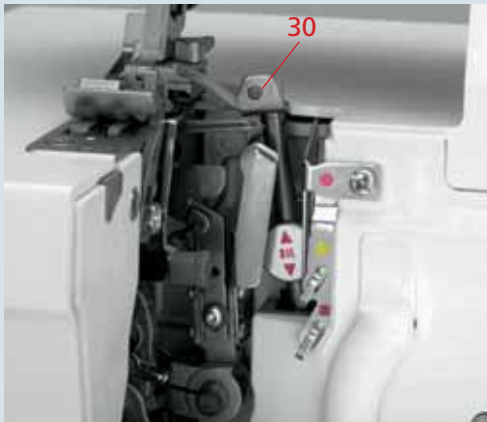

Ruotando il volantino, portare il crochet superiore (30) vicino all'ago, a destra.



Innestare la punta del convertitore nella cruna del crochet superiore e premere il convertitore alla base del crochet superiore.



Per togliere il convertitore, asportare innanzitutto la punta del convertitore dalla cruna del crochet superiore. A questo punto è possibile togliere il convertitore dall'alto.

Nota: il display LCD (9) mostrerà dove dovrebbe essere innestato il convertitore (vedere pag. 3-2).

Disinnesto del crochet superiore

Con la leva di disinnesto del crochet superiore (18) si disinnesta il crochet superiore (30). Togliere il cassetto dei ritagli e aprire il coperchio anteriore. Ruotare il volantino per portare il crochet nella sua posizione più alta.



Nota: il display LCD (9) mostrerà dove dovrebbe essere innestato il convertitore (vedere pag. 3-2).

Spingere la leva di disinnesto (18) in basso e verso sinistra. Ruotare il volantino per assicurarsi che il crochet sia veramente disattivato.

Per innestare il crochet superiore spingere la leva di disinnesto (18) verso destra. Ruotare il volantino finché il crochet non si innesta con uno scatto e non si sposta di nuovo verso l'alto. Chiudere il coperchio frontale e inserire il cassetto dei ritagli.



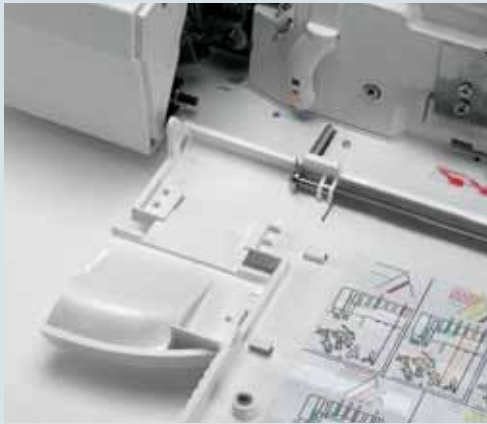

Copricoltello

Togliere il cassetto dei ritagli e aprire il coperchio frontale. Tirare il copricoltello (17) verso l'alto ed estrarlo.

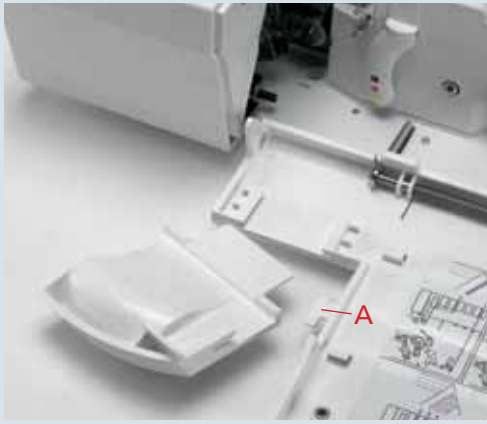

Per inserire il copricoltello, metterlo sotto la guida A e premere verso il basso nelle guide del coperchio frontale.

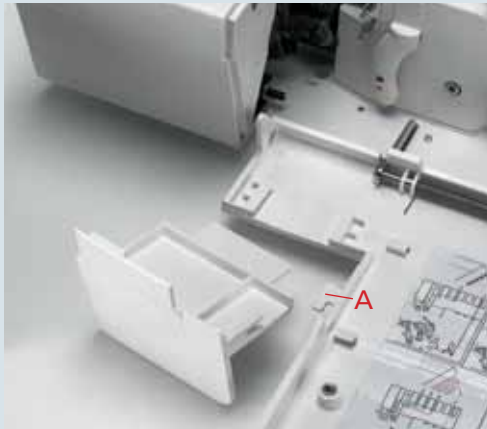

Nota: il tavolino mobile (accessorio) si inserisce allo stesso modo.

Impostazione larghezza cucitura

Ruotando la manopola per la larghezza punto (22) è possibile impostare in continuo la larghezza desiderata da 3.5 mm a 6 mm e leggerla nella finestrella (23). (Il doppio punto catenella viene eseguito con una distanza dai 6.5 mm ai 9 mm.)



Figura A: nel caso in cui sporgessero capi dalla stoffa, spostare verso destra il coltello superiore mobile (35), ruotando verso l'alto la manopola per la larghezza punto.

Figura B: nel caso in cui la stoffa si avvolgesse sull'orlo, spostare verso sinistra il coltello superiore mobile (35) ruotando verso il basso la manopola per la larghezza punto.

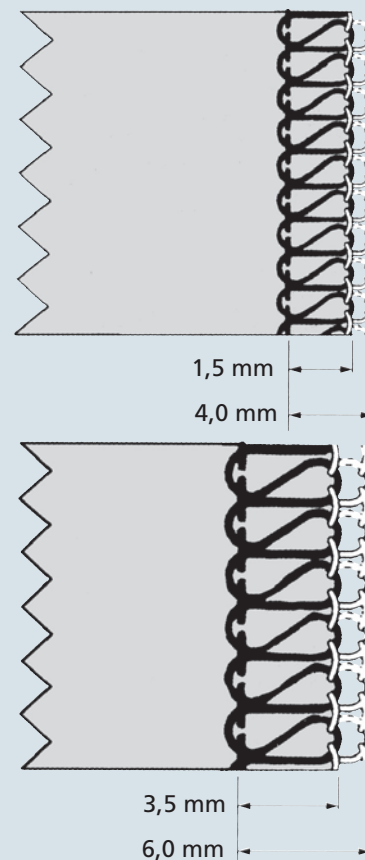
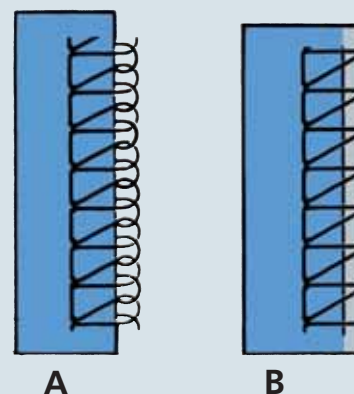

Nota: i valori di larghezza punto da 3.5 mm a 6.0 mm si riferiscono soltanto all'ago R2. Utilizzando l'ago R1, il valore impostato aumenta di 2.0 mm, il che corrisponde ad una larghezza impostabile in continuo su valori compresi fra 1.5 mm e 4.0 mm.



Impostazione lunghezza punto

La lunghezza punto viene selezionata automaticamente sulla creative 4874. In ogni caso può essere modificata e salvata in qualsiasi momento tramite i tasti di regolazione lunghezza punto (14) (vedere pag. 3-4).



Nota: l'azione del trasporto differenziale dipende anche dalla lunghezza punto impostata e dal tipo di stoffa usata.

Trasporto differenziale

Il trasporto differenziale è costituito da due griffe collocate una dietro l'altra.

Entrambe le griffe (A + B) spostano il tessuto. Il movimento della griffa frontale (A) può essere regolato utilizzando i tasti di regolazione del trasporto differenziale (15). I valori di impostazione vanno da 0.5 a 2. L'impostazione regola la quantità di tessuto che viene trasportato dalla griffa frontale.

La creative 4874 seleziona automaticamente il trasporto differenziale, che può però essere modificato in qualsiasi momento utilizzando i tasti di regolazione (15), e la modifica può essere salvata (vedere pag. 3-4).

L'impostazione di default è 1; con questa impostazione il movimento della griffa frontale (A) è sincronizzata con quella posteriore (B): questo significa che la griffa frontale trasporta la stessa quantità di materiale di quella posteriore.

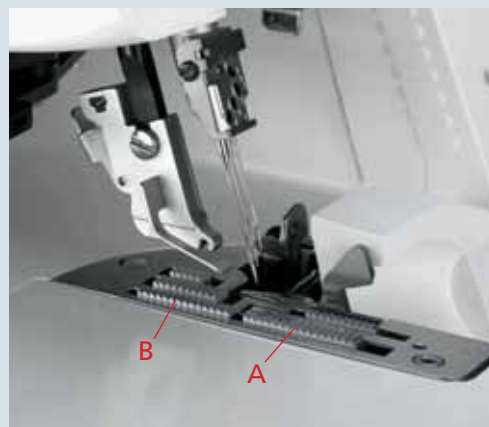

Impostando il trasporto differenziale a 0.5 la griffa frontale si muove a velocità dimezzata rispetto a quella posteriore. Questo significa che la griffa frontale trasporta solo la metà del tessuto rispetto alla griffa posteriore. Questo provoca un'estensione del tessuto.



In questo modo, quando si usano tessuti molto fini come la seta e il taffetà si può evitare la formazione di grinze.(A).

Ma si possono ottenere effetti particolari, come per esempio ondulazioni su maglia a coste (B).

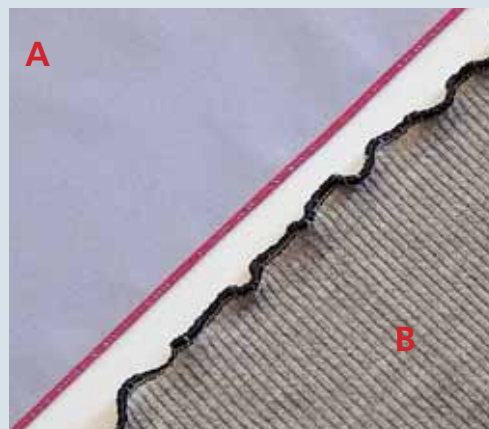



Impostando il trasporto differenziale a 2.0 la griffa anteriore si muove a velocità doppia rispetto alla griffa posteriore. Questo significa che la griffa frontale sposta il doppio tessuto rispetto a quella posteriore, e il tessuto si arriccia.

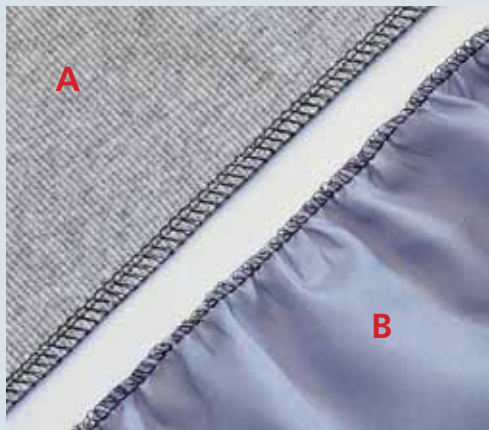

In questo modo si evita la deformazione della cucitura quando si lavora su maglia o sul jersey. La cucitura rimane piatta (A).

Comunque, si possono ottenere effetti particolari come arricciature su tessuti molto fini (B).

La tabella seguente contiene suggerimenti sull'impostazione del trasporto differenziale. Verificare sempre la regolazione adatta su un ritaglio della stoffa che verrà utilizzata.

Tipo di tessuto / effetto	Regolazione trasporto differenziale			
	arricciatura <2>	<1,5>	normale <1>	estensione <0,5>
Tessuti molto sottili: seta, lino, poplin, taffetà fodere.			•	•
Tessuti normali: cotone leggero, cotone medio, tela fine, stoffe termiche.			•	
Maglia sottile: jersey, stoffa polo, pile, maglia, maglia fine e tessuti arricciati.		•	•	
Maglia pesante: stoffe per felpa, tessuti arricciati pesanti.	•			
Effetto ondulato: maglia sottile e media, jersey, maglia, orli su ruche per maniche e scollature, orli di gonna, lunghezze punto fitte.				•
Arricciatura: ruche su stoffe fini e pizzi, margini di cucitura per lembi arrotondati, odulazioni su camicette, camicie, gonne, tasche rotonde, passanti, arricciature di giromanica (spalle), allargature maniche o tessuti arricciati.	•			



Funzioni elettroniche

Questo capitolo contiene informazioni su tutte le funzioni elettroniche della macchina.

Impostazione lingua

Si possono scegliere le seguenti lingue:









cecoslovacco, danese, tedesco, inglese, spagnolo, francese, italiano, olandese, polacco, e portoghese.

Accendendo la macchina tenere premuti contemporaneamente i tasti di selezione punto +/- (11). Selezionare la lingua desiderata con il tasto + (11). Premendo una volta soltanto il tasto memoria M (12) si salva nella macchina la lingua scelta.

Da questo momento in poi, ogni descrizione apparirà nella lingua scelta.



Display LCD

- | | |
|--|--|
| <p>1. Numero punto</p> <p>2. Designazione punto (Menu principale)</p> <p>3. Lunghezza punto in mm</p> <p>4. Regolazione trasporto differenziale</p> <p>5. Posizione ago</p> <p>6. Posizione indice mobile della larghezza punto</p> <p> Indice punto attivato.</p> <p> Indice punto disattivato.</p> <p>7. Posizione crochet superiore</p> <p> Crochet superiore inserito</p> <p> Crochet superiore disinserito</p> <p> Convertitore attivato</p> | <p>8. Posizione piano di lavoro</p> <p> con piano di lavoro</p> <p> con copricoltello</p> <p>9. Posizione coltello superiore</p> <p> Coltello superiore attivato</p> <p> Coltello superiore disattivato</p> <p>10. Impostazione per piedino standard:</p> <p>A o B – non appena appare la F nel display, si può usare anche il piedino trasparente F in dotazione alla macchina.</p> <p>11. Larghezza cucitura in mm</p> |
|--|--|



Selezionando i tasti 21-30 sul display appare la R. Utilizzare il piedino trasparente R.



Selezionando i punti 24-30 e premendo il tasto di selezione + accanto alla R, apparirà uno di questi due simboli:

<> Le due frecce che puntano in direzioni opposte indicano che può essere utilizzato un filato spesso per le tensioni del punto di copertura decorativo (45).

>< Le due frecce che puntano una contro l'altra indicano che può essere utilizzato un filato sottile per le tensioni del punto di copertura decorativo (45).



Funzioni dei tasti

- 7 Tasti di tensione +/-: per aumentare e diminuire i valori di tensione.
- 10 Tasto di rilascio tensione: premendo il tasto, si allentano le tensioni dei fili, il che è utile per l'infilatura. Tenendo infatti premuto il tasto dopo aver eseguito l'infilatura, è possibile tirare leggermente i fili.
- 11 Tasti di selezione punto +/-: con questi tasti si può scegliere il punto desiderato. Ci sono 30 punti tra cui scegliere. Tenendo premuti i tasti, i punti continuano a scorrere automaticamente. Quando si accende la macchina, compare sempre l'ultimo punto eseguito.
- 12 Tasto di memoria M: con questo tasto di possono memorizzare le modifiche effettuate alla lunghezza punto, al trasporto differenziale e alle tensioni.
- 13 Tasto di selezione memoria P: con questo tasto è possibile richiamare sia la memoria di programmazione che le memorie A, B e C. Questo tasto riporta sempre al menu principale.
- 14 Tasti regolazione lunghezza punto +/-: premendo uno questi tasti, si apre il programma della memoria. Per modificare la lunghezza premere +/- . Premendo ripetutamente il tasto di selezione memoria P, si ritorna al menu principale e le modifiche alle impostazioni saranno cancellate. Se nell'arco di dieci secondi non vengono effettuate modifiche, il display torna automaticamente al menu principale.
- 15 Tasti regolazione trasporto differenziale +/-: premendo uno di questi tasti si apre il programma di memoria. Per modificare le impostazioni premere +/- . Premendo ripetutamente il tasto di selezione memoria P, si ritorna al menu principale e le modifiche alle impostazioni saranno cancellate. Se nell'arco di dieci secondi non vengono effettuate modifiche, il display torna automaticamente al menu principale .



Salvataggio

Richiamare la memoria

Per richiamare il punto desiderato utilizzare i tasti di selezione punto +/- . Premendo una volta il tasto di selezione memoria P, si aprirà il programma della memoria. Le impostazioni per le tensioni del filo, lunghezza punto e trasporto differenziale vengono mostrati sul display accanto al numero del punto. I valori di tensione indicati con due asterischi ** non sono disponibili per quel punto e non si deve procedere all'infilatura in quelle tensioni. Se nell'arco di dieci secondi non vengono effettuate modifiche, il display torna automaticamente al menu principale.

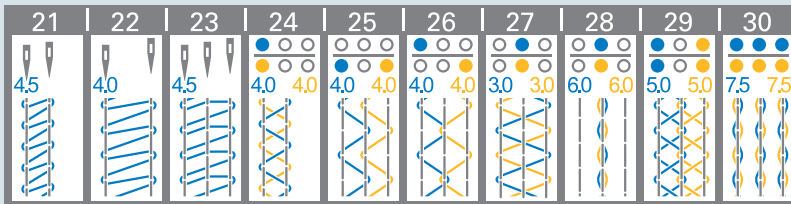

Nota: i valori delle tensioni per il punto di copertura decorativo (45) non sono mostrate sul display, quindi non sono impostate automaticamente. Questi valori possono essere trovati sull'adesivo con la panoramica dei punti di copertura a vista e decorativi, e devono essere regolati manualmente. L'adesivo con la panoramica dei punti si trova dietro il coperchio anteriore.



Selezionare una memoria

Con i tasti di selezione punto +/- si può richiamare il punto desiderato. Si può scegliere tra tre memorie (A,B,C) per ogni punto. Per accedervi, premere ripetutamente il tasto di selezione memoria P finché non appare la memoria desiderata. Nel nostro esempio abbiamo selezionato la memoria A per il punto n. 21.

Salvataggio

Le regolazioni per le tensioni automatiche del filo, per la lunghezza punto e trasporto differenziale possono essere modificate e salvate. Per far questo è necessario utilizzare i tasti appropriati +/- per modificare i valori precedenti. Nel nostro esempio abbiamo utilizzato i valori di lunghezza punto da 2.5 a 3.0.

Nota: premendo ripetutamente il tasto di selezione memoria P si ritorna al menu principale.

Premendo il tasto di memoria M si attiva la memoria A che è indicata dalla lettera A lampeggiante. Per salvare le impostazioni modificate premere nuovamente il tasto M: la A smetterà di lampeggiare e le impostazioni saranno salvate.

Se il tasto di memoria M non viene premuto nell'arco di 10 secondi, la lettera smetterà di lampeggiare e le impostazioni modificate non verranno salvate in memoria.

Note sul salvataggio in memoria

Se non si seleziona una memoria per ottenere le impostazioni che devono essere salvate, le impostazioni modificate verranno salvate automaticamente in una memoria disponibile se viene premuto il tasto M.

Se tutte le memorie contengono impostazioni, quelle che sono state modificate non verranno accettate.

Non si possono cancellare memorie singole, ma si possono sovrascrivere.

Cancellare tutte le memorie

Spegnere la macchina con l'interruttore principale. Premere contemporaneamente i tasti di selezione punti +/- e il tasto di memoria M. Tenere premuti i tasti e accendere la macchina. Dopo circa 10 secondi, l'ultimo punto utilizzato sulla 4874 apparirà nel display, e il contenuto delle memorie verrà cancellato.





Modificare le impostazioni per tensione, lunghezza punto, trasporto differenziale direttamente senza salvare

Per modificare i valori di tensione mentre si sta già cucendo, ma non si vogliono salvare questi valori, premere uno dei tasti di tensione +/- per cambiare la lunghezza punto o i valori del trasporto differenziale, premere i tasti +/- corrispondenti. Il programma della memoria si aprirà automaticamente. Ora qualsiasi impostazione può essere modificata tramite i rispettivi tasti +/- . Premendo ripetutamente il tasto di selezione memoria P si ritorna al menu principale e le modifiche non vengono salvate. Se nell'arco di dieci secondi non vengono effettuate modifiche, il display torna automaticamente al menu principale.



Errore

Se si guasta un motorino passo del dispositivo di controllo delle tensioni dei fili, sul display appare il messaggio seguente:

ERRORE. Errore 1 significa che il motorino passo n. 1 della tensione blu del filo dell'ago si è guastato. Se il messaggio di errore rimane sul display anche dopo aver spento e riacceso la macchina, sarà necessario portarla in un centro di assistenza.



Punto di copertura

Questo capitolo spiega il funzionamento di base della creative 4874 utilizzando il punto di copertura come esempio.

Punto di copertura

Preparare la macchina per il punto di copertura (punti n. 01, 02, 03)

Nota: prima di tutto bisogna sempre impostare la creative 4874 come mostrato nel display. Poi aprire il programma della memoria (vedere pag. 3-5) prima di infilare la macchina.

Per selezionare uno dei punti di copertura è necessario utilizzare i tasti di selezione punto +/- (11). Nel nostro esempio, abbiamo selezionato il punto n. 03, il punto di copertura a 3 aghi, 4 fili.



La lunghezza punto e il trasporto differenziale vengono impostate automaticamente, ma possono essere modificate e salvate singolarmente (vedere pag. 3-4).



0 1L 2 1R2

Con il cambia-ago, inserire gli aghi L0,1 e 2 nel porta-ago, fino in fondo (controllare con le dita che siano ben inseriti). Stringere la vite e togliere il cambia-ago.



Tirare il pulsante A dell'indice del punto (32) verso destra per portarlo nella sua posizione di disinnesto.

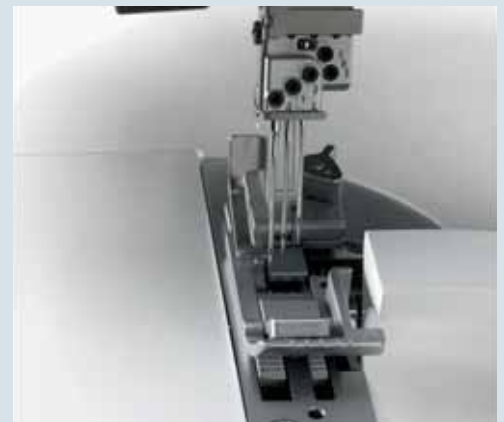



Ruotare il volantino per portare il coltello superiore nella sua posizione più bassa. Premere la leva per disattivare il coltello superiore (18) in basso e a sinistra. Ruotare il volantino per assicurarsi che il coltello sia davvero disattivato.

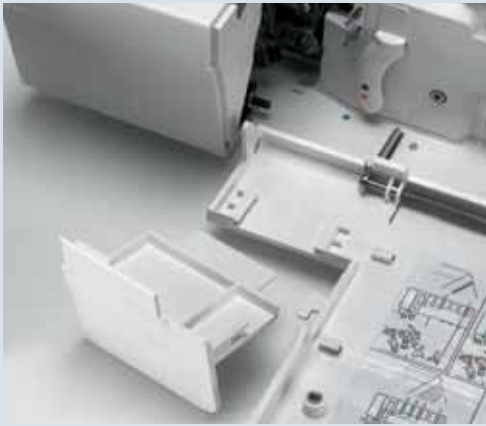

Togliere il copricoltello e spingere il piano di cucitura (accessorio) in basso tra le due guide frontali.



Solleverlo il coltello superiore (35) nella sua posizione più alta ruotando il volantino. Quindi spingere la manopola per abbassare il coltello superiore (39) completamente verso destra.

Ruotare la manopola verso di sé finché il coltello superiore non si colloca nella sua posizione più bassa. Il coltello superiore ora è disattivato.



Ruotare la manopola della larghezza punto (22) per impostare la larghezza di cucitura a 3.5 mm.

A F



Impostare la parte posteriore del piedino standard su A oppure inserire il piedino trasparente F.

Premendo una volta il tasto di selezione memoria P, si apre il programma della memoria. Le impostazioni della tensione del filo appaiono accanto al numero del punto nel display.

Per prima cosa infilare la tensione violetta per il crochet punto di copertura, quindi quella blu, quella verde e quella rossa per gli aghi.

Si può usare come riferimento anche il diagramma di infilatura che si trova dietro il coperchio frontale.

Infilatura del crochet punto di copertura

Ruotare il volantino verso di sé finché il crochet punto di copertura (33) si trovi più a destra possibile.

Infilare nell'ordine da 1 a 10.

Il guidafili 8 è contrassegnato da un quadratino violetto.

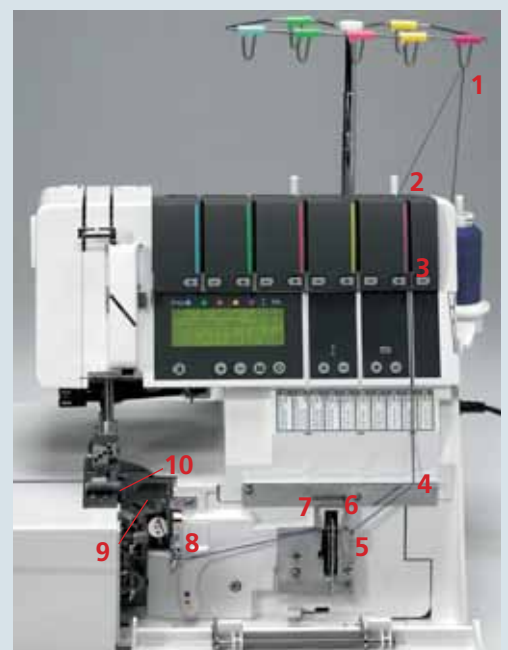

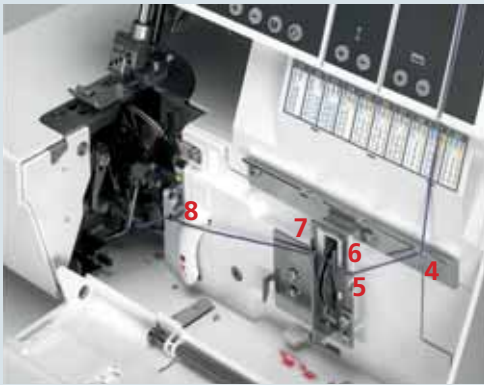

Infilare il filo nelle guide da 1 a 8 (attenzione, il filo non deve passare sotto la guida)

Nota: nel caso delle guide 6 e 7, il filo viene posizionato semplicemente sopra, senza essere fatto passare attraverso.

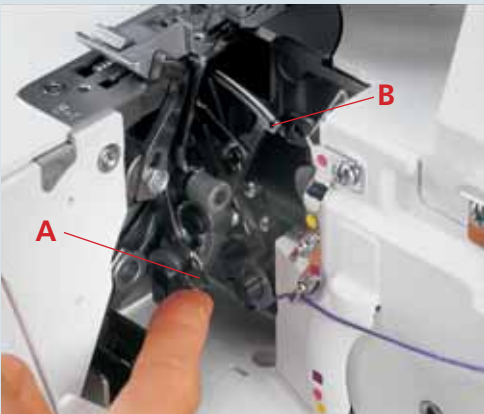

Spingere in alto la leva A e agganciare il filo nella fessura B. La figura qui sotto mostra come fare.

Nota: la leva ritornerà nella sua posizione originale appena si ricomincia a cucire.

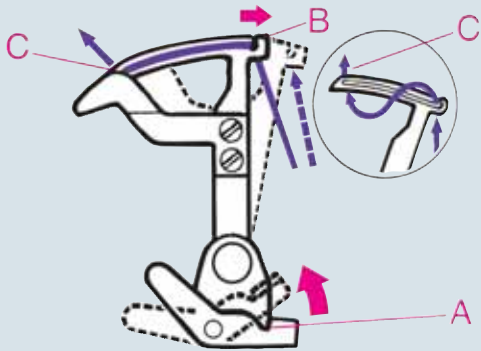

Dal davanti, far passare il filo nella cruna C (punto di infilatura 10) del crochet doppio punto catenella o del crochet punto di copertura.



Tirare il filo per circa 10 cm attraverso il crochet e posizionarlo a sinistra sotto il piedino.

Infilatura dell'ago/degli aghi

Infilare nell'ordine da 1 a 9.

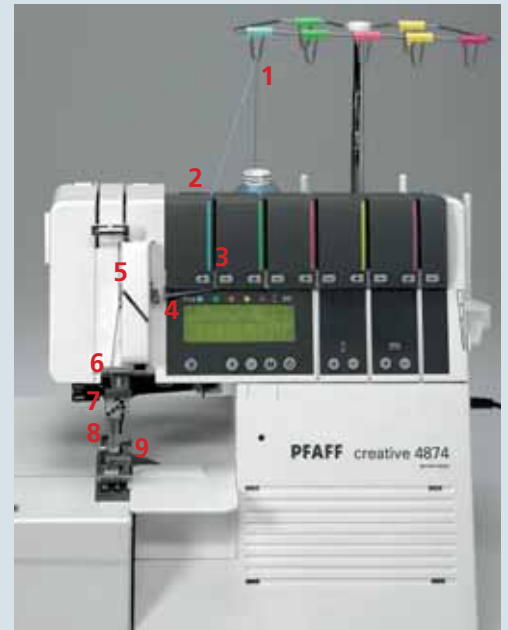

Il filo deve passare nella fessura inferiore nel guidafili 5.

Con l'infila-ago in dotazione nel box accessori si possono infilare gli aghi più facilmente.



Tirare il filo per circa 10 cm attraverso il crochet e posizionarlo a sinistra sotto il piedino (se necessario premere il tasto di rilascio della tensione (10), vedere pag. 3-4).

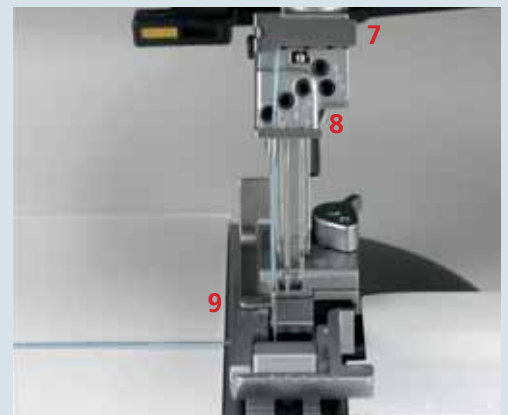

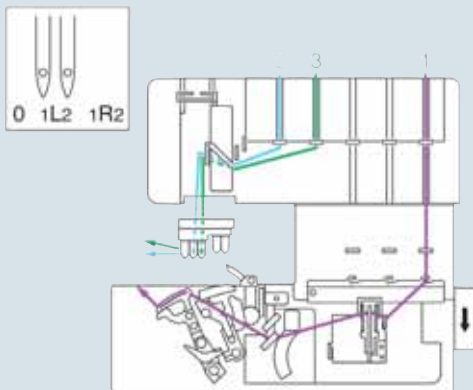

Riepilogo sull'infilatura e sequenze di infilatura

Punto 01:

Punto di copertura a 2 aghi, stretto

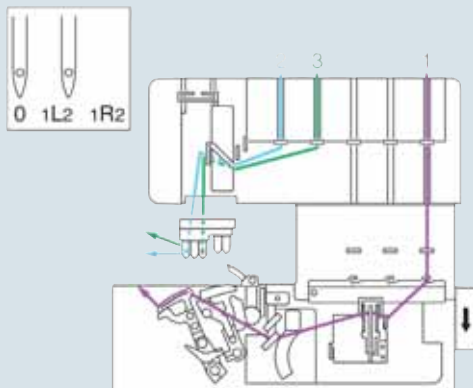

Punto 02:

Punto di copertura a 2 aghi, largo

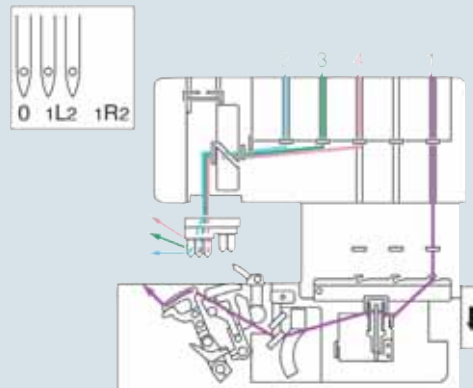

Punto 03:

Punto di copertura a 3 aghi, 4 fili



Note importanti sulla cucitura con il punto di copertura

Piano di cucitura

Sul piano di cucitura è riportata una scala graduata. I numeri in alto riportano le misure in cm, i numeri in basso riportano i pollici.

Nota: la guida per orli H2 è un accessorio opzionale che deve essere ordinato separatamente. Rende l'orlatura facilissima senza bisogno di stirare l'orlo prima di cucire.

Preparare il progetto

Prima di eseguire l'orlatura, si consiglia di piegare e stirare la stoffa. A seconda dell'unità di misura sulla quale verrà eseguito l'orlo, occorre calcolare 0.5 cm in più per la piegatura. Esempio: se l'orlo deve essere di 2 cm, occorre piegare e stirare 2.5 cm di stoffa.



Inizio del lavoro

Sollevare il piedino e collocare la stoffa sotto il piedino in modo tale che gli aghi forino la stoffa con il primo punto. A seconda della larghezza della piegatura eseguita sull'orlo, appoggiare la stoffa sul piano di cucitura.

Quando si inizia a cucire, tirare bene i fili all'indietro e cominciare a cucire lentamente. Una volta eseguiti i primi punti, si può aumentare la velocità.



Nota: nella maggior parte dei casi il trasporto differenziale dovrà essere regolato, quindi eseguire prima una cucitura di prova.

Conclusione del lavoro

1. Se si cuce fino alla fine della stoffa:
tenere fermi i fili all'estremità della stoffa e cucire lentamente fino a oltrepassarla. Contemporaneamente tirare i fili leggermente all'indietro.

2. Se non si cuce fino alla fine della stoffa (attorno a un progetto):

cucire 4-5 punti uno sopra l'altro. Cucendo l'ultimo punto, ruotare lentamente il volantino verso di sé finché gli aghi non raggiungono la posizione più bassa.





Quindi ruotare il volantino all'indietro, finché gli aghi non raggiungono la posizione più alta. Contemporaneamente allentare i fili degli aghi con un dito.



Sollevarlo il piedino. Prendere le estremità dei fili alla fine della cucitura e premere il tasto di rilascio della tensione per tirare fuori il progetto. Tagliare i fili. Tirare i fili verso il rovescio del tessuto e fissarli con un nodo.

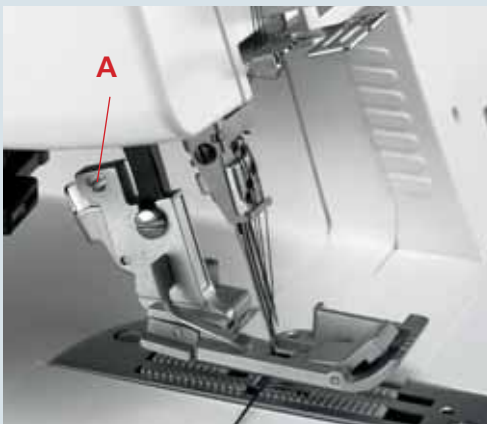

Guidalinee

Spingere il guidalinee in dotazione nel porta-guida A del porta-piedino. Il guidalinee può essere regolata a piacere facendola scivolare.



Il guidalinee è utile nel caso in cui si vogliono eseguire cuciture a distanze uniformi. Può anche essere utilizzato con i punti 21-30.

Per impostare la creative 4874 alle funzioni normali di cucito:

Aprire il coperchio anteriore e togliere il piano di cucito. Spingere la leva del crochet superiore a destra in modo da inserirlo. Riportare l'indice in alto a destra e attivare il coltello superiore mobile. Riposizionare il copricoltello sul coperchio anteriore, e chiudere il coperchio.

Formazione del punto

Punto n. 03, punto di copertura a 3 aghi, 4 fili

Se tutte le tensioni dei fili sono regolate correttamente, i fili degli aghi (blu, verde e rosso) sono quasi invisibili sul rovescio del tessuto. Il filo del crochet (violetto) si trova in mezzo a loro senza essere troppo teso.

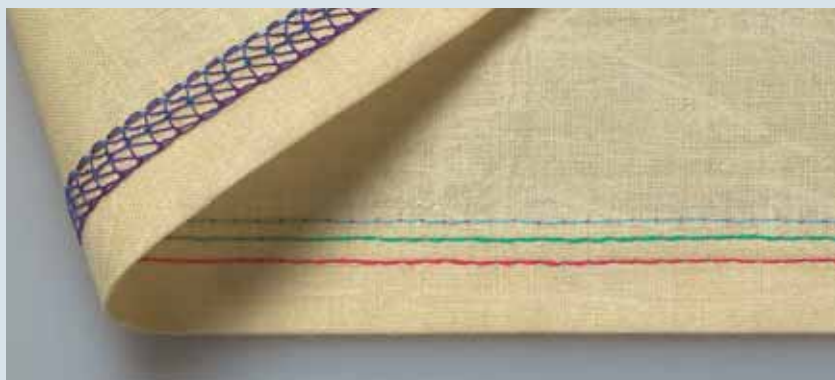

I fili dell'ago (blu, verde e rosso) sono troppo poco tesi e formano dei piccoli cappi sul rovescio del tessuto.

Impostare le tensioni blu, verde e rossa su un valore più alto.



I fili degli aghi (blu, verde e rosso) sono troppo tesi, il che provoca pieghe nella stoffa.

Impostare le tensioni blu, verde e rossa su un valore più basso.



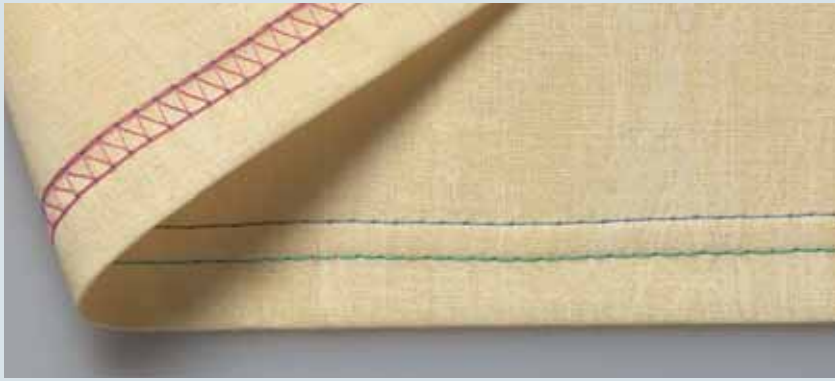

Punti 01, 02, punto di copertura a 2 aghi stretto e largo

Se tutte le tensioni sono regolate in modo ottimale, i fili dell'ago (blu e verde) risultano poco visibili sul rovescio. Il filo del crochet (violetto) si trova in mezzo a loro senza essere troppo teso.

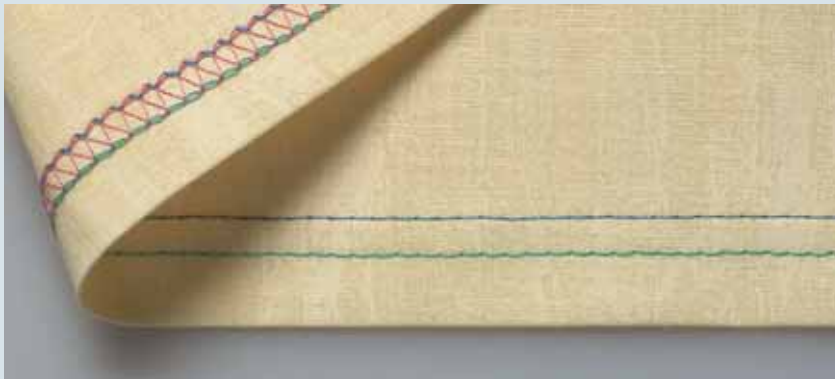

Il filo dell'ago destro (verde) è troppo poco teso.

Impostare la tensione verde su un valore più alto.



Punto di copertura a vista

Questo capitolo descrive il funzionamento di base della creative 4874 con il punto di copertura a vista.

Punto di copertura a vista

Impostare la macchina per il punto di copertura a vista (punti n. 21, 22, 23).

Porta-spole decorative estraibile

Per cucire con il punto di copertura a vista è necessario usare il porta-spole estraibile. Inserire il porta-spole decorative (27) nelle fessure superiori sul coperchio posteriore e spingere la parte inferiore del porta-spole contro il coperchio. Spingere il porta-spole verso destra fino in fondo. Mettere un piattino in gommapiuma (52) su ogni perno porta-rocchetti (50).

Per toglierlo, spingere il porta-spole a sinistra e tirare in alto.



Guidafili estraibile

Tirare il guidafili completamente in alto e ruotarlo finché non si innesta con un clic. Mettere ora il guidafili estraibile (in dotazione nel box accessori) in cima al primo guidafili.



Adesivo con tabella punti

L'adesivo con la panoramica dei punti di copertura a vista e decorativi (25) si trova dietro il coperchio frontale e contiene le seguenti informazioni:

1. Numero dei punti
2. Posizione aghi
3. Impostazione tensione in blu (attenzione: la tensione blu deve essere modificata manualmente).
4. Formazione del punto con linee per gli aghi in grigio.

	21	22	23	24	25	26	27	28	29	30
1				● ●	○ ○	● ●	● ●	● ●	● ●	● ●
2	4.5	4.0	4.5	● ●	● ●	● ●	● ●	● ●	● ●	● ●
3	4.5	4.0	4.5	4.0 4.0	4.0 4.0	4.0 4.0	3.0 3.0	6.0 6.0	5.0 5.0	7.5 7.5
4										



Levetta per punto di copertura a vista/ decorativo

Scegliere un punto e spostare la levetta A nella posizione corretta:

Destra per il punto di copertura a vista, n. 21, 22 e 23.

Sinistra per il punto di copertura decorativo, n. 24 – 30.

Per il nostro esempio abbiamo scelto il punto n. 23.

Nota: se la levetta per punto di copertura a vista e decorativo non si trova nella posizione corretta, la macchina non entrerà nel programma dei punti 21-30 e si sentirà un segnale acustico.



Selezione dei punti

Accendere la macchina e selezionare un punto di copertura decorativo con i tasti di selezione +/- . La lunghezza punto e il trasporto differenziale verranno regolati e la velocità di cucitura verrà ridotta automaticamente. Per il nostro esempio abbiamo selezionato il punto 23: il punto di copertura 3 aghi, 5 fili.

Se si sente un segnale acustico durante la selezione dei punti significa che la levetta A non si trova nella posizione corretta.



La lunghezza punto e il trasporto differenziale vengono regolati automaticamente, ma possono essere comunque modificati e salvati singolarmente (vedere pag. 3-4).

Nota: prima di tutto bisogna sempre impostare la creative 4874 come mostrato nel display. Poi aprire il programma della memoria (vedere pag. 3-5) prima di infilare la macchina.

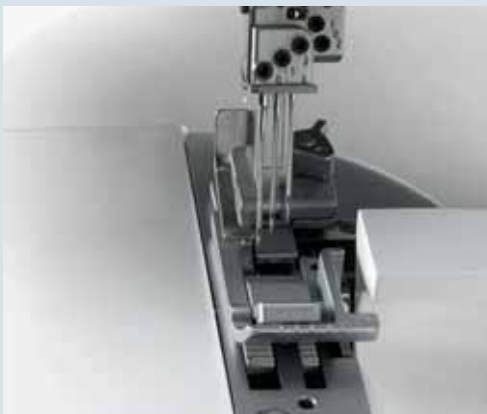

0 1L2 1R2

Con il cambia-ago, inserire gli aghi L0,1 e 2 nel porta-ago, fino in fondo (controllare con le dita che siano ben inseriti). Stringere la vite e togliere il cambia-ago.



Ruotare la manopola A dell'indice (32) verso destra per portarlo nella sua posizione di disinnesto.

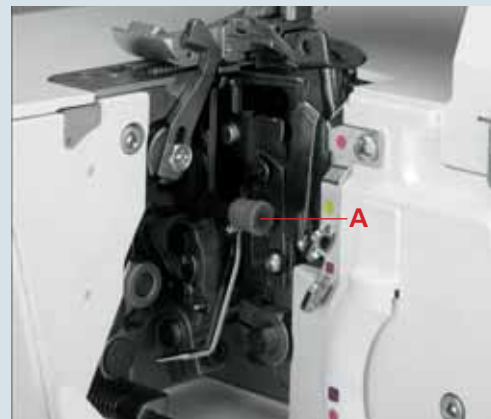

Ruotare il volantino per portare il coltello superiore nella sua posizione più bassa. Premere la leva per disattivare il coltello superiore (18) in basso e a sinistra. Ruotare il volantino per assicurarsi che il coltello sia davvero disattivato.



Togliere il copricoltello e spingere il piano di cucitura (accessorio) in basso tra le due guide frontali

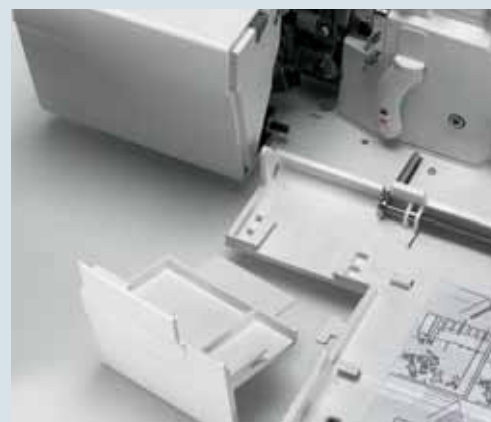

Sollevare il coltello superiore (35) nella sua posizione più alta ruotando il volantino. Quindi spingere la manopola per abbassare il coltello superiore (39) completamente verso destra.

Ruotare la manopola verso di sé finché il coltello superiore non si colloca nella sua posizione più bassa. Il coltello superiore ora è disattivato.





Ruotare la manopola della larghezza punto (22) per impostare la larghezza di cucitura a 3.5 mm.



R



Usare il piedino trasparente R in dotazione.



Accessori

Per il punto di copertura a vista sono disponibili questi accessori:

1. Gancio per punto di copertura a vista
2. Linguetta per punto di copertura a vista
3. Guida triangolare per punto di copertura a vista



Gancio per punto di copertura a vista

Inserire il gancio nella fessura superiore (blu) del porta-gancio.

Per far questo allentare, senza toglierla, la vite laterale con il cacciavite per la sostituzione degli aghi (42).

Nota: bisogna inserire il piedino R e abbassarlo.

Inserire il gancio e stringere la vite.



Per togliere il gancio allentare la vite con il cacciavite per la sostituzione degli aghi.

Posizionare il cacciavite tra il gancio e il supporto. Spingere delicatamente in avanti la punta del cacciavite. Il gancio salterà fuori dal supporto.



Linguetta per punto di copertura a vista

Allentare le viti R1 e R2. Inserire la linguetta nel suo supporto e stringere prima la vite R2 poi la R1.



Guida triangolare per punto di copertura

Il dispositivo della guida triangolare ha una fessura larga A e un manico nero B.

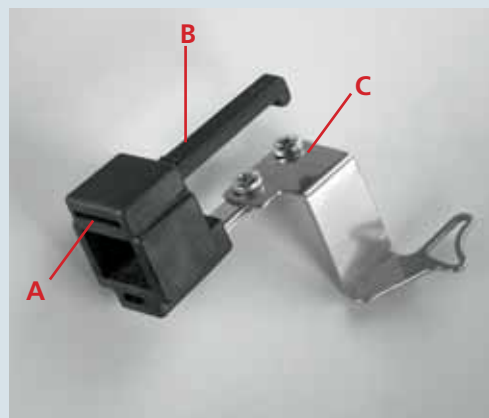



Quando si inserisce il guidafile è necessario fare attenzione al supporto della levetta di innesto per il punto di copertura a vista e decorativo, che deve essere pienamente collocata nella fessura A. Quindi spingere il dispositivo del guidafile completamente indietro finché non si sente uno scatto di innesto.



Per toglierlo, tirare la leva B in basso contro la parte C (dove il guidafile a triangolo è inserito). Per estrarlo tirarlo piano verso di sé.



Premendo una volta il tasto di selezione memoria P, si apre il programma della memoria. I valori della tensione filo appaiono nel display accanto al numero del punto. Per prima cosa infilare la tensione violetta per il crochet punto di copertura, poi quella blu, verde e rossa per gli aghi.

Si può sempre fare riferimento al diagramma di infilatura che si trova dietro il coperchio frontale. Infine bisogna infilare la tensione blu per punto di copertura a vista.



Infilatura del crochet punto di copertura

Ruotare il volantino verso di sé finché il crochet punto di copertura (33) non si trova completamente a destra.

Infilare i fili nell'ordine da 1 a 10.

Il guidafile 8 è contrassegnato con un quadratino violetto.



Nota: nel caso delle guide 6 e 7, il filo viene posizionato semplicemente sopra, senza essere fatto passare attraverso.

Infilare il filo nei guidafile da 1 a 8.
(Attenzione: il filo non deve passare sotto la guida).

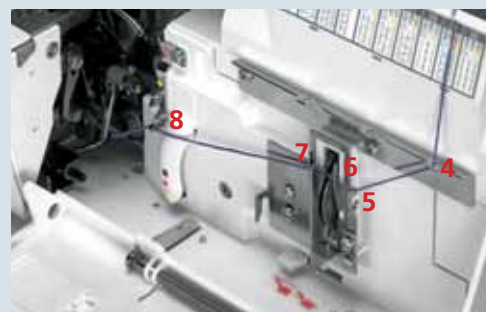

Nota: la leva ritornerà nella sua posizione originale appena si ricomincia a cucire.

Premere la leva A in basso e agganciare il filo nella guida B. L'immagine mostra come si esegue questa operazione.

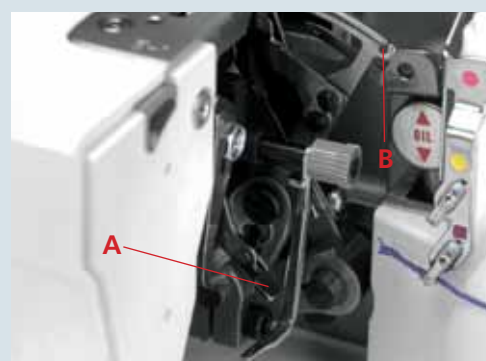

Far passare il filo del crochet doppio punto catenella e del crochet punto di copertura dal davanti attraverso la cruna C (- punto di infilatura 10).

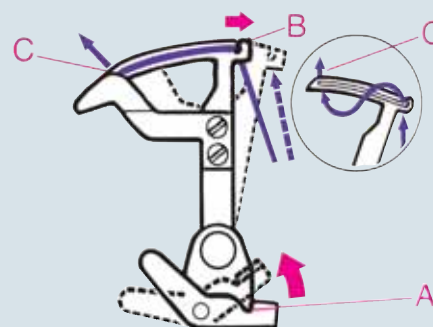



Far passare circa 10 cm di filo attraverso il crochet e posare il filo a sinistra sotto il piedino.

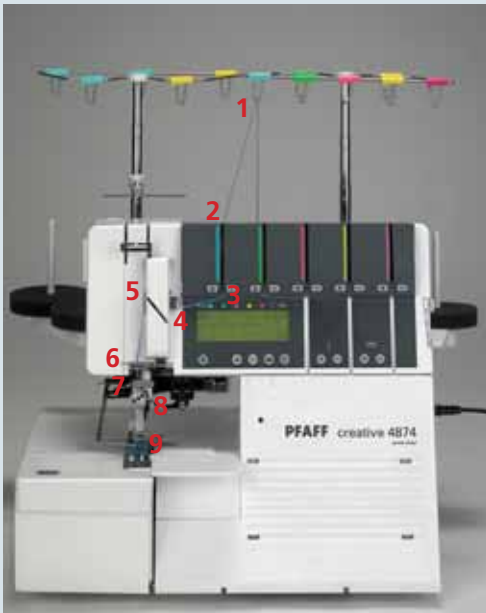

Infilatura dell'ago/degli aghi

Infilare nell'ordine da 1 a 9.



Il filo deve passare attraverso la fessura inferiore del guidafilo 5. Per facilitare l'operazione si può utilizzare l'infila-ago in dotazione.

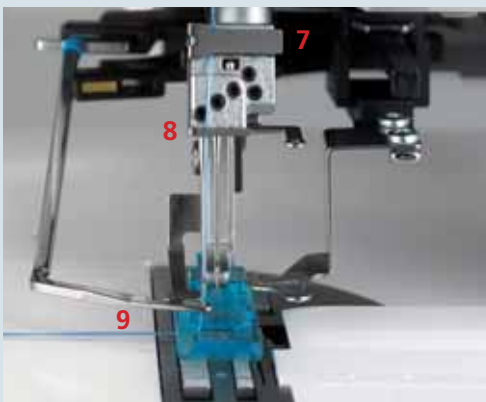

Far passare circa 10 cm di filo attraverso la cruna dell'ago e posare il filo a sinistra sotto il piedino (azionare all'occorrenza il tasto di allentamento tensione (10), vedere pag. 3-4).

Tensione del filo per punto di copertura a vista, blu

Impostare la tensione per il punto di copertura a vista, blu (45) come indicato nell'adesivo con lo schema dei punti. Per far questo è necessario ruotare la rotella per la tensione finché non appare il valore corrispondente direttamente sopra la linea A.

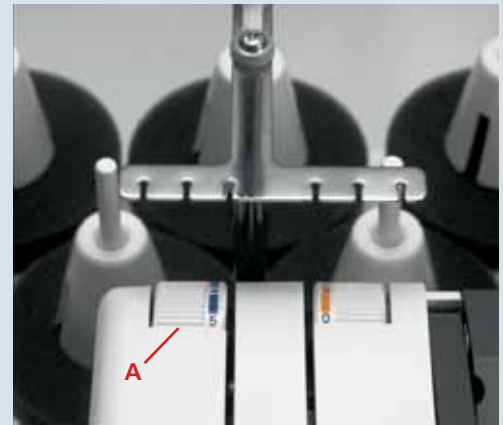

Infilatura del filo per punto di copertura a vista

Mettere il rocchetto sul porta-rocchetti sinistro anteriore del porta-spole estraibile. Infilare il guidafili corrispondente da dietro verso davanti.



Con entrambe le mani, tirare il filo tra i dischi della tensione e posizionarlo sotto il guidafili posteriore (46).



Ora portare il filo nel foro che si trova nel porta-spole estraibile.





Infilare il filo nell'ordine da 1 a 4 e posizionarlo a sinistra oltre il piedino. Alcuni guidafili sono contrassegnati in blu.

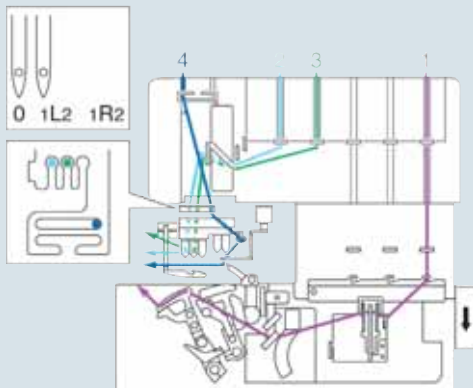

Riepilogo sull'infilatura e sequenze di infilatura

Punto 21

Punto di copertura 2 aghi, largo

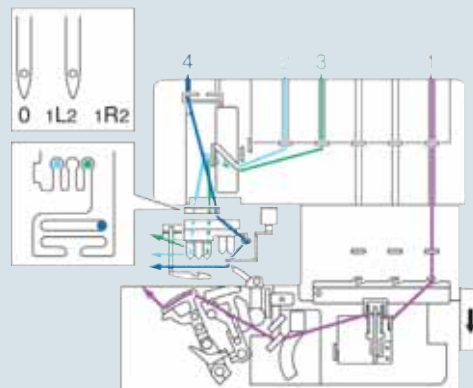

Punto 22

Punto di copertura 2 aghi, largo

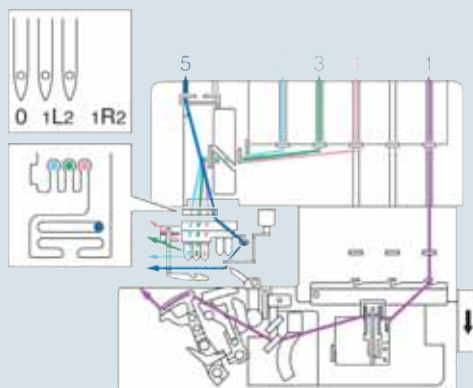

Punto 23

Punti di copertura 2 aghi, 5 fili

Note importanti sulla cucitura con il punto di copertura a vista

Piano di cucitura

Sul piano di cucitura è riportata una scala graduata. I numeri in alto riportano le misure in cm, i numeri in basso riportano i pollici.



Preparazione del progetto

Se si stanno per utilizzare i punti di copertura a vista per ottenere effetti decorativi, si possono tracciare le linee di contorno sul lato destro del tessuto con una penna per tessuti o con un gessetto, quindi cucire seguendo queste linee.

Fare una prova con la penna per tessuti.



Per utilizzare i punti di copertura a vista per fare gli orli, prima sarebbe meglio stirare il bordo della stoffa. In base alla larghezza dell'orlo, aggiungere 0.5 cm di margine di cucitura. Per esempio, se l'orlo sarà di 2 cm, stirare il bordo della stoffa piegato a 2.5 cm.



Nota: prima di cucire è meglio fare una prova con il punto di copertura a vista, senza aggiungere il filo superiore. Una volta fatta la prova si può cucire aggiungendo il filo superiore.

Inizio del lavoro

Sollevarre il piedino e inserire il tessuto in modo tale che gli aghi penetrino nel tessuto dal primo punto. Il filo superiore deve trovarsi di fronte agli aghi per poter essere preso fin dal primo punto. Il margine grezzo della stoffa deve trovarsi accanto al numero 2 del piano di cucitura. Tenere i fili un pò tesi e iniziare a cucire lentamente. Appena realizzati i primi punti, il punto di copertura a vista può essere tagliato corto all'inizio della cucitura. A questo punto si può aumentare la velocità di cucitura.





Conclusione del lavoro

1. Se si cuce fino alla fine della stoffa:
tenere fermi i fili all'estremità della stoffa e cucire lentamente fino a oltrepassarla. Contemporaneamente tirare i fili leggermente all'indietro.



2. Se non si cuce fino alla fine della stoffa (attorno a un progetto):

cucire 4-5 punti uno sopra l'altro. Cucendo l'ultimo punto, ruotare lentamente il volantino verso di sé finché gli aghi non raggiungono la posizione più bassa.



Quindi ruotare il volantino all'indietro, finché gli aghi non raggiungono la posizione più alta. Contemporaneamente allentare i fili degli aghi con un dito.



Sollevarre il piedino. Prendere le estremità dei fili alla fine della cucitura e premere il tasto di rilascio della tensione per tirare fuori il progetto. Tagliare i fili. Tirare i fili verso il rovescio del tessuto e fissarli con un nodo.

Formazione del punto

Dato che il punto di copertura decorativo consiste in una combinazione formata dal punto di copertura più un filo superiore che lo rende visibile dal dritto della stoffa, in questa pagina consigliamo alcuni accorgimenti per questo tipo di punto.

Punto 23, punto di copertura 3 aghi, 5 fili

Se le tensioni dei fili sono corrette, i fili degli aghi (blu, verde e rosso) sono quasi invisibili sul rovescio del tessuto. Il filo del crochet (violetto) si trova in mezzo a loro senza essere troppo teso.

Il filo superiore (blu) si trova in mezzo ai fili dell'ago senza essere troppo teso sul dritto del tessuto.



Il filo superiore (blu) forma dei piccoli cappi sporgenti.

Modificare la tensione blu (45) del filo superiore, portandola a un valore più alto.



I fili degli aghi (blu, verde e rosso) sono troppo allentati e formano piccoli cappi sul rovescio del tessuto.

Modificare le tensioni blu, verde e rossa a un valore più alto.





Punti 21, 22: punto di copertura 2 aghi stretto e largo

Se tutte le tensioni sono regolate in modo ottimale, i fili dell'ago (blu e verde) risultano poco visibili sul rovescio. Il filo del crochet (violetto) si trova in mezzo a loro senza essere troppo teso.

Il filo superiore (blu) si trova in mezzo ai fili dell'ago senza essere troppo teso su dritto del tessuto.



Il filo superiore (blu) forma dei piccoli cappi sporgenti.

Modificare la tensione blu (45) del filo superiore, portandola a un valore più alto.

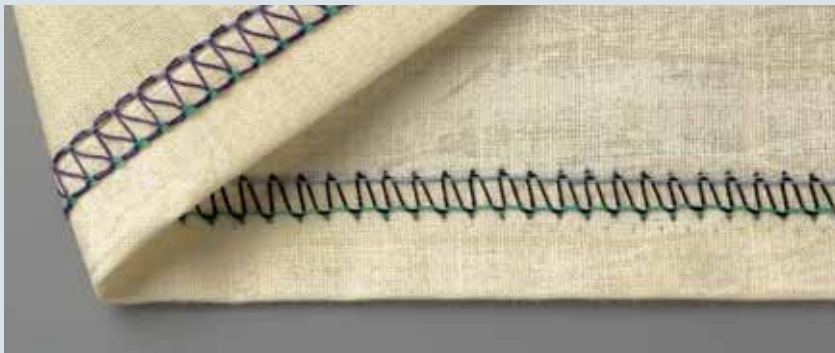

Il filo superiore è appena visibile.

Modificare la tensione blu (45) del filo superiore, portandola a un valore più basso.



Il filo dell'ago (verde) è troppo poco teso.

Modificare la tensione verde del filo dell'ago, portandola a un valore più alto.



Punto di copertura decorativo

Questo capitolo descrive il funzionamento di base della creative 4874 con il punto di copertura decorativo.

Punto di copertura decorativo

Impostare la macchina per lavorare con il punto di copertura decorativo (punti n. 24 - 30)

Porta-spole decorative estraibile

Per cucire con il punto di copertura decorativo è necessario usare il porta-spole estraibile. Inserire il porta-spole decorativo (27) nelle fessure superiori sul coperchio posteriore e spingere la parte inferiore del porta-spole contro il coperchio. Spingere il porta-spole verso destra fino in fondo. Mettere un piattino in gommapiuma (52) su ogni perno porta-rocchetti (50).

Per toglierlo, spingere il porta-spole a sinistra e tirare in alto.



Guidafili estraibile

Tirare il guidafili completamente in alto e ruotarlo finché non si innesta con un clic.

Mettere ora il guidafili estraibile (in dotazione nel box accessori) in cima al primo guidafili.



Adesivo con tabella punti

L'adesivo con la panoramica dei punti di copertura a vista e decorativi (25) si trova dietro il coperchio frontale e contiene le seguenti informazioni:

1. Numero dei punti
2. Diagramma di infilatura per i guidafili decorativi.
3. Impostazione tensione in blu (attenzione: la tensione blu deve essere modificata manualmente).
4. Formazione del punto con linee per gli aghi in grigio

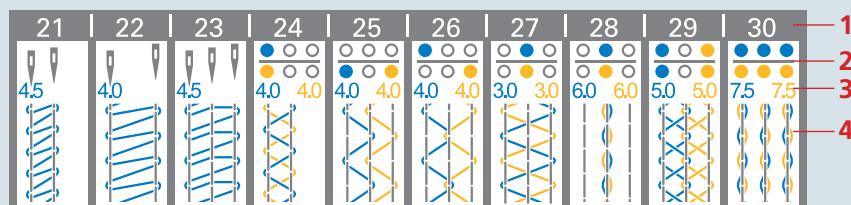



Levetta per punto di copertura a vista/ decorativo

Scegliere un punto e spostare la levetta A nella posizione corretta:

Destra per il punto di copertura a vista, n. 21, 22 e 23.

Sinistra per il punto di copertura decorativo, n. 24 – 30.

Per il nostro esempio abbiamo scelto il punto n. 27.

Nota: se la levetta non si trova nella posizione corretta, la macchina non funzionerà con i punti 21-30 ed emetterà un segnale acustico.



Selezione dei punti

Accendere la macchina e selezionare uno dei punti decorativi con i tasti di selezione +/- (11).

Con i punti di copertura decorativi ci sono due programmi per ogni punto. I guidafili decorativi si impostano nelle loro posizioni iniziali e la velocità di cucitura si abbassa automaticamente. Nel nostro esempio abbiamo selezionato il punto 27: punto di copertura decorativo a 3 aghi, 6 fili. Se la levetta A non si trova nella posizione corretta la macchina emette un segnale acustico.

Una volta selezionato il punto, la 4874 è impostata per utilizzare un filato spesso nei guidafili decorativi. Questo viene indicato dal simbolo <>.



Premendo ancora il tasto di selezione +, sul display appare lo stesso punto ma la macchina ora è impostata per utilizzare un filato più sottile nei guidafili decorativi. Questo viene indicato dal simbolo >> .

↕ 
3.0 1.0

La lunghezza punto e il trasporto differenziale sono impostati automaticamente, ma possono comunque essere modificati singolarmente (vedere pag. 3-4).

Nota: è sempre meglio impostare la creative 4874 come mostrato nel display. Quindi aprire il programma della memoria (vedere pag. 3-5) prima di infilare la macchina.



0 1L2 1R2

Con il cambia-ago, inserire gli aghi L0,1 e 2 nel porta-ago, fino in fondo (controllare con le dita che siano ben inseriti). Stringere la vite e togliere il cambia-ago.

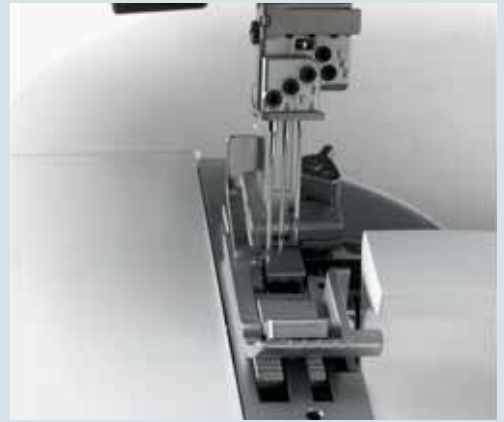

Ruotare la manopola A dell'indice (32) verso destra per portarlo nella sua posizione di disinnesto.

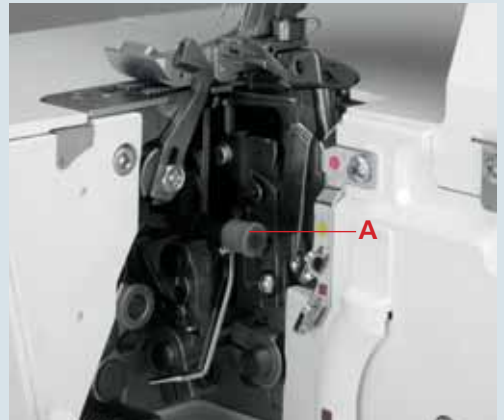

Ruotare il volantino per portare il coltello superiore nella sua posizione più bassa. Premere la leva per disattivare il coltello superiore (18) in basso e a sinistra. Ruotare il volantino per assicurarsi che il coltello sia davvero disattivato.



Togliere il copricoltello e spingere il piano di cucitura (accessorio) in basso tra le due guide frontali.





Sollevare il coltello superiore (32) nella sua posizione più alta ruotando il volantino. Quindi spingere la manopola per abbassare il coltello superiore (36) completamente verso destra. Ruotare la manopola verso di sé finché il coltello superiore non si colloca nella sua posizione più bassa. Il coltello superiore ora è disattivato.



Ruotare la manopola della larghezza punto (22) per impostare la larghezza di cucitura a 3.5 mm.



R



Usare il piedino trasparente R in dotazione. La macchina ora è impostata per utilizzare un filato più spesso nei guidafile decorativi.

Premendo ancora il tasto di selezione punto +, la macchina si imposta per utilizzare un filato più sottile nei guidafile decorativi.

Accessori

Per il punto di copertura decorativo sono disponibili questi accessori:

1. Guidafili decorativi blu
2. Guidafili decorativi giallo

Entrambi i guidafili hanno tre fori: 

Questo simbolo indica quale tra i fori deve essere infilato e quale dei due delle due tensioni (blu/gialla) devono essere utilizzate. La riga superiore si riferisce al guidafili decorativi blu e la riga inferiore si riferisce al guidafili decorativi giallo.



Note: deve essere inserito il piedino R. Abbassare il piedino.

Guidafili decorativi

Per prima cosa inserire il guidafili decorativi nella fessura inferiore (gialla) del supporto, quindi inserire il guidafili blu nella fessure superiore (blu).

Per far questo allentare, senza toglierla, la vite laterale con il cacciavite per la sostituzione degli aghi.



Inserire i guidafili decorativi e stringere le viti.





Per togliere i guidafile decorativi allentare le viti con il cacciavite per la sostituzione aghi. Posizionare il cacciavite tra il guidafile e il supporto e spingere delicatamente in avanti con la punta del cacciavite. Il guidafile salterà fuori dal supporto. Togliere prima quello blu, quindi quello giallo.



Premendo una volta il tasto di selezione memoria P, si apre il programma della memoria. I valori della tensione filo appaiono nel display accanto al numero del punto.

Per prima cosa infilare la tensione violetta per il crochet punto di copertura, poi quella blu, verde e rossa per gli aghi. Si può sempre fare riferimento al diagramma di infilatura che si trova dietro il coperchio anteriore.

Infine bisogna infilare la tensione blu per punto di copertura decorativo.

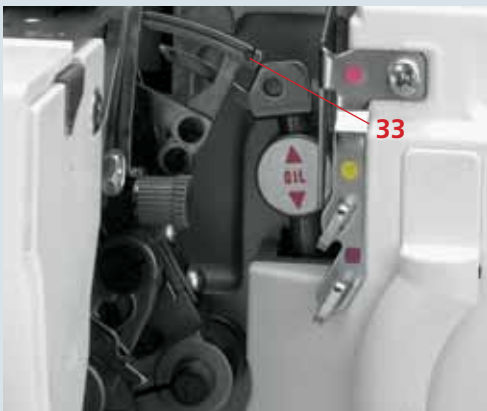

Infilatura del crochet punto di copertura

Ruotare il volantino verso di sé finché il crochet punto di copertura (33) non si trova completamente a destra.

Infilare i fili nell'ordine da 1 a 10.

Il guidafilo 8 è contrassegnato con un quadratino violetto.



Nota: nel caso delle guide 6 e 7, il filo viene posizionato semplicemente sopra, senza essere fatto passare attraverso.

Infilare il filo nei guidafili da 1 a 8. (Attenzione: il filo non deve passare sotto la guida).

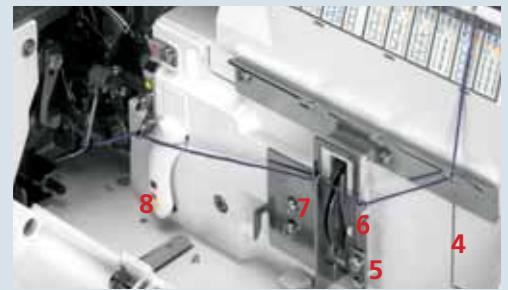

Nota: la leva ritornerà nella sua posizione originale appena si ricomincia a cucire.

Premere la leva A in basso e agganciare il filo nella guida B. L'immagine mostra come si esegue questa operazione.

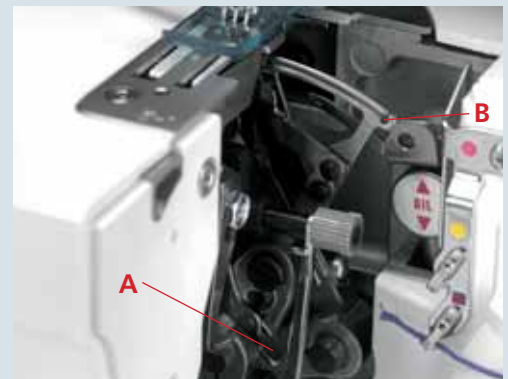

Far passare il filo del crochet doppio punto catenella e del crochet punto di copertura dal davanti attraverso la cruna C (- punto di infilatura 10).

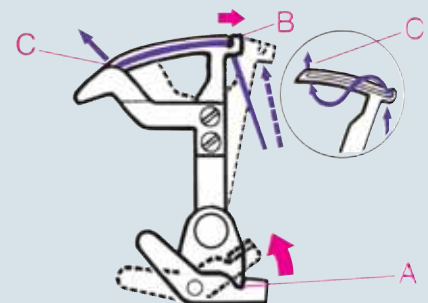



Far passare circa 10 cm di filo attraverso il crochet e posare il filo a sinistra sotto il piedino.

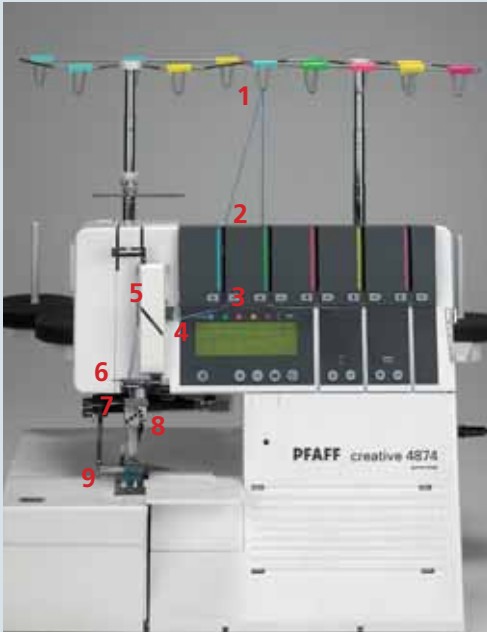

Infilatura dell'ago/degli aghi

Infilare nell'ordine da 1 a 9.



Il filo deve passare attraverso la fessura inferiore del guidafilo 5.

Per facilitare l'operazione si può utilizzare l'infila-ago in dotazione.

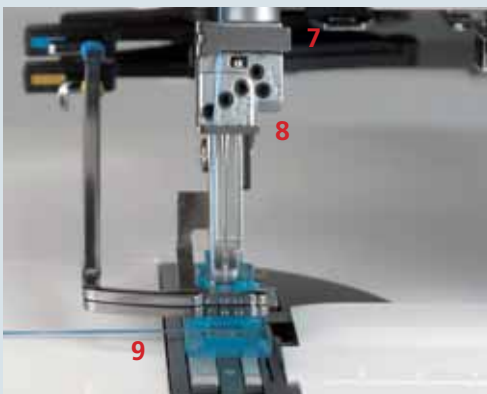

Far passare circa 10 cm di filo attraverso la cruna dell'ago e posare il filo a sinistra sotto il piedino (azionare all'occorrenza il tasto di allentamento tensione (10), vedere pag. 3-4).

Dischi di tensione per il punto di copertura decorativo, blu e giallo

Impostare le tensioni per il punto di copertura a vista, blu e gialla (45) come indicato nell'adesivo con lo schema dei punti. Per far questo è necessario ruotare le rotelle per la tensione finché non appare il valore corrispondente direttamente sopra la linea A e la linea B.

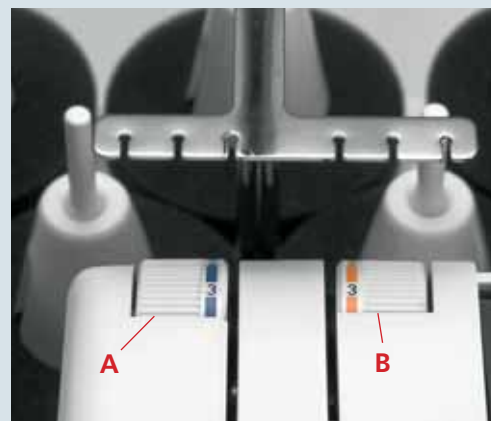

Infilatura dei fili per punto di copertura decorativo

Mettere i rocchetti sul porta-rocchetti sui perni corrispondenti (1 x blu, 1 x giallo) del porta-spole estraibile. Infilare il guidafile corrispondente da dietro verso davanti.



Per il punto n. 30 (punto di copertura decorativo a 3 aghi, 5 fili), il porta-rocchetto corrispondente del guidafile giallo per il porta-rocchetti (49) deve essere utilizzato per posizionare sei fili decorativi.



Nota: per il punto 29 devono essere inseriti due fili tra ogni disco di tensione. Per il punto 30 i fili sono tre.

Con entrambe le mani, tirare il filo tra i dischi della tensione e posizionarlo sotto il guidafile posteriore (46).





Ora guidare il filo nei guidafili colorati del porta-spole estraibile.



Infilare i fili decorativi nell'ordine da 1 a 4 e portarli dietro gli aghi. Con le pinzette girarli sul davanti, quindi verso di sé.

Alcuni dei guidafili sono contrassegnati in blu e giallo.

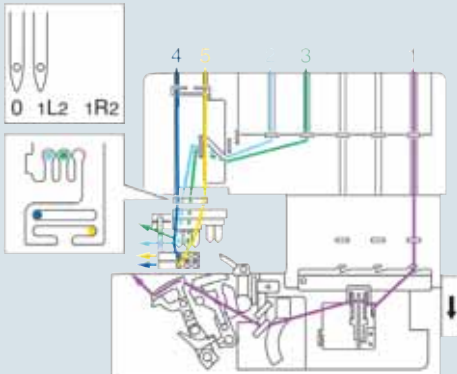
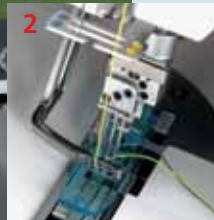

Riepilogo sull'infilatura e sequenze di infilatura

Punto 24

Punto di copertura decorativo 2 aghi, 5 fili

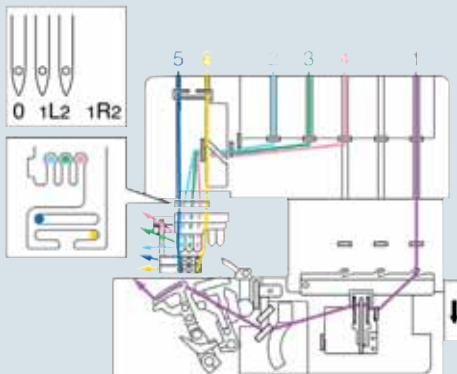

Punto 25

Punto di copertura decorativo 3 aghi, 6 fili

Punto 26

Punto di copertura decorativo 3 aghi, 6 fili

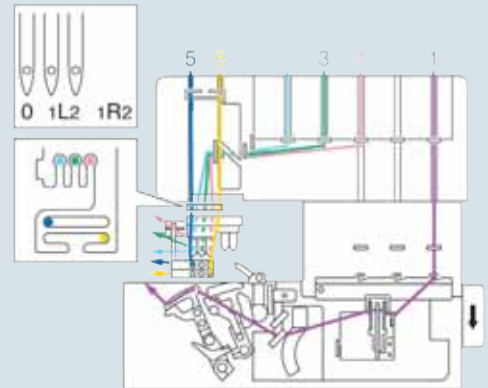

Punto 27

Punto di copertura decorativo 3 aghi, 6 fili



Punto 28

Punto di copertura decorativo 3 aghi, 6 fili

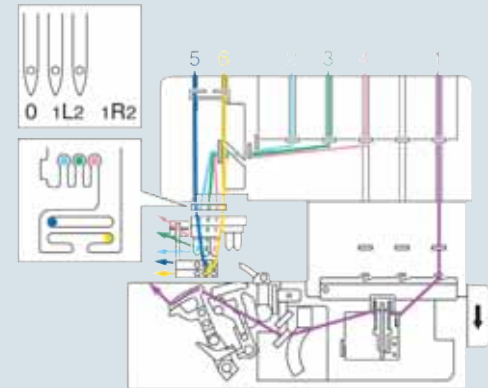

Punto 29

Punto di copertura decorativo 3 aghi, 8 fili

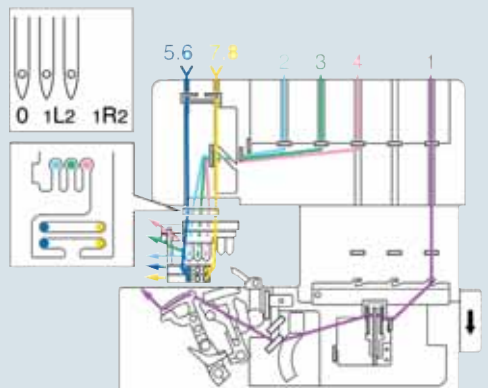

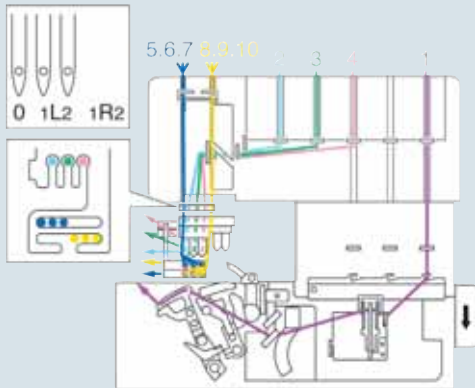

Punto 30

Punto di copertura decorativo 3 aghi, 10 fili
fili



Note importanti sulla cucitura con il Punto di Copertura Decorativo

Piano di cucitura

Sul piano di cucitura è riportata una scala graduata. I numeri in alto riportano le misure in cm, i numeri in basso riportano i pollici.



Preparazione del progetto

Se si stanno per utilizzare i punti di copertura decorativi, si possono tracciare le linee di contorno sul lato destro del tessuto con una penna per tessuti o con un gessetto, quindi cucire seguendo queste linee.

Fare una prova con la penna per tessuti.



Per utilizzare i punti di copertura decorativi per fare gli orli, prima sarebbe meglio stirare il bordo della stoffa. In base alla larghezza dell'orlo, aggiungere 0.5 cm di margine di cucitura. Per esempio, se l'orlo sarà di 2 cm, stirare il bordo della stoffa piegato a 2.5 cm.

Nota: prima di cucire è meglio fare una prova con il punto di copertura a vista, senza aggiungere il filo superiore. Una volta fatta la prova si può cucire aggiungendo il filo superiore.

Inizio del lavoro

Solleverre il piedino e inserire il tessuto in modo tale che gli aghi penetrino nel tessuto dal primo punto. Il filo superiore deve trovarsi di fronte agli aghi per poter essere preso fin dal primo punto.

Il margine grezzo della stoffa deve trovarsi accanto al numero 2 del piano di cucitura. Tenere i fili un pò tesi e iniziare a cucire lentamente. Appena realizzati i primi punti, il punto di copertura a vista può essere tagliato corto all'inizio della cucitura. A questo punto si può aumentare la velocità di cucitura

Conclusione del lavoro

1. Se si cuce fino alla fine della stoffa:

tenere fermi i fili all'estremità della stoffa e cucire lentamente fino a oltrepassarla. Contemporaneamente tirare i fili leggermente all'indietro.

2. Se non si cuce fino alla fine della stoffa (attorno a un progetto):

cucire 4-5 punti uno sopra l'altro. Cucendo l'ultimo punto, ruotare lentamente il volantino verso di sé finché gli aghi non raggiungono la posizione più bassa.

Quindi ruotare il volantino all'indietro, finché gli aghi non raggiungono la posizione più alta. Contemporaneamente allentare i fili degli aghi con un dito.





Sollevare il piedino. Prendere le estremità dei fili alla fine della cucitura e premere il tasto di rilascio della tensione per tirare fuori il progetto. Tagliare i fili. Tirare i fili verso il rovescio del tessuto e fissarli con un nodo.



Formazione del punto

Dato che il punto di copertura decorativo consiste in una combinazione formata dal punto di copertura più un filo superiore che lo rende visibile dal dritto della stoffa, in questa pagina consigliamo alcuni accorgimenti per questo tipo di punto.

Punto 24, punto di copertura decorativo 2 aghi, 5 fili

Se le tensioni dei fili sono corrette, i fili degli aghi (blu e verde) sono quasi invisibili sul rovescio del tessuto. Il filo del crochet (violetto) si trova in mezzo a loro senza essere troppo teso.

I fili decorativi (blu e giallo) si trovano in mezzo ai fili degli aghi senza essere troppo tesi sul dritto del tessuto.



Si formano dei cappi sporgenti nei fili decorativi (blu e giallo).

Modificare le tensioni dei fili blu e giallo (45) dei fili decorativi, portandole a un valore più alto.



I fili decorativi (blu e giallo) si vedono appena.

Modificare le tensioni dei fili blu e giallo (45) dei fili decorativi, portandole a un valore più basso.



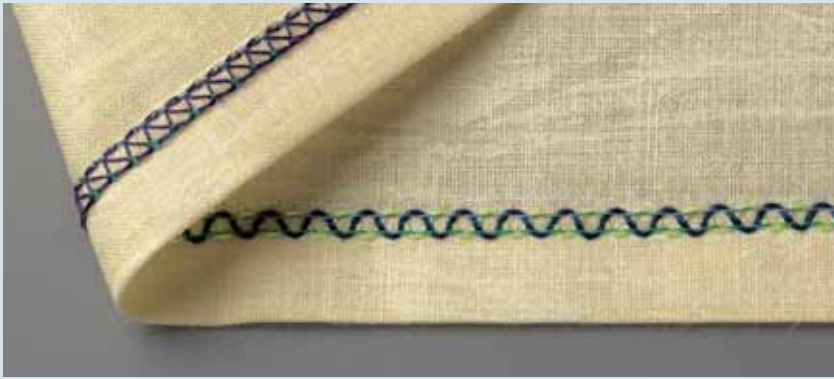

I fili degli aghi (blu e verde) sono troppo poco tesi e formano dei piccoli cappi sul rovescio del tessuto.

Modificare le tensioni dei fili blue e verde portandole a un valore più alto.



I fili degli aghi (blu e verde) sono troppo tesi e nel tessuto si formano delle pieghe.

Modificare le tensioni dei fili blu e verde portandole a un valore più basso.

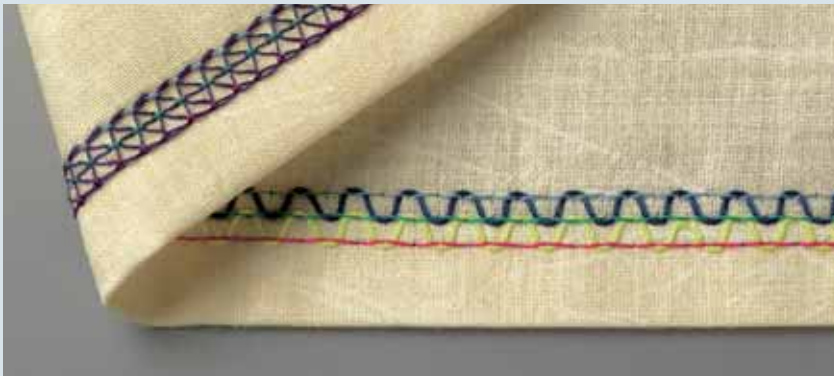

Punto 25, punto di copertura decorativo 3 aghi, 6 fili

Se le tensioni dei fili sono corrette, i fili degli aghi (blu, verde e rosso) sono quasi invisibili sul rovescio del tessuto. Il filo del crochet (violetto) si trova in mezzo a loro senza essere troppo teso.

I fili decorativi (blu e giallo) si trovano in mezzo ai fili degli aghi senza essere troppo tesi sul dritto del tessuto.

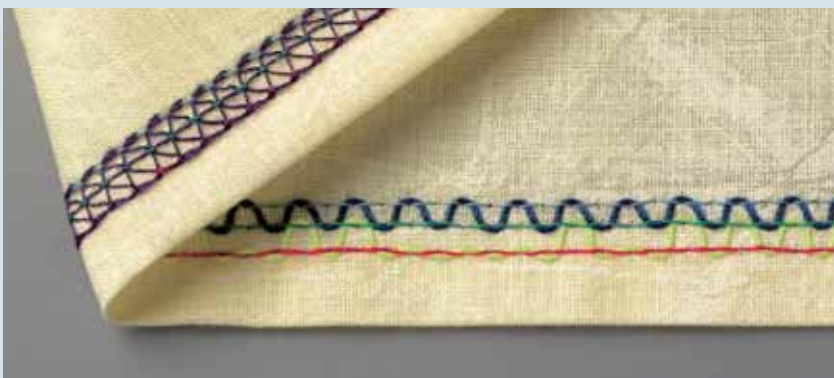

Si formano dei cappi sporgenti nei fili decorativi (blu e giallo).

Modificare le tensioni dei fili blu e giallo (45) dei fili decorativi, portandole a un valore più alto.

I fili decorativi (blu e giallo) si vedono appena.

Modificare le tensioni dei fili blu e giallo (45) dei fili decorativi, portandole a un valore più basso.



I fili degli aghi (blu, verde e rosso) sono troppo tesi.

Modificare le tensioni dei fili blu, verde e rosso portandole a un valore più alto.

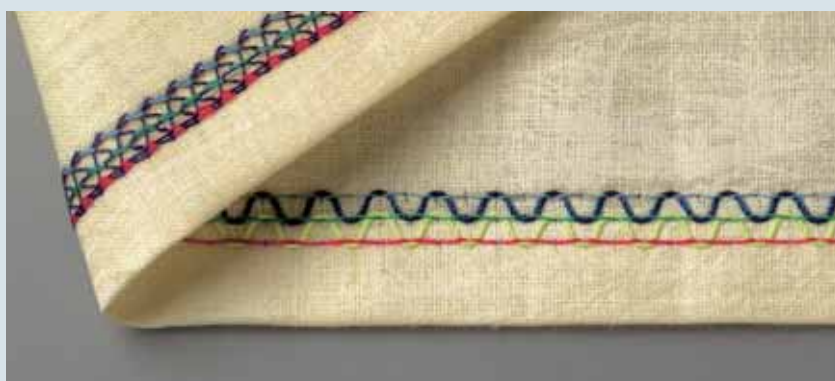

I fili degli aghi (blu, verde e rosso) sono troppo tesi e nel tessuto si formano delle pieghe.

Modificare le tensioni dei fili blu, verde portandole a un valore più basso.

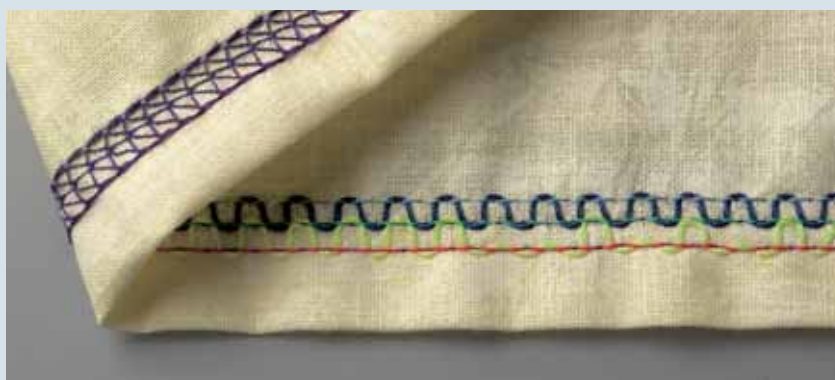

Le regolazioni della formazione del punto per i punti 26, 27 e 29 si basano sul punto 25.



Punto 28, punto di copertura decorativo 3 aghi, 6 fili

Se le tensioni dei fili sono corrette, i fili degli aghi (blu, verde e rosso) sono quasi invisibili sul rovescio del tessuto. Il filo del crochet (violetto) si trova in mezzo a loro senza essere troppo teso. I fili decorativi (blu e giallo) si trovano in mezzo ai fili degli aghi senza essere troppo tesi sul dritto del tessuto.



Si formano dei cappi sporgenti nei fili decorativi (blu e giallo).

Modificare le tensioni dei fili blu e giallo portandole a un valore più alto. Oppure potrebbe essere necessario riportare i guidafile decorativi nella loro posizione iniziale. Per far questo ci sono due modi:

Spegnere e riaccendere la macchina con l'interruttore principale.

Premere una volta il tasto di selezione punti + per avanzare al menu successivo, poi premere il tasto - una volta per tornare al punto selezionato.



I fili degli aghi (blu, verde e rosso) sono troppo poco tesi.

Modificare le tensioni dei fili blu, verde e rosso (45) e portarle a un valore più alto.

Le regolazioni della formazione del punto 30 si basano sul punto 28.



Tensione del Filo

Questo capitolo contiene informazioni sulle corrette tensioni del filo per tutti i punti che si possono creare con la creative 4874. C'è inoltre inoltre una serie di consigli sulla scelta dei filati più adatti.



Corretta tensione del filo

La 4874 imposta automaticamente la tensione del filo, la lunghezza punto e il trasporto differenziale per ogni tipo di punto. Tuttavia poiché il tipo di tessuto, la qualità del filato e la misura dell'ago influiscono sulla formazione della cucitura, la regolazione della tensione dei fili può dover essere corretta.

Controllare anche che la 4874 sia infilata correttamente e che i fili siano ben inseriti nei dischi della tensione prima di apportare modifiche alle tensioni. La lunghezza punto o la larghezza della cucitura possono dover essere regolate durante il lavoro di cucito per ottenere migliori risultati sul tessuto.

Per cambiare le tensioni automatiche dei fili, premere uno dei tasti +/-, e si aprirà il programma della memoria. Ora si possono modificare tutte le impostazioni tramite i tasti +/- . Premendo ripetutamente il tasto di selezione memoria P si ritorna al menu principale; la modifica effettuata non verrà salvata. Se non vengono effettuate modifiche nell'arco di 10 secondi, il display torna automaticamente al menu principale.

Si possono salvare anche nuove impostazioni per la tensione. A questo proposito si veda il capitolo 3.



Nota: le tensioni per i fili dei punti di copertura a vista e decorativi (42) devono essere impostate automaticamente. Si trovano sull'adesivo con la panoramica dei punti all'interno del coperchio anteriore.

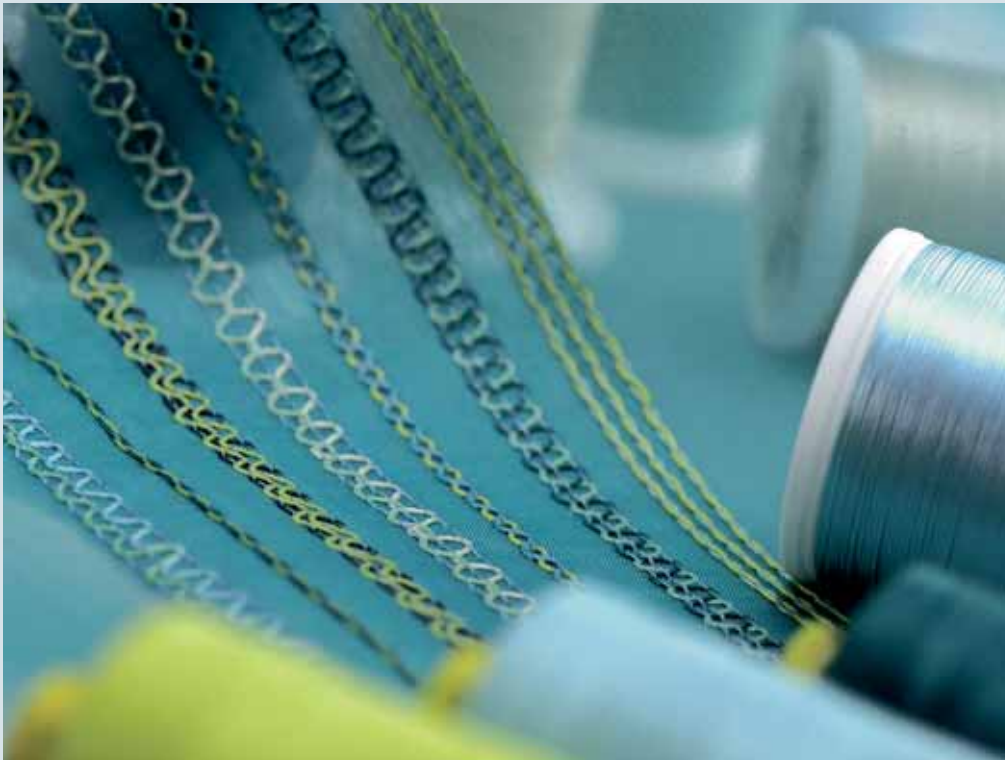

Correzione della formazione del punto

Per poter controllare meglio la tensione del filo bisognerebbe eseguire una cucitura di prova per verificare se si sono formati dei cappi.

Se necessario regolare i valori della tensione.

Consiglio: se si utilizzano tutti i fili nei colori delle rispettive tensioni, sarà più facile modificare la tensione se fosse necessario. In questo modo si può distinguere più facilmente tra i singoli fili all'interno della cucitura.

Punto di copertura 2 aghi, stretto e largo

Punti 01, 02

Se le tensioni dei fili sono corrette, i fili degli aghi (blu e verde) sono quasi invisibili sul rovescio del tessuto. Il filo del crochet (violetto) si trova in mezzo a loro senza essere troppo teso.

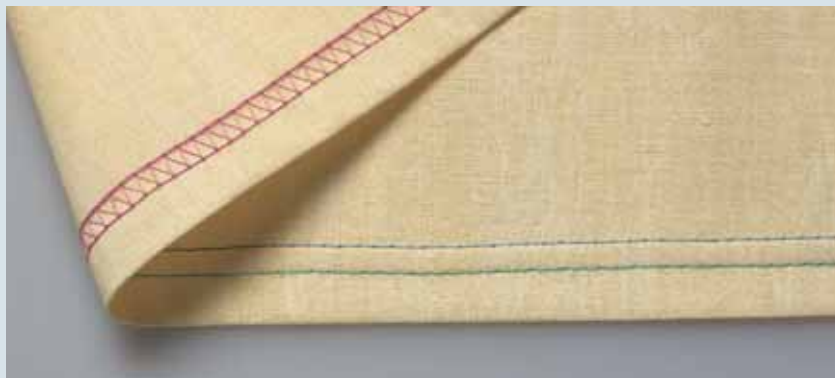

Il filo dell'ago destro (verde) è troppo poco teso.

Modificare la tensione del filo verde portandola a un valore più alto.

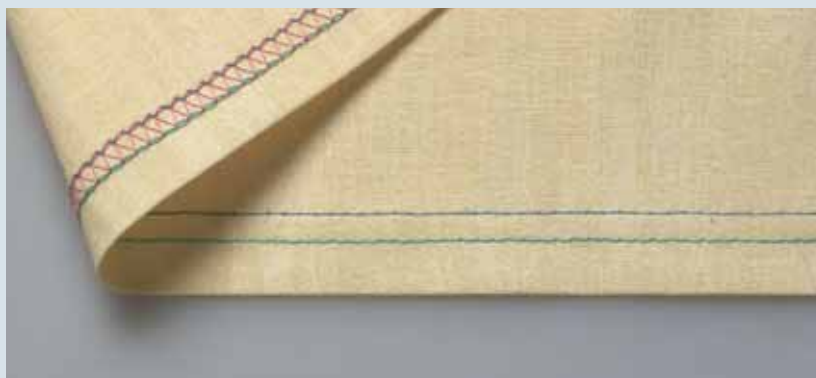

I fili degli aghi (blu e verde) sono troppo tirati e creano delle pieghe nel tessuto.
Impostare la tensione del filo verde e blu a un valore più basso.



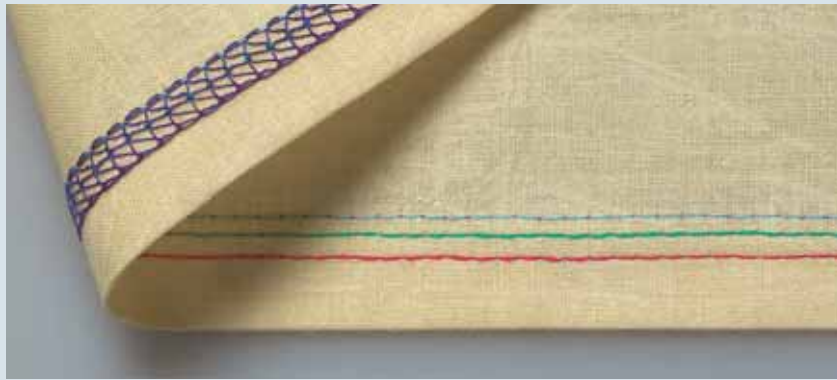

Punto di copertura 3 aghi, 4 fili

Punto 03

Se le tensioni dei fili sono corrette, i fili degli aghi (blu, verde e rosso) sono quasi invisibili sul rovescio del tessuto. Il filo del crochet (violetto) si trova in mezzo a loro senza essere troppo teso.

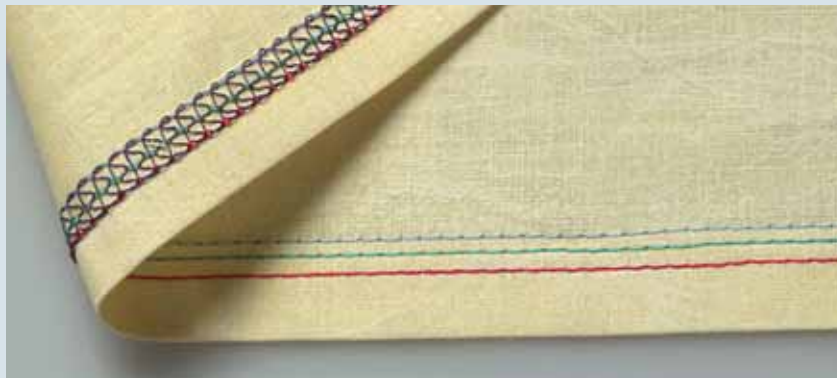

Il filo dell'ago destro (blu, verde e rosso) è troppo poco teso.

Modificare la tensione del filo verde portandola a un valore più alto.



I fili degli aghi (blu, verde e rosso) sono troppo tirati e creano delle pieghe nel tessuto.

Impostare la tensione del filo verde, blu e rosso a un valore più basso.

Cucitura sicurezza a 5 fili

Punti 20

Dato che la cucitura di sicurezza consiste nella combinazione di un doppio punto catenella e un punto overlock a 3 fili, si vedano le pag. 7-8 per i suggerimenti sulle modifiche da apportare a questi punti.



Cucitura sicurezza a 4 fili

Punto 19

Dato che la cucitura di sicurezza consiste nella combinazione di un doppio punto catenella e un punto flatlock a 2 fili, si vedano le pag. 7-10 per i suggerimenti sulle modifiche da apportare a questi punti.

Note: per eseguire la cucitura sicurezza a 4 fili inserire il convertitore (vedere pag. 2-29).



Doppio punto catenella

Punto 04

Se tutte le tensioni sono impostate correttamente il filo dell'ago (blu) è quasi invisibile sul rovescio del tessuto.



Il filo dell'ago (blu) è troppo poco teso.

Modificare la tensione del filo blu portandola a un valore più alto.

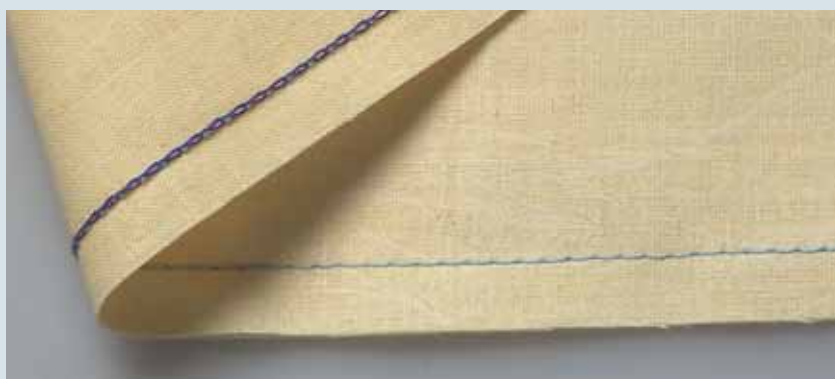

Sopraggitto a 4 fili

Punto 18

Se tutte le tensioni sono impostate correttamente i due fili del crochet (rosso e giallo) si incontrano esattamente sul bordo della stoffa.



Il filo del crochet superiore (rosso) si vede sul rovescio del tessuto.

Modificare la tensione del filo rosso (crochet superiore) portandola a un valore più alto e/o abbassare la tensione del filo giallo (crochet inferiore).

La tensione del filo è troppo bassa.



Il filo del crochet inferiore (giallo) si vede sul dritto del tessuto.

Modificare la tensione del filo giallo (crochet inferiore) portandola a un valore più alto e/o abbassare la tensione del filo rosso (crochet superiore).



I fili degli aghi (blu e verde) sono troppo poco tesi creando così delle pieghe sul rovescio del tessuto. Impostare la tensione del filo verde e blu portandola a un valore più alto.



Sopraggito a 3 fili, stretto e largo

Punti 10 e 11

Se tutte le tensioni sono impostate correttamente i fili dei due crochet (rosso e giallo) si incontrano proprio al margine del tessuto.



I fili dell'ago sono troppo poco tesi.

Modificare la tensione del filo corrispondente portandola a un valore più alto.



Il filo del crochet superiore (rosso) appare sul rovescio del tessuto.

Modificare la tensione del filo rosso (crochet superiore) portandola a un valore più alto e/o abbassare la tensione del filo giallo (crochet inferiore).



Il filo del crochet inferiore (giallo) appare sul dritto del tessuto.

Modificare la tensione del filo giallo (crochet inferiore) portandola a un valore più alto e/o abbassare la tensione del filo rosso (crochet superiore).



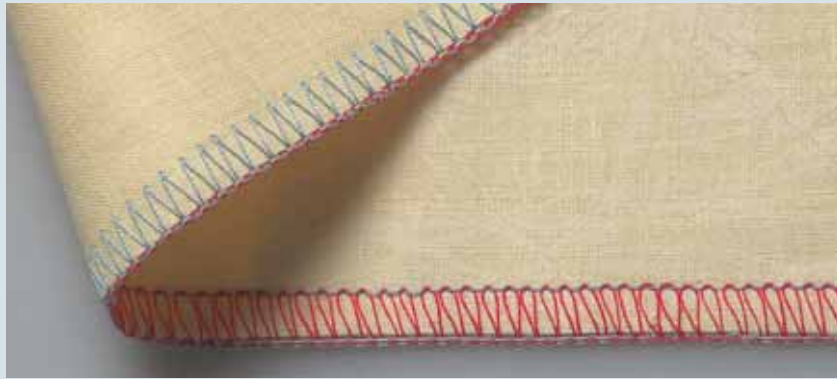

Punto flatlock a 3 fili stretto e largo

Punti 13 e 14

Se tutte le tensioni sono impostate correttamente i cappi formati dal punto avvolgono direttamente il bordo della stoffa. Il filo del crochet superiore (rosso) e il filo dell'ago (blu) si incontrano sul bordo della stoffa. Anche il filo del crochet inferiore (giallo) si trova sul bordo del tessuto in una linea dritta.



Il filo dell'ago non scorre lungo tutto il bordo del tessuto (troppo teso).

Modificare la tensione del filo dell'ago (blu) portandola a un valore più basso e/o aumentare la tensione del filo del crochet inferiore (giallo).



Il filo del crochet superiore (rosso) appare sul rovescio del tessuto.

Modificare la tensione del filo rosso portandola a un valore più alto e/o abbassare la tensione del filo dell'ago (blu).

Punto flatlock a 2 fili stretto e largo

Punti 05 e 06

Se tutte le tensioni sono impostate correttamente i fili del crochet e dell'ago si incontrano proprio al margine del tessuto.

Nota: per cucire il punto flatlock a 2 fili si deve inserire il convertitore, come descritto a pag. 2-29.

Il filo dell'ago è troppo poco teso o il filo del crochet inferiore (giallo) è troppo teso.

Modificare la tensione del filo dell'ago corrispondente portandola a un valore più alto e/o abbassare la tensione del filo giallo.

Il filo del crochet inferiore (giallo) è troppo poco teso e/o il filo dell'ago è troppo teso.

Modificare la tensione del filo giallo portandola a un valore più alto e/o abbassare la tensione del filo dell'ago corrispondente.





Orlo roulé a 3 fili

Punto 16

Se tutte le tensioni sono impostate correttamente i fili dei due crochet si incontrano proprio al margine del tessuto.



Il filo dell'ago (verde) è troppo poco teso.

Modificare la tensione del filo verde portandola a un valore più alto.



Il filo del crochet superiore (rosso) appare sul rovescio del tessuto.

Modificare la tensione del filo rosso (crochet superiore) portandola a un valore più alto e/o abbassare la tensione del filo giallo (crochet inferiore).



Il filo del crochet inferiore (giallo) appare sul rovescio del tessuto.

Modificare la tensione del filo giallo (crochet inferiore) portandola a un valore più alto e/o abbassare la tensione del filo rosso (crochet superiore).

Orlo roulé a 3 fili ripiegato

Punto 17

Se tutte le tensioni sono impostate correttamente i fili del crochet e dell'ago si incontrano proprio al margine del tessuto.



Il filo dell'ago (verde) è troppo poco teso.
Modificare la tensione del filo verde portandola a un valore più basso.



Il filo del crochet superiore (rosso) cuce solo parzialmente avvolgendo il bordo del tessuto.

Modificare la tensione del filo rosso portandola a un valore più basso e/o aumentare la tensione del filo giallo.



Il filo del crochet inferiore (giallo) appare sul dritto del tessuto.

Modificare la tensione del filo giallo portandola a un valore e/o abbassare la tensione del filo rosso.





Orlo roulé a 2 fili

Punto 08

Se tutte le tensioni sono impostate correttamente il filo dell'ago (verde) e del crochet inferiore si incontrano proprio al margine del tessuto.

Nota: per cucire l'orlo roulé a 2 fili si deve inserire il convertitore come descritto a pag. 2-29.



Il filo dell'ago (verde) è troppo poco teso.

Modificare la tensione del filo (verde) portandola a un valore più alto e/o abbassare la tensione del filo giallo.

Orlo roulé a 2 fili ripiegato

Punto 09

Se tutte le tensioni sono impostate correttamente il filo del crochet inferiore (giallo) copre completamente il margine del tessuto.

Nota: per cucire l'orlo roulé a 2 fili ripiegato si deve inserire il converitore, come descritto a pag. 2-29.



Il filo dell'ago (verde) è troppo poco teso.

Modificare la tensione del filo verde portandola a un valore più alto e/o abbassare la tensione del filo giallo.



Il filo del crochet inferiore (giallo) è troppo poco teso.

Modificare la tensione del filo giallo portandola a un valore più alto.





Punto chiusura a 2 aghi e 3 fili

Punto15

Se tutte le tensioni sono impostate correttamente i fili gialli del crochet inferiore avvolgono completamente il bordo del tessuto.

Nota: per eseguire la cucitura sicurezza a 2 aghi e 3 fili si deve inserire il convertitore, come descritto a pag. 2-29.



Il filo dell'ago sinistro (blu) è troppo poco teso.

Modificare la tensione del filo blu portandola a un valore più alto.



Il filo del crochet inferiore (giallo) è troppo teso.

Modificare la tensione del filo giallo portandola a un valore più basso.

Formazione del punto

Le opzioni di modifica che mostriamo si riferiscono maggiormente al punto di copertura, poiché il punto di copertura a vista consiste nella combinazione di punto di copertura e filo superiore.

Punto di copertura

Punto 23

Se tutte le tensioni sono impostate correttamente i fili degli aghi (blu, verde e rosso) sono quasi invisibili sul rovescio del tessuto. Il filo del crochet (violetto) si trova tra loro senza essere troppo teso.

Il filo superiore (blu) si trova tra i fili degli aghi sul dritto del tessuto, senza essere troppo teso.



Se ci sono dei cappi sporgenti dal filo superiore (blu), modificare la tensione del filo blu (45) superiore portandola a un valore più alto.



I fili degli aghi (blu, verde e rosso) sono troppo poco tesi e formano piccoli cappi sul rovescio del tessuto.

Modificare la tensione del filo blu, verde e rosso portandola a un valore più alto.



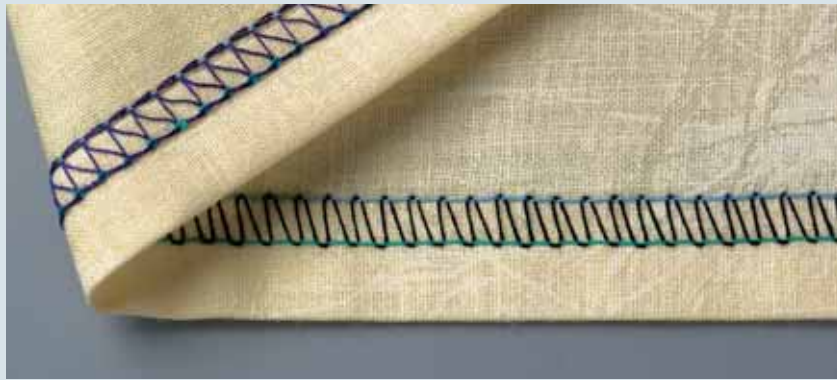

Punto di copertura a 2 aghi stretto e largo

Punti 21, 22

Se tutte le tensioni sono impostate correttamente i fili degli aghi (blu, e verde) sono quasi invisibili sul rovescio del tessuto. Il filo del crochet (violetto) si trova tra loro senza essere troppo teso.

Il filo superiore (blu) si trova tra i fili degli aghi sul dritto del tessuto.



Se ci sono dei cappi sporgenti dal filo superiore (blu), modificare la tensione del filo blu (45) portandola a un valore più alto.

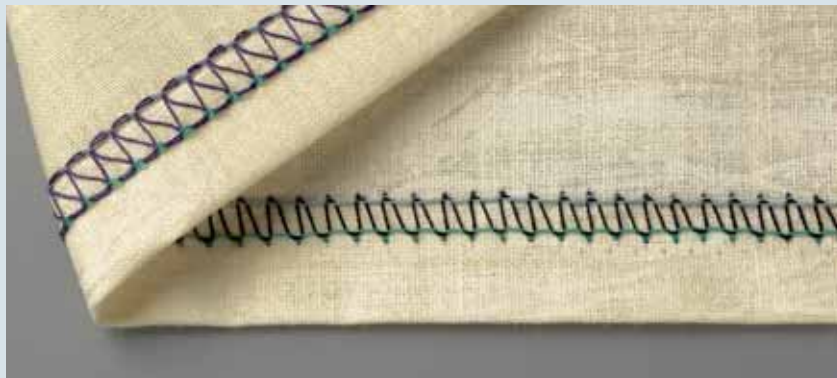

Se il filo superiore non si vede bene, modificare la tensione del filo blu (45) portandola a un valore più alto.



La tensione del filo dell'ago (verde) è troppo poco teso.

Modificare la tensione del filo verde portandola a un valore più alto.

Formazione del punto

Dato che il punto di copertura decorativo consiste nella combinazione di un punto di copertura e fili decorativi, le opzioni di modifica che mostriamo fanno riferimento al punto di copertura.

Punto di copertura decorativo a 2 aghi, 5 fili

Punto 24

Se tutte le tensioni sono impostate correttamente i fili degli aghi (blu e verde) sono quasi invisibili sul rovescio del tessuto. Il filo del crochet (violetto) si trova tra loro senza essere troppo teso.

I fili decorativi (blu e giallo) si trovano dietro i fili degli aghi sul dritto del tessuto, senza essere troppo tesi.



Se ci sono dei cappi sporgenti dai fili decorativi (blu e giallo) modificare la tensione del filo blu e giallo (45) dei fili decorativi portandola a un valore più alto.





Se i fili decorativi (blu e giallo) sono quasi invisibili, modificare la tensione del filo blu e giallo (45) portandola a un valore più basso.



Se i fili degli aghi (blu e verde) sono troppo poco tesi e formano piccoli cappi sul rovescio del tessuto, modificare la tensione del filo blu e verde portandola a un valore più alto.



Se i fili degli aghi (blu e verde) sono troppo tesi e formano delle pieghe nel tessuto, modificare la tensione del filo blu e verde portandola a un valore più basso.

Punto di copertura decorativo a 3 aghi, 6 fili

Punto 25

Se tutte le tensioni sono impostate correttamente i fili degli aghi (blu, verde e rosso) sono quasi invisibili sul rovescio del tessuto. Il filo del crochet (violetto) si trova tra loro senza essere troppo teso.

I fili decorativi (blu e giallo) si trovano dietro i fili degli aghi sul dritto del tessuto, senza essere troppo tesi.

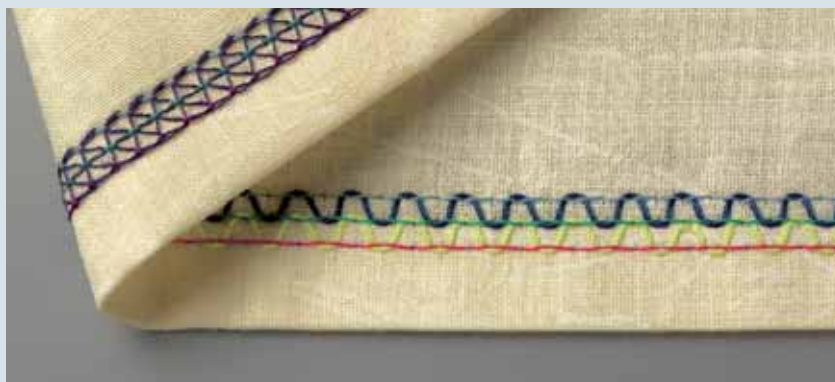

Se ci sono dei cappi sporgenti dai fili decorativi (blu e giallo) modificare la tensione del filo blu e giallo (45) dei fili decorativi portandola a un valore più alto.



Se i fili decorativi (blu e giallo) sono quasi invisibili, modificare la tensione del filo blu e giallo portandola a un valore più basso.





Se i fili degli aghi (blu, verde e rosso) sono troppo poco tesi, modificare la tensione di questi fili portandola a un valore più alto.

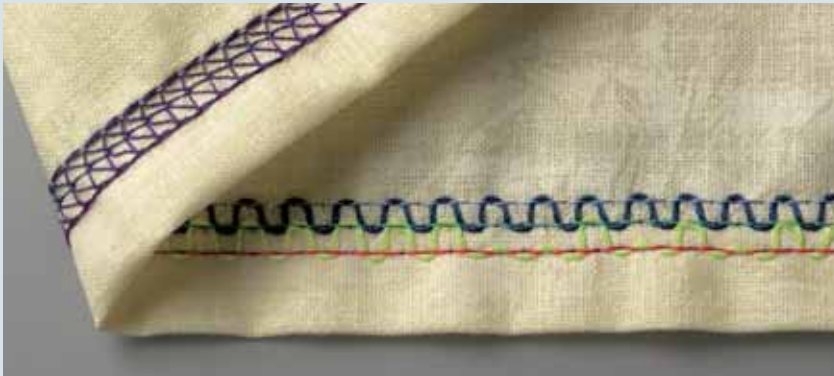

Se i fili degli aghi (blu, verde e rosso) sono troppo tesi e formano delle pieghe nel tessuto, modificare la tensione di questi fili portandola a un valore più basso.

Nota: le modifiche alla formazione del punto per il punto n. 26, 27 e 28 si basano su quelle del punto n. 25.

Punto di copertura decorativo a 3 aghi, 6 fili

Punto 28

Se tutte le tensioni sono impostate correttamente i fili degli aghi (blu, verde e rosso) sono quasi invisibili sul rovescio del tessuto. Il filo del crochet (violetto) si trova tra loro senza essere troppo teso.

I fili decorativi (blu e giallo) si trovano intorno al filo dell'ago centrale, senza essere troppo tesi.



Se ci sono dei cappi sporgenti dai fili decorativi (blu e giallo) modificare la tensione del filo blu e giallo portandola a un valore più alto. Oppure potrebbe essere necessario riportare entrambi i guidafile decorativi alla loro posizione iniziale. Per far questo ci sono due possibilità:

Spegnere e riaccendere la macchina con l'interruttore principale.

Premere una volta il tasto di selezione punti + per avanzare al menu successivo, quindi premere una volta il tasto di selezione punti - per tornare al punto scelto.



Se i fili degli aghi (blu, verde e rosso) sono troppo poco tesi, modificare la tensione di questi fili portandola a un valore più alto.



Quando si acquistano i filati per cucire, è necessario tenere a mente che la creative 4874 utilizza molto filo in più rispetto a una normale macchina per cucire, quindi bisognerà acquistare le quantità giuste.

Il filo per taglia-cuci è disponibile in coni (2,000-5,000 m) o in spole mini (1,000 m), in una vasta gamma di colori. Ovviamente si possono utilizzare anche i normali filati standard.

Per ottenere i risultati migliori, consigliamo l'utilizzo di filati per taglia-cuci fatti al 100% in poliestere, spessore 120.

Il filato rigonfio può essere utilizzato come filo del crochet per le cuciture morbide e poco spesse

Il filato rigonfio è particolarmente adatto per gli orli roulé.

Tabella dei filati per le cuciture a sopraggitto a 2, 3 e 4 fili

Tessuto	Filato	Lunghezza punto
Tessuti leggeri:		
Organza, maglia fine	Cotone n. 50-70	2.0-4.0 mm
Taffetà, seta	Filato sintetico n. 70-140	
Fodera		
Tessuti medi:		
Cotone, jersey	Cotone n. 40-60	2.0-4.0 mm
Lino, stoffa per abiti	Filato sintetico n. 70-140	
Tessuti pesanti:		
Tweed, tessuto per giacche, jeans, panno pesante	Cotone n. 40-60 Filato sintetico n. 70-140	2.0-4.0 mm
Maglia	Cotone n. 40-60 mm Filato sintetico n. 70-140	2.0-4.0 mm
Orlo roulé a 2 o 3 fili	Filato sintetico n. 120-140 Filato rigonfio	1.0-2.0 mm

Per i punti di copertura a vista e decorativi possono essere utilizzati vari tipi di filati decorativi. Per i punti decorativi si possono provare a infilare nei crochet i filati più spessi o rigonfi.

È sempre consigliabile fare una prova con il tessuto e il filato scelto prima di cucire. Regolare la tensione se necessario (vedere pag. 7-16, 7-21). Ricordarsi sempre che alcuni filati lavorano meglio di altri.



Accessori

Questo capitolo contiene una lista di tutti i piedini standard e speciali disponibili per la creative 4874.

Accessori standard

Gli accessori seguenti sono contenuti nel box accessori:

Piedino standard (sulla macchina)

Cod.: 29 924 993-81/783



Piedino trasparente F

Cod.: 29 924 993-81/744

1. Ago Overlock system
EL X 705, Cat. n. 2002
Cod.: 48 086 004 31 000

2. Reti per filo (10X)
Cod.: 29 924 993-91/299

3. Guidafili estraibile
Cod.: 29 924 993-81/445

4. Infila-ago
Cod.: 98 200 255-10/100

5. Cacciavite
Cod.: 91 029 480-91/000

6. Cambia-ago
Cod.: 29 924 993-81/311



1. Guida orli
Cod.: 29 924 993-81/792

2. Coltello superiore di ricambio
Cod.: 29 924 993-81/668

3. Chiave
Cod.: 7 433 000 12 000

4. Oliatore
Cod.: 93 035 910-91/000

5. Spazzolino
Cod.: 29 924 993-81/432



Gli accessori seguenti sono contenuti nella macchina dietro il tavolino mobile (21):

1. Covertitore
Cod.: 29 924 993-81/491
2. Pinzetta
Cod.: 29 924 993 71 012
3. Cacciavite per sostituzione aghi
Cod.: 29 924 993-81/450



Gli accessori seguenti vengono consegnati insieme alla macchina:

1. Box accessori
Cod.: 29 924 993-81/716
2. Cassetto dei ritagli
Cod.: 29 924 993-81/111
3. Tavolino mobile
Cod.: 29 924 993-81/120

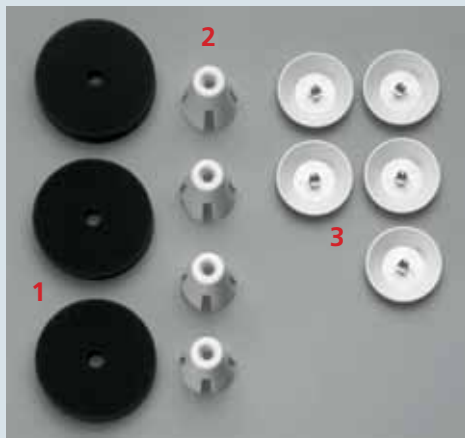

1. 10 x Piattini in gommapiuma
Cod.: 29 924 993-81/708
2. 10 x porta-rocchetti (sui perni)
Cod.: 29 924 993-81/416
3. 10 x Rondelle svolgimento filo
Cod.: 29 924 993-81/426



1. Pedale
Cod.: 29 924 993-81/718
 2. Cavo di connessione 230 V o 120 V
Cod.: 230 V 29 924 993-81/486
Cod.: 120 V 70 332 772 14 000
 3. Copertura macchina
Cod.: 29 924 993-81/255
- Istruzioni operative
Cod.: vedere coperchio posteriore

I seguenti accessori sono contenuti nel cassetto dei ritagli:

1. Piedino trasparente R
(potrebbe trovarsi nel
box accessori)
Cod.: 29-924993-83/073
2. Guidafile decorativi
estraibile (potrebbe
trovarsi nel box
accessori)
Cod.: 29-924993-83/120
3. Gancio per punto di
copertura a
vista
Cod.: 29-924993-83/061
4. Linguetta per punto di
copertura a vista
Cod.: 29-924993-83/054
5. Guida triangolare per
punto di copertura a
vista
Cod.: 29-924993-83/121
6. Guida blu per fili
decorativi
Cod.: 29-924993-83/060
7. Guida gialla per fili
decorativi
Cod.: 29-924993-83/059



Accessori speciali

Una vasta gamma di accessori è disponibile per la creative 4874. Il rivenditore autorizzato Pfaff potrà fornire maggiori informazioni.

Accessorio	Codice	Utilizzo
Piedino multifunzione M	29 924 993 82-002	Piedino a cui possono essere attaccate le guide H1, H2 e H3.
Guida per pizzi e	29 924 993 82-003	Guida per applicare pizzi o passamanerie (al rovescio della stoffa).
Guida Orli H2	29 924 993 82-001	Guida per eseguire gli orli.
Guida per sbieco H3	29 924 993 82-004	Guida per applicare sbiechi come bordature della stoffa.
Piedino trasparente N	29 924 993 82-006	Piedino con scanalatura. Può essere utilizzato insieme alla guida N1.
Guida fagotto F2	29 924 993 82-008	Guida per unire due pezzi di stoffa tenendoli un po' distanti l'uno dall'altro. Da utilizzare con il piedino trasparente F in dotazione al box accessori.
Guida per pizzi F3	29 924 993 82-005	Guida per applicare pizzi (al dritto del tessuto). Da utilizzare con il piedino trasparente F in dotazione al box accessori.
Guida per ribattiture F4	29 924 993 82-009	Guida per eseguire ribattiture. Da utilizzare con il piedino trasparente F in dotazione al box accessori.
Guida per punti decorativi N1	29 924 993 82-007	Per cuciture con doppio punto catenella o con il sopraggitto a 3 fili e per ottenere cuciture decorative.
Piedino per nervature K	29 924 993 82-011	Da utilizzare con la linguetta per nervature K1 e la guida K2.
Linguetta per nervature K1	29 924 993 82-012	Per eseguire nervature.
Guida per nervature K2	29 924 993 82-010	Per eseguire nervature con i cordoncini.
Piedino per tracolle e passanti di cinture L	29 924 993 82-013	Per cucire passanti e tracolle, e per ottenere effetti decorativi.
Bordatore nastri universale	29 924 993 82-014	Per bordature ai margini dei tessuti con sbiechi di varie misure.
Piedino per perline P	29 924 993 82-015	Per attaccare le perline.
Placca ago per perline P	29 924 993 82-016	Da utilizzare con il piedino per perline P per cucire nastri di perline al bordo del tessuto ed eseguire contemporaneamente un orlo roulé.
Piedino multifunzione C	29 924 993 82-017	Per inserire nastri ed elastici.

Accessorio	Codice	Utilizzo
Guida elastici 7.5 mm	29 924 993 82-034	Per applicare fettucce elastiche larghe fino a 7.5 mm.
Guida elastici 10 mm	29 924 993 82-035	Per applicare fettucce elastiche larghe fino a 10 mm.
Guida elastici 13 mm	29 924 993 82-036	Per applicare fettucce elastiche larghe fino a 13 mm.
Piedino per increspature G	29 924 993 82-018	Per increspare e contemporaneamente unire due pezzi di tessuto.
Piedino per orlo invisibile D	29 924 993 82-019	Per eseguire orli invisibili e decorativi.
Piedino per nastri e passamanerie Q	29 924 993 82-020	Per cucire nastri e passamanerie. Con l'aiuto della guida K2 è possibile applicare al tessuto cordoncini, fili di restringimento o filato ornamentale.
Supporto accessori	29 924 993 82-021	Supporto su cui vengono montati gli accessori seguenti, insieme alla vite di arresto e a volte anche con il braccio mobile.
Viti di arresto	29 924 993 82-023	Per fissare gli accessori seguenti al supporto-accessori
Guidaorli con scala graduata	29 924 993 82-022	Per guidare l'orlo e per misurare contemporaneamente la larghezza del taglio o della cucitura (usare il piedino standard della macchina).
Linguetta per increspature	29 924 993 82-027	Per increspare e contemporaneamente unire due pezzi di stoffa (utilizzare il piedino standard della macchina).
Bordatore nastro da 40 mm	29 924 993 82-031	Per bordare olri con nastro da 40 mm. Larghezza di bordatura 10-12mm (utilizzare il piedino standard della macchina).
Braccio mobile	29 924 993 82-024	Per fissare gli accessori seguenti al supporto accessori.
Compasso	29 924 993 82-025	Per unire un pezzo di stoffa rotondo a un pezzo dritto (utilizzare il piedino standard della macchina).
Piedino per profilare E	29 924 993 82-028	Per guidare e inserire profilature.
Accessorio per profilare cordoncini	29 924 993 82-030	Da utilizzare insieme al piedino per profilare E, guidare tra due pezzi di stoffa.

Manutenzione della macchina

Questo capitolo contiene tutte le informazioni che servono per la cura e la manutenzione della creative 4874 oltre a suggerimenti su come risolvere alcuni tipi di problemi.



ATTENZIONE!

Per la vostra sicurezza durante la manutenzione della macchina, spegnete sempre la macchina con l'interruttore principale e staccate il cavo dalla presa di corrente.

Nota: togliere i fili prima di sostituire la placca ago.

Estrazione della placca ago



Spegnere la macchina

Sollevarre il piedino e portare l'ago/gli aghi nella posizione più alta. Togliere il piedino e aprire il tavolino mobile. Premere in basso la leva di disinnesto della placca ago (38). In tal modo la placca ago può essere estratta da sinistra.



Montaggio della placca ago

Posizionare la placca ago dietro il perno di guida A e premere poi la parte anteriore della placca ago in basso fino a farla innestare con uno scatto.



Pulizia della macchina



Spegnere la macchina

Togliere il gancio superiore o i guidafili decorativi.

Togliere il cassetto dei ritagli e aprire il coperchio anteriore e il tavolino mobile. Disinnestare il coltello superiore. Togliere il piedino e la placca ago.

Servendosi dell'apposito spazzolino in dotazione, asportare i filacci dal coltello inferiore e superiore, dal trasporto differenziale e dal vano crochet.



Oliatura della macchina



Spegnere la macchina

Portare il crochet superiore nella posizione più alta. Dopo ogni pulizia della macchina, lubrificare con l'olio in dotazione i punti indicati dalle frecce. Sono sufficienti 1 o 2 gocce di olio PFAFF per macchine per cucire. Tutte le altre parti sono fatte di materiale speciale e non occorre lubrificarle.





Pulizia dei piedini di gomma

Di tanto in tanto occorre pulire i piedini di gomma della macchina con alcol. In tal modo si garantisce la stabilità della macchina stessa.



Sostituzione del coltello superiore



Spegnere la macchina

Per toglierlo:

impostare la manopola per la larghezza punto su 3.5 mm e fissare il coltello superiore. Allentare la vite A con la chiave in dotazione e togliere il coltello.



Per reinsertirlo:

inserire il nuovo coltello superiore e avvitarlo solo leggermente la vite di fissaggio. Quindi ruotare il volantino fino a portare il coltello superiore nella posizione più bassa.

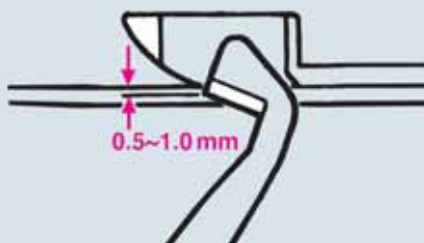

In questa posizione la punta anteriore del coltello superiore dovrà essere da 0.5 a 1.0 mm più bassa rispetto al filo del coltello inferiore. Dopo questa regolazione si può stringere completamente la vite di fissaggio A.

Allentare la vite del coltello superiore.

Chiedere al proprio rivenditore di fiducia come si esegue una regolazione precisa.

Nota: se il coltello superiore è fissato, la larghezza della cucitura non può essere modificata.

Fissaggio del coltello superiore

 **Spegnere la macchina**

Prima di cucire su tessuti particolarmente pesanti, è consigliabile fissare il coltello superiore (35). Sollevare l'ago/gli aghi nella sua/loro posizione più alta e aprire il tavolino mobile. Stringere completamente la vite A con il cacciavite per la sostituzione aghi. Una volta finito di cucire sul tessuto pesante, bisogna sempre allentare di nuovo la vite.

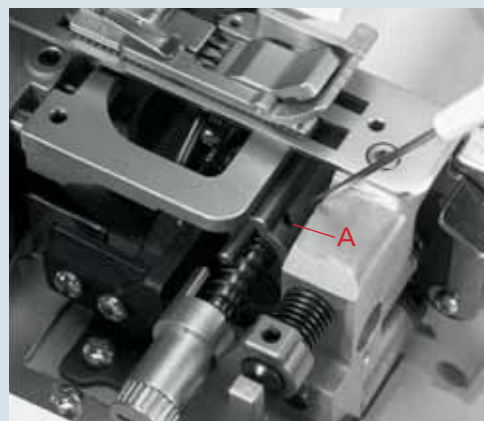

Sostituzione della lampadina

 **Spegnere la macchina**

Togliere il porta-spole decorative estraibile (27). Con il cacciavite in dotazione svitare la vite di fissaggio del copri-lampadina. Togliere il copri-lampadina.



Spingendo la lampadina nel portalampeade fino in fondo, il perno A sale verso l'alto. Ruotare la lampadina di mezzo giro in senso antiorario e toglierla.

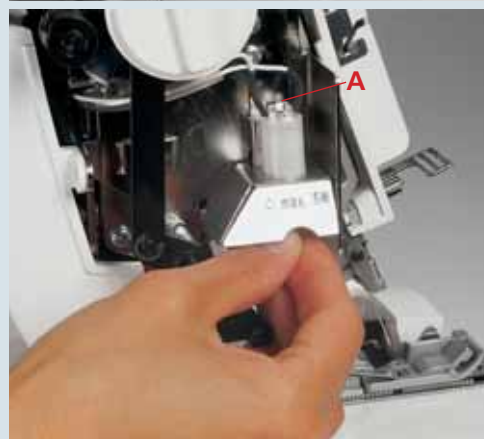

Inserire la nuova lampadina (12V, max. 5W) nel portalampeade ruotandola fino a far innestare le due tacche della lampadina stessa. Spingere la lampadina fino in fondo nel portalampeade, ruotando la lampadina in senso orario, fino a farla innestare bene.

Rimettere a posto il copri-lampadina e riavvitare bene la vite di fissaggio.



Cosa succede se...?

Questo capitolo contiene alcuni suggerimenti in caso di determinati problemi con la creative 4874. Ovviamente il rivenditore autorizzato Pfaff sarà sempre disponibile a fornire ulteriori informazioni e assistenza.

Problema	Causa	Rimedio
Rottura dell'ago	L'ago era storto oppure la punta era danneggiata	Sostituire l'ago (vedere pag. 2-9).
	L'ago non era stato inserito completamente	Inserire l'ago correttamente (vedere pag. 2-9).
	Il tessuto è stato tirato troppo forte	Non tirare il tessuto durante la cucitura.
Rottura del filo	La macchina non è infilata bene	Infilare la macchina correttamente.
	Il filo si è bloccato	Controllare se il filo si è bloccato sul porta-rocchetto, ecc.
	La tensione è troppo alta	Correggere la tensione (vedere cap. 7).
	L'ago non era stato inserito completamente	Inserire l'ago correttamente (vedere pag. 2-9).
I punti saltano	Viene utilizzato un ago sbagliato	Usare un ago sistema EL X 705.
	L'ago è storto oppure la punta è danneggiata	Inserire un ago nuovo.
	L'ago non era stato inserito completamente	Inserire l'ago correttamente (vedere pag. 2-9).
Formazione difettosa dei punti	Viene utilizzato un ago sbagliato	Usare un ago sistema EL X 705.
	La macchina non è infilata bene	Infilare la macchina correttamente.
L'aspetto della cucitura sopraggito a 3 o 4 fili è irregolare e il filo del crochet superiore non viene cucito.	La tensione non è impostata correttamente	Regolare meglio la tensione (vedere cap. 7).
La macchina non funziona anche se è accesa con l'interruttore principale.	Il convertitore è inserito	Togliere il convertitore (vedere pag. 2-29).
	L'alimentazione di corrente è interrotta. La levetta per il punto di cop. a vista e deco. non è nella posizione corretta	Chiudere il coperchio anteriore o il tavolino mobile. Portare la levetta nella posizione corretta (vedere pag. 5-3).
La stoffa non viene tagliata bene.	Ci sono filacci fra il coltello superiore e inferiore	Pulire i coltelli.
	Il coltello superiore non è affilato	Sostituire il coltello (vedere pag. 9-3).

Problema	Causa	Rimedio
Arricciature	La tensione del piedino è troppo alta	Ridurre la tensione.
	Il trasporto differenziale non è impostato correttamente	Regolare il trasporto differenziale (vedere pag. 2-34).
	Il filo si è inceppato a causa di una infilatura errata	Infilare la macchina correttamente.
Il tessuto non viene trasportato in modo uniforme	La lunghezza punto è troppo corta	Aumentare la lunghezza (vedere pag. 3-4).
	La pressione del piedino è insufficiente in caso di tessuto pesante	Aumentare la pressione del piedino (vedere pag. 2-25).
	La pressione del piedino è eccessiva in caso di tessuto leggero	Ridurre la pressione del piedino (vedere pag. 2-25).



Specifiche tecniche

Velocità di cucito max.	1500 punti al minuto
Larghezza di cucitura	1,4 mm - 9,0 mm
Larghezza punto di copertura	2,5 mm, 5,0 mm
Lunghezza punto	0,5 mm - 4,0 mm
Piedino	sostituibile
Lubrificazione	manuale
Altezza piedino	4,5 mm
Alzata di riserva	2,0 mm
Sistema aghi	EL X 705, cat. no. 2002
Misura ago	80/12, 90/14
Numero fili	2, 3, 4, 5, 6, 8, 10
Misure (larg. x alt. x prof.)	355 x 290 x 300
Peso	10,5 kg

Contenuto della confezione

- 1 macchina taglia-cuci
- 1 perno porta-rocchetti
- 1 pedale
- 1 cavo di connessione
- 1 manuale di istruzioni/tagliando di garanzia
- 1 sacchetto dei ritagli
- 1 copertura macchina
- 1 box accessori
- 1 tavolino

Proprietà intellettuale

PFAFF, CREATIVE sono marchi di fabbrica registrati o marchi di fabbrica di VSM Group AB.

