

**PFAFF®**



# expression™ line

Manuale di istruzioni



# ISTRUZIONI DI SICUREZZA

Questo apparecchio è una macchina per cucire realizzata in conformità con IEC/EN 60335-2-28.

## Collegamento elettrico

La presente macchina per cucire deve essere messa in funzione con la tensione indicata sulla targhetta con i dati elettrici.

## Note sulla sicurezza

- Questa macchina per cucire non è destinata a persone (e bambini) con ridotte capacità fisiche, mentali o sensorie, né a utenti inesperti o privi delle necessarie conoscenze a meno che non la utilizzino sotto la supervisione o secondo le istruzioni di una persona responsabile della loro sicurezza.
- I bambini devono essere sorvegliati onde accertare che non giochino con la macchina per cucire.
- Evitare di lasciare la macchina non presidiata quando la stessa è alimentata.
- Staccare la spina della macchina per cucire dopo averne terminato l'utilizzo e prima di eseguire qualsiasi operazione di pulizia.
- Spegnerla macchina per cucire ("0") nel caso in cui sia necessario eseguire una qualsiasi operazione che coinvolga l'ago, come ad esempio l'infilatura, la sostituzione dell'ago stesso, la sostituzione del piedino e così via.
- Non mettere in funzione la macchina per cucire se il cavo o la spina di alimentazione sono danneggiati.
- Tenere le dita lontano dalle parti in movimento. È necessario agire con particolare attenzione in prossimità dell'ago della macchina.
- Indossare occhiali di sicurezza.
- Utilizzare la macchina solo per l'uso descritto nel presente manuale. Utilizzare solo gli accessori raccomandati dal produttore, come descritto nel manuale.
- Scollegare sempre l'apparecchiatura prima di sostituire la lampadina. Sostituire la lampadina con una dello stesso tipo (tensione e watt).



Al momento dello smaltimento, questo prodotto deve essere accuratamente riciclato in conformità con la legislazione nazionale pertinente relativa ai prodotti elettrici ed elettronici. In caso di dubbio, contattare il proprio rivenditore di fiducia per assistenza.

# Complimenti!

Congratulazioni per avere acquistato la nuova macchina per cucire PFAFF®. Questa macchina è un concentrato di tecnologia e design d'avanguardia e consente di realizzare qualsiasi progetto senza imporre limiti alla creatività.

Prima di iniziare, è bene prendersi del tempo per leggere questo manuale di istruzioni. In breve tempo si scoprirà come ottimizzare l'uso della macchina. Naturalmente i nostri rivenditori PFAFF® saranno lieti di fornire assistenza in qualsiasi momento.

La macchina PFAFF® expression™ apre una nuova prospettiva sul mondo del cucito!



# Sommario

## 1

### Introduzione

1:5

Panoramica sulla macchina .....	1:5
Lato anteriore .....	1:5
Parti superiori .....	1:5
Box accessori .....	1:6
Accessori in dotazione .....	1:6
Piedini .....	1:7
Schema generale dei punti .....	1:8
Punti utili .....	1:8
Punti per quilt .....	1:10
Punti decorativi per effetto ad ago .....	1:10
Punti decorativi .....	1:10
Caratteri alfabetici .....	1:11

## 2

### Preparazioni

2:1

Apertura dell'imballo .....	2:1
Collegamento dell'alimentazione .....	2:1
Sistemazione della macchina .....	2:2
Braccio libero .....	2:2
Taglia-filo .....	2:2
Porta-rocchetti .....	2:2
Infilatura del filo nella macchina .....	2:3
Caricamento bobina .....	2:5
Inserimento bobina .....	2:6
Sistema IDT (Doppio Trasporto) .....	2:6
Leva a ginocchia elettronica (4.0) .....	2:7
Aghi .....	2:7
Sostituzione dell'ago .....	2:8
Abbassamento del piedino .....	2:8
Sostituzione del piedino .....	2:8
Tasti per quilt expression™ 4.0 .....	2:10
Tasti per expression™ 3.0 .....	2:12
Tasti per expression™ 2.0 .....	2:14
Menu impostazioni .....	2:16

## 3

### Cucito

3:1

Modalità cucito - panoramica .....	3:1
Selezionare un punto .....	3:1
Consigli di cucito .....	3:1
Modifica dei punti .....	3:2
Specchiatura .....	3:3
Opzioni di fermatura .....	3:3
Funzione tapering (4.0 e 3.0) .....	3:4
Controllo velocità .....	3:4
Punti personali (4.0 e 3.0) .....	3:5
Tecniche di cucito .....	3:6
Quilt dall'aspetto artigianale .....	3:6
Rammendo .....	3:6
Posizione a mano libera (3.0 e 2.0) .....	3:7
Asole .....	3:7
Popup di cucito comuni .....	3:9

## 4

### Sequenza (4.0 e 3.0)

4:1

Sequenza - panoramica .....	4:1
Creare una sequenza .....	4:1
Utilizzare l'alfabeto .....	4:2
Gestire le sequenze .....	4:3
Cucire una sequenza .....	4:3

## 5

### Manutenzione

5:1

Sostituzione delle lampadine .....	5:1
Pulizia della macchina .....	5:1
Sostituzione della piastrina di cucitura .....	5:2
Risoluzione dei problemi .....	5:3
Indice analitico .....	5:5



Nota: nel presente manuale, i modelli delle macchine vengono identificati semplicemente dai numeri 4.0, 3.0 and 2.0.

# Introduzione

## Panoramica sulla macchina

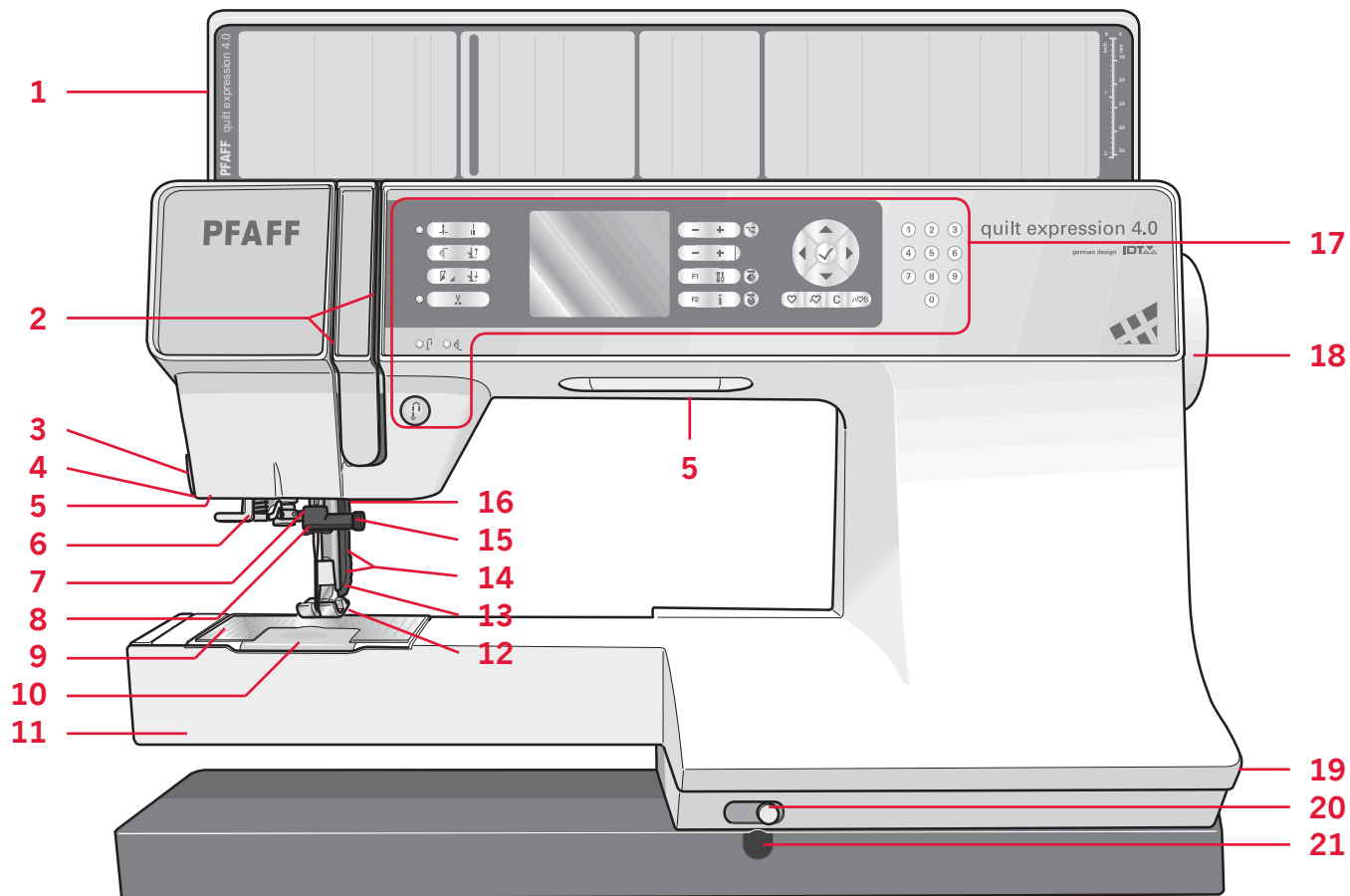

### Lato anteriore

1. Coperchio con schema generale dei punti e righello per bottoni
2. Fessure di infilatura
3. Taglia-filo
4. Presa piedino per asole Sensormatic
5. Lampadine
6. Infila-ago incorporato
7. Barra-ago
8. Guida-filo nell'ago
9. Placca ago
10. Copri-bobina
11. Braccio libero
12. Piedino
13. IDT
14. Barra piedino e porta-piedino
15. Vite dell'ago
16. Leva alzapedino (3.0 e 2.0)
17. Tasti e schermo grafico
18. Volantino
19. Interruttore principale, connettori per il cavo di alimentazione e pedale
20. Corsore per abbassamento griffe
21. Collegamento della leva a ginocchio (4.0)

### Parti superiori

22. Pretensionatore per infilare e caricare la bobina
23. Guida-filo caricabobina
24. Guida filo
25. Guidefilo della bobina
26. Taglia-filo della bobina
27. Leva carico bobina e alberino della bobina
28. Porta-spola ausiliario
29. Copri-rocchetti
30. Porta-rocchetti
31. Tensione del filo
32. Leva di pescaggio filo

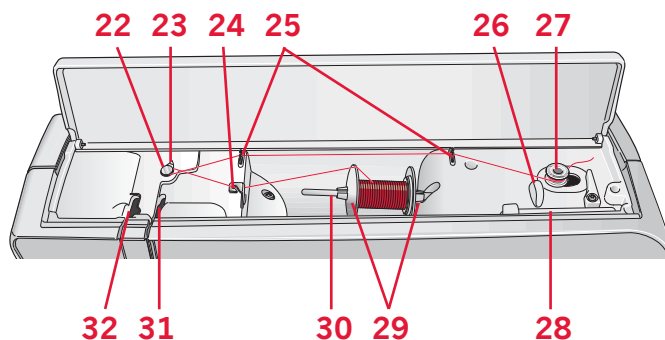



## Box accessori

Il box accessori presenta appositi scomparti per piedini e bobine, nonché vani per aghi e altri accessori. Conservare gli accessori nell'apposito box in modo che siano facilmente accessibili.

- 33. Vano per gli accessori
- 34. Scomparto estraibile per piedini
- 35. Porta-bobina estraibile

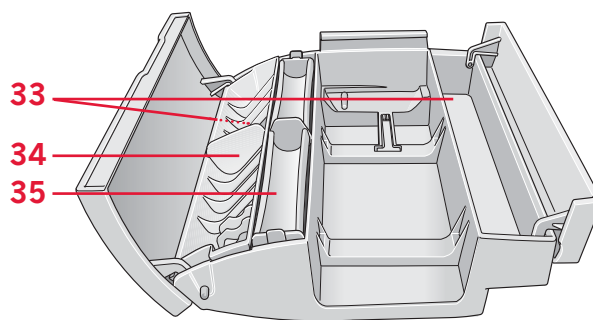

## Accessori in dotazione



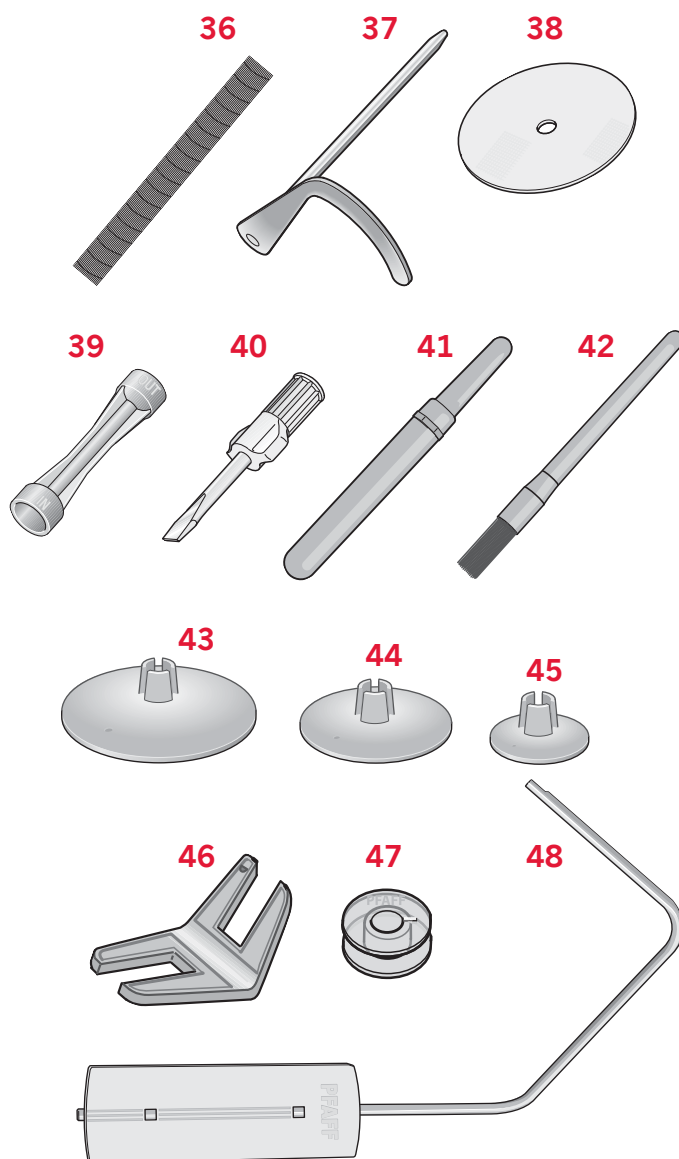



- 36. Retino
- 37. Guidaorli
- 38. Dischetto in feltro
- 39. Estrattore per lampadine
- 40. Cacciavite
- 41. Taglia-asole
- 42. Spazzola
- 43. Copri-rocchetto, grande
- 44. Copri-rocchetto, medio
- 45. Copri-rocchetto, piccolo
- 46. Attrezzo multiuso
- 47. Bobine
- 48. Leva a ginocchio (4.0)

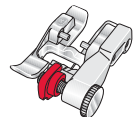

## Accessori in dotazione non illustrati

- Pedale
- Cavo di alimentazione
- Aghi

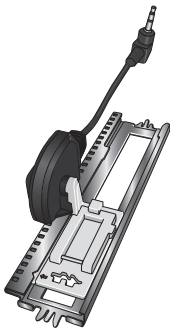
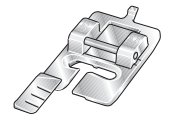

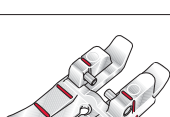
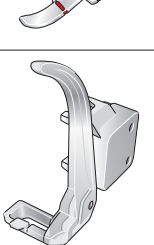













## Piedini

	Piedino standard 0A con IDT (fissato alla macchina al momento della consegna) Questo piedino viene utilizzato prevalentemente per eseguire cuciture dritte e a zigzag con una lunghezza del punto superiore a 1,0 mm.
	Piedino 1A per punti decorativi con sistema IDT Questo piedino serve per cucire punti decorativi. La scanalatura al di sotto del piedino facilita lo scorrimento sui punti.
	Piedino 2A per punti decorativi Utilizzare questo piedino per realizzare punti decorativi, punti corti a zigzag oppure altri punti utili di lunghezza inferiore a 1,0 mm. La scanalatura al di sotto del piedino facilita lo scorrimento sui punti.
	Piedino 3 per orlo invisibile con sistema IDT Questo piedino serve per cucire orli invisibili. La sporgenza sul piedino guida il tessuto. La guida rossa sul piedino consente di avanzare lungo la piega del limite dell'orlo.
	Piedino 4 per cerniere con sistema IDT Può essere inserito a destra o a sinistra dell'ago e facilita la cucitura vicino a entrambi i lati della cerniera. Spostare la posizione dell'ago a destra o a sinistra per cucire più vicino ai lati della cerniera.
	Piedino 5A per asole Sensormatic Quando è installato questo piedino, viene cucita un'asola di lunghezza adatta alla grandezza del bottone inserito nella macchina.
	Piedino 5M per asola manuale Questo piedino è utile per cucire asole manuali. Usare i segni sul piedino per posizionare il bordo del capo. Lo sperone nella parte posteriore del piedino serve a sostenere la cordonatura per le asole cordonate.
	Piedino per Sensormatic a mano libera (4.0) Questo piedino consente di realizzare cuciture Sensormatic a mano libera. Può essere usato anche per il rammendo.
	Piedino 7 per orlo arrotolato 3 mm, con sistema IDT Questo piedino è utile per cucire orli stretti su tessuti di peso leggero o medio.
	Piedino per trapuntare da 6 mm. con sistema IDT (4.0) Il piedino per trapuntare da 6 mm. è perfetto per unire i blocchi e il patchwork, specialmente quando lo si usa insieme con la piastrina per punto dritto. La distanza tra l'ago e il margine esterno del piedino è di 6 mm, mentre tra l'ago e il margine interno del piedino è di 3 mm.
	Piedino per rammendo/a mano libera (3.0 e 2.0) Inserire il perno del piedino fino in fondo nel foro sul lato posteriore del porta-piedino. La guida sagomata a "C" deve essere collocata intorno alla barra piedino, mentre il braccio lungo deve trovarsi dietro la barra-ago. Serrare la vite.

























*Importante: quando si utilizzano i piedini 2A, 5A, 5M, 6A e piedino per rammendo/a mano libera, fare attenzione a non innestare il sistema IDT.*



# Schema generale dei punti

## Punti utili

























Punto	Numero punto			Nome	Descrizione
	4.0	3.0	2.0		
	1	1	1	Punto dritto	Per cucitura e impuntura. Scegliere tra 37 diverse posizioni dell'ago. <i>Nota: con questo punto, la fermatura risulta più solida che con il punto 51 (4.0) / 40 (3.0) / 32 (2.0).</i>
	2	2	2	Punto dritto triplo elastico	Cuciture rinforzate. Impuntura.
	3	3	3	Punto dritto in retromarcia	Cucitura in retromarcia continua.
	4	4	4	Punto imbastitura	Punto singolo per imbastitura. Abbassare il pedale per eseguire un punto. Spostare con le mani la stoffa nella posizione desiderata e abbassare di nuovo il pedale per eseguire un altro punto.
	5	5	5	Punto zigzag	Rinforza le cuciture, esegue rifiniture, cucitura elastica, inserimento pizzo.
	6	6	–	Punto zigzag, posizione dell'ago destra o sinistra	Rinforza le cuciture, esegue rifiniture, cucitura elastica.
	7	7	6	Punto Z-zigzag	Applicazioni, occhielli.
	8	8	7	Punto zigzag triplo elastico	Punto elastico per orli decorativi o impunture.
	9	9	8	Punto zigzag a tre passi	Cucitura elastica, rammendo, toppe.
	10	10	–	Punto elastico	Cucitura elastica, rammendo, toppe.
	11	11	9	Punto elastico triplo	Cucitura elastica, rammendo, toppe e cucitura decorativa.
	12	12	10	Punto a nido d'ape	Punto decorativo per tessuti e orli elastici. Si usa anche con filo elastico nella bobina.
	13	13	11	Punto fagotto	Unione tessuti e imbottitura quilt, punto decorativo per quilt, orlo a giorno.
	14	14	12	Punto elastico	Punto di unione per biancheria intima, tessuti in spugna, pelle, tessuti grossi in cui sovrapporre le cuciture.
	15	15	–	Punto orlo incrociato	Orlo decorativo elastico per tessuti elastici.
	16	16	13	Punto orlo invisibile	Cucitura di orli invisibili su tessuti non elastici.
	17	17	14	Punto orlo invisibile elastico	Cucitura di orli invisibili su tessuti elastici.
	18	18	15	Punto tricot elastico	Cuciture su tessuti elastici.
	19	19	16	Overlock chiuso	Per cucire e sorfilare tessuti elastici contemporaneamente.
	20	–	–	Overlock chiuso	Cucire e sorfilare contemporaneamente
	21	20	17	Overlock chiuso	Per cucire e sorfilare contemporan. con bordo rinforzato.
	22	21	18	Sorfilatura elastica	Per cucire e sorfilare tessuti elastici contemporaneamente.
	23	–	–	Sorfilatura standard	Per cucire e sorfilare tessuti elastici contemporan. con bordo rinforzato.

























Punto	Numero punto			Nome	Descrizione
	4.0	3.0	2.0		
	24	22	19	Overlock	Per cucire e sorfilare tessuti elastici contemporaneamente.
	25	23	20	Overlock chiuso	Per cucire e sorfilare contemporaneamente, toppa, orlo.
	26	24	21	Overlock a maglia elastico	Per cucire e sorfilare tessuti elastici contemporaneamente.
	27	–	–	Overlock rinforzato	Per cucire e sorfilare tessuti elastici contempor. e rinforzare.
	28	–	–	Bordo overlock rifinito	Per cucire e sorfilare tessuti elastici contemporan. con bordo rinforzato.
	29	–	–	Finto orlo di copertura	Creare l'aspetto di un orlo come se fatto con la taglia-cuci, per tessuti elastici.
	30	–	–	Orlo invisibile overlock aperto	Creare orlo invisibile overlock decorativo per tessuti non elastici.
	31	–	–	Orlo invisibile overlock chiuso	Creare orlo invisibile overlock decorativo per tessuti elastici.
	32	25	22	Asola per biancheria	Asola per camicie, camicette e biancheria.
	33	26	23	Asola standard	Asola di base per camicie, camicette e giacche. Anche per federe.
	34	27	24	Asola arrotondata con travetta a punta	Asola per abbigliamento.
	35	28	–	Asola rotonda con travetta longitudinale	Asola per abbigliamento.
	36	29	–	Asola a goccia con travetta a punta	Asola da sarto o asola decorativa.
	37	30	25	Asola a goccia con travetta longitudinale	Asola da sarto per giacche e pantaloni.
	38	31	26	Asola rotonda	Asola per capi bianch. o giacche.
	39	32	–	Asola elastica	Asola per tessuti elastici.
	40	–	–	Asola a punto croce	Asola decorativa.
	41	–	–	Asola per occhiello decorativo	Asola decorativa per giacche.
	42	–	–	Asola arrotondata heirloom con travetta a punta	Asola decorativa heirloom.
	43	33	27	Tasto cucitura	Per cucire bottoni o travette.
	44	34	28	Occhiello	Cucitura decorativa.
	45	35	29	Punto rammendo programmabile	Rammendo strappi o tessuto dann.
	46	36	30	Punti per rammendo rinforzati programmabili	Rammendo rinforzato strappi o tessuto dann.
	47	37	31	Travetta	Cucitura automatica di rinforzo anche per le tasche.

























Punto	Numero punto			Nome	Descrizione
	4.0	3.0	2.0		
	48	38	-	Travetta Denim	Cucitura automatica di rinforzo anche per le tasche.
	49	39	-	Travetta decorativa	Cucitura automatica di rinforzo anche per le tasche.
	50	-	-	Travetta incrociata	Cucitura automatica di rinforzo anche per le tasche.









### Punti per quilt

Punto																								
4.0	51*	52	53	54	55	56	57	58	59	60	61	62	63	64	65	66	67	68	69	70	71	72	73	74
3.0	40*	41	-	42	-	43	-	44	45	-	-	46	-	47	48	-	-	49	50	51	-	52	-	53
2.0	32*	33	-	34	-	35	-	36	-	-	-	37	-	38	39	-	-	-	40	41	-	-	-	42

























Punto																						
4.0	75	76	77	78	79	80	81	82	83	84	85	86	87	88	89	90	91	92	93	94	95	96
3.0	54	-	-	55	-	-	56	57	-	58	-	59	60	-	61	-	62	-	-	-	-	-
2.0	-	-	-	43	-	-	44	45	-	46	-	-	47	-	-	-	-	-	-	-	-	-

























### Punti decorativi per effetto ad ago

Punto																								
4.0	97	98	99	100	101	102	103	104	105	106	107	108	109	110	111	112	113	114	115	116	117	118	119	120
3.0	63	64	65	66	-	67	68	69	70	-	71	72	73	-	74	75	76	-	77	78	79	-	80	-
2.0	48	49	50	-	-	-	51	52	53	-	54	55	56	-	-	57	58	-	-	59	60	-	61	-

Punto									
4.0	121	122	123	124	125	126	127	128	129
3.0	81	82	-	83	84	85	86	87	88
2.0	62	63	-	-	-	64	-	65	-

### Punti decorativi

Punto																								
4.0	130	131	132	133	134	135	136	137	138	139	140	141	142	143	144	145	146	147	148	149	150	151	152	153
3.0	89	90	-	91	92	93	94	-	95	-	96	97	98	99	100	101	-	102	103	-	104	105	106	-
2.0	66	67	-	-	68	-	69	-	-	-	70	-	71	-	72	-	-	73	74	-	-	75	-	-

Punto																								
4.0	154	155	156	157	158	159	160	161	162	163	164	165	166	167	168	169	170	171	172	173	174	175	176	177
3.0	-	107	-	108	109	-	110	-	111	112	113	-	114	115	116	117	118	119	120	121	122	-	123	124
2.0	-	76	-	77	78	-	-	-	-	79	80	-	81	-	-	82	83	-	84	85	86	-	87	88

\* La fermatura realizzata con questo punto è più ornamentale che con il punto 1.

Punto																								
4.0	178	179	180	181	182	183	184	185	186	187	188	189	190	191	192	193	194	195	196	197	198	199	200	201
3.0	125	-	126	-	-	127	-	-	-	128	129	130	131	132	133	-	134	135	136	137	138	-	-	139
2.0	89	-	-	-	-	-	-	-	-	90	91	-	92	-	-	-	93	94	-	95	96	-	-	-

Punto																					
4.0	202	203	204	205	206	207	208	209	210	211	212	213	214	215	216	217	218	219	220	221	222
3.0	140	141	142	143	144	145	-	-	146	147	148	149	150	-	151	152	153	-	-	-	-
2.0	97	98	-	99	100	101	-	-	102	103	-	-	104	-	-	-	-	-	-	-	-

## Caratteri alfabetici

### Comic (4.0 e 3.0)

ABCDEFGHIJKLMNOPQRSTUVWXYZ  
 abcdefghijklmnopqrstuvwxyz  
 0123456789.,:;-+=%/\\*°~`´'”-  
 ÄÖÜÆœøÉÇÑ\$§β&?¡¡¡-  
 àáâãäåèéêëìíîðöôøœøùúûüçñ  
 ©®

### Cyrillic (4.0 e 3.0)

АБВГДЕЖЗИЙКЛМНОПРСТУФХ  
 ЦЧШЩЬЫЪЭЮЯ  
 абвгдежзийклмнопрстуфхцчшщъы  
 ьэюя  
 0123456789ë\|©%.:;`´\*=-!-+.,\_-

### Outline (4.0)

A B C D E F G H I J K L M N O P Q R S T U V  
 W X Y Z  
 0 1 2 3 4 5 6 7 8 9 . . . - Å Ä Ö Ü Æ Ø Ë Ñ  
 & ? ! -



# Preparazioni

## Apertura dell'imballo

1. Collocare la scatola su una superficie piana e stabile. Sollevare la macchina ed estrarla dalla scatola, quindi togliere l'imballo esterno ed estrarre la macchina dalla valigetta.
2. Eliminare tutto il restante materiale da imballo e il sacchetto in plastica.
3. Rimuovere il box accessori e togliere il polistirolo.

*Nota: lasciare il polistirolo all'interno del box accessori mentre si cuce potrebbe compromettere la qualità dei punti. Il polistirolo è un materiale previsto solo per gli imballaggi e deve essere tolto.*

## Collegamento dell'alimentazione

Gli accessori forniti comprendono il cavo di alimentazione e il pedale.

*Nota: prima di collegare il pedale all'alimentazione, controllare che sia del tipo "FR5" (v. sotto al pedale).*

1. Estrarre il cavo del pedale. Capovolgere il pedale. Collegare il cavo alla presa nell'area del pedale, spingendolo con decisione per inserirlo correttamente. Poggiare il cavo nella fessura sul lato inferiore del pedale.

*Nota: il cavo del pedale va collegato al pedale soltanto al primo utilizzo della macchina.*

2. Collegare il cavo del pedale alla presa anteriore in basso a destra sulla macchina per cucire (A).
3. Collegare il cavo di alimentazione alla presa posteriore in basso a destra sulla macchina per cucire (B). Inserire il cavo nella presa a muro.
4. Premere l'interruttore di accensione/spengimento per attivare l'alimentazione e la luce (C).

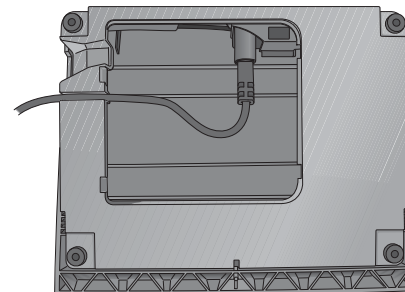
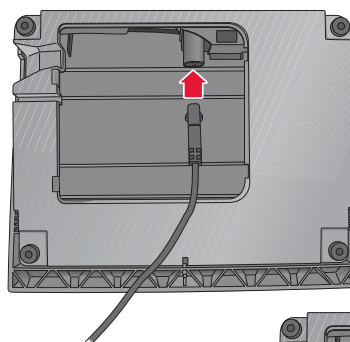
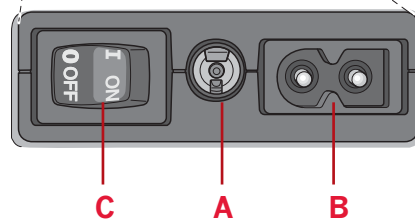
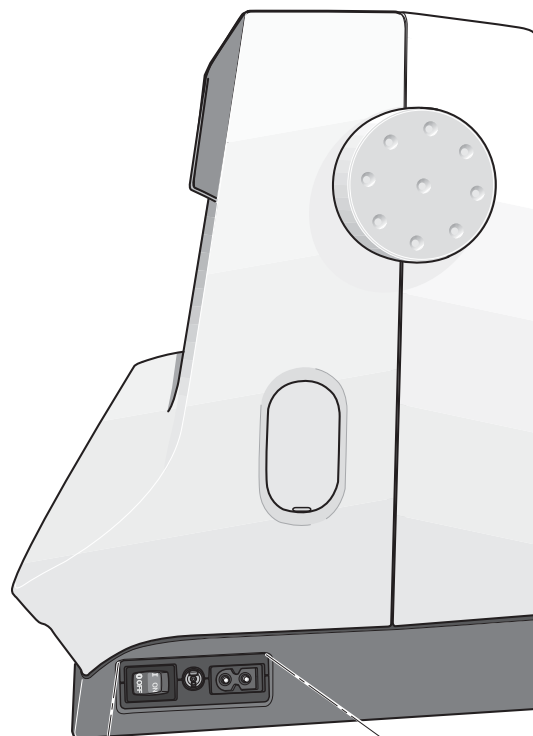



## Sistemazione della macchina per cucire dopo l'utilizzo

1. Spegnerne l'interruttore principale.
2. Scollegare il cavo di alimentazione prima dalla presa a muro e quindi dalla macchina per cucire.
3. Estrarre dalla macchina il cavo del pedale. Avvolgere il cavo intorno al pedale, per riporlo.
4. Riporre tutti gli accessori nel box accessori. Far scorrere il box sulla macchina per cucire, intorno al braccio libero.
5. Riporre il pedale nello spazio sopra il braccio libero.
6. Coprire la macchina con la valigia rigida.

### Braccio libero

Per utilizzare il braccio libero, rimuovere il box accessori. Se collegato, il box accessori è bloccato alla macchina tramite un gancio. Per togliere il box, farlo scivolare verso sinistra.

### Taglia-filo

Per usare il taglia-filo, tirare il filo dalla parte posteriore a quella anteriore come illustrato in figura (A).

### Porta-spola

La macchina per cucire dispone di due porta-spola, quello principale e quello ausiliario. I porta-spola sono adatti a tutti i tipi di filo. Il porta-spola principale è regolabile e si può usare in posizione orizzontale (il filo si svolge dal rocchetto fisso) e in posizione verticale (il rocchetto ruota con il filo). Utilizzare la posizione orizzontale per i fili normali e la posizione verticale per i rocchetti grandi o i fili speciali.

#### Posizione orizzontale

Posizionare un blocca-spola e un rocchetto sul porta-spola. Assicurarsi che il filo si avvolga in cima e scorra su un secondo blocca-spola. Usare un blocca-spola leggermente più grande del rocchetto. Per rocchetti piccoli, usare un blocca-spola più piccolo davanti al rocchetto. Per rocchetti grandi, usare un blocca-spola più grande davanti al rocchetto.

Il lato piatto del blocca-spola deve essere spinto saldamente contro il rocchetto. Non deve essere presente alcuno spazio tra il blocca-spola e il rocchetto.

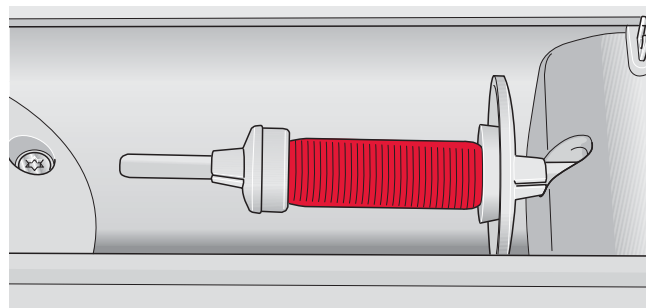
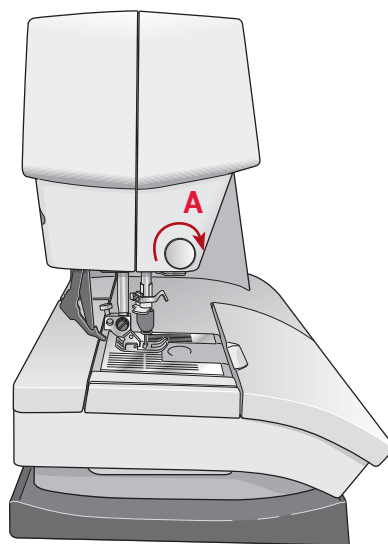

*Blocca-spola piccolo*

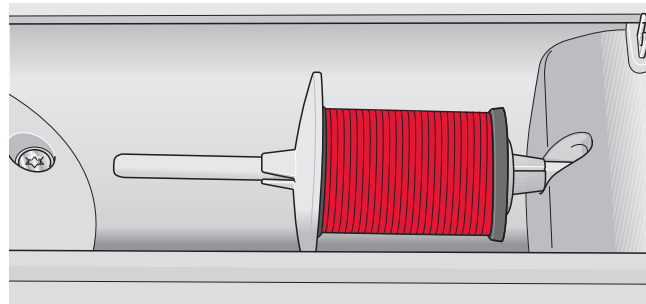

*Blocca-spola grande*

## Posizione verticale

Sollevare il porta-spola in posizione verticale.

Fare scorrere il blocca-spola grande e inserire un dischetto di feltro sotto il rocchetto. Questo serve ad evitare che il filo si svolga troppo in fretta.

Non collocare un blocca-spola sopra il porta-spola, perché in tal caso il rocchetto non potrebbe girare.

## Porta-spola ausiliario

Il porta-spola ausiliario serve per caricare una bobina con un altro filo o per inserire un secondo rocchetto quando si cuce con l'ago doppio.

Sollevare il porta-spola ausiliario. Fare scorrere un blocca-spola grande e inserire un dischetto di feltro sotto il rocchetto.

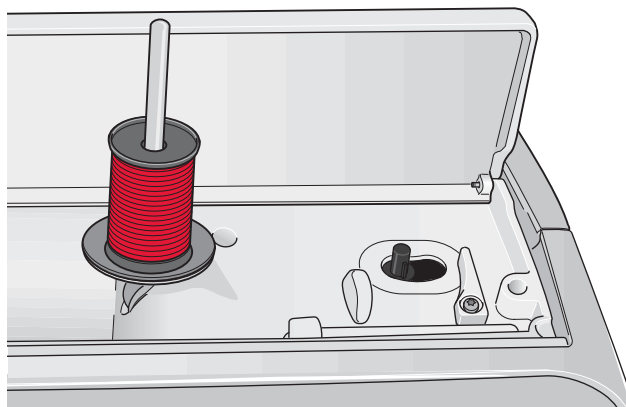

Porta-spola principale in posizione verticale

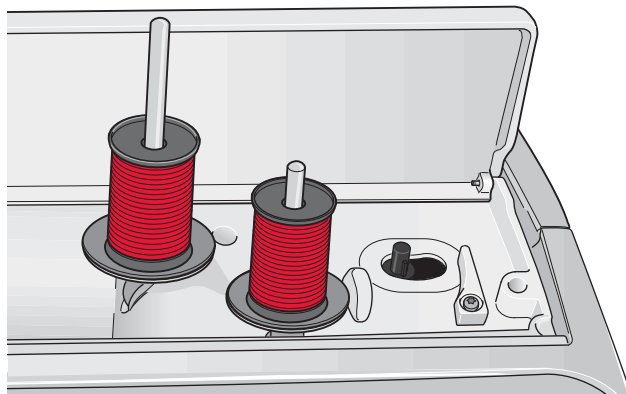

Porta-spola ausiliario e porta-spola principale in posizione verticale

## Infilatura del filo nella macchina

Assicurarsi che il piedino e l'ago siano sollevati.

1. Posizionare il filo sul rocchetto e montare un blocca-spola delle stesse dimensioni.
2. Tirare il filo nel guida-filo (A) dalla parte anteriore a quella posteriore. Collocare il filo da destra sotto il il guidafilo di caricamento bobina (B) e sul disco di pre-tensionamento (C).
3. Abbassare il filo attraverso la fessura a destra e verso l'alto, attraverso la fessura per il filo a sinistra.
4. Infilare il filo da destra nella leva tendi-filo (D) quindi verso il basso attraverso la fessura per il filo a sinistra nel guida-filo (E).
5. Infila l'ago.

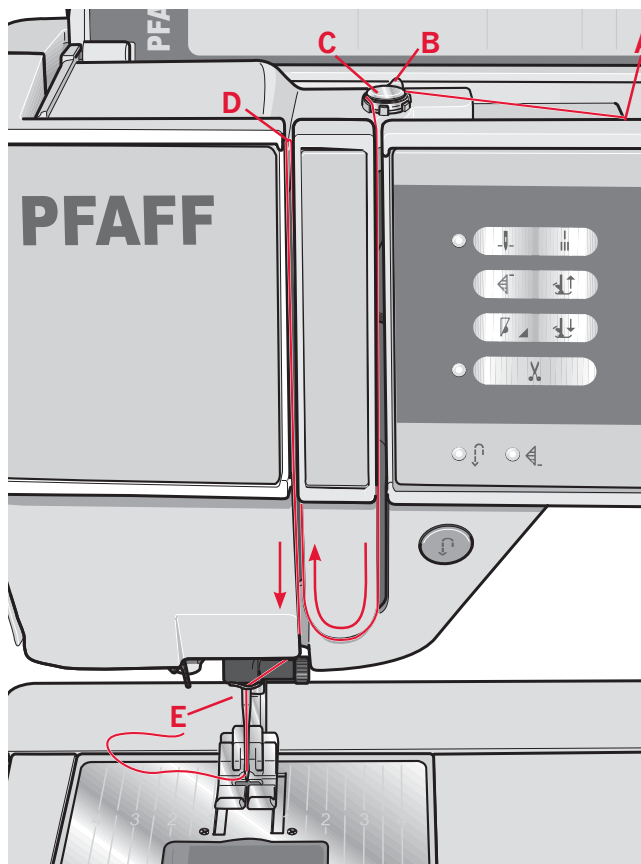
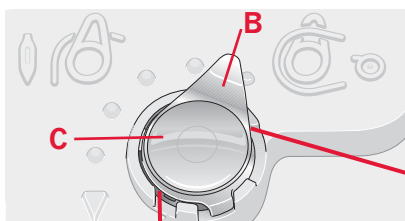

## Infila-ago

L'infila-ago consente di infilare l'ago in automatico. L'infila-ago può essere utilizzato solo con l'ago completamente sollevato. Consigliamo inoltre di abbassare il piedino.

1. Usare la maniglia per abbassare completamente l'infila-ago. Il gancio dell'infila-ago (G) entrerà nella cruna dell'ago.
2. Posizionare il filo dalla parte posteriore al di sopra del gancio (H) e sotto il gancio filo (G).
3. Lasciare che l'infila-ago oscilli dolcemente all'indietro. Il gancetto tira il filo attraverso la cruna, formando un anello dietro l'ago. Tirare l'anello dietro l'ago.

*Nota: l'infila-ago è destinato agli aghi n. 70-120 e non può essere utilizzato per aghi n. 60 o di misura inferiore o per aghi lanceolati, doppi o tripli. Sono inoltre disponibili accessori opzionali che richiedono l'infilatura manuale dell'ago.*

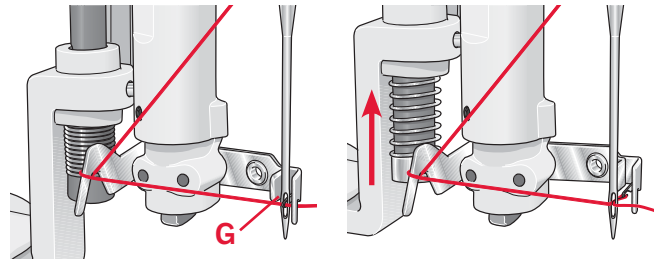
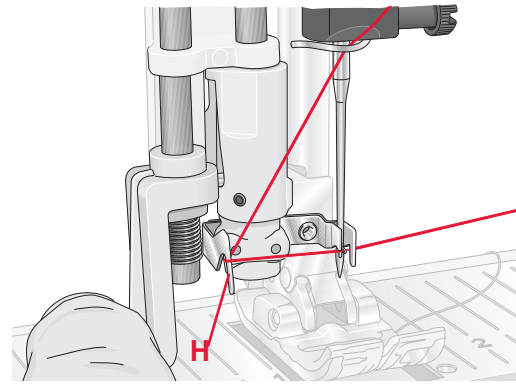

## Infilatura dell'ago doppio

Sostituire l'ago con un ago doppio. Assicurarsi che il piedino e l'ago siano sollevati.

1. Posizionare il filo sul rocchetto e montare un blocca-spola delle stesse dimensioni. Sollevare il porta-spola ausiliario. Fare scorrere un blocca-spola grande e un dischetto di feltro. Posizionare il secondo filo sul porta-rocchetto.
2. Tirare i fili nel guida-filo (A) dalla parte anteriore a quella posteriore. Collocare entrambi i fili da destra sotto il guida-filo di caricamento bobina (B) e sul disco di pre-tensionamento (C).
3. Abbassare il filo attraverso la fessura a destra e verso l'alto, attraverso la fessura per il filo a sinistra. Assicurarsi di far passare un solo filo sul lato sinistro e un solo filo sul lato destro del disco di tensionamento (D).
4. Infilare i fili da destra nella leva tendi-filo (E) quindi verso il basso attraverso la fessura per il filo a sinistra nel guida-filo. Assicurarsi che un filo sia all'interno del guida-filo (F) e l'altro all'esterno. Prestare inoltre attenzione a fare in modo che i fili non si attorciglino fra di loro.
5. Infilare gli aghi.

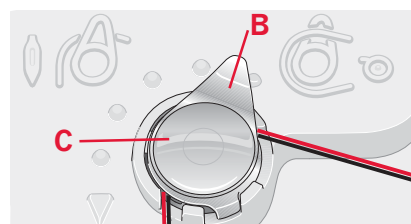
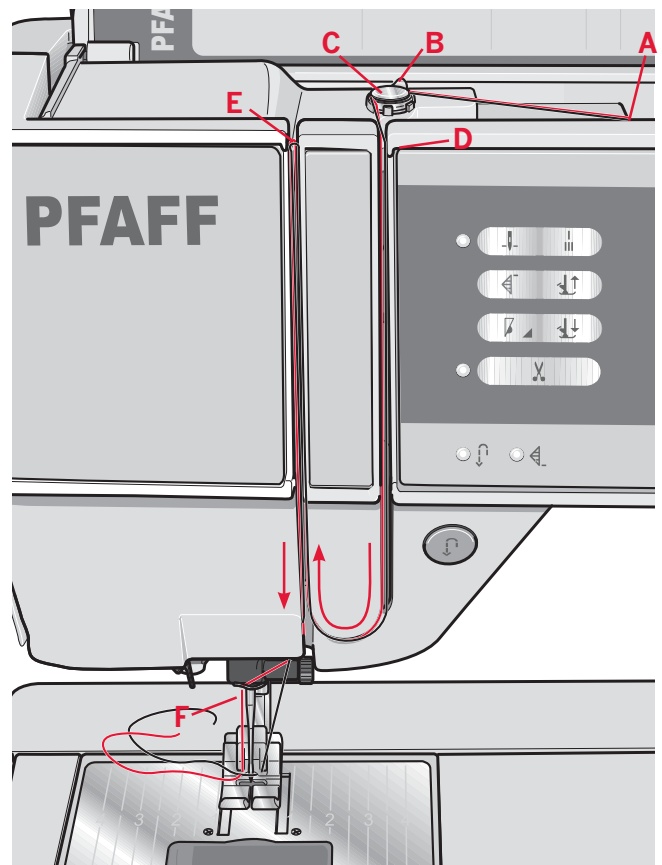

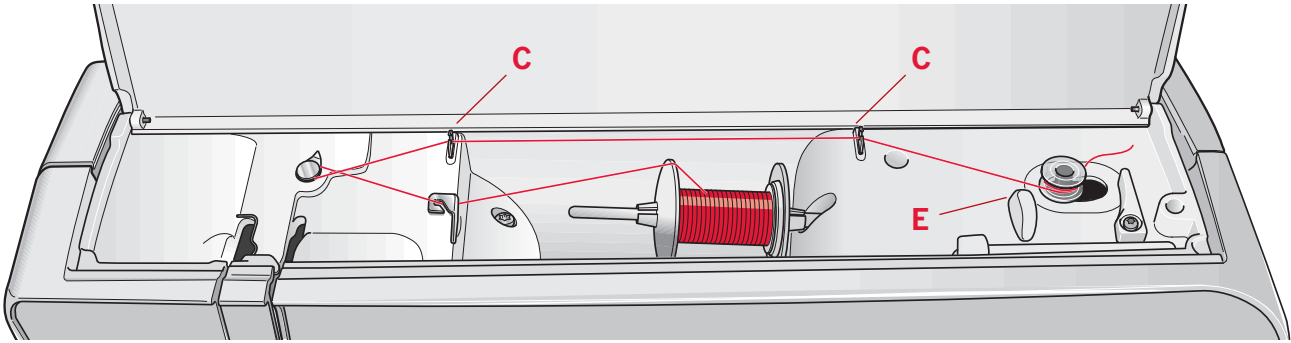

## Caricamento bobina

### Caricamento dalla posizione orizzontale

1. Posizionare una bobina vuota sul rispettivo alberino, con il logo rivolto verso l'alto. Usare esclusivamente bobine PFAFF® originali approvate per questo modello.
2. Posizionare il rocchetto sul porta-spola in posizione orizzontale. Fare scivolare saldamente un blocca-spola sul rocchetto.
3. Posizionare il filo nel guida-filo (A), dalla parte anteriore a quella posteriore. Tirare il filo in senso antiorario al di sopra del guida-filo di caricamento bobina (B) e poi attraverso il guida-filo di caricamento bobina (C) nella parte posteriore.

*Nota: Per tendere correttamente il filo, verificare che sia ben teso nel pretensionatore.*

4. Infilare attraverso la fessura della bobina (D) dall'interno verso l'esterno.
5. Spingere la leva della bobina verso destra per avvolgere. Un popup compare sullo schermo per indicare che il caricamento della bobina è attivo. Per cominciare a caricare la bobina abbassare il pedale.

Quando la bobina è piena, il caricamento si rallenta e si ferma automaticamente e il popup si chiude. Togliere la bobina e tagliare il filo con il taglia-filo (E).

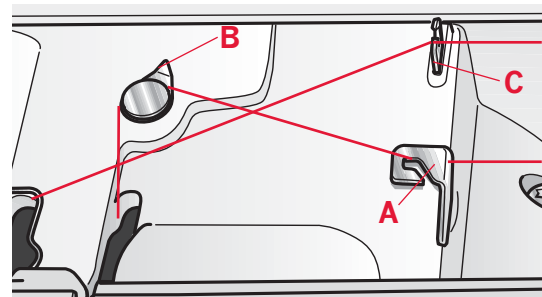
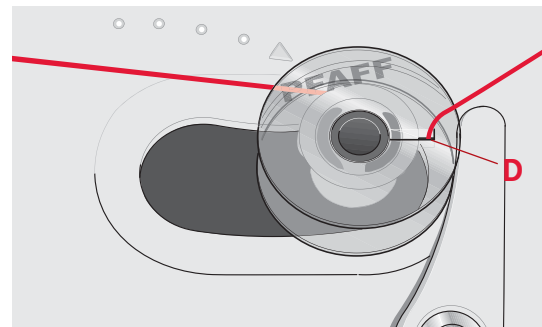
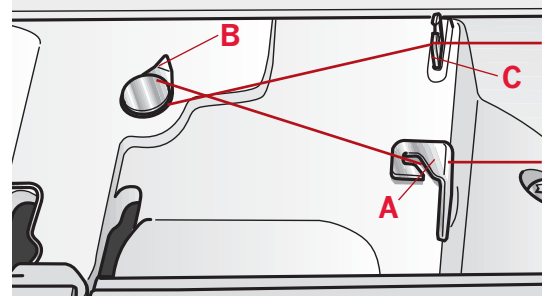

### Caricamento attraverso l'ago

Assicurarsi che il piedino e l'ago siano sollevati. Se si usa il piedino metallico, caricare esclusivamente attraverso l'ago.

Sollevare il filo dall'ago, sotto il piedino, verso l'alto attraverso la fessura per il filo a sinistra e il guida-filo della bobina (C). Poi, procedere come indicato ai punti 4 e 5 precedenti.



## Inserimento della bobina

1. Togliere il copri-bobina facendolo scorrere verso di sé.
2. Inserire la bobina nella rispettiva capsula, con il logo a a rivolto verso l'alto e il filo che si svolge da sinistra della bobina. In questo modo, tirando il filo, la bobina ruota in senso antiorario.
3. Tenere ferma la bobina con le dita per evitare che ruoti tirando con decisione il filo verso destra e quindi verso sinistra nella molla di tensione (A), fino a quando si innesta correttamente.
4. Far passare il filo intorno a (B) e sulla destra del taglia-filo (C). Riposizionare il coperchio. Tirare il filo verso sinistra per tagliarlo.

*Nota: Il copri-bobina può essere utilizzato come lente d'ingrandimento.*

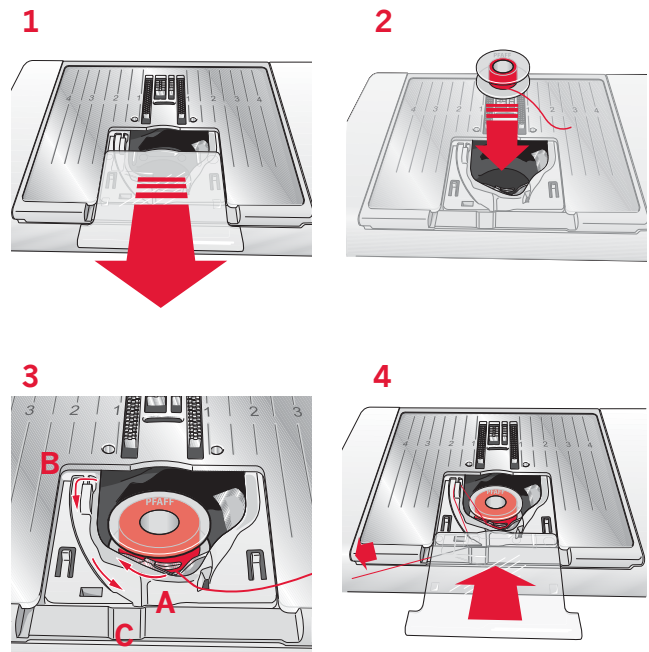

## Sistema IDT (Doppio Trasporto)

La macchina PFAFF® expression™ offre la soluzione ideale per cucire con precisione qualsiasi tipo di tessuto: il sistema IDT, ossia il Doppio Trasporto. Come per tutte le macchine industriali, il sistema IDT consente l'avanzamento della stoffa dall'alto e dal basso contemporaneamente. In questo modo l'avanzamento del materiale avviene con estrema precisione. Su tessuti particolarmente leggeri, come la seta o il rayon, questo sistema di doppio trasporto previene la formazione di grinze durante la cucitura. Il trasporto regolare garantisce inoltre la perfetta corrispondenza per tessuti stampati a quadri o a strisce. Il sistema IDT mantiene allineati i vari strati dei lavori di quilt, impedendo che gli strati superiori tirino.

### Innesto del sistema IDT

*Importante: per tutti i lavori con il sistema IDT (Doppio Trasporto), usare il piedino con la scanalatura posteriore centrale (D).*

Sollevare il piedino. Premere il sistema IDT verso il basso fino all'innesto.

### Disinnesto del sistema IDT

Sollevare il piedino. Tenere con due dita il gambo zigrinato del braccetto del sistema IDT. Tirare il sistema IDT verso il basso, quindi allontanarlo da sé per rilasciarlo lentamente verso l'alto.

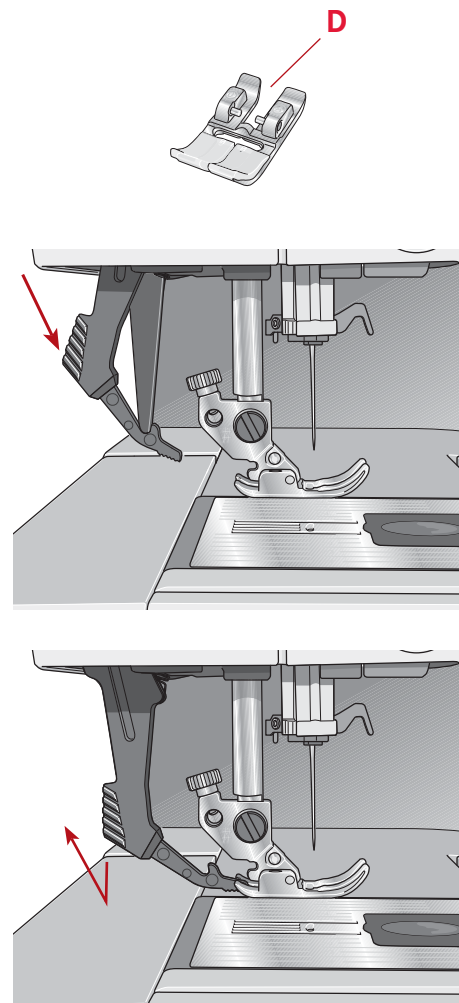



## Leva a ginocchio elettronica (4.0)

La macchina è dotata di una leva a ginocchio elettronica per la regolazione dell'altezza del piedino.

Inserire la leva a ginocchio nel foro appropriato che si trova sulla macchina. Il lato piatto deve essere rivolto verso l'alto. Regolare la barra rettangolare sulla leva a ginocchio fino al raggiungimento dell'altezza desiderata (A).

Se si preme la leva verso destra, il piedino si solleva. Ora, la stoffa può essere guidata con entrambe le mani.

Per rimuovere la leva a ginocchio, estrarla dal foro con delicatezza.

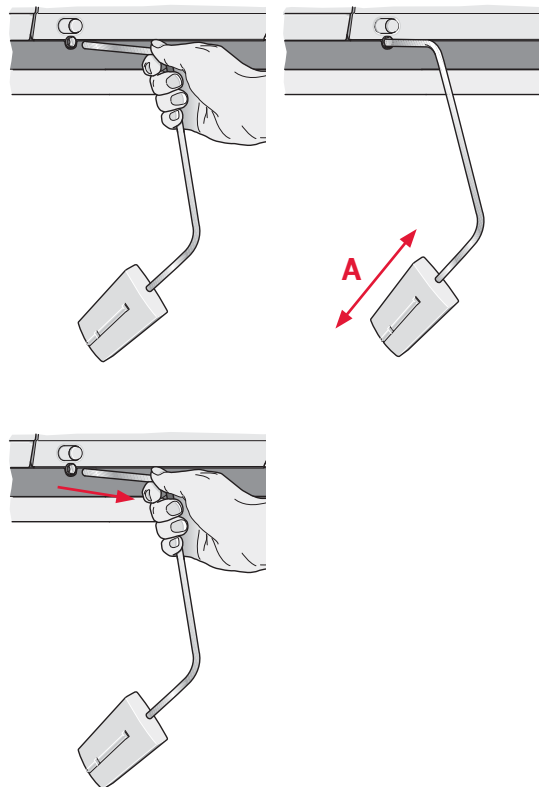

## Aghi

Nella macchina per cucire, l'ago svolge una funzione molto importante. Pertanto, consigliamo di usare esclusivamente aghi di qualità. Ad esempio, gli aghi del sistema 130/705H. La confezione di aghi di cui è dotata la macchina contiene aghi delle dimensioni usate più di frequente.

### Ago universale (B)

Gli aghi universali hanno la punta leggermente smussata e sono disponibili in molteplici misure per completare lavori di cucito su una varietà di tessuti diversi per tipo e peso.

### Ago per tessuti elastici (C)

Gli aghi per tessuti elastici sono provvisti di uno speciale solco per evitare di saltare punti quando il tessuto è piegato. Per tessuti in maglieria, costumi da bagno, felpa, pelle scamosciata e pelle sintetica. Questi aghi sono contrassegnati da una banda di colore giallo.

### Ago per ricamo (D)

Gli aghi per ricamo hanno un solco speciale, la punta leggermente smussata e la cruna leggermente più grande per non danneggiare filati e materiali. Vanno adoperati con filati metallici e altri filati speciali per realizzare ricami e cuciture decorative. Questi aghi sono contrassegnati da una banda di colore rosso.

### Ago per denim (E)

Gli aghi per denim hanno la punta acuminata per penetrare tessuti spessi senza deformare l'ago. Per tela, denim e microfibra. Questi aghi sono contrassegnati da una banda di colore blu.

### Aghi lanceolati (F)

L'ago lanceolato si caratterizza per le sue larghe sporgenze laterali che consentono di perforare il tessuto per cucire a punto entredeux e realizzare altri orli a giorno su tessuti in fibre naturali. Si ottengono risultati ottimali riducendo la larghezza del punto.

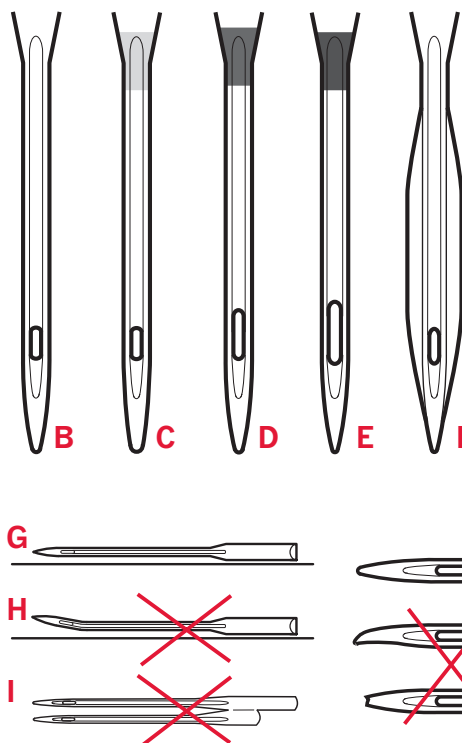

*Nota: sostituire l'ago frequentemente. Usare sempre aghi dritti con la punta affilata (G).*

*Gli aghi danneggiati (H) possono rompersi, saltare dei punti o fare impigliare il filo. Gli aghi danneggiati possono inoltre danneggiare la piastrina.*

*Non utilizzare aghi doppi asimmetrici (I) che potrebbero danneggiare la macchina per cucire.*

## Sostituzione dell'ago

1. Usare il foro dello strumento multiuso per sostenere l'ago.
2. Allentare la vite dell'ago. Se occorre, utilizzare il cacciavite.
3. Rimuovere l'ago.
4. Inserire il nuovo ago usando l'attrezzo multiuso. Inserire il nuovo ago con la parte piatta rivolta indietro e spingere fino in fondo.
5. Serrare la vite dell'ago fino a finecorsa.

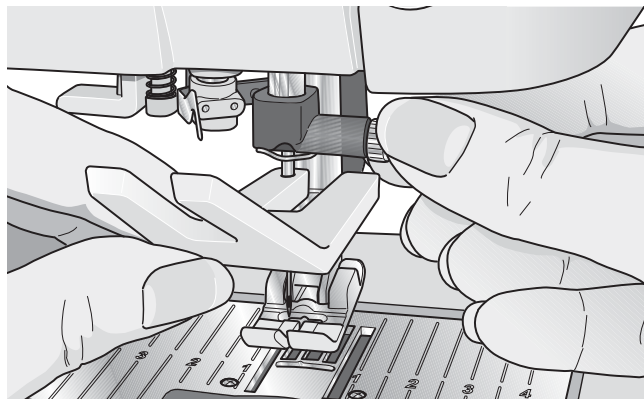

## Abbassamento delle griffe

Per abbassare le griffe, spostare verso sinistra l'interruttore sul lato anteriore della macchina; spostarlo a destra per sollevarle.

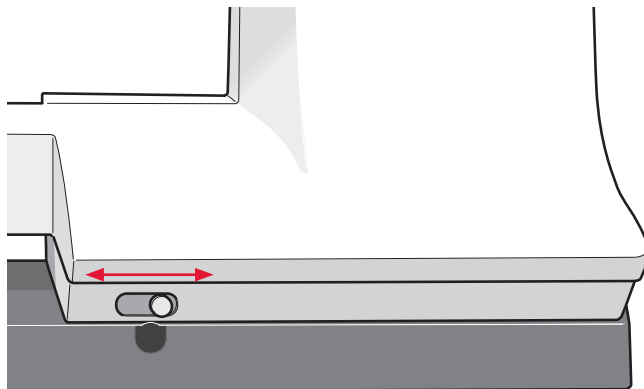

## Sostituzione del piedino

### Togliere il piedino

Premere il piedino verso il basso fino a sganciarlo dal relativo porta-piedino.

### Fissare il piedino

Mettere il piedino sotto il porta-piedino; in questo modo quando si abbassa il piedino, i suoi perni s'inseriscono nel porta-piedino.

*Nota: sollevare il piedino per verificare che sia fissato correttamente.*

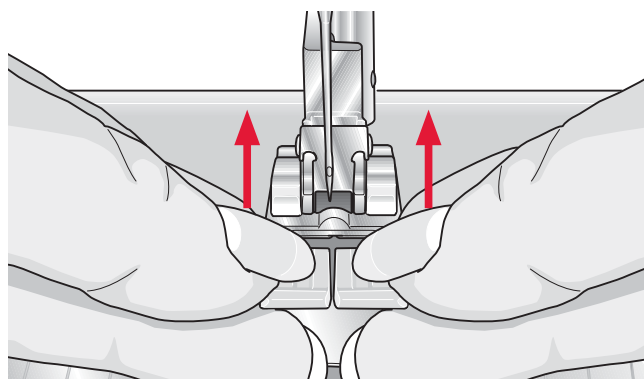
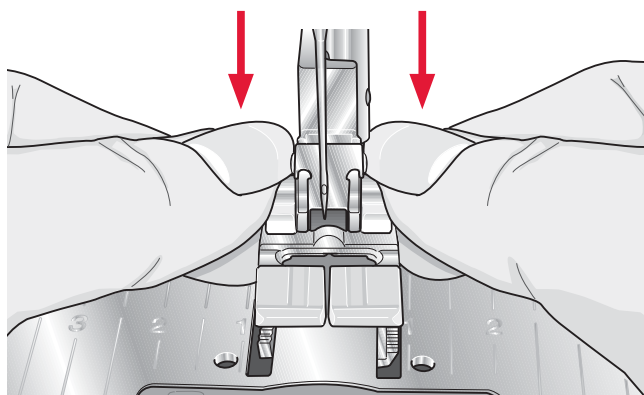



## Tasti per quilt expression™ 4.0

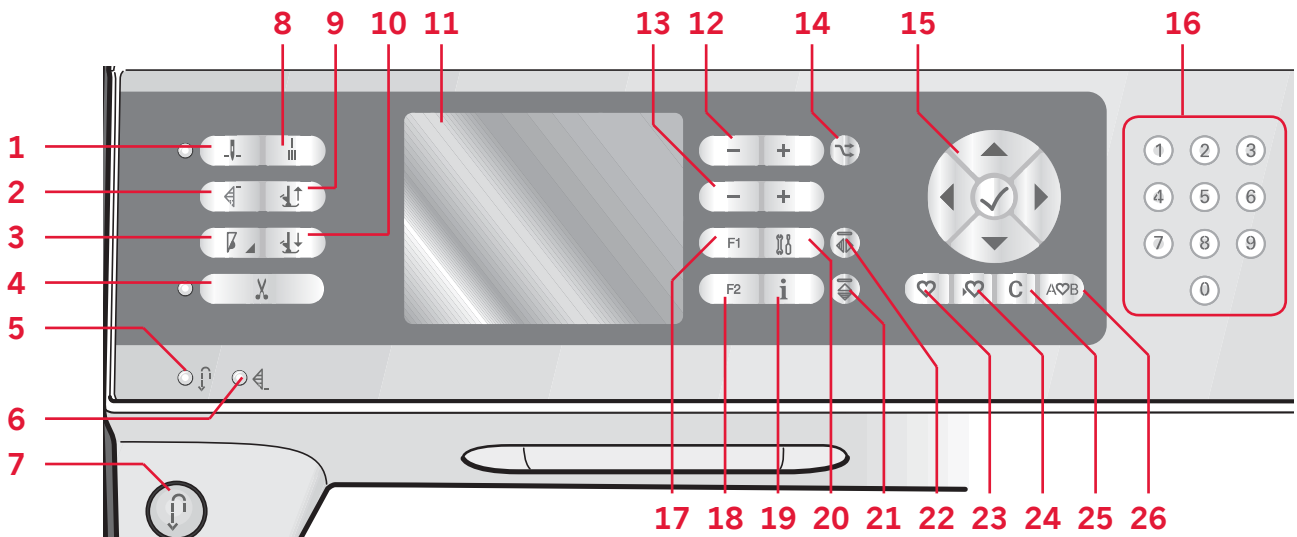

### Ago in su/giù con spia (1)

Premere questo tasto per sollevare o abbassare l'ago. Contemporaneamente, cambia l'impostazione della posizione di arresto dell'ago. Quando si attiva l'abbassamento dell'ago, si accende l'icona, l'ago si arresta in posizione abbassata e il piedino si solleva all'altezza di rotazione.

Si può inoltre sollevare o abbassare l'ago premendo il pedale.

### Ripresa del punto (2)

Se si è interrotta la cucitura a metà di un punto, premere il tasto di ripresa della cucitura per riprendere la cucitura dall'inizio del punto senza dover di nuovo impostare eventuali parametri speciali già definiti in precedenza.

Se si preme il tasto di ripresa del punto mentre si sta cucendo, il punto sarà terminato e poi la macchina si arresterà.

### Controllo velocità (3)

Spingere il tasto della velocità per rallentare la velocità di cucitura. Un'icona sullo schermo grafico indica quanto lentamente cucirà la macchina.

Spingere a lungo il tasto della velocità e utilizzare il volantino (15) per cambiare la velocità di cucitura.

*Nota: non è possibile selezionare una velocità maggiore di quella di default.*

### Taglia-filo con spia (4)

Premere il tasto quando non si sta cucendo e la macchina taglia il filo superiore e il filo della bobina e solleva piedino e ago. Per tagliare il filo prima che l'ago si sposti nella posizione iniziale del punto successivo, premere il tasto taglia-filo mentre si sta cucendo. La spia del taglia-filo s'illumina.

### Retromarcia (7) con spia (5)

Per la retromarcia costante, premere il tasto prima di cominciare a cucire. La spia di retromarcia (B) si accende e la macchina cuce in retromarcia fino alla successiva pressione del tasto.

Se il tasto viene premuto mentre si cuce, la macchina cucirà all'indietro fino al rilascio del tasto. Quando si spinge il tasto di retromarcia, la spia corrispondente si illumina.

La retromarcia si utilizza anche quando si cuciono a sole, si eseguono punti di rammendo e punti cordoncino rastremati per muoversi tra le parti del punto.

### Spia di fermatura programmata (6)

La spia di fermatura programmata si illumina per indicare che sono attive una o più opzioni di fermatura. La spia resta illuminata finché vengono utilizzate le opzioni.

### Fermatura immediata (8)

Se si preme il tasto di fermatura mentre si cuce la macchina cucirà pochi punti di fermatura e si arresterà automaticamente.

### **Piedino su e attivazione/disattivazione sollevamento extra (9)**

Sollewa il piedino e l'ago nella posizione sollevata. Premere il tasto una volta per realizzare il sollevamento extra del piedino.

### **Piedino abbassato e attivazione/disattivazione rotazione (10)**

Abbassare completamente il piedino. Premere il tasto una volta per sollevare il piedino all'altezza di rotazione. Quando si inizia a cucire il piedino si abbassa automaticamente.

### **Schermo grafico (11)**

Lo schermo grafico consente di visualizzare tutte le selezioni e le opzioni. I punti sono visualizzati in scala reale.

### **Larghezza o posizione del punto (12)**

Aumentare o diminuire la larghezza del punto usando + e -.

Spingere il tasto delle alternative (14) per vedere la posizione del punto selezionato. I tasti + e - consentono di modificarla.

### **Lunghezza o densità del punto (13)**

Aumentare o diminuire la lunghezza del punto usando + e -.

Spingere il tasto delle alternative (14) per vedere l'impostazione della densità per i punti cordoncino. I tasti + e - consentono di modificare la densità per il punto selezionato.

### **Alternative (14)**

Quando si seleziona un punto decorativo, sullo schermo grafico vengono visualizzate le impostazioni di larghezza e lunghezza. Se si spinge il tasto delle alternative, invece della larghezza impostata viene visualizzata la posizione del punto e invece della lunghezza impostata viene visualizzata la densità del punto.

### **Volantino (15)**

Utilizzare questi tasti per spostarsi nello schermo grafico. Il volantino dispone di tasti freccia già e su, destra e sinistra, mentre l'icona centrale è il simbolo dell'OK.

Il volantino ha molteplici funzioni, ad esempio consente di passare da un punto all'altro, impostare la grandezza di un'asola e spostarsi tra le opzioni nel menu delle impostazioni.

### **Selezione diretta (16)**

I tasti da 0 a 9, spinti singolarmente o in una combinazione, consentono di selezionare immediatamente il punto associato al numero.

### **F1 - Funzione 1 (17)**

Il tasto F1 consente di impostare la funzione di tapering. Viene utilizzato anche per ripetere le asole e per disattivare la ripetizione per i punti di rammendo. Le selezioni vengono tutte visualizzate sullo schermo grafico.

Nelle sequenze il tasto F1 consente di selezionare un gruppo di caratteri.

### **F2 - Funzione 2 (18)**

Il tasto F2 consente di impostare le opzioni di fermatura e taglia-filo e, nelle sequenze, di selezionare il font. Le selezioni vengono tutte visualizzate sullo schermo grafico.

### **Tasto informazioni (19)**

Spingere questo tasto per visualizzare e nascondere i consigli.

### **Menu impostazioni (20)**

Spingere il tasto per aprire il menu con le impostazioni della macchina.

### **Specchiatura in orizzontale (21)**

Consente di specchiare in orizzontale punti e sequenze.

### **Specchiatura in verticale (22)**

Consente di specchiare in verticale punti e sequenze.

### **Carica una sequenza o un punto personale (23)**

Spingere questo tasto per caricare una sequenza o un punto personale.

### **Salva una sequenza o un punto personale (24)**

Spingere questo tasto per salvare una sequenza o un punto nella memoria della macchina.

### **Cancella (25)**

Consente di cancellare singoli punti di una sequenza oppure sequenze e punti personali.

### **Ordina in sequenza (26)**

Spingere questo tasto per inserire una sequenza.



## Tasti per expression™ 3.0

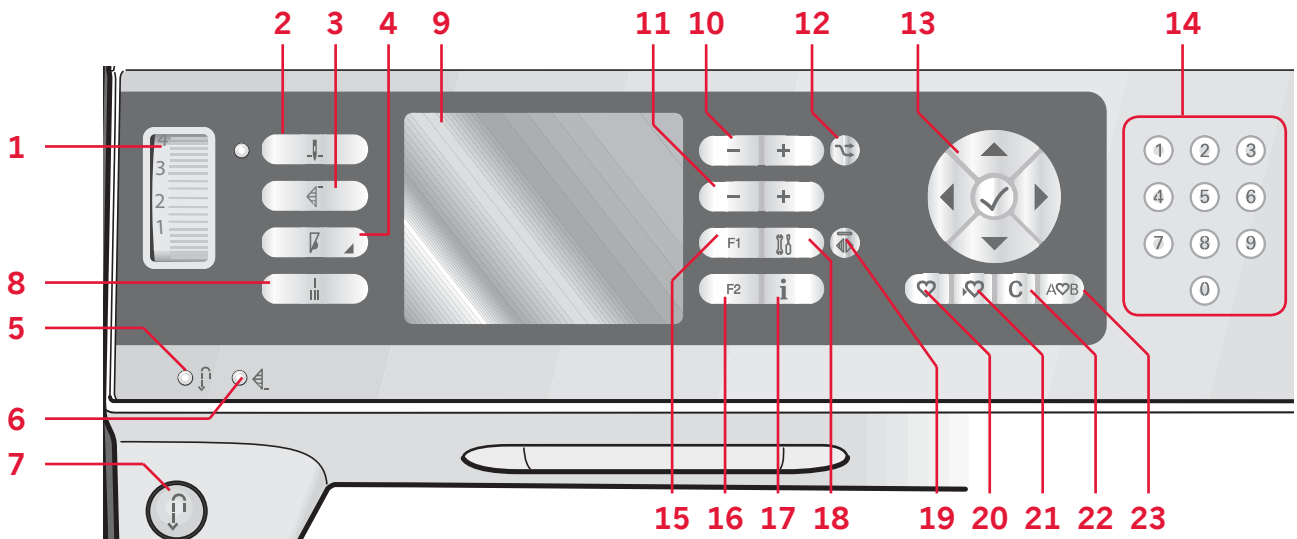

### Rotellina di tensione filo (1)

Se occorre, regolare la tensione del filo superiore utilizzando le tacche sulla rotellina.

### Ago in su/giù con spia (2)

Premere questo tasto per sollevare o abbassare l'ago. Contemporaneamente, cambia l'impostazione della posizione di arresto dell'ago. Quando si attiva l'abbassamento dell'ago, si accende l'icona, l'ago si arresta in posizione abbassata.

Si può inoltre sollevare o abbassare l'ago premendo il pedale.

### Ripresa del punto (3)

Se si è interrotta la cucitura a metà di un punto, premere il tasto di ripresa della cucitura per riprendere la cucitura dall'inizio del punto senza dover di nuovo impostare eventuali parametri speciali già definiti in precedenza.

Se si preme il tasto di ripresa del punto mentre si sta cucendo, il punto sarà terminato e poi la macchina si arresterà.

### Controllo velocità (4)

Spingere il tasto della velocità per rallentare la velocità di cucitura. Un'icona sullo schermo grafico indica quanto lentamente cucirà la macchina.

Spingere a lungo il tasto della velocità e utilizzare il volantino (13) per cambiare la velocità di cucitura.

*Nota: non è possibile selezionare una velocità maggiore di quella di default.*

### Retromarcia (7) con spia (5)

Per la retromarcia costante, premere il tasto prima di cominciare a cucire. La spia di retromarcia (B) si accende e la macchina cuce in retromarcia fino alla successiva pressione del tasto.

Se il tasto viene premuto mentre si cuce, la macchina cucirà all'indietro fino al rilascio del tasto. Quando si spinge il tasto di retromarcia, la spia corrispondente si illumina.

La retromarcia si utilizza anche quando si cuciono a soles, si eseguono punti di rammendo e punti cordoncino rastremati per muoversi tra le parti del punto.

### Spia di fermatura programmata (6)

La spia di fermatura programmata si illumina per indicare che sono attive una o più opzioni di fermatura. La spia resta illuminata finché vengono utilizzate le opzioni.

### Fermatura immediata (8)

Se si preme il tasto di fermatura mentre si cuce la macchina cucirà pochi punti di fermatura e si arresterà automaticamente.

**Schermo grafico (9)**

Lo schermo grafico consente di visualizzare tutte le selezioni e le opzioni. I punti sono visualizzati in scala reale.

**Larghezza o posizione dei punti (10)**

Aumentare o diminuire la larghezza del punto usando + e -.

Spingere il tasto delle alternative (12) per vedere la posizione del punto selezionato. I tasti + e - consentono di modificarla.

**Lunghezza o densità del punto (11)**

Aumentare o diminuire la lunghezza del punto usando + e -.

Spingere il tasto delle alternative (12) per vedere l'impostazione della densità per i punti cordoncino. I tasti + e - consentono di modificare la densità per il punto selezionato.

**Alternative (12)**

Quando si seleziona un punto decorativo, sullo schermo grafico vengono visualizzate le impostazioni di larghezza e lunghezza. Se si spinge il tasto delle alternative, invece della larghezza impostata viene visualizzata la posizione del punto e invece della lunghezza impostata viene visualizzata la densità del punto.

**Volantino (13)**

Utilizzare questi tasti per spostarsi nello schermo grafico. Il volante dispone di tasti freccia già e su, destra e sinistra, mentre l'icona centrale è il simbolo dell'OK.

I tasti hanno molteplici funzioni, ad esempio consentono di passare da un punto all'altro, impostare la grandezza di un'asola e spostarsi tra le opzioni nel menu delle impostazioni. Le selezioni possono essere confermate con l'icona centrale del volante (simbolo di OK).

**Selezione diretta (14)**

I tasti da 0 a 9, spinti singolarmente o in una combinazione, consentono di selezionare immediatamente il punto associato al numero.

**F1 - Funzione 1 (15)**

Il tasto F1 consente di impostare la funzione di tapering. Viene utilizzato anche per ripetere le asole e per disattivare la ripetizione per i punti di rammendo. Le selezioni vengono tutte visualizzate sullo schermo grafico.

Nelle sequenze il tasto F1 consente di selezionare un gruppo di caratteri.

**F2 - Funzione 2 (16)**

Il tasto F2 consente di impostare le opzioni di fermatura e, nelle sequenze, di selezionare il font. Le selezioni vengono tutte visualizzate sullo schermo grafico.

**Tasto informazioni (17)**

Spingere questo tasto per visualizzare e nascondere i consigli.

**Menu impostazioni (18)**

Spingere il tasto per aprire il menu con le impostazioni della macchina.

**Specchiatura in verticale (19)**

Consente di specchiare i punti in verticale.

**Carica una sequenza o un punto personale (20)**

Spingere questo tasto per caricare una sequenza o un punto personale.

**Salva una sequenza o un punto personale (21)**

Spingere questo tasto per salvare una sequenza o un punto nella memoria della macchina.

**Cancella (22)**

Consente di cancellare singoli punti di una sequenza oppure sequenze e punti personali.

**Ordina in sequenza (23)**

Spingere questo tasto per inserire una sequenza.

## Tasti per expression™ 2.0

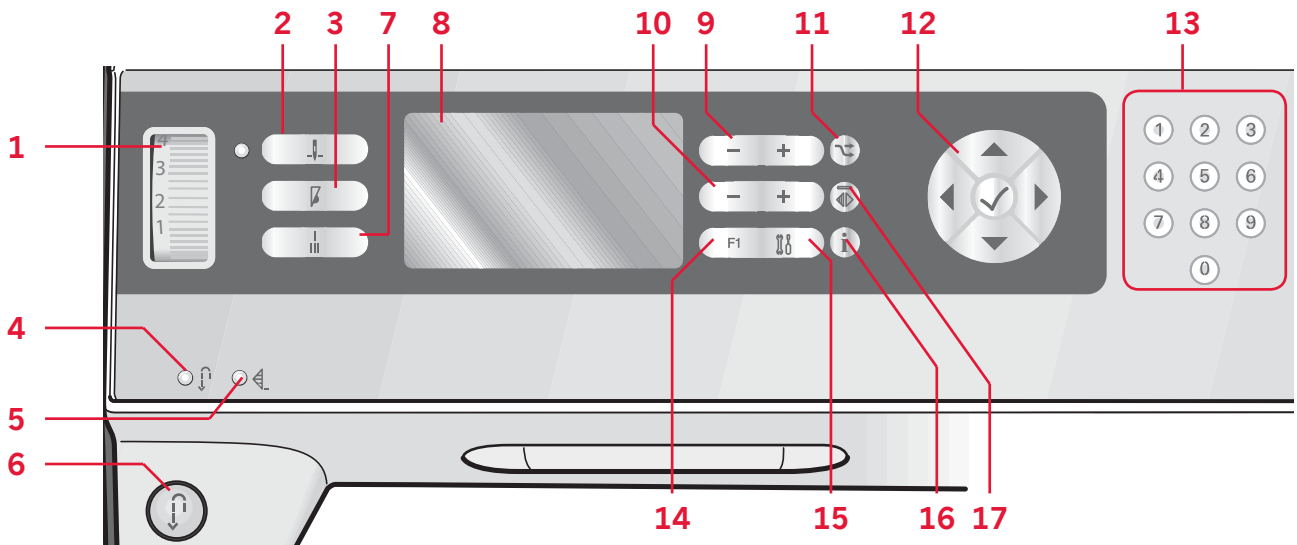

### Rotellina di tensione filo (1)

Se occorre, regolare la tensione del filo superiore utilizzando le tacche sulla rotellina.

### Ago in su/giù con spia (2)

Premere questo tasto per sollevare o abbassare l'ago. Contemporaneamente, cambia l'impostazione della posizione di arresto dell'ago. Quando si attiva l'abbassamento dell'ago, si accende l'icona, l'ago si arresta in posizione abbassata.

Si può inoltre sollevare o abbassare l'ago premendo il pedale.

### Controllo velocità (3)

Spingere il tasto della velocità per dimezzare la velocità di cucitura. Sullo schermo grafico compare un'icona che indica che la velocità di cucitura è dimezzata. Spingere nuovamente il tasto per riprendere a cucire a massima velocità.

### Retromarcia (6) con spia (4)

Per la retromarcia costante, premere il tasto prima di cominciare a cucire. La spia di retromarcia (4) si accende e la macchina cuce in retromarcia fino alla successiva pressione del tasto.

Se viene premuto mentre si cuce, la macchina cucirà all'indietro fino al rilascio del tasto.

Quando si spinge il tasto di retromarcia, la spia corrispondente si illumina.

La retromarcia si utilizza anche per la cucitura delle asole, per la fermatura finale e se si eseguono punti di rammendo per spostarsi tra le parti del punto.

### Spia di fermatura programmata (5)

La spia di fermatura programmata si illumina per indicare che sono attive una o più opzioni di fermatura. La spia resta illuminata finché vengono utilizzate le opzioni.

### Fermatura immediata (7)

Se si preme il tasto di fermatura mentre si cuce la macchina cucirà pochi punti di fermatura e si arresterà automaticamente.

### Schermo grafico (8)

Lo schermo grafico consente di visualizzare tutte le selezioni e le opzioni. I punti sono visualizzati in scala reale.

### Larghezza o posizione dei punti (9)

Aumentare o diminuire la larghezza del punto usando + e -.

Spingere il tasto delle alternative (11) per vedere la posizione del punto selezionato. I tasti + e - consentono di modificarla.

**Lunghezza o densità del punto (10)**

Aumentare o diminuire la lunghezza del punto usando + e -.

Spingere il tasto delle alternative (11) per vedere l'impostazione della densità per i punti cordoncino.

I tasti + e - consentono di modificare la densità per il punto selezionato.

**Alternative (11)**

Quando si seleziona un punto decorativo, sullo schermo grafico vengono visualizzate le impostazioni di larghezza e lunghezza. Se si spinge il tasto delle alternative, invece della larghezza impostata viene visualizzata la posizione del punto e invece della lunghezza impostata viene visualizzata la densità del punto.

**Volantino (12)**

Utilizzare questi tasti per spostarsi nello schermo grafico. Il volante dispone di tasti freccia già e su, destra e sinistra, mentre l'icona centrale è il simbolo dell'OK.

I tasti hanno molteplici funzioni, ad esempio consentono di passare da un punto all'altro, impostare la grandezza di un'asola e spostarsi tra le opzioni nel menu delle impostazioni. Le selezioni possono essere confermate con l'icona centrale del volante (simbolo di OK).

**Selezione diretta (13)**

I tasti da 0 a 9, spinti singolarmente o in una combinazione, consentono di selezionare immediatamente il punto associato al numero.

**F1 - Funzione 1 (14)**

Il tasto F1 consente di attivare le opzioni di fermatura. Viene utilizzato anche per ripetere le asole e per disattivare la ripetizione per i punti di rammendo. Le selezioni vengono tutte visualizzate sullo schermo grafico.

**Menu impostazioni (15)**

Spingere il tasto per aprire il menu con le impostazioni della macchina.

**Tasto informazioni (16)**

Spingere questo tasto per visualizzare e nascondere i consigli.

**Specchiatura in verticale (17)**

Consente di specchiare i punti in verticale.

## Menu impostazioni

Nel menu Impostazioni, è possibile ignorare le impostazioni automatiche ed effettuare regolazioni manuali alle impostazioni della macchina, a quelle del suono e a quelle dello schermo.

Aprire il menu spingendo il tasto del menu delle impostazioni e selezionare l'impostazione da regolare, spingendo i tasti freccia su e giù sul volantino.

I tasti freccia sinistra e destra permettono di regolare i valori e attivare le impostazioni oppure di aprire un elenco di scelte, premendo OK. Una casella piena indica un'impostazione attiva, una casella vuota un'impostazione non attiva.

*Nota: se un'impostazione non può essere combinata con un'impostazione selezionata in precedenza, i contorni della casella saranno tratteggiati.*

Accanto ad alcune impostazioni alternative sono visibili due icone.

 Questa icona indica che l'impostazione resterà attiva finché non si seleziona un altro punto.

 Questa icona indica che l'impostazione resterà attiva finché non si spegne la macchina.

L'assenza di icone indica che l'impostazione resterà attiva finché non sarà disattivata.

Per uscire dal menu delle impostazioni, spingerne nuovamente il tasto.

### Tensione filo (4.0)

La macchina per cucire preimposta elettronicamente una tensione del filo per il punto selezionato. Può essere necessario regolare la tensione in base a tessuto, imbottitura, filo ecc. Per regolare la tensione del filo, utilizzare i tasti freccia sinistra e destra del volantino. Le modifiche interessano soltanto il punto selezionato. Quando si seleziona un altro punto le impostazioni vengono riportate sul valore di default.

 **4.6** Nella modalità Cucito, spingere il tasto delle informazioni per vedere la tensione del filo selezionata al momento.



**Per 3.0 e 2.0:** le istruzioni su come impostare la tensione del filo sono riportate a pag. 3:2.

### Ago doppio (4.0 e 3.0)

Attivare la funzione dell'ago doppio e utilizzare i tasti freccia sinistra e destra del volantino per impostare la larghezza dell'ago doppio. Quando si seleziona la misura di un ago doppio, la larghezza di tutti i punti è limitata per evitare di rompere l'ago.

 In modalità Cucito, spingere il pulsante delle informazioni. Viene visualizzata l'icona con i consigli per l'ago doppio.

L'impostazione resta attiva fino a che non si deseleziona l'impostazione dell'ago doppio.

Impostazioni	
Tensione filo	4.6 
Ago doppio	3.0 <input type="checkbox"/>
Sicur. largh. punto	<input type="checkbox"/>
Pied. a molla FreeM	<input type="checkbox"/>
Sensormatic a mano lib.	<input type="checkbox"/>
Pressione piedino P	6.5 
Soll. auto piedino	<input type="checkbox"/>

*Nota: non è possibile usare ago doppio e sicurezza larghezza punto contemporaneamente.*

*Se si seleziona un punto troppo largo per le dimensioni dell'ago doppio, viene visualizzato un popup di avvertimento.*

### Sicurez. largh. punto (4.0 e 3.0)

Selezionare questa funzione quando si utilizzano una piastrina o un piedino per punto dritto per bloccare l'ago in posizione centrale per tutti i punti, in modo da evitare il danneggiamento dell'ago, del piedino e della piastrina.

 In modalità Cucito, spingere il pulsante delle informazioni. Viene visualizzata l'icona di sicurezza della larghezza punto.

Quando si accende nuovamente la macchina per cucire con questa impostazione attivata e per ogni selezione del punto che non sia un punto dritto, un popup informa che è stato impostato un punto dritto. Deselezionare la sicurezza larghezza punto per tornare al cucito normale.

*Nota: non è possibile usare ago doppio e sicurezza larghezza punto contemporaneamente.*



### Piedino a molla a mano libera (4.0)

Attivare per impostare la macchina in modalità Piedino a molla a mano libera. Abbassare le griffe. Un piedino si solleva e si abbassa ad ogni punto per trattenere il tessuto sulla piastrina di cucitura durante la formazione del punto.



In modalità Cucito, spingere il pulsante delle informazioni. Invece dei consigli sul piedino viene visualizzata l'icona del piedino a molla a mano libera.

All'accensione della macchina, un popup indica che è attiva la cucitura del piedino a molla a mano libera.

*Nota: il piedino a mano libera a estremità aperta è opzionale e può essere acquistato presso il proprio rivenditore PFAFF® autorizzato. Non usare se è attivato Sensormatic a mano libera, per evitare che l'ago danneggi il piedino.*

*Per ricamare, è possibile usare il piedino a mano libera a estremità aperta, o qualsiasi piedino a molla con alloggiamento in plastica grigio chiaro.*

### Sensormatic a mano libera (4.0)

Attivare per impostare la macchina in modalità Sensormatic a mano libera per il piedino 6A. Abbassare le griffe.

In modalità Cucito, spingere il pulsante delle informazioni. Invece dei consigli sul piedino viene visualizzata l'icona Sensormatic a mano libera.



Cucendo a mano libera a bassa velocità, il piedino si solleva e si abbassa ad ogni punto per trattenere il tessuto sulla piastrina di cucitura durante la formazione del punto. Ad una velocità superiore, il piedino resta sospeso sul tessuto mentre si cuce. Il tessuto deve essere spostato manualmente.

Quando si accende la macchina, un popup indica che è attivo Sensormatic a mano libera.

### Altezza del piedino per cucitura a mano libera(4.0)

Quando la macchina è impostata sulla cucitura a mano libera si può modificare l'altezza del piedino. Nella posizione di cucitura a mano libera Sensormatic, il tessuto dovrebbe muoversi liberamente sotto il piedino. Si possono formare dei punti saltati se il tessuto dovesse muoversi in su e in giù seguendo il movimento dell'ago. In questo caso quindi è necessario abbassare l'altezza del piedino per ridurre lo spazio tra piedino e tessuto, eliminando così il formarsi di punti saltati.

*Nota: attenzione a non abbassare troppo l'altezza del piedino. Il tessuto deve continuare a potersi muovere liberamente.*

### Pressione del piedino (4.0)

Nella maggior parte dei casi, non è necessario regolare la pressione del piedino. Quando si utilizzano le tecniche speciali, per ottenere risultati ottimali occorre regolare la pressione.

La pressione va regolata utilizzando i tasti freccia sinistra e destra del volantino. La pressione aumenta proporzionalmente al numero e il valore può essere impostato tra 0 e 9, con incrementi di 0,5. Quando si spegne la macchina l'impostazione manuale viene persa.

*Nota: se si desidera cambiare la pressione del piedino per un'intera sequenza, prima di cambiare l'impostazione passare la sequenza in modalità Cucito.*

### Sollevamento autom. piedino (4.0)

Selezionandolo, si attiva il sollevamento automatico del piedino. Il piedino si solleva all'altezza di rotazione, ad esempio quando si arresta il cucito con l'ago in posizione abbassata. Deselezionandolo, il piedino resta abbassato anche se la macchina si arresta con l'ago in posizione abbassata.

### Bilanciamento

Quando si cuce su tessuti speciali o si esegue una tecnica speciale, può essere necessario regolare il bilanciamento. Cominciare eseguendo un punto su una pezza di stoffa. Utilizzare i tasti freccia sinistra e destra per bilanciare il punto -7 e 7. La volta successiva che si cuce il bilanciamento sarà regolato. Le modifiche interessano soltanto il punto selezionato. Quando si seleziona un altro punto le impostazioni vengono riportate sul valore di default.

### Lingua

Utilizzare i tasti freccia sinistra e destra per cambiare la lingua di testo per la macchina.

### Allarme acustico

È possibile attivare o disattivare tutti i suoni. Per impostazione di default i suoni sono attivi.

### Contrasto

Regolare il contrasto dello schermo grafico utilizzando i tasti freccia sinistra e destra. Il valore può essere impostato tra -20 e 20, con incrementi di 1.

### Versione del software

Controllare la versione del software per la macchina per cucire.

Cucito



# Cucito

La modalità Cucito è la prima visualizzazione che appare sullo schermo grafico quando si accende la macchina. Il punto selezionato viene visualizzato in scala reale nel campo punti. Qui sono disponibili tutte le informazioni di base che occorrono per cominciare a cucire. Questo è anche il menu in cui è possibile regolare le impostazioni del punto. Il punto dritto è quello selezionato di default.

## Modalità cucito - panoramica

1. Numero del punto selezionato
2. Campo del punto
3. Larghezza del punto/posizioni del punto
4. Lunghezza del punto/densità del punto
5. Funzione tapering (4.0 e 3.0)
6. Opzioni di fermatura

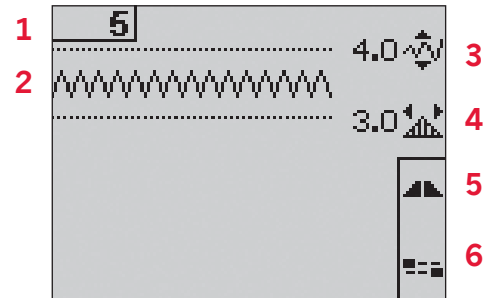

## Selezione di un punto

Se si spinge uno dei tasti di selezione diretta, si seleziona immediatamente il numero del punto corrispondente. Spingere due o tre numeri in rapida successione per selezionare un punto da 10 in su. Se il numero del punto è inesistente, viene emesso un breve segnale acustico e viene selezionato il punto corrispondente al primo numero inserito.

Utilizzare i tasti freccia su e giù del volantino per passare da un punto all'altro.

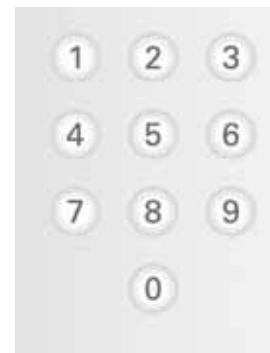

## Consigli di cucito

Spingere il tasto delle informazioni per visualizzare i consigli di cucito per il punto corrente.

Per nascondere le informazioni basta spingere nuovamente il tasto.

7. Impostazioni/suggerimenti per l'ago

 Impostare per ago doppio (4.0 e 3.0)

 Ago lanceolato consigliato

 Impostare per sicurezza larghezza punto (4.0 e 3.0)

8. Consiglio per il piedino
9. Stabilizzatore consigliato
10. Griffe/IDT consigliati
11. Valore di tensione filo (4.0) / Tensione consigliata (3.0 e 2.0)

*Nota: i simboli e le opzioni non sono visualizzati tutti contemporaneamente.*

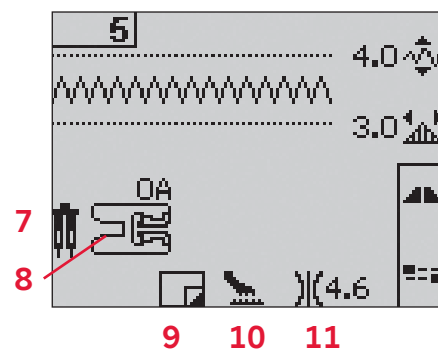

## Modifica dei punti

La macchina imposterà le migliori impostazioni per ciascun punto selezionato. È possibile realizzare le proprie regolazioni sul punto selezionato.

Le modifiche alle impostazioni interessano soltanto il punto selezionato. Le impostazioni modificate saranno azzerate sui valori di default quando si seleziona un altro punto. Le impostazioni modificate non sono salvate automaticamente allo spegnimento della macchina.

Per ogni modifica, La larghezza e la lunghezza impostate per il punto sono visualizzare accanto alle icone. Quando si tenta di superare le impostazioni minima o massima per larghezza e lunghezza, si ode un segnale acustico.

*Nota: quando si cambia l'impostazione, i numeri vengono evidenziati.*

### Larghezza punto (1)

Aumentare o diminuire la larghezza del punto usando + e -.

### Lunghezza punto (2)

Aumentare o diminuire la lunghezza del punto usando + e -. Se si allunga un punto a zigzag o un punto decorativo, l'intero punto risulterà più lungo. Se si allunga un punto cordoncino dove è possibile regolare la densità, l'intero punto sarà più lungo, ma la densità resterà invariata.

### Posizione del punto (3)

Spingere il tasto delle alternative per visualizzare la posizione invece della larghezza del punto. Utilizzare i tasti + e - per spostare il punto a sinistra o a destra.

*Nota: questo spostamento è possibile solo con un punto di larghezza inferiore a 9 mm. Al caso, la larghezza del punto può essere ridotta.*

### Densità punto (4)

Spingere il tasto delle alternative per visualizzare la densità impostata invece della lunghezza del punto per i punti cordoncino. A questo punto i tasti di lunghezza punto + e - consentono di regolare la densità. La densità del punto non ha alcuna relazione con la lunghezza effettiva dell'intero punto.

*Nota: si usa spesso con fili speciali e quando si desidera un punto cordoncino meno denso. Se è stata selezionata un'asola, sullo schermo grafico viene visualizzata per default l'impostazione della densità invece della lunghezza del punto.*

### Tensione filo (5)

Per un punto più bello e resistente, assicurarsi che la tensione del filo nell'ago sia impostata in modo corretto, ad es. per il cucito generico, che i fili siano disposti uniformemente tra i due strati di stoffa.

Se il filo della bobina è visibile sul lato superiore del tessuto, significa che la tensione del filo nell'ago è eccessiva. Ridurre della tensione del filo nell'ago.

Se il filo della bobina è visibile sul lato inferiore del tessuto, significa che la tensione del filo nell'ago è insufficiente. Aumentare della tensione del filo nell'ago.

Per asole e punti decorativi, è necessario che il filo dell'ago in alto sia visibile sotto la stoffa.

**Per 4.0:** la macchina per cucire preimposta elettronicamente la tensione del filo ottimale per il punto selezionato. Le istruzioni su come modificare manualmente l'impostazione sono riportate a pag. 2:16.

**Per 3.0 e 2.0:** spingere il tasto delle informazioni. Impostare la tensione del filo consigliata indicata sullo schermo grafico (5). La tensione va impostata girando la rotellina di tensione filo.

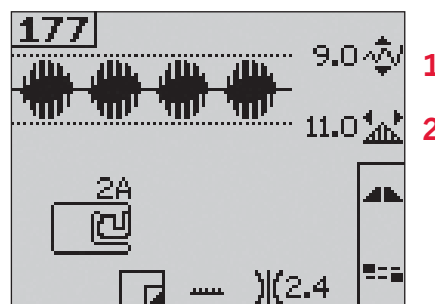
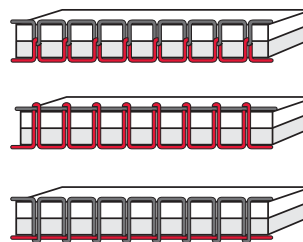

5



Spingere il tasto delle alternative per visualizzare densità e posizione del punto





## Specchiatura

Per specchiare punti o sequenze in verticale, spingere il tasto corrispondente.

**Per 4.0:** per specchiare in orizzontale, spingere il tasto corrispondente.

## Opzioni di fermatura

Le opzioni di fermatura consentono di programmare le fermature sia all'inizio (A) sia alla fine (B) del punto.

1. Spingere il tasto F2 (F1 per 2.0) per aprire la visualizzazione delle opzioni di fermatura.
2. Utilizzare il volantino per passare da un'opzione all'altra e spingere OK per selezionare le funzioni desiderate.
3. Una volta completate le selezioni, chiudere la visualizzazione spingendo nuovamente il tasto F2 (tasto F2 per 2.0). Sullo schermo grafico vengono visualizzate le miniature della fermatura (D) per indicare quali sono le funzioni di fermatura selezionate. Le selezioni rimangono attive finché non vengono deselezionate.

*Nota: per la fermatura immediata, usare il tasto Fermatura che si trova nella parte anteriore della macchina.*

## Cucitura con le opzioni di fermatura selezionate

1. La fermatura iniziale (A) viene eseguita non appena si comincia a cucire.
2. Spingere il tasto di retromarcia per attivare la fermatura finale (B). Si illumina la spia di fermatura programmata. La macchina completa il punto ed esegue una fermatura.  
**Per 4.0:** se è programmato un taglio di filo (C), la macchina esegue la fermatura finale e poi taglia automaticamente i fili. L'ago e il piedino si sollevano.

*Nota: per attivare la cucitura all'indietro, interrompere la cucitura e spingere due volte il tasto di retromarcia. La spia della retromarcia s'illumina. La fermatura non viene eseguita.*

*Per attivare la fermatura finale, spingere il tasto della retromarcia mentre si cuce in retromarcia. Si illuminano sia la spia della retromarcia sia la spia della fermatura programmata.*

*Per ripristinare la cucitura in avanti, interrompere la cucitura in retromarcia e spingere il tasto della retromarcia. Le spie sono tutte spente e non viene eseguita alcuna fermatura.*

3. Per disattivare le opzioni di fermatura, utilizzare il volantino per spostarsi tra le opzioni e spingere OK per ciascuna opzione da deselezionare.

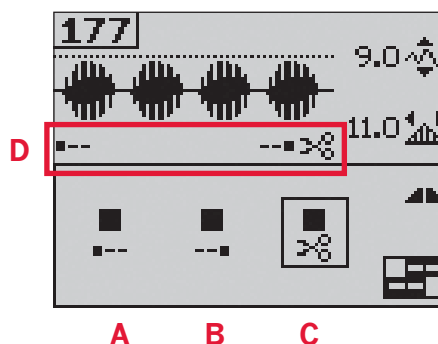
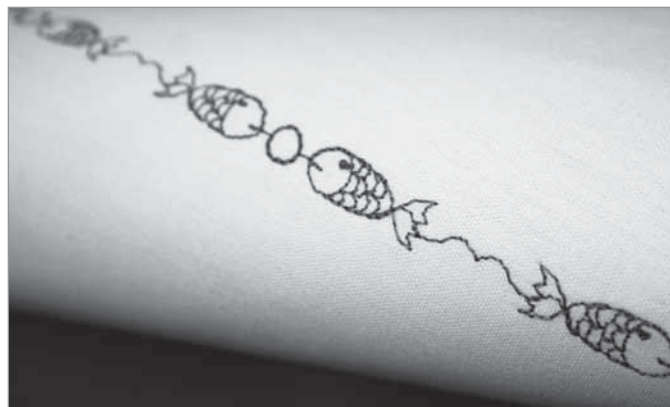



## Funzione tapering (4.0 e 3.0)

Il tapering aumenta o diminuisce la larghezza dei punti zigzag mentre si cuce, creando degli effetti simmetrici o asimmetrici.

1. Spingere il tasto F1 per aprire la visualizzazione della funzione di tapering.
2. Per selezionare il tapering iniziale o finale, utilizzare i tasti freccia sinistra e destra del volante. Spingere OK per attivare o disattivare l'impostazione.
3. Spingere a lungo OK per aprire una visualizzazione in cui è possibile scegliere diverse opzioni di inclinazione per il tapering iniziale o finale. Con i tasti freccia, selezionare l'inclinazione desiderata per il tapering e poi spingere OK.
4. Spingere nuovamente il tasto F2 per chiudere la visualizzazione della funzione di tapering. Sullo schermo grafico compaiono delle miniature (A) che mostrano se è attivo il tapering iniziale o finale.
5. Quando si attiva il tapering sia all'inizio che alla fine e si inizia a cucire, la larghezza del punto inizierà a 0 mm. Si allarga fino a raggiungere la larghezza del punto selezionata. Cucire la lunghezza desiderata e premere il tasto di retromarcia. La larghezza si riduce fino a 0 mm.

*Nota: il tapering può essere applicato quasi a tutti i punti. Se si tenta di aprire la visualizzazione della funzione di tapering per un punto che non la consente, viene riprodotto un segnale acustico.*

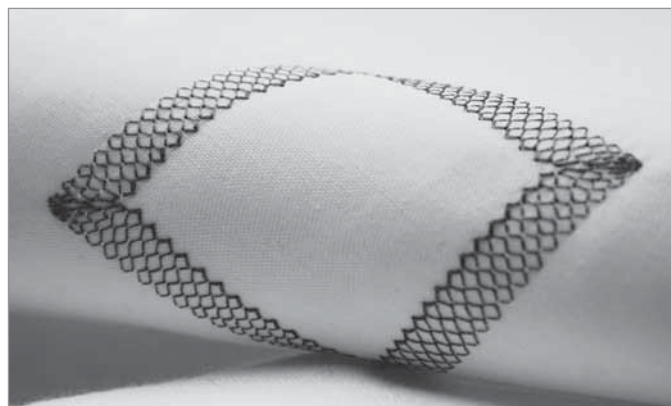
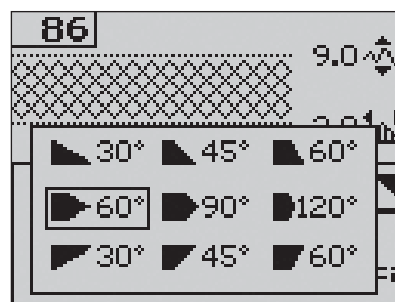
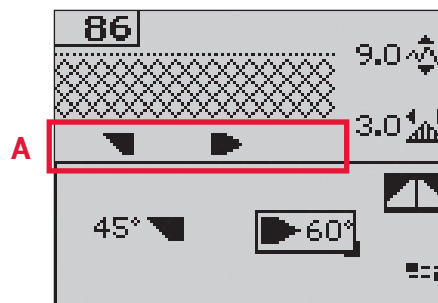

## Controllo velocità (4.0 e 3.0)

1. Spingere a lungo il tasto della velocità per aprire un popup in cui è possibile utilizzare i tasti freccia sinistra e destra del volante per cambiare la velocità di cucito.

*Nota: non è possibile selezionare una velocità maggiore di quella di default.*

2. Spingere di nuovo il tasto di velocità per chiudere il popup.
3. Spingere il tasto delle informazioni. Sullo schermo grafico compare un'icona che indica la velocità di cucitura impostata per la macchina (B).
4. Per disattivare il controllo della velocità, spingere il tasto della velocità. Spingerlo di nuovo per cucire alla velocità selezionata in precedenza.

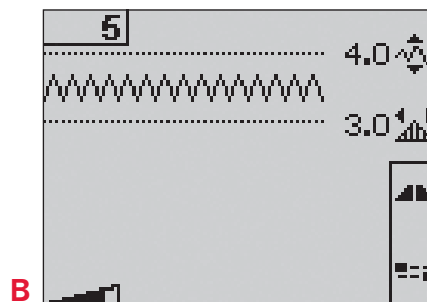
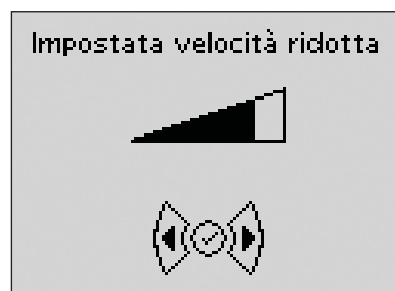

## Punti personali (4.0 e 3.0)

### Salvataggio del punto personale

1. Salvare nella macchina i punti personali spingendo il tasto di salvataggio. Si apre il menu in cui salvare le sequenze o i punti personali. Selezionare l'opzione del punto personale utilizzando i tasti freccia del volantino e confermare con OK.
2. Con i tasti freccia, selezionare una memoria vuota. Confermare le scelte spingendo OK. Se la memoria selezionata non è vuota, si apre un messaggio popup che richiede se si desidera sovrascrivere la sequenza o il punto salvati in precedenza con quelli nuovi. Confermare o rifiutare con i tasti freccia e spingere OK.
3. Spingere ancora il tasto di salvataggio e ritornare alla modalità Cucito.

*Nota: alcuni punti speciali, ad esempio le asole, non possono essere salvati. Se si tenta di salvarli, compare un popup con un messaggio informativo.*



### Caricamento di un punto personale

1. I punti personali possono essere caricati spingendo il tasto corrispondente. Questo tasto apre il menu in cui caricare le sequenze o i punti personali. Utilizzare i tasti freccia del volantino per selezionare l'opzione dei punti personali nel popup. Confermare spingendo OK.
2. Utilizzare i tasti freccia per selezionare il punto che si desidera utilizzare e spingere OK. Il punto compare in modalità Cucito, pronto per essere eseguito. Il numero del punto caricato appare preceduto da un cuore.



♥ 10

### Cancellazione del punto personale

1. I punti personali possono essere cancellati dalla macchina se è attiva la modalità di caricamento o salvataggio.
2. Selezionare il punto da cancellare e spingere il tasto di cancellazione. Viene visualizzato un popup che richiede di confermare la cancellazione. Confermare o rifiutare con i tasti freccia del volantino e spingere OK.

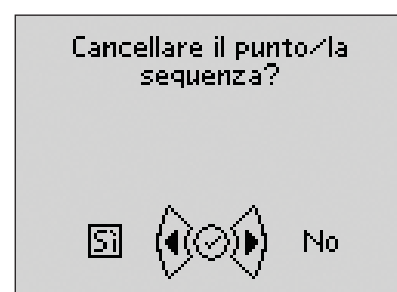

# Tecniche di cucito





## Quilt dall'aspetto artigianale











Di solito un quilt si compone di tre strati, due di tessuto e un'imbottitura centrale.

1. Imbastire insieme i tre strati del quilt già pronti.
2. Infilare l'ago con un filato invisibile (monofilamento). Caricare la bobina con un filato in cotone o rayon in colore coordinato o in contrasto.
3. Montare il piedino consigliato nella visualizzazione con i consigli di cucito.
4. Innestare il sistema IDT.
5. Cucendo deve essere visibile solo il filo della bobina. Aumentare la tensione dell'ago come occorre per ottenere l'effetto desiderato.



## Punti consigliati per un quilt di aspetto artigianale

Stitch					
4.0	52	53	54	55	56
3.0	41	-	42	-	43
2.0	33	-	34	-	35

										
59	60	61	62	63	64	65	66	67	68	69
45	-	-	46	-	47	48	-	-	49	50
-	-	-	37	-	38	39	-	-	-	40

## Rammendo

Il rammendo di un forellino o di uno strappo può salvare un capo. Scegliere un filato leggero in un colore quanto più vicino possibile a quello del capo da rammendare.

1. Disporre sotto il piedino il capo con lo stabilizzatore.
2. Selezionare punto per rammendo.
3. Cominciare a cucire sopra il foro e proseguire ricoprendolo.
4. Dopo avere ricoperto il foro, spingere il tasto di retromarcia per impostare la lunghezza del punto.

La macchina per cucire completerà il punto automaticamente.

5. Per default la macchina viene impostata in modo da ripetere il rammendo sullo stesso quadrato, semplicemente continuando a cucire. L'icona di ripetizione illuminata indica che è attiva l'opzione di ripetizione.

**Per 4.0 e 3.0:** spingere il tasto F1 per disattivare la ripetizione.

**Per 2.0:** la ripetizione resta attiva finché non si seleziona un altro punto.

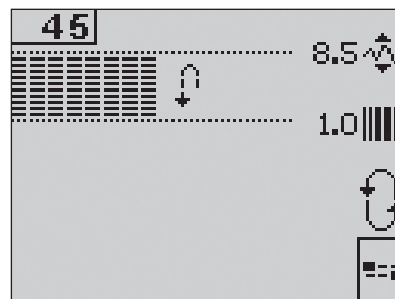

## Posizione a mano libera (3.0 e 2.0)

Quando si utilizza il piedino per rammendo/a mano libera, il piedino deve essere in posizione a mano libera.

1. Disinserire l'IDT e abbassare le griffe.
2. Montare il piedino per rammendo/a mano libera e selezionare un punto.
3. Per attivare la posizione a mano libera, sollevare il piedino e spingere verso di sé l'interruttore (A) sul lato inferiore del sollevamento finché non scatta in posizione. Lasciare andare il piedino: sarà impostato in posizione a mano libera.
4. Fare un test di cucitura su un pezzo di tessuto con l'imbottitura o lo stabilizzatore che si vuole usare. Se necessario aumentare la tensione del filo per ottenere il risultato desiderato.
5. Cominciare a cucire.
6. Per disinserire la posizione, spingere leggermente verso l'alto il sollevamento e allontanare da sé l'interruttore (A) finché non scatta in posizione.

**Per 4.0:** le istruzioni sulle cuciture a mano libera con il modello 4.0 sono riportate a pag. 2:17.

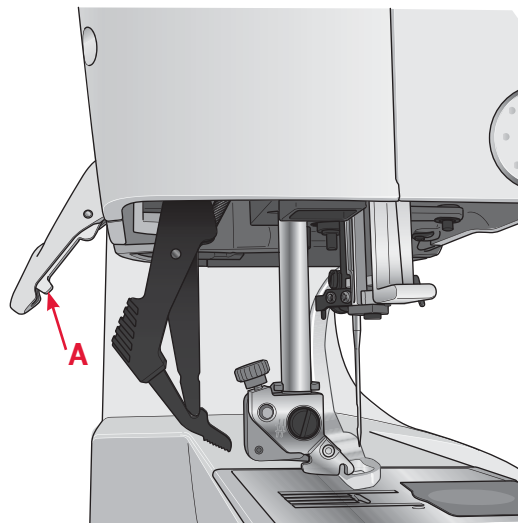

## Asole

Per cucire un'asola, prima montare il piedino corretto, quindi selezionare l'asola. Per garantirsi un buon risultato, iniziare cucendo un campione di prova sul tessuto e lo stabilizzatore che si useranno.

La direzione dei punti da cucire sarà indicata sullo schermo da una freccia a lato dell'asola.

### Asola Sensormatic

Quando si cuce un'asola con il piedino per asole Sensormatic, regolare la lunghezza dello spacco in modo che risulti leggermente più grande delle dimensioni del bottone.

1. Inserire il piedino 5A per asole Sensormatic.
2. Inserire il cavo nella presa (B) sul lato inferiore sinistro, tra le lampadine.
3. Misurare il bottone utilizzando il righello sul coperchio. Impostare la lunghezza dell'apertura utilizzando i tasti freccia sinistra e destra sul volantino.
4. Verificare che la freccia rossa sia allineata con il riferimento sul piedino (C).
5. Cominciare a cucire spingendo il pedale.
6. Le frecce sullo schermo grafico mostrano ogni parte dell'asola che è stata cucita e la direzione. Le colonne vengono cucite nella stessa direzione.
7. L'asola viene completata automaticamente e può essere ripetuta all'infinito, spingendo il pedale.

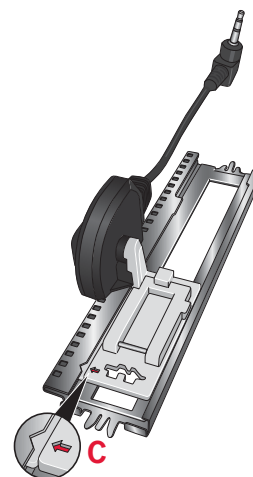
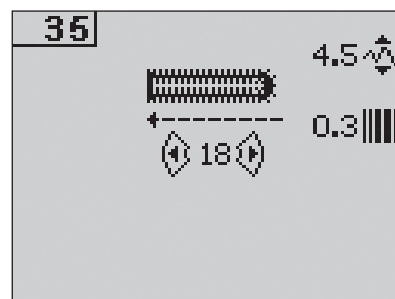
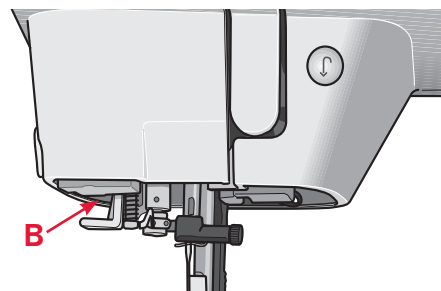

## Asola manuale

1. Per cucire un'asola manuale in quattro passi, usare il piedino 5M.
2. La prima colonna viene cucita all'indietro. Cucire la prima colonna per la lunghezza desiderata per l'asola. Lo schermo grafico visualizza la parte e la direzione della cucitura dell'asola che si sta cucendo.
3. Spingere il tasto di retromarcia. La macchina cuce la travetta e la seconda colonna. Quando le colonne sono allineate, spingere di nuovo il tasto di retromarcia per cucire la seconda travetta.

*Nota: l'icona di ripetizione illuminata indica che è attiva l'opzione di ripetizione. L'asola può essere ripetuta all'infinito, spingendo il pedale.*

La macchina si ferma automaticamente quando l'asola è completa.

**Per 4.0 e 3.0:** spingere il tasto F2 per disattivare la ripetizione.

**Per 2.0:** spingere il tasto F1 per disattivare la ripetizione.

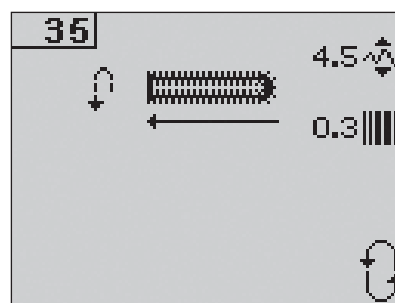

## Cucire un bottone

1. Per cucire un bottone, togliere il piedino e selezionare l'apposito punto.
2. Abbassare le griffe.
3. Sistemare il bottone sotto al porta-piedino. Usare l'icona di specchiatura per assicurarsi che i fori del bottone siano allineati con il movimento dell'ago e che la larghezza sia adatta al bottone da applicare. Se occorre, cambiare la larghezza tra i fori utilizzando i tasti + e -.
4. Il numero di punti eseguiti per fermare il bottone sul tessuto può essere aumentato o diminuito in incrementi di due, utilizzando i tasti freccia sinistra e destra sul volantino.
5. Cominciare a cucire. La macchina esegue la funzione e la fermatura e poi si ferma.

*Nota: usare lo strumento multiuso per creare un gambo per il bottone. È anche possibile usare un piedino per bottoni, disponibile come accessorio opzionale.*

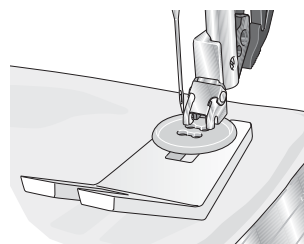
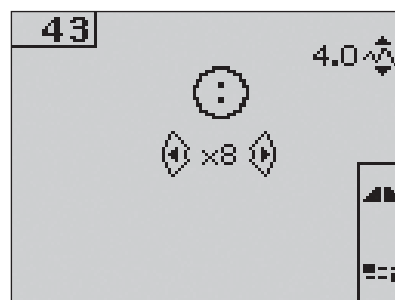



## Popup di cucito comuni

### Bobina vuota (4.0)

Quando la bobina è quasi vuota, la macchina si arresta automaticamente e sullo schermo compare un popup. Sostituire la bobina vuota con una piena e premere OK sul volantino per confermare.

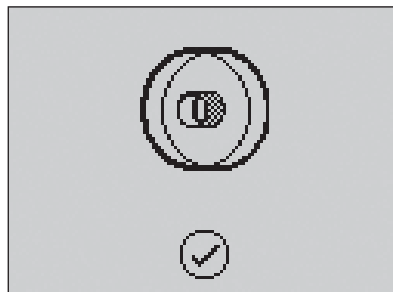

### Sovraccarico del motore principale

Se la cucitura viene eseguita su un tessuto molto spesso oppure la macchina si blocca mentre cuce, è possibile che il motore principale si sovraccarichi facendo fermare la macchina. Il messaggio popup si chiude quando motore e alimentazione ritornano alla normalità.

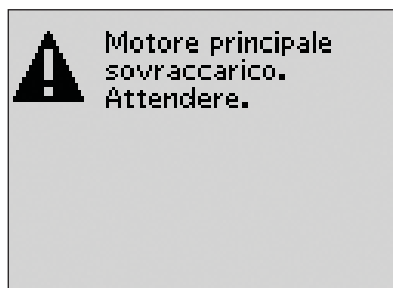

### Sbrogliare il filo inceppato (4.0)

Rimuovere filo e filaccia. Spingere OK sul volantino per chiudere il popup.

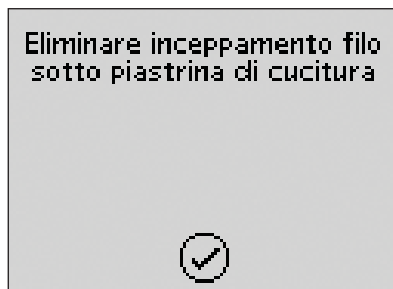



Sequenza

## Sequenza (4.0 e 3.0)

La funzione di sequenza disponibile sulla macchina consente di creare punti e sequenze con impostazioni personalizzate e combinare punti e lettere in sequenze. Nella stessa sequenza è possibile aggiungere fino a 40 punti, lettere e comandi. Punti e sequenze possono essere salvati sulla macchina e ricaricati e utilizzati quando si desidera.

È possibile inserire nelle sequenze tutti i punti della macchina per cucire ad eccezione dei punti per asole, rammendo, tapering, cucitura di bottoni e travette.

### Sequenza - panoramica

1. Numero del punto corrente
2. Campo del punto
3. Comandi sequenza
4. Caratteri alfabetici
5. Larghezza del punto/posizioni del punto
6. Lunghezza del punto/densità del punto
7. Set di caratteri (maiuscolo/minuscolo, simboli normali/speciali)
8. Selezione del font



### Creazione di una sequenza

1. Spingere il tasto della sequenza per accedere alla funzione corrispondente.
2. Spingere il numero del punto che si desidera utilizzare. Il punto viene visualizzato nel campo punti.
3. Spingere il numero del punto successivo che comparirà a destra di quello appena inserito.

*Nota: un cursore indica la posizione corrente nel campo punti. I punti inseriti saranno collocati nella posizione del cursore. Per spostare il cursore lungo la sequenza, utilizzare i tasti freccia sinistra e destra sul volante.*

### Comandi sequenza

Nella sequenza è possibile inserire comandi di fermatura, taglio del filo (per il modello 4.0) e di arresto. Utilizzare i tasti freccia sul volante per selezionare un comando e OK per inserirlo. Il comando sarà inserito nella posizione del cursore. I comandi inseriti saranno inclusi nella sequenza quando viene salvata e saranno sempre realizzati quando la si cuce.

*Nota: in ciascuna sequenza è possibile inserire fino a tre comandi.*

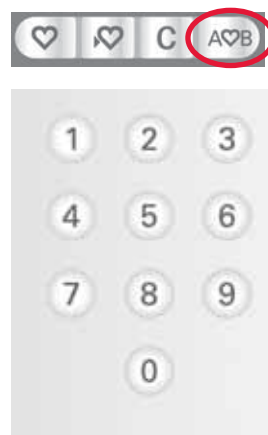

## Utilizzare l'alfabeto

1. Utilizzare i tasti freccia sinistra e destra del volantino per spostare il cursore nel campo punti (2) laddove si desidera inserire una lettera.
2. Utilizzare il tasto freccia giù per scorrere i comandi della sequenza (3) fino all'alfabeto (4). Selezionare una lettera usando i tasti freccia e premere OK per inserirla. La lettera sarà collocata nel punto in cui si trova il cursore nel campo punti.

*Nota: nell'alfabeto viene evidenziata la lettera selezionata.*

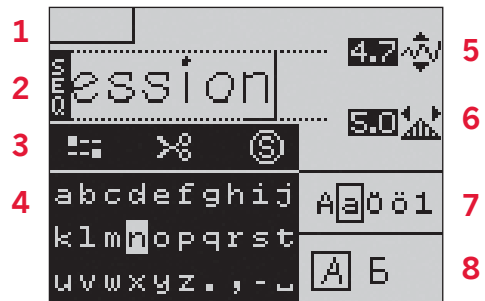

## Selezionare set di caratteri e font

Spingere il tasto F1 per cambiare il set di caratteri (7) passando tra maiuscolo e minuscolo, lettere normali o speciali e simboli.  
Spingere il tasto F2 per cambiare i font (8).

## Regolare testo e punti

È possibile specchiare, regolare la lunghezza (6) e la larghezza (5) o modificare la densità e la posizione del punto selezionato. Le regolazioni funzionano come in modalità Cucito. V. pagg. 3:2 - 3:4.

Quando si modifica un valore, le cifre sullo schermo grafico sono evidenziate per indicare che il valore non è quello di default.

*Nota: le regolazioni vengono applicate solo al punto nella posizione del cursore. Se si ripristina la modalità Cucito, tutte le regolazioni eseguite in essa saranno applicate all'intera sequenza e non saranno salvate.*



## Eliminare un punto o una lettera da una sequenza

Se si desidera cancellare un punto, spostare il cursore sul punto in questione e spingere il tasto di cancellazione.

Per cancellare l'intera sequenza dal campo punti, spostare il cursore a sinistra della prima posizione e spingere il tasto di cancellazione.

## Gestire le sequenze

Le sequenze personali possono essere salvate e ricaricate.

Ogni memoria di sequenza dispone di uno spazio di 40 punti.



### Salvare la sequenza

Il salvataggio della sequenza avviene come nella modalità di cucito. V. pag. 3:5. Selezionare l'opzione della sequenza nel menu di salvataggio delle sequenze o dei punti personali.



### Caricare la sequenza

Il caricamento della sequenza avviene come nella modalità Cucito. V. pag. 3:5. Selezionare l'opzione della sequenza nel popup di caricamento.

*Nota: quando si carica una sequenza in modalità Cucito, il numero della sequenza salvata viene visualizzato preceduto da una "M".*



### Cancellare una sequenza

La cancellazione della sequenza avviene come nella modalità Cucito. V. pag. 3:5.



### Cucire una sequenza

Per cucire la sequenza, ritornare alla modalità Cucito premendo il tasto di sequenza o spingendo il pedale. La sequenza è pronta per essere cucita. Se non sono stati programmati arresti, la sequenza viene cucita senza interruzioni.

*Nota: eventuali regolazioni effettuate in modalità cucito interesseranno l'intera sequenza. Tali modifiche, però, non saranno salvate se si torna alla sequenza.*

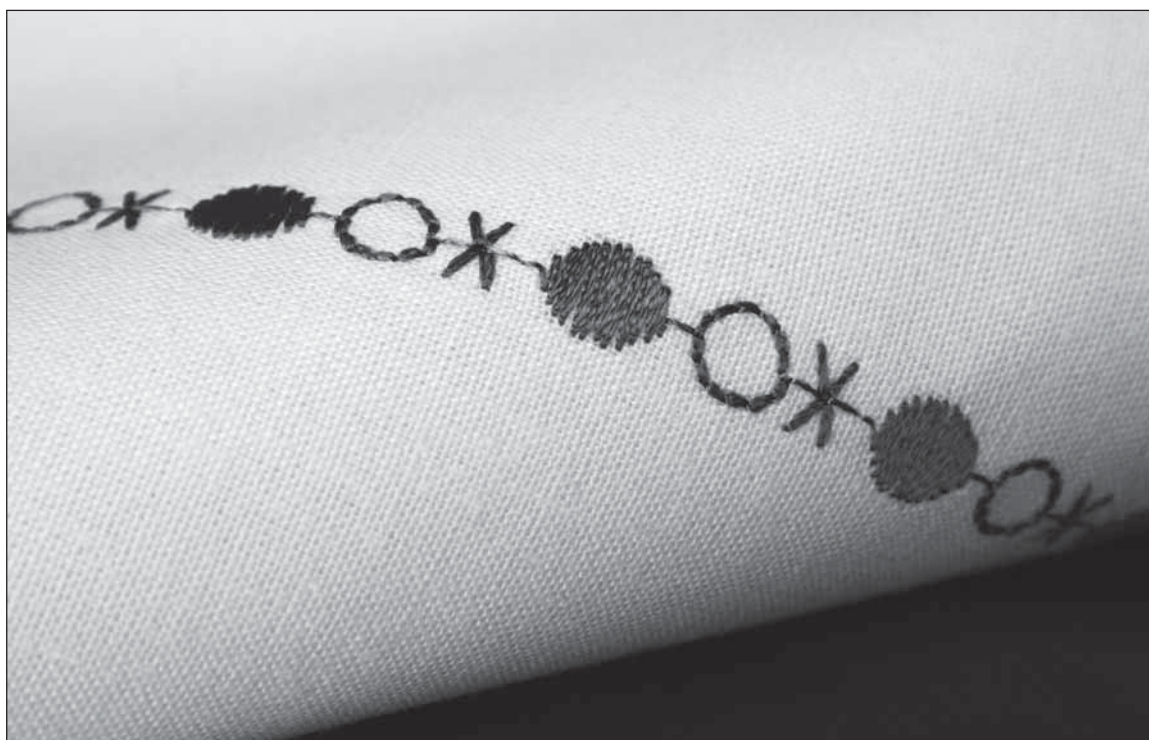





# Manutenzione

## Sostituzione delle lampadine

La macchina per cucire è provvista di due lampadine. Una si trova sotto la testa e una sopra il braccio libero. Le lampadine sono disponibili presso il rivenditore autorizzato PFAFF®. Per sostituire le lampadine, attenersi alla procedura seguente.

 *Spegnere la macchina con l'interruttore principale.*

1. Mettere intorno alla lampadina l'estrattore per lampadine dal lato con il foro profondo, identificato da "OUT". La lampadina non deve essere svitata, ma solo estratta.
2. Quando s'installa una nuova lampadina, mettervi attorno l'estrattore con il foro meno profondo, identificato da IN. Spingere la nuova lampadina per installarla.

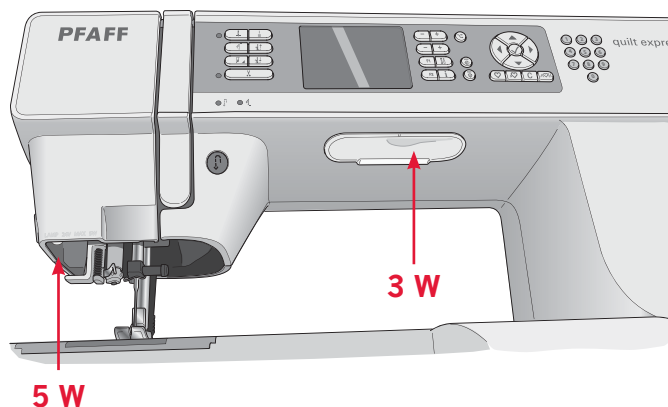

## Pulizia della macchina

Per mantenere la macchina per cucire in buone condizioni di funzionamento, è necessario pulirla periodicamente. Non è necessaria alcuna lubrificazione (oliatura).

Pulire la superficie esterna della macchina per cucire con un panno morbido, per rimuovere polvere o filaccia.

Pulire lo schermo grafico con un panno pulito, morbido e umido.

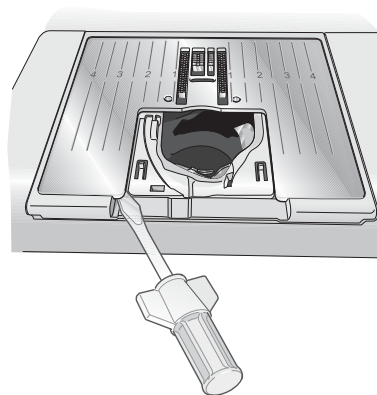

## Pulizia della zona della bobina

 *Nota: abbassare le griffe e spegnere la macchina.*

Rimuovere il piedino e il copri-bobina. Mettere il cacciavite sotto la placca ago, come mostrato in figura, e girarlo delicatamente per smontare la placca. Pulire le griffe con lo spazzolino incluso negli accessori.

### Pulizia della zona sottostante la bobina

Pulire la zona sotto la capsula dopo aver cucito vari progetti o in qualsiasi momento si noti un accumulo di filacce.

Rimuovere il supporto (A) posto nella parte anteriore della capsula della bobina. Rimuovere la capsula della bobina (B) sollevandola verso l'alto. Pulire con lo spazzolino.

 **Per 4.0:** Prestare attenzione quando si pulisce attorno alla lama per il taglio del filo.

Reinserire la capsula della bobina e il relativo supporto.

*Nota: non soffiare aria vicino alla capsula della bobina per evitare d'introdurre nella macchina polvere e filaccia.*

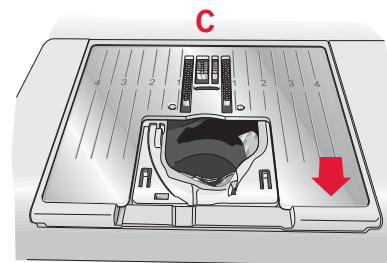
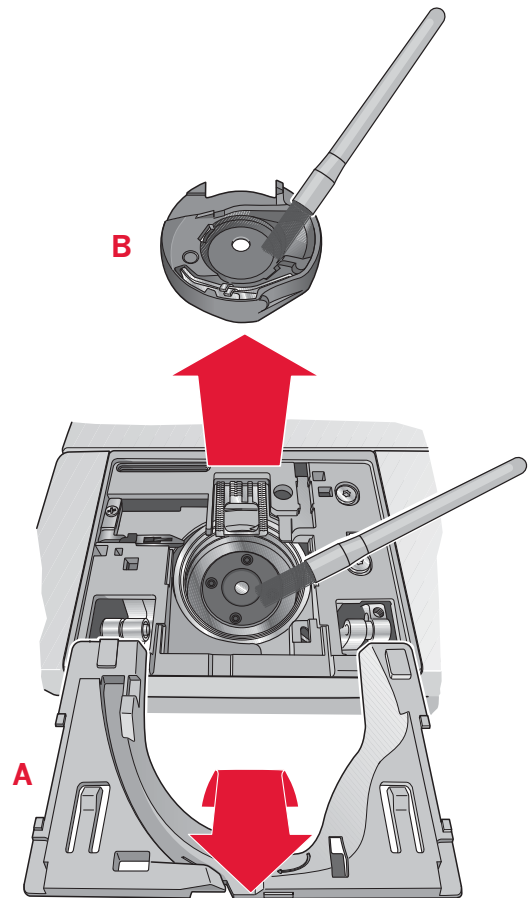

### Sostituzione della piastrina di cucitura

Con le griffe abbassate, collocare la piastrina di cucitura con la manopola nell'incavo sul retro (C). Premere la piastrina di cucitura fino a sentire uno scatto che indica il posizionamento in sede. Inserire il copri-bobina.

## Risoluzione dei problemi

Nella guida alla risoluzione dei problemi si trovano le soluzioni ai problemi in cui ci si potrebbe imbattere con la macchina. Per ulteriori informazioni, contattare il rivenditore PFAFF® autorizzato locale che sarà lieto di fornire assistenza.

Problema/causa	Rimedio
<b>Problemi generali</b>	
Il taglia-filo non taglia il filo? (4.0)	Smontare la piastrina di cucitura ed eliminare la filaccia dall'area bobina. Abilitare il taglia-filo automatico nel menu Impostazioni.
La macchina per cucire non trasporta il tessuto?	Assicurarsi che la macchina non sia impostata in modalità A mano libera nel menu Impostazioni. Controllare che le griffe non siano abbassate.
Punto diverso da quello impostato, punto irregolare o stretto? (4.0 e 3.0)	Disattivare l'ago doppio o la sicurezza larghezza punto nel menu Impostazioni.
L'ago si spezza?	Inserire l'ago correttamente come descritto nel capitolo 2. Montare l'ago adatto per il tessuto.
La macchina non cuce?	Controllare che tutte le spine siano saldamente inserite nella macchina e nella presa a muro. Controllare che il cavo del pedale sia saldamente inserito nel pedale. Spingere l'alberino caricabobina in posizione di cucitura.
I tasti funzione della macchina per cucire non rispondono quando vengono sfiorati?	I tasti funzione e le prese sulla macchina possono essere sensibili all'elettricità statica. Se i tasti non rispondono quando vengono sfiorati, spegnere la macchina e poi riaccenderla. Se il problema persiste, contattare il rivenditore PFAFF® autorizzato di zona.

<b>La macchina salta i punti</b>	
L'ago è stato inserito in modo corretto?	Inserire l'ago correttamente come descritto nel capitolo 2.
È stato inserito un ago sbagliato?	Usare l'ago sistema 130/705 H.
L'ago è piegato o presenta la punta rovinata?	Inserire un nuovo ago.
La macchina è stata infilata in modo corretto?	Controllare la modalità di infilatura.
Si usa il piedino corretto?	Inserire il piedino corretto.
L'ago è troppo piccolo per il filo?	Controllare che l'ago sia adatto al filato e al tessuto.
Il tessuto si muove in su e in giù seguendo il movimento dell'ago durante la cucitura a mano libera? (Modalità a mano libera Sensormatic, 4.0)	Ridurre l'altezza del piedino nel menu Impostazioni.

<b>Il filo nell'ago si spezza</b>	
L'ago è stato inserito in modo corretto?	Inserire l'ago correttamente come descritto nel capitolo 2.
È stato inserito un ago sbagliato?	Usare l'ago sistema 130/705 H.
L'ago è piegato o presenta la punta rovinata?	Inserire un nuovo ago.

La macchina è stata infilata in modo corretto?	Controllare la modalità di infilatura.
L'ago è troppo piccolo per il filo?	Cambiare l'ago con uno di dimensioni corrette per il filo.
Il filo usato è di mediocre qualità, attorcigliato o troppo asciutto?	Cambiarlo con un filo di qualità superiore acquistato presso un rivenditore PFAFF® autorizzato.
Si usa un blocca-spola corretto?	Montare un blocca-spola della dimensione corretta per il rocchetto.
Si usa la posizione migliore del blocca-spola?	Tentare le varie posizioni del porta-spola (verticale o orizzontale).
La fessura sulla piastrina di cucitura è danneggiata?	Cambiare la piastrina di cucitura.

#### Il filo della bobina si rompe

La bobina è stata inserita in modo corretto?	Controllare il filo della bobina.
La fessura sulla piastrina di cucitura è danneggiata?	Cambiare la piastrina di cucitura.
L'area della bobina è pulita?	Ripulire la filaccia dalla zona della bobina e usare esclusivamente bobine PFAFF® approvate per questo modello.
La bobina è caricata in modo corretto?	Caricare una nuova bobina.

#### La cucitura ha punti non uniformi

La tensione del filo è corretta?	Controllare la tensione del filo nell'ago e l'infilatura.
Il filo usato è troppo spesso o attorcigliato?	Cambiare il filo.
Il filo della bobina è caricato in modo uniforme?	Controllare il caricamento della bobina.
Si usa l'ago corretto?	Inserire un ago corretto come descritto nel capitolo 2.

#### La macchina non trasporta o trasporta irregolarmente

La macchina è stata infilata in modo corretto?	Controllare la modalità di infilatura.
La lanugine prodotta durante il cucito si è depositata tra le file di dentini della griffa?	Rimuovere la placca ago e pulire le griffe con una spazzola.

### Far controllare regolarmente la macchina per cucire dal proprio rivenditore PFAFF® autorizzato locale!

Se dopo avere seguito le presenti informazioni sulla risoluzione dei problemi si hanno ancora problemi, portare la macchina al rivenditore. In caso di problemi specifici, può essere utile eseguire delle prove di cucitura su un campione del tessuto e con il filo usato e portarlo al rivenditore. Un piccolo pezzo di stoffa dà spesso molte più informazioni di un lungo discorso.

### Parti e accessori non originali

La garanzia non copre difetti o danni dovuti all'uso di accessori o parti non originali.



# Indice analitico

## A

A mano libera	
Piedino a molla a mano libera .....	2:17
Sensormatic a mano libera .....	2:17
Abbassamento delle griffe .....	2:8
Accessori.....	1:6
Aghi.....	2:7
Ago doppio	
Infilatura dell'ago doppio .....	2:4
Preparazione per l'ago doppio .....	2:16, 3:1
Ago su/ giù.....	2:10, 2:12, 2:14
Ago, sostituzione.....	2:8
Alfabeti .....	1:11
Alimentazione .....	2:1
Allarme acustico.....	2:17
Aprire l'imballo .....	2:1
Asola manuale .....	3:8
Asola Sensormatic.....	3:7
Asole .....	3:7
Asola manuale .....	3:8
Asola Sensormatic .....	3:7

## B

Bilanciamento .....	2:17
Blocca-spola .....	2:2-2:3
Bobina, inserire.....	2:6
Bottone, cucire .....	3:8
Bottoni	
expression™ 2.0 .....	2:14-2:15
expression™ 3.0 .....	2:12-2:13
quilt expression™ 4.0 .....	2:10-2:11
Box accessori .....	1:6
Braccio libero .....	2:2

## C

Campo del punto	
Cucito .....	3:1
Sequenza .....	4:1
Cancellare	
Modalità Cucito .....	3:5
Sequenza .....	4:2, 4:3
Caricamento bobina.....	2:5
Caricamento attraverso l'ago.....	2:5
Caricamento dalla posizione orizzontale.....	2:5
Caricare	
Modalità Cucito .....	3:5
Sequenza .....	4:3
Collegamento dell'alimentazione .....	2:1
Collegare il pedale .....	2:1
Comandi sequenza.....	4:1
Consigli di cucito.....	3:1
Controllo velocità.....	2:10, 2:12, 2:14, 3:4
Coperchio .....	2:2

Coperchio rigido .....	2:2
Creare una sequenza .....	4:1
Cucire un bottone.....	3:8

## D

Densità del punto .....	2:11, 2:13, 2:15, 3:2
Disinnestare IDT .....	2:6

## F

F1 .....	2:11, 2:13, 2:15
F2 .....	2:11, 2:13
Fermatura	
Immediata.....	2:10, 2:12, 2:14
Opzioni .....	3:3
Fermatura immediata .....	2:10, 2:12, 2:14
Funzione Tapering.....	3:4

## G

Gestire le sequenze .....	4:3
Griffe, abbassare.....	2:8

## I

IDT.....	2:6
Disinnestare.....	2:6
Innestare .....	2:6
Infila-ago.....	2:4
Infilatura .....	2:3-2:4
Infila-ago.....	2:4
Infilatura del filo nella macchina.....	2:3
Infilatura dell'ago doppio .....	2:4
Innestare il sistema IDT.....	2:6
Inserimento bobina .....	2:6
Istruzioni di sicurezza .....	2

## L

Lampadine, sostituire.....	5:1
Larghezza del punto.....	2:11, 2:13, 2:15, 3:2
Leva a ginocchio.....	2:7
Leva a ginocchio elettronica .....	2:7
Lingua .....	2:17
Lunghezza del punto.....	2:10, 2:12, 2:14, 3:2

## M

Manutenzione.....	5:1
Menu Impostazioni.....	2:16-2:17
Modalità Cucito.....	3:1
Modifica dei punti.....	3:2
Montare il piedino per asole Sensormatic .....	3:7

## N

Numero del punto	
Modalità Cucito .....	3:1
Sequenza .....	4:1

## P

Panoramica sulla macchina .....	1:5
Accessori in dotazione .....	1:6
Box accessori .....	1:6
Lato anteriore .....	1:5
Parti superiori .....	1:5
Piedini .....	1:7
Pedale.....	2:1
Piastrina di cucitura .....	5:2
Rimuovere .....	5:2
Sostituire .....	5:2
Piedini .....	1:7
Piedino a molla a mano libera.....	2:17
Piedino per asole Sensormatic .....	1:7, 3:7
Piedino, abbassare.....	2:11
Piedino, alzare .....	2:11, 2:17
Piedino, sostituire.....	2:8
Popup, cucito .....	3:9
Porta-spola ausiliario.....	2:3
Porta-spole .....	2:2-2:3
Porta-spola ausiliario .....	2:3
Posizione orizzontale.....	2:2
Posizione verticale.....	2:3
Posizione del punto .....	2:11, 2:13, 2:15, 3:2
Posizione per mano libera.....	3:7
Pressione del piedino.....	2:17
Programmazione una sequenza.....	4:1
Pulizia .....	5:1
Punti decorativi .....	1:10-1:11
Punti decorativi per effetto ad ago .....	1:10
Punti per quilt.....	1:10
Punti personali .....	3:5
Punti quilt dall'aspetto artigianale .....	3:6
Punti utili.....	1:8-1:10

## Q

Quilt .....	3:6
-------------	-----

## R

Rammendo .....	3:6
Regolazione del contrasto .....	2:17
Riavvio del punto.....	2:10, 2:12
Risoluzione dei problemi .....	5:3
Rotellina, tensione del filo.....	2:12, 2:14

## S

Salva	
Modalità Cucito .....	3:5
Sequenza .....	4:3
Schema generale dei punti.....	1:8-1:11
Caratteri alfabetici .....	1:11
Punti decorativi .....	1:10-1:11
Punti decorativi per effetto ad ago .....	1:10
Punti per quilt .....	1:10
Punti utili.....	1:8-1:10
Schermo .....	2:11, 2:12, 2:14
Schermo grafico .....	2:11, 2:12, 2:14

Selezionare un punto .....	2:11, 2:13, 2:15, 3:1
Selezione diretta .....	2:11, 2:13, 2:15
Sensormatic a mano libera.....	2:17
Sequenza.....	4:1
Sicurezza largh. punto.....	2:16
Sistemazione della macchina per cucire dopo l'utilizzo.....	2:2
Sollevamento automatico del piedino .....	2:17
Sollevare il piedino .....	2:11
Sostituzione del piedino.....	2:8
Sostituzione dell'ago.....	2:8
Sostituzione della piastrina di cucitura .....	5:2
Sostituzione delle lampadine .....	5:1
Specchiatura.....	2:11, 2:13, 2:15, 3:3
Spia di fermatura programmata .....	2:10, 2:12, 2:14, 3:3
Spia di retromarcia.....	2:10, 2:12, 2:14

## T

Taglia-filo .....	2:2
Taglio del filo .....	2:10
Tasto alternative .....	2:11, 2:13, 2:15
Tasto cancellazione .....	2:11, 2:13
Tasto di informazioni .....	2:11, 2:13, 2:15, 3:1
Tasto di retromarcia.....	2:10, 2:12, 2:14
Tecniche di cucito.....	3:6
Asola.....	3:7
Posizione per mano libera.....	3:7
Punti quilt dall'aspetto artigianale .....	3:6
Rammendo .....	3:6
Tensione automatica del filo.....	2:16, 3:2
Tensione del filo	
Automatica .....	2:16, 3:2
Consiglio .....	3:1, 3:2
Rotellina .....	2:12, 2:14, 3:2
Valore della tensione.....	3:1, 3:2

## U

Utilizzare l'alfabeto.....	4:2
----------------------------	-----

## V W

Versione del software .....	2:17
Volantino .....	2:11, 2:13, 2:15

Apparecchiature della macchina, gamma di accessori, prestazioni e design possono subire modifiche senza obbligo di preavviso.

Tali modifiche saranno comunque sempre a vantaggio dell'utente e del prodotto.

### **Proprietà intellettuale**

I brevetti che proteggono questo prodotto sono elencati su un'etichetta posizionata sotto la macchina per cucire.

PFAFF, EXPRESSION, QUILT EXPRESSION, IDT (immagine) sono marchi commerciali di KSIN Luxembourg II, S.ar.l.

Tutti i marchi commerciali vengono utilizzati su licenza di VSM Group AB.

