

# komodo

Libretto istruzioni  
Instruction Manual  
Mode D'emploi  
Gebrauchsanweisung  
Libro De Instrucciones



**TERMOZETA®**

# komodo



- DATI TECNICI
- TECHNICAL DATA
- DONNÉES TECHNIQUES
- TECHNISCHE DATEN
- DATOS TÉCNICOS

## **KOMODO**

**Hand held vacuum cleaner**

Type 306004

4,8 V dc

30 W

Caricabatterie - Charger - Chargeur

Batterieladegerät - Cargador de baterías

Input: 230 V - 50 Hz

Output: 5,5 Vdc - 200 mA

Made in China



**TERMOZETA®**

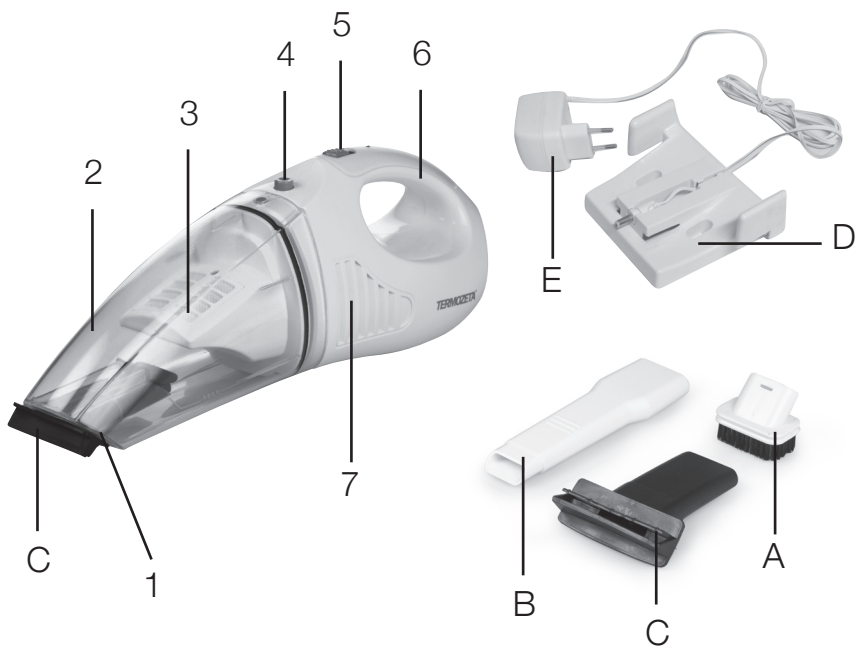

## DESCRIZIONE

### APPARECCHIO

1. Innesto accessori
2. Contenitore di raccolta polvere/liquidi
3. Gruppo filtro
4. Pulsante di sgancio del contenitore
5. Interruttore acceso / spento
6. Maniglia
7. Corpo dell'apparecchio

### ACCESSORI

- A. Bocchetta con spazzola
- B. Lancia
- C. Bocchetta per aspirazione liquidi
- D. Base di ricarica
- E. Adattatore

## APPLIANCE

### DESCRIPTION

1. Accessory coupling
2. Dust/liquid collection container
3. Filter unit
4. Container release button
5. On/off switch
6. Handle
7. Appliance body

### ACCESSORIES

- A. Brush tool
- B. Crevice tool
- C. Liquid vacuuming tool
- D. Charging base
- E. Adapter

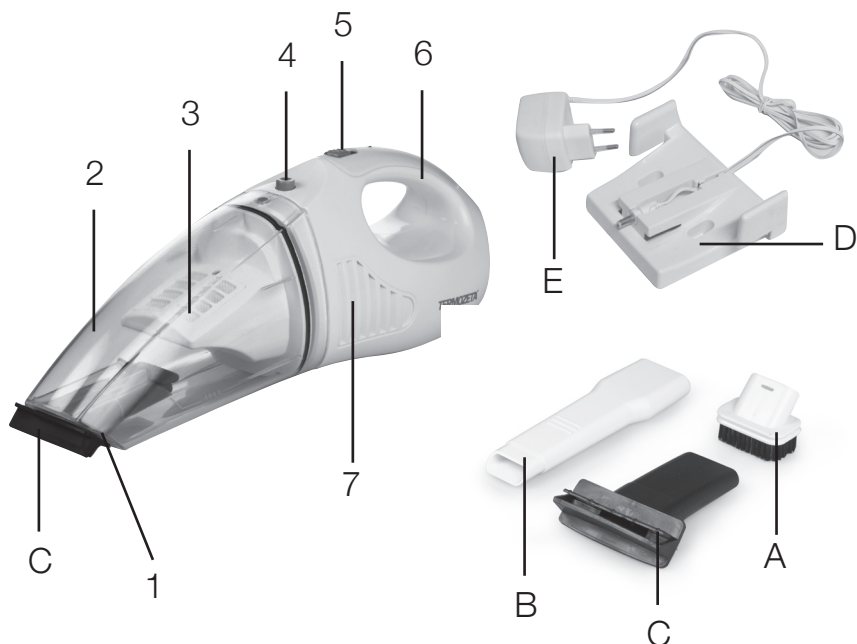

## DESCRIPTION

F

### APPAREIL

1. Branchement accessoires
2. Réservoir à poussières/liquides
3. Groupe filtre
4. Bouton d'ouverture du réservoir
5. Interrupteur marche/arrêt
6. Poignée
7. corps de l'appareil

### ACCESSOIRES

- A. Suceur à brosse
- B. Suceur long
- C. Suceur aspiration liquides
- D. Base de chargement
- E. Adaptateur

## DESCRIPCIÓN

### APARATO

1. Acoplamiento accesorios
2. Contenedor para recoger polvos y líquidos
3. Grupo filtro
4. Pulsador de desenganche del contenedor
5. Interruptor encendido / apagado
6. Mango
7. Cuerpo del aparato

## BESCHREIBUNG

D

### GERÄT

1. Anschlussöffnung für Zubehörteile
2. Staub-/Flüssigkeitssammelbehälter
3. Filtereinheit
4. Ausrastknopf des Behälters
5. Ein-/Aus-Knopf
6. Griff
7. Gerätekörper

### ZUBEHÖRTEILE

- A. Bürstendüse
- B. Lanzendüse
- C. Flüssigkeitssaugdüse
- D. Ladestation
- E. Adapter

E

### ACCESORIOS

- A. Boquilla con cepillo
- B. Lanzadera
- C. Boquilla para aspiración de líquidos
- D. Base de recarga
- E. Adaptador



**Il presente libretto è parte integrante dell'apparecchio e deve essere letto attentamente prima dell'utilizzo poiché fornisce importanti indicazioni riguardanti la sicurezza d'installazione, d'uso e di manutenzione. Conservare quindi con cura.**

- Dopo aver tolto l'imballaggio assicurarsi dell'integrità dell'apparecchio. In caso di dubbio non utilizzarlo e rivolgersi al nostro centro assistenza al **Numero Verde 800 200 899**.
- Non lasciare gli elementi dell'imballaggio (sacchetti in plastica, polistirolo espanso, chiodi, ecc.) alla portata di bambini o persone con capacità mentali ridotte in quanto potenziali fonti di pericolo.
- Prima di collegare il caricabatterie alla presa di corrente verificare che la tensione di funzionamento dell'apparecchio corrisponda a quella della propria abitazione. In caso di dubbio, rivolgersi a personale professionalmente qualificato.
- Si sconsiglia l'uso di adattatori, prese multiple e prolunghe. In caso di necessità utilizzare esclusivamente dispositivi omologati e conformi alle vigenti norme di sicurezza accertandosi che siano compatibili alla potenza dell'apparecchio. In caso di dubbio, rivolgersi a personale professionalmente qualificato.
- **Qualsiasi installazione non conforme a quanto specificato può compromettere la vostra sicurezza e fa decadere la garanzia.**
- L'apparecchio è stato concepito esclusivamente per l'aspirazione di polvere e residui solidi di dimensioni ridotte o piccole quantità di liquidi.

- Per motivi di sicurezza fare attenzione a:
  - non usare l'apparecchio a piedi nudi e con mani o piedi bagnati
  - non usare l'apparecchio al di fuori dell'ambiente domestico
  - non lasciare il caricabatterie o l'apparecchio esposto ad agenti atmosferici (sole, pioggia, ecc.)
  - non tirare mai il cavo del caricabatterie per scollegare la spina dalla presa di corrente
  - non immergere mai l'apparecchio in acqua o in altri liquidi
- **L'apparecchio può essere utilizzato da bambini con età superiore a 8 anni e da persone con capacità fisiche, sensoriali o mentali ridotte, oppure con mancanza di esperienza o di conoscenza, solo se supervisionati o istruiti all'utilizzo dell'apparecchio in condizioni di sicurezza, e previa comprensione dei relativi rischi. I bambini non dovranno giocare con l'apparecchio. Le operazioni di pulizia e di manutenzione non dovranno essere svolte da bambini minori di 8 anni senza la supervisione di un adulto.**
- In caso di guasto e/o di cattivo funzionamento dell'apparecchio, spegnerlo e non manometterlo. Per l'eventuale riparazione rivolgersi al nostro centro assistenza al **Numero Verde 800 200 899** e richiedere l'utilizzo di ricambi originali.
- Per la ricarica delle batterie utilizzare unicamente il caricabatterie in dotazione. In caso di necessità rivolgersi al nostro centro assistenza al **Numero Verde 800 200 899**.
- Al termine del ciclo di vita dell'apparecchio rimuovere le batterie interne e per il loro smaltimento attenersi alle norme in vigore nel proprio luogo di residenza.

- LANGE DISTRIBUTION non può essere considerata responsabile di eventuali danni a persone, animali o cose causati da un'errata installazione o derivanti da un uso improprio, erroneo o irragionevole.
- L'apparecchio deve essere utilizzato esclusivamente per l'uso previsto nel campo di impiego, qualsiasi altro utilizzo è da considerarsi improprio e quindi pericoloso.

 **ATTENZIONE!**

- Non aspirare oggetti appuntiti.
- Non aspirare cenere o particelle incandescenti, poiché ciò potrebbe causare un incendio.
- Non aspirare liquidi infiammabili o corrosivi.
- Non ostruire le feritoie laterali di fuoriuscita dell'aria.
- Non superare mai il livello massimo indicato sul contenitore (2) onde evitare ostruzioni al motore che potrebbero causare danni gravi.

## ISTRUZIONI PER L'USO

### CARICA DELLA BATTERIA

Prima di utilizzare l'aspiratore per la prima volta, si consiglia di lasciarlo in carica per almeno 7 ore consecutive.

**Per l'operazione di carica, utilizzare esclusivamente il caricabatterie in dotazione.**

- Fissare la base per la ricarica (D) alla parete
- Inserire la spina del caricabatterie in una presa di corrente.
- Per iniziare l'operazione di carica, agganciare l'aspiratore sull'apposita base per la ricarica (D). Il led presente sulla maniglia dell'apparecchio si illuminerà, indicando che l'operazione di carica è in corso.
- Il tempo necessario per una carica ottimale è di 7 ore. Con una carica completa l'apparecchio ha un'autonomia di circa 12-13 minuti.



## ASPIRAZIONE DEI SOLIDI

- Inserire nell'apposito innesto (1) la bocchetta con spazzola (A) o la lancia (B) in base alle proprie necessità di aspirazione.
- Agire sull'interruttore acceso/spento (5) per accendere e spegnere l'apparecchio.
- Per aspirare negli spazi più ristretti montare l'accessorio a lancia (B).
- Al termine dell'operazione di aspirazione si consiglia di svuotare il contenitore (2).

## ASPIRAZIONE DEI LIQUIDI

- Prima dell'aspirazione dei liquidi è necessario svuotare e pulire sempre il contenitore (2) ed il filtro (3) presente al suo interno.
- Montare la bocchetta per l'aspirazione dei liquidi (C) sull'innesto (1) del contenitore (2) e mettere in funzione l'apparecchio agendo sull'interruttore acceso/spento (5).
- Al termine dell'operazione si raccomanda di svuotare il contenitore dal liquido aspirato.



## PULIZIA E MANUTENZIONE

**Si consiglia la pulizia dell'aspiratore dopo ogni utilizzo.**

### COME SVUOTARE IL CONTENITORE RACCOLTA POLVERE/LIQUIDI

1. Tenere l'aspiratore in posizione verticale, in modo tale che il foro d'entrata sia rivolto verso il basso. Un diverso posizionamento dell'apparecchio può causare la fuoriuscita del materiale aspirato durante la fase di rimozione del contenitore (2).
2. Premere il pulsante di sgancio (4) del contenitore e rimuovere il contenitore di raccolta (2) dal corpo apparecchio (7) (fig.2).
3. Estrarre il gruppo filtro (3) posto all'interno del contenitore di raccolta polvere/liquidi (2) (fig. 3) e svuotare il materiale aspirato.
4. Pulire il filtro asciugandolo da eventuali residui liquidi prima di riporlo all'interno del contenitore di raccolta (2). Per questa operazione, fare riferimento al paragrafo "LAVAGGIO DEL FILTRO".
5. Riasssemblare il contenitore di raccolta polvere/liquidi (2) al corpo apparecchio (7) assicurandosi che il pulsante per lo sgancio non sia premuto.

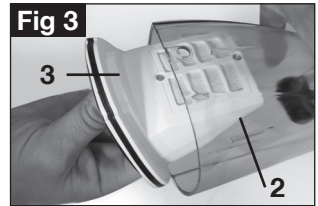
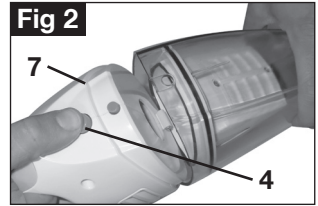

### LAVAGGIO DEL FILTRO

1. Rimuovere il gruppo filtro (3) che si trova all'interno del contenitore di raccolta polvere/liquidi (2).
2. Rimuovere lo sporco e la polvere dalla parte plastica utilizzando dell'acqua e lasciare asciugare naturalmente (fig.4).
3. Picchiettare leggermente il filtro in tela o utilizzare una spazzola per rimuovere i piccoli residui. Se il filtro fosse molto sporco, utilizzare acqua calda e sapone per la pulizia.
4. Solo quando tutti i componenti sono ben asciutti riasssemblare il gruppo filtro (3) e il contenitore di raccolta polvere/liquidi (2) al corpo apparecchio (7).



### **!** ATTENZIONE!

- Per la pulizia degli accessori utilizzare acqua calda ed un normale detergente per stoviglie; asciugarli accuratamente prima di riporli.
- Non immergere mai l'aspiratore in acqua o in altri liquidi.
- Non lavare l'aspiratore sotto un getto d'acqua.
- Non utilizzate prodotti chimici o abrasivi.

## RIMOZIONE DELLE BATTERIE A FINE VITA DEL PRODOTTO

Al termine del ciclo di vita del prodotto, è necessario rimuovere le batterie come richiesto dalle normative vigenti e procedere separatamente allo smaltimento presso gli appositi centri di raccolta.

Per la rimozione delle batterie, procedere come descritto:

- Rimuovere il contenitore di raccolta (2) dal corpo apparecchio (7) premendo l'apposito pulsante (4).
- Svitare la vite (X) con un cacciavite in modo da poter rimuovere il coperchio del vano batterie (Fig.5).
- Far scorrere il coperchio come in (Fig.6).
- Estrarre il pacco batterie, tagliare i cavi delle batterie come illustrato in (Fig.7) e procedere allo smaltimento.

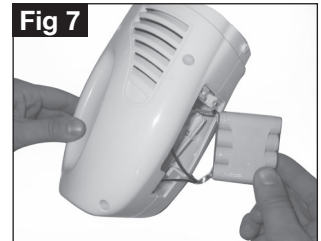
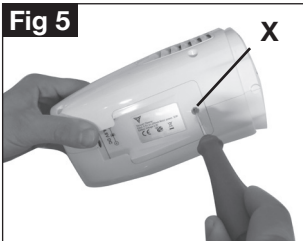

### INFORMAZIONE AGLI UTENTI

**Ai sensi dell'art. 13 del decreto legislativo 25 luglio 2005, n.15 "Attitudine delle Direttive 2011/65/CE, 2002/96/CE e 2003/108/CE, relative alla riduzione dell'uso di sostanze pericolose nelle apparecchiature elettriche ed elettroniche, nonché allo smaltimento dei rifiuti".**

- Il simbolo del cassonetto barrato sull'apparecchiatura indica che il prodotto alla fine della propria vita deve essere raccolto separatamente dagli altri rifiuti.
- L'utente dovrà, pertanto, conferire l'apparecchiatura giunta a fine vita agli idonei centri di raccolta differenziata dei rifiuti elettronici ed elettrotecnici, oppure riconsegnarla al rivenditore al momento dell'acquisto di una nuova apparecchiatura di tipo equivalente, in ragione di uno a uno.
- L'adeguata raccolta differenziata per l'avvio successivo dell'apparecchiatura dismessa al riciclaggio, al trattamento e allo smaltimento ambientalmente compatibile contribuisce ad evitare possibili effetti negativi sull'ambiente e sulla salute e favorisce il riciclo dei materiali di cui è composta l'apparecchiatura.
- Lo smaltimento abusivo del prodotto da parte dell'utente comporta l'applicazione delle sanzioni amministrative previste della normativa vigente.



Lange Distribution S.r.l. si riserva il diritto di apportare modifiche estetiche e/o tecniche senza preavviso al fine di migliorare i propri prodotti.

Termozeta is an international trademark. Copyright © 1995. All rights reserved.

Lange Distribution S.r.l. - Via Treviso, 35 - 20127 Milano - Italy

## SAFETY PRESCRIPTIONS



**This booklet is an integral part of the appliance and must be read carefully before use since it provides important information about safe installation, use and maintenance. Keep it for future reference.**

- After removing the packing, check the integrity of the appliance. In case of doubt do not use it and contact our service center calling toll-free **Number 800 200 899**.
- Do not leave packing materials (plastic bags, polystyrene foam, staples, etc.) within the reach of children or persons with reduced mental capacity because they are potentially dangerous.
- Before connecting the charger to the power outlet, check that the operating voltage of the appliance matches that of your home. If in doubt, consult a qualified professional.
- We do not recommend the use of adapters, multiple plugs and extension cords. If necessary, use only approved devices conforming to current safety standards, making sure that they are compatible with the power of the appliance. If in doubt, consult a qualified professional.
- **Any installation not conforming to the above specifications can jeopardize your safety and void the warranty.**
- The appliance is designed exclusively for vacuuming dust and small solid residues or small quantities of liquids.
- For safety reasons:
  - do not use the appliance when barefoot or with wet hands or feet
  - do not use the appliance outside of the home
  - do not leave the charger or the appliance exposed to weather (sun, rain, etc.)

- never pull the charger cord to disconnect the plug from the socket
- never immerse the appliance in water or other liquids
- **The appliance can be used by children older than age 8 and my persons with reduced physical, sensory or mental capacity, or without experience or knowledge only if supervised or instructed in the use of the appliance in safe conditions and with an understanding of the risks involved. Children should not play with the appliance. Children younger than age 8 should not clean or maintain the appliance without adult supervision.**
- In the event of breakdown and/or poor operation, turn off the appliance and do not tamper with it. For any repairs contact our service center calling toll-free **Number 800 200 899** and ask for the use of original spare parts.
- To recharge the batteries, use only the charger provided. In case of necessity contact our service center calling toll-free **Number 800 200 899**.
- At the end of the appliance's life, remove the internal batteries and dispose of them according to current law in your place of residence.
- LANGE DISTRIBUTION will not be liable for injuries to persons and animals or property damage caused by improper installation or improper, incorrect or unreasonable use.
- The appliance must be used exclusively for its anticipated use, any other use being considered improper and therefore dangerous.

 **ATTENTION!**

- Do not vacuum sharp objects.
- Do not vacuum ashes or incandescent particles, since this could cause a fire.
- Do not vacuum inflammable or corrosive liquids.
- Do not obstruct the side air vents.
- Never exceed the maximum level shown on the container (2) in order to avoid obstructions in the motor that could cause serious damage.

## INSTRUCTIONS FOR USE

### CHARGING THE BATTERY

Before using the vacuum cleaner for the first time, we recommend letting it charge for at least 7 consecutive hours.

#### For recharging, use only the charger provided.

- Fasten the charging base (D) to the wall
- Plug the charger into a power outlet.
- To begin charging, hook the vacuum cleaner on the charging base (D) provided. The LED on the handle of the appliance will light up indicating that charging is in progress.
- The time required for optimal charging is 7 hours. With a complete charge, the device can operate for about 12-13 minutes.



## VACUUMING SOLIDS

- Based on your vacuuming needs, insert the brush tool (A) or crevice tool (B) in the accessory coupling in (1).
- Press the on/off switch (5) to turn the appliance on and off.
- To vacuum in tight spaces attach the crevice tool (B).
- When finished vacuuming, we recommend emptying the container (2).

## VACUUMING LIQUIDS

- Before vacuuming liquids, always empty and clean the container (2) and the filter (3) inside it.
- Attach the liquid tool (C) on the coupling (1) of the container (2) and turn the appliance on by pressing the on/off switch (5).
- When finished vacuuming, we recommend emptying the vacuumed liquid from the container.

## CLEANING AND MAINTENANCE

We recommend cleaning the vacuum cleaner after each use.

### HOW TO EMPTY THE DUST/LIQUID COLLECTION CONTAINER

1. Hold the vacuum cleaner in a vertical position, so that the input hole is facing downward. A different positioning of the device may cause the vacuumed material to spill when removing the container (2).
2. Press the container release (4) and remove the collection container (2) from the body (7) (Fig. 2) of the appliance.
3. Remove the filter unit (3) inside the dust/liquid collection container (2) (Fig. 3) and empty the vacuumed material.
4. Clean the filter, drying any residual fluids before replacing it in the collection container (2). To do this, refer to the section "WASHING THE FILTER".
5. Reassemble the dust/liquid collection container (2) in the appliance body (7), making sure that the release is not pressed.

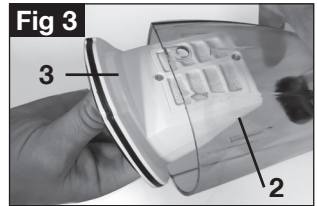
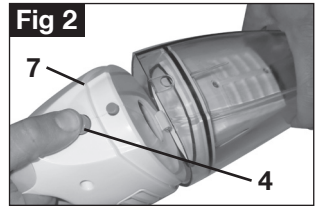

### WASHING THE FILTER

1. Remove the filter unit (3) inside the dust/liquid collection container (2).
2. Remove the dirt and dust from the plastic part using water and allow to dry naturally (Fig. 4).
3. Lightly tap the cloth filter, or use a brush, to remove small residues. If the filter is very dirty, use warm water and soap for cleaning.
4. Only when all the components are completely dry, reassemble the filter unit (3) and the dust/liquid collection container (2) and put it into the body of the appliance (7).



### ATTENTION!

- To clean the accessories, use warm water and a regular dishwashing detergent; thoroughly dry them before storage.
- Never immerse the appliance in water or other liquids.
- Do not wash the vacuum cleaner under running water.
- Do not use chemicals or abrasives.

**REMOVING THE BATTERIES AT THE END OF THE APPLIANCE'S LIFE**

At the end of the appliance's life, remove the batteries as required by current law and dispose of separately at a suitable collection centre.

To remove the batteries, proceed as follows:

- Remove the collection container (2) from the body of the appliance (7) by pressing the release button (4).
- Remove the screw (X) with a screwdriver in order to remove the battery compartment cover (Fig.5).
- Slide the cover as shown in (Fig. 6).
- Remove the battery pack, cut the battery cables as shown in (Fig.7) and dispose of it.

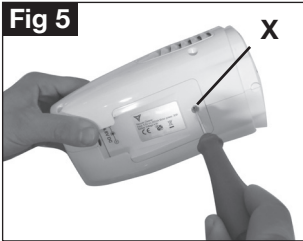

**INFORMATION FOR USERS**

**In accordance with European Directives 2011/65/CE, 2002/96/CE and 2003/108/CE on the restriction of the use of dangerous substances in electric and electronic equipment as well as their waste disposal.**



- The barred symbol of the rubbish bin shown on the equipment indicates that, at the end of its useful life, the product must be collected separately from other waste.
- Therefore, any products that have reached the end of their useful life must be given to waste disposal centres specialising in separate collection of waste electrical and electronic equipment, or given back to the retailer at the time of purchasing new similar equipment, on a one for one basis.
- The adequate separate collection for the subsequent start-up of the equipment sent to be recycled, treated and disposal of in an environmentally compatible way contributes to preventing possible negative effects on the environment and health and optimises the recycling and reuse of components making up the apparatus.
- Abusive disposal of the product by the user involves application of the administrative sanctions according to the laws in force.

Lange Distribution S.r.l. reserves the right to introduce technical and/or aesthetic changes to its products intended to improve performances.  
 Termozeta is an international trademark. Copyright © 1995. All rights reserved.  
 Lange Distribution S.r.l. - Via Treviso, 35 - 20127 Milano - Italy





**Ce manuel fait partie intégrante de l'appareil et doit être lu attentivement avant utilisation car il fournit des informations importantes concernant la sécurité d'installation, d'utilisation et d'entretien. Veuillez donc le conserver soigneusement.**

- En cas de doute, ne l'utilisez pas et contactez notre centre de service au numéro sans frais **800 200 899**.
- Ne pas laisser les éléments d'emballage (sachets plastique, polystyrène expansé, clous etc.) à la portée d'enfant ou des personnes aux capacités mentales altérées car ils constituent un danger potentiel.
- Avant de brancher le chargeur dans la prise de courant, vérifier que la tension de fonctionnement de l'appareil corresponde à celle de votre domicile. En cas de doute, s'adresser à un professionnel qualifié.
- L'utilisation d'adaptateurs, multiprises et rallonges est déconseillée. En cas de nécessité, utiliser exclusivement des dispositifs homologués et conformes aux normes de sécurité en vigueur en s'assurant de leur compatibilité avec l'appareil. En cas de doute, s'adresser à un professionnel qualifié.
- **Toute installation non conforme aux dispositions spécifiées peut compromettre votre sécurité et annuler la garantie.**
- L'appareil a été conçu exclusivement pour aspirer les poussières et résidus solides de petites dimensions, et les petites quantités de liquide.

- Pour des raisons de sécurité faire attention à :
  - Ne pas utiliser l'appareil pieds nus et avec les mains ou pieds mouillés
  - Ne pas utiliser l'appareil hors de l'environnement domestique
  - Ne pas laisser le chargeur ou l'appareil exposés à des agents atmosphériques (soleil, pluie, etc.)
  - Ne jamais tirer sur le câble du chargeur pour débrancher la fiche de la prise de courant.
  - Ne jamais plonger l'appareil dans l'eau ou autres liquides
- **L'appareil peut être utilisé par des enfants de plus de 8 ans et des personnes aux capacités physiques, sensorielles ou mentales altérées, ou bien qui manqueraient d'expérience ou de connaissance, uniquement sous surveillance, ou après qu'ils aient été formés à l'utilisation de l'appareil dans les conditions de sécurité, et après s'être assuré qu'ils ont compris les risques encourus. Les enfants ne doivent pas jouer avec cet appareil. Les opérations de nettoyage et d'entretien ne devront pas être effectuées par un enfant de moins de 8 ans sans la surveillance d'un adulte.**
- en cas de panne et/ou de dysfonctionnement de l'appareil, l'éteindre et ne pas le démonter. Pour toute réparation, contactez notre centre d'assistance au numéro gratuit **800 200 899** et demandez l'utilisation de pièces de rechange d'origine.
- Pour charger la batterie, utiliser exclusivement le chargeur fourni. En cas de besoin, contactez notre centre d'assistance au numéro gratuit **800 200 899**.

- A la fin du cycle de vie de l'appareil, enlever les batteries et se conformer aux normes en vigueur dans votre lieu de résidence concernant la collecte des déchets.
- LANGE DISTRIBUTION ne peut être tenue pour responsable des éventuels dégâts causés sur des personnes, animaux ou objets causés par une mauvaise installation ou découlant d'une utilisation non conforme, erronée ou déraisonnable.
- L'appareil ne doit être utilisé que pour l'usage Prévu dans le mode d'emploi, toute autre utilisation est considérée comme impropre et donc dangereuse.

 **ATTENTION!**

- Ne pas aspirer d'objets pointus.
- Ne pas aspirer de cendres ou particules incandescentes car ceci pourrait provoquer un incendie.
- Ne pas aspirer de liquides inflammables ou corrosifs.
- Ne pas obstruer les bouches latérales de sortie d'air.
- Ne jamais dépasser le niveau maximum indiqué sur le réservoir (2) pour éviter toute éventuelle obstruction du moteur qui pourraient endommager l'appareil.

## MODE D'EMPLOI

### CHARGE DE LA BATTERIE

Avant d'utiliser l'aspirateur pour la première fois, il est conseillé de le charger pendant au moins 7 h consécutives.

#### **Pour charger l'appareil, utiliser exclusivement le chargeur fourni.**

- Fixer la base de chargement (D) au mur
- Insérer la fiche du chargeur dans une prise de courant.
- Pour commencer à charger, accrocher l'aspirateur sur la base de chargement (D). La led présente sur la poignée de l'appareil s'allumera pour indiquer que la charge est en cours.
- le temps nécessaire pour une charge optimale est de 7 heures. Avec une charge complète, l'appareil a une autonomie de 12-13 minutes.



### ASPIRATION DES SOLIDES

- Insérer dans l'embout (1) le suceur doté d'une brosse (A) ou le suceur long (B) selon le type d'aspiration souhaité.
- Appuyer sur l'interrupteur marche/arrêt (5) pour allumer et éteindre l'appareil.
- Pour aspirer dans les espaces réduits utiliser le suceur long (B).
- Une fois l'opération terminée, il est conseillé de vider le réservoir (2).

### ASPIRATION DES LIQUIDES

- Avant d'aspirer des liquides il faut toujours vider et nettoyer le réservoir (2) et le filtre (3) présent à l'intérieur.
- Monter le suceur d'aspiration de liquides (C) sur l'embout (1) du réservoir (2) et mettre l'appareil en marche à l'aide de l'interrupteur marche/arrêt (5).
- Une fois l'opération terminée, vider le liquide du réservoir.

**NETTOYAGE ET ENTRETIEN**

**Il est conseillé de nettoyer l'aspirateur après chaque utilisation.  
COMMENT VIDER LE RESERVOIR A POUSSIERE/LIQUIDES**

1. Tenir l'aspirateur en position verticale, de façon à ce que l'orifice d'entrée soit dirigé vers le bas. Un positionnement différent de l'appareil peut provoquer des fuites de la matière aspirée lors de l'enlèvement du réservoir.
2. Appuyer sur le bouton de fixation (4) du réservoir et enlever le réservoir (2) du corps de l'appareil (7) (fig.2).
3. Extraire le groupe filtre (3) placé à l'intérieur d'un réservoir à poussière/liquides (2) (fig. 3) et vider la matière aspirée.
4. Nettoyer le filtre en séchant les éventuels résidus de liquide avant de le replacer dans le réservoir (2). Pour cette opération, se référer au paragraphe "NETTOYAGE DU FILTRE".
5. Replacer le réservoir à poussière/liquides (2) Sur le corps de l'appareil (7) en s'assurant que le bouton de fixation ne soit pas enclenché.

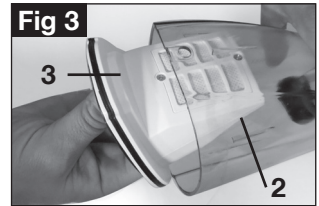
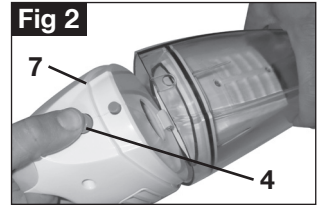
**NETTOYAGE DU FILTRE**

1. Enlever le groupe filtre (3) qui se trouve à l'intérieur du réservoir à poussière/liquide (2).
2. Enlever la saleté et la poussière de la partie plastique en utilisant de l'eau et laisser sécher naturellement (fig.4).
3. Tapoter légèrement le filtre en tissu ou utiliser une brosse pour enlever les petits résidus. Si le filtre est vraiment sale, utiliser de l'eau chaude et du savon pour le nettoyer.
4. Lorsque chaque pièce est bien sèche, replacer le groupe filtre (3) et le réservoir à poussière/liquides (2) avec le corps de l'appareil (7).



**!** **ATTENTION !**

- Pour le nettoyage des accessoires utiliser de l'eau chaude et un produit vaisselle classique, bien sécher avant de les replacer.
- ne jamais plonger l'aspirateur dans l'eau ou autres liquides
- Ne pas laver l'aspirateur sous un jet d'eau.
- Ne pas utiliser de produits chimiques ou abrasifs.

## ENLEVER LES BATTERIES EN FIN DE VIE DU PRODUIT

A la fin du cycle de vie du produit, il faut enlever les batteries comme les normes en vigueur l'exigent et procéder séparément au recyclage des déchets dans les centres de collecte appropriés.

Pour enlever les batteries, procéder comme suit :

- Enlever le réservoir (2) du corps de l'appareil (7) en appuyant sur le bouton de fixation (4).
- Dévisser les vis (X) avec un tournevis pour pouvoir enlever le compartiment des piles (Fig.5).
- Faire glisser le couvercle comme en (Fig.6).
- Extraire les batteries, couper les câbles d'alimentation comme indiqué en (Fig.7) et procéder au recyclage



### INFORMATIONS AUX USAGERS

**Aux termes des Directives européennes 2011/65/CE et 2003/108/CE, relatives à la réduction de l'utilisation de substances dangereuses dans les appareils électriques et électroniques et à l'élimination des déchets.**

- Le symbole représentant une poubelle barrée reporté sur l'appareil indique que le produit doit être collecté séparément des autres déchets à la fin de sa propre vie.
- L'utilisateur devra donc remettre l'appareil, lorsqu'il ne l'utilisera plus, à des centres adaptés de collecte sélective pour les déchets électroniques et électrotechniques, ou bien il devra le rapporter au revendeur au moment de l'achat d'un nouvel appareil de type équivalent, en raison d'un contre un.
- La collecte sélective adéquate pour la transmission successive de l'appareil qui n'est plus utilisé au recyclage, au traitement ou à l'élimination compatible au niveau environnemental, contribue à éviter les effets négatifs possibles sur l'environnement et sur la santé et favorise le recyclage des matériaux dont l'appareil est composé.
- L'élimination illégale du produit par l'utilisateur est passible de l'application de sanctions selon les lois en vigueur.



Lange Distribution S.r.l. se réserve le droit d'apporter des modifications techniques et/ou esthétiques à ses propres produits afin d'en améliorer les prestations.

Termozeta is an international trademark. Copyright © 1995. All rights reserved.

Lange Distribution S.r.l. - Via Treviso, 35 - 20127 Milano - Italy



**Diese Betriebsanleitung ist fester Bestandteil des Geräts und muss vor Gebrauch aufmerksam gelesen werden, da sie wichtige Angaben zur sicheren Installation, Benutzung und Wartung enthält. Bewahren Sie sie sorgfältig auf.**

- Versichern Sie sich nach Entfernen der Verpackung, dass das Gerät unversehrt ist. Im Zweifelsfall verwenden Sie es nicht und wenden Sie sich unter der gebührenfreien **Nummer 800 200 899** an unser Service-Center.
- Lassen Sie das Verpackungsmaterial (Plastiktüten, Styropor, Nägel, usw.) nicht in Reichweite von Kindern oder Personen mit eingeschränkten geistigen Fähigkeiten liegen, da es eine mögliche Gefahrenquelle ist.
- Versichern Sie sich vor dem Einstecken des Batterieladegeräts in die Steckdose, dass die Betriebsspannung des Geräts mit der Ihrer Wohnung übereinstimmt. Im Zweifelsfall wenden Sie sich an einen Fachmann.
- Zwischenstecker, Doppelstecker und Verlängerungskabel sollten nicht verwendet werden. Wenn es unvermeidbar ist, verwenden Sie nur zugelassene und den geltenden Sicherheitsvorschriften entsprechende Vorrichtungen und vergewissern Sie sich, dass diese mit den technischen Daten des Geräts kompatibel sind. Im Zweifelsfall wenden Sie sich an einen Fachmann.
- **Jede Installation, die nicht den obigen Angaben entspricht, kann Ihre Sicherheit gefährden und lässt die Garantie verfallen.**
- Das Gerät wurde ausschließlich zum Saugen von Staub und kleinen Festrückständen bzw. kleinen Mengen an Flüssigkeit entwickelt.

- Aus Sicherheitsgründen achten Sie darauf:
  - das Gerät nicht barfuß bzw. mit nassen Händen oder Füßen zu benutzen;
  - das Gerät nicht im Freien zu benutzen;
  - das Batterieladegerät bzw. das Gerät nicht den Witterungseinflüssen (Sonne, Regen, usw...) auszusetzen;
  - nie am Kabel des Batterieladegeräts ziehen, um den Stecker aus der Steckdose zu ziehen;
  - das Gerät nie in Wasser oder andere Flüssigkeiten zu tauchen;
- **Das Gerät darf nur dann von Kindern über 8 Jahren und von Personen mit eingeschränkten physischen, sensorischen und geistigen Fähigkeiten, oder mangelnder Erfahrung und/oder mangelndem Wissen benutzt werden, wenn diese beaufsichtigt werden oder Anweisungen erhalten haben, wie das Gerät sicher zu benutzen ist, und nachdem sie die entsprechenden Risiken verstanden haben. Kinder dürfen nicht mit dem Gerät spielen. Reinigungs- und Wartungsarbeiten dürfen nicht von Kindern unter 8 Jahren ohne Aufsicht eines Erwachsenen durchgeführt werden.**
- Bei Beschädigung und/oder nicht einwandfreier Funktion, das Gerät ausschalten und nicht selber Hand anlegen. Wenden Sie sich für Reparaturen an unsere Hotline unter der gebührenfreien **Nummer 800 200 899** und fordern Sie die Verwendung von Original-Ersatzteilen an.
- Zum Laden der Batterien nur das im Lieferumfang enthaltene Batterieladegerät verwenden. Wenden Sie sich im Bedarfsfall an unser Help Center unter der gebührenfreien Nummer **800 200 899**.



## DEUTSCH

- Am Ende der Lebensdauer des Geräts die Batterien entfernen und für deren Entsorgung bitte die geltenden Vorschriften an Ihrem Wohnort beachten.
- LANGE DISTRIBUTION kann nicht für etwaige Schäden an Personen, Tieren oder Gegenständen haftbar gemacht werden, die auf eine fehlerhafte Installation oder einen unsachgemäßen, falschen bzw. unvernünftigen Gebrauch zurückzuführen sind.
- Das Gerät darf nur für den vorgesehenen Verwendungszweck verwendet werden. Jede andersartige Verwendung ist als ungeeignet und gefährlich anzusehen.

### **ACHTUNG!**

- Keine spitzen Gegenstände einsaugen.
- Keine Asche oder glühenden Gegenstände einsaugen, da dies einen Brand verursachen könnte.
- Keine brennbaren oder ätzenden Flüssigkeiten einsaugen.
- Die seitlichen Luftauslassschlitze nicht verstopfen.
- Niemals den auf dem Behälter (2) angegebenen Höchstfüllstand überschreiten, um Verstopfungen des Motors zu vermeiden, die schwerwiegende Schäden verursachen könnten.

## GEBRAUCHSANWEISUNG

### LADEN DER BATTERIEN

Vor der Erstbenutzung des Staubsaugers empfehlen wir, diesen mindestens 7 Stunden lang aufzuladen.

### Zum Laden des Geräts nur das im Lieferumfang enthaltene Batterieladegerät verwenden.

- Die Ladestation (D) an der Wand befestigen.
- Den Stecker des Batterieladegeräts in eine Steckdose stecken.
- Um den Ladevorgang zu starten, den Staubsauger an der entsprechenden Ladestation (D) einhängen. Die auf dem Gerätegriff angebrachte LED leuchtet auf und zeigt an, dass der Ladevorgang läuft.
- Die für einen optimalen Ladevorgang benötigte Zeit beträgt 7 Stunden. Voll geladen hat das Gerät eine Autonomie von etwa 12-13 Minuten.



## EINSAUGEN VON FESTSTOFFEN

- In die Anschlussöffnung (1) die Bürstendüse (A) oder die Lanzendüse (B) einsetzen, je nachdem, was eingesaugt werden soll.
- Den Ein-/Aus-Knopf (5) betätigen, um das Gerät ein- oder auszuschalten.
- Um in engeren Bereichen zu saugen, die Lanzendüse (B) einsetzen.
- Nach dem Saugvorgang wird empfohlen, den Behälter (2) zu leeren.

## EINSAUGEN VON FLÜSSIGKEITEN

- Vor dem Einsaugen von Flüssigkeiten muss der Behälter (2) und der darin enthaltene Filter (3) stets geleert und gereinigt werden.
- Die Flüssigkeitssaugdüse (C) in die Anschlussöffnung (1) des Behälters (2) einsetzen und das Gerät durch Betätigen des Ein-/Aus-Knopfs (5) in Betrieb nehmen.
- Am Ende des Vorgangs sollte die eingesaugte Flüssigkeit aus dem Behälter entleert werden.

## REINIGUNG UND WARTUNG

Es wird empfohlen, den Staubsauger nach jedem Gebrauch zu reinigen.  
**LEEREN DES STAUB-/FLÜSSIGKEITSSAMMELBEHÄLTERS**

1. Den Staubsauger senkrecht halten, so dass die Eintrittsöffnung nach unten zeigt. Wenn das Gerät anders gehalten wird, kann es passieren, dass das eingesaugte Material beim Entfernen des Behälters (2) austritt.
2. Den Ausrastknopf (4) des Behälters drücken und den Sammelbehälter (2) vom Gerätekörper (7) entfernen (Abb.2).
3. Die Filtereinheit (3) aus dem Staub-/ Flüssigkeitssammelbehälter (2) entfernen (Abb. 3) und das eingesaugte Material entleeren.
4. Den Filter reinigen und etwaige Flüssigkeitsreste trocknen, bevor er wieder in den Sammelbehälter (2) eingesetzt wird. Für diesen Vorgang siehe Abschnitt „FILTERREINIGUNG“.
5. Den Staub-/Flüssigkeitssammelbehälter (2) wieder am Gerätekörper (7) anbringen und dabei darauf achten, dass der Ausrastknopf nicht gedrückt ist.

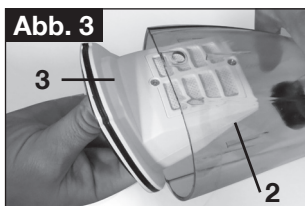
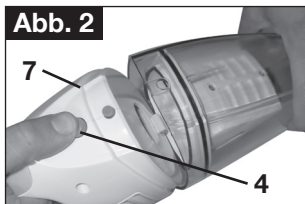

## FILTERREINIGUNG

1. Die Filtereinheit (3) aus dem Staub-/ Flüssigkeitssammelbehälter (2) entfernen.
2. Den Schmutz und den Staub mit Wasser vom Kunststoffteil entfernen und an der Luft trocknen lassen (Abb. 4).
3. Den Stofffilter vorsichtig ausklopfen oder eine Bürste verwenden, um kleine Rückstände zu entfernen. Sollte der Filter stark verschmutzt sein, warmes Wasser und Seife zur Reinigung verwenden.
4. Erst wenn alle Teile getrocknet sind, die Filtereinheit (3) und den Staub-/Flüssigkeitssammelbehälter (2) wieder zusammensetzen und am Gerätekörper (7) anbringen.



### **!** ACHTUNG!

- Zum Reinigen der Zubehörteile warmes Wasser und ein normales Geschirrspülmittel verwenden; die Zubehörteile sorgfältig abtrocknen, bevor sie weggeräumt werden.
- Den Staubsauger nie in Wasser oder andere Flüssigkeiten tauchen.
- Den Staubsauger nicht unter laufendem Wasser reinigen.
- Keine chemischen oder scheuernden Reinigungsmittel verwenden.

**ENTFERNEN DER BATTERIEN AM ENDE DER LEBENSDAUER DES GERÄTS**

Am Ende der Lebensdauer des Geräts müssen die Batterien gemäß den geltenden Vorschriften entfernt und getrennt bei speziellen Sammelstellen entsorgt werden.

Die Batterien wie folgt entfernen:

- Den Sammelbehälter (2) vom Gerätekörper (7) entfernen, indem der Ausrastknopf (4) gedrückt wird.
- Die Schraube (X) mit einem Schraubenzieher lösen, um den Deckel des Batteriefachs abnehmen zu können (Abb.5).
- Den Deckel bewegen, wie in (Abb. 6) gezeigt.
- Das Batteriepack entfernen, die Batteriekabel durchschneiden, wie in (Abb. 7) gezeigt, und das Batteriepack entsorgen.

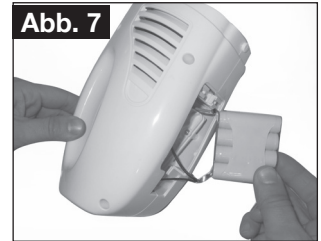
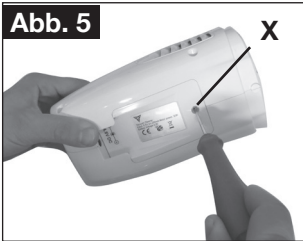

**INFORMATIONEN FÜR DIE BENUTZER**

Gemäß den Europäischen Richtlinien 2002/95/EG, 2002/96/EG und 2003/1 08/EG über die Reduzierung der Verwendung gefährlicher Stoffe in elektrischen und elektronischen Geräten, sowie die Abfallentsorgung.



- Das Symbol der durchgestrichenen Mülltonne auf dem Gerät besagt, dass es am Ende seiner Verwendungszeit getrennt von anderen Abfällen entsorgt werden muss.
- Der Benutzer muss daher das Gerät nach Beendigung seiner Verwendungsdauer zu geeigneten Sammelstellen für die getrennte Abfallentsorgung von elektrischen und elektronischen Geräten bringen oder es dem Endverkäufer beim Kauf eines neuen Geräts von ähnlicher Art im Verhältnis eins zu eins übergeben.
- Die angemessene Abfalltrennung und die darauf folgende Verbringung des aufgelassenen Geräts in den Recyclingkreislauf zur umweltverträglichen Verwertung und Entsorgung tragen dazu bei, mögliche negative Auswirkungen auf die Umwelt und die Gesundheit zu vermeiden und sie begünstigen das Recycling von Materialien, aus denen das Gerät besteht.
- Die rechtswidrige Entsorgung des Produktes veranlässt die Verwendung der geltenden Verwaltungsanktionen.

Lange Distribution S.r.l. behält sich das Recht vor, an den Produkten technische und/oder ästhetische Änderungen zur Verbesserung der Leistungen vorzunehmen.

Termozeta is an international trademark. Copyright © 1995. All rights reserved.

Lange Distribution S.r.l. - Via Treviso, 35 - 20127 Milano - Italy

**PRESCRIPCIONES DE SEGURIDAD**

**Este manual es parte integrante del aparato y se debe leer atentamente antes ponerlo en funcionamiento ya que suministra indicaciones importantes referidas a la seguridad de instalación, de uso y de mantenimiento. Conservarlo cuidadosamente.**

- Extraer el embalaje y asegurarse de la integridad del aparato. En caso de duda, no lo use y comuníquese con nuestro centro de servicio al número gratuito **800 200 899**.
- No dejar los elementos del embalaje (bolsas de plástico, poliestireno expandido, clavos, etc.) al alcance de niños o personas con capacidades mentales limitadas, visto que constituyen potenciales fuentes de peligro.
- Antes de conectar el cargador de baterías a la toma de corriente, controlar que la tensión de funcionamiento del aparato corresponda con la de la red eléctrica. En caso de duda, consultar con personal profesionalmente cualificado.
- No se aconseja el uso de adaptadores, tomas múltiples o alargadores. En caso de necesidad utilizar exclusivamente dispositivos homologados y conformes con las normas de seguridad vigentes, controlando la compatibilidad de los mismos con la potencia del aparato. En caso de duda, consultar con personal profesionalmente cualificado.
- **Toda instalación no conforme con lo especificado puede comprometer su seguridad y hacer caducar la garantía.**
- El aparato ha sido pensado exclusivamente para aspirar polvo y residuos sólidos de dimensiones reducidas o pequeñas cantidades de líquidos.

- Por motivos de seguridad prestar atención a las siguientes indicaciones:
  - no utilizar el aparato con los pies descalzos o con las manos y pies mojados.
  - no utilizar el aparato en otro ámbito que no sea el doméstico
  - no dejar el cargador de baterías o el aparato expuestos a la acción de los agentes atmosféricos (sol, lluvia, etc.)
  - no desconectar el enchufe de la toma de corriente tirando del cable del cargador de baterías
  - no sumergir el aparato en agua u otros líquidos
- **Se autoriza el uso del aparato a niños mayores a los 8 años o a personas con capacidades físicas, sensoriales o mentales reducidas, o sin experiencia ni conocimiento, sólo bajo supervisión o si han sido instruidos en el uso del aparato en condiciones de seguridad, habiéndose asegurado previamente de la comprensión de los riesgos posibles. El aparato no es un juguete para niños. Las operaciones de limpieza y mantenimiento no deben ser realizadas por niños menores a 8 años sin la supervisión de un adulto.**
- En caso de avería y/o funcionamiento erróneo del aparato, apagarlo y no intentar repararlo. Para su reparación, dirigirse a un nuestro centro de asistencia al número gratuito **800 200 899** y solicitar que se utilicen piezas de recambio originales.
- Para recargar las baterías utilizar únicamente el cargador de baterías provisto con el aparato. En caso de necesidad, póngase en contacto con nuestro centro de asistencia al número gratuito **800 200 899**.
- Al finalizar el ciclo de vida del aparato, retirar las baterías internas y eliminarlas conforme a las normas vigentes en el lugar de residencia.

- LANGE DISTRIBUTION no puede ser considerada responsable de eventuales daños a personas, animales o cosas, causados por errores de instalación o derivados de un uso impropio, erróneo o irracional.
- Utilizar el aparato exclusivamente para el uso previsto. Cualquier otro uso se considera impropio y por ende peligroso.

 **¡ATENCIÓN!**

- No aspirar objetos con punta.
- No aspirar cenizas ni partículas incandescentes, visto que podrían originar un incendio.
- No aspirar líquidos inflamables o corrosivos.
- No tapar las ranuras laterales de salida del aire.
- No superar el nivel máximo indicado en el contenedor (2), para evitar obstrucciones del motor que podrían ocasionar graves daños.

## INSTRUCCIONES DE USO

### CARGA DE LA BATERÍA

Antes de utilizar la aspiradora por primera vez, se sugiere cargarla durante 7 horas consecutivas como mínimo.

**Para la carga, utilizar exclusivamente el cargador de baterías provisto con el aparato.**

- Fijar la base para la recarga (D) a la pared
- Enchufar el cargador de baterías en una toma de corriente.
- Para iniciar la operación de carga, enganchar la aspiradora en la base de recarga específica (D). El led que se encuentra en el mando del aparato se enciende para indicar que la operación de carga está en curso.
- El tiempo necesario para una carga óptima es de 7 horas. Con una carga completa el aparato tiene una autonomía de 12-13 minutos aproximadamente.



### ASPIRACIÓN DE SÓLIDOS

- Introducir en el acoplamiento (1) la boquilla con el cepillo (A) o la lanzadera (B), dependiendo de las necesidades de aspiración.
- Accionar el interruptor encendido / apagado (5) para encender y apagar el aparato.
- Para aspirar en espacios reducidos, montar el accesorio de lanzadera (B).
- Al finalizar la operación de aspiración se sugiere vaciar el contenedor (2).

### ASPIRACIÓN DE LÍQUIDOS

- Siempre, antes de aspirar líquidos, se deben vaciar y limpiar el contenedor (2) y el filtro (3) que se encuentra en su interior.
- Montar la boquilla de aspiración de líquidos (C) en el acoplamiento (1) del contenedor (2) y poner en funcionamiento el aparato accionando el interruptor de encendido / apagado (5).
- Al finalizar la operación se recomienda vaciar el líquido aspirado en el contenedor.



## LIMPIEZA Y MANTENIMIENTO

Se sugiere limpiar la aspiradora después de utilizarla.

### PROCEDIMIENTO PARA VACIAR EL CONTENEDOR DE POLVOS / LÍQUIDOS

1. Mantener la aspiradora en posición vertical, de forma que el orificio de entrada se encuentre hacia abajo. Si el aparato se encuentra en otra posición, el material aspirado se puede derramar durante la fase de extracción del contenedor (2).
2. Presionar el pulsador de desenganche (4) del contenedor y extraer el mismo (2) del cuerpo del aparato (7) (fig.2).
3. Extraer el grupo filtro (3) que se encuentra dentro del contenedor de recogida de polvos / líquidos (2) y retirar el material aspirado.
4. Limpiar el filtro y secar los eventuales residuos líquidos antes de volver a colocar el contenedor de recogida (2). Para esta operación consultar el apartado "LAVADO DEL FILTRO".
5. Montar el contenedor de recogida de polvos / líquidos (2) en el cuerpo del aparato (7) asegurándose de que no esté presionado el pulsador de desenganche.

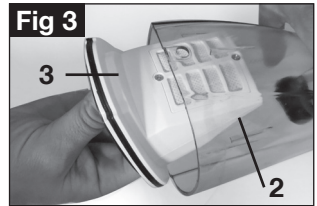
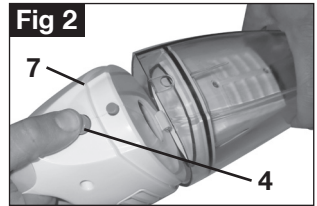

### LAVADO DEL FILTRO

1. Retirar el grupo filtro (3) que se encuentra en el interior del contenedor de recogida de polvos / líquidos (2).
2. Retirar con agua la suciedad y el polvo de la parte de plástico y dejar que se seque de modo natural (fig. 4).
3. Golpear levemente el filtro de tela o utilizar un cepillo para retirar los residuos de más pequeños. Si el filtro está muy sucio, limpiar con agua caliente y jabón.
4. Sólo cuando todos los componentes están perfectamente secos, montar el grupo filtro (3) y el contenedor de recogida de polvos / líquidos (2) en el cuerpo del aparato (7).



### ¡ATENCIÓN!

- Para limpiar los accesorios, utilizar agua caliente y un detergente normal para vajillas y secarlos cuidadosamente antes de volver a colocarlos.
- No sumergir el aparato en agua o en otros líquidos
- No lavar la aspiradora debajo de un chorro de agua.
- No utilizar productos químicos o abrasivos.

## ELIMINACIÓN DE LAS BATERÍAS AL FINALIZAR EL CICLO DE VIDA

Al finalizar el ciclo de vida útil del producto, se deben retirar las baterías como lo indican las normativas vigentes y eliminarlas en los centros de recogida específicos.

Para retirar las baterías proceder como se indica a continuación:

- Retirar el contenedor de recogida (2) del cuerpo del aparato (7) presionando el pulsador específico (4).
- Desenroscar el tornillo (X) con un destornillador, para poder retirar la tapa del compartimiento de las baterías (Fig.5).
- Deslizar la tapa como se indica en (Fig.6).
- Extraer el paquete de baterías, cortar los cables de las mismas como se indica en la (Fig.7) y proceder a su eliminación.

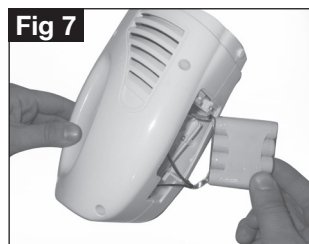

### INFORMACIÓN A LOS USUARIOS

Según las Directivas europeas 2011/65/CE, 2002/96/CE y 2003/108/CE, relativas a la reducción del uso de sustancias peligrosas en los aparatos eléctricos y electrónicos además del desecho de los residuos.

- El símbolo tachado del contenedor que se encuentra en el aparato indica que el producto, a final de su vida útil, deberá depositarse en un lugar separado de los demás residuos.
- Por lo tanto, el usuario deberá entregar el aparato, cuando deje de utilizarse, a los adecuados centros de recogida diferenciada de residuos electrónicos y electrotécnicos, o deberá devolverlo al vendedor en el momento de compra de un nuevo aparato de tipo equivalente, uno a cambio de otro.
- La adecuada recogida diferenciada del aparato inutilizado para el sucesivo reciclaje, tratamiento y desecho ambientalmente compatibles, contribuye a evitar posibles efectos negativos en el medioambiente y en la salud, y favorece el reciclaje de los materiales de los que se compone el aparato.
- El desecho abusivo del producto por parte del usuario implica la aplicación de las sanciones previstas por la ley.

Lange Distribution S.r.l. se reserva el derecho de aportar modificaciones estéticas y/o técnicas sin aviso previo, para mejorar sus productos.

Termozeta is an international trademark. Copyright © 1995. All rights reserved.

Lange Distribution S.r.l. - Via Treviso, 35 - 20127 Milano - Italy



---

---

---

---

---

---

---

---

---

---

---

---

---

---

---



[www.termozeta.com](http://www.termozeta.com)

