

MANUALE UTENTE

MANUALE UTENTE

Mynute

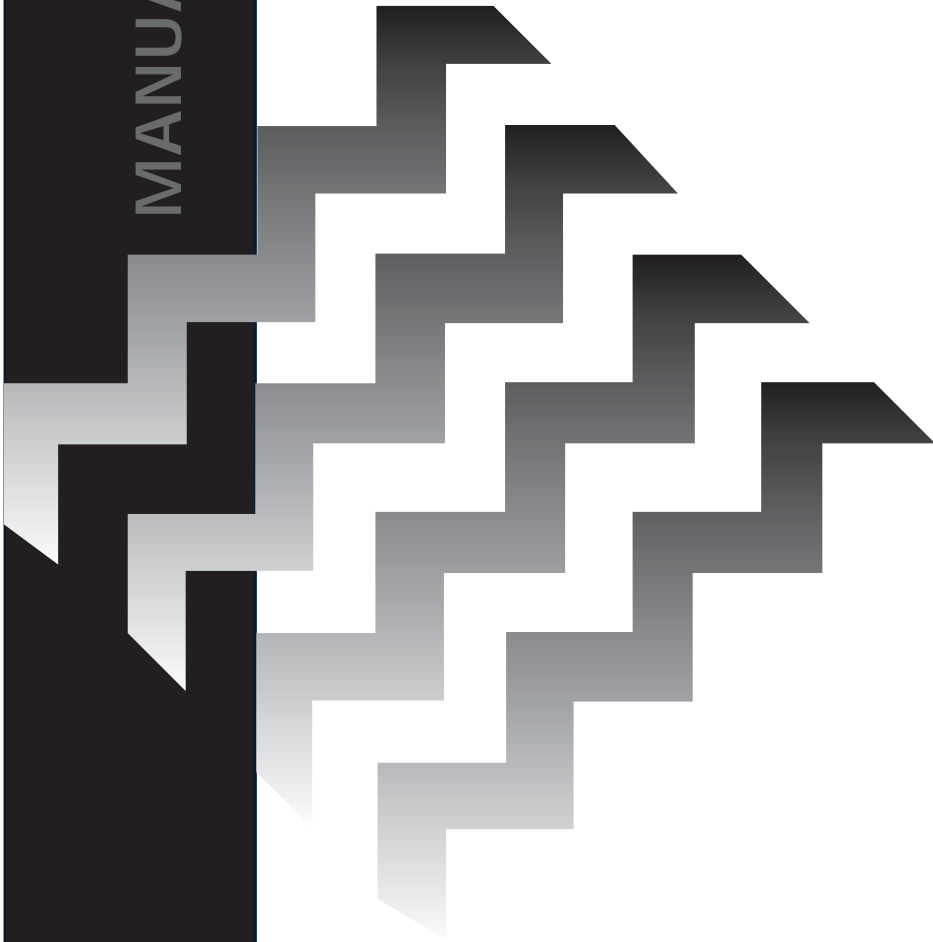

 **Beretta**
caldaie

La caldaia **Mynute** è conforme ai requisiti essenziali delle seguenti Direttive:

- Direttiva gas 90/396/CEE
- Direttiva Rendimenti 92/42/CEE
- Direttiva Compatibilità Elettromagnetica 89/336/CEE
- Direttiva bassa tensione 73/23/CEE

pertanto è titolare di marcatura CE



In alcune parti del manuale sono utilizzati i simboli:



ATTENZIONE = per azioni che richiedono particolare cautela ed adeguata preparazione



VIETATO = per azioni che NON DEVONO essere assolutamente eseguite

INDICE

1	AVVERTENZE GENERALI	pag.	5
2	PER LA SUA SICUREZZA	pag.	6
3	DESCRIZIONE DELL'APPARECCHIO	pag.	7
4	ACCENSIONE	pag.	8
5	SPEGNIMENTO	pag.	11
6	CONTROLLI	pag.	12
7	MANUTENZIONE PROGRAMMATA PERIODICA	pag.	13
8	CONDIZIONI DI GARANZIA	pag.	14
9	ACCESSORI A RICHIESTA	pag.	17

Gentile cliente,

La ringraziamo per aver chiesto al Suo installatore di fiducia una caldaia murale "Beretta".

Sicuramente ha scelto uno dei migliori prodotti presenti sul mercato, in grado di farLe apprezzare i vantaggi indiscussi del riscaldamento autonomo.

Questo manuale è stato preparato per informarLa e consigliarLa sull'uso corretto e sulla manutenzione dell'apparecchio installato.

Le chiediamo di leggerlo attentamente, perchè solo così potrà sfruttare a lungo e con piena soddisfazione questa caldaia; lo conservi con cura per ogni ulteriore consultazione.

Per qualsiasi ulteriore necessità La invitiamo a chiamare il

"SERVIZIO CLIENTI BERETTA"

un supporto esclusivo a disposizione di tutti i clienti Beretta. Telefonando allo **0341/277277** un operatore sarà a Sua disposizione, dalle ore 9.00 alle 17.00 dei giorni feriali, per fornirLe informazioni e collaborazione o raccogliere osservazioni e suggerimenti inerenti qualsiasi aspetto riguardante i prodotti ed i servizi Beretta.

In assenza degli operatori una messaggeria telefonica raccoglierà le chiamate per rispondere appena possibile.

Le offriamo inoltre, tramite l'**Organizzazione di Assistenza**, un **controllo completamente gratuito** che verrà corrisposto all'atto della **prima accensione** da parte di personale qualificato. Richieda l'intervento del Servizio Tecnico di Assistenza consultando il relativo elenco.



1 AVVERTENZE GENERALI

Il manuale d'istruzioni costituisce parte integrante del prodotto e di conseguenza deve essere conservato con cura e accompagnare sempre l'apparecchio; in caso di smarrimento o danneggiamento, ne richiedi un'altra copia al Servizio Tecnico di Assistenza.

- ⚠ L'installazione della caldaia e qualsiasi altro intervento di assistenza e di manutenzione devono essere eseguiti da personale qualificato secondo le indicazioni della legge del 05.03.90 n. 46 ed in conformità alle norme UNI-CIG 7129 e 7131 e successivi aggiornamenti. Per l'installazione si consiglia di rivolgersi a personale specializzato.

La caldaia dovrà essere destinata all'uso previsto dal costruttore. È esclusa qualsiasi responsabilità contrattuale ed extracontrattuale per danni causati a persone, animali o cose, da errori di installazione, di regolazione e di manutenzione o usi impropri.

- ⚠ I dispositivi di sicurezza o di regolazione automatica degli apparecchi non devono, durante tutta la vita dell'impianto, essere modificati se non dal costruttore o dal fornitore.
- ⚠ Quest'apparecchio serve a produrre acqua calda, deve

quindi essere allacciato ad un impianto di riscaldamento e/o ad una rete di distribuzione d'acqua calda sanitaria, compatibilmente alle sue prestazioni ed alla sua potenza.

- ⚠ In caso di fuoriuscite d'acqua, chiudere l'alimentazione idrica ed avvisare con sollecitudine personale qualificato del Servizio Tecnico di Assistenza.
- ⚠ In caso di assenza prolungata chiudere l'alimentazione del gas e spegnere l'interruttore generale di alimentazione elettrica. Nel caso in cui si preveda rischio di gelo, svuotare la caldaia dall'acqua ivi contenuta.
- ⚠ Verificare di tanto in tanto che la pressione di esercizio dell'impianto idraulico non sia scesa sotto il valore di 1 bar.
- ⚠ In caso di guasto e/o di cattivo funzionamento dell'apparecchio, disattivarlo, astenendosi da qualsiasi tentativo di riparazione o d'intervento diretto.
- ⚠ La manutenzione dell'apparecchio dev'essere eseguita almeno una volta all'anno: programmarla per tempo con il Servizio Tecnico di Assistenza significherà evitare sprechi di tempo e denaro.

2 PER LA SUA SICUREZZA

L'utilizzo della caldaia Mynute richiede la stretta osservanza di alcune regole fondamentali di sicurezza:

- Non utilizzare l'apparecchio per scopi diversi da quelli cui è destinato.
- È pericoloso toccare l'apparecchio con parti del corpo bagnate o umide e/o a piedi nudi.
- È assolutamente sconsigliato tappare con stracci, carte od altro le griglie di aspirazione o di dissipazione e l'apertura di aerazione del locale dov'è installato l'apparecchio.
- Avvertendo odore di gas, non azionare assolutamente interruttori elettrici, telefono e qualsiasi altro oggetto che possa provocare scintille. Aerare il locale spalancando porte e finestre e chiudere il rubinetto centrale del gas.
- Non appoggiare oggetti sulla caldaia.
- È sconsigliata qualsiasi operazione di pulizia prima di avere scollegato l'apparecchio dalla rete di alimentazione elettrica.
- Non tappare o ridurre dimensionalmente le aperture di aerazione del locale dov'è installato il generatore.
- Non lasciare contenitori e sostanze infiammabili nel locale dov'è installato l'apparecchio.
- È sconsigliato qualsiasi tentativo di riparazione in caso di guasto e/o di cattivo funzionamento dell'apparecchio.
- È pericoloso tirare o torcere i cavi elettrici.
- È sconsigliato l'uso dell'apparecchio da parte di bambini o persone inesperte.

Per un miglior utilizzo, tenere presente che:

- una pulizia esterna periodica con acqua saponata, oltre che a migliorare l'aspetto estetico, preserva la pannellatura da corrosione, allungandone la vita;
- nel caso in cui la caldaia murale venga racchiusa in mobili pensili, va lasciato uno spazio di almeno 5 cm per parte per l'aerazione e per consentire la manutenzione;
- l'installazione di un termostato ambiente favorirà un maggior confort, un utilizzo più razionale del calore ed un risparmio energetico; la caldaia può inoltre essere abbinata ad un orologio programmatore per gestire accensioni e spegnimenti nell'arco della giornata o della settimana (vedi pag. 17 alla voce "accessori a richiesta").

3 DESCRIZIONE DELL'APPARECCHIO

Mynute è una caldaia murale predisposta per la produzione di riscaldamento e acqua calda sanitaria.

Le caldaie **Mynute CAI e CSI** sono apparecchi ad accensione elettronica con controllo a ionizzazione di

fiamma e regolazione elettronica.

Il pannello di comando, di cui riportiamo il dettaglio (fig. 3.1), contiene le principali funzioni che consentono di controllare e gestire la caldaia.

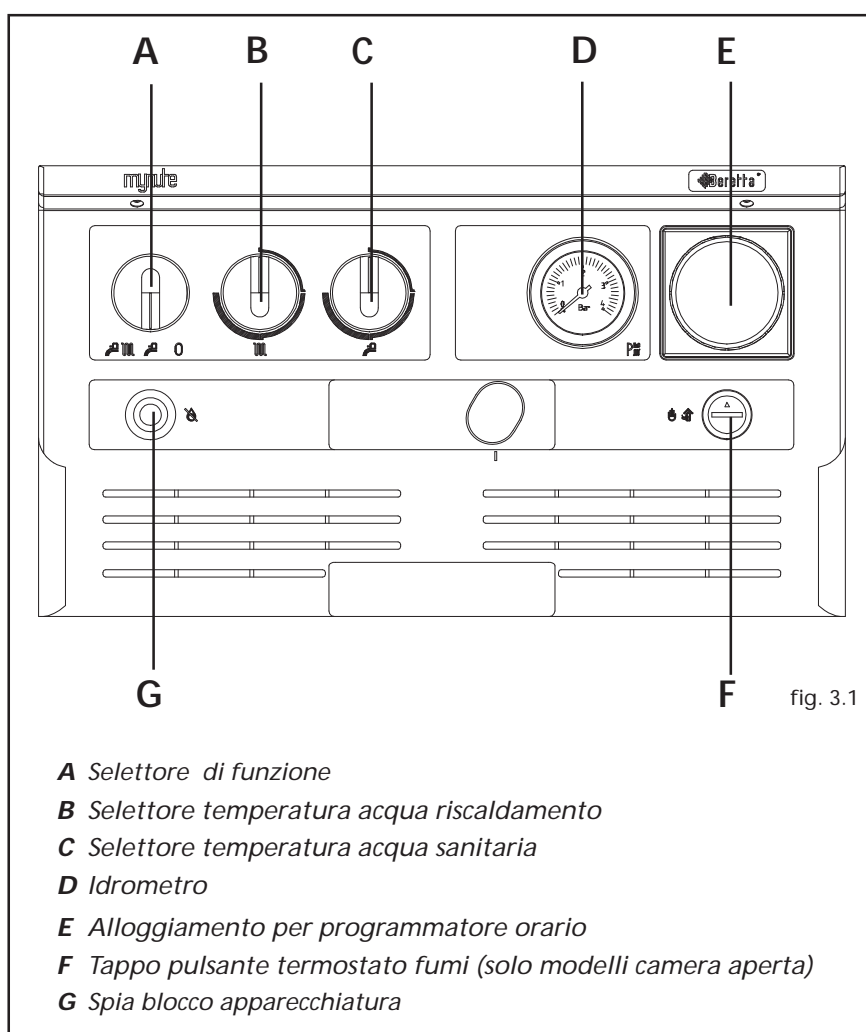

4 ACCENSIONE

La prima accensione della caldaia deve essere effettuata da personale del Servizio Tecnico di Assistenza. Successivamente, qualora fosse necessario rimettere in servizio l'apparecchio, seguire attentamente le operazioni descritte.

Aprire il rubinetto del gas, ruotando in senso antiorario la manopola posta sotto la caldaia, per permettere il flusso del combustibile (fig. 4.1).

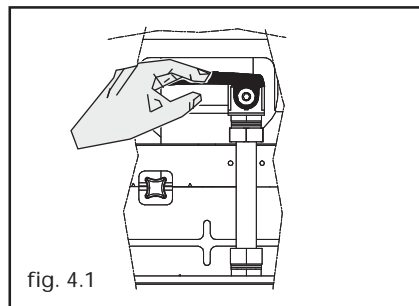

fig. 4.1

Posizionare il selettore di funzione sul simbolo « » o « » secondo il tipo di funzionamento prescelto (vedi fig. 4.2).

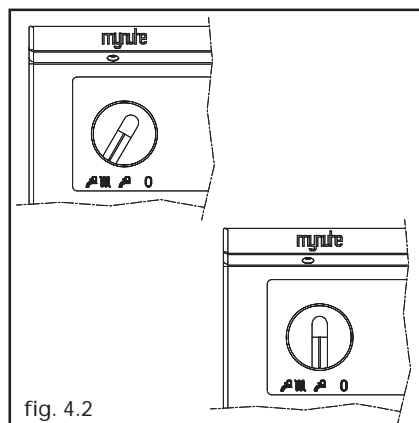

fig. 4.2

Funzionamento invernale

Per l'utilizzo invernale portate il selettore di funzione sul simbolo « » (fig. 4.3). La caldaia si attiverà per la produzione di riscaldamento ed acqua calda sanitaria (bagni, cucina, ecc.).

N.B. Nel caso in cui sia stato montato un orologio programmatore orario o un termostato ambiente è necessario che questo sia in posizione acceso.

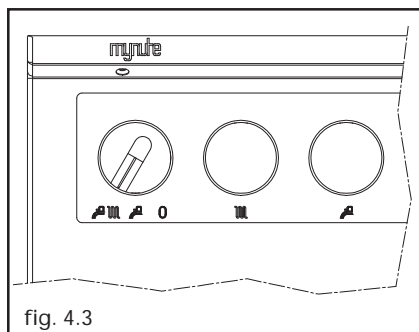



fig. 4.3

Regolazione della temperatura acqua di riscaldamento

Per regolare la temperatura dell'acqua di riscaldamento ruotare la manopola con il simbolo «  » (fig. 4.4).

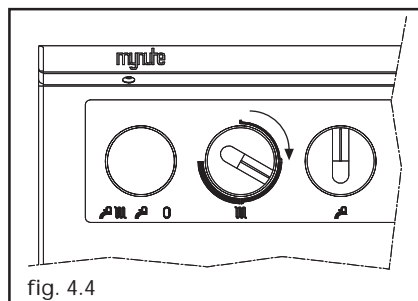



fig. 4.4

Funzionamento estivo

Posizionando il selettore di funzione su «  » (fig. 4.5) si avrà un funzionamento estivo, cioè la caldaia Vi darà solo acqua calda sanitaria (bagni, cucina, ecc.).

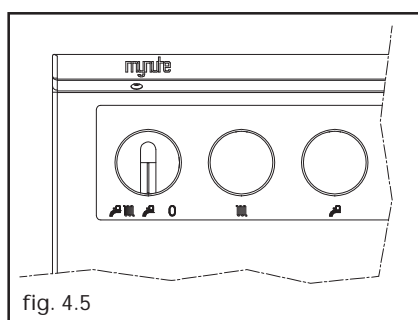



fig. 4.5

Regolazione della temperatura acqua sanitaria

Per regolare la temperatura dell'acqua sanitaria (bagni, doccia, cucina, ecc.) ruotare la manopola con il simbolo «  » (fig. 4.6).

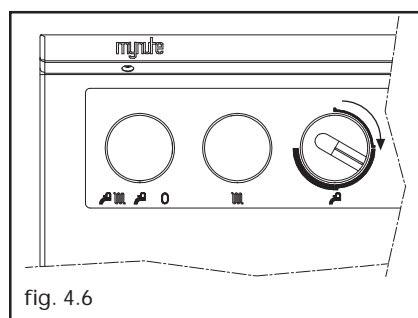

fig. 4.6

Spia di blocco

Ne caso la caldaia non si dovesse accendere nell'arco di 9-10 secondi si accenderà, con colore rosso, la spia luminosa di blocco (fig. 4.7).

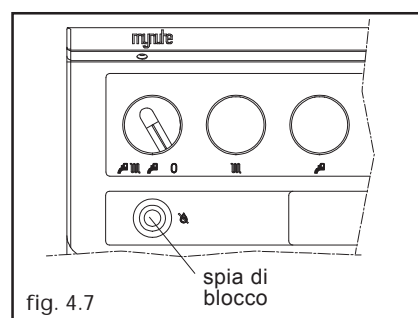

fig. 4.7

N.B. Nella versione a camera aperta l'eventuale arresto della caldaia, senza che l'anomalia venga evidenziata da segnalazione luminosa, può essere determinato dall'intervento del termostato fumi. Per ripristinare il funzionamento occorre premere il pulsante termostato fumi dopo aver svitato con una moneta il tappo di protezione (vedi figura a lato).
 In caso di perturbazione dello scarico dei prodotti di combustione il dispositivo interrompe l'alimentazione del gas.
 Se le interruzioni dovessero ripetersi, interpellare il Servizio Tecnico di Assistenza.

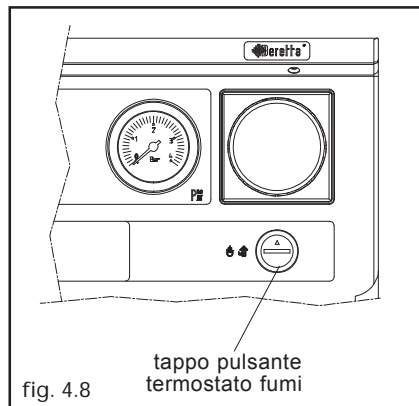

fig. 4.8

Funzione di sblocco

Ripartire il selettore di funzione sulla posizione desiderata verificando che la spia luminosa si spenga. A questo punto la caldaia ripartirà automaticamente.

N.B. Se i tentativi di sblocco non attiveranno il funzionamento, interpellare il Servizio di Assistenza di zona.

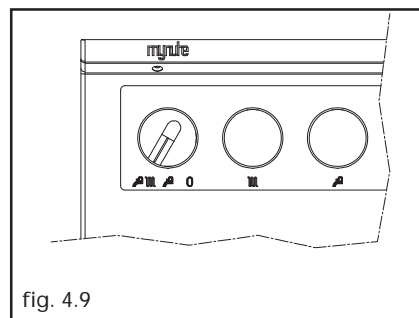

fig. 4.9

5 SPEGNIMENTO

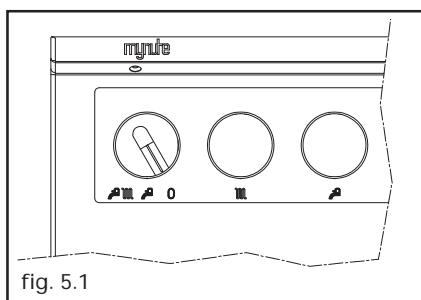

fig. 5.1

Spegnimento temporaneo

In caso di brevi assenze posizionare il selettore di funzione su OFF/RESET (fig. 5.1).

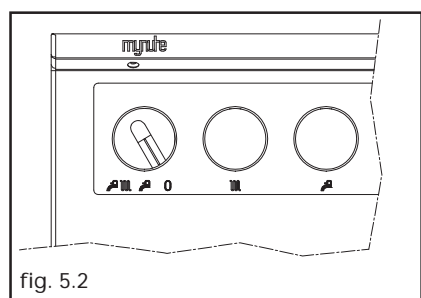

fig. 5.2

Spegnimento per lunghi periodi

In caso di assenze prolungate posizionare il selettore di funzione su OFF/RESET (fig. 5.2).

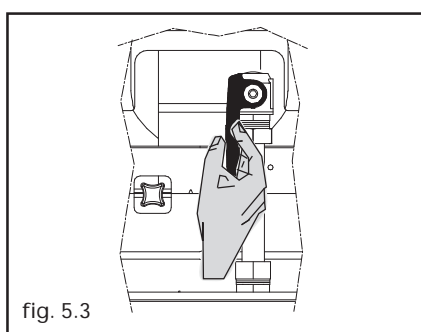

fig. 5.3

Chiudere quindi il rubinetto del gas posto sotto la caldaia, ruotando la manopola in senso orario (fig. 5.3).

⚠ svuotare gli impianti se c'è rischio di gelo.

6 CONTROLLI

AccertateVi all'inizio della stagione di riscaldamento e di tanto in tanto durante l'utilizzo, che l' idrometro, strumento posto sul cruscotto della caldaia (fig. 6.1), abbia valori di pressione a impianto freddo, compresi tra 0,6 e 1,5 bar (scala in colore azzurro), ciò evita rumorosità dell'impianto dovuta a presenza d'aria.

In nessun caso la pressione dell'acqua, dev'essere inferiore a 0,5 bar - campo rosso. In caso di circolazione d'acqua insufficiente la caldaia si fermerà.

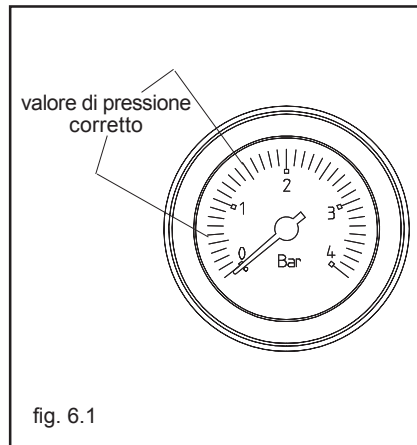

Nel caso ciò avvenisse a causa di perdite nell'impianto o di spurghi d'aria ripetuti, si deve ripristinare la pressione aprendo per il tempo necessario il rubinetto di riempimento posto sotto la caldaia (fig. 6.2) e controllare la pressione indicata dall'idrometro.

Si consiglia, prima di eseguire la precedente operazione, di posizionare l'interruttore di funzione generale su 0.

Richiudere accuratamente il rubinetto.

Rimettere l'interruttore sulla posizione iniziale.

Se il calo di pressione è molto frequente chiedete l'intervento del Servizio di Assistenza in quanto va eliminata l'eventuale perdita nell'impianto.

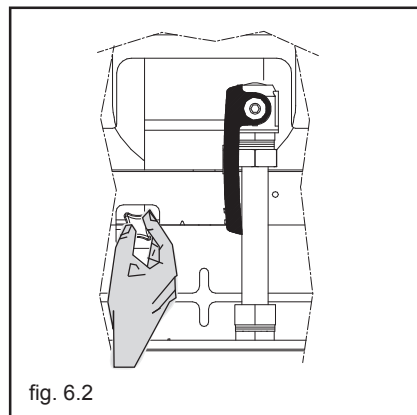

7 MANUTENZIONE PROGRAMMATA PERIODICA

OPERAZIONI	1° ANNO	2° ANNO
CONTROLLO COMPONENTI DI TENUTA	●	●
PULIZIA SCAMBIATORE PRIMARIO LATO FUMI	●	●
PULIZIA CAMERA COMBUSTIONE, VENTILATORE E VENTURI	●	●
VERIFICA DISPOSITIVI DI SICUREZZA ACQUA E GAS	●	●
VERIFICA DELLA PORTATA DEL GAS ED EVENTUALE REGOLAZIONE	●	●
VERIFICA DEL TIRAGGIO E DEL CONDOTTO FUMI	●	●
PULIZIA BRUCIATORE E VERIFICA EFFICIENZA ACCENSIONE	●	●
CONTROLLO FUNZIONAMENTO IDRAULICO	●	●
ANALISI COMBUSTIONE	—	●
VERIFICA E LUBRIFICAZIONE COMPONENTI GRUPPO IDRAULICO	—	●
VERIFICA TENUTA IMPIANTO GAS	—	●
LAVAGGIO SCAMBIATORI	—	●
CONTROLLO EFFICIENZA COMPONENTI ELETTRICI ED ELETTRONICI	—	●
EFFICIENZA VENTILATORE (solo versioni camera stagna)	●	●

13

Nota: le operazioni di manutenzione sopra indicate, in accordo con il DPR 412, devono essere ripetute con cadenza biennale.

8 CONDIZIONI DI GARANZIA

1. La garanzia copre tutte le parti componenti i prodotti "Beretta Caldaie" di seguito indicato Beretta installati nel territorio italiano, della Città del Vaticano o della Repubblica di S. Marino.
Essa si intende estesa alla riparazione o alla fornitura gratuita di qualsiasi pezzo che presentasse, a giudizio di Beretta, difetti di fabbricazione, purché l'intervento sia effettuato da personale specializzato di un centro di assistenza tecnica autorizzato da Beretta. In questo caso resta a carico dell'utente il contributo fisso per le spese di trasferimento a domicilio.
pertanto conservare l'attestato di prima accensione unitamente allo scontrino fiscale o fattura relativa all'acquisto/ installazione. Qualora la prima accensione venga eseguita oltre i limiti sopra indicati, le spese ad essa relative saranno a carico del Cliente, come pure tutti i costi di manutenzione straordinaria da sostenere per l'eventuale rimessa in efficienza. Nel caso di sostituzione e/ o riparazione di parti componenti l'apparecchio, purché la manutenzione venga effettuata dal personale tecnico autorizzato, la data di scadenza della garanzia rimarrà comunque invariata.
2. La garanzia ha la durata di 12 (dodici) mesi a decorrere dalla data di prima accensione, che dovrà avvenire entro 6 (sei) mesi dall'installazione o 12 (dodici) mesi dalla fattura di vendita Beretta. La prima accensione riguarda esclusivamente la caldaia e ne garantisce il buon funzionamento. Essa dovrà essere eseguita da personale tecnico di un centro di assistenza tecnica Beretta che dovrà redigere un verbale, controfirmato dal Cliente. L'Utilizzatore deve
3. Sono esclusi dalle prestazioni in garanzia:
 - 3.1 ogni rivalsa dell'acquirente circa la risoluzione del contratto di vendita, riduzione o rimborso del prezzo di acquisto, risarcimento danni di qualsiasi tipo, dipendenti da cause dirette o indirette;
 - 3.2 interventi originati da difetti riguardanti l'installazione, l'allacciamento agli impianti di alimentazione e scarico, il montaggio di accessori;

- 3.3 componenti non originali o non approvati dal costruttore;
 - 3.4 qualsiasi danno conseguente a surriscaldamento o gelo;
 - 3.5 tutti i materiali di consumo (filtri, guarnizioni, fusibili, cavi elettrici, led, ecc...);
 - 3.6 avarie imputabili a stoccaggio inadeguato in locali inadatti;
 - 3.7 le parti danneggiate nel trasporto, per le quali va fatta rivalsa alla consegna contestualmente al vettore, mediante apposizione di riserva scritta sul documento di trasporto;
 - 3.8 componenti denunciati mancata od errata manutenzione;
 - 3.9 danni imputabili a cattiva qualità del combustibile, a formazione di calcare, a mancato collegamento della valvola di sicurezza con lo scarico;
 - 3.10 conseguenze di errate manutenzioni operate da personale non autorizzato o cause comunque non addebitabili alla Beretta ;
 - 3.11 ripetizione d'interventi, il cui onere sarà da considerarsi ad esclusivo carico di chi ha errato il primo intervento.
4. La garanzia si considera decaduta in caso di:
- 4.1 inadempimento da parte dell'acquirente anche ad uno solo dei pagamenti;
 - 4.2 guasti o rotture conseguenti ad urto, incendio, furto, atti di vandalismo, fulmini, inondazioni, surriscaldamento o gelo, sviluppo di energia nucleare o di radioattività;
 - 4.3 accensioni e/o interventi effettuati da personale estraneo all'organizzazione dei Centri Assistenza Tecnica della Beretta;
 - 4.4 manomissione da parte di personale non autorizzato dalla Beretta;
 - 4.5 prodotti la cui matricola risulta alterata o modificata;
 - 4.6 installazione, conduzione, utilizzo, manutenzione non rispondenti alle norme vigenti ed alle prescrizioni del manuale di istruzioni;
 - 4.7 inefficienza dei camini;
 - 4.8 impianti elettrici ed idraulici non rispondenti alle norme vigenti o non conformi a quanto descritto sul manuale d'istruzioni;
 - 4.9 utilizzo con metodi diversi da quelli descritti sul manuale d'istruzioni o per fini diversi da quelli ai quali è destinato l'apparecchio;
 - 4.10 prodotti usati a scopo dimostrativo, in esposizioni o fiere;
 - 4.11 impossibilità per l'utente di esibire al personale autorizzato la copia di sua competenza, debitamente compilata, del verbale di prima accensione, unitamente ad un documento fiscale;
 - 4.12 circostanze che, comunque, non possono farsi risalire a difetti di fabbricazione dell'apparecchio, bensì a mancata osservanza delle istruzioni per il suo funzionamento.

5. Beretta risponde ai sensi di legge (D.P.R. 224 del 24/05/1988) dei danni causati a persone o cose da vizi di costruzione dei suoi apparecchi, ferme restando le condizioni precedentemente esposte. In qualsiasi circostanza sono esclusi i danni derivanti dalla sospensione dell'uso dell'apparecchio. Qualora l'apparecchio venisse riparato presso uno dei Centri di Assistenza Tecnica indicati dalla Casa costruttrice, i rischi di trasporto relativi saranno a carico dell'utente nel caso di invio diretto ed a carico del Servizio nel caso di ritiro presso l'utente. Le spese di trasporto si intendono comunque a carico dell'utente.
6. Per gli apparecchi per i quali è richiesto l'intervento a domicilio, l'utente è tenuto a corrispondere il "contributo fisso per spese di trasferimento a domicilio" in vigore alla data dell'intervento. La prima accensione riguarda esclusivamente la caldaia e ne garantisce il buon funzionamento. Nessuna responsabilità è addebitabile al Servizio Assistenza della Beretta per inconvenienti derivanti da una installazione non conforme alle norme vigenti o alle prescrizioni del manuale d'istruzioni.
7. Quanto espressamente indicato dagli articoli precedenti costituisce l'unica garanzia resa all'acquirente finale, che pertanto sostituisce qualsiasi altra forma di garanzia legale. Per ogni controversia, sarà comunque competente il foro di Lecco.
- A norma dell'art. 1341*, - 2° comma del Codice Civile, si approvano specificatamente tutte le clausole dalla 1 alla 7 soprariportate.
- *Art. 1341 - CONDIZIONI GENERALI DI CONTRATTO**
Le condizioni generali di contratto predisposte da uno dei contraenti sono efficaci nei confronti dell'altro se, al momento della conclusione del contratto, questi le ha conosciute o avrebbe dovuto conoscerle usando l'ordinaria diligenza. In ogni caso non hanno effetto, se non sono specificatamente approvate per iscritto, le condizioni che stabiliscono, a favore di colui che le ha predisposte, limitazioni di responsabilità, facoltà di recedere dal contratto o di sospenderne l'esecuzione, ovvero sanciscono a carico dell'altro contraente decadenze, limitazioni alla facoltà di opporre eccezioni, restrizioni alla libertà contrattuale nei rapporti coi terzi, tacita proroga o rinnovazione del contratto, clausole compromissorie o deroghe alla competenza dell'autorità giudiziaria.

9 ACCESSORI A RICHIESTA

Orologio programmatore orario con riserva di carica, inseribile nell'apposito alloggiamento.

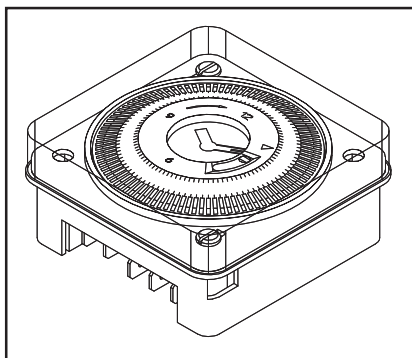

Cronotermostato settimanale a parete.

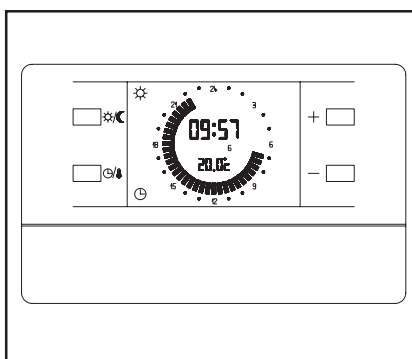



IABER S.p.A. 23900 LECCO - Via Risorgimento, 13

SERVIZIO CLIENTI tel. 0341 277 277

ASSISTENZA TECNICA NUMERO UNICO 199 12 12 12

mail beretta@iaber.com - www.beretta.caldaie.com

Beretta si riserva di variare le caratteristiche e i dati riportati nel seguente fascicolo in qualunque momento e senza preavviso, nell'intento di migliorare i propri prodotti.

Questo fascicolo pertanto non può essere considerato come un contratto nei confronti di terzi.