

# ATH



**Apparecchi conformi alle direttive europee:**

- Rendimenti (92/42/CEE)
- GAS (90/396/CEE)
- EMC (89/336/CEE)
- Bassa tensione (73/23/CEE)

**Appareils conformes aux directives européennes:**

- Rendements (92/42/CEE)
- GAZ (90/396/CEE)
- EMC (89/336/CEE)
- Basse tension (73/23/CEE)



**ISTRUZIONI D'USO  
PER L'UTENTE**

**MODE D'EMPLOI  
POUR L'UTILISATEUR**

**Gruppo  
termico a gas**

**Groupe  
thermique à gaz**



**THERMITAL**

## ITALIANO

Gentile Cliente,  
grazie per aver scelto un prodotto **Thermital**.  
Ha acquistato un prodotto moderno ed efficiente, di elevato valore qualitativo e tecnologico. Questo manuale ne costituisce parte integrante e contiene informazioni e avvertenze per evitare usi impropri, erronei e/o irragionevoli. Si assicuri di poterlo consultare rapidamente e, anche in caso di vendita, trasferimento, cessione, trasloco, lo renda disponibile al nuovo utilizzatore, al tecnico installatore, al personale qualificato e alle emanazioni Thermital. Segua, scrupolosamente, le indicazioni e le avvertenze in esso contenute, in quanto predisposte per darLe informazioni e consigli con lo scopo di mantenere in perfetto stato e in piena sicurezza il prodotto

**IN CASO DI ANOMALIA NON ESITI A RICHIEDERE L'INTERVENTO DI PERSONALE PROFESSIONALMENTE QUALIFICATO O DEL SERVIZIO TECNICO DI SEDE.**

## FRANÇAIS

Cher client,  
Merci d'avoir choisi un produit **Thermital**.  
Vous avez acheté un produit moderne et efficace, d'une grande valeur qualitative et technologique. Ce manuel est partie intégrante de l'appareil et contient des informations et des instructions pour éviter tout usage impropre. Faites en sorte de pouvoir le consulter rapidement et, en cas de vente, de transfert, de cession, de déménagement, ayez soin de le remettre au nouvel utilisateur, à l'installateur, au personnel qualifié ou aux techniciens Thermital. Suivez scrupuleusement toutes les indications et les instructions qui y sont contenues car elles vous donneront toutes les informations et les conseils nécessaires pour que le produit soit toujours en parfait état et fonctionne en toute sécurité.

**EN CAS D'ANOMALIE, N'HÉSITEZ PAS À DEMANDER L'INTERVENTION DU PERSONNEL QUALIFIÉ EN LA MATIÈRE OU DU SERVICE APRÈS-VENTE DU SIÈGE.**

### INDICE

Avvertenze generali	pag.	1
Regole fondamentali di sicurezza	"	2
Descrizione dell'apparecchio	"	3
Identificazione	"	4
Dimensioni e peso	"	4
Pannello di comando	"	5
Prima messa in servizio	"	6
Spegnimento temporaneo	"	8
Spegnimento per lunghi periodi	"	8
Manutenzione	"	9

### INDEX

Instructions generales	pag.	1
Regles fondamentales de securite	"	2
Description de l'appareil	"	3
Identification	"	4
Dimensions et poids	"	4
Panneau de commande	"	5
Première mise en service	"	6
Arrêt temporaire	"	8
Arrêt pour de longues périodes	"	8
Entretien	"	9

#### In alcune parti del manuale sono utilizzati i simboli:

Essi indicano azioni che devono essere svolte con particolare cautela e adeguata preparazione o, al contrario, azioni che non devono essere assolutamente eseguite.



**ATTENZIONE**



**VIETATO**



**ATTENTION**



**INTERDIT**

#### Dans certaines parties du manuel, vous trouverez les symboles suivants:

Ils indiquent des actions qui doivent être effectuées avec précaution et une préparation adéquate ou, au contraire, des actions qui ne doivent absolument pas être effectuées.

## AVVERTENZE GENERALI

-  Il presente manuale d'istruzioni, unitamente a quello dell'utente, costituisce parte integrante del prodotto: assicurarsi che sia sempre a corredo dell'apparecchio, anche in caso di cessione ad altro proprietario o utente oppure di trasferimento su altro impianto. In caso di suo danneggiamento o smarrimento richiederne un'altra copia al Servizio Tecnico di Assistenza di zona.
-  L'installazione del Gruppo Termico e qualsiasi altro intervento di assistenza e di manutenzione devono essere eseguiti da personale qualificato secondo le indicazioni della legge del 05.03.90 n. 46 ed in conformità alle norme UNI-CIG 7129 e 7131 ed aggiornamenti.
-  Questo Gruppo Termico deve essere destinato all'uso per il quale è stato espressamente realizzato. È esclusa qualsiasi responsabilità contrattuale ed extracontrattuale del costruttore per danni causati a persone, animali o cose, da errori d'installazione, di regolazione, di manutenzione e da usi impropri.
-  Dopo aver tolto l'imballo, assicurarsi dell'integrità e della completezza del contenuto. In caso di non rispondenza, rivolgersi al rivenditore da cui è stato acquistato l'apparecchio.
-  Lo scarico della valvola di sicurezza dell'apparecchio deve essere collegato ad un adeguato sistema di raccolta ed evacuazione. Il costruttore dell'apparecchio non è responsabile di eventuali danni causati dall'intervento della valvola di sicurezza.
-  È necessario, durante l'installazione, informare l'utente che:
- in caso di fuoriuscite d'acqua deve chiudere l'alimentazione idrica ed avvisare tempestivamente il Servizio Tecnico di Assistenza
  - deve periodicamente verificare che la pressione di esercizio dell'impianto idraulico sia superiore ad 1 bar. In caso di necessità, deve far intervenire personale professionalmente qualificato del Servizio Tecnico di Assistenza
  - in caso di non utilizzo della caldaia per un lungo periodo è consigliabile l'intervento del Servizio Tecnico di Assistenza per effettuare almeno le seguenti operazioni:
    - posizionare l'interruttore principale dell'apparecchio e quello generale dell'impianto su "spento"
    - chiudere i rubinetti del combustibile e dell'acqua, sia dell'impianto termico sia del sanitario
    - svuotare l'impianto termico e sanitario se c'è rischio di gelo
  - la manutenzione della caldaia deve essere eseguita almeno una volta all'anno, programmandola per tempo con il Servizio Tecnico di Assistenza.

## INSTRUCTIONS GENERALES

-  Ce manuel d'instructions et celui de l'utilisateur font partie intégrante du produit: s'assurer qu'il est toujours conservé avec l'appareil, même en cas de cession de ce dernier à un autre propriétaire ou utilisateur, ou en cas de montage sur une autre installation. Au cas où l'on abîmerait ou perdrait ce manuel, en demander une autre copie au Service d'Assistance Technique de zone.
-  L'installation de la chaudière et toute autre intervention d'assistance et d'entretien doivent être exécutées par du personnel qualifié et conformément aux normes en vigueur.
-  Cette chaudière doit servir expressément pour ce à quoi elle a été réalisée. Toute responsabilité contractuelle et extracontractuelle du fabricant est exclue en cas de dommages subis par les personnes, les animaux ou les biens, s'ils sont dus à des erreurs d'installation, de réglage, d'entretien ou à une utilisation impropre.
-  Après avoir déballé l'appareil, s'assurer qu'il est complet et en parfait état. En cas de non-conformité au produit attendu, s'adresser au revendeur à qui l'on a acheté l'appareil.
-  La décharge de la soupape de sûreté de l'appareil doit être raccordée à un bon système de récupération et d'évacuation. Le fabricant de l'appareil n'est pas responsable des dommages susceptibles d'avoir lieu à cause de l'intervention de la soupape de sûreté.
-  Pendant l'installation, il est nécessaire d'informer l'utilisateur que:
- En cas de fuites d'eau, il doit fermer l'alimentation hydrique et avertir sans retard le Service d'Assistance Technique.
  - Il doit s'assurer régulièrement que la pression de service de l'installation hydraulique est supérieure à 1 bar. En cas de besoin, il doit interpeller le personnel professionnellement qualifié du Service d'Assistance Technique.
  - En cas de non-utilisation de la chaudière pendant une longue période de temps, il est préférable de faire intervenir le Service d'Assistance Technique qui devra effectuer au moins les opérations suivantes:
    - Positionner l'interrupteur principal de l'appareil et l'interrupteur général de l'installation sur "Eteint".
    - Fermer les robinets du combustible et d'arrêt de l'eau, sur le circuit thermique comme sur le circuit sanitaire.
    - Purger le circuit thermique et le circuit sanitaire si le risque de gel est réel.
  - L'entretien de la chaudière doit être exécuté au moins une fois par an et programmé à temps avec le Service d'Assistance Technique.

## REGOLE FONDAMENTALI DI SICUREZZA

Ricordiamo che l'utilizzo di prodotti che impiegano combustibili, energia elettrica ed acqua comporta l'osservanza di alcune regole fondamentali di sicurezza quali:

- ❌ È vietato l'uso del Gruppo Termico da parte di bambini o di persone inesperte.
- ❌ È pericoloso azionare dispositivi o apparecchi elettrici, quali interruttori, elettrodomestici ecc., se si avverte odore di combustibile o di combustione. In caso di perdite di gas, aerare il locale, spalancando porte e finestre; chiudere il rubinetto generale del gas; fare intervenire tempestivamente il personale qualificato del Servizio Tecnico di Assistenza.
- ❌ Non toccare il Gruppo Termico se si è a piedi nudi e con parti del corpo bagnate o umide.
- ❌ Prima di effettuare operazioni di pulizia, scollegare il Gruppo Termico dalla rete di alimentazione elettrica posizionando l'interruttore bipolare dell'impianto e quello principale del pannello di comando su "OFF".
- ❌ È vietato modificare i dispositivi di sicurezza o di regolazione senza l'autorizzazione o le indicazioni del costruttore.
- ❌ Non tirare, staccare, torcere i cavi elettrici fuoriuscenti dal Gruppo Termico anche se questo è scollegato dalla rete di alimentazione elettrica.
- ❌ È vietato tappare o ridurre dimensionalmente le aperture di aerazione del locale di installazione. Le aperture di aerazione sono indispensabili per una corretta combustione.
- ❌ Non lasciare contenitori e sostanze infiammabili nel locale dove è installato l'apparecchio.
- ❌ Non lasciare gli elementi dell'imballo alla portata dei bambini.

## REGLES FONDAMENTALES DE SECURITE

Pour garantir la sécurité, il convient de ne pas oublier que:

- ❌ L'emploi de le Groupe Thermique de la part des enfants ou de sujets handicapés et non assistés est déconseillé.
- ❌ Il est dangereux d'actionner des dispositifs ou des appareils comme des interrupteurs, des appareils électroménagers, etc. si l'on sent une odeur de combustible ou de combustion. En cas de fuites de gaz, aérer le local en ouvrant portes et fenêtres; fermer le robinet général du gaz; faire intervenir sans retard le personnel qualifié du Service d'Assistance Technique.
- ❌ Ne pas toucher à le Groupe Thermique si l'on est pieds nus ou que l'on est mouillé dans certaines parties du corps.
- ❌ Avant d'effectuer des opérations de nettoyage, déconnecter le Groupe Thermique du réseau d'alimentation électrique en mettant l'interrupteur bipolaire de l'installation et l'interrupteur principal du panneau de commande sur la position "OFF".
- ❌ Il est interdit de modifier les dispositifs de sécurité ou de réglage sans l'autorisation ou les indications du fabricant.
- ❌ Ne pas tirer, détacher, tordre les câbles électriques qui sortent de le Groupe Thermique, même si celle-ci est débranchée du réseau de distribution d'électricité.
- ❌ Eviter de boucher ou de réduire les dimensions des ouvertures d'aération du local où le Groupe Thermique est installée. Les ouvertures d'aération sont indispensables pour garantir une bonne combustion.
- ❌ Ne pas laisser des récipients et des substances inflammables dans le local où l'appareil est installé.
- ❌ Ne pas laisser le matériel d'emballage à la portée des enfants.

## DESCRIZIONE DELL'APPARECCHIO

I Gruppi Termici **ATH** sono a gas con bruciatore atmosferico e con scambiatore primario in ghisa realizzati per il riscaldamento di ambienti e per la produzione di acqua calda sanitaria.

Hanno la camera di combustione stagna (tipo C) e sono provvisti di un sistema che garantisce la corretta evacuazione dei fumi, anche con tiraggio instabile. Il bruciatore impiegato è in acciaio inossidabile, a fiamma stabilizzata uniforme e ad accensione morbida. Il sistema di rivelazione fiamma è a ionizzazione.

Nel progetto di **ATH** è stata data la massima importanza alla sicurezza. Speciali sistemi consentono di rilevare il corretto funzionamento e, in presenza di anomalie, arrestano tempestivamente la caldaia interrompendo il flusso di combustibile.

Le principali dotazioni tecniche dell'apparecchio sono:

- accensione elettronica con controllo a ionizzazione di fiamma
- lenta accensione regolabile
- elettrovalvola per gas con stabilizzatore di pressione incorporato e doppio otturatore per il comando del bruciatore
- regolatore della temperatura acqua di riscaldamento
- regolatore della temperatura acqua dei sanitari
- selettore di funzione Estate, Inverno
- bollitore ad accumulo da 120 litri
- vaso d'espansione sanitario 4 litri
- vaso d'espansione impianto 12 litri
- idrometro di controllo della pressione acqua di riscaldamento
- termometro che indica la temperatura dell'acqua impianto
- termometro che indica la temperatura dell'acqua sanitaria
- predisposizione per termostato ambiente
- termostato limite di sicurezza che controlla surriscaldamenti della caldaia, garantendo la perfetta sicurezza a tutto l'impianto
- funzione di spegnimento totale
- valvola di sicurezza a 3 bar sull'impianto di riscaldamento
- valvola di sicurezza a 6 bar sull'impianto sanitario
- camera di combustione a tenuta stagna rispetto all'ambiente
- pressostato differenziale che verifica la corretta evacuazione dei fumi.

## DESCRIPTION DE L'APPAREIL

Les groupes thermiques **ATH** sont au gaz avec brûleur atmosphérique et échangeur primaire en fonte réalisés pour chauffer les pièces et produire de l'eau sanitaire.

Ils sont dotés d'une chambre de combustion étanche (type C) et d'un dispositif d'évacuation des fumées correct même en présence d'un tirage instable. Le brûleur utilisé est en acier inoxydable, à flamme stabilisée uniforme et à allumage progressif. Le système de détection de flamme est à ionisation.

Dans le projet **ATH** il a été donné le maximum d'importance à la sécurité. Des dispositifs internes spéciaux permettent de vérifier le fonctionnement correct et, en présence d'anomalies, d'arrêter à temps la chaudière en coupant l'arrivée de combustible.

Les principales dotations techniques de l'appareil sont:

- allumage électronique avec contrôle à ionisation de flamme
- allumage lent réglable
- électrovanne de gaz avec stabilisateur de pression incorporé et double obturateur de commande du brûleur
- régulateur de la température de l'eau des sanitaires
- sélecteur de fonctions Été, Hiver
- ballon d'accumulation de 120 litres
- vase d'expansion sanitaire 4 litres
- vase d'expansion installation 12 litres
- hydromètre de contrôle de la pression d'eau de chauffage
- thermomètre qui indique la température de l'eau de l'installation
- thermomètre qui indique la température de l'eau sanitaire
- prédisposition pour thermostat ambiant
- thermostat limite de sécurité qui contrôle la surchauffe de la chaudière, en garantissant la sécurité parfaite à toute l'installation
- fonction d'extinction totale
- soupape de sûreté à 3 bars sur le circuit de chauffage
- soupape de sûreté à 6 bars sur l'installation sanitaire
- chambre de combustion étanche pour isolation de la pièce
- pressostat différentiel de contrôle d'évacuation complète des fumées

## IDENTIFICAZIONE

I gruppi termici **ATH** sono identificabili attraverso la Targhetta d'identificazione di prodotto che riporta il numero di matricola, il modello e i principali dati tecnico-prestazionali.

## IDENTIFICATION

Les groupes thermiques **ATH** sont identifiées au moyen de la plaque d'identification du produit qui présente le numéro de série, le modèle et les principales données techniques et fonctionnelles.

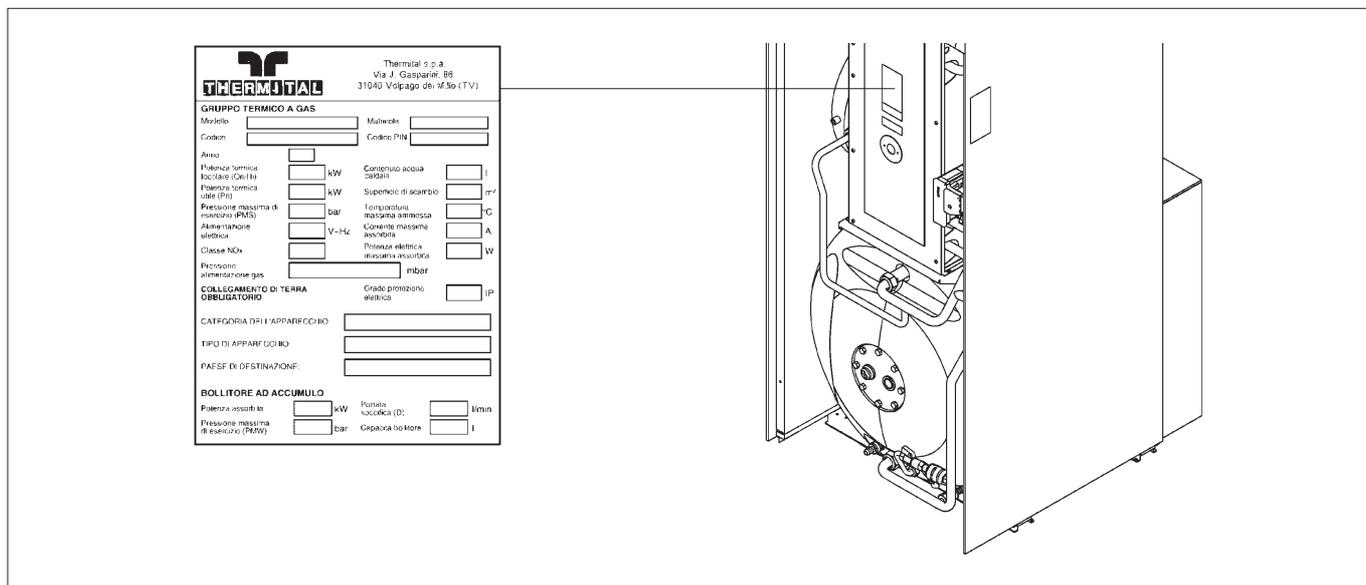

⚠ Ricambi e/o interventi tecnici presuppongono l'esatta individuazione del modello di apparecchio al quale sono destinati. La manomissione, l'asportazione, la mancanza della Targhetta d'identificazione di prodotto o quanto altro non permetta la sicura identificazione del prodotto, rende difficoltosa qualsiasi operazione sia di installazione che di manutenzione.

⚠ La fourniture de pièces et/ou l'exécution d'interventions techniques exigent que l'on indique exactement le type de l'appareil auquel elles sont destinées. La manipulation, le retrait ou l'absence de la plaque d'identification du produit ou de tout ce qui permet d'identifier le produit de façon sûre compliquent toutes les opérations d'installation et d'entretien.

## DIMENSIONI E PESO

## DIMENSIONS ET POIDS

DESCRIZIONE	29 BS	35 BS	DESCRIPTION
L (mm)	600	600	L (mm)
P (mm)	730	730	P (mm)
H (mm)	1475	1475	H (mm)
Peso (kg)	229	244	Poids (kg)

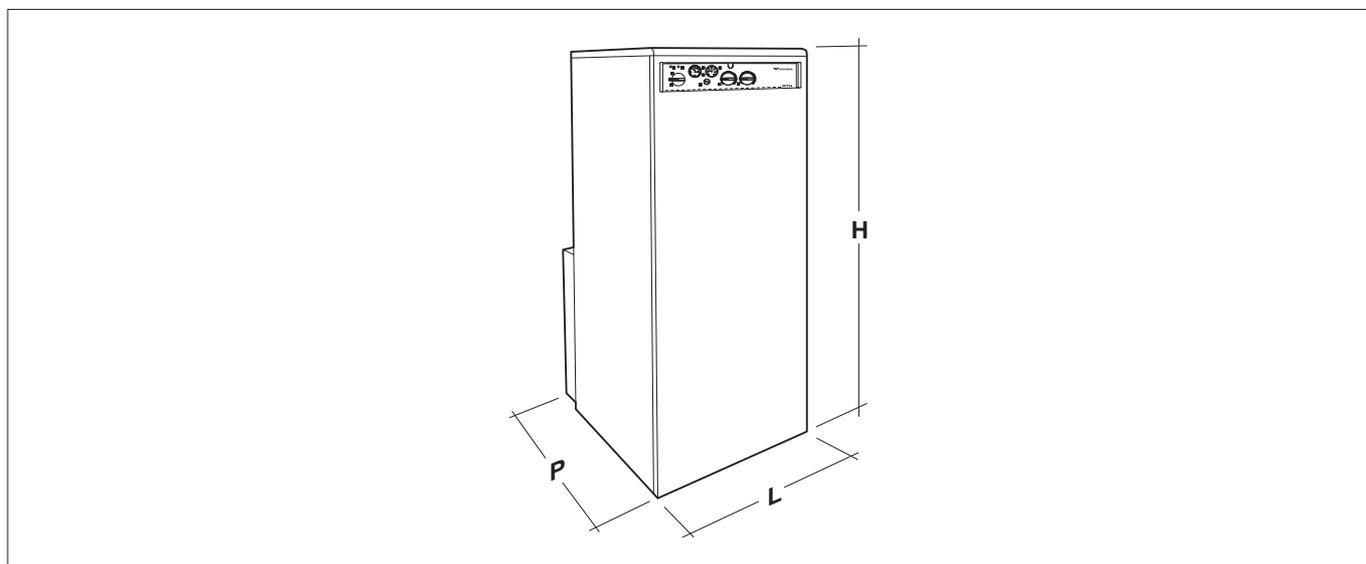

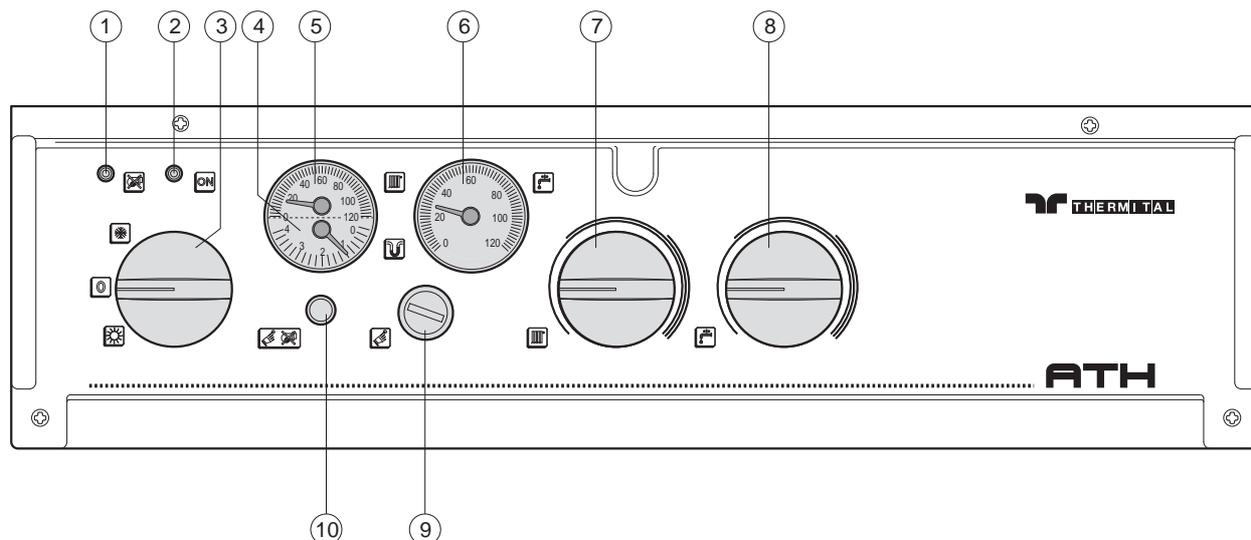

- 1 - **Segnalazione rossa blocco bruciatore**  
Si illumina se si verifica un blocco del bruciatore.
- 2 - **Segnalazione verde di alimentazione elettrica**  
Si illumina per indicare la presenza di alimentazione elettrica.
- 3 - **Selettore di funzione**
  - Spento
  - Accesso Modalità INVERNO
  - Accesso Modalità ESTATE
- 4 - **Manometro di caldaia**  
Visualizza la pressione dell'acqua nell'impianto di riscaldamento.
- 5 - **Termometro di caldaia**  
Visualizza la temperatura dell'acqua di riscaldamento.
- 6 - **Termometro bollitore**  
Visualizza la temperatura dell'acqua sanitaria
- 7 - **Termostato di caldaia**  
Permette di impostare il valore della temperatura dell'acqua di riscaldamento.
- 8 - **Termostato bollitore**  
Permette di impostare il valore della temperatura dell'acqua sanitaria.
- 9 - **Riarmo manuale del termostato di sicurezza**  
Permette di riattivare il gruppo termico dopo l'intervento del termostato di sicurezza.  
È accessibile svitando il cappuccio di protezione.
- 10- **Sblocco Bruciatore**  
Permette di ripristinare il regolare funzionamento del gruppo termico in caso si sia verificato un arresto di blocco.

- 1 - **Voyant blocage brûleur**  
Le voyant s'allume en cas de blocage du brûleur.
- 2 - **Voyant alimentation électrique**  
Le voyant s'allume pour indiquer la présence d'alimentation électrique.
- 3 - **Sélecteur principal**
  - Arrêt
  - Marche Fonctionnement d'ÉTÉ
  - Marche Fonctionnement d'HIVER
- 4 - **Manomètre de chaudière**  
Il indique la pression du circuit hydraulique.
- 5 - **Thermomètre de chaudière**  
Il indique la température de l'eau de chauffage.
- 6 - **Thermomètre ballon**  
Il indique la température de l'eau sanitaire.
- 7 - **Thermostat de chaudière**  
Il permet de régler la valeur de température de l'eau de chauffage.
- 8 - **Thermostat ballon**  
Il permet de régler la température de l'eau sanitaire.
- 9 - **Réarmement manuel thermostat de sécurité**  
Il permet de réactiver le GROUPE THERMIQUE après l'intervention du thermostat de sécurité.  
On peut l'atteindre en dévissant le bouchon de protection.
- 10- **Déblocage brûleur**  
Permet de rétablir le fonctionnement normal du groupe thermique en cas de blocage.

## PRIMA MESSA IN SERVIZIO

Dopo aver effettuato le operazioni di preparazione alla prima messa in servizio, per avviare il gruppo termico è necessario:

- posizionare l'interruttore generale dell'impianto su "acceso"

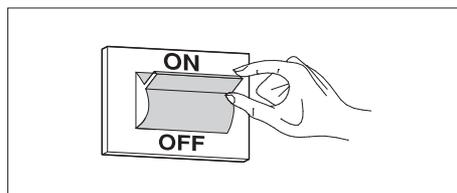

- regolare il termostato ambiente alla temperatura desiderata (~ 20°C) oppure se l'impianto è dotato di programmatore orario o termoregolazione verificare che sia "attivo" e regolato (~ 20°C)

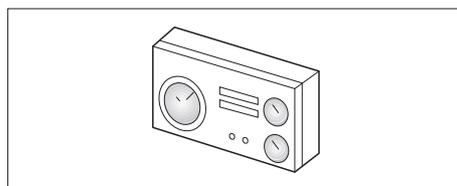

- posizionare il termostato di caldaia ed il termostato bollitore a circa metà del settore identificato con tre righe

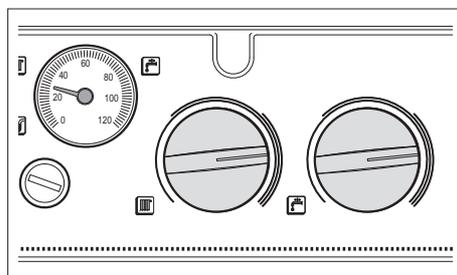

- impostare il deviatore estate/inverno a seconda della stagione e verificare l'accensione della lampada di segnalazione verde

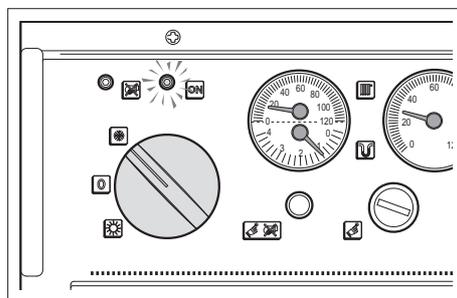

Il gruppo termico effettuerà la fase di avviamento e resterà in funzione fino a quando sarà stata raggiunta la temperatura regolata.

Nel caso si verificano anomalie di accensione o di funzionamento il gruppo termico effettuerà un "ARRESTO DI BLOCCO" e si accenderà la segnalazione rossa del pannello di comando.

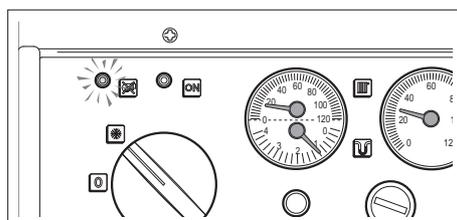

## PREMIÈRE MISE EN SERVICE

Après avoir effectué les opérations de préparation à la première mise en service, pour mettre le groupe thermique en service, il est nécessaire de:

- positionner l'interrupteur général de l'installation sur "Allumé"

- régler le thermostat d'ambiance à la température désirée (~ 20°C) ou bien, si l'installation est munie d'un programmatore horaire ou de thermorégulation, s'assurer qu'il est "actif" et réglé (~ 20°C)

- positionner le thermostat du groupe thermique et celui du ballon au milieu du secteur indiqué par trois traits

- positionner le sélecteur été/hiver sur "hiver" et contrôler l'allumage du signal vert.

Le groupe thermique effectue alors la phase de mise en marche et il reste en fonction jusqu'à ce que la température programmée soit atteinte.

Au cas où des anomalies d'allumage ou de fonctionnement se produiraient, les dispositifs de sécurité interviennent et le groupe thermique effectue un "ARRET DE BLOCAGE" qui est indiqué par le signal rouge qui s'allume sur le panneau de commande.

⚠ Dopo un "ARRESTO DI BLOCCO" attendere circa 30 secondi prima di ripristinare le condizioni di avviamento.

Per ripristinare le condizioni di avviamento premere il "pulsante" di sblocco del bruciatore posto sul pannello di comando. Attendere che venga eseguita nuovamente tutta la fase di avviamento fino all'accensione della fiamma.

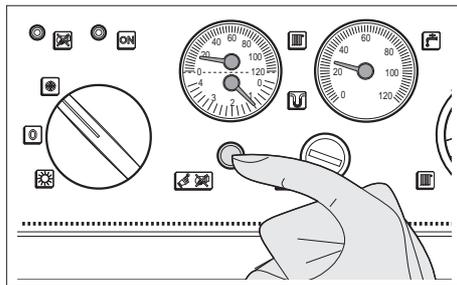

⚠ Après un "ARRET DE BLOCAGE", attendre environ 30 secondes avant de remettre à l'état initial les conditions de démarrage.

Pour remettre à l'état initial les conditions de démarrage, appuyer sur le "bouton" de déblocage du brûleur. Attendre que toute la phase de démarrage soit terminée, jusqu'à ce que la flamme s'allume.

⚠ L'intervento del termostato di sicurezza non è segnalato, ma è rilevabile dal termometro di caldaia ( $T > 100^{\circ}\text{C}$ ).

Per ripristinare le condizioni di avviamento:

- attendere che la temperatura nel gruppo termico scenda sotto gli  $80^{\circ}\text{C}$
- rimuovere il cappuccio del termostato di sicurezza
- riarmare il termostato di sicurezza premendo delicatamente sul piolino utilizzando un utensile adeguato
- attendere che vengano eseguite le fasi di avviamento fino all'accensione della fiamma.

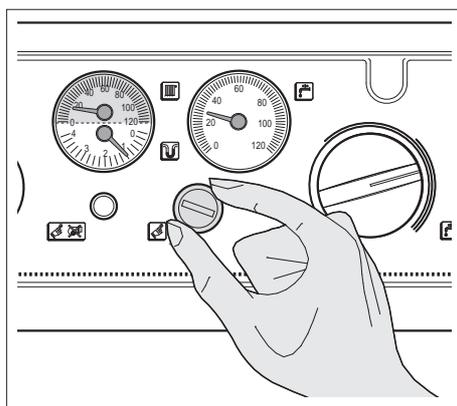

⚠ L'intervention du thermostat de sécurité n'est pas signalé, mais on peut la relever sur le thermomètre de chaudière ( $T > 100^{\circ}\text{C}$ ).

Pour remettre à l'état initial les conditions de départ:

- attendre que la température dans le groupe thermique descend sous  $80^{\circ}\text{C}$
- dévisser le capuchon du thermostat de sécurité
- rééquiper le thermostat de sécurité en appuyant délicatement sur le bouton en utilisant un outil approprié
- attendre que toute la phase de départ soit exécutée (complète) jusqu'à l'allumage de la flamme.

## SPEGNIMENTO TEMPORANEO

In caso di assenze temporanee, fine settimana, brevi viaggi, ecc. e con temperature esterne superiori allo ZERO procedere come segue:

- Posizionare il selettore di funzione su **(0)** "spento" e verificare lo spegnimento della segnalazione verde
- Posizionare l'interruttore generale dell'impianto su "spento"

**!** Se la temperatura esterna può scendere sotto lo ZERO (pericolo di gelo) la procedura sopra descritta **NON DEVE** essere effettuata.

È necessario quindi:

- Posizionare il termostato di caldaia e quello del bollitore a metà del settore identificato con una riga
- Regolare il termostato ambiente ad un valore di circa 10°C o attivare il programma antigelo.

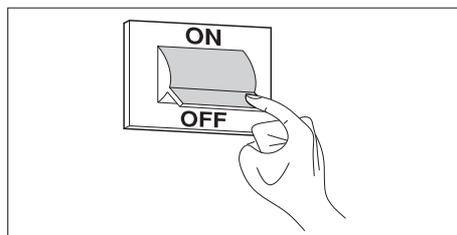
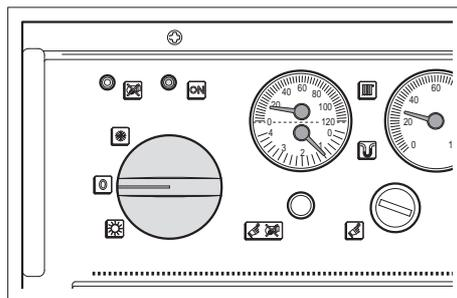

## ARRÊT TEMPORAIRE

En cas d'absences temporaires, pendant le week-end ou de rapides voyages, etc. et si la température extérieure est supérieure à ZERO, suivre la démarche indiquée cidessous:

- Positionner le sélecteur de fonctions du panneau de commande sur **(0)** et s'assurer que le signal vert est éteint.
- Positionner l'interrupteur général de l'installation sur la position "Eteint".

**!** Si la température extérieure risque de descendre audessous de ZERO (risque de gel), la procédure indiquée ci-dessus **NE DOIT PAS** être effectuée.

IL EST alors nécessaire de:

- Positionner le thermostat du groupe thermique et du ballon, si le système en est muni, au milieu du secteur indiqué par un trait.
- Régler le thermostat d'ambiance à une valeur d'environ 10°C ou activer la fonction antigel du système de thermostat (si elle est installée).

## SPEGNIMENTO PER LUNGI PERIODI

Il non utilizzo del gruppo termico per un lungo periodo comporta l'effettuazione delle seguenti operazioni:

- Posizionare il selettore di funzione su **(I)** "spento" e verificare lo spegnimento della segnalazione verde
- Posizionare l'interruttore generale dell'impianto su "spento"
- Chiudere i rubinetti di intercettazione del combustibile e dell'impianto termico

**!** **Svuotare l'impianto termico e sanitario se c'è pericolo di gelo.**

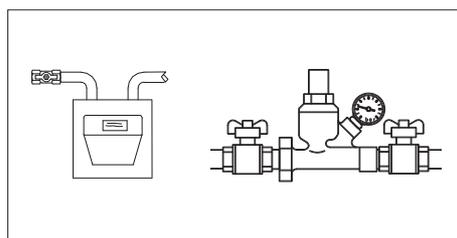
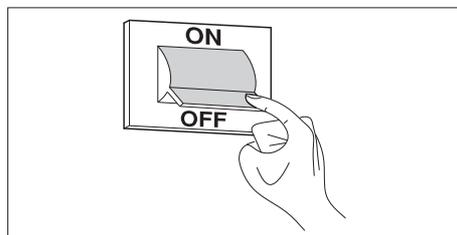
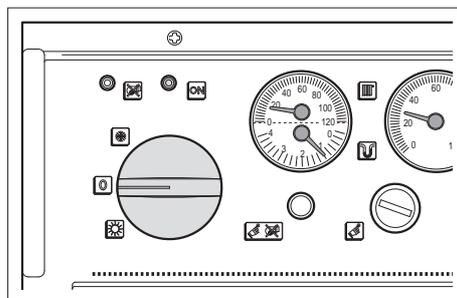

## ARRÊT POUR DE LONGUES PÉRIODES

Si on n'utilise pas le groupe thermique pendant une longue période, il est nécessaire d'effectuer les opérations suivantes:

- Positionner le sélecteur de fonctions du panneau de commande sur **(0)** "Arrêt" et s'assurer que le signal vert s'éteint.
- Positionner l'interrupteur général de l'installation sur la position "Eteint".
- Fermer les robinets du combustible et d'arrêt de l'installation thermique.

**!** **Vider l'installation thermique si elle risque de geler.**

