

**CLIMATIZZATORE A
PARETE**

SIGNO³

**WSI_S
WSI_M**

ISTRUZIONI PER L'UTENTE

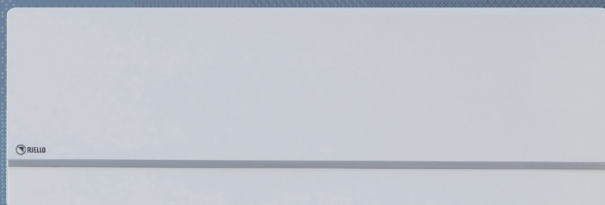

RIELLO

LE NUOVE ENERGIE PER IL CLIMA

	Pagg.
Regole fondamentali di sicurezza	5
Avvertenze generali.....	6
Conoscere il climatizzatore SIGNO	7
Messa in servizio.....	9
Utilizzo del telecomando	10
Azzeramento (reset).....	10
Regolazione data e ora corrente.....	11
Funzioni	12
Manutenzione.....	29
Anomalie e soluzioni	30

Questo libretto cod. R&S 301 - Rev. 0 (03/10) è composto da 30 pagg.

Gentile Cliente,
La ringraziamo per aver preferito un
climatizzatore **RIELLO SIGNO**,
un prodotto innovativo, moderno, di qualità
che Le assicurerà benessere, massima silenziosità
per lungo tempo;
tutto questo specialmente se affiderà il Suo climatizzatore
ad un Servizio Tecnico di Assistenza **RIELLO** che è specificatamente
preparato ed addestrato per mantenerlo al massimo
livello di efficienza, con minori costi di esercizio per Lei,
e che dispone, in caso di necessità,
di ricambi originali.

Questo libretto di istruzioni, a Lei destinato, contiene importanti
indicazioni e suggerimenti che Le chiediamo di osservare per
utilizzare nel migliore dei modi il Suo climatizzatore

RIELLO SIGNO.

Voglia gradire rinnovati ringraziamenti.

Riello S.p.A.

Il climatizzatore
RIELLO SIGNO
che Lei ha acquistato, gode di una
GARANZIA SPECIFICA
a partire dalla data di convalida da parte
del Servizio Tecnico di Assistenza **RIELLO** della
Sua Zona che può trovare sulla pagine gialle
alla voce "CONDIZIONAMENTO".
La invitiamo quindi a rivolgersi tempestivamente al
suddetto Servizio Tecnico di Assistenza **RIELLO** il quale,
A TITOLO GRATUITO
effettuerà la messa in funzione
del climatizzatore alle condizioni specificate nel
CERTIFICATO DI GARANZIA,
fornito con l'apparecchio, che Le suggeriamo
di leggere con attenzione.

Il climatizzatore
RIELLO SIGNO
è conforme a:

- **Direttiva Compatibilità Elettro
magnetica 89/336/CEE**
- **Direttiva Bassa Tensione
73/23/CEE**

CE

In alcune parti del libretto sono utilizzati i simboli:











ATTENZIONE = per azioni che richiedono particolare cautela ed adeguata preparazione



VIETATO = per azioni che NON DEVONO essere assolutamente eseguite

REGOLE FONDAMENTALI DI SICUREZZA

Ricordiamo che l'utilizzo di prodotti che impiegano energia elettrica comporta l'osservanza di alcune regole fondamentali di sicurezza quali:

-  È vietato l'uso del climatizzatore ai bambini ed alle persone inabili non assistite.
-  È vietato, toccare l'apparecchio se si è a piedi nudi e con parti del corpo bagnate.
-  È vietata qualsiasi operazione di pulizia, prima di aver scollegato l'apparecchio dalla rete di alimentazione elettrica posizionando l'interruttore generale dell'impianto su "spento".
-  È vietata la regolazione dei deflettori aria manuali, prima di aver scollegato l'apparecchio dalla rete di alimentazione elettrica posizionando l'interruttore generale dell'impianto su "spento".
-  È vietato tirare, staccare, torcere i cavi elettrici fuoriuscenti dall'apparecchio anche se questo è scollegato dalla rete di alimentazione elettrica.
-  È vietato salire con i piedi sull'apparecchio e/o appoggiarvi qualsiasi tipo di oggetto.
-  È vietato spruzzare o gettare acqua direttamente sull'apparecchio.
-  È vietato introdurre oggetti appuntiti attraverso le griglie di aspirazione e mandata aria.
-  È vietato aprire gli sportelli di accesso alle parti interne dell'apparecchio, senza aver prima posizionato l'interruttore generale dell'impianto su "spento".

AVVERTENZE GENERALI



Questo libretto ed anche quello per l'Installatore e per il Servizio Tecnico di Assistenza sono parte integrante del climatizzatore **SIGNO** e di conseguenza devono essere conservati con cura e dovranno SEMPRE accompagnarlo, anche in caso di sua cessione ad altro proprietario o utente, oppure di trasferimento su un altro impianto. In caso di loro danneggiamento o smarrimento ne richieda un altro esemplare al servizio Tecnico di Assistenza **RIELLO** di Zona.



L'installazione degli apparecchi **RIELLO** deve essere effettuata da impresa abilitata ai sensi della Legge 5 Marzo 1990 n° 46 che, a fine lavoro, rilasci al proprietario la dichiarazione di conformità di installazione realizzata a regola d'arte, cioè in ottemperanza alle Norme vigenti e alle indicazioni fornite dalla **RIELLO** in questo libretto.



Il climatizzatore **SIGNO** dovrà essere destinato all'uso previsto dalla **RIELLO** per il quale è stato espressamente realizzato. È esclusa qualsiasi responsabilità contrattuale ed extracontrattuale della **RIELLO** per danni causati a persone, animali o cose, da errori d'installazione, di regolazione e di manutenzione o da usi impropri.



Questo apparecchio contiene gas refrigerante R410A; agire con attenzione affinché non vengano danneggiati il circuito gas e la batteria alettata.



Una temperatura troppo bassa è dannosa alla salute e costituisce un inutile spreco di energia. Evitare il contatto diretto con il flusso dell'aria per un periodo prolungato.



Evitare che il locale rimanga chiuso a lungo. Periodicamente aprire le finestre per assicurare un corretto ricambio d'aria.



Durante i temporali posizionare l'interruttore generale dell'impianto su "spento".



Il non utilizzo del climatizzatore per lungo periodo comporta l'effettuazione delle seguenti operazioni:

- Attivare il climatizzatore in funzionamento VENTILAZIONE
- Selezionare la velocità del ventilatore MASSIMA
- Lasciare in funzione il climatizzatore per 6 ore
- Disattivare l'apparecchio premendo il tasto Start/Stop del telecomando
- Posizionare l'interruttore generale dell'impianto su "spento"

CONOSCERE IL CLIMATIZZATORE SIGNO

Il climatizzatore **SIGNO** è dedicato ad utenze residenziali particolarmente esigenti.

SIGNO è costituito da una unità interna per installazione a parete, dedicata al trattamento dell'aria ambiente e da una unità esterna costruita con materiali adatti a resistere gli agenti atmosferici.

SIGNO utilizza una tecnologia innova-

tiva che consente l'erogazione modulata della potenza richiesta garantendo le migliori condizioni di confort ed economia.

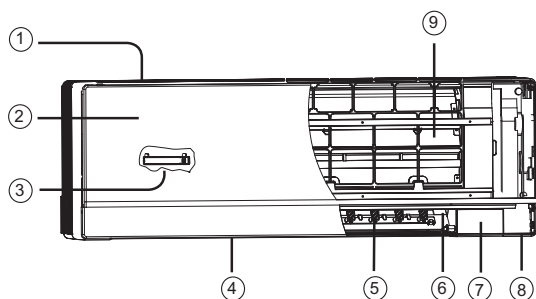

- 1 Filtro aria (interno)
- 2 Pannello frontale
- 3 Generatore raggi UV
- 4 Deflettore aria orizzontale
- 5 Deflettore aria verticale
- 6 Mandata aria
- 7 Display
- 8 Interruttore ausiliario
- 9 Filtro aria

IL DISPLAY

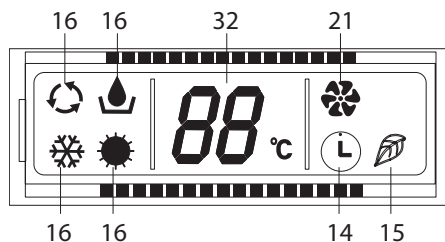

- | | |
|--|---|
| 21 Ventilatore | Indica l'attivazione del ventilatore |
| 32 Display della temperatura ambiente | Indica la temperatura ambiente (l'indicazione proviene dalla sonda posta sull'aspirazione nell'unità interna).
Visualizza la temperatura settata quando viene modificata sul telecomando.
Visualizza un codice in presenza di anomalie. |
| 15 Simbolo benessere | Funzione benessere attivata |
| 16 Segnala la modalità impostata | Vedi tabella |
| 10 Simbolo timer | Timer attivato |
| 14 Simbolo Sleep | Funzione Sleep attivata |
| 20 Simbolo di timer Off | Segnala che il timer è in Off |

TELECOMANDO

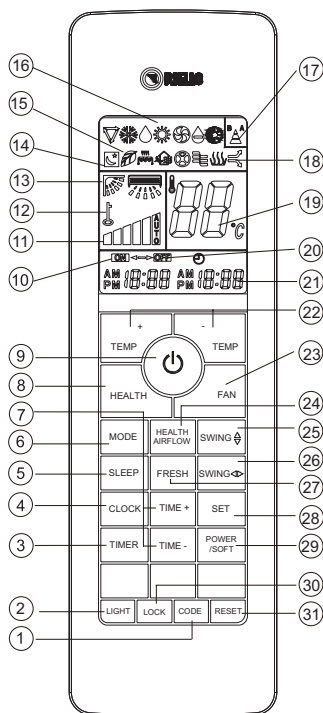

1 CODE	Si usa per selezionare il codice (A o B) in assenza di particolari indicazioni selezionare A
2 LIGHT	Controlla l'accensione e lo spegnimento del led interno del display sull'unità interna e dell'indicazione acustica: - alla prima pressione il display si accende senza indicazione sonora - alla seconda pressione il display si spegne con indicazione sonora - alla terza pressione il display si spegne dopo alcuni minuti, rimane attiva l'indicazione sonora - alla quarta pressione il display si accende con indicazione sonora
3 TIMER	Si usa per selezionare: Timer-On, Timer-Off, Timer On-Off.
4 CLOCK	Si usa per settare l'ora corretta
5 SLEEP	Si usa per settare la modalità SLEEP
6 MODE	Selezione modalità di funzionamento
7 TIME (+), (-)	Si usa per settare l'orologio ed il timer
8 HEALTH	Attiva lo ionizzatore
9 ON-OFF	Si usa per accendere e spegnere l'unità
10 Simbolo timer	Timer attivato
11 Simbolo della velocità di ventilazione	Velocità di ventilazione attivata
12 Blocco display	Telecomando bloccato
13 Simbolo Swing	Deflettori attivi
14 Simbolo Sleep	Funzione Sleep attivata
15 Simbolo Health	Funzione Health attivata
16 Display delle modalità di funzionamento	Modalità funzionamento selezionata
17 Simbolo di trasmissione segnale	Si attiva all'uso del telecomando
18 Simbolo di Power-Soft	
19 Simbolo temperatura	Mostra la temperatura settata
20 Simbolo di timer Off	Segnala che il timer è in Off
21 Simbolo dell'orologio	
22 TEMP (+), (-)	Si usa per impostare la temperatura desiderata
23 FAN	Si usa per impostare la velocità di ventilazione: bassa, media, alta, auto.
24 HEALTH AIR FLOW	Si usa per impostare la modalità flusso aria Health
25 SWING VERTICALE	Si usa per impostare la direzione d'uscita aria: alta, bassa.
26 SWING ORIZZONTALE	Si usa per impostare la direzione d'uscita aria: destra, sinistra.
27 FRESH	(NON DISPONIBILE)
28 SET	Si usa per confermare i settaggi dell'orologio e del timer
29 POWER/SOFT	Si usa per impostare la funzione power/soft
30 LOCK	Si usa per bloccare le funzionalità da tastò ed il display ad LCD. Quando viene premuto, gli altri tasti vengono disabilitati e la condizione di blocco appare sul display. Premendolo nuovamente, il blocco viene rimosso e il blocco a display scompare.
31 RESET	Quando il telecomando sembra non funzionare correttamente, premere questo tasto, ed il telecomando riprenderà le funzioni impostate di fabbrica.



La funzione CODE deve essere sempre impostata su "A".

La prima messa in servizio del climatizzatore deve essere eseguita dal Servizio Tecnico di Assistenza **RIELLO**, dopodichè l'apparecchio potrà funzionare automaticamente.

Si potrà presentare la necessità di rimettere in funzione **SIGNO** senza coinvolgere il Servizio Tecnico: ad esempio dopo un periodo di assenza prolungata.

In questi casi posizionare l'interruttore generale dell'impianto su "acceso" ed utilizzare il telecomando per scegliere le funzioni e le temperature desiderate.



Utilizzare il telecomando entro un raggio d'azione di 5 metri orientandolo verso il ricevitore.



Non lasciare il telecomando esposto alla luce solare diretta, in prossimità di fonti di calore e proteggerlo dall'acqua e dalla polvere.



Il telecomando è dotato di batterie tipo AAA 1,5V da togliere se il climatizzatore non viene utilizzato per periodi superiori a 3 mesi (vedi capitolo INSERIMENTO E SOSTITUZIONE DELLE BATTERIE).

Il telecomando di **SIGNO** è stato progettato per consentire un uso semplice anche senza particolari programmazioni.

Per attivarlo è infatti sufficiente inserire le batterie, azzerare e regolare l'ora corrente. Dopo queste operazioni sono utilizzabili tutti i tasti collocati nella parte esterna.

UTILIZZO DEL TELECOMANDO

Il telecomando di **SIGNO** è stato progettato per consentire un uso semplice anche senza particolari programmazioni.

Per attivarlo è infatti sufficiente inserire le batterie, azzerare e regolare l'ora corrente.

Inserimento e sostituzione delle batterie

Il telecomando è alimentato con due batterie stilo (AAA 1,5V) alloggiato nella sua parte posteriore e protette da un coperchio.

Per l'installazione delle batterie:

- Togliere il coperchio, premendo e facendo scorrere
- Inserire le batterie nuove e togliere le vecchie (se presenti) rispettando le polarità (+) e (-).

La posizione corretta delle batterie è indicata all'interno del telecomando.



Quando vengono tolte le batterie, il telecomando annulla tutte le programmazioni. Dopo aver inserito le nuove batterie è necessario riprogrammarlo.

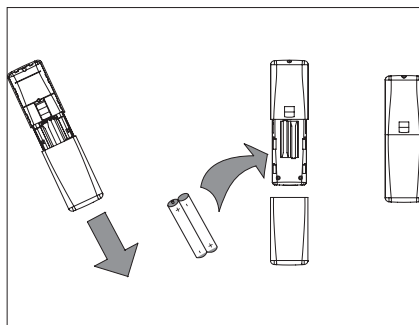

Non abbinare batterie nuove e vecchie o batterie di tipo diverso.



Non lasciare le batterie nel telecomando se non usato per 2 o 3 mesi.



Non abbandonare le vecchie batterie ma consegnare e/o depositare negli appositi contenitori presenti nei punti vendita.

AZZERAMENTO (RESET)

Di norma l'azzeramento è automatico, ma è conveniente effettuarlo manualmente almeno alla prima accensione.

Per l'azzeramento:

- Premere il tasto Reset
- Attendere qualche secondo il display si accende totalmente.

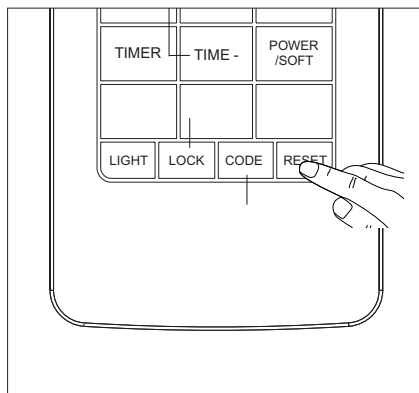

REGOLAZIONE DELL'ORA CORRENTE

La regolazione dell'ora è necessaria al primo utilizzo del telecomando (inserimento batterie), in caso di sostituzione delle stesse o dopo l'utilizzo del tasto Reset.

- Prima di avviare l'unità, selezionare la modalità di funzionamento desiderata
- Premere il tasto CLOCK. La scritta "AM" o "PM" inizierà a lampeggiare
- Premere TIME+ e TIME- per impostare l'ora corretta.

Ad ogni pressione dei tasti ci sarà un incremento o decremento di un minuto

- Premere il tasto SET per confermare e la scritta "AM" o "PM" finirà di lampeggiare mentre l'orologio inizierà a funzionare.

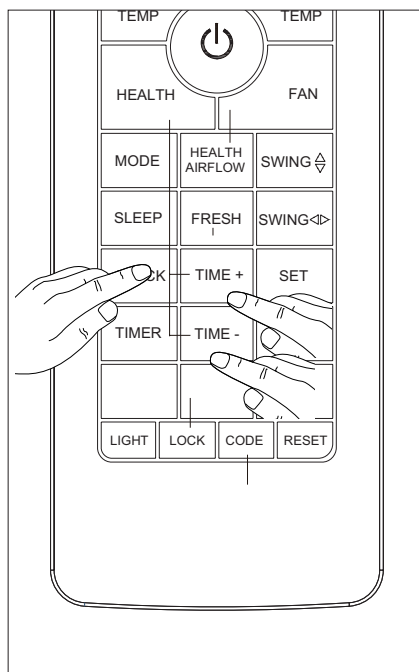

! La regolazione dell'ora corrente va effettuata sempre con il timer disattivato (vedi Programmazione timer).

! In caso di solo cambio ora non è necessario azzerare con Reset.

FUNZIONI

FUNZIONE BENESSERE

La funzione BENESSERE consente in ogni modalità di funzionamento l'attivazione dello ionizzatore e del generatore di raggi UV.

Lo ionizzatore consente la produzione di ioni negativi per una migliore qualità dell'aria ambiente.

Il generatore di raggi UV permette di "attivare" il filtro speciale foto catalitico, che grazie alla sua speciale composizione a base di diossido di titanio consente la decomposizione delle sostanze nocive presenti nell'aria.

ATTIVAZIONE

- Premere il tasto HEALTH fino a visualizzare il simbolo 

DISATTIVAZIONE

- Premere il tasto HEALTH fino alla scomparsa del simbolo  dal display.

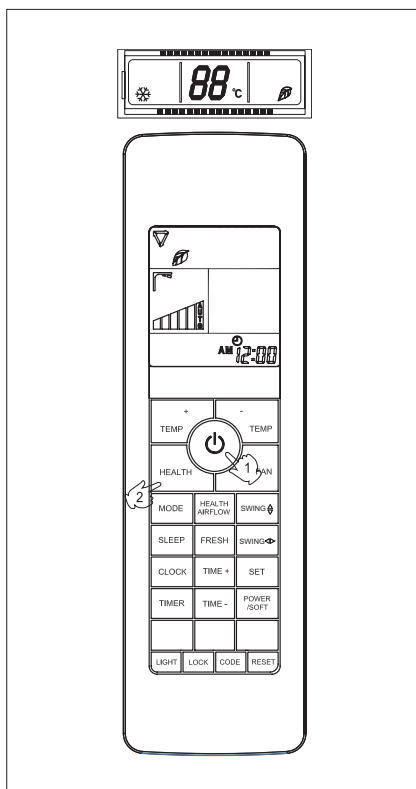

FUNZIONE NOTTURNA

La funzione NOTTURNA consente di selezionare un periodo di tempo durante il quale il climatizzatore, modificherà la temperatura di riferimento in ambiente:

- Aumentandola se proveniente da funzionamento in RAFFREDDAMENTO e DEUMIDIFICAZIONE
- Riducendola se proveniente da funzionamento in RISCALDAMENTO.

Durante la funzione notturna il ventilatore riduce di uno step la velocità impostata (se è impostata la velocità LOW o MIN la ventilazione non cambia).

ATTIVAZIONE

- Premere il tasto SLEEP

Sul display del telecomando compare il



Sull'unità interna l'indicatore luminoso

SLEEP si accende.



Al termine del periodo selezionato il climatizzatore si disattiva automaticamente.

DISATTIVAZIONE

- Premere consecutivamente il tasto Funzione Notturna fino alla scomparsa dal display di tutte le indicazioni relative alla funzione NOTTURNA.



La modalità di funzionamento precedente la selezione della funzione NOTTURNA rimane attivata.



Se è già programmata la funzione ARRESTO AUTOMATICO la funzione NOTTURNA non può essere attivata.

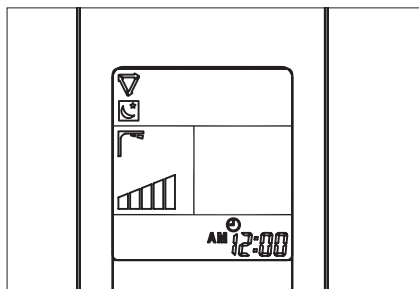

In raffreddamento e deumidificazione

Dopo un'ora dalla selezione della funzione notturna la temperatura aumenterà automaticamente di 1°C, dopo un'altra ora di 1°C ulteriore per poi funzionare per circa 6 ore prima di spegnersi.

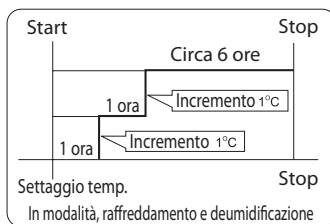

In riscaldamento

Dopo un'ora dalla selezione della funzione notturna la temperatura diminuirà automaticamente di 2°C, dopo un'altra ora di 2°C e di un'ulteriore 1°C dopo 3 ore per poi funzionare per circa 3 ore prima di spegnersi.

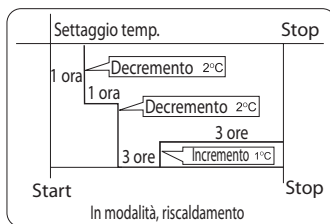

PROGRAMMAZIONE TIMER

La programmazione del TIMER consente di impostare l'ora di avviamento e/o di spegnimento del climatizzatore. Le funzioni possono essere attivate singolarmente o in abbinamento. L'avviamento avviene nella funzione programmata (vedi Funzioni) o in AUTO.

PROGRAMMAZIONE TIMER AVVIO AUTOMATICO (funzione singola)

La programmazione del TIMER AVVIO AUTOMATICO consente di programmare l'ora di avviamento del climatizzatore.

Prima dell'attivazione settare correttamente l'orologio.

ATTIVAZIONE

- Dopo aver avviato il climatizzatore
- Premere il tasto TIMER
- Sul display compaiono il simbolo ON intermittente e l'ora precedentemente impostata (o 12 AM se proveniente da Reset).
- Agire sui tasti TIME+ e TIME- per modificare l'ora
- Una volta impostata l'ora di accensione premere il tasto SET

Sull'unità interna l'indicatore luminoso

TIMER  si accende, sul display il simbolo ON cessa l'intermittenza e rimane acceso.

DISATTIVAZIONE

- Premere il tasto TIMER fino a quando le indicazioni ON/OFF sul telecomando spariscono

L'indicatore luminoso TIMER si spegne; sul display scompaiono tutte le indicazioni della programmazione effettuata.

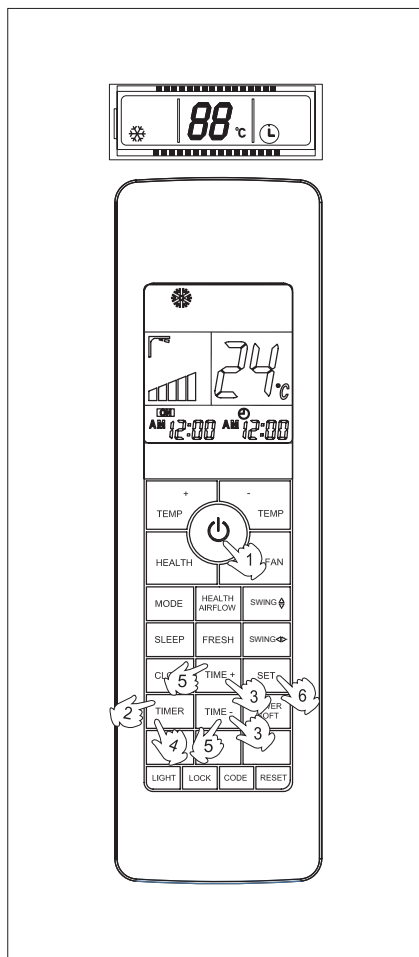

La programmazione é memorizzata dal telecomando e si attiva ogni volta che viene premuto il tasto TIMER e successivamente SET.

PROGRAMMAZIONE TIMER ARRESTO AUTOMATICO (funzione singola)

La programmazione del TIMER ARRESTO AUTOMATICO consente di programmare l'ora di spegnimento climatizzatore.

ATTIVAZIONE

- Premere il tasto TIMER fino a che sul display compaiono il simbolo OFF intermittente e l'ora precedentemente impostata (o 12.00 AM se proveniente Reset).
- Agire sui tasti TIME+ e TIME- per modificare
- Una volta impostata l'ora desiderata di spegnimento premere il tasto SET

Sull'unità interna l'indicatore luminoso

TIMER  si accende, sul display simbolo OFF cessa l'intermittenza e rimane acceso.

DISATTIVAZIONE

- Premere il tasto Timer fino a quando le indicazioni ON/OFF sul telecomando spariscono

L'indicatore luminoso TIMER spegne; sul display scompaiono tutte indicazioni della programmazione effettuata.



La programmazione é memorizzata dal telecomando e si attiva una volta che viene premuto il tasto Attivazione TIMER e successivamente SET.

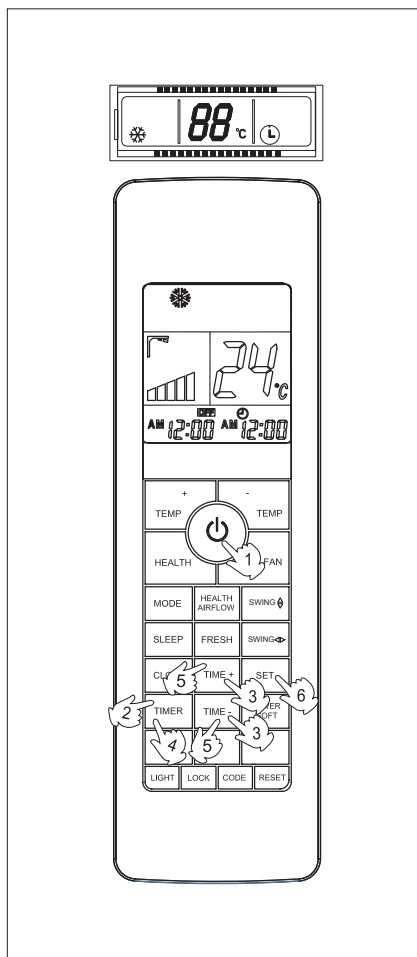

PROGRAMMAZIONE TIMER AVVIO ED ARRESTO AUTOMATICO (funzione in abbinamento)

Le funzioni del TIMER possono essere anche attivate in abbinamento. L'avviamento avviene nella funzione programmata (vedi Funzioni) o in AUTO.

Sono possibili due configurazioni:

TIMER ON-OFF

La funzione si attiva quando l'orario di TIMER ON è antecedente a quello di TIMER OFF.

In questo caso viene impostato il periodo di funzionamento.

Per impostare la funzione TIMER ON-OFF premere 3 volte il tasto TIMER per impostare ON e premere nuovamente TIMER per impostare OFF.

Per Confermare Premere Il Tasto SET.

TIMER OFF-ON

La funzione si attiva quando l'orario di TIMER ON è postecedente a quello di TIMER OFF.

In questo caso viene impostato il periodo di sosta.

Per impostare la funzione TIMER OFF-ON premere 3 volte il tasto TIMER per impostare ON e premere nuovamente TIMER per impostare OFF.

Per Confermare Premere Il Tasto SET.

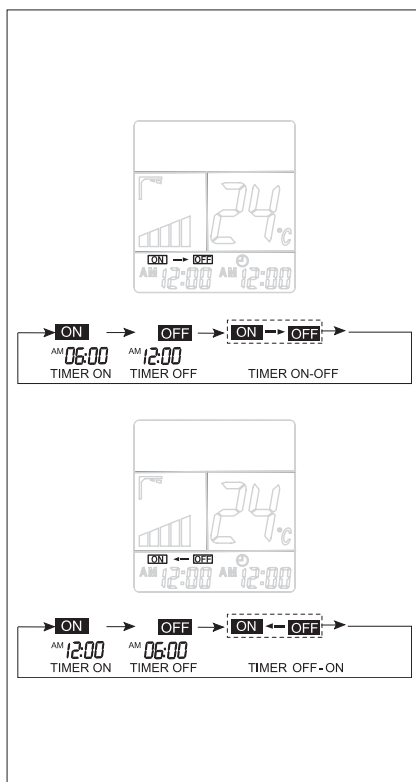



Per la programmazione oraria del TIMER far riferimento al capitolo "Programmazione TIMER"

FUNZIONE AUTO

Il climatizzatore cambia automaticamente la modalità di funzionamento, tra Raffreddamento e Riscaldamento, per mantenere la temperatura ambiente costante.

I valori d'impostazione della temperatura sono predefiniti da programma.

ATTIVAZIONE

- Premere il tasto On/Off  per avviare il climatizzatore
- Premere il tasto MODE. Ad ogni pressione del tasto le funzioni cambiano in base alla sequenza mostrata in figura, e selezionare 
- Premere il tasto FAN.

Ad ogni pressione del tasto FAN la velocità di ventilazione cambia in base alla sequenza mostrata in figura

Il climatizzatore funzionerà alla velocità di ventilazione mostrata nel display. Quando la velocità dei ventilatori è impostata su Auto il climatizzatore adatterà la velocità di ventilazione alla temperatura della stanza.

DISATTIVAZIONE

- Premere il tasto On/Off  L'unità si spegne.



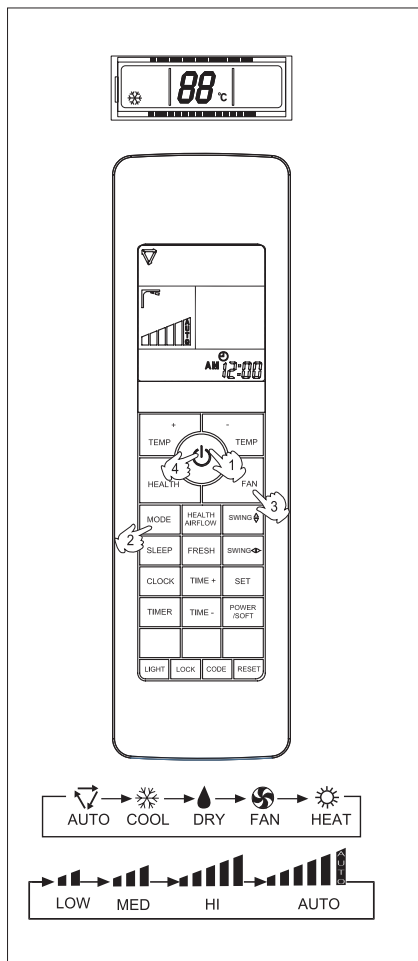

Le impostazioni sono memorizzate dal telecomando e si attivano ogni volta che viene premuto il tasto On/Off  .



FUNZIONE RISCALDAMENTO

La funzione RISCALDAMENTO consente l'avviamento e l'uso del climatizzatore come produttore di aria calda. Per attivare questa funzione è necessaria una temperatura esterna compresa tra -15°C e 24°C .

ATTIVAZIONE

- Premere il tasto On/Off  sul telecomando, l'unità si accende
- Agire sul tasto MODE per selezionare la modalità operativa, ad ogni pressione del tasto la modalità operativa cambia secondo lo schema riportato
- Selezionare la funzione riscaldamento 
- Agire sui tasti TEMP+ e TEMP- per impostare la temperatura desiderata. Ad ogni pressione del tasto il valore di temperatura impostato aumenta o diminuisce di 1°C
- Premere il tasto FAN per selezionare la velocità del ventilatore.

Il climatizzatore funzionerà alla velocità di ventilazione mostrata nel display, dell'aria calda sarà emessa dopo un breve periodo.

Quando la velocità dei ventilatori è impostata su Auto il climatizzatore adatterà la velocità di ventilazione alla temperatura della stanza.

DISATTIVAZIONE

- Premere il tasto On/Off  L'unità si spegne.



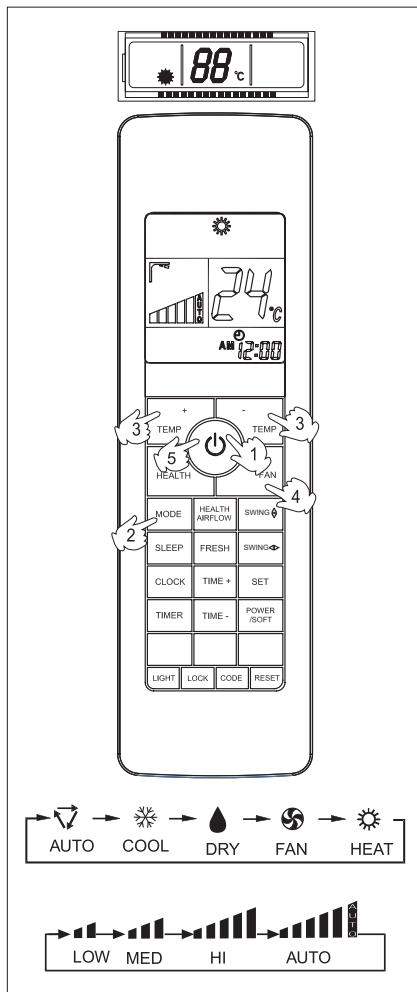

Le impostazioni sono memorizzate dal telecomando e si attivano ogni volta che viene premuto il tasto On/Off .



FUNZIONE REFRIGERAZIONE

La funzione REFRIGERAZIONE consente l'avviamento e l'uso del climatizzatore come produttore di aria calda. Per attivare questa funzione è necessaria una temperatura esterna compresa tra +18°C e +43°C.

ATTIVAZIONE

- Premere il tasto On/Off  sul telecomando, l'unità si accende
- Agire sul tasto MODE per selezionare la modalità operativa, ad ogni pressione del tasto la modalità operativa cambia secondo lo schema riportato
- Selezionare la funzione refrigerazione 
- Agire sui tasti TEMP+ e TEMP- per impostare la temperatura desiderata. Ad ogni pressione del tasto il valore di temperatura impostato aumenta o diminuisce di 1°C
- Premere il tasto Ventilazione FAN per selezionare la velocità del ventilatore.

Il climatizzatore funzionerà alla velocità di ventilazione mostrata nel display. Quando la velocità dei ventilatori è impostata su Auto il climatizzatore adatterà la velocità di ventilazione alla temperatura della stanza.

DISATTIVAZIONE

- Premere il tasto On/Off  L'unità si spegne.



Le impostazioni sono memorizzate dal telecomando e si attivano ogni volta che viene premuto il tasto On/Off .

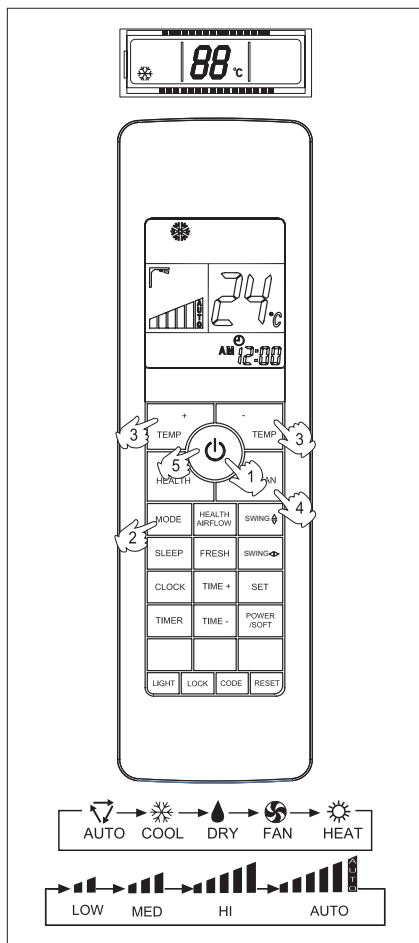



FUNZIONE DEUMIDIFICAZIONE

La funzione DEUMIDIFICAZIONE consente l'avviamento e l'uso del climatizzatore, con lo scopo di ridurre l'umidità in ambiente.

Per attivare questa funzione la temperatura ambiente deve essere superiore a 16°C.

ATTIVAZIONE

- Premere il tasto On/Off  sul telecomando, l'unità si accende
- Agire sul tasto MODE per selezionare la modalità operativa, ad ogni pressione del tasto la modalità operativa cambia secondo lo schema riportato (tasto MODE)
- Selezionare la funzione deumidificazione 
- Agire sui tasti TEMP+ e TEMP- per impostare la temperatura desiderata. Ad ogni pressione del tasto il valore di temperatura impostato aumenta o diminuisce di 1°C
- Premere il tasto Ventilazione FAN per selezionare la velocità del ventilatore.



Il climatizzatore funzionerà alla velocità di ventilazione mostrata nel display.

In deumidificazione quando la temperatura diventerà minore di due gradi rispetto alla temperatura impostata, il climatizzatore funzionerà ad intermittenza alla minima velocità nel rispetto del settaggio della velocità di ventilazione.

DISATTIVAZIONE

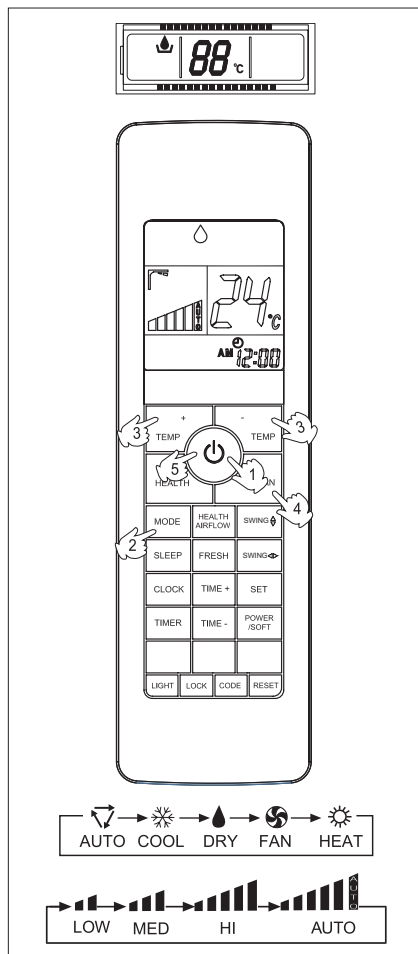
- Premere il tasto On/Off 
L'unità si spegne.





-  Le impostazioni sono memorizzate dal telecomando e si attivano ogni volta che viene premuto il tasto On/Off .

FUNZIONE VENTILAZIONE

La funzione VENTILAZIONE consente l'avviamento del solo ventilatore dell'unità interna con lo scopo di ricircolare e filtrare l'aria ambiente.

ATTIVAZIONE

- Premere il tasto On/Off  sul telecomando, l'unità si accende
- Agire sul tasto MODE per selezionare la modalità operativa, ad ogni pressione del tasto la modalità operativa cambia secondo lo schema riportato (tasto MODE)
- Selezionare la funzione ventilazione 
- Premere il tasto Ventilazione FAN per selezionare la velocità del ventilatore



Durante il funzionamento in VENTILAZIONE la velocità AUTOMATICA non è selezionabile.

DISATTIVAZIONE

- Premere il tasto On/Off  L'unità si spegne.



Le impostazioni sono memorizzate dal telecomando e si attivano ogni volta che viene premuto il tasto On/Off .

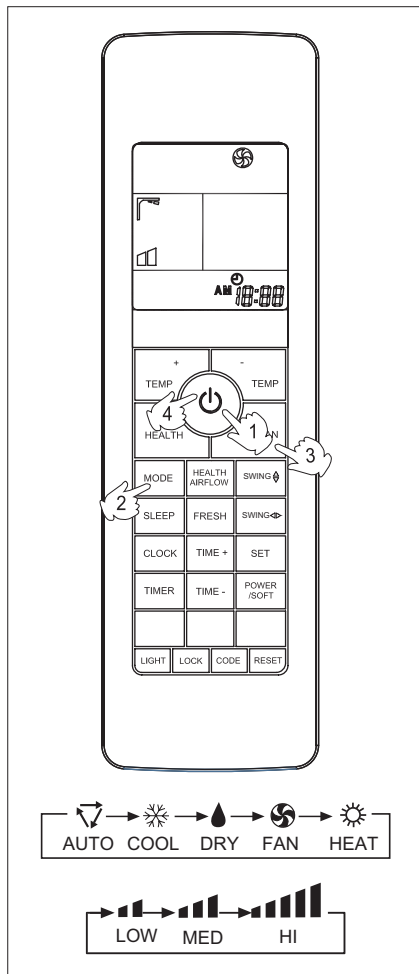

DEFLETTORE ARIA MOTORIZZATO

La funzione DEFLETTORE ARIA VERTICALE (1) consente di controllare il flusso d'aria in senso verticale oppure in senso orizzontale. Inoltre è possibile stabilire un angolo di uscita preferito.

ATTIVAZIONE

- Premere il tasto SWING . Il deflettore inizia il movimento automatico.

DISATTIVAZIONE

- Premere il tasto SWING . Il deflettore arresta il movimento automatico e si blocca nella posizione in cui si trova.



Quando il climatizzatore viene disattivato il deflettore orizzontale si chiude automaticamente.

La funzione DEFLETTORE ARIA ORIZZONTALE (2) consente di controllare il flusso d'aria in senso verticale oppure in senso orizzontale. Inoltre è possibile stabilire un angolo di uscita preferito.

ATTIVAZIONE

- Premere il tasto SWING . Il deflettore inizia il movimento automatico.

DISATTIVAZIONE

- Premere il tasto SWING . Il deflettore arresta il movimento automatico e si blocca nella posizione in cui si trova.



Quando il climatizzatore viene disattivato il deflettore orizzontale si chiude automaticamente.

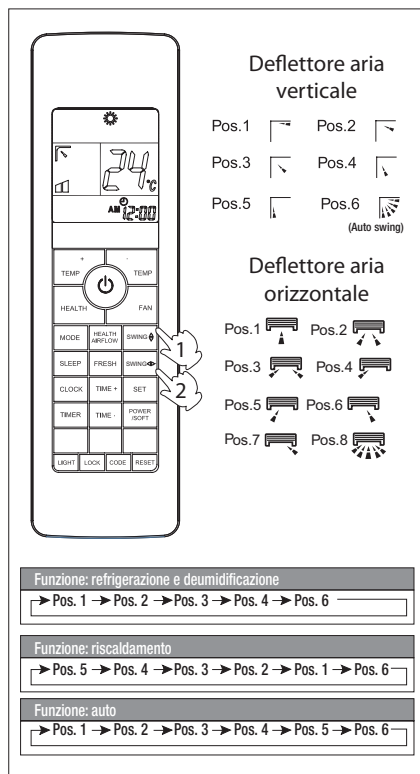

FUNZIONE POWER

La funzione POWER consente di avere caldo o freddo istantaneamente

- in raffreddamento selezionando automaticamente la velocità di ventilazione massima (HI)

- in riscaldamento selezionando automaticamente la velocità di ventilazione media (MED).

ATTIVAZIONE

- Premere il tasto **POWER /SOFT** sul telecomando.

DISATTIVAZIONE

- Premere il tasto **POWER /SOFT** sul telecomando.

FUNZIONE SOFT

La funzione SOFT consente il funzionamento silenzioso del climatizzatore. Con la funzione SOFT attivata il climatizzatore funzionerà alla velocità di ventilazione superminima (MIN).

ATTIVAZIONE

- Premere il tasto **POWER /SOFT** sul telecomando.

DISATTIVAZIONE

- Premere il tasto **POWER /SOFT** sul telecomando.

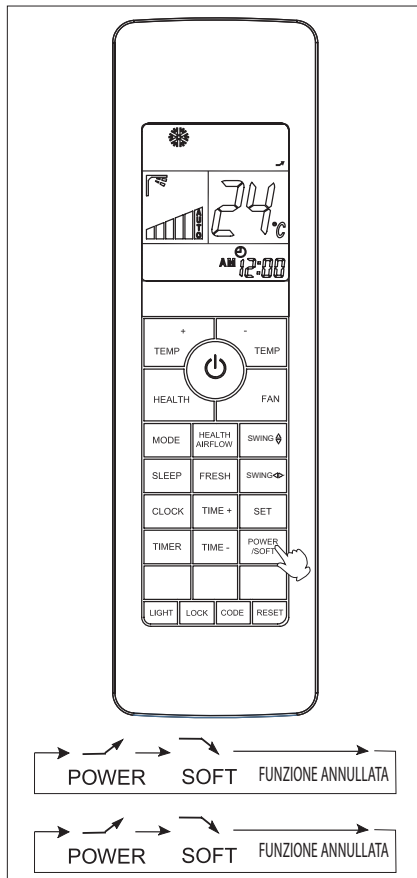





FUNZIONE HEALTH AIRFLOW

La funzione Health Airflow orienta i deflettori motorizzati in modo da evitare il lancio dell'aria direttamente sulle persone.

ATTIVAZIONE

- Premere il tasto **HEALTH AIRFLOW**.
Il simbolo appare sul display indicando la posizione del deflettore aria.

 Posizione consigliata per il funzionamento in Raffreddamento .

 Posizione consigliata per il funzionamento in Riscaldamento .

- Premere nuovamente il tasto **HEALTH AIRFLOW** per cambiare la posizione del deflettore aria.

DISATTIVAZIONE

- Premere il tasto **HEALTH AIRFLOW** in sequenza fino alla scomparsa del simbolo dal display.

 Con la funzione Health Airflow attivata la posizione del deflettore aria non è modificabile.

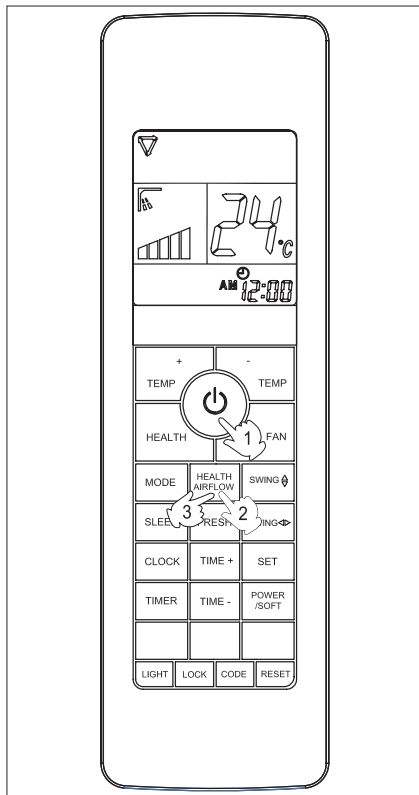

SPEGNIMENTO TEMPORANEO

In caso di assenze temporanee, fine settimana, brevi viaggi, ecc. procedere come segue:

- Disattivare il climatizzatore con il telecomando premendo il tasto ON/OFF
- Posizionare l'interruttore generale dell'impianto su "spento".

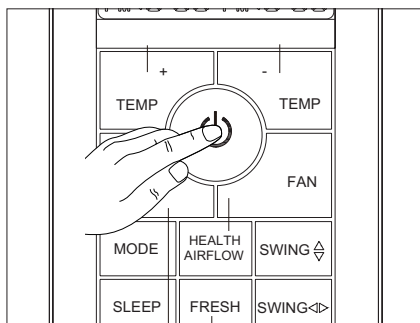

SPEGNIMENTO PER LUNGI PERIODI

In caso di non utilizzo del climatizzatore per un lungo periodo effettuare le seguenti operazioni:

- Attivare il climatizzatore in funzione VENTILAZIONE
- Selezionare la velocità del ventilatore MASSIMA.

Lasciare in funzione il climatizzatore per 6 ore.

- Disattivare l'apparecchio premendo il tasto ON/OFF
- Posizionare l'interruttore generale dell'impianto su "spento".

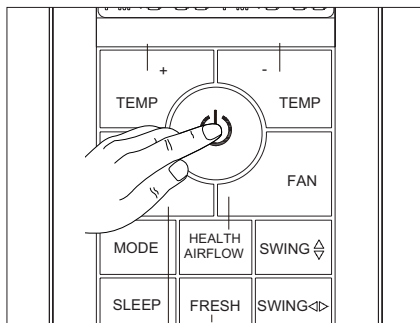
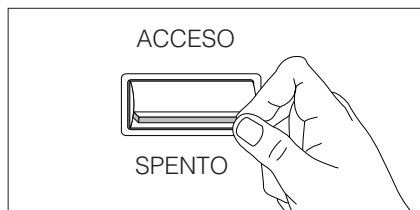

Il Servizio Tecnico di Assistenza **RIELLO** è a disposizione qualora la procedura sopra riportata non sia facilmente attuabile.

PULIZIA

Le uniche pulizie necessarie, da parte dell'utente, sono quelle dei filtri a rete, dei filtri depuratori e della griglia frontale.

FILTRI A RETE

La pulizia dei filtri a rete consente il funzionamento ottimale del climatizzatore.

Per rimuovere il filtro:

- Disattivare l'apparecchio con il telecomando
- Posizionare l'interruttore generale dell'impianto su "spento"
- Sollevare la griglia frontale
- Estrarre i filtri a rete
- Togliere la polvere con un'aspirapolvere.

Se la quantità di polvere è notevole, lavare con acqua tiepida (max 40°C) ed un detersivo neutro; sciacquare bene e far asciugare all'ombra.

- Riposizionare i filtri a rete procedendo in modo inverso
- Per azzerare l'indicatore luminoso Filtro, posizionare l'interruttore generale dell'impianto prima su OFF e poi su ON.

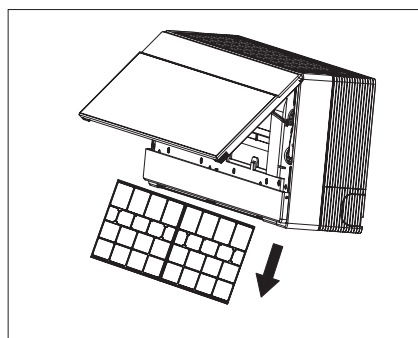
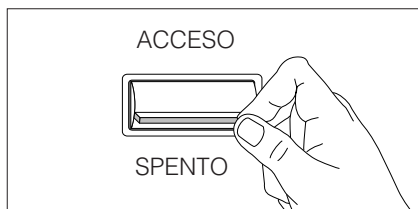

 Pulire il filtro a rete ogni mese d'utilizzo.

 L'esposizione al sole o la temperatura dell'acqua di lavaggio superiore ai 40 °C può far restringere i filtri.

 È vietato l'uso dell'apparecchio senza i filtri a rete.

 È vietata qualsiasi operazione di pulizia prima di aver scollegato l'apparecchio dalla rete di alimentazione elettrica posizionando l'interruttore generale dell'impianto su "spento".

FILTRI DEPURATORI

la pulizia dei filtri depuratori, se presenti, consente il funzionamento ottimale del climatizzatore e garantisce la qualità dell'aria trattata.

- Disattivare l'apparecchio con il telecomando
- Posizionare l'interruttore generale dell'impianto su "spento"
- Sollevare la griglia frontale
- Rimuovere i filtri a rete
- Rimuovere i filtri depuratori
- Togliere la polvere con un'aspirapolvere.

Se la quantità di polvere è notevole, lavare con acqua tiepida (max 40°C) ed un detersivo neutro; sciacquare bene e far asciugare all'ombra.

- Riposizionare i filtri procedendo in modo inverso
- Chiudere la griglia frontale.



L'esposizione al sole o la temperatura dell'acqua di lavaggio superiore ai 40 °C può far restringere i filtri.



L'installazione dei filtri depuratori riduce la portata dell'aria con conseguente riduzione della capacità di raffreddamento e di riscaldamento.

In questo caso si consiglia di utilizzare il climatizzatore alla MEDIA o alla ALTA velocità.



Pulire i filtri depuratori ogni mese d'utilizzo.
E' consigliato sostituire i filtri depuratori con dei nuovi dopo venti operazioni di pulizia.

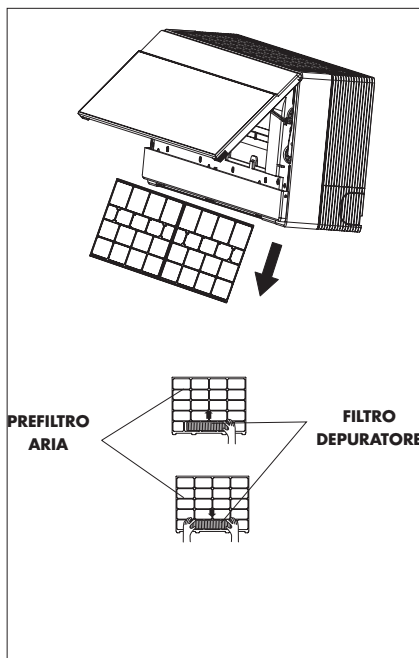

È vietata qualsiasi operazione di pulizia prima di aver scollegato l'apparecchio dalla rete di alimentazione elettrica posizionando l'interruttore generale dell'impianto su "spento".

PANNELLO

la griglia frontale deve essere rimossa prima della pulizia.

- Disattivare l'apparecchio con il telecomando
- Posizionare l'interruttore generale dell'impianto su "spento"
- Sollevare completamente la griglia frontale
- Spingere con attenzione la cerniera di destra fino a far uscire il perno dalla propria sede
- Rimuovere la griglia frontale tirando delicatamente
- Lavare con acqua e sapone usando una spugna o un panno morbido.

Sciaccquare e asciugare con cura.

- Reinstallare la griglia procedendo in modo inverso.



Non usare acqua ad una temperatura superiore a 40 °C, detersivi in polvere o abrasivi, solventi e spazzole.



È vietata qualsiasi operazione di pulizia prima di aver scollegato l'apparecchio dalla rete di alimentazione elettrica posizionando l'interruttore generale dell'impianto su "spento".

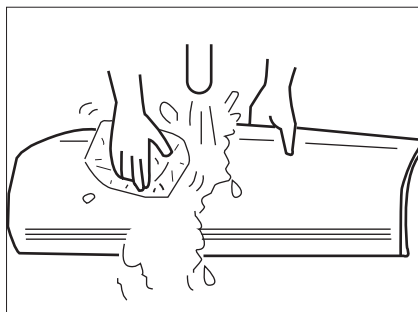
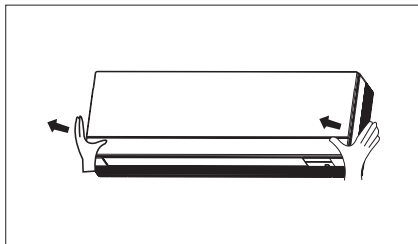
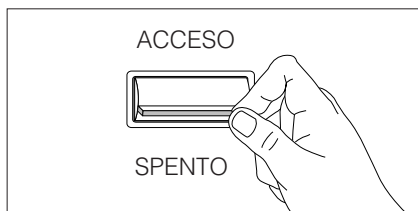

La manutenzione periodica è indispensabile per mantenere il climatizzatore efficiente, sicuro e affidabile nel tempo. Essa può essere effettuata con periodicità dal Servizio Tecnico di Assistenza **RIELLO** che è tecnicamente preparato e dispone, se necessario, di ricambi originali.

Servizio Tecnico di Assistenza:

Sig.

Via

Tel.

INTERRUTTORE AUSILIARIO (Temporary Switch)

L'interruttore ausiliario consente l'attivazione e la disattivazione del climatizzatore in caso di emergenza (avaria al telecomando, pile scariche).

- Sollevare il pannello frontale.

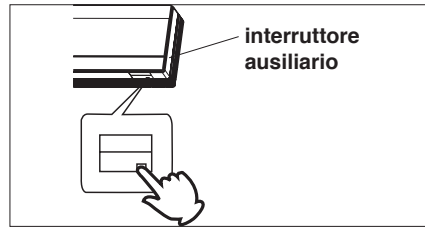

ATTIVAZIONE

- Premere l'interruttore ausiliario. Il climatizzatore emette un segnale acustico. Il climatizzatore si attiva in modalità AUTO

DISATTIVAZIONE

- Premere l'interruttore ausiliario. L'indicatore luminoso Funzionamento si spegne. Il climatizzatore si disattiva.



L'interruttore ausiliario è un dispositivo di emergenza e non deve essere utilizzato regolarmente.

Mancanza di alimentazione elettrica

Se dopo aver premuto il tasto Start/ Stop del telecomando l'indicatore luminoso FUNZIONAMENTO non si accende e il climatizzatore non si attiva verificare che:

- La spina di alimentazione dell'apparecchio, se presente, sia bene inserita
- L'interruttore generale dell'impianto sia posizionato su "acceso"
- Le batterie del telecomando siano cariche.



In caso di necessità fare intervenire il Servizio Tecnico di Assistenza **RIELLO**.

Il climatizzatore non raffredda o non riscalda a sufficienza

Verificare che:

- Il filtro a rete sia pulito
- I filtri depuratori, se installati, siano puliti
- Porte o finestre in comunicazione con l'esterno siano chiuse
- Il flusso d'aria dell'unità esterna sia libero da ostacoli
- La temperatura impostata sia quella desiderata.



In caso di necessità fare intervenire il Servizio Tecnico di Assistenza **RIELLO**.

Anomalie visualizzate da indicatori luminosi

Le anomalie di funzionamento sono segnalate con un codice sul display dell'unità interna.

Per ripristinare le condizioni di avviamento:

- Posizionare l'interruttore generale dell'impianto su "spento"
- Riposizionare l'interruttore generale su "acceso" dopo aver atteso almeno 10 minuti
- Premere il tasto Start/Stop sul telecomando.

Se il climatizzatore riprende il regolare funzionamento significa che il blocco è riconducibile ad una situazione casuale.



In caso di necessità fare intervenire il Servizio Tecnico di Assistenza **RIELLO**.

Anomalie segnalate dal display dell'unità interna

	Cod. Err	Descrizione
Errore tra le unità	E7	Errore di comunicazione tra unità interna ed unità esterna
	E1	Guasto sensore temperatura ambiente (interno)
Malfunzionamenti unità interna	E2	Guasto sensore scambiatore di calore
	E4	Errore EEPROM unità interna
	E14	Malfunzionamento motore ventilatore unità interna
	E9	Protezione da sovraccarico
	F12	Errore EEPROM unità esterna
Malfunzionamenti unità esterna	F1	Intervento protezione termica
	F3	Errore di comunicazione tra modulo IPM e PCB unità esterna
	F19	voltaggio è o troppo alto o troppo basso
	F4	Protezione per sovratemperatura di mandata compressore
	F21	Guasto sonda sbrinamento
	F22	Sovracorrente all'unità esterna
	F7	Guasto sensore di aspirazione
	F6	Guasto sensore temperatura ambiente (esterno)
	F25	Guasto sonda di mandata compressore
	F11	Funzionamento anomalo compressore
F28	Errore ciclico della centralina di rilevamento	
	---	Sovracorrente del compressore
	---	Protezione di sovracorrente per la singola fase del compressore



RIELLO Riello SpA - 37045 Legnago (VR)
Tel 0442630111 • Fax 044222378 • www.riello.it

**Indicazioni per il corretto smaltimento del prodotto
ai sensi della Direttiva Europea 2002/96/EC**

Alla fine della sua vita utile il prodotto non deve essere smaltito insieme ai rifiuti urbani. Può essere consegnato presso gli appositi centri di raccolta differenziata predisposti dalle amministrazioni comunali, oppure presso i rivenditori che forniscono questo servizio. Smaltire separatamente un elettrodomestico consente di evitare possibili conseguenze negative per l'ambiente e per la salute derivanti da un suo smaltimento inadeguato e permette di recuperare i materiali di cui è composto al fine di ottenere un importante risparmio di energia e di risorse. Per rimarcare l'obbligo di smaltire separatamente gli elettrodomestici, sul prodotto è riportato il marchio del contenitore di spazzatura mobile barrato.



RIELLO

RIELLO S.p.A. - 37045 Legnago (VR)
Tel. 0442630111 - Fax 044222378 - www.riello.it

Poiché l'Azienda è costantemente impegnata nel continuo perfezionamento di tutta la sua produzione, le caratteristiche estetiche e dimensionali, i dati tecnici, gli equipaggiamenti e gli accessori, possono essere soggetti a variazione.