

# CONDIZIONATORE D'ARIA (Impianto Separato di Tipo montato a Parete) **Manuale Utente**

ITALIANO

Prima di usare il vostro condizionatore d'aria leggere attentamente questo manuale e tenere a portata di mano per riferimento futuro.

**Prima dell'installazione, questo condizionatore d'aria deve essere sottoposto all'approvazione dell'azienda che fornisce l'elettricità (Norma EN 61000-2, EN 61000-3).**

# INDICE

Istruzioni di sicurezza .....	3
Prima dell'uso operativo .....	9
Introduzione .....	10
Sicurezza elettrica .....	11
Istruzioni di funzionamento .....	13
Manutenzione e controlli .....	27



## DATI DA REGISTRARE

Annotare qui sotto il tipo di modello e il numero di serie:

**Model #**

---

**Serial #**

---

Le suddette informazioni si possono trovare sulla targhetta riportata a lato di ciascun'unità.

**Nome del rivenditore**

---

**Data di acquisto**

---

- Pinzare la ricevuta di acquisto a questa pagina, in modo da averla disponibile in futuro nell'eventualità che dovesse servirvi per questioni di garanzia o come prova di acquisto.



## LEGGERE QUESTO MANUALE

Il manuale contiene molti suggerimenti utili su come usare e mantenere appropriatamente il condizionatore d'aria. Un minimo di cura preventiva da parte vostra potrà farvi risparmiare molto tempo e molto denaro durante il ciclo di vita del condizionatore d'aria.

Molti dei problemi che si riscontrano comunemente possono essere risolti consultando la tabella della guida ai malfunzionamenti. In caso di problemi, consultare prima la nostra tabella di guida ai malfunzionamenti; questo potrebbe rendere non necessario chiamare il servizio di assistenza.



## AVVERTENZA

- Rivolgersi ad un centro di assistenza tecnica autorizzato per effettuare ogni intervento di riparazione di questo prodotto.
- Rivolgersi ad un addetto del mestiere per effettuare l'installazione di questo prodotto.
- Il condizionatore d'aria non è stato progettato per essere usato da bambini o da persone inabili senza la necessaria supervisione.
- Si deve prestare attenzione a che i bambini non usino il condizionatore d'aria per giocare.
- Qualora fosse necessario cambiare il cordone di alimentazione, la sostituzione deve essere eseguita da personale tecnico autorizzato usando solo parti di ricambio autentiche.
- Il lavoro d'installazione deve essere eseguito in conformità alle norme vigenti, solo da personale tecnico qualificato e legalmente autorizzato.



# Istruzioni di sicurezza

È necessario seguire le seguenti istruzioni per prevenire lesioni all'utente o a terzi e danni alla proprietà.

- Un uso non corretto dettato da ignoranza delle istruzioni può causare lesioni o danni, la serietà dei quali viene classificata dalle indicazioni seguenti.

## ⚠ ATTENZIONE

Questo simbolo indica la possibilità di morte o lesioni gravi.

## ⚠ PERICOLO

Questo simbolo indica la possibilità di lesioni o danni alla sola proprietà.

- Gli elementi che seguono sono sempre classificati secondo i seguenti simboli.



**Non fare mai così**



**Fare sempre così**

## ⚠ ATTENZIONE

### ■ Installazione

Non utilizzare cavi di alimentazione, spine o prese danneggiate.

- Vi è il rischio di scosse elettriche o incendio.

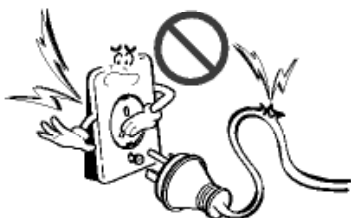

Per i collegamenti elettrici, rivolgersi al rivenditore, a un elettricista qualificato o a un centro di assistenza autorizzato.

- Vi è il rischio di scosse elettriche o incendio.



Utilizzare sempre la spina e la presa con il terminale di massa.

- Vi è il rischio di scosse elettriche.



Installare il pannello e il coperchio della scatola di controllo in modo sicuro.

- Vi è il rischio di scosse elettriche o incendio.

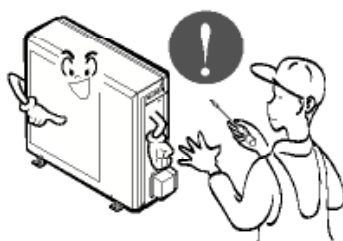

Non modificare o prolungare il cavo di alimentazione.

- Vi è il rischio di scosse elettriche o incendio.



L'unità non deve essere installata né rimossa dall'utente (cliente).

- Vi è il rischio di scosse elettriche, incendio, esplosione o lesioni.

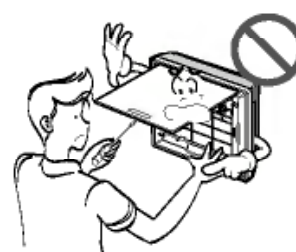

**Disimballare e installare il prodotto con attenzione.**

- I bordi taglienti possono causare infortuni. Fare particolare attenzione ai bordi del contenitore e alle alette del condensatore e dell'evaporatore.



**Per l'installazione, rivolgersi sempre al rivenditore o a un centro di assistenza autorizzato.**

- Vi è il rischio di scosse elettriche, incendio, esplosione o lesioni.



**Accertarsi che l'area di installazione non sia soggetta a deterioramento nel tempo.**

- Se la base si rompe, l'unità può cadere con essa, causando infortuni a persone, guasti al prodotto o danni alle cose.

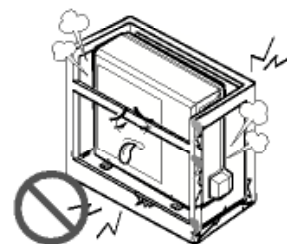

**Non utilizzare il prodotto troppo a lungo in ambienti molto umidi e con una finestra o una porta aperta.**

- L'umidità potrebbe condensarsi e bagnare o danneggiare i mobili.



**Non indirizzare il flusso dell'aria sulle persone presenti nella camera. (non sedersi nel raggio d'azione dell'aspirazione).**

- Ciò potrebbe causare danni alla salute.



**Operazione**

**Avere cura di non tirare o danneggiare il cavo di alimentazione durante il funzionamento.**

- Vi è il rischio di scosse elettriche o incendio.



**Non mettere nulla sul cavo di alimentazione.**

- Vi è il rischio di scosse elettriche o incendio.



**Non avviare o arrestare il condizionatore semplicemente inserendo oppure disinserendo il cavo di alimentazione.**

- Vi è il rischio di scosse elettriche o incendio.



**Utilizzare questa apparecchiatura su un circuito dedicato.**

- Vi è il rischio di scosse elettriche o incendio.

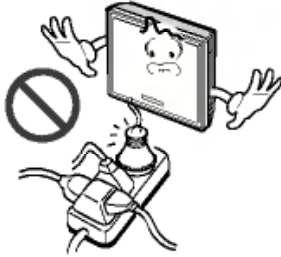

**Afferrare la spina per rimuovere il cavo dalla presa. Non toccare con le mani bagnate.**

- Vi è il rischio di scosse elettriche o incendio.



**Non posizionare riscaldatori o altre apparecchiature vicino al cavo di alimentazione.**

- Vi è il rischio di scosse elettriche e incendio.

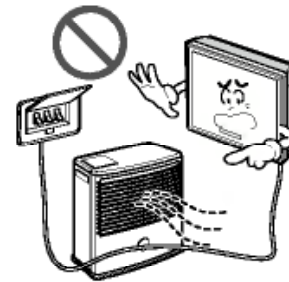

**Evitare l'ingresso di acqua nelle parti elettriche.**

- Vi è il rischio di scosse elettriche, incendio o guasti al prodotto.

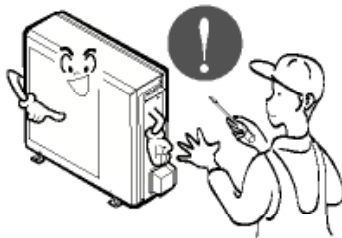

**Non conservare o utilizzare gas infiammabili o combustibili in prossimità del condizionatore.**

- Vi è il rischio di incendio o guasti al prodotto.



**Non utilizzare il prodotto in luoghi chiusi per periodi prolungati.**

- Potrebbe esservi una scarsità di ossigeno.

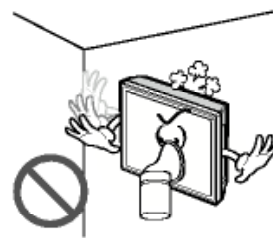

**In caso di perdite di gas infiammabile, aprire la finestra per ventilare il locale prima di azionare l'unità. Non utilizzare il telefono o accendere o spegnere interruttori.**

- Vi è il rischio di esplosioni o incendi.



**Scollegare l'unità in caso di rumori, odori o fumo anomali.**

- Vi è il rischio di scosse elettriche o incendio



**Arrestare il funzionamento e chiudere la finestra in caso di tempeste o uragani. Se possibile, rimuovere il condizionatore dalla finestra prima che arrivi un uragano.**

- Vi è il rischio di danni alle cose, guasti al prodotto o scosse elettriche.

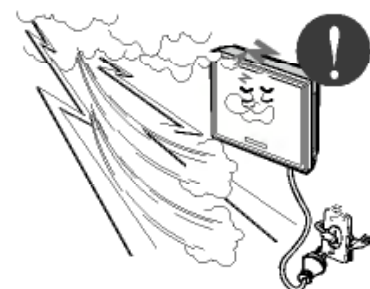

Non aprire la griglia di aspirazione del prodotto durante il funzionamento (non toccare il filtro elettrostatico, se presente).

Vi è il rischio di lesioni fisiche, scosse elettriche o guasti al prodotto.

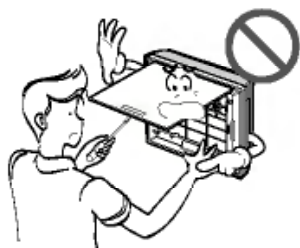

In caso di allagamento del prodotto, rivolgersi a un centro di assistenza autorizzato.

• Vi è il rischio di scosse elettriche o incendio.



Di tanto in tanto, ventilare il prodotto quando utilizzato insieme a fornelli ecc.

• Vi è il rischio di scosse elettriche o incendio.

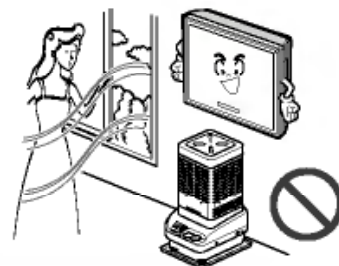

Scollegare l'alimentazione prima di interventi di manutenzione e di pulizia.

• Vi è il rischio di scosse elettriche.



In caso di inutilizzo del prodotto per lunghi periodi, scollegare il cavo di alimentazione e spegnere l'interruttore automatico.

• Vi è il rischio di guasti al prodotto o attivazione accidentale.

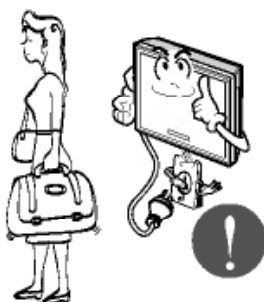

Evitare che l'unità esterna sia calpestata da qualcuno.

• Ciò potrebbe lesioni personali e danni al prodotto.



## ⚠ PERICOLO

### ■ Installazione

Dopo l'installazione o la riparazione del prodotto, verificare sempre che non vi siano perdite di gas (refrigerante).

• Livelli bassi di refrigerante potrebbero causare guasti al prodotto.

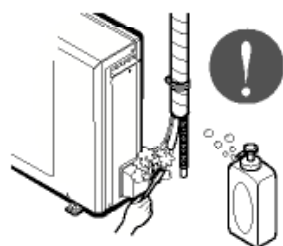

Installare il tubo flessibile di scarico in modo da garantire uno scarico corretto e sicuro.

• Un errato collegamento può causare perdite d'acqua.

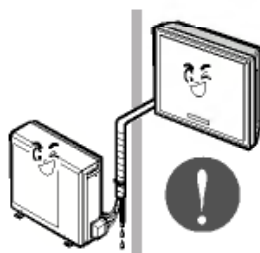

Installare il prodotto allineandolo in modo uniforme.

• Per evitare perdite d'acqua.

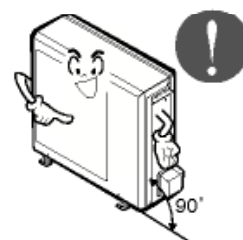

**Non installare il prodotto su supporti di installazione difettosi.**

- Ciò potrebbe causare infortuni, incidenti o danni al prodotto.



**Per sollevare e trasportare il condizionatore sono consigliabili due persone.**

- Evitare lesioni personali.



**Non installare il prodotto in luoghi esposti direttamente al vento di mare (spruzzi di sale).**

- Ciò potrebbe causare corrosioni al prodotto. La corrosione, in particolare sul condensatore e sulle alette dell'evaporatore, può causare malfunzionamenti o inefficienza.



## Operazione

**Non esporre la pelle direttamente all'aria fresca per periodi prolungati (non sedersi nel raggio d'azione dell'aspirazione).**

- Ciò potrebbe causare danni alla salute.



**Non utilizzare il prodotto per scopi specifici, ad esempio per conservare alimenti, animali, opere d'arte ecc. Questo prodotto è un condizionatore d'aria, non un sistema di refrigerazione.**

- Vi è il rischio di danni o perdita di cose.

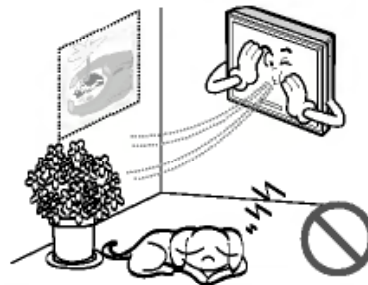

**Non bloccare l'ingresso o l'uscita del flusso d'aria.**

- In caso contrario, si potrebbero verificare guasti al prodotto.

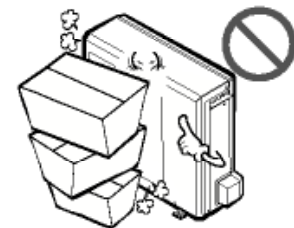

**Utilizzare un panno soffice per la pulizia. Non utilizzare detergenti aggressivi, solventi ecc.**

- Vi è il rischio di scosse elettriche, incendio o danno alle parti in plastica del prodotto.



**Non toccare le parti metalliche del prodotto durante la rimozione del filtro dell'aria. Sono molto appuntite!**

- Vi è il rischio di lesioni personali.



**Non calpestare o mettere oggetti sul prodotto (unità esterne).**

- Vi è il rischio di lesioni personali o guasti al prodotto.

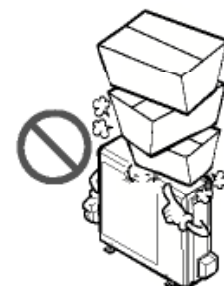

**Inserire sempre il filtro in modo stabile. Pulire il filtro ogni 2 settimane o più spesso, se necessario.**

- Un filtro sporco riduce l'efficienza del condizionatore e potrebbe causare danni o malfunzionamenti del prodotto.

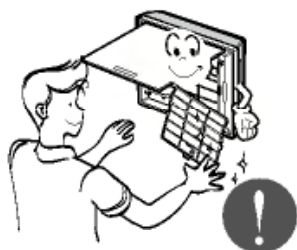

**Non introdurre le mani o altri oggetti nella bocca di ingresso o uscita dell'aria se il condizionatore è collegato.**

- Le parti mobili metalliche sono affilate e potrebbero causare infortuni.



**Non bere acqua fuoriuscita dall'unità.**

- Ciò può causare gravi danni alla salute.



**Utilizzare una scala salda per pulire o riparare il condizionatore.**

- Fare attenzione ed evitare lesioni personali.



**Sostituire tutte le batterie del telecomando sempre con altre dello stesso tipo. Non mischiare batterie nuove e vecchie o batterie di tipo diverso.**

- Vi è il rischio di esplosioni o incendi.

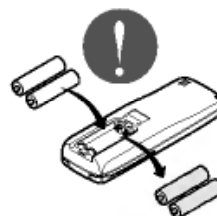

## ■ Disuse

**Non ricaricare o smontare le batterie. Non gettare le batterie nel fuoco.**

- Potrebbero bruciare o esplodere.



**In caso di caduta del liquido delle batterie sulla pelle o sugli indumenti, lavare accuratamente con acqua pulita. Non utilizzare il telecomando se le batterie presentano delle perdite.**

- Le sostanze chimiche delle batterie potrebbero causare scottature o altri pericoli.





## Prima dell'uso operativo

### *Preparativi per la messa in funzione*

1. Rivolgersi ad uno specialista del mestiere per eseguire l'installazione.
2. Collegare appropriatamente la spina elettrica nella presa di corrente.
3. Usare una presa di rete dedicata.
4. Non utilizzare cordoni di prolunga.
5. Non avviare o arrestare l'apparecchio scollegando/collegando il cordone elettrico di alimentazione.
6. In caso di danni al cordone d'alimentazione o alla relativa la spina elettrica, sostituirli usando solo parti di ricambio autorizzate.

### *Uso*

1. L'esposizione diretta e prolungata al flusso d'aria generato dall'apparecchio potrebbe essere dannoso per la vostra salute.  
Non esporre persone, animali domestici, o piante al flusso d'aria per prolungati periodi di tempo.
2. A causa di possibili carenze di ossigeno, ventilare il locale quando l'apparecchio viene usato nello stesso ambiente con forni, stufe, cucine a gas, o altri dispositivi che sviluppano calore.
3. Non usare il condizionatore d'aria per scopi particolari diversi da quelli specificati (p.es., per preservare dispositivi di precisione, cibi, animali domestici, piante, e oggetti d'arte). Queste modalità d'uso potrebbero comportare danni alle parti interessate.

### *Pulizia e manutenzione*

1. Non toccare le parti metalliche dell'unità quando si rimuove il filtro. Maneggiando i bordi metallici affilati si potrebbe incorrere in infortuni.
2. Non usare l'acqua per pulire l'interno del condizionatore. L'esposizione all'acqua può distruggere l'isolamento, con conseguenti rischi di scossa elettrica.
3. Prima di pulire il prodotto, assicurarsi che l'alimentazione e l'interruttore generale siano interdetti. Il ventilatore del condizionatore ruota a velocità piuttosto sostenuta durante il funzionamento, e ci sono seri rischi di incorrere in infortuni se l'alimentazione viene accidentalmente attivata mentre si è intenti a pulire le parti interne del prodotto.

### *Manutenzione*

Per ogni intervento di riparazione e manutenzione rivolgersi al proprio rivenditore autorizzato.

# Introduzione

## Simboli usati in questo manuale



Questo simbolo segnala il rischio di scossa elettrica.



Questo simbolo segnala i pericoli che potrebbero causare danni al condizionatore d'aria.

**AVVISO**

Questo simbolo indica note speciali

## Caratteristiche



**ATTENZIONE:** l'apparecchio deve essere installato secondo le normative nazionali in tema di cablaggio. La presente guida costituisce una guida per aiutare l'utente nella comprensione delle caratteristiche del prodotto.

### Interno

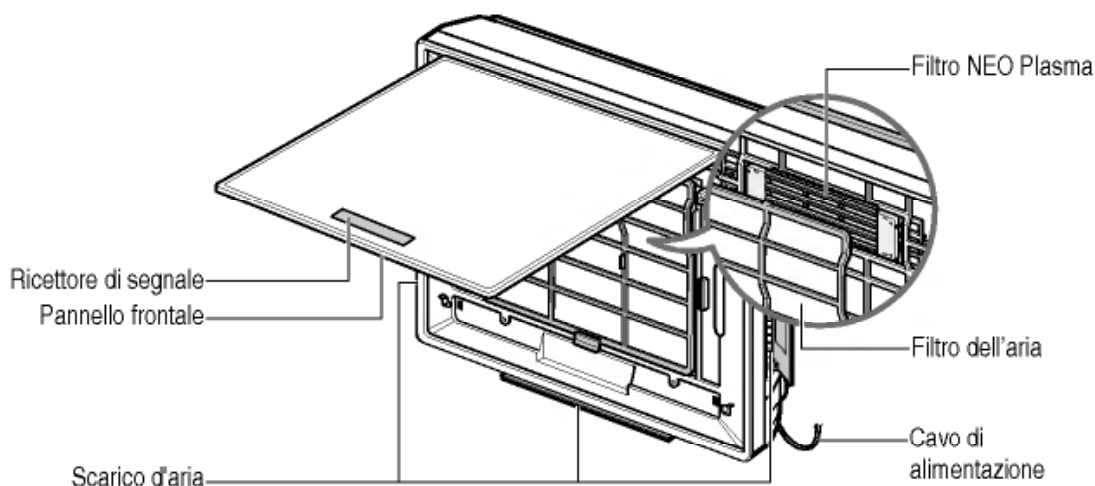

### Esterno

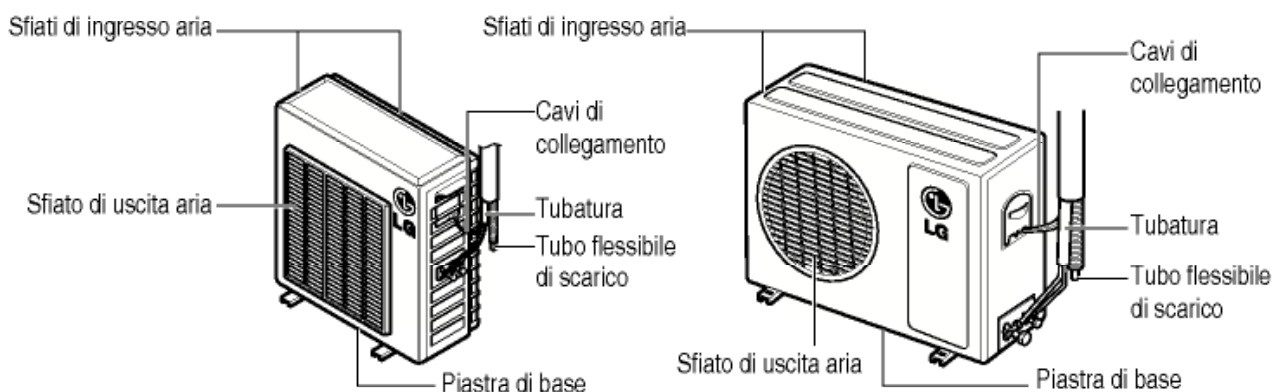

# Sicurezza elettrica



**ATTENZIONE:** l'apparecchio deve essere dotato di corretta messa a terra.

Per ridurre al minimo i rischi di scosse elettriche, è sempre necessario utilizzare una presa elettrica dotata di messa a terra.

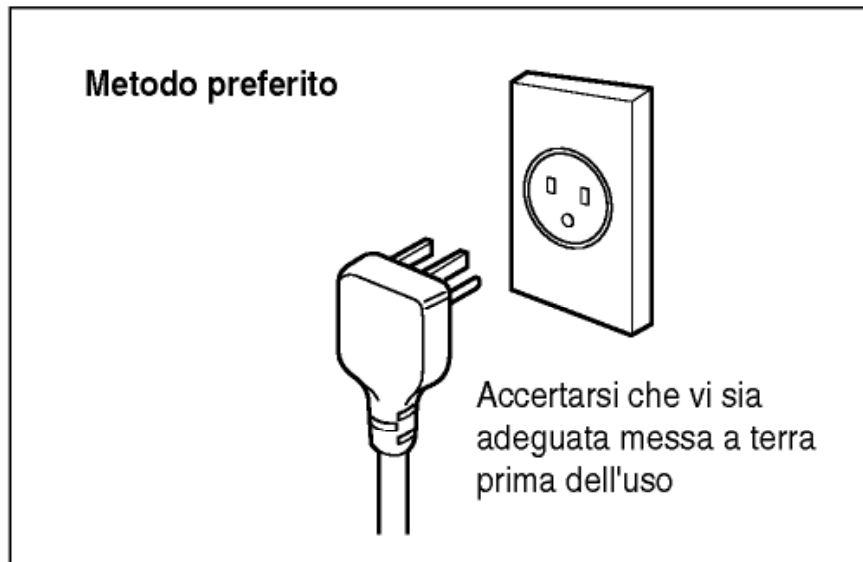

**ATTENZIONE:** non tagliare o rimuovere i componenti della messa a terra dalla spina di alimentazione.



**ATTENZIONE:** il collegamento del terminale di messa a terra dell'adattatore alla vite del coperchio della presa a muro non consente di dotare l'apparecchio di adeguata messa a terra, a meno che le vite del coperchio non sia di metallo e non isolata, e che la presa a muro non sia dotata di messa a terra mediante il cablaggio della casa.



**ATTENZIONE:** se si hanno dubbi sul fatto che il condizionatore sia fornito di corretta messa a terra, rivolgersi a un professionista qualificato per controllare la presa a muro e l'impianto elettrico.

## Uso temporaneo di un adattatore

Si scoraggia vivamente l'uso di un adattatore a causa di potenziali pericoli per la sicurezza. Per collegamenti temporanei, utilizzare solo adattatori certificati, disponibili nella maggior parte dei negozi di componenti elettrici. Accertarsi che lo slot grande dell'adattatore sia allineato con lo slot grande della presa per un corretto collegamento delle polarità.

Per scollegare il cavo di alimentazione dall'adattatore, tenerli entrambi con le due mani separate in modo da evitare danni al terminale della messa a terra. Evitare di scollegare frequentemente il cavo di alimentazione, dato che ciò può causare danni al terminale di messa a terra.

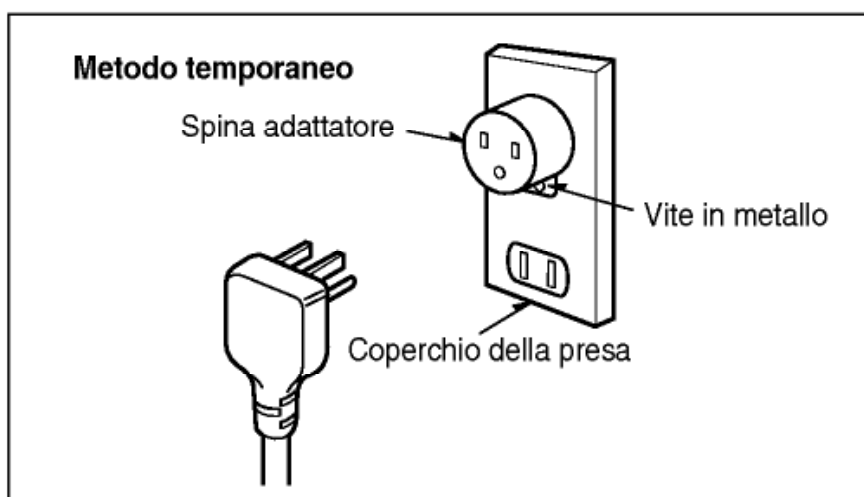

**ATTENZIONE:** non utilizzare l'apparecchio con un adattatore difettoso.

## Uso temporaneo di una prolunga

Si scoraggia vivamente l'uso di una prolunga a causa di potenziali pericoli per la sicurezza. Per situazioni temporanee, utilizzare solo prolunghie certificate a tre fili dotate di messa a terra da 15 A, 125V.

# Istruzioni di funzionamento

## Il Telecomando

1. Rimuovere il coperchio delle batterie tirandolo nella direzione indicata dalla freccia.
2. Inserire le nuove batterie assicurandosi che i poli (+) e (-) delle batterie siano nella direzione giusta.
3. Chiudere nuovamente il coperchio facendolo scorrere nuovamente in posizione.

**AVVISO** Usare batterie AAA (1.5 Volt) Non usare batterie ricaricabili.

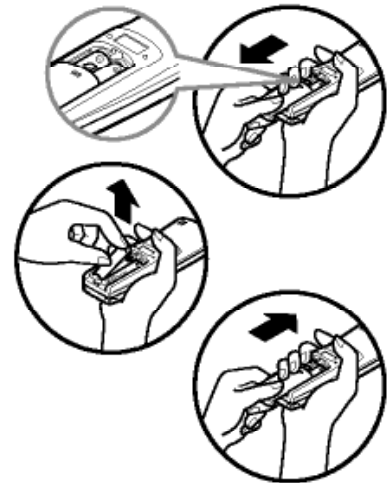

ITALIANO

## Magazzinaggio e consigli sull'Uso del Telecomando

- Il telecomando può essere montato alla parete.
- Per attivare il condizionatore d'aria della stanza puntare il telecomando al ricevitore del segnale.

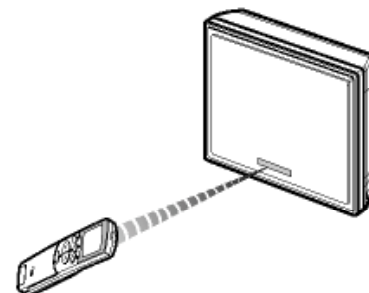
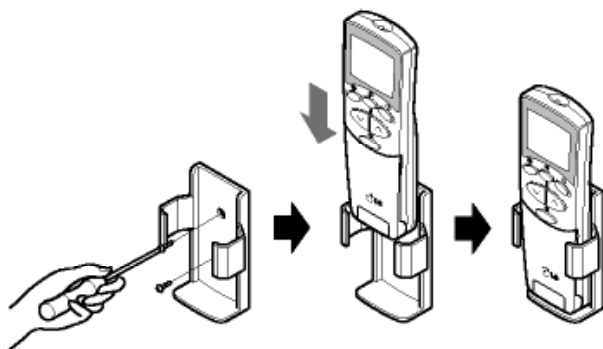

## Ricettore Segnale

Riceve il segnale dal telecomando. (Il suono di ricezione segnale è costituito da due bip brevi ed uno lungo.)

## Spie Luminose di Funzionamento

- ⓘ Acceso/Spento : Si accende durante il funzionamento del sistema.
- ★ Modo Risparmio : Si accende durante il funzionamento in Modo Risparmio.
- ⌚ Temporizzatore : Si accende durante il funzionamento nel modo Temporizzatore.
- ☉\* Modo Disgela : Si accende in modalità di sbrinamento o **\*HOT START OPERATION** (solo modello a pompa di calore)
- ⊙ Esterno : Funzionamento Unità Esterna: Si accende durante il funzionamento del gruppo esterno (Solamente il modello refrigerante).
- ☾ NEO Plasma : La funzione illustra la modalità dinamica utilizzando un sistema di illuminazione multiplo.

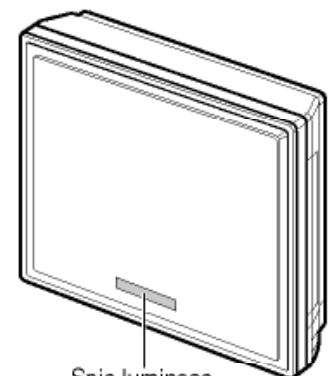

Spie luminose di funzionamento

**\*Hot Start Operation:** Spenge la ventola interna nella modalità di riscaldamento per evitare che aria fredda fuoriesca dall'unità.

## Funzionamento del telecomando

The remote control transmits the signals to the system.

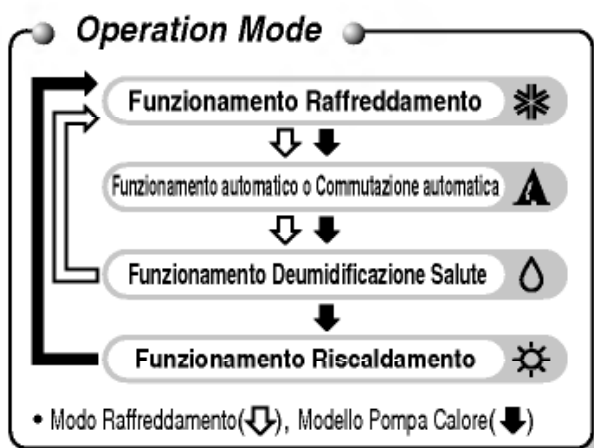
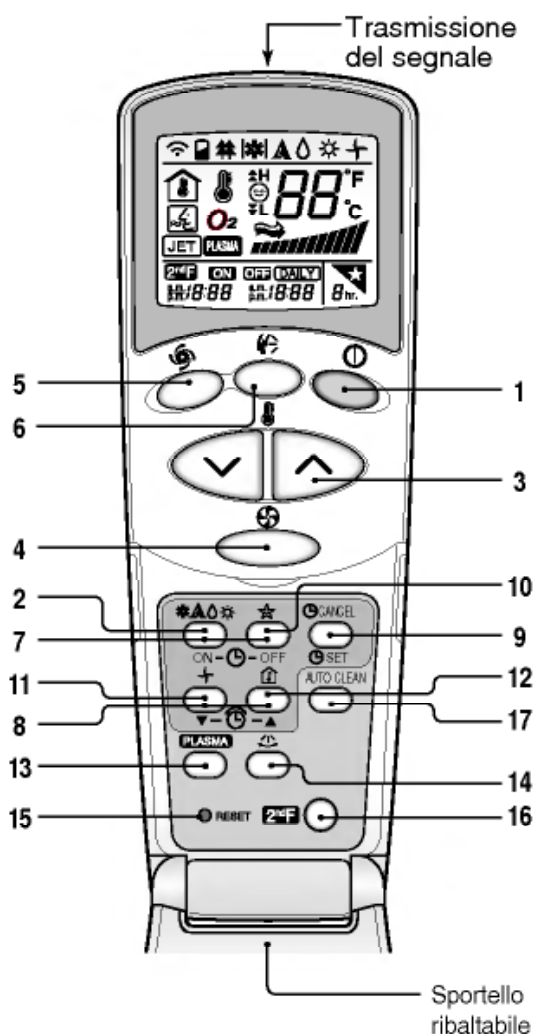

1. **PULSANTE DI AVVIAMENTO/ARRESTO**  
Il funzionamento viene avviato quando questo pulsante viene premuto e viene fermato quando il pulsante viene premuto nuovamente.
2. **PULSANTE PER LA SCELTA DEL MODO DI OPERAZIONE**  
Usato per selezionare il modo di operazione.
3. **PULSANTI IMPOSTAZIONE TEMPERATURA AMBIENTE**  
Usato per selezionare la temperatura ambiente.
4. **SELETTORE VELOCITA' VENTILATORE INTERNO**  
Usato per selezionare la velocità del ventilatore su quattro velocità - bassa, media, alta, o CAOS.
5. **RAFFREDDAMENTO A GETTO**  
Usato per avviare o arrestare il raffreddamento veloce. (Il raffreddamento veloce ha la ventola in funzione ad altissima velocità nel modo refrigerante.)
6. **PULSANTE OSCILLAZIONE CAOS**  
Usato per avviare e arrestare il movimento delle feritoie di ventilazione ed impostare la direzione desiderata del flusso d'aria.
7. **PULSANTI TEMPORIZZATORE ACCESO/SPENTO**  
Usato per impostare i tempi di avviamento e arresto del funzionamento. (Vedere a pagina 24)
8. **PULSANTI PER L'IMPOSTAZIONE DEL OROLOGIO**  
Usato per regolare i tempi di esercizio. (Vedere a pagina 24)
9. **PULSANTI DI IMPOSTAZIONE/CANCELLAZIONE TEMPORIZZATORE**  
Usato per impostare i tempi di esercizio desiderati e per cancellare il funzionamento del Temporizzatore. (Vedere a pagina 24)
10. **PULSANTE MODO AUTOMATICO SONNO**  
Usato per impostare il funzionamento Automatico Modo Risparmio. (Vedere a pagina 24)
11. **PULSANTE PER LA CIRCOLAZIONE DELL'ARIA**  
Usato per far circolare l'aria dell'ambiente senza riscaldare o raffreddare. (accende e spegne il ventilatore interno). (Vedere a pagina 25)
12. **PULSANTE DI CONTROLLO DELLA TEMPERATURA DELL'AMBIENTE**  
Usato per controllare la temperatura dell'ambiente.
13. **NEO PLASMA(OPZIONALE)**  
Usato per avviare o interrompere la funzione di purificazione al plasma. (Vedere a pagina 22)
14. **PULSANTE DI CONTROLLO DIREZIONE FLUSSO D'ARIA ORIZZONTALE (NON SU TUTTI I MODELLI)**  
Viene usato per impostare la direzione desiderata del flusso d'aria orizzontale. (fare riferimento a pagina 19)
15. **PULSANTE AZZERAMENTO**  
Usato prima di impostare nuovamente il tempo o dopo aver sostituito le batterie.
16. **BOTTONE 2<sup>nd</sup> F**  
Adoperato prima per usare i regimi colorati in blu in basso alla tastiera. (Vedere a pagina 23)
17. **PULIZIA AUTOMATICA (OPZIONALE)**  
Consente di impostare la modalità Pulizia automatica.



## Operazione di refrigerazione

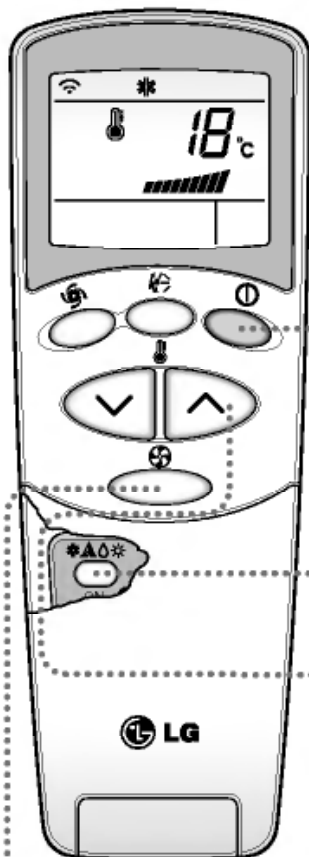

- 1** Premere il pulsante Avviamento/Arresto. Il gruppo risponde con un bip.



- 2** Aprire lo sportello sul comando a distanza. Per selezionare l'**operazione di Refrigerazione**, premere il pulsante Selezione Modo Operazione. Ogni volta che viene premuto il pulsante, il modo operazione viene spostato nella direzione della freccia.

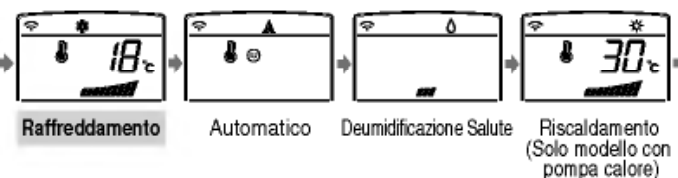

- 3** Chiudere lo sportello sul telecomando. Impostare la temperatura sotto a quella dell'ambiente. La temperatura può essere impostata su un'escursione da 18°C ~ a 30°C ad incrementi di 1°C.



- 4** Impostare nuovamente la velocità della ventola con lo sportello del telecomando ancora chiuso. È possibile selezionare una di quattro velocità della ventola, bassa, media, alta, o CAOS. Ogni volta che viene premuto il pulsante, la velocità della ventola scatta a quella successiva.



### Vento naturale utilizzando la logica CHAOS

- Al fine di ottenere una sensazione più fresca che dalla velocità della ventola, premere il Selettore Velocità Ventola ed impostare sul modo CAOS. Con questo modo il vento soffia come una brezza normale variando automaticamente la velocità della ventola seguendo la logica CHAOS.

**⚠ Funzionamento automatico (solo modello con raffreddamento).**

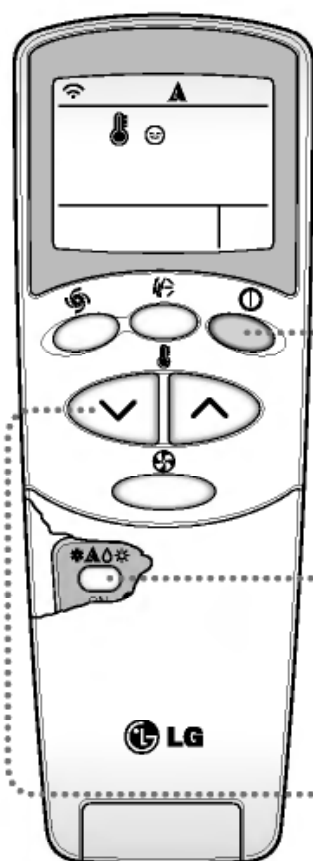

**1** Premere il pulsante Avviamento/Arresto. Il gruppo risponde con un bip.



**2** Aprire lo sportello sul comando a distanza. Per selezionare **Funzionamento Automatico** premere il pulsante Selezione Modo Operazione. Ogni volta che viene premuto il pulsante, il modo operazione viene spostato nella direzione della freccia.

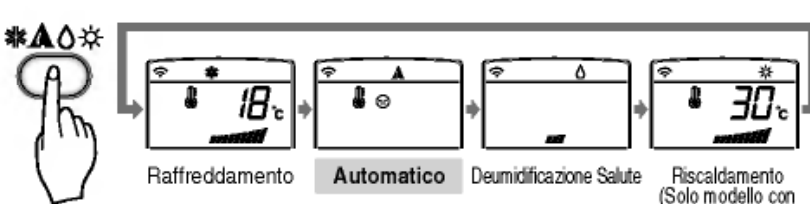

**3** La temperatura e la velocità della ventola vengono impostate automaticamente dai controlli elettronici basati sulla temperatura attuale dell'ambiente. Se volete modificare la temperatura impostata, chiudere lo sportello del telecomando e premere i pulsanti di Impostazione Temperatura Ambiente. Maggiore è il fresco o il caldo che sentite, maggiori saranno le volte (fino a due volte) che dovrete premere il pulsante. La temperatura impostata verrà quindi modificata automaticamente.



Per aumentare la temperatura

Per diminuire la temperatura

**Durante il Funzionamento Automatico:**

- ❑ Non è possibile modificare la velocità del ventilatore interno. È già stata impostata dalla regola Fuzzy.
- ❑ Se l'impianto non funziona come desiderato, passare manualmente ad un altro modo. L'impianto non passerà automaticamente dal modo refrigerante al modo riscaldamento, o dal modo riscaldamento al modo refrigerante, questo passaggio deve essere effettuato manualmente.
- ❑ Durante il Funzionamento Automatico, se premete il pulsante di Avviamento/Arresto della direzione del Flusso Aria, le feritoie orizzontali oscillano automaticamente verso l'alto e verso il basso. Se volete interrompere la funzione di oscillazione automatica, premere nuovamente il pulsante di oscillazione caos.



## Funzionamento a Commutazione automatica (solo il modello con pompa calore)

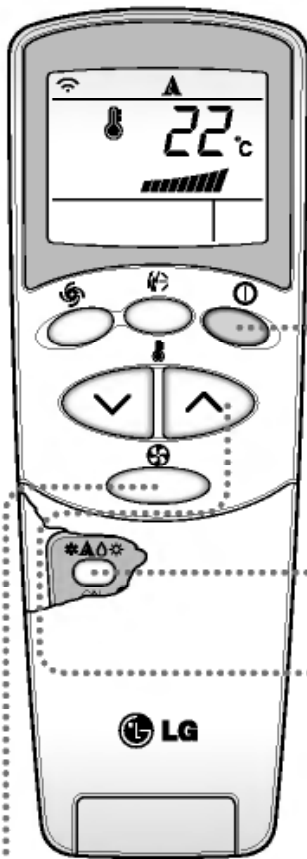

- 1** Premere il pulsante Avvio/Stop. L'unità risponde con un segnale acustico.



- 2** Aprire lo sportello del telecomando. Selezionare **Funzionamento a Commutazione automatica**, premere il pulsante di selezione della modalità di funzionamento. Ogni volta che il pulsante viene premuto, la modalità di funzionamento cambia nella direzione della freccia.

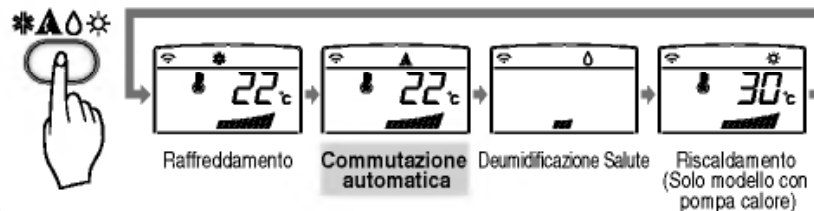

- 3** Chiudere lo sportello del telecomando. Impostare una temperatura inferiore rispetto alla temperatura del locale. La temperatura può essere impostata nell'arco della gamma da 18°C a 30°C, con incrementi di 1°C.



- 4** Impostare la velocità della ventola con lo sportello del telecomando ancora chiuso. È possibile selezionare la velocità della ventola in quattro configurazioni: bassa, media, alta e CAOS. Ogni volta che si preme il pulsante, la modalità di velocità della ventola cambia.



### **Durante il Funzionamento a Commutazione Automatica**

- Il condizionatore d'aria cambia automaticamente la modalità di funzionamento per conservare la temperatura interna. Quando la temperatura del locale cambia di più di  $\pm 2^\circ\text{C}$  al confronto con la temperatura di impostazione, la modalità di Funzionamento a Commutazione Automatica conserva la temperatura del locale entro la gamma  $\pm 2^\circ\text{C}$  della temperatura di impostazione.

## Funzionamento Deumidificazione Salute

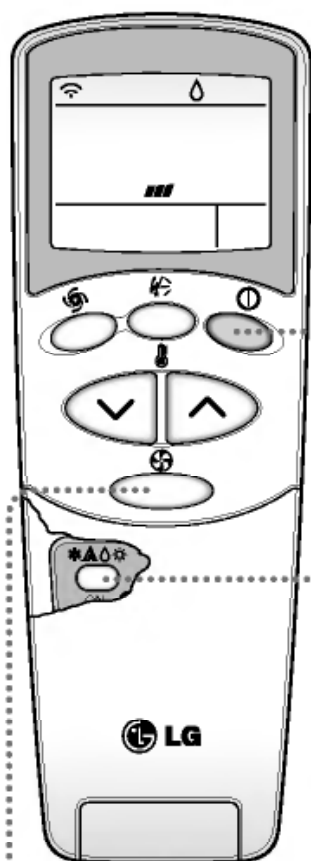

- 1** Premere il pulsante Avviamento/Arresto. Il gruppo risponde con un bip.



- 2** Aprire lo sportello sul comando a distanza. Per selezionare **Funzionamento Deumidificazione Salute** premere il pulsante Selezione Modo Operazione. Ogni volta che viene premuto il pulsante, il modo operazione viene spostato nella direzione della freccia.



- 3** Impostare nuovamente la velocità della ventola con lo sportello del telecomando ancora chiuso. È possibile selezionare una di quattro velocità della ventola, bassa, media, alta, o CAOS. Ogni volta che viene premuto il pulsante, la velocità della ventola scatta a quella successiva.



### **Vento naturale utilizzando la logica CHAOS**

- Al fine di ottenere una sensazione più fresca che dalla velocità della ventola, premere il Selettore Velocità Ventola ed impostare sul modo CAOS. Con questo modo il vento soffia come una brezza normale variando automaticamente la velocità della ventola seguendo la logica CHAOS.

### **Durante il Funzionamento Deumidificazione Salute:**

- Quando selezionate il modo deumidificazione salute con il pulsante selettore, il Condizionatore d'aria avvia il funzionamento nel modo deumidificazione, impostando automaticamente la temperatura dell'ambiente, ed il volume del flusso aria alle condizioni ottimali per la deumidificazione basate sulla temperatura dell'ambiente correntemente rilevata.  
Comunque in questo caso la temperatura impostata non viene visualizzata sul telecomando e non possibile neanche controllare la temperatura dell'ambiente.
- Nella funzione di deumidificazione salute, il volume del flusso d'aria viene impostato automaticamente all'algoritmo di ottimizzazione che corrisponde allo stato della temperatura ambiente corrente e rende le condizioni dell'ambiente salutarie e confortevoli anche quando la stagione è molto umida.

## Funzionamento Riscaldamento (solo il modello con pompa calore)

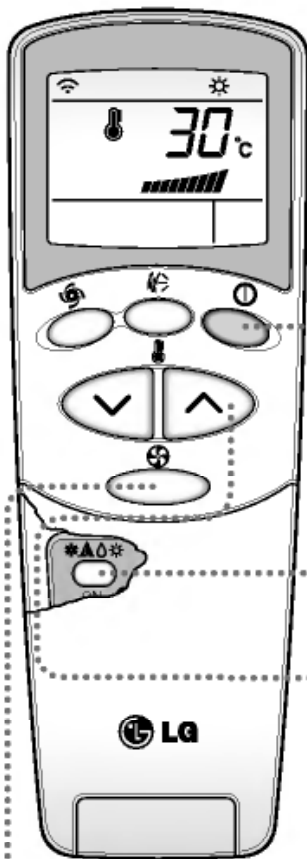

- 1** Premere il pulsante Avviamento/Arresto. Il gruppo risponde con un bip.



- 2** Aprire lo sportello sul comando a distanza. Per selezionare **Funzionamento Riscaldamento**, premere il pulsante Selezione Modo Operazione. Ogni volta che viene premuto il pulsante, il modo operazione viene spostato nella direzione della freccia.

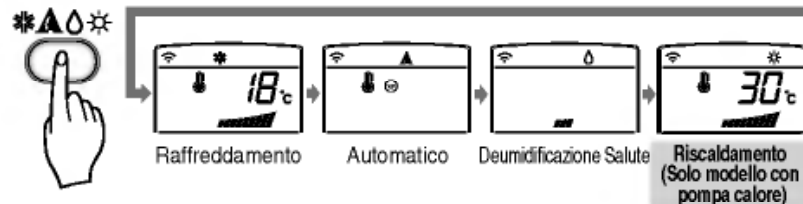

- 3** Chiudere lo sportello sul telecomando. Impostare la temperatura sotto a quella dell'ambiente. La temperatura può essere impostata su un'escursione da 16°C- 30°C ad incrementi di 1°C.

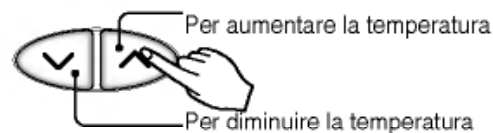

- 4** Impostare nuovamente la velocità della ventola con lo sportello del telecomando ancora chiuso. È possibile selezionare una di quattro velocità della ventola, bassa, media, alta, o CHAOS. Ogni volta che viene premuto il pulsante, la velocità della ventola scatta a quella successiva.

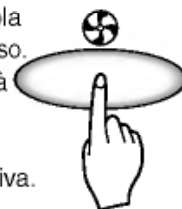

### **Vento naturale utilizzando la logica CHAOS**

- Al fine di ottenere una sensazione più fresca che dalla velocità della ventola, premere il Selettore Velocità Ventola ed impostare sul modo CAOS. Con questo modo il vento soffia come una brezza normale variando automaticamente la velocità della ventola seguendo la logica CHAOS.

## Funzionamento Refrigerazione a Getto

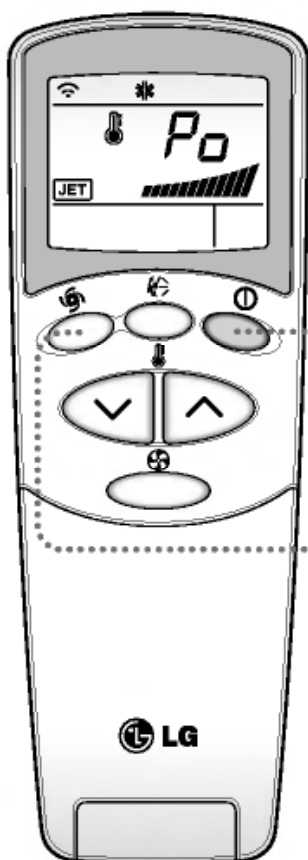

**1** Premere il pulsante Avviamento/Arresto. Il gruppo risponde con un bip.



**2** Premere il Pulsante **Refrigerazione a Getto** per attivare il modo refrigerazione super veloce e il gruppo funzionerà con la ventola attivata ad alta velocità nel modo refrigerazione per 30 minuti.



**3** Per cancellare il modo **Refrigerazione a Getto**, premere il pulsante Refrigerazione a Getto nuovamente o il pulsante velocità della ventola o il pulsante di impostazione della temperatura ambiente e il gruppo funzionerà nel modo refrigerazione ventola ad alta velocità.

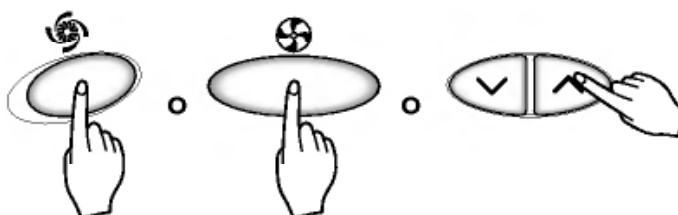

### AVVISO

- ❑ Con la funzione REFRIGERAZIONE A GETTO in qualsiasi momento, il condizionatore d'aria si avvia sotto all'aria fredda ad altissima velocità per 30 minuti impostando automaticamente la temperatura ambiente a 18°C. Viene usato per raffreddare l'ambiente in poco tempo nel periodo estivo. Nel modo pompa calore o nero fuzzy, al funzione di refrigerazione super veloce non è disponibile.
- ❑ Per tornare al modo refrigerante normale dal modo Refrigerazione Getto, bisogna premere il pulsante di selezione modo operativo, il pulsante selezione volume flusso aria o il pulsante di impostazione temperatura oppure premere nuovamente il pulsante di refrigerazione super veloce.

## Funzionamento riscaldamento a getto (Jet)(opzionale)

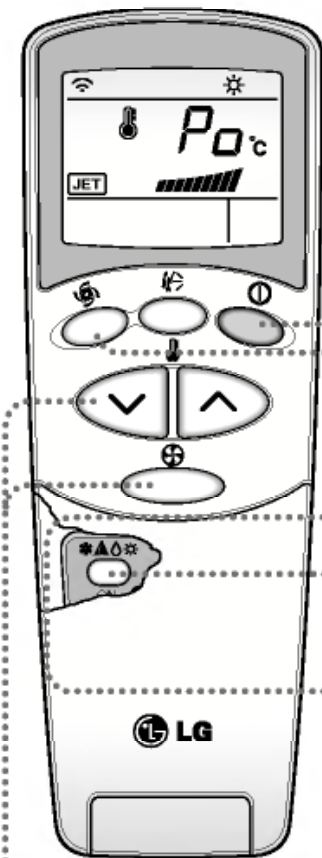

- 1** Premere il tasto Avvio/Arresto. Il condizionatore d'aria emette un segnale acustico.



- 2** Aprire il portello del telecomando. Per selezionare la funzione Riscaldamento.

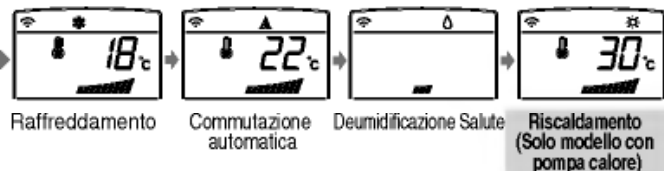

- 3** Premere il pulsante **Riscaldamento rapido (Jet)** per avviare il riscaldamento a velocità elevata. L'unità funzionerà ad altissima velocità in modalità riscaldamento per 60 minuti.



- 4** Per disattivare il modo **Riscaldamento rapido**, premere il pulsante corrispondente, il pulsante per la selezione della velocità oppure premere nuovamente il pulsante per l'impostazione della temperatura della stanza. L'unità funzionerà ad alta velocità in modalità riscaldamento.

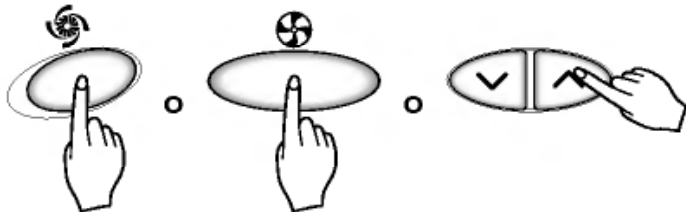

### AVVISO

- ❑ Durante il funzionamento in Riscaldamento Rapido, in ogni momento il Condizionatore d'aria inizia a soffiare aria calda a una velocità estremamente elevata per 60 minuti impostando automaticamente la temperatura della stanza a 30°C. Questa funzione è utile per aumentare rapidamente la temperatura della stanza durante il freddo invernale.  
In modalità raffreddamento, deumidificazione salubre o commutazione automatica, la funzione di Riscaldamento rapido non è utilizzabile.
- ❑ Per tornare al modo riscaldamento normale dal modo RISCALDAMENTO RAPIDO, è sufficiente premere il pulsante per la selezione del modo operativo, il pulsante per la selezione del flusso aria, il pulsante per l'impostazione della temperatura oppure il pulsante RISCALDAMENTO RAPIDO.



## Solo funzionamento con depurazione dell'aria al NEO PLASMA

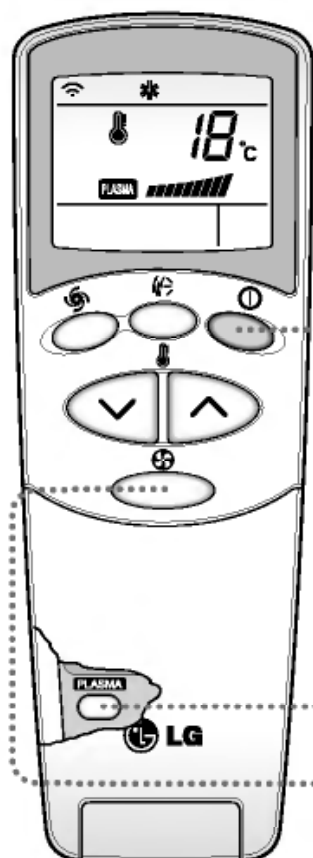

- 1** Premere il pulsante di Avviamento/Arresto.  
L'unità risponde con un bip.



- 2** Aprire lo sportello sul comando a distanza. Premere il pulsante di ACCENSIONE/ARRESTO per la procedura di purificazione dell'aria al PLASMA.  
La procedura viene avviata quando il pulsante viene premuto e si ferma quando il pulsante viene premuto di nuovo.



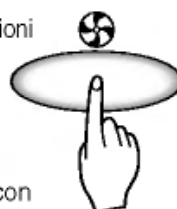

- 3** Impostare nuovamente la velocità della ventola con lo sportello del telecomando ancora chiuso. Potete selezionare la velocità della ventola da quattro posizioni bassa, media, alta o CAOS. Ogni volta che viene premuto il pulsante, si passa al modo velocità della ventola successivo.

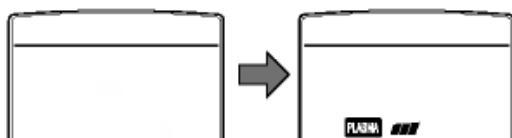

\* Procedura di purificazione dell'aria (PLASMA) con refrigerazione, riscaldamento o altre operazioni.

### Procedura di purificazione dell'aria al PLASMA solamente



Se premete il pulsante solo PLASMA, entra in funzione solamente la purificazione dell'aria al PLASMA. Poi, la velocità della ventola è bassa. Potete selezionare la velocità della ventola da quattro posizioni possibili bassa, media, alta o CAOS. Ogni volta che viene premuto il pulsante (  ) si passa al modo velocità della ventola successivo.



## Funzionamento del tasto 2nd F

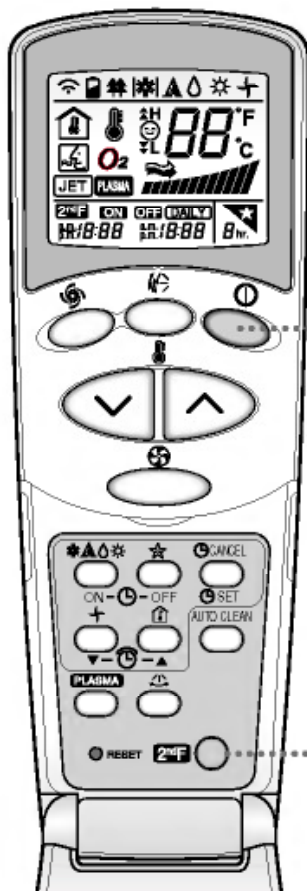

1

Premere il pulsante Avviamento/Arresto. Il gruppo risponde con un bip.



2

Aprire il coperchio del controllo a distanza e premere il bottone 2<sup>nd</sup> Function per attivare le funzioni colorate in blu in basso alla tastiera.

(Verificare le indicazioni sulla seconda funzione del controllo a distanza sullo schermo.)

Questi bottoni fanno funzionare il timer come segue:

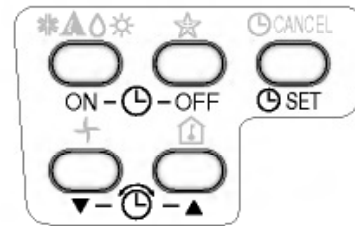

3

La seconda funzione va via in breve tempo automaticamente oppure quando il bottone viene premuto di nuovo.

**Per ulteriori dettagli, verificare le funzioni sulla pagina seguente.**

## Caratteristiche aggiuntive

### ★ Modo Risparmio



1. Premere il pulsante Modo Risparmio Automatico per impostare l'ora in cui volete che il gruppo si spenga automaticamente.
2. Il Temporizzatore viene programmato a incrementi di un ora premendo il pulsante Modo Risparmio Automatico da 1 a 7 volte. Il modo risparmio è disponibile da 1 a 7 volte. Per modificare il periodo di tempo in periodi di un ora, premere il Pulsante Modo Risparmio puntando verso il condizionatore d'aria.
3. Assicurarsi che la spia LED del Modo Risparmio Automatico si accenda.  
Per cancellare il Modo Risparmio, premere il pulsante Modo Risparmio Automatico varie volte fino a quando la stella (★) non scompare dal display di funzionamento.

**AVVISO** Il Modo Risparmio funzionerà con la velocità bassa della ventola (refrigerazione) o velocità lento della ventola (solamente la pompa calore) per un funzionamento silenzioso durante il sonno.

**Modo Refrigerazione:** la temperatura aumenterà automaticamente di 1°C nei 30 minuti seguenti e 2°C in un ora per un sonno confortevole.

### 🕒 Impostazione del Tempo

1. L'ora può essere impostata una volta premuto il pulsante di azzeramento (reset) Se avete appena inserito le batterie, il pulsante Azzeramento deve essere premuto per azzerare l'ora. Premere il pulsante Avviamento/Arresto.
2. Premere il bottone 2<sup>nd</sup> F e verificare se appare l'icona 2<sup>nd</sup> F
3. Premere i pulsanti di Impostazione Tempo fino a quando il tempo desiderato non sia stato impostato.
4. Premere il pulsante IMPOSTAZIONE Temporizzatore.

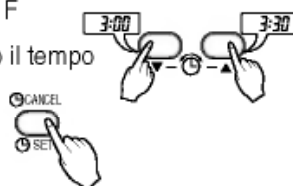

**AVVISO** Controllare l'indicatore per l'indicazione A.M (antimeridiano) e P.M (pomeridiano)

### 🕒 Avviamento Ritardato/Arresto Programmato

1. Verificare che il tempo sia correttamente visualizzato sul telecomando.
2. Premere il bottone 2<sup>nd</sup> F
3. Premere i pulsanti Acceso/Spento del temporizzatore per accendere o spegnere il Temporizzatore.
4. Premere i pulsanti di impostazione del Temporizzatore fino a quando non sia stato impostato il tempo desiderato.
5. Per fissare il tempo scelto premere il bottone Timer SET (aggiustamento temporizzatore)

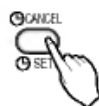

#### Per cancellare l'impostazione del temporizzatore.

Verificare se l'icona 2<sup>nd</sup> F sia spenta.

Premere il pulsante Cancella Temporizzatore mentre si punta il telecomando in direzione del ricevitore del segnale. (La spia luminosa del temporizzatore sul condizionatore d'aria e sul telecomando si spegnerà.)



**AVVISO** selezionare uno dei quattro tipi di funzionamento che seguono.

Con il gruppo in funzione

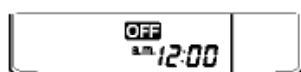

Temporizzatore Avviamento Ritardato Spento

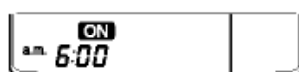

Temporizzatore Avviamento Ritardato Acceso

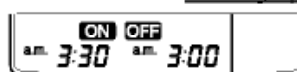

Temporizzatore Avviamento Ritardato Spento e Acceso

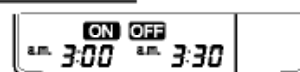

Temporizzatore Avviamento Ritardato Acceso e Spento



## Controllo di direzione del flusso d'aria

Il flusso d'aria diretto verso l'alto/basso e verso destra/sinistra può essere regolato tramite il telecomando



Premere il tasto Start/Stop per avviare l'unità

Premere il tasto Chaos Swing, e i deflettori inizieranno a muoversi dinamicamente



Premere di nuovo il tasto, e i deflettori si fermeranno. Dopo un'attesa di 30 minuti, i deflettori torneranno automaticamente nella loro posizione di massimo deflusso d'aria.

## Modo Circolazione Aria

Regola la circolazione dell'aria nell'ambiente senza ne scaldare ne refrigerare.

1. Premere il pulsante Avviamento /Arresto, il gruppo risponde con un bip.
2. Aprire lo sportello del telecomando. Premere il pulsante Circolazione Aria. Chiudere lo sportello sul telecomando. Adesso ogni qualvolta che premete il Selettore Velocità Ventola Interno, la velocità della ventola passa da bassa velocità a CHAOS e nuovamente a bassa.

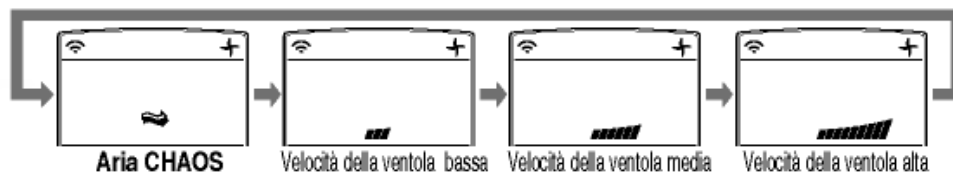

### AVVISO

**L'Aria CHAOS:** economizza sul consumo di corrente ed evita la refrigerazione eccessiva. La velocità della ventola viene modificata automaticamente da media a bassa o viceversa a seconda della temperatura dell'ambiente.

## Pulizia automatica (opzione)

AUTO CLEAN



1. Ogni volta che si preme il pulsante di pulizia automatica, la funzione viene pianificata e annullata.
2. La funzione di pulizia automatica funziona prima e dopo la modalità di raffreddamento o deumidificazione. Per maggiori informazioni, vedere i punti seguenti.
3. Quando l'unità viene avviata dopo la pianificazione della pulizia automatica, la funzione di avvio raffreddamento si attiva e la ventola si avvia dopo 20 secondi.
4. Quando si preme il pulsante di Avvio/Stop per spegnere l'unità dopo aver pianificato la funzione di pulizia automatica, il condizionatore d'aria fa circolare l'aria interna nella modalità di pulizia automatica senza alcuna operazione di raffreddamento o deumidificazione. Per il modello a solo raffreddamento la durata è di 30 minuti, mentre per il modello con pompa di calore è di 16 minuti.
5. Se si preme nuovamente il pulsante di pulizia automatica durante il funzionamento del prodotto, la funzione di pulizia automatica sarà annullata.

### AVVISO

- ❑ Durante la funzione di pulizia automatica è possibile rimuovere le tracce di umidità che restano nelle unità interne dopo il funzionamento come raffreddamento o deumidificazione.
- ❑ Durante la funzione di pulizia automatica, sono disponibili solo i tasti di accensione/spegnimento, Plasma e pulizia automatica.

## Funzionamento Manuale

Procedure di funzionamento impiegate quando non è possibile utilizzare il telecomando.  
Il funzionamento viene avviato quando viene premuto il pulsante.  
Se si desidera interrompere l'esecuzione, premere nuovamente il pulsante.

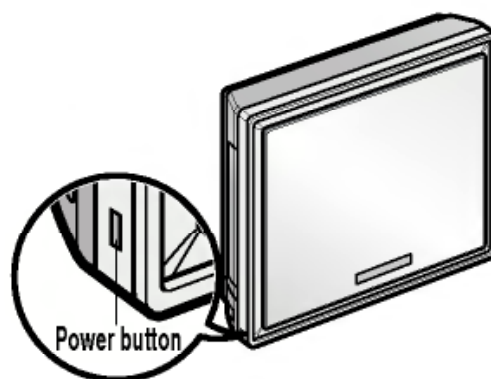

	Modello refrigerante	Modello Pompa Calore		
		Temp. Amb. $\geq 24^{\circ}$	$21^{\circ} \leq$ Temp. Amb. $< 24^{\circ}$	Temp. Amb. $< 21^{\circ}$
Modo Funzionamento	Refrigerazione	Refrigerazione	Deumidificazione Salute	Riscaldamento
Velocità Ventola Interno	Alta	Alta	Alta	Alta
Temperatura Impostata	$22^{\circ}$	$22^{\circ}$	$23^{\circ}$	$24^{\circ}$

### Funzionamento di prova

Durante il FUNZIONAMENTO DI PROVA, l'unità lavora nel modo raffreddamento con ventilatore ad alta velocità a prescindere dalla temperatura dell'ambiente e viene azzerato dopo 18 minuti.

Durante il funzionamento di prova, il segnale del telecomando viene ricevuto, e l'unità funziona quando viene impostato il telecomando. Se si desidera usare questa procedura aprire il pannello frontale verso l'alto e tenere premuto il pulsante ON/OFF per 3~5 secondi, il cicalino emetterà 1 bip.

Se si desidera interrompere l'esecuzione, premere nuovamente il pulsante.

## AUTO RESTART

Quando torna la corrente dopo un'interruzione, il Funzionamento in Nuovo Avviamento Automatico è la funzione che riporta le procedure di funzionamento su quelle precedenti all'interruzione.

Pertanto non è necessario attivare questa funzione usando una chiave o premendo un bottone.

Nella modalità iniziale, il ventilatore funziona a bassa velocità ed il compressore si avvia dopo 2.5~3 minuti.

Quando il compressore si avvia, anche la velocità della ventola riprende la modalità precedentemente impostata.

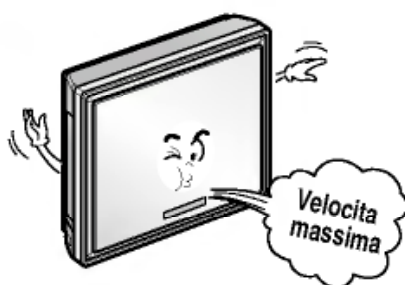

### Informazioni Utili

Velocità della ventola e capacità refrigerante

La capacità refrigerante indicata nelle specifiche e il valore quando la velocità della ventola viene impostata su massimo, e la capacità è inferiore con velocità della ventola impostate a minima o media.

Si consiglia la velocità massima quando si desidera refrigerare velocemente la stanza.

## AVVISO

LA FUNZIONE DI RIAVVIO AUTOMATICO PER IMPOSTAZIONE PREDEFINITA È ABILITATA.

TUTTAVIA, L'UTENTE PUÒ IMPOSTARLA SEGUENDO LE ISTRUZIONI NEL SEGUITO.

### PER DISABILITARE LA FUNZIONE

- TENERE PREMUTO IL PULSANTE ON/OFF PER 6 SECONDI, IL CICALINO EMETTERÀ 2 BIP E LA SPIA LUMINOSA (1) LAMPEGGERÀ 4 VOLTE.

### PER ABILITARE LA FUNZIONE

- TENERE PREMUTO IL PULSANTE ON/OFF PER 6 SECONDI, IL CICALINO EMETTERÀ 2 BIP E LA SPIA LUMINOSA (1) LAMPEGGERÀ 4 VOLTE.

# Manutenzione e controlli

## Unita Interna

**ATTENZIONE:** Spegnere il sistema prima di pulire. Per pulire strofinare con un panno morbido e asciutto. Non usare sbiancanti o abrasivi.

**AVVISO** L'alimentazione deve essere scollegata prima di procedere con la pulizia dell'unità interna.

### Filtro depuratore d'aria

I filtri d'aria dietro la griglia anteriore devono essere ispezionati e puliti ogni 2 settimane o più spesso se necessario.

1. Sollevare il pannello frontale e fissarlo in alto.

Dopo aver leggermente sollevato la linguetta del filtro, estrarre lentamente il filtro.

**AVVISO** Pulire il filtro solo dopo aver spento il condizionatore d'aria.

2. Pulire il filtro con un aspirapolvere o con acqua calda e sapone.

- Se la quantità di sporco è molto elevata, lavare il condizionatore d'aria con una soluzione detergente e acqua tiepida.
- Non usare acqua ad una temperatura superiore a 40°C per evitare di deformare il condizionatore d'aria.

3. Dopo avere lavato il condizionatore d'aria con acqua, lasciarlo asciugare bene all'ombra.

4. Rimontare il filtro aria.

❑ Non usare mai quanto segue:

- Acqua più calda di 40°C  
Questo potrebbe causare deformazione e/o discolorazione.
- Sostanze volatili  
Queste potrebbero danneggiare le superfici del condizionatore di aria.

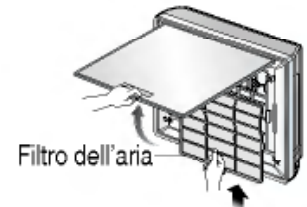
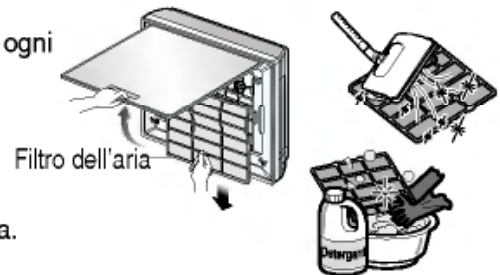

ITALIANO

## Unita Esterna

Le serpentine di scambio calore e le prese d'aria del pannello dell'unità esterna devono essere controllate regolarmente. Se intasate da sporcizia o fuliggine, si possono far pulire professionalmente con vapore sia le serpentine che le prese d'aria.

**AVVISO** Serpentine sporche o intasate riducono l'efficienza del sistema e portano a costi operativi più elevati.

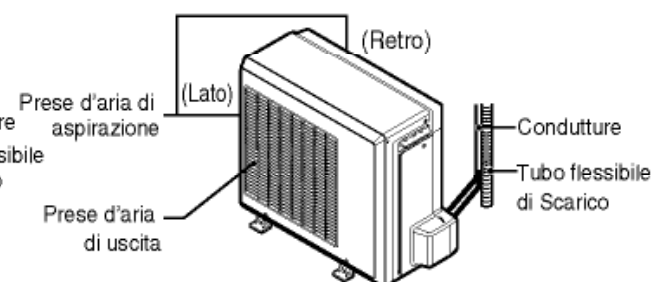
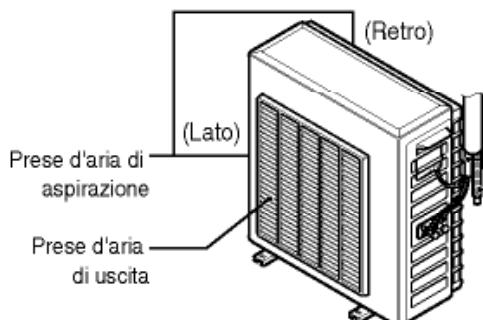
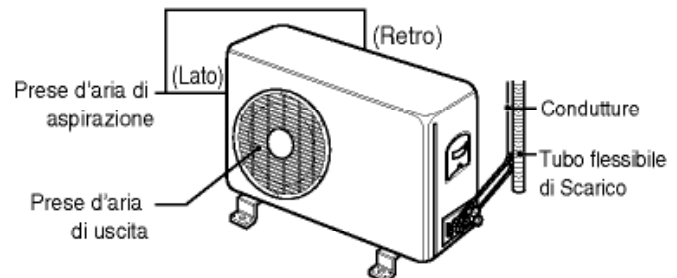

## Pulizia del filtro

- Intervallo d'uso consigliato : Circa 3 mesi.

1. Sollevare il pannello frontale e fissarlo in alto e spingere il filtro dell'aria.

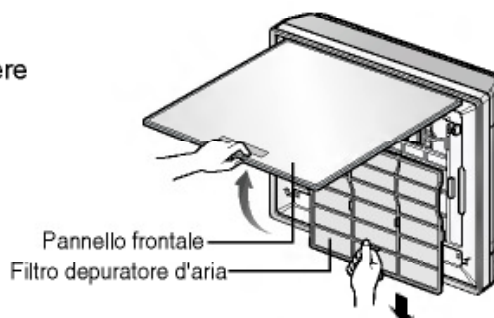

2. Rimuovere il filtro al Plasma.



**AVVERTENZA: Non toccare il filtro al PLASMA prima di 10 secondi dall'apertura della griglia interna, potrebbe causare scossa elettrica.**

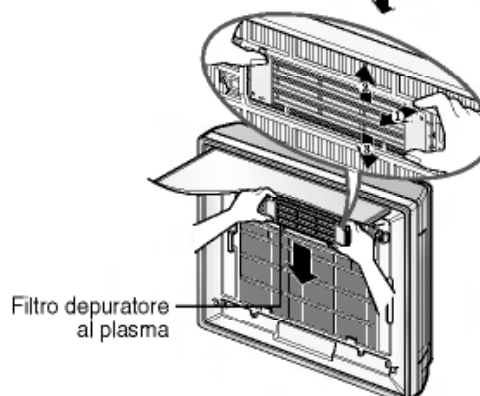

3. Immergere i filtri al plasma in detergente neutro per 1~2 ore poi toglierli.

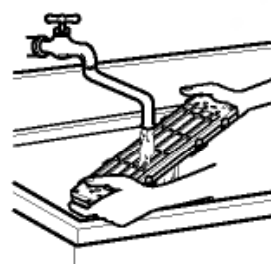

4. Reinscrivere il filtro al plasma dopo averlo asciugato perfettamente all'ombra.  
Ora inserire il filtro dell'aria e chiudere il pannello frontale completamente inserendo i ganci.

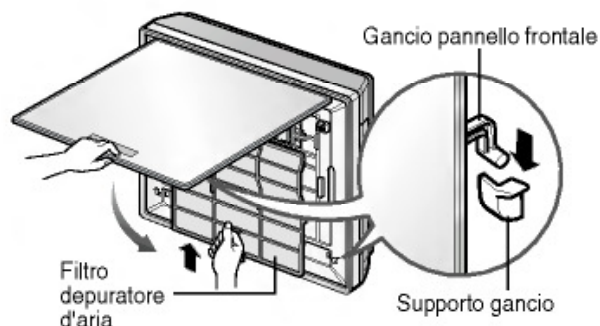
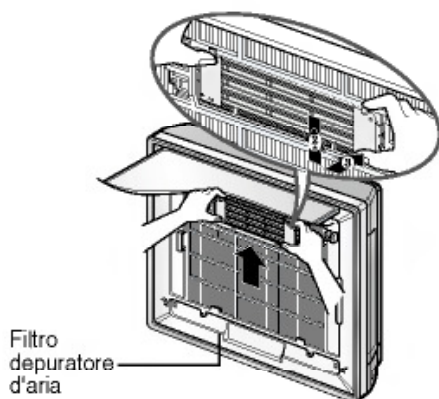

## Problemi comuni e soluzioni

### Prima di rivolgersi all'assistenza

Se si verificano problemi con il condizionatore d'aria, leggere le seguenti informazioni e provare a risolvere il problema. Se non si riesce a trovare una soluzione, spegnere il condizionatore e contattare il rivenditore.

#### Il condizionatore non funziona

1. Accertarsi che il condizionatore d'aria sia inserito in una presa valida.
2. Controllare il fusibile o l'interruttore del circuito.
3. Verificare che la tensione non sia insolitamente alta o bassa.

#### L'aria non è sufficientemente fredda sulla base delle impostazioni di raffreddamento

1. Accertarsi che le impostazioni di temperatura siano corrette.
2. Verificare che il filtro dell'aria non sia ostruito dalla polvere. In caso affermativo, sostituire il filtro.
3. Accertarsi che il flusso d'aria proveniente dall'esterno non sia ostruito e che vi sia uno spazio di oltre 50 cm tra il retro del condizionatore e la parete o le recinzioni dietro di essa.
4. Chiudere tutte le porte e le finestre, e controllare la presenza di qualsiasi sorgente di calore nella stanza.



Prima di rivolgersi all'assistenza, rivedere il seguente elenco di problemi comuni e soluzioni.

#### Il condizionatore d'aria sta funzionando normalmente quando:

- Si sentono rumori di colpi secchi. Questi sono causati dall'aspirazione dell'acqua da parte della ventola in giorni piovosi o in condizioni altamente umide. Questa funzione è progettata per aiutare a rimuovere l'umidità nell'aria e a migliorare l'efficienza del raffreddamento.
- Si sentono scatti nel termostato. Questi sono causati dall'avvio e dall'arresto del ciclo del compressore.
- Si vede acqua gocciolare dal retro dell'unità. È possibile che si raccolga dell'acqua nella coppa della base in condizioni di elevata umidità o in giorni piovosi. Quest'acqua trabocca e gocciola dal retro dell'unità.
- Si sente la ventola in azione mentre il compressore è silenzioso. Si tratta di una caratteristica di funzionamento normale.

## Problemi comuni e soluzioni

È possibile che il condizionatore d'aria stia funzionando in maniera anomala quando:

Problema	Possibili cause	Cosa fare
Il condizionatore non si avvia	■ Il condizionatore è scollegato.	• Accertarsi che la spina del condizionatore d'aria sia inserita completamente nella presa.
	■ Il fusibile si è fuso/l'interruttore del circuito è scattato.	• Controllare il fusibile di casa/la cassetta dell'interruttore del circuito, quindi sostituire il fusibile o ripristinare l'interruttore.
	■ Manca la corrente.	• Se manca la corrente, passare in modalità spento (Off). Al ripristino della corrente, attendere 3 minuti per riavviare il condizionatore per evitare che scatti l'interruttore del circuito a causa del sovraccarico del compressore.
Il condizionatore non raffredda come dovrebbe	■ Il flusso d'aria è ostruito.	• Accertarsi che non vi siano persiane, tende o mobili che ostruiscono la parte anteriore del condizionatore d'aria.
	■ Il termostato potrebbe non essere stato impostato sufficientemente alto.	• Posizionare la manopola nella posizione più alta. L'impostazione più alta fornisce il raffreddamento massimo.
	■ Il filtro dell'aria è sporco.	• Pulire il filtro almeno ogni 2 settimane. Vedere la sezione relativa alla manutenzione.
	■ La stanza potrebbe essere troppo calda.	• Quando il condizionatore è attivato per la prima volta, occorre un po' di tempo per raffreddare la stanza.
	■ C'è una fuga di aria fredda.	• Verificare la presenza di forni aperti, fughe d'aria, o altri elementi di perdita.
Il condizionatore si ghiaccia	■ Le serpentine di raffreddamento sono ghiacciate.	• Vedere il punto Il condizionatore si ghiaccia.
	■ Il ghiaccio blocca il flusso dell'aria e impedisce il raffreddamento della stanza operato dal condizionatore.	• Impostare il controllo modalità a F alto (High F) o Alto raffreddamento (High Cool) con termostato a 1 o 2.

\* È possibile fare riferimento al programma Energy Star in dettaglio all'indirizzo Internet [www.energystar.gov](http://www.energystar.gov).