



Le caratteristiche del vostro nuovo climatizzatore

Indice

Frescura per l'Estate

Per i giorni afosi e per le notti calde dell'estate non esiste soluzione migliore che raffrescare la vostra abitazione. Il vostro nuovo climatizzatore split potrà porre fine ai disagi diurni e notturni dovuti alla calura estiva rendendo confortevole l'ambiente in cui vivete. Grazie ad esso da questo momento avete vinto la battaglia contro la calura estiva.

Economia d'Uso

Il vostro nuovo climatizzatore split non solo è in grado di raffrescare potentemente l'ambiente in cui è installato, ma, grazie ad un evoluto sistema a "Pompa di Calore" potrà anche riscaldarlo d'inverno con grande efficienza. Grazie a questa tecnologia, che è infatti energeticamente efficiente fino a tre volte in più di un tradizionale sistema di riscaldamento elettrico, vi sarà quindi possibile ottenere ulteriori risparmi sui costi d'esercizio. Con un solo apparecchio risolverete per tutto l'anno ogni problema di climatizzazione.

Un Design Adatto per Ogni Esigenza

Il design elegante ed armonioso dell'apparecchio che avete acquistato esalta l'estetica del locale in cui è installato soddisfacendo ogni esigenza in fatto di architettura di interni. La sua colorazione particolarmente soft e la sua linea a spigoli arrotondati costituiscono un tocco di classe per ogni locale. La funzionalità e l'estetica del vostro nuovo climatizzatore vi permetteranno di vivere perfettamente a vostro agio.

Funzione good'sleep

Durante le ore dedicate al riposo notturno la funzione **good'sleep** consente sia l'ottenimento di una temperatura di massimo comfort e di una silenziosità ottimale che il conseguimento di un buon risparmio di energia.

Precauzioni per la sicurezza	3
Verifiche prima dell'uso	10
Nomenclatura dei componenti	11
Nomenclatura dei componenti del telecomando	12
Funzioni di base	14
Controllo della direzione di mandata	16
Uso della funzione Turbo	16
Modalità good'sleep	17
Impostazione del Timer On/Off.....	18
Uso della funzione Smart Saver	19
Uso della funzione the Quiet	20
Uso della funzione Auto Clean	20
Pulizia del climatizzatore	21
Manutenzione del climatizzatore	23
Diagnosi delle anomalie	24

Questo apparecchio è risultato conforme alla Direttiva sulla Bassa Tensione (2006/95/EC) ed alla Direttiva sulla Compatibilità Elettromagnetica (2004/108/EC) dell'Unione Europea.



Corretto smaltimento del prodotto (rifiuti elettrici ed elettronici)

(Applicabile nei Paesi con sistemi di raccolta differenziata)

Il marchio riportato sul prodotto, sugli accessori o sulla documentazione indica che il prodotto e i relativi accessori elettronici (quali caricabatterie, cuffia e cavo USB) non devono essere smaltiti con altri rifiuti domestici al termine del ciclo di vita. Per evitare eventuali danni all'ambiente o alla salute causati dall'inopportuno smaltimento dei rifiuti, si invita l'utente a separare il prodotto e i suddetti accessori da altri tipi di rifiuti e di riciclarli in maniera responsabile per favorire il riutilizzo sostenibile delle risorse materiali.

Gli utenti domestici sono invitati a contattare il rivenditore presso il quale è stato acquistato il prodotto o l'ufficio locale preposto per tutte le informazioni relative alla raccolta differenziata e al riciclaggio per questo tipo di materiali.

Gli utenti aziendali sono invitati a contattare il proprio fornitore e verificare i termini e le condizioni del contratto di acquisto. Questo prodotto e i relativi accessori elettronici non devono essere smaltiti unitamente ad altri rifiuti commerciali.





Precauzioni per la sicurezza

Solo leggendo attentamente questo manuale prima di utilizzare l'apparecchio è possibile sapere come gestirlo in modo sicuro ed efficiente e come trarre vantaggio dalle sue moltissime funzioni operative.

Poiché le istruzioni d'uso contenute in questo manuale sono valide per più modelli, la caratteristiche del climatizzatore in possesso del lettore potrebbero risultare leggermente differenti da quelle descritte in questa pubblicazione. Ogni dubbio è comunque chiaribile telefonando ad un Contact Center Samsung o on-line collegandosi al sito web www.samsung.com.

Simbologia utilizzata per le avvertenze di sicurezza e di allerta:

	PERICOLO	Pericolo che comporta rischio di morte o di subire infortuni gravi.	
	ATTENZIONE	Rischio potenziale di subire infortuni o di danneggiare le cose.	
	Istruzione da eseguire con attenzione.		Staccare la corrente elettrica.
	NON toccare.		NON smontare.
	Accertarsi che l'apparecchio sia collegato a terra per preesere folgorazioni.		

PER L'INSTALLAZIONE

PERICOLO

Usare il cavo elettrico con le specificazioni di corrente del prodotto o ulteriori e usare il cavo elettrico solo per questo apparecchio. Inoltre, non usare un cavo di estensione.

- ▶ L'estensione del cavo elettrico potrebbe causare una scossa elettrica o incendio.
- ▶ Non usare un trasformatore elettrico. Potrebbe causare una scossa elettrica o incendio.
- ▶ Se le condizioni del voltaggio/frequenza/corrente nominale sono differenti, potrebbe sopravvenire un incendio.

L'installazione di questo apparecchio va eseguita solo da un installatore qualificato.

- ▶ In caso contrario si correrebbero rischi di folgorazione, di incendio, di esplosioni, di infortuni o di problemi per l'apparecchio.

Installare un sezionatore ed un interruttore magnetotermico dedicati solo all'apparecchio.

- ▶ In caso contrario si correrebbero rischi di folgorazione o di incendio.

L'unità esterna va fissata in modo che i suoi componenti elettrici non risultino esposti.

- ▶ In caso contrario si correrebbero rischi di folgorazione o di incendio.





Precauzioni per la sicurezza

- ⊘ **Non installare l'apparecchio in prossimità di fonti di calore o di materiale infiammabile.**
Non installare l'apparecchio in posizioni umide, polverose o nelle quali siano presenti idrocarburi, piuttosto che direttamente esposte alla luce del sole o all'acqua (cioè alla pioggia). Non installare l'apparecchio in posizioni in cui si possano verificare fughe di gas.
 - ▶ In caso contrario si correrebbero rischi di folgorazione o di esplosione.**L'unità esterna non va installate in posizioni, come per esempio quelle elevate, dalle quali cadendo potrebbe rappresentare un pericolo.**
 - ▶ La caduta dell'unità esterna potrebbe provocare danni alle cose oppure infortuni o morte alle persone.
- ⓘ **Questo apparecchio deve avere un'appropriata messa a terra. Non mettere a terra l'apparecchio con un tubo del gas, tubo di plastica dell'acqua o linea telefonica.**
 - ▶ In caso contrario potrebbe sopravvenire una scossa elettrica, incendio ed esplosione.
 - ▶ Assicurarsi di usare una presa con messa a terra.

PER L'INSTALLAZIONE

⚠ ATTENZIONE

- ⓘ **Installare correttamente il flessibile di drenaggio per garantire un adeguato smaltimento della condensa.**
 - ▶ Se il drenaggio non avvenisse in modo adeguato la condensa potrebbe traboccare e gocciolare nel locale danneggiandone gli arredi.**Durante l'installazione dell'unità esterna occorre collegare ad essa il flessibile di drenaggio per consentire un regolare smaltimento della condensa da essa prodotta.**
 - ▶ In caso contrario durante il funzionamento invernale la condensa prodotta dall'unità esterna potrebbe traboccare danneggiando le cose. Inoltre essa potrebbe congelare e staccandosi a blocchi provocare infortuni alle persone e danni ancor più grandi alle cose.





PER L'ALIMENTAZIONE | **⚠ PERICOLO**

- ❗ Se l'interruttore è danneggiato, contattare il centro servizi più vicino.
- ⊘ Non tirare o curvare eccessivamente il cavo elettrico. Non intrecciare o annodare il cavo elettrico. Non agganciare il cavo elettrico su un oggetto metallico, non posizionare un oggetto pesante sul cavo elettrico, inserire il cavo elettrico tra gli oggetti o spingere il cavo elettrico nello spazio dietro l'apparecchio.
 - ▶ Ciò potrebbe causare una scossa elettrica o incendio.

PER L'ALIMENTAZIONE | **⚠ ATTENZIONE**

- ⚡ Aprire l'interruttore magnetotermico ogniqualvolta si preveda che l'apparecchio non verrà usato a lungo o vi sia un temporale in corso.
 - ▶ In caso contrario si correrebbero rischi di folgorazione o di incendio.

PER L'USO | **⚠ PERICOLO**

- ❗ **Contattare un Centro d'Assistenza in caso l'apparecchio subisse un allagamento.**
 - ▶ In caso contrario si correrebbero rischi di folgorazione o di incendio.
- Se l'apparecchio genera uno strano rumore, odore di bruciato o fumo, staccare la corrente immediatamente e contattare il centro servizi più vicino.**
 - ▶ In caso contrario potrebbe sopravvenire una scossa elettrica o incendio.
- In caso di perdita di gas (come il gas propano, gas GPL, ecc), ventilare immediatamente senza toccare il cavo elettrico. Non toccare l'apparecchio o il cavo elettrico.**
 - ▶ Non usare un ventilatore.
 - ▶ Una scintilla potrebbe causare un'esplosione o incendio.
- Interpellare un Centro di Assistenza in caso fosse necessario reinstallare l'apparecchio.**
 - ▶ In caso contrario si potrebbero verificare problemi per l'apparecchio e si correrebbero pericoli di perdite di condensa, di folgorazione o di incendio.
 - ▶ Interpellare preventivamente un Centro di Assistenza in caso si voglia installare l'apparecchio in luoghi particolari, come per esempio aree industriali o zone costiere caratterizzate da atmosfere molto aggressive.





Precauzioni per la sicurezza

⊘ **Non toccare l'interruttore con le mani bagnate.**

- ▶ Ciò potrebbe causare una scossa elettrica.

Non spegnere il condizionatore d'aria con l'interruttore mentre sta lavorando.

- ▶ Spegnere il condizionatore d'aria e poi riaccenderlo con l'interruttore potrebbe produrre una scintilla e causare una scossa elettrica o incendio.

Una volta rimosso, l'imballaggio dell'apparecchio deve essere conservato in un luogo non accessibile ai bimbi, in quanto il materiale usato può essere pericoloso per loro.

- ▶ Per esempio un bimbo potrebbe soffocarsi infilando la testa in uno dei sacchi di plastica utilizzati per l'imballaggio.

Non inserire nelle bocche di ingresso e di uscita aria dell'apparecchio né le dita né oggetti mentre l'apparecchio è in funzione.

- ▶ Sorvegliare specialmente i bimbi affinché non si feriscano inserendo le dita o altri oggetti nell'apparecchio.

Durante il funzionamento in riscaldamento non toccare il pannello frontale dell'apparecchio con le dita o con le mani.

- ▶ In caso contrario si correrebbero rischi di folgorazione o di scottatura.

Non inserire nelle bocche di ingresso e di uscita aria dell'apparecchio né le dita né oggetti.

- ▶ Sorvegliare specialmente i bimbi affinché non si feriscano inserendo le dita o altri oggetti nell'apparecchio.

Non scuotere, tirare o spingere l'apparecchio.

- ▶ In caso contrario si correrebbero rischi di incendio, di infortuni o di problemi per l'apparecchio.





PER L'USO

⚠ PERICOLO

- ⊘ **Non porre accanto all'apparecchio oggetti che consentano ai bimbi di scarlo.**
 - ▶ In caso contrario i bimbi potrebbero cadere subendo infortuni anche gravi.
- Verificare che il luogo d'installazione preveda un adeguato ricambio dell'aria in accordo alle normative nazionali vigenti.**
 - ▶ La mancata ventilazione del locale può provocare carenza di ossigeno.
- ⊘ **Se qualunque sostanza esterna come l'acqua entra nell'apparecchio, staccare la corrente elettrica e contattare il centro servizi più vicino.**
 - ▶ In caso contrario potrebbe sopravvenire una scossa elettrica o incendio.
- ⊘ **Non tentare per alcun motivo di riparare, smontare o modificare autonomamente l'apparecchio.**
 - ▶ I fusibili eventualmente intervenuti vanno sostituiti con fusibili identici e non con spezzoni di cavo (di rame, di acciaio, etc.).
 - ▶ In caso contrario si correrebbero rischi di folgorazione, di incendio, di infortuni o di problemi per l'apparecchio.

PER L'USO

⚠ ATTENZIONE

- ⊘ **Non porre oggetti o apparecchiature sotto l'unità interna.**
 - ▶ La condensa che ne potrebbe gocciolare bagnerebbe e danneggerebbe tali oggetti.
- Almeno una volta all'anno accertare l'integrità del telaio di sostegno dell'unità esterna.**
 - ▶ Se tale telaio fosse danneggiato, l'unità esterna potrebbe cadere provocando danni alle cose e infortuni o morte alle persone.
- Le correnti massime indicate sono riferite alla normativa IEC e la misurazione degli assorbimenti è riferita alla normativa ISO in fatto di efficienza energetica.**





Precauzioni per la sicurezza

⊗ **Non salire sull'apparecchio né porre su di esso oggetti (come per esempio biancheria, candele o sigarette accese, piatti, composti chimici, oggetti metallici, etc.).**

▶ In caso contrario si correrebbero rischi di folgorazione, di incendio, di infortuni o di problemi per l'apparecchio.

Non fare funzionare l'apparecchio toccandolo con le mani bagnate.

▶ In caso contrario si correrebbero rischi di folgorazione.

Non spruzzare sulla superficie dell'apparecchio sostanze volatili, come per esempio insetticidi.

▶ Tali sostanze, oltre ad essere quasi sempre dannose per le persone, se venute a contatto con l'apparecchio potrebbero provocare folgorazioni, incendi o problemi all'apparecchio stesso.

Non bere la condensa che esce dall'apparecchio.

▶ Essa può risultare pericolosa per la salute degli esseri umani.

Non sottoporre ad urti il comando cablato né tentare di smontarlo.

Non toccare le tubazioni collegate all'apparecchio.

▶ In caso contrario si correrebbero rischi di infortunio o di ustione.

Non utilizzare il climatizzatore per la conservazione a temperatura controllata di alimenti, piante, animali, cosmetici, macchinari o per altre applicazioni inusuali.

▶ In caso contrario si correrebbero rischi di danni alle cose conservate.

Non dirigere direttamente l'aria uscente verso persone, animali domestici e/o piante per lunghi periodi.

▶ In caso contrario si potrebbe compromettere la salute delle persone, degli animali domestici e/o delle piante.

Questo apparecchio non è concepito per essere usato da persone (bimbi compresi) con attitudini fisiche, sensoriali e/o mentali ridotte, piuttosto che prive di esperienza, se non sotto la supervisione di un'altra persona che sia responsabile per la loro sicurezza. E' inoltre indispensabile sorvegliare i bimbi affinché non possano giocare con l'apparecchio.



**PER LA PULIZIA****⚠ PERICOLO**

- ⊘ **Per la pulizia dell'apparecchio non si deve spruzzare direttamente acqua sulla sua superficie. Per la pulizia non si deve inoltre utilizzare benzene, solventi o alcool.**

- ▶ In caso contrario l'apparecchio potrebbe scolorirsi, deformarsi o danneggiarsi, nonché provocare rischi di folgorazione o di incendio.

Prima di pulire o eseguire la manutenzione, staccare la corrente elettrica e aspettare che la ventola si fermi.

- ▶ In caso contrario potrebbe sopravvenire una scossa elettrica o incendio.

PER LA PULIZIA**⚠ ATTENZIONE**

- ⓘ **Durante la pulizia dell'unità esterna fare attenzione a non toccare a mani nude i bordi delle alette della batteria.**

- ▶ Indossare guanti da lavoro per evitare di ferirsi.

- ⊘ **Non pulire autonomamente l'interno dell'apparecchio.**

- ▶ Per la pulizia dell'interno dell'apparecchio occorre interpellare un Centro di Assistenza Samsung.

- ▶ Per la pulizia del filtro interno riferirsi al paragrafo "Pulizia del Climatizzatore".

- ▶ In caso contrario si correrebbero rischi di folgorazione o di incendio.



Verifiche prima dell'uso

Campi di funzionamento

La tabella che segue riporta i campi di temperatura e di umidità entro i quali può funzionare il climatizzatore.

Per usare l'apparecchio in modo efficiente è indispensabile tenere presenti i valori indicati.

Modalità	Temperatura ambiente	Temperatura esterna	Umidità ambiente
Raffreddamento	16°C~32°C	-10°C~46°C	U.R. 80% max
Riscaldamento	27°C max	-15°C~24°C	-
Deumidificazione	18°C~32°C	-10°C~46°C	-

- ▶ Se l'umidità del locale fosse elevata, il funzionamento in raffreddamento per lunghi periodi potrebbe provocare la formazione di condensa.
- ▶ Quando la temperatura esterna assume valori inferiori a -5 °C, a seconda delle condizioni d'uso la potenzialità di riscaldamento potrebbe ridursi al 60%~70% del valore nominale.

Gestione del climatizzatore

Funzioni di protezione del sistema di controllo dell'apparecchio

- ▶ Queste protezioni intervengono per salvaguardare la funzionalità dell'apparecchio.

Funzione	Descrizione
Protezione dalle correnti di aria fredda	Durante la messa in regime in riscaldamento il ventilatore dell'unità interna non funziona per impedire di far circolare in ambiente aria fredda.
Ciclo di Sbrinamento	Durante i cicli di sbrinamento della pompa di calore il ventilatore dell'unità interna non funziona.
Protezione antigelo della batteria dell'unità interna	Durante il funzionamento in raffreddamento il compressore si arresta in caso di pericolo di formazione di ghiaccio sulla batteria dell'unità interna.
Protezione del compressore	Per garantire il corretto bilanciamento delle pressioni all'interno del circuito frigorifero, l'avviamento del compressore dell'unità esterna avviene con un certo ritardo dal momento del ricevimento di un comando di attivazione.



- Durante il funzionamento in riscaldamento i cicli di sbrinamento hanno lo scopo di provocare la fusione della brina che si fosse eventualmente accumulata sulla batteria dell'unità esterna. Durante ogni ciclo di sbrinamento il funzionamento del ventilatore dell'unità interna viene interrotto automaticamente e la sua ripresa avviene altrettanto automaticamente al termine dello sbrinamento.





Nomenclatura dei componenti

Il climatizzatore potrebbe avere a seconda del modello un aspetto leggermente diverso da quello riportato nelle illustrazioni che seguono.

Componenti principali

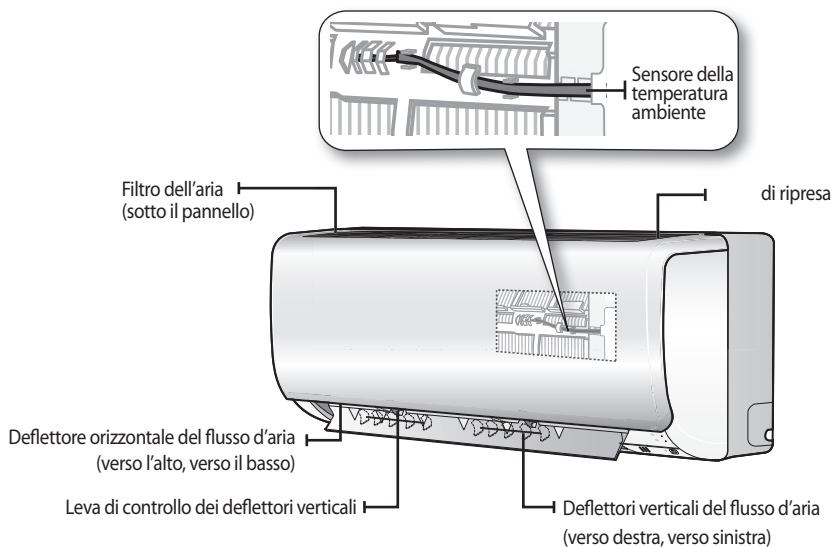

ITALIANO

Indicatori

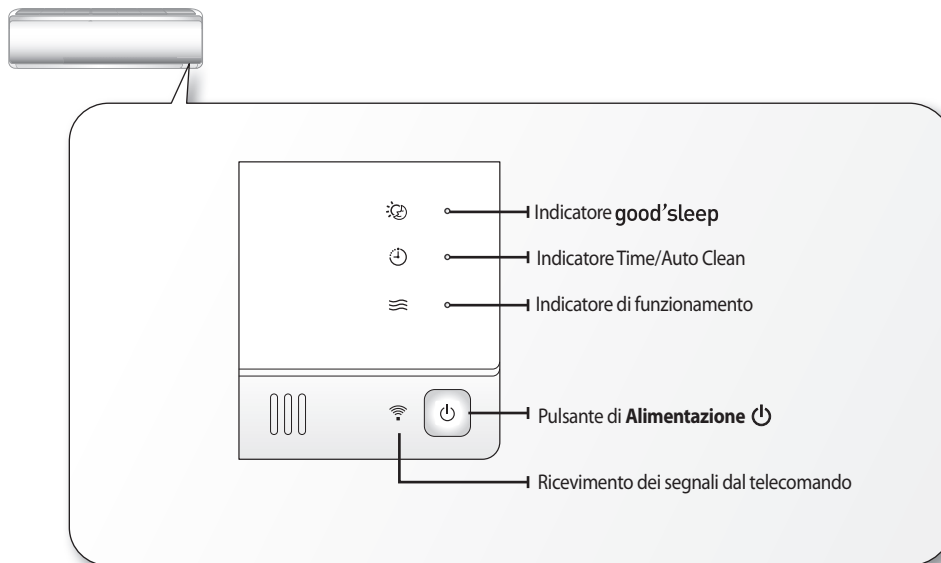

Nomenclatura dei componenti del telecomando

- Dirigere il telecomando verso l'unità interna.
- Quando viene premuto un pulsante del telecomando l'unità interna emette una nota sonora di riscontro e sul display del telecomando appare l'indicazione di trasmissione (📶).

Pulsanti del telecomando

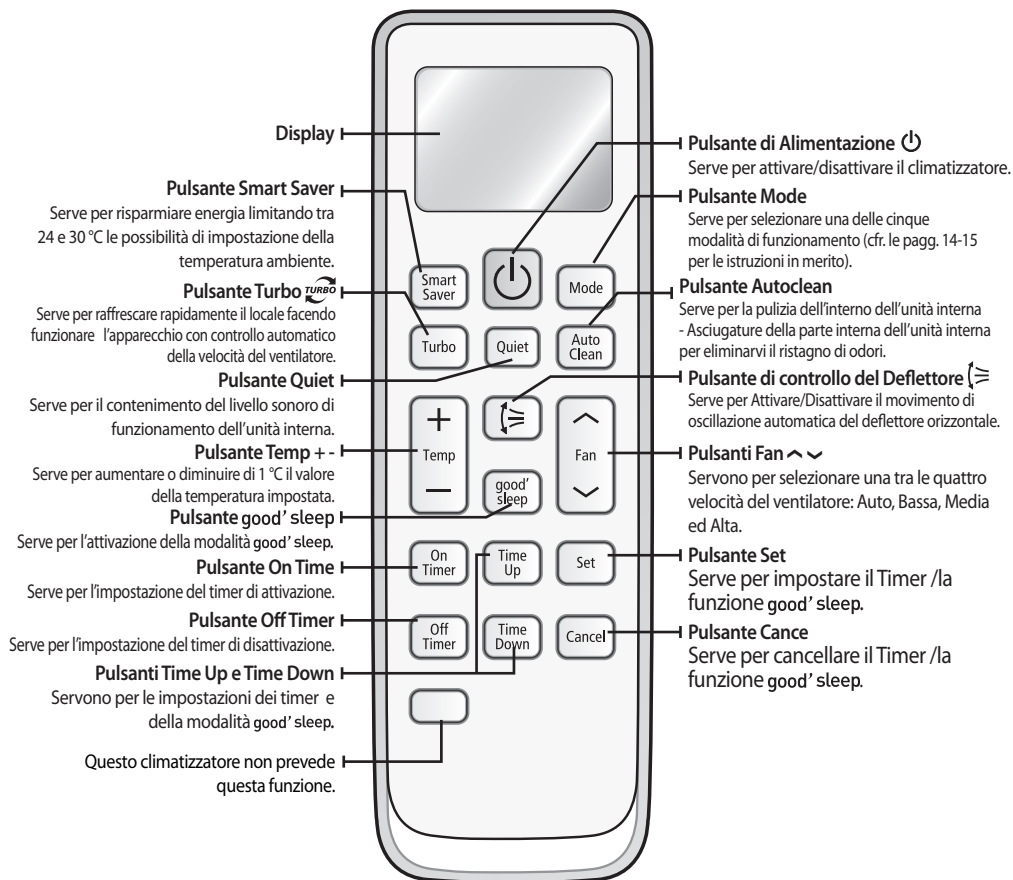

• Evitare che il telecomando possa bagnarsi.



Display del telecomando

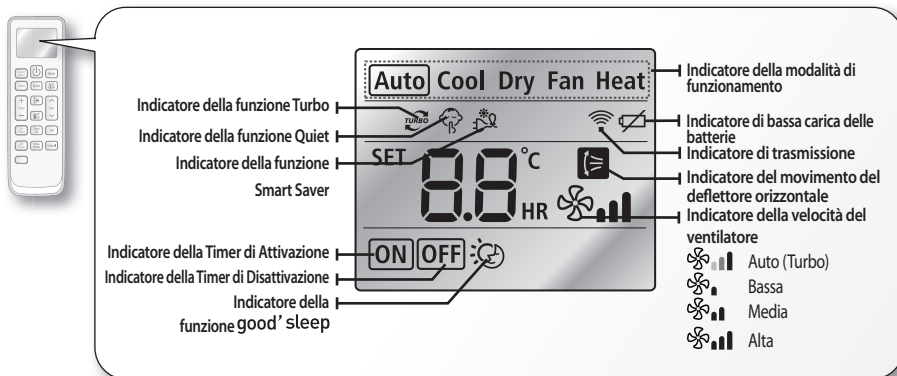

Sostituzione della batterie

Una volta giunto il momento di sostituire le batterie, sul display del telecomando appare l'indicatore (🔋). Una volta apparso tale Indicatore occorre sostituire le batterie al più presto. Le due batterie utilizzate per il telecomando sono di tipo AAA a 1.5 V.

Conservazione del telecomando

Quando si prevedono lunghi periodi di inutilizzo, è bene estrarre le batterie dal telecomando e riporre quest'ultimo in un luogo sicuro.

Installazione delle batterie



1. Aprire il vano delle batterie spingendo come indicato la leva che si trova sul coperchio.



2. Installare due batterie alcaline AAA. Le batterie devono essere inserite rispettando le polarità (+ e -) indicate. Accertarsi che le batterie siano state installate rispettando la polarità.



3. Chiudere il vano delle batterie richiudendone il coperchio. Quando il coperchio raggiunge la propria posizione originale si avvertirà uno scatto.



NOTA

- Se nel locale in cui si trova l'apparecchio fosse installata una lampada ad inverter o fluorescente il ricevimento dei segnali del telecomando potrebbe risultare difficoltoso.
- Interpellare il Contact Center Samsung in caso il telecomando interagisse con altre apparecchiature.



Corretto smaltimento delle batterie del prodotto

(Applicabile nei Paesi con sistemi di raccolta differenziata)

Il marchio riportato sulla batteria o sulla sua documentazione o confezione indica che le batterie di questo prodotto non devono essere smaltite con altri rifiuti domestici al termine del ciclo di vita. Dove raffigurati, i simboli chimici Hg, Cd o Pb indicano che la batteria contiene mercurio, cadmio o piombo in quantità superiori ai livelli di riferimento della direttiva UE 2006/66. Se le batterie non vengono smaltite correttamente, queste sostanze possono causare danni alla salute umana o all'ambiente.

Per proteggere le risorse naturali e favorire il riutilizzo dei materiali, separare le batterie dagli altri tipi di rifiuti e riciclarle utilizzando il sistema di conferimento gratuito previsto nella propria area di residenza.





Funzioni base

Le funzioni base sono quelle selezionabili premendo il pulsante **Mode**.



Auto

In modalità Auto il climatizzatore mantiene la temperatura desiderata e gestisce automaticamente la velocità del suo ventilatore in funzione della lettura del sensore della temperatura ambiente.

- Nei sistemi Multi, utilizzando la funzione Auto la modalità di funzionamento (RAFFREDDAMENTO o RISCALDAMENTO) e la temperatura da mantenere in ambiente vengono selezionate in funzione della temperatura che regna in ambiente nel momento in cui inizia il funzionamento.

Raffreddamento

In modalità Raffreddamento il climatizzatore mantiene fresco il locale consentendo l'impostazione manuale della temperatura desiderata e della velocità del ventilatore per adeguare il funzionamento alle esigenze dell'utente.

- Quando la temperatura esterna è molto maggiore della temperatura interna impostata, il tempo necessario a portare l'ambiente a regime aumenta.
- La modalità Quiet (, , ) rende più silenzioso il funzionamento in Raffreddamento dell'unità interna.

Deumidificazione

In modalità Deumidificazione il climatizzatore funziona come deumidificatore togliendo umidità all'aria. Questa modalità è particolarmente indicata quando il clima non è troppo caldo ma solo molto umido.



Per massimizzare la potenzialità di deumidificazione durante il funzionamento in Deumidificazione il climatizzatore potrebbe funzionare con temperature di target superiori o inferiori a quella impostata tramite il comando remoto.

Ventilazione

In modalità Ventilazione il climatizzatore funziona come ventilatore limitandosi a fare circolare l'aria nel locale. Essa serve per eliminare la sensazione di ristagno dell'aria senza alterare la temperatura ambiente.

Riscaldamento

In modalità Riscaldamento il climatizzatore mantiene caldo il locale in cui è installato. Grazie alla versatilità di questa funzione il locale può essere convenientemente riscaldato anche durante i periodi più freddi della stagione invernale.

- Per preesistere la formazione di correnti d'aria fredda, il ventilatore potrebbe non funzionare per i primi 3~5 minuti che dopo l'attivazione servono all'apparecchio per andare a regime.
- La modalità Quiet (, , ) rende più silenzioso il funzionamento in Riscaldamento dell'unità interna.
- Poiché l'apparecchio riscalda l'ambiente prendendo il calore dall'esterno la sua potenzialità diminuisce quando la temperatura esterna è molto bassa. In questi casi se la potenzialità erogata non risultasse sufficiente a vincere il carico occorrerebbe utilizzare un sistema di riscaldamento supplementare.











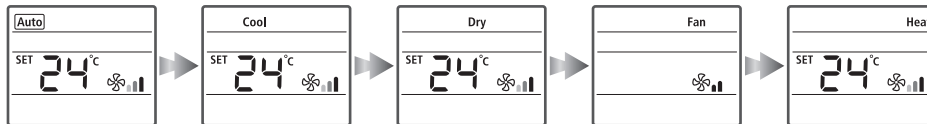







Premere il pulsante  per attivare il climatizzatore.

Premere il pulsante  per impostare la modalità di funzionamento desiderata.

- Ogni volta che viene premuto il pulsante **Mode**, la modalità di funzionamento cambia da Auto a Raffreddamento, a Deumidificazione, a Ventilazione, a Riscaldamento e così via.



Premere il pulsante  per impostare la velocità del ventilatore desiderata.

Auto	 (Auto).
Raffreddamento	 (Auto),  (Bassa),  (Media),  (Alta)
Deumidificazione	 (Auto)
Ventilazione	 (Bassa),  (Media),  (Alta)
Riscaldamento	 (Auto),  (Bassa),  (Media),  (Alta)

Premere il pulsante  per impostare la temperatura ambiente desiderata.

Auto	Campo di impostazione della temperatura: da 16 a 30 °C, con risoluzione di 1 °C.
Raffreddamento	Campo di impostazione della temperatura: da 16 a 30 °C, con risoluzione di 1 °C.
Deumidificazione	Campo di impostazione della temperatura: da 18 a 30 °C, con risoluzione di 1 °C.
Ventilazione	Il controllo della temperatura non è possibile.
Riscaldamento	Campo di impostazione della temperatura: da 16 a 30 °C, con risoluzione di 1 °C.



NOTA

- La direzione della mandata d'aria è regolabile manualmente (cfr. pagina 16).





Controllo della direzione di mandata

La direzione di mandata dell'aria può essere regolata a piacere dell'utente.

Direzione verticale del flusso d'aria

Il deflettore orizzontale oscilla dall'alto al basso.

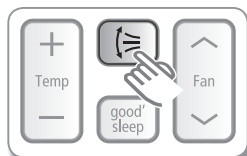

Premere il Pulsante di Controllo del Deflettore  del telecomando.

► L'indicatore del movimento del deflettore orizzontale apparirà sul display del telecomando.

► Per mantenere fissa la direzione verticale del flusso d'aria è sufficiente premere ancora una volta il Pulsante di **Controllo del Deflettore** .

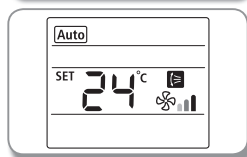

Direzione orizzontale del flusso d'aria

Accertarsi che non siano rotti i levismi di comando dei deflettori verticali.

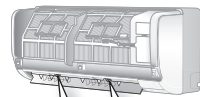

Muovere la leva di azionamento verso destra o verso sinistra in modo da conferire al flusso d'aria la direzione desiderata.

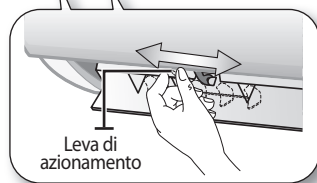

ATTENZIONE

• Durante l'impostazione della direzione orizzontale del flusso d'aria fare attenzione alle proprie dita.

Eseguito non attentamente questa operazione vi sono rischi potenziali di subire infortuni.

Uso della funzione Turbo

La funzione Turbo serve per raffreddare rapidamente ed efficacemente il locale.



Mentre l'apparecchio si trova in modalità di Raffreddamento, premere il pulsante Turbo del telecomando.

► Sul display del telecomando appare l'indicatore Turbo e durante i 30 minuti successivi il climatizzatore funzionerà in modalità Turbo.

Cancellazione Premere ancora una volta il pulsante Turbo.

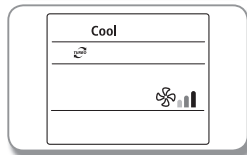

NOTA

- La funzione Turbo è disponibile solo per il funzionamento in raffreddamento.
- La funzione Turbo viene abbandonata se durante il suo svolgimento viene premuto il pulsante **Mode**.
- Durante lo svolgimento della funzione Turbo l'impostazione della temperatura ambiente e della velocità del ventilatore non sono modificabili.





Modalità good' sleep

La modalità **good' sleep** consente l'impostazione di una temperatura confortevole per la notte e l'ottenimento di un buon risparmio di energie e di avere sonni tranquilli. Questa modalità può essere attivata solo mentre il climatizzatore sta funzionando.

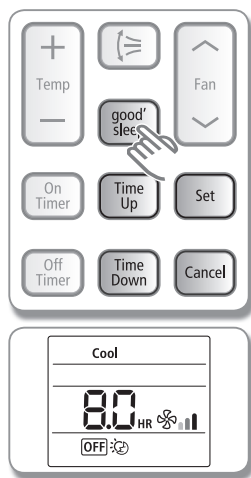

Mentre il climatizzatore sta funzionamento in Raffreddamento o in Riscaldamento

1. Premere il pulsante **good' sleep** del telecomando

► Così facendo sul display del telecomando appare l'indicatore **good' sleep** mentre l'indicatore e del timer di Disattivazione inizia a lampeggiare.

2. Impostare della lunghezza del periodo in cui si desidera che il climatizzatore funzioni.

► Tale periodo può arrivare fino a 12 ore con incrementi di 30 minuti per le prime tre ore e di un'ora per le ore successive.

► La lunghezza del periodo è impostabile tra 30 minuti e 12 ore.

► L'impostazione di default corrisponde ad 8 ore.

3. Premere il Pulsante **Set** per confermare ed attivare la temporizzazione impostata.

► L'indicatore di disattivazione lampeggia, mentre la lunghezza del periodo impostato viene indicata per 3 secondi.

Successivamente l'apparecchio funzionerà in modalità **good' sleep**.

► Non premendo il pulsante **Set** entro 10 secondi dal momento in cui è stato premuto il pulsante **good' sleep** o il pulsante **Time Up** o **Time Down** il climatizzatore torna allo stato precedente. Controllare l'indicatore Off timer e l'indicazione **good' sleep** sull'unità interna.

Cancellazione Premere ancora una volta il pulsante **Cancel**.

	La temperatura è impostabile nel campo tra 16 e 30 °C, con una risoluzione di 1 °C
	La velocità del ventilatore è controllata automaticamente in funzione della modalità good' sleep . Tuttavia selezionando questa modalità durante il funzionamento in riscaldamento la velocità del ventilatore risulta regolabile.
	La direzione di mandata dell'aria è controllata automaticamente in funzione della modalità good' sleep . Tuttavia selezionando questa modalità durante il funzionamento in riscaldamento la direzione di mandata dell'aria risulta regolabile.

Variazioni della temperatura e della velocità del ventilatore in modalità **good' sleep**.

- **Assopimento:** L'assopimento viene facilitato dall'abbassamento della temperatura nel locale.
- **Sonno:** Un lieve aumento della temperatura facilita il proseguimento del sonno.
- **Risveglio:** L'intermittenza del flusso d'aria facilita il risveglio in condizioni di buona forma fisica.



- Impostare oltre le 5 ore la Disattivazione del climatizzatore in modalità **good' sleep** nel caso in cui la sua impostazione di default ad 8 ore risulti rispettivamente troppo lunga o troppo breve.
- Se l'impostazione della temporizzazione della funzione **good' sleep** fosse per meno di 4 ore il climatizzatore si arresterebbe una volta che essa si sia esaurita. Se l'impostazione della temporizzazione della funzione **good' sleep** fosse per più di 5 ore durante l'ultima ora prima dell'arresto si svolgerebbe la fase di risveglio.
- Si raccomanda di impostare una temperatura desiderata tra 25 e 27 ° per il funzionamento in Raffreddamento e tra 21 e 23 °C per il funzionamento in Riscaldamento.



Impostazione del Timer On/Off

Questa funzione di temporizzazione consente di attivare/disattivare il climatizzatore ad orari prestabili anche in caso di assenza dell'utente.

Impostazione del Timer On (Attivazione) mentre il climatizzatore non funziona / Impostazione del Timer Off (Disattivazione) mentre il climatizzatore funziona.

Impostazione del Timer On

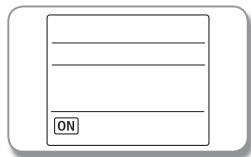
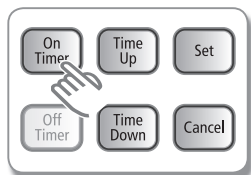

1. **Premere il pulsante On Timer del telecomando.**
 - ▶ Così facendo l'indicatore On Timer lampeggia sul display del telecomando.
2. **Impostazione delle ore dopo le quali si desidera che il climatizzatore si riattivi automaticamente tramite i pulsanti Up e Down del telecomando.**
 - ▶ L'impostazione può essere eseguita entro un arco di 24 ore con incrementi di 30 minuti per le prime tre ore e con incrementi di un'ora per le ore successive
 - ▶ La temporizzazione impostabile è tra 30 minuti e 24 ore.
3. **Premere il Pulsante Set per confermare ed attivare la temporizzazione.**
 - ▶ Sul display del telecomando l'indicatore On Timer cessa di lampeggiare e per 3 secondi viene indicata la temporizzazione impostata.
 - ▶ La modalità di impostazione della temporizzazione viene abbandonata in caso la temporizzazione non sia confermata entro 10 secondi. Controllare lo stato degli indicatori On Timer ed Off Timer, nonché dell'Orologio ⌚ che si trovano sull'unità interna.

Impostazione del Timer Off

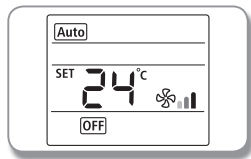
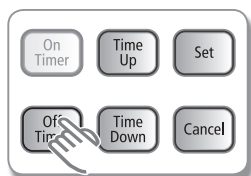

Cancellazione Premere il pulsante Cancel.

Ulteriori possibilità per la modalità Timer On

Mode	Selezione tra le modalità Auto / Raffreddamento / Deumidificazione/ Ventilazione / Riscaldamento.
+ Temp -	Variatione dell'impostazione della temperatura Auto / Raffreddamento / Deumidificazione/ Riscaldamento.



- Viene ritenuta valida solo l'ultima tra le impostazioni eseguite per On Timer ed Off Timer.
- Dopo l'impostazione del Timer, la temporizzazione impostata appare per 3 secondi sul display e dopo sparisce.



Uso combinato dei timer di attivazione e di disattivazione

Quando il climatizzatore è in funzione	Quando il climatizzatore non è in funzione
<p><i>Il periodo della temporizzazione di Attivazione è più lungo del periodo della temporizzazione di Disattivazione.</i></p> <p>Es.) On timer a 3 ore, Off timer ad 1 ora.</p> <p>- Il climatizzatore attiverà automaticamente la funzione Off Timer per un'ora e dopo 2 ore due ore si attiverà.</p>	<p><i>Il periodo della temporizzazione di Attivazione è più breve del periodo della temporizzazione di Disattivazione.</i></p> <p>Es.) On timer a 3 ore, Off timer a 5 ore.</p> <p>- Il climatizzatore si attiverà comunque automaticamente dopo 3 ore, funzionerà per due ore e poi si disattiverà altrettanto automaticamente.</p>



NOTA

- Le impostazioni On Timer ed Off Timer devono in ogni caso essere diverse.
- Premendo il pulsante **Cancel** del telecomando mentre è in essere l'uso combinato del Timer On e del Timer Off, entrambe le temporizzazioni verranno annullate e l'indicatore sparirà

Uso della funzione Smart Saver

Questa funzione restringe il campo delle temperature impostabili in modo da favorire il risparmio di energia quanto il climatizzatore sta funzionando in Raffreddamento.

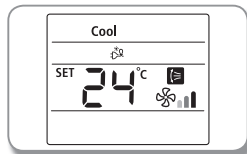
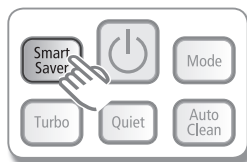

Premere il pulsante **Smart Saver** del telecomando mentre il climatizzatore sta funzionando in modalità di Raffreddamento.

- Così facendo sul display del telecomando appaiono automaticamente gli indicatori Smart e di movimento del deflettore orizzontale. Il deflettore orizzontale inizia ad oscillare.
- L'impostazione della temperatura verrebbe portata automaticamente a 24°C in caso fosse più bassa.

Cancellazione Premere un'altra volta il pulsante **Smart Saver**.



NOTA

- La funzione Smart Saver è disponibile solo per la modalità di Raffreddamento.
- Quando la funzione di Smart Saver è attiva il limite inferiore del campo di impostazione della temperatura corrisponde a 24°C~30°C.
- Se si desiderasse impostare una temperatura inferiore a 24°C occorrerebbe disattivare la funzione di Smart Saver premendo un'altra volta sul telecomando il pulsante **Smart Saver**.
- La temperatura rimane regolabile entro il limite inferiore sopra precisato, così come rimane regolabile la velocità del ventilatore (vedere a pagina 15).
- La direzione di mandata rimane comunque regolabile (vedere a pagina 16).
- La funzione Smart Saver è abbandonabile premendo il pulsante **Mode**.



Uso della funzione the Quiet

Questa funzione rende possibile la riduzione del livello sonoro generato dall'unità interna.

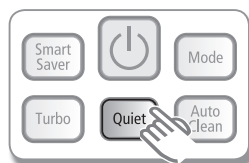

Premere il pulsante Quiet del telecomando mentre l'apparecchio sta funzionando in modalità di raffreddamento o di riscaldamento.

► Sul display del telecomando appaiono automaticamente l'indicatore di attivazione della funzione Quiet.

► L'unità interna funziona più silenziosamente.

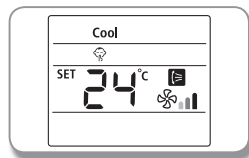

Cancellazione Premere un'altra volta il pulsante **Quiet**.



• Nei sistemi multi split la funzione Quiet funziona solo quando viene impostata per tutte le unità interne in funzione.

Uso della funzione Auto Clean

La funzione Auto Cleaning esegue l'asciugatura della parte interna del climatizzatore in modo da preescludere la formazione di muffe eliminando l'umidità contenuta all'interno del climatizzatore.

Questa funzione consente quindi di ottenere dal climatizzatore aria più pulita e più pura.

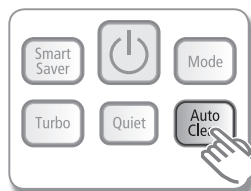

Premere il pulsante Auto Clean del telecomando.

Se il climatizzatore non sta funzionando

► Si illumina l'indicatore Auto Clean posto sull'unità interna e si attiva la funzione Auto Clean.

Se il climatizzatore sta funzionando

► Se il condizionatore viene fermato, si illumina l'indicatore Auto Clean posto sull'unità interna e si attiva la funzione Auto Clean.

✘ La durata della pulizia automatica dipende dalla modalità in cui stava funzionando il climatizzatore prima di essere disattivato.

Auto (Raffreddamento), Raffreddamento, Deumidificazione : 30 min. circa.

Auto (Riscaldamento), Riscaldamento, Ventilazione: 15 min. circa.

Cancellazione Premere un'altra volta il pulsante **Auto Clean**.



• Se il climatizzatore sta funzionando, la funzione Auto Clean si svolge dopo l'arresto.



Pulizia del Climatizzatore

**ATTENZIONE**

Prima di pulire l'apparecchio è indispensabile accertarsi che l'alimentazione sia stata interrotta e che l'eventuale spina del cavo di alimentazione sia stata estratta dalla presa a parete.

Pulizia dell'unità interna

- ▶ Ogni volta in cui lo si ritenga necessario la superficie della carrozzeria dell'unità interna può essere pulita con un panno morbido asciutto o leggermente umido..

**NOTA**

- La pulizia della batteria dell'unità interna deve essere eseguita solo da un Centro di Assistenza Samsung in quanto per la sua esecuzione è necessario smontare alcune parti dell'apparecchio.

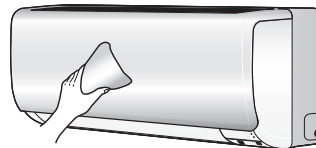
**ATTENZIONE**

- Il display non deve essere pulito con detergenti alcalini.
- Occorre evitare di apporre etichette autoadesive sull'apparecchio o di pulirne la superficie utilizzando soluzioni di acido solforico o di acido cloridrico, nonché solventi organici (come per esempio diluente cherosene, acetone, etc.).

Pulizia della batteria dell'unità esterna

- ▶ La polvere che si accumula sulla batteria dell'unità esterna penalizza le prestazioni dell'apparecchio. Per tale motivo è indispensabile eliminare la polvere che si accumula sulla batteria dell'unità esterna.
- ▶ Per eliminare gli accumuli di polvere è sufficiente spruzzare sulla batteria acqua a bassa pressione.

**NOTA**

- Contattare un Centro di Assistenza Samsung in caso risultasse difficile pulire autonomamente la batteria dell'unità esterna.

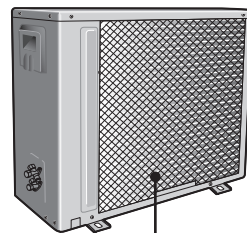
**Batteria**

(La forma effettiva dell'apparecchio può essere leggermente diversa in quanto dipende dal modello)

**ATTENZIONE**

- Durante le operazioni di pulizia fare attenzione a non ferirsi con i bordi delle alette che sono molto taglienti.

Apertura del pannello frontale

Afferrare la parte superiore del pannello e tirarla in avanti per aprirlo. Sollevare poi il pannello.

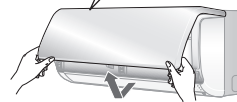
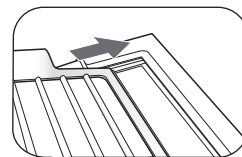



Pulizia del Climatizzatore

Smontaggio dei filtri

Ogni filtro è smontabile afferrandone la maniglietta, sollevandola e tirando infine il filtro in avanti.

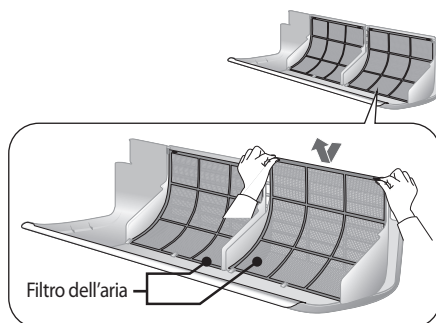

Pulizia dei filtri

Di tipo in schiuma sintetica lavabile, i filtri trattengono le polveri contenute nell'aria. Sono pulibili con un aspirapolvere o lavandoli con acqua corrente.

Aprire il pannello frontale ed estrarre tutti i filtri.

Pulire i filtri con un aspirapolvere o con una spazzola a setole morbide. Sciacquarli con acqua corrente in caso si trovasse difficoltà per rimuovere la sporcizia.



Rimontare i filtri nella posizione originale e richiudere il pannello frontale.

Lasciare asciugare i filtri in un luogo ben arieggiato.

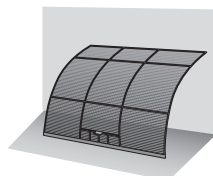

- Le condizioni ideali di pulizia sono mantenute lavando il filtro periodicamente (almeno ogni due settimane o al massimo non superiore ad un mese) o quando appare l'indicatore che ne segnala la necessità di lavaggio. L'intervallo ottimale tra le pulizie dei filtri dipende comunque dalle condizioni ambientali. Nelle zone molto polverose è comunque consigliabile pulirli una volta alla settimana.
- L'indicatore della necessità di pulizia dei filtri scompare quando il climatizzatore viene disattivato agendo sul pulsante **Power** .
- Gli elementi del filtro potrebbero generare odori sgradevoli se dopo l'eventuale lavaggio fossero fatti asciugare in un luogo chiuso e/o umido.





Manutenzione del Climatizzatore

Prima di ogni lunga interruzione del funzionamento l'interno del climatizzatore deve essere fatto ben asciugare per mantenerlo in condizioni ottimali.

1. **Asciugare completamente il condizionatore d'aria facendolo lavorare in modalità Fan per 3 o 4 ore e staccare la corrente elettrica. Potrebbero esserci danni interni se l'umidità resta nei componenti.**
2. **Prima della riattivazione del climatizzatore occorre bonificarne l'interno facendolo funzionare per almeno 3 o 4 ore in modalità di Ventilazione dopo averne ripristinato l'alimentazione. Questa operazione serve ad eliminare eventuali cattivi odori che potrebbero essersi sviluppati durante il periodo di arresto a causa dell'umidità ambientale.**

Manutenzione e controlli periodici

L'esecuzione dei controlli e delle operazioni di manutenzione periodica di seguito indicate è indispensabile per mantenere l'apparecchio in stato ottimale.

Unità	Operazione	Mensil-mente	Ogni 3 mesi	Ogni 4 mesi	Annual-mente
Unità interna	Pulizia del filtro dell'aria (1)	●			
	Pulizia della bacinella di raccolta condensa (2)				●
	Pulizia accurata della batteria di scambio (2)				●
	Pulizia della tubazione di drenaggio condensa (2)			●	
	Sostituzione delle batterie del telecomando (1)				●
Unità esterna	Pulizia accurata del lato esterno della batteria di scambio (2)			●	
	Pulizia accurata del lato interno della batteria di scambio (2)				●
	Pulizia con aria compressa dei componenti elettrici (2)				●
	Controllo del serraggio di tutti i collegamenti elettrici (2)				●
	Pulizia del ventilatore (2)				●
	Controllo del fissaggio dell'assieme del ventilatore (2)				●
	Pulizia della bacinella di raccolta condensa (2)				●

● : Questo simbolo indica che per mantenere l'apparecchio in stato ottimale l'operazione di controllo/manutenzione dell'unità interna/esterna deve essere eseguita alla scadenza indicata.

ATTENZIONE

- (1) Operazione di controllo/manutenzione che deve essere eseguita a scadenze più ravvicinate in caso l'aria del luogo di installazione fosse molto polverosa.
- (2) Operazione di controllo/manutenzione che deve essere eseguita solo a cura di personale debitamente qualificato. Maggiori dettagli in merito sono riportati nel Manuale di Installazione dell'apparecchio.





Diagnosi delle Anomalie

Riferirsi alla tabella che segue in caso il climatizzatore funzionasse in modo anomalo. Così facendo sarà possibile risparmiare tempo ed evitare spese inutili.

PROBLEMA	SOLUZIONE SUGGERITA
Il climatizzatore non funziona del tutto.	<ul style="list-style-type: none">• Controllare i collegamenti della linea di alimentazione. Controllare eventualmente anche l'inserimento della spina nella presa a parete.• Controllare se è intervenuto l'interruttore magnetotermico ed eventualmente riarmarlo.• Controllare se è attivo il Timer Off. Se così fosse, l'apparecchio sarebbe riattivabile premendo il pulsante Power.
L'impostazione della temperatura ambiente non è modificabile.	<ul style="list-style-type: none">• Controllare se l'apparecchio sta funzionando in modalità di Ventilazione o Turbo. In tali modalità l'impostazione della temperatura ambiente non è modificabile.
Dall'unità interna non esce aria fredda (calda).	<ul style="list-style-type: none">• Controllare se la temperatura desiderata che è stata impostata è superiore (inferiore in caso di funzionamento in riscaldamento a quella che regna al momento in ambiente. Eventualmente modificare l'impostazione della temperatura utilizzando i pulsanti Temp + e - del telecomando.• Controllare se i filtri dell'aria sono sporchi o intasati; se così fosse l'apparecchio potrebbe non funzionare. Di norma essi dovrebbero essere puliti ogni due settimane.• Controllare se l'unità esterna non sia stata coperta e che non vi siano ostacoli alla circolazione dell'aria attraverso di essa.• Controllare se l'unità interna è installata in un luogo direttamente esposto al sole. Eventualmente chiudere le tende delle finestre per proteggerla.• Controllare se è in corso un ciclo di sbrinamento. D'inverno durante il funzionamento in riscaldamento gli sbrinamenti avvengono automaticamente per eliminare gli accumuli di ghiaccio sulla batteria dell'unità esterna. Durante i cicli di sbrinamento il ventilatore dell'unità interna si arresta e quindi da quest'ultima non esce più aria.• Controllare se nel locale ci sono porte e/o finestre aperte. Chiuderle se così fosse.• Controllare che le linee frigorifere non siano troppo lunghe. Se così fosse il funzionamento della macchina potrebbe essere interrotto.
Non è possibile variare l'impostazione della temperatura.	<ul style="list-style-type: none">• Controllare se il funzionamento è in modalità Auto, o good' sleep. In tali modalità l'impostazione della temperatura avviene infatti automaticamente.





PROBLEMA	SOLUZIONE SUGGERITA
Non è possibile variare la velocità del ventilatore.	<ul style="list-style-type: none">Controllare se il funzionamento è in modalità Auto, Deumidificazione, Turbo o good' sleep. In tali modalità la selezione della velocità del ventilatore avviene infatti automaticamente.
Il telecomando non funziona.	<ul style="list-style-type: none">Controllare se le batterie del telecomando sono scariche ed eventualmente sostituirle.Controllare se il sensore del telecomando è bloccato.Controllare se il climatizzatore è installato in prossimità di fonti luminose ad elevate intensità le cui emissioni elettromagnetiche potrebbero disturbare la trasmissione dei segnali.
E' impossibile impostare il Timer.	<ul style="list-style-type: none">Controllare se è stato premuto il pulsante Set del telecomando dopo avere eseguito l'impostazione del timer.
Gli indicatori lampeggiano continuamente.	<ul style="list-style-type: none">Premere il pulsante Power  o interrompere l'alimentazione agendo sul sezionatore. Interpellare un Centro di Assistenza Samsung in caso il lampeggio degli indicatori continuasse anche dopo il ripristino dell'alimentazione.
Durante il funzionamento nel locale si avvertono odori sgradevoli.	<ul style="list-style-type: none">Controllare se il climatizzatore sta funzionando in un locale fumoso o se il cattivo odore entra dall'esterno. Fare funzionare per 1 o 2 ore il climatizzatore in Ventilazione ed aprire le finestre per arieggiare il locale (il climatizzatore è realizzato utilizzando solo componenti che non emettono odori sgradevoli).
Il lampeggio di un indicatore dell'unità interna indica un errore.	<ul style="list-style-type: none">Interpellare un Centro di Assistenza Samsung non appena si verifica una situazione di questo genere.
Il climatizzatore emette leggeri suoni inusuali.	<ul style="list-style-type: none">In talune situazioni di funzionamento i suoni eventualmente avvertiti potrebbe essere provocati dalla circolazione del refrigerante all'interno dell'apparecchio.
Emissione di una fumana dall'unità esterna.	<ul style="list-style-type: none">Non si tratta del fumo di un incendio, ma si tratta del vapore dovuto alla vaporizzazione dell'acqua prodotta dalla fusione della brina durante un ciclo di sbrinamento.
Gocciola acqua dagli attacchi dell'unità esterna.	<ul style="list-style-type: none">Il gocciolamento di un po' d'acqua dagli attacchi dell'unità esterna è del tutto normale. Il fenomeno è dovuto alla formazione di condensa provocata dalla bassa temperatura degli attacchi stessi.

