

# **BESTRON®**

AAC5000

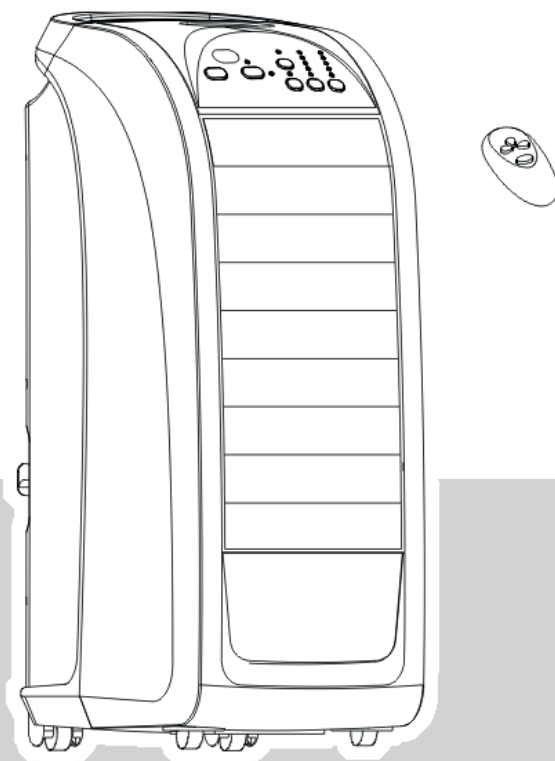

**NL** Handleiding air cooler

**EN** Instruction manual air cooler

**DE** Gebrauchsanweisung Luftkühler

**IT** Istruzioni per l'uso del raffreddatore ad aria

**FR** Mode d'emploi rafraîchisseur d'air

**ES** Manual del usuario del refrigerador de aire



70W, 220-240V ~ 50Hz



v171128-03



## VEILIGHEIDSVOORSCHRIFTEN - Algemeen

- Lees de gebruiksaanwijzing goed door en bewaar deze zorgvuldig.
- Gebruik dit apparaat alleen zoals beschreven in deze gebruiksaanwijzing.
- Dit apparaat mag worden gebruikt door kinderen ouder dan 8 jaar en personen met verminderde lichamelijke, zintuiglijke of geestelijke vermogens of gebrek aan ervaring en kennis, maar alleen onder toezicht of als ze instructie hebben gekregen over het veilig gebruik van het apparaat en de mogelijke gevaren ervan begrijpen.
- Kinderen moeten in de gaten gehouden worden om er zeker van te zijn dat ze niet met het apparaat spelen.
- Reiniging en onderhoud moeten niet worden gedaan door kinderen, behalve als zij ouder dan 8 jaar zijn en onder toezicht staan.
- Houd het toestel en de kabel buiten bereik van kinderen tot 8 jaar oud.
- Laat reparaties uitvoeren door een gekwalificeerde monteur. Probeer nooit zelf het apparaat te repareren

## VEILIGHEIDSVOORSCHRIFTEN - Elektriciteit en warmte

- Controleer of de netspanning overeenkomt met de aangegeven netspanning op het typeplaatje van het apparaat, voordat u het apparaat gebruikt.
- Haal altijd de stekker uit het stopcontact wanneer u het apparaat niet gebruikt.
- Als u de stekker uit het stopcontact neemt, trek dan aan de stekker zelf, niet aan het snoer.
- Controleer regelmatig of het snoer van het apparaat nog intact is. Gebruik het apparaat niet als het snoer beschadigingen vertoont. Als het snoer beschadigd is, moet hij vervangen worden door de fabrikant, zijn dienst na verkoop of een persoon met een gelijkaardige kwalificatie, om elk gevaar te vermijden.
- Zorg er bij gebruik van een verlengsnoer voor dat dit volledig uitgerold wordt.
- Gebruik uitsluitend een goedgekeurd verlengsnoer.
- Voorkom struikelen over het (verleng)snoer.
- Zorg ervoor dat het apparaat en het snoer niet in aanraking komen met hittebronnen, zoals een hete kookplaat of open vuur.
- Zorg ervoor dat het bedieningspaneel, het snoer en de stekker niet in aanraking komen met water.

## VEILIGHEIDSVOORSCHRIFTEN - Tijdens het gebruik

---

- Gebruik het apparaat nooit buitenshuis.
- Gebruik het apparaat nooit in vochtige ruimten.
- Plaats het apparaat op een vlakke ondergrond.
- Zorg ervoor dat uw handen droog zijn als u het apparaat, het snoer of de stekker aanraakt.
- Zorg ervoor dat er geen voorwerpen in de ventilatorkolom kunnen komen.
- Schakel het apparaat uit en verwijder de stekker uit het stopcontact als u tijdens het gebruik storingen ondervindt, het apparaat gaat reinigen of klaar bent met het gebruik.
- Trek direct de stekker uit het stopcontact wanneer het apparaat in het water is gevallen. Gebruik het apparaat niet meer.
- Dompel het apparaat, het snoer en de stekker nooit onder in water of een andere vloeistof.

## MILIEU

---



- Werp verpakkingsmateriaal zoals plastic en dozen in de daarvoor bestemde containers.
- Dit product aan het eind van de gebruiksduur niet inleveren als normaal huishoudelijk afval, maar bij een inzamelpunt voor hergebruik van elektrische en elektronische apparatuur. Let op het symbool op het product, de gebruiksaanwijzing of de verpakking.
- De materialen kunnen hergebruikt worden zoals aangegeven. Door uw hulp bij hergebruik, de verwerking van de materialen of ander vormen van de benutting van oude apparatuur levert u een belangrijke bijdrage aan de bescherming van ons milieu.
- Informeer bij de gemeente naar het juiste inzamelpunt bij u in de buurt.

## WERKING - Algemeen

Het apparaat is alleen bedoeld voor huishoudelijke doeleinden, niet voor professioneel gebruik.

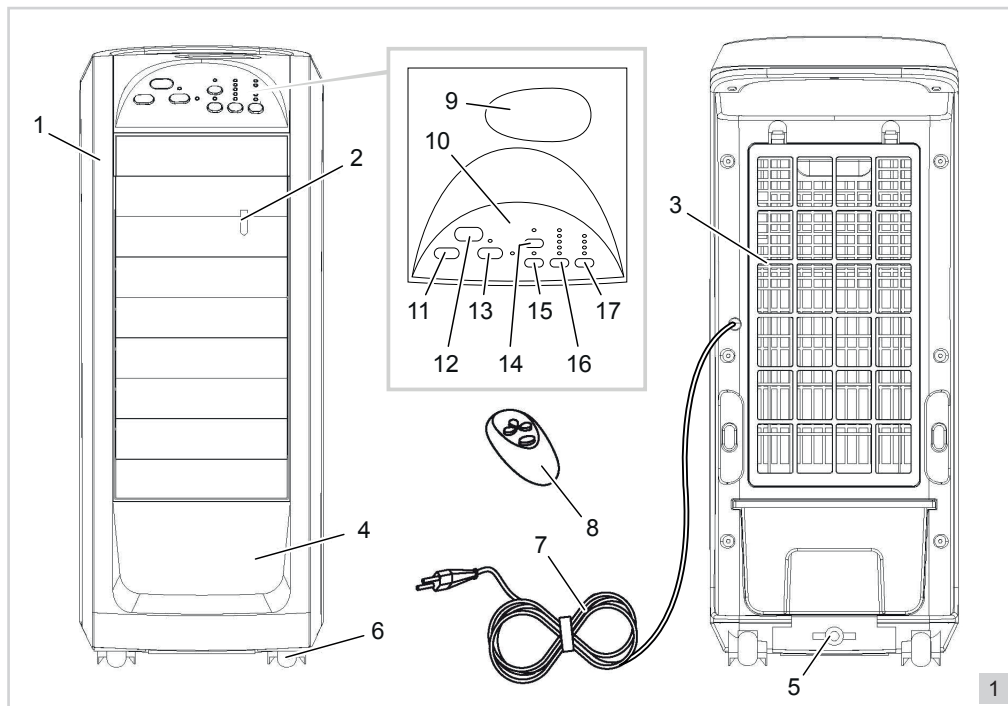

- |  |  |
|--|--|
| <ol style="list-style-type: none"> <li>1. Behuizing</li> <li>2. Horizontale lamellen</li> <li>3. Inlaatfilter en koel/bevochtigingssysteem</li> <li>4. Waterreservoir</li> <li>5. Vergrendeling waterreservoir</li> <li>6. Zwenkwielen</li> <li>7. Snoer met stekker</li> <li>8. Afstandbediening<br/>(2 x AAA-batterij, niet ingebrepen)</li> </ol> | <ol style="list-style-type: none"> <li>9. Opbergvak afstandbediening</li> <li>10. Bedieningspaneel</li> <li>11. Knop aan/uit "ON/OFF"</li> <li>12. IR-ontvanger afstandbediening</li> <li>13. Knop koelen/bevochtigen "HUMIDIFIER"</li> <li>14. Knop modus "MODE"</li> <li>15. Knop zwenken "SWING"</li> <li>16. Knop snelheid "SPEED"</li> <li>17. Knop timerfunctie "TIMER"</li> </ol> |
|--|--|

## WERKING - Ventileren

1. Steek de stekker in het stopcontact. Het apparaat geeft een pieptoon, dat is normaal.
2. Druk op de "ON/OFF" knop. Het apparaat begint te ventileren op de laagste snelheid "LOW".
3. Druk op de knop "SPEED" om te kiezen tussen laag, gemiddeld of hoge snelheid (LOW, MEDIUM, HIGH).
4. Stel de gewenste richting van de luchtstroom in. U kunt de luchtstroom:
  - a. recht vooruit of iets naar beneden richten. Zet de horizontale lamellen in de gewenste stand.
  - b. in één richting sturen. Verplaats het apparaat gemakkelijk dankzij de stevige zwenkwielen.
  - c. van links naar rechts laten bewegen. U ventileert een groot gedeelte van de ruimte. Druk op de knop "SWING" om te zwenkstand in te schakelen.
5. Druk nogmaals op de "ON/OFF" knop om het apparaat uit te schakelen.
6. Neem na gebruik de stekker uit het stopcontact.

## WERKING - Koelen / Bevochtigen

Het apparaat is voorzien van een koel/bevochtigingssysteem waarmee u de uitgeblazen lucht kunt koelen en bevochtigen. Het systeem werkt tevens luchtreinigend.

1. Neem de stekker uit het stopcontact.
2. Ontgrendel het waterreservoir (zie nr. 5 in figuur 1).
3. Trek het waterreservoir uit totdat het stopt.
4. Vul het waterreservoir met min. 1,5 en max. 4,5 liter (ijs)koud water (zie figuur 2).
5. Schuif het waterreservoir terug in het apparaat.
6. Vergrendel het waterreservoir.
7. Steek de stekker in het stopcontact.
8. Schakel het apparaat in zoals beschreven onder 'WERKING - Ventileren'.
9. Druk op de knop "HUMIDIFIER" om het koel/bevochtigingssysteem in te schakelen. De uitgeblazen lucht wordt nu gekoeld, bevochtigd en gereinigd.
10. Druk nogmaals op de knop "HUMIDIFIER" om het koel/bevochtigingssysteem uit te schakelen.

- ⚠ • Hoe kouder het water waarmee u het reservoir vult is, hoe kouder de uitgeblazen lucht.
- Vervang het water elke 3 - 4 dagen, zie daarvoor 'REINIGING EN ONDERHOUD'.

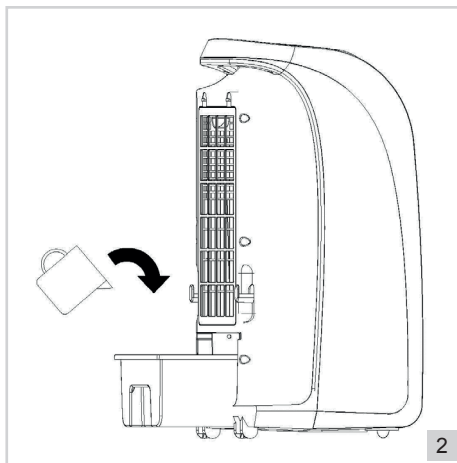

## WERKING - Timerfunctie

Het apparaat is voorzien van een tijdschakelaar waarmee u de ventilator automatisch kunt laten uitschakelen aan het einde van een ingestelde tijd. Druk meermaals op de knop "TIMER" om de uitschakeltijd op 1, 2, 4, 6 of 8 uur in te stellen. Druk nogmaals op de knop "TIMER" om de timerfunctie uit te schakelen.

## WERKING - Breeze-modus

Het apparaat is voorzien van een Natural Breeze en een Sleep Breeze functie. Gebruik de knop "MODE" in combinatie met de knop "SPEED" om verschillende functionaliteiten in te schakelen:

### Natural Breeze

In de Natural Breeze-modus bootst het apparaat natuurlijke wind na, met afwisselende windsnelheden. Druk op de knop "MODE" om de Natural Breeze-modus in te schakelen. Het lampje bij "NATURAL" brandt. Druk op de knop "SPEED" om te kiezen tussen:

- Snelheid "HIGH": hoge afwisselende windsnelheid.
- Snelheid "MEDIUM": gemiddelde afwisselende windsnelheid.
- Snelheid "LOW": lage afwisselende windsnelheid.

### Sleep Breeze

In de Sleep Breeze-modus verandert de Natural Breeze-modus van het apparaat na verloop van tijd van hoger naar lager. Druk nogmaals op de knop "MODE" om de Sleep Breeze-modus in te schakelen. Het lampje bij "SLEEP" brandt. Druk op de knop "SPEED" om te kiezen tussen:

- Snelheid "HIGH": het apparaat werkt 30 minuten in Natural Breeze-modus "HIGH" (zie hierboven), daarna 30 minuten in Natural Breeze-modus "MEDIUM" en schakelt vervolgens naar Natural Breeze-modus "LOW" totdat u het apparaat uitschakelt.
- Snelheid "MEDIUM": het apparaat werkt 30 minuten in Natural Breeze-modus "MEDIUM" en schakelt vervolgens naar Natural Breeze-modus "LOW" totdat u het apparaat uitschakelt.
- Snelheid "LOW": het apparaat werkt in Natural Breeze-modus "LOW" totdat u het apparaat uitschakelt (Sleep Breeze-functie niet actief).

Druk opnieuw op de knop "MODE" om de Breeze-modus uit te schakelen.

## WERKING - Afstandsbediening

Het apparaat kan ook via de bijgeleverde afstandsbediening bediend worden. De afstandsbediening werkt op twee AAA-batterijen (niet inbegrepen). Open het batterijvakje op de onderkant, plaats de batterijen en sluit het deksel. De knoppen op de afstandsbediening werken hetzelfde als de knoppen op het bedieningspaneel, alleen de functie 'Bevochtigen' is niet via de afstandsbediening in- of uit te schakelen.

Voor een optimale werking:

- Zorg dat de afstand tussen de ventilator en de afstandsbediening niet groter is dan 6 meter.
- Richt de afstandsbediening op het apparaat en zorg voor een richtingshoek kleiner dan 30 graden.

## REINIGING EN ONDERHOUD

Na verloop van tijd kan er stof blijven zitten in het uitblaasrooster en tussen de vinnen van de ventilator. Verwijder met een handveger en/ of stofzuiger het stof.

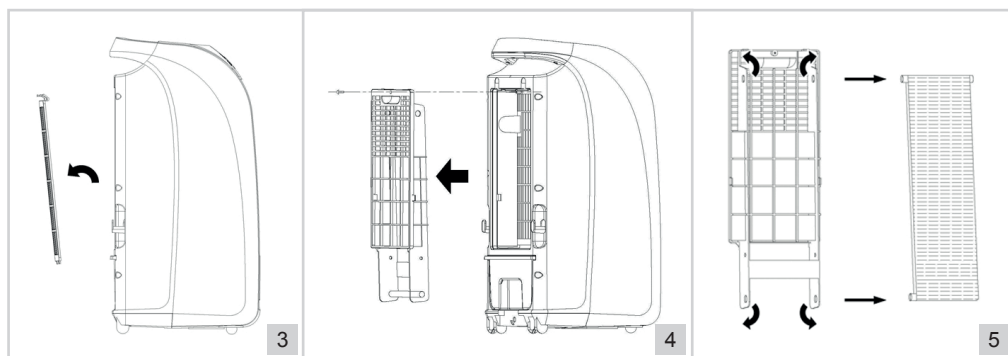

### Water vervangen

Het water moet elke 3 - 4 dagen worden ververs, zelfs wanneer het apparaat niet wordt gebruikt.

1. Trek de stekker uit het stopcontact.
2. Neem het inlaatfilter van de achterkant van het apparaat (zie figuur 3).
3. Draai de schroef aan de bovenkant van het koel/bevochtigingssysteem los (zie figuur 4).
4. Neem het koel/bevochtigingssysteem uit het apparaat.
5. Verwijder het waterreservoir uit het apparaat.
6. Leeg het waterreservoir, spoel het schoon onder de kraan en droog het vervolgens goed af.
7. Plaats achtereenvolgens het waterreservoir, het koel/bevochtigingssysteem en het inlaatfilter terug.
8. Vul het waterreservoir zoals beschreven onder 'WERKING - Koelen / Bevochtigen'.

- ⚠ • Reinig het waterreservoir zeer grondig wanneer u het apparaat voor een langere periode niet gebruikt.

### Koel/bevochtigingssysteem reinigen

1. Trek de stekker uit het stopcontact.
2. Neem het inlaatfilter van de achterkant van het apparaat (zie figuur 3).
3. Draai de schroef aan de bovenkant van het koel/bevochtigingssysteem los (zie figuur 4).
4. Neem het koel/bevochtigingssysteem uit het apparaat.
5. Buig de bevestigingspunten van het witte koel/bevochtigingsgordijn iets naar buiten om het gordijn uit het koel/bevochtigingssysteem te verwijderen (zie figuur 5).
6. Reinig het koel/bevochtigingsgordijn en de andere onderdelen onder stromend water.
7. Droog alle onderdelen grondig voordat u ze weer in elkaar zet en in het apparaat terugplaatst.
8. Zet het koel/bevochtigingssysteem weer in elkaar en plaats het terug in het apparaat.

- ⚠ • Zorg ervoor dat het apparaat niet is aangesloten op de netvoeding als u hem gaat schoonmaken.
- Gebruik geen agressieve of schurende schoonmaakmiddelen of scherpe voorwerpen (zoals messen of harde borstels) bij het reinigen.
- Reinig het koel/bevochtigingssysteem zeer grondig wanneer u het apparaat voor een langere periode niet gebruikt.

## GARANTIEBEPALINGEN

De importeur geeft onder de volgende voorwaarden 60 maanden na aankoopdatum garantie op deze apparatuur tegen defecten die zijn ontstaan door fabricage- en/of materiaalfouten.

1. In de genoemde garantieperiode zullen geen kosten worden berekend voor arbeidsloon en materiaal. De onder garantie uitgevoerde reparatie verlengt de garantietermijn niet.
2. Defecte onderdelen of bij remplace (omruiling) de defecte apparaten zelf, worden automatisch eigendom van de importeur.
3. Elke aanspraak op garantie dient vergezeld te gaan van het aankoopbewijs van de firma.
4. Aanspraken op garantie moeten worden gedaan bij de dealer waar het apparaat is gekocht of bij de importeur.
5. De garantie is uitsluitend geldig voor de eerste koper en niet overdraagbaar.
6. De garantie is niet geldig voor schade die is ontstaan door:
  - a. ongevallen, verkeerd gebruik, slijtage en/of verwaarlozing;
  - b. foutieve installatie en/of gebruik op een manier die in strijd is met de geldende wettelijke, technische of veiligheidsnormen;
  - c. aansluiting op een andere netspanning dan die op het typeplaatje staat vermeld;
  - d. een ongeautoriseerde wijziging;
  - e. een reparatie die is uitgevoerd door derden;
  - f. een onzorgvuldige transportwijze zonder geschikte verpakking respectievelijk bescherming.
7. Op deze garantiebepalingen zal geen aanspraak gemaakt kunnen worden bij:
  - a. verliezen die zich tijdens het transport voordoen;
  - b. het verwijderen of wijzigen van het serienummer van het apparaat.
8. Uitzonderd van garantie zijn snoeren, lampen en glazen onderdelen.
9. De garantie geeft geen enkel recht op vergoeding van eventuele schade, buiten de vervanging respectievelijk reparatie van de defecte onderdelen. De importeur kan nooit aansprakelijk gesteld worden voor eventuele vervolgschade of enigerlei andere consequenties die door of in relatie met de door hem geleverde apparatuur zijn ontstaan.
10. Om aanspraak te maken op garantie kunt u zich wenden tot uw winkelier. Bestron biedt ook de mogelijkheid om het apparaat rechtstreeks ter reparatie aan te bieden aan de Bestron Service Dienst. Stuur echter nooit zomaar iets op. Het pakket kan dan namelijk geweigerd worden en eventuele kosten zijn voor uw rekening. Neem contact op met de Service Dienst en zij zullen u vertellen hoe u het apparaat moet inpakken en verzenden.
11. Het apparaat is niet voor professioneel gebruik geschikt.

## SERVICE

Mocht zich onverhoopt een storing voordoen, dan kunt u zich in verbinding stellen met de BESTRON-servicedienst: [www.bestron.com/service](http://www.bestron.com/service)

## CE-CONFORMITEITSVERKLARING

Dit product voldoet aan de bepalingen in de volgende Europese richtlijnen op het gebied van veiligheid:

- |                          |            |
|--------------------------|------------|
| • EMC-richtlijn          | 2014/30/EU |
| • Laagspanningsrichtlijn | 2014/35/EU |
| • RoHS – Richtlijn       | 2011/65/EU |



**R.Neyman**  
Quality control



## SICHERHEITSBESTIMMUNGEN - Allgemein

---

- Lesen Sie die Bedienungsanleitung gut durch und bewahren Sie diese sorgfältig auf.
- Verwenden Sie dieses Gerät nur so wie in dieser Bedienungsanleitung beschrieben.
- Dieses Gerät kann von Kinder ab 8 Jahren verwendet werden, und Personen mit Behinderungen körperlichen, sensorischen oder geistigen Fähigkeiten oder einem Mangel an Erfahrung und Wissen, es sei denn, sie wurden von einer für ihre Sicherheit verantwortlichen Person im Gebrauch des Gerätes unterrichtet oder bei dessen Gebrauch beaufsichtigt und die Gefahren beteiligt verstehen.
- Kinder müssen beaufsichtigt werden, damit sie nicht mit dem Gerät spielen.
- Reinigung und Wartung dieses Gerät ist nicht geeignet für Kinder, ausser für Kinder elter dann 8 Jahr und mit Aufsicht.
- Behaltet Gerät und Kabel nicht in de Nähe von Kinder unter 8 jahr.
- Lassen Sie Reparaturen von einem qualifizierten Mechaniker ausführen. Versuchen Sie nie, das Gerät selbst zu reparieren

## SICHERHEITSBESTIMMUNGEN - Elektrizität und Wärme

---

- Bevor Sie das Gerät verwenden, prüfen Sie, ob die Netzspannung mit der auf dem Typenschild des Geräts angegebenen Stromstärke übereinstimmt.
- Ziehen Sie immer den Stecker aus der Steckdose, wenn Sie das Gerät nicht benutzen.
- Ziehen Sie beim Entfernen des Steckers aus der Steckdose am Stecker und nicht am Kabel.
- Überprüfen Sie regelmäßig, ob das Gerätekabel noch intakt ist. Benutzen Sie das Gerät nicht, wenn das Kabel beschädigt ist. Wenn das Kabel beschädigt ist, muss es vom Hersteller, seinem Kundendienst oder eine Person mit vergleichbarer Qualifikation ersetzt werden, um Gefährdungen zu vermeiden.
- Sorgen Sie bei der Benutzung eines Verlängerungskabels dafür, dass dieses komplett ausgerollt wird.
- Verwenden Sie ausschließlich zugelassene Verlängerungskabel.
- Sorgen Sie dafür, dass niemand über das (Verlängerungs-)Kabel stolpern kann.
- Sorgen Sie dafür, dass das Gerät und das Kabel nicht mit Hitzequellen wie heißen Kochplatten oder offenem Feuer in Berührung kommen.
- Sorgen Sie dafür, dass der Schalter, das Kabel und der Stecker nicht mit Wasser in Berührung kommen.

## **SICHERHEITSBESTIMMUNGEN - Während der Benutzung**

- Benutzen Sie das Gerät nie im Freien.
- Benutzen Sie das Gerät nie in feuchten Räumen.
- Stellen Sie das Gerät auf den Boden, auf einen flachen Untergrund.
- Sorgen Sie dafür, dass Ihre Hände trocken sind, wenn Sie das Gerät, das Kabel oder den Stecker berühren.
- Achten Sie darauf, dass keine Gegenstände zwischen die Ventilatorflügel gelangen.
- Schalten Sie das Gerät aus und ziehen Sie den Stecker aus der Steckdose, wenn bei der Benutzung Störungen auftreten, Sie das Gerät reinigen oder es nicht mehr benutzen.
- Ziehen Sie sofort den Stecker aus der Steckdose, wenn das Gerät ins Wasser gefallen ist. Benutzen Sie das Gerät nicht mehr.
- Tauchen Sie das Gerät, das Kabel und den Stecker nie in Wasser oder andere Flüssigkeiten.

Deutsch

## **UMWELT**



- Werfen Sie Verpackungsmaterial wie Kunststoff und Kartons in die dafür vorgesehenen Container.
- Geben Sie dieses Produkt am Ende der Nutzungsdauer nicht als normalen Haushaltsabfall ab, sondern bei einem Sammelpunkt für die Wiederverwendung elektrischer und elektronischer Geräte. Achten Sie auf das Symbol auf dem Produkt, der Gebrauchsanweisung oder der Verpackung.
- Die Materialien können wie angegeben wiederverwendet werden. Durch Ihre Hilfe bei der Wiederverwendung, der Verarbeitung der Materialien oder anderen Formen der Benutzung alter Geräte liefern Sie einen wichtigen Beitrag zum Schutz unserer Umwelt.
- Erkundigen Sie sich bei den Stadtverwaltungen nach dem richtigen Sammelpunkt in Ihrer Nähe.

## FUNKTION - Allgemein

Das Gerät ist nur für den Hausgebrauch vorgesehen und nicht für die professionelle Verwendung.

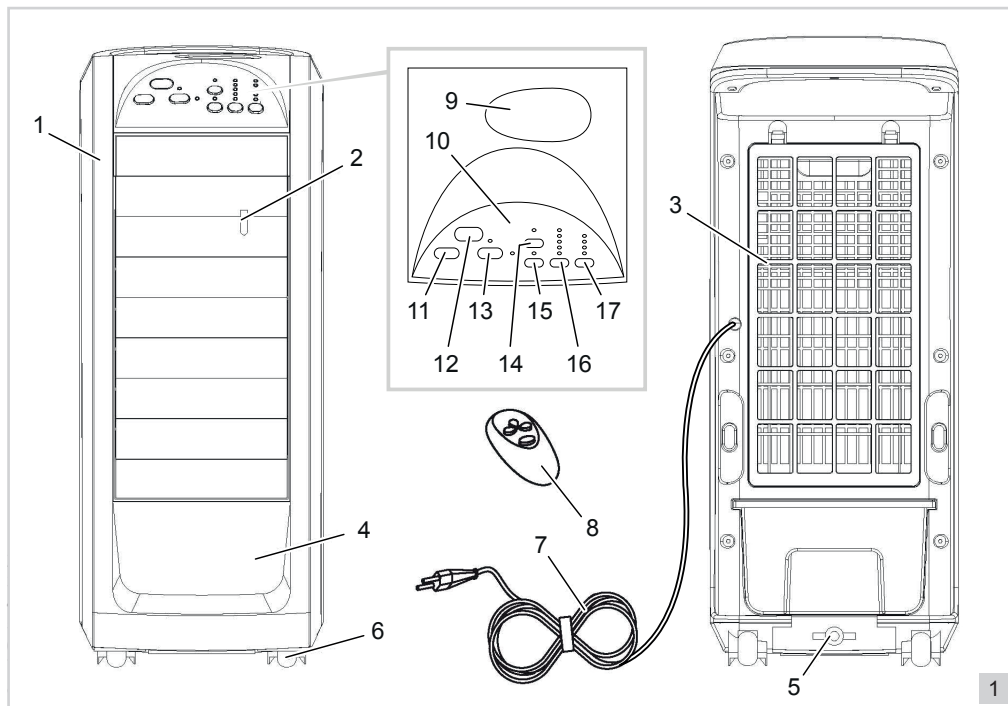

- |  |   |
|--|---|
| <ol style="list-style-type: none"> <li>1. Gehäuse</li> <li>2. Horizontalen Lamellen</li> <li>3. Luftenlass-Filter und Kühl/Befeuchtungssystem</li> <li>4. Wassertank</li> <li>5. Verriegelung des Wassertanks</li> <li>6. Schwenkräder</li> <li>7. Kabel mit Stecker</li> <li>8. Fernbedienung<br/>(2 x AAA Batterien, exklusive)</li> </ol> | <ol style="list-style-type: none"> <li>9. Staufach der Fernbedienung</li> <li>10. Bedienfeld</li> <li>11. Taste Ein/Aus "ON/OFF"</li> <li>12. IR-Empfänger für Fernbedienung</li> <li>13. Taste Kühl/befeuchtung "HUMIDIFIER"</li> <li>14. Taste Windwechsel-Funktionen "MODE"</li> <li>15. Taste Oszillation "SWING"</li> <li>16. Taste Geschwindigkeit "SPEED"</li> <li>17. Taste Zeitschalter "TIMER"</li> </ol> |
|--|---|

## FUNKTION - Lüften

1. Führen Sie den Stecker in die Steckdose ein. Das Gerät piepst, was normal ist.
2. Drücken Sie auf die Taste "ON/OFF". Das Gerät beginnt mit niedriger Geschwindigkeit zu lüften.
3. Drücken Sie auf die Taste "SPEED" um zwischen niedriger, mittlerer und hoher Geschwindigkeit wählen zu können (LOW, MEDIUM, HIGH).
4. Stellen Sie die gewünschte Richtung des Luftstroms ein. Sie können den Luftstrom:
  - a. gerade nach vorn richten oder leicht nach unten neigen. Stellen Sie die horizontalen Lamellen auf die gewünschte Position ein.
  - b. in eine Richtung steuern. Drehen Sie das Gerät dank der robuste Schwenkräder leicht in die gewünschte Position.
  - c. von links nach rechts bewegen lassen. Sie lüften einen Großteil des Raums. Drücken Sie auf die Taste "SWING", um die Schwenkposition zu aktivieren.
5. Drücken Sie nochmals auf die Taste "ON/OFF" um das Gerät auszuschalten.
6. Ziehen Sie den Stecker aus der Steckdose.

Deutsch

## FUNKTION - Kühlen / Befeuchten

Das Gerät ist mit einem Kühl/Befeuchtungssystem versehen, mit dem Sie die Abluft kühlen und befeuchten können. Das System dient auch zur Luftreinigung.

1. Ziehen Sie den Stecker aus der Steckdose.
2. Entsperrten Sie den Wassertank (siehe Nr. 5, Abb. 1).
3. Ziehen Sie den Wassertank raus, bis er stoppt.
4. Füllen Sie den Wassertank mit mindestens 1,5 und maximal 4,5 Liter (eis)kaltem Wasser (siehe Abb. 2).
5. Schieben Sie den Wassertank zurück in das Gerät.
6. Verriegeln Sie die Verriegelung des Wassertanks.
7. Stecken Sie den Stecker in die Steckdose.
8. Schalten Sie das Gerät ein, wie unter 'FUNKTION - Lüften' beschrieben.
9. Drücken Sie auf die Taste "HUMIDIFIER" um das Kühl/Befeuchtungssystem einzuschalten. Die ausgeblasene Luft wird nun abgekühlt, befeuchtet und gereinigt.
10. Drücken Sie nochmals auf die Taste "HUMIDIFIER" um das Kühl/Befeuchtungssystem auszuschalten.

- ! • Je kälter das Wasser ist, mit dem Sie den Wassertank füllen, desto kälter ist die Luft.  
 • Wechseln Sie das Wasser alle 3 - 4 Tage aus, siehe 'REINIGUNG UND WARTUNG'.

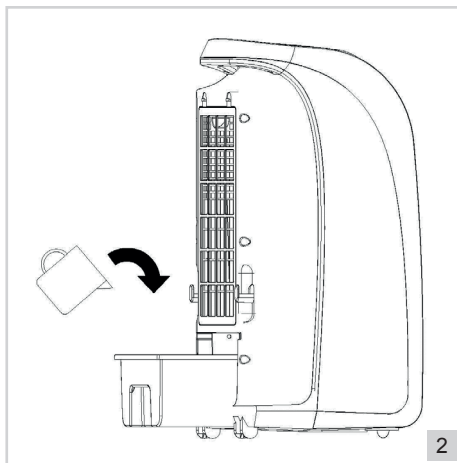

## FUNKTION - Zeitschalter

Das Gerät ist mit einem Zeitschalter versehen, mit dem Sie den Ventilator am Ende der eingestellten Zeit ausschalten lassen können. Drücken Sie mehrfaches auf die Taste "TIMER" um die Ausschaltdauer auf 1, 2, 4, 6 oder 8 Stunden einzustellen. Drücken Sie nochmal auf die Taste "TIMER" um die Zeitschalter-Funktion auszuschalten.

## FUNKTION - Breeze Modus

Das Gerät hat eine Natural Breeze und eine Sleep Breeze Funktion. Benutzen Sie die Taste "MODE" in Kombination mit die Taste "SPEED" um verschiedene Funktionen zu aktivieren:

### Natural Breeze

Im Natural Breeze Modus ahmt das Gerät den natürlichen Wind mit wechselnden Windgeschwindigkeiten nach. Drücken Sie auf die Taste "MODE" um den Natural Breeze Modus einzuschalten. Die Kontrollleuchte bei "NATURAL" leuchtet auf. Drücken Sie auf die Taste "SPEED" um zwischen den folgenden Modi zu wählen:

- Geschwindigkeit "HIGH": hohe wechselnde Windgeschwindigkeit.
- Geschwindigkeit "MEDIUM": mittlere wechselnde Windgeschwindigkeit.
- Geschwindigkeit "LOW": niedrige wechselnde Windgeschwindigkeit.

### Sleep Breeze

Der Sleep Breeze Modus ändert den Natural Breeze Modus des Geräts mit Ablauf der Zeit von höher zu niedriger. Drücken Sie nochmals auf die Taste "MODE" um den Sleep Breeze Modus einzuschalten. Die Kontrollleuchte "SLEEP" leuchtet auf. Drücken Sie auf die Taste "SPEED" um zwischen den folgenden Modi zu wählen:

- Geschwindigkeit "HIGH": das Gerät läuft für 30 Minuten im Natural Breeze Modus "HIGH" (siehe oben), dann 30 Minuten im Natural Breeze Modus "MEDIUM" und dann im Natural Breeze Modus "LOW", bis Sie das Gerät ausschalten.
- Geschwindigkeit "MEDIUM": das Gerät läuft für 30 Minuten im Natural Breeze Modus "MEDIUM" und dann im Natural Breeze Modus "LOW", bis Sie das Gerät ausschalten.
- Geschwindigkeit "LOW": das Gerät läuft im Natural Breeze Modus "LOW", bis Sie das Gerät ausschalten (Sleep Breeze Modus nicht aktiviert).

Drücken Sie nochmals auf die Taste "MODE" um den Breeze Modus zu deaktivieren.

## FUNKTION - Fernbedienung

Das Gerät kann auch über die mitgelieferte Fernbedienung bedient werden. Die Fernbedienung braucht zwei AAA Batterien (exklusive). Öffnen Sie das Batteriefach an der Unterseite des Fernbedienungs, legen Sie die Batterien ein und schließen Sie den Deckel. Die Tasten auf der Fernbedienung funktionieren genauso wie die Tasten auf dem Bedienfeld des Geräts, nur die Funktion 'Befeuchten' kann nicht über die Fernbedienung ein- oder ausgeschaltet werden.

Beachten Sie zur Erreichung einer optimalen Funktion:

- Der Abstand zwischen dem Ventilator und der Fernbedienung sollte nicht größer sein als 6 Meter.
- Richten Sie die Fernbedienung auf den Ventilator und sorgen Sie für einen Richtungswinkel von weniger als 30 Grad.

## REINIGUNG UND WARTUNG

Nach einiger Zeit kann sich Staub zwischen den Speichen des Ventilatorkorbs und auf den Ventilatorflügeln festsetzen. Versuchen Sie den Staub mit einem Handfeger und/oder einem Staubsauger zu entfernen.

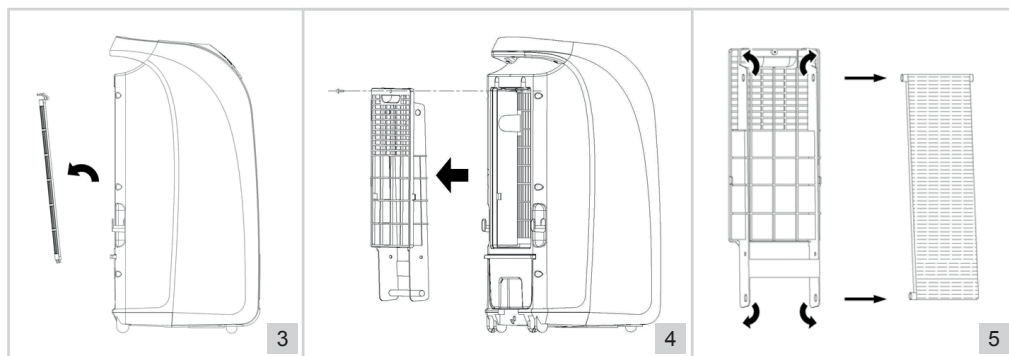

### Ersetzen des Wassers

Das Wasser sollte alle 3 - 4 Tage gewechselt werden, auch wenn das Gerät nicht benutzt wird.

1. Ziehen Sie den Stecker aus der Steckdose.
2. Nehmen Sie den Einlassfilter von der Rückseite des Geräts (siehe Abbildung 3).
3. Lösen Sie die Schraube an der Oberseite des Kühl/Befeuchtungssystems (siehe Abbildung 4).
4. Entfernen Sie das Kühl/Befeuchtungssystem vom Gerät.
5. Entfernen Sie den Wassertank vom Gerät.
6. Leeren Sie den Wassertank, spülen Sie ihn unter fließendem Wasser aus und trocknen Sie ihn gründlich ab.
7. Setzen Sie den Wassertank, das Kühl/Befeuchtungssystem und den Einlassfilter wieder in das Gerät ein.
8. Füllen Sie den Wassertank wie unter 'FUNKTION - Kühlen / Befeuchten' beschrieben.

- ⚠ • Reinigen Sie den Wassertank sehr gründlich, wenn Sie das Gerät längere Zeit nicht benutzen.

### Reinigen des Kühl/Befeuchtungssystems

1. Ziehen Sie den Stecker aus der Steckdose.
2. Nehmen Sie den Einlassfilter von der Rückseite des Geräts (siehe Abbildung 3).
3. Lösen Sie die Schraube an der Oberseite des Kühl/Befeuchtungssystems (siehe Abbildung 4).
4. Entfernen Sie das Kühl/Befeuchtungssystem vom Gerät.
5. Biegen Sie die Befestigungspunkte des weißen Kühl/Befeuchtungsvorhangs etwas nach außen, um den Vorhang vom Befeuchtungssystem zu entfernen (siehe Abbildung 5).
6. Reinigen Sie den Kühl/Befeuchtungsvorhang und die anderen Teile unter fließendem Wasser.
7. Trocknen Sie alle Teile gründlich ab, bevor Sie sie wieder in das Gerät einsetzen.
8. Setzen Sie das Kühl/Befeuchtungssystem wieder zusammen und setzen Sie es wieder in das Gerät ein.

- ⚠ • Sorgen Sie dafür, dass das Gerät bei der Reinigung nicht an die Netzspannung angeschlossen ist.
- Verwenden Sie zur Reinigung keine aggressiven Reinigungs- oder Scheuermittel oder scharfen Gegenstände (wie Messer oder harte Bürsten).
  - Reinigen Sie das Kühl/Befeuchtungssystem sehr gründlich, wenn Sie das Gerät längere Zeit nicht benutzen.

## **GARANTIEBESTIMMUNGEN**

Der Importeur gewährt für dieses Gerät unter den folgenden Bedingungen 60 Monate Garantie ab Kaufdatum auf Schäden, die aufgrund von Herstellungs- und/ oder Materialfehlern entstanden sind.

1. Innerhalb der genannten Garantiefrist werden keine Kosten für Arbeitslohn und Material berechnet. Die Garantiefrist wird durch die unter Garantie ausgeführte Reparatur nicht verlängert.
2. Schadhafte Teile oder, im Falle eines Umtauschs, die schadhafte Geräte selbst werden automatisch Eigentum des Importeurs.
3. Bei jedem Garantieanspruch muss ein Kaufbeleg der Firma vorgelegt werden.
4. Garantieansprüche müssen entweder beim Händler, bei dem das Gerät gekauft wurde, geltend gemacht werden oder beim Importeur.
5. Die Garantie gilt nur für den ersten Käufer und ist nicht übertragbar.
6. Die Garantie gilt nicht für Schäden, die entstanden sind durch:
  - a. Unfälle, verkehrte Benutzung, Abnutzung und/oder Verwahrlosung
  - b. falsche Montage und/oder Benutzung, die gegen die einschlägigen gesetzlichen und technischen Normen oder gegen Sicherheitsnormen verstößt
  - c. Anschluss an eine andere Netzspannung als die auf dem Typenschild angegebene
  - d. eine ungenehmigte Veränderung
  - e. eine Reparatur, die durch Dritte ausgeführt wurde
  - f. nachlässigen Transport ohne geeignete Verpackung bzw. ohne geeigneten Schutz
7. Auf diese Garantiebestimmungen kann kein Anspruch erhoben werden im Falle von:
  - a. Verlusten, die während des Transports auftreten
  - b. Entfernung oder Änderung der Geräteseriennummer
8. Ausgenommen von der Garantie sind Kabel, Lampen und Glasteile.
9. Außer einem Ersatz bzw. einer Reparatur der schadhafte Teile räumt die Garantie kein Recht auf Erstattung eines eventuellen Schadens ein. Der Importeur kann in keinem Fall für eventuelle Folgeschäden oder irgendwelche anderen Folgen haftbar gemacht werden, die durch das von ihm gelieferte oder in Verbindung mit dem von ihm gelieferten Gerät entstanden sind.
10. Um Garantieleistungen in Anspruch zu nehmen, wenden Sie sich direkt an Ihren Händler. Bestron bietet auch die Möglichkeit direkt mit dem Werkskundendienst abzuwickeln. Voraussetzung hierfür ist, dass Sie sich zunächst telefonisch, per Fax oder Mail an den Werkskundendienst wenden. Bitte schicken Sie keine Geräte unaufgefordert. Insbesondere dürfen Pakete niemals unfrei eingesendet werden. Sprechen Sie daher zuerst mit uns. Wir sagen Ihnen wie Sie Ihr Gerät an uns einsenden sollen.
11. Das Gerät eignet sich nicht für die professionelle Verwendung.

## **KUNDENDIENST**

Sollte unerwartet eine Störung auftreten dann können Sie sich mit dem BESTRON-Kundendienst in Verbindung setzen: [www.bestron.com/service](http://www.bestron.com/service)

## **CE-KONFORMITÄTSERKLÄRUNG**

Dieses Produkt entspricht auf dem Gebiet der Sicherheit den Bestimmungen der folgenden europäischen Richtlinien:

- EMC-Richtlinie 2014/30/EU
- Niederspannungsrichtlinie 2014/35/EU
- RoHS – Richtlinie 2011/65/EU.



**R.Neyman**  
Qualitätskontrolle

## CONSIGNES DE SÉCURITÉ - Généralités

- Lisez soigneusement le mode d'emploi et conservez-le précieusement.
- Utilisez cet appareil uniquement suivant les instructions décrites dans le mode d'emploi.
- Cet appareil peut être utilisé par les enfants à partir de 8 ans et les personnes ayant réduit les capacités physiques, sensorielles ou mentales ou manque d'expérience et de connaissances si elles ont été aidées ou instruites concernant l'utilisation de l'appareil en toute sécurité et comprennent les risques qu'il peut entraîner.
- Cet appareil n'est pas un jouet. En présence d'enfants, il est important de s'assurer qu'ils ne jouent pas avec l'appareil.
- Nettoyage et entretien ne doivent pas être effectués par les enfants, sauf s'ils sont âgés de plus de 8 ans et supervisés.
- Gardez l'appareil et le câble hors de portée des enfants de moins de 8 ans.
- Faites effectuer les réparations par un technicien qualifié. Ne tentez jamais de réparer vous-même l'appareil.

## CONSIGNES DE SÉCURITÉ - Électricité et chaleur

- Avant d'utiliser cet appareil, assurez-vous que la tension du réseau correspond à la tension du réseau indiquée sur la plaquette type de l'appareil.
- Débranchez toujours l'appareil lorsque vous ne l'utilisez pas.
- Lorsque vous débranchez la fiche, saisissez la fiche elle-même; ne tirez pas sur le cordon.
- Vérifiez régulièrement que le cordon de l'appareil est intact. N'utilisez pas l'appareil si vous constatez que le cordon est endommagé. Si le cordon est endommagé, il doit être remplacé par le fabricant, son service après-vente ou des personnes de qualification similaire afin d'éviter un danger.
- Si vous utilisez une rallonge, assurez-vous qu'elle est complètement déroulée.
- Utilisez uniquement une rallonge agréée.
- Évitez de vous prendre les pieds dans le cordon ou la rallonge électrique.
- Assurez-vous que ni l'appareil, ni le cordon n'entre en contact avec une source de chaleur telle qu'une plaque électrique chaude ou une flamme.
- Assurez-vous que ni l'interrupteur, ni le cordon, ni la fiche n'entre en contact avec de l'eau.

## CONSIGNES DE SÉCURITÉ - Durant l'utilisation

- N'utilisez jamais l'appareil à l'extérieur.
- N'utilisez jamais l'appareil dans une pièce humide.
- Installez l'appareil par terre, sur une surface plane.
- Assurez-vous que vos mains sont sèches avant de toucher l'appareil, le cordon ou la fiche.
- Assurez-vous que rien ne peut s'introduire dans les pales du ventilateur.
- Éteignez l'appareil et débranchez la fiche en cas de problème durant l'utilisation, pour le nettoyage, et dès que vous avez fini de l'utiliser.
- Si l'appareil est tombé à l'eau, débranchez immédiatement la prise. Cessez d'utiliser l'appareil.
- N'immergez jamais l'appareil, le cordon ni la fiche dans l'eau ou tout autre liquide.

## ENVIRONNEMENT



- Jetez le matériel d'emballage, tel que le plastique et les boîtes, dans les conteneurs prévus à cet effet.
- Lorsque l'appareil est usé, ne le mettez pas aux ordures ménagères, mais portez-le dans un centre de collecte agréé pour les appareils électriques et électroniques. Attention au symbole figurant sur le produit, le mode d'emploi ou l'emballage.
- Les matériaux peuvent être recyclés selon les indications. Votre collaboration au recyclage des appareils et/ou au retraitement des matériaux, sous quelle forme que ce soit, est une contribution précieuse à la sauvegarde de notre environnement.
- Les autorités de votre commune vous renseigneront sur le centre de collecte le plus proche.



## FONCTIONNEMENT - Généralités

L'appareil est destiné uniquement à l'utilisation domestique, et non à l'usage professionnel.

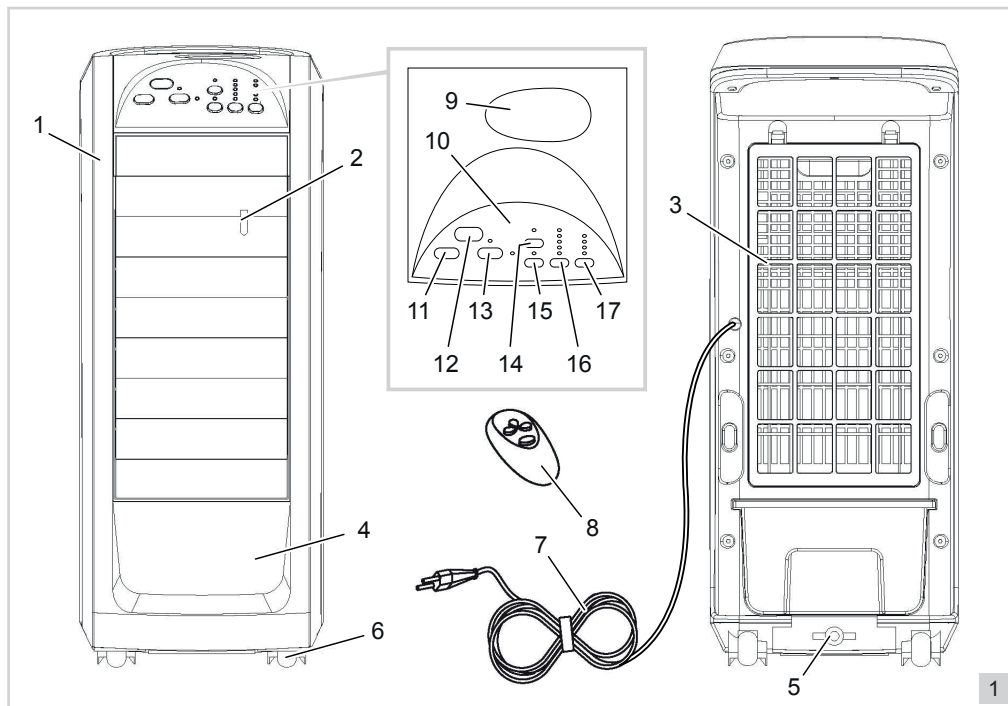

1. Boîtier
2. Lames horizontales
3. Filtre d'aspiration d'air et système de refroidissement / humidification
4. Réservoir d'eau
5. Verrou du réservoir d'eau
6. Roues pivotantes
7. Cordon et fiche
8. Télécommande (2 piles AAA, non incluses)

9. Compartiment pour la télécommande
10. Panneau de contrôle
11. Bouton marche/arrêt «ON/OFF»
12. Récepteur IR de la télécommande
13. Bouton humidificateur «HUMIDIFIER»
14. Bouton mode «MODE»
15. Bouton oscillation «SWING»
16. Bouton vitesse «SPEED»
17. Bouton minuterie «TIMER»

## FONCTIONNEMENT - Ventilateur

1. Introduire la fiche de l'appareil dans la prise de courant. L'appareil émet un bip, ce qui est normal.
2. Appuyez sur le bouton «ON/OFF». Au démarrage, le ventilateur commence à tourner à faible vitesse.
3. Appuyez sur le bouton «SPEED» pour choisir entre la vitesse lente, moyenne ou rapide (LOW, MEDIUM, HIGH).
4. Réglez la direction du flux d'air. Vous pouvez régler le ventilateur:
  - a. pour qu'il souffle horizontalement ou légèrement vers le bas. Positionnez les lames horizontales à l'angle désiré.
  - b. pour qu'il souffle dans une direction spécifique. Déplacez facilement l'appareil à l'aide de ses roues pivotantes.
  - c. pour qu'il oscille de gauche à droite. Cela ventilerait plus la pièce. Appuyez sur le bouton «SWING» pour activer la fonction d'oscillation.
5. Appuyez à nouveau sur le bouton «ON/OFF» pour éteindre l'appareil.
6. Débranchez la fiche après utilisation.

Français

## FONCTIONNEMENT - Refroidissement / Humidification d'air

L'appareil est équipé d'un système de refroidissement / humidification qui permet de refroidir et humidifier l'air évacué. Le système fonctionne également pour le nettoyage de l'air.

1. Débranchez la fiche.
2. Déverrouillez le réservoir d'eau (n° 5 sur la figure 1).
3. Sortir le réservoir d'eau jusqu'à l'arrêt.
4. Remplissez le réservoir d'eau avec au minimum 1,5 et au maximum 4,5 litres d'eau glacée (voir figure 2).
5. Remettre le réservoir d'eau en place dans l'appareil.
6. Bloquer le verrou du réservoir d'eau.
7. Insérez la fiche dans la prise.
8. Allumez l'appareil comme décrit dans 'FONCTIONNEMENT - Ventilateur'.
9. Appuyez sur le bouton «HUMIDIFIÉ» pour allumer le système de refroidissement / humidification. L'air évacué est maintenant refroidi, humidifié et nettoyé.
10. Appuyez à nouveau sur le bouton «HUMIDIFIÉ» pour désactiver le système de refroidissement / humidification.

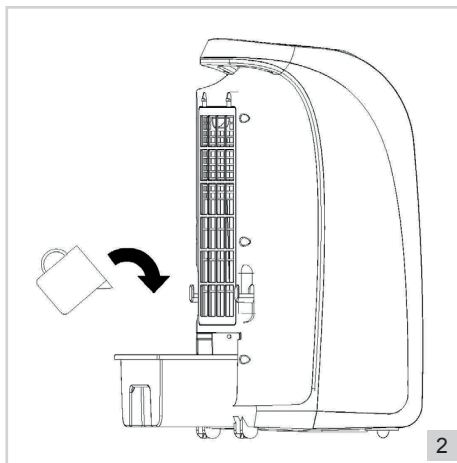

- ⚠ • Plus l'eau avec laquelle vous remplissez le réservoir est froide, plus l'air soufflé est froid.
- Remplacez l'eau tous les 3 à 4 jours, voir 'NETTOYAGE ET ENTRETIEN'.

## FONCTIONNEMENT - Minuterie

L'appareil est équipé d'une minuterie qui vous permet d'éteindre l'appareil à la fin d'un temps préétabli. Appuyez plusieurs fois sur le bouton «TIMER» pour régler l'heure d'arrêt à 1, 2, 4, 6 ou 8 heures. Appuyez à nouveau sur le bouton «TIMER» pour désactiver la fonction minuterie.

## FONCTIONNEMENT - Mode Brise

L'appareil est équipé d'un mode Brise Naturelle et Brise Sommeil. Utilisez le bouton «MODE» en combinaison avec le bouton «SPEED» pour activer diverses fonctions :

### Brise Naturelle

En mode Brise Naturelle, l'appareil imite le vent, utilisant des vitesses de vent différentes. Appuyez sur le bouton «MODE» pour activer le mode Brise Naturelle. L'indicateur lumineux «NATURAL» s'allume. Appuyez sur le bouton «SPEED» pour choisir entre :

- Vitesse «HIGH»: vitesse de vent haute.
- Vitesse «MEDIUM»: vitesse de vent moyenne.
- Vitesse «LOW»: vitesse de vent faible.

### Brise Sommeil

En mode Brise Sommeil, le mode Brise Naturelle change au fil du temps de rapide à lent. Appuyez à nouveau sur le bouton «MODE» pour activer le mode Brise Sommeil. L'indicateur lumineux «SLEEP» s'allume. Appuyez sur le bouton «SPEED» pour choisir entre :

- Vitesse «HIGH»: l'appareil fonctionne en mode Brise Naturelle «HIGH» pendant 30 minutes (voir ci-dessus), puis pendant 30 minutes en mode Brise Naturelle «MEDIUM» puis passe en mode Brise Naturelle «LOW» jusqu'à ce que vous éteignez l'appareil.
- Vitesse «MEDIUM»: l'appareil fonctionne en mode Brise Naturelle «MEDIUM» puis passe en mode Brise Naturelle «LOW» jusqu'à ce que vous éteignez l'appareil.
- Vitesse «LOW»: l'appareil fonctionne en mode Brise Naturelle «LOW» jusqu'à ce que vous éteignez l'appareil (le mode Brise Sommeil n'est pas actif).

Appuyez à nouveau sur le bouton «MODE» pour désactiver le mode Brise.

## FONCTIONNEMENT - Télécommande

L'appareil peut aussi être commandé via la télécommande incluse. La télécommande fonctionne avec deux piles AAA (non incluses). Ouvrez le compartiment des piles en bas de la télécommande, insérez les piles et fermez le couvercle. Les boutons de la télécommande fonctionnent de la même manière que les boutons du panneau de contrôle, seule la fonction «HUMIDIFICATION» ne peut pas être activée ou désactivée via la télécommande.

Pour un fonctionnement optimal :

- La distance entre le ventilateur et la télécommande ne doit pas excéder 6 mètres.
- Diriger la télécommande sur le ventilateur, en maintenant un angle de direction inférieur à 30 degrés.

## NETTOYAGE ET ENTRETIEN

Après un certain temps, de la poussière peut s'accumuler entre les barreaux de la corbeille du ventilateur, et sur les pales. Utilisez une brosse et/ou un aspirateur à poussière pour enlever la poussière.

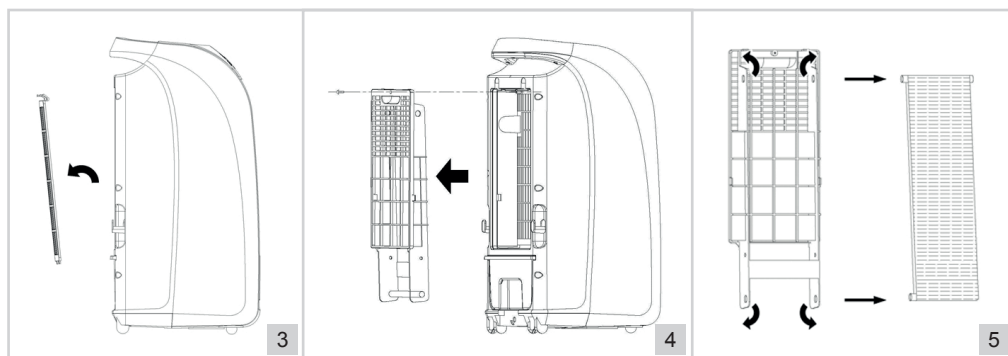

Français

### Remplacer l'eau

L'eau doit être changée tous les 3 à 4 jours, même si l'appareil n'est pas utilisé.

1. Débranchez la fiche.
2. Enlevez le filtre d'aspiration d'air à l'arrière de l'appareil (voir figure 3).
3. Desserrez la vis située en haut du système de refroidissement / humidification (voir figure 4).
4. Retirez le système de refroidissement / humidification de l'appareil.
5. Retirez le réservoir d'eau de l'appareil.
6. Videz le réservoir d'eau, rincez-le sous le robinet et séchez-le soigneusement.
7. Repositionnez le réservoir d'eau, le système de refroidissement / humidification et le filtre d'entrée.
8. Remplissez le réservoir d'eau comme décrit dans 'FONCTIONNEMENT - Refroidissement / Humidification d'air'.

⚠ • Nettoyez soigneusement le réservoir d'eau si vous n'utilisez pas l'appareil pendant une longue période.

### Nettoyer le système de refroidissement / humidification

1. Débranchez la fiche.
2. Enlevez le filtre d'aspiration d'air à l'arrière de l'appareil (voir figure 3).
3. Desserrez la vis située en haut du système de refroidissement / humidification (voir figure 4).
4. Retirez le système de refroidissement / humidification de l'appareil.
5. Pliez légèrement les points de fixation du rideau de refroidissement / humidification blanc vers l'extérieur pour retirer le rideau du système de refroidissement / humidification (voir figure 5).
6. Nettoyez le rideau de refroidissement / humidification et les autres pièces sous l'eau courante.
7. Séchez soigneusement toutes les pièces avant de les réassembler et de les remplacer dans l'appareil.
8. Remonter le système de refroidissement / humidification et le remettre dans l'appareil.

⚠ • L'appareil ne doit pas être branché sur le réseau électrique pendant que vous le nettoyez.  
 • N'utilisez pas de détergents agressifs ou décapants ni d'objets tranchants (tels que couteaux ou brosses dures) pour le nettoyage.  
 • Nettoyez soigneusement le système de refroidissement / humidification si vous n'utilisez pas l'appareil pendant une longue période.

## CONDITIONS DE GARANTIE

À compter de la date d'achat de cet appareil, l'importateur donne, aux conditions suivantes, 60 mois de garantie couvrant tous les défauts consécutifs à des défauts de pièce et main d'œuvre.

1. Pendant la période de garantie aucun frais ne sera facturé pour les pièces et la main d'œuvre. Les réparations effectuées sous garantie ne prolongent pas le délai de garantie.
2. En cas d'échange, les pièces défectueuses ou les appareils défectueux deviennent automatiquement la propriété de l'importateur.
3. Toute demande de garantie doit être assortie de la preuve d'achat de l'entreprise.
4. Toute demande de garantie doit être faite auprès du revendeur où l'appareil a été acheté ou auprès de l'importateur.
5. La garantie est uniquement valable pour le premier acheteur et ne peut être transférée.
6. La garantie ne couvre pas les dommages causés par:
  - a. les accidents, l'utilisation impropre, l'usure et / ou la négligence ;
  - b. l'installation incorrecte et/ou une utilisation contraire aux normes de sécurité, aux normes techniques ou aux dispositions légales en vigueur ;
  - c. le branchement sur un réseau d'une tension autre que celle figurant sur la plaquette type ;
  - d. toute modification non autorisée ;
  - e. toute réparation effectuée par des tiers ;
  - f. le transport sans précautions suffisantes, telles que la protection et l'emballage appropriés.
7. Les présentes conditions de garantie ne peuvent pas être invoquées dans les cas suivants:
  - a. pertes survenues pendant le transport;
  - b. effacement ou modification du numéro de série de l'appareil.
8. Les cordons, ampoules et pièces en verre ne sont pas couverts par la garantie.
9. La garantie ne donne aucun droit d'indemnisation pour des dommages éventuels, autres que le remplacement ou la réparation de pièces défectueuses. L'importateur ne peut être tenu responsable d'aucun dommage indirect, ni d'aucune conséquence quelle qu'elle soit, causé par ou ayant un quelconque rapport avec l'appareil qu'il a fourni.
10. Pour pouvoir faire appel à la garantie, vous pouvez vous adresser à votre revendeur. Bestron offre aussi la possibilité de faire réparer l'appareil directement par le service après-vente de Bestron. Toutefois, n'envoyez jamais rien sans avoir reçu d'instructions au préalable. Le colis pourrait en effet être refusé et les frais éventuels seraient à votre charge. Prenez contact avec le service après-vente qui vous expliquera comment vous devez emballer et expédier l'appareil.
11. L'appareil n'est pas destiné à l'usage professionnel.

## MAINTENANCE

Si, par malheur, une panne se produisait, veuillez contacter le service de maintenance de BESTRON:  
[www.bestron.com/service](http://www.bestron.com/service)

## DÉCLARATION DE CONFORMITÉ CE

Le présent produit répond aux dispositions des directives européennes suivantes en matière de sécurité.

- |                                  |            |
|----------------------------------|------------|
| • Directive EMC                  | 2014/30/EU |
| • Directive sur la basse tension | 2014/35/EU |
| • RoHS – Directive               | 2011/65/EU |



**R.Neyman**  
Contrôle de la qualité

## **SAFETY INSTRUCTIONS - General**

---

- Please read these instructions carefully and retain them for future reference.
- Use this appliance solely in accordance with these instructions.
- This appliance can be used by children older than 8 years and persons with reduced physical, sensory or mental capabilities or lack of experience and knowledge, but only if they have been given supervision or instruction concerning use of the appliance in a safe way and understand the hazards involved.
- Children should be supervised to ensure that they do not play with the appliance.
- Cleaning and maintenance must not be done by children, except if they are older than 8 years and supervised.
- Keep the appliance and the cable out of reach of children under 8 years.
- Have any repairs carried out solely by a qualified electrician. Never try to repair the appliance yourself.

## **SAFETY INSTRUCTIONS - Electricity and heat**

---

- Verify that the mains voltage is the same as that indicated on the type plate on the appliance before use.
- Always remove the plug from the socket when the appliance is not in use.
- Always remove the plug from the wall socket by pulling on the plug, not the power cord.
- Check the appliance's power cord regularly to make sure it is not damaged. Do not use the appliance if the power cord is damaged. If the power cable is damaged, it must be replaced by the manufacturer, the after-sales service or a person with a similar qualification, in order to avoid any hazards.
- When using an extension lead always make sure that the entire cable is unwound from the reel.
- Use solely approved extension leads.
- Avoid stumbling over the extension lead or power cord.
- Make sure that the appliance and the power cord do not come in contact with sources of heat, such as a hot hob or naked flame.
- Make sure that the switch, the power cord and plug do not come in contact with water.

## **SAFETY INSTRUCTIONS - During use**

---

- Never use the appliance outdoors.
- Never use the appliance in a humid room.
- Set the appliance on the floor, on a level surface.
- Make sure that your hands are dry before touching the appliance, power cord or plug.
- Make sure that objects cannot contact the fan blades.
- Switch off the appliance and remove the plug from the wall socket in the event of a malfunction during use, and before cleaning the appliance or storing it after use.
- Remove the plug from the wall socket immediately should the appliance fall in water. Do not use the appliance any more.
- Never immerse the appliance, the plug or the power cord in water or other liquid.

## **THE ENVIRONMENT**

---



- Dispose of packaging material, such as plastic and boxes, in the appropriate waste containers.
- When this product reaches the end of its useful life do not dispose of it by putting it in a dustbin; hand it in at a collection point for the reuse of electrical and electronic equipment. Please refer to the symbols on the product, the user's instructions or the packaging.
- The materials can be re-used as indicated. Your help in the re-use, recycling or other means of making use of old electrical equipment will make an important contribution to the protection of the environment.
- Contact your municipality for the address of the appropriate collection point in your neighbourhood.

## OPERATION - General

The appliance is intended only for domestic use, not for professional use.

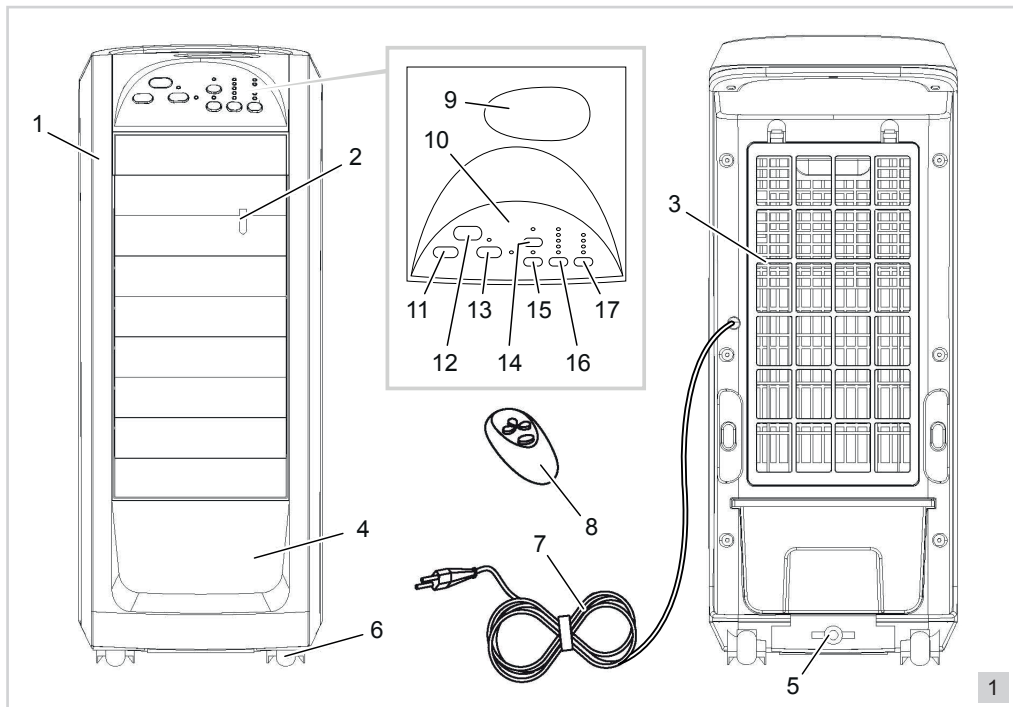

- |   |  |
|---|--|
| <ol style="list-style-type: none"> <li>1. Housing</li> <li>2. Horizontal slats</li> <li>3. Intake filter and cooling/humidification system</li> <li>4. Water tank</li> <li>5. Water tank lock</li> <li>6. Swivel wheels</li> <li>7. Power cord and plug</li> <li>8. Remote control<br/>(2 x AAA battery, not included)</li> </ol> | <ol style="list-style-type: none"> <li>9. Remote control storage compartment</li> <li>10. Control panel</li> <li>11. Button "ON/OFF"</li> <li>12. IR receiver for remote control</li> <li>13. Button "HUMIDIFIER" (cooling/humidification)</li> <li>14. Button "MODE"</li> <li>15. Button "SWING"</li> <li>16. Button "SPEED"</li> <li>17. Button "TIMER"</li> </ol> |
|---|--|

## OPERATION - Ventilating

1. Connect the plug into a wall socket. The appliance beeps, which is normal.
2. Press the "ON/OFF" button. At first start-up the fan will operate at low speed.
3. Press the same button to choose between low, medium and high speed (LOW, MEDIUM, HIGH).
4. Set the direction of the air flow. You can set the fan:
  - a. to blow horizontally or angled slightly downwards. Tilt the horizontal slats to the required angle.
  - b. to blow in one specific direction. Easily move the appliance through its rugged wheels.
  - c. to oscillate from left to right. This will ventilate much of the room. Press the "SWING" button to activate the oscillating function.
5. Press the "ON/OFF" button again to turn off the appliance.
6. Remove the plug from the wall socket after use.

## OPERATION - Cooling / Humidifying the air

The appliance is equipped with a cooling/humidification system, allowing you to cool and humidify the blown out air. The system also works air-cleaning.

1. Remove the plug from the wall socket.
2. Unlock the water tank (see nr. 5 in figure 1).
3. Pull out the water tank until it stops.
4. Fill the water tank with min. 1.5 and max. 4.5 liters of (ice)cold water (see figure 2).
5. Insert the water tank back into the appliance.
6. Lock the water tank.
7. Connect the plug into a wall socket.
8. Turn on the appliance as described under 'OPERATION - Ventilation'.
9. Press the "HUMIDIFIER" button to activate the cooling/humidification system. The blown out air is now cooled, humidified and cleaned.
10. Press the "HUMIDIFIER" button again to deactivate the cooling/humidification system.

- ! • The colder the water you fill the reservoir with, the colder the blown air.
- Replace the water every 3 to 4 days, see 'CLEANING AND MAINTENANCE'.

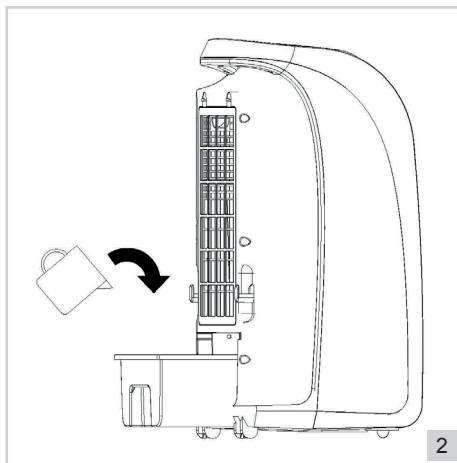

## OPERATION - Timer function

The appliance is equipped with a timer which allows you to shut off the appliance at the end of a predetermined time. Press the "TIMER" button repeatedly to set the shut-off time to 1, 2, 4, 6 or 8 hours. Press the "TIMER" button again to deactivate the timer function.

## OPERATION - Breeze mode

The appliance is equipped with a Natural Breeze and a Sleep Breeze function. Use the "MODE" button combined with the "SPEED" button to activate a range of functionalities:

### Natural Breeze

In Natural Breeze mode, the appliance will mimic natural wind, using alternating wind speeds. Press the "MODE" button to activate Natural Breeze mode. The indicator light next to "NATURAL" lights up. Press the "SPEED" button to choose between:

- Speed "HIGH": high alternating wind speed.
- Speed "MEDIUM": medium alternating wind speed.
- Speed "LOW": low alternating wind speed.

### Sleep Breeze

In Sleep Breeze mode, Natural Breeze mode will change from higher to lower over time. Press the "MODE" button again to activate Sleep Breeze mode. The indicator light next to "SLEEP" lights up. Press the "SPEED" button to choose between:

- Speed "HIGH": the appliance operates in Natural Breeze mode "HIGH" for 30 minutes (see above), then in Natural Breeze mode "MEDIUM" for 30 minutes and then switches to Natural Breeze mode "LOW" until you switch off the appliance.
- Speed "MEDIUM": the appliance operates in Natural Breeze mode "MEDIUM" for 30 minutes and then switches to Natural Breeze mode "LOW" until you switch off the appliance.
- Speed "LOW": the appliance operates in Natural Breeze mode "LOW" until you switch off the appliance (Sleep Breeze mode not active).

Press the "MODE" button again to deactivate the Breeze mode.



## OPERATION - Remote control

The appliance can also be controlled using the included remote control. The remote control operates on two AAA batteries (not included). Open the battery compartment on the bottom of the remote, insert the batteries and close the lid. The buttons on the remote control work the same as the buttons on the control panel, apart from the "HUMIDIFYING" function which can not be switched on or off via the remote control.

For optimal use:

- The distance between the appliance and the remote control should not be more than 6 meters.
- Point the remote control at the appliance and be sure that the angle is smaller than 30 degrees.

## CLEANING AND MAINTENANCE

Over the course of time dust can accumulate between the spokes in the fan housing, and on the fan blades. Remove any dust with a brush and/or vacuum cleaner.

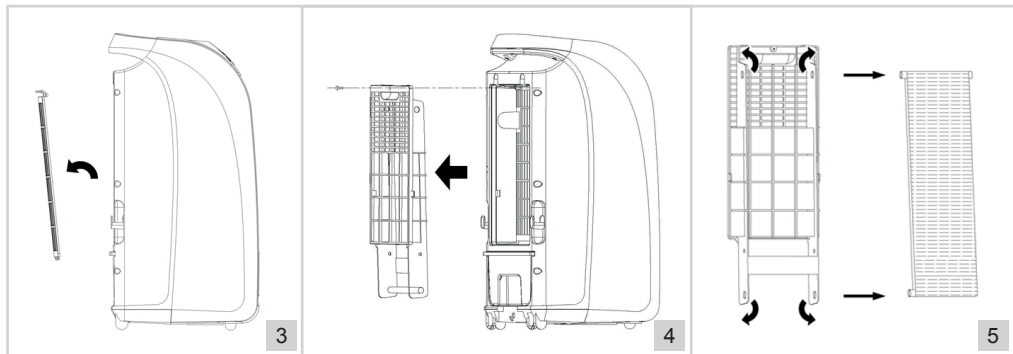

### Replacing the water

The water should be changed every 3 - 4 days even when the appliance is not being used.

1. Remove the plug from the wall socket.
2. Remove the intake filter from the back of the device (see figure 3).
3. Unscrew the screw at the top of the cooling/humidification system (see figure 4).
4. Remove the cooling/humidifying system from the device.
5. Remove the water tank from the device.
6. Empty the water tank, rinse it under the tap and dry it thoroughly.
7. Insert the water tank, the cooling/humidification system and the intake filter back into the appliance.
8. Fill the water tank as described under 'OPERATION - Cooling / Humidifying the air'.

- ⚠ • Thoroughly clean the water tank when not using the appliance for a longer period of time.

### Cleaning the cooling/humidifying system

1. Remove the plug from the wall socket.
2. Remove the intake filter from the back of the device (see figure 3).
3. Unscrew the screw at the top of the cooling/humidification system (see figure 4).
4. Remove the cooling/humidifying system from the device.
5. Bend the fastening points of the white cooling/humidifying curtain slightly outwards to remove the curtain from the cooling/humidifying system (see Figure 5).
6. Clean the cooling/humidifying curtain and the other parts under running water.
7. Thoroughly dry all parts before reassembling and reinserting them into the appliance.
8. Reassemble the cooling/humidification system and insert it back into the appliance.

- ⚠ • Verify that the appliance is not connected to the power supply before you clean it.
- Never use corrosive or scouring cleaning agents or sharp objects (such as knives or hard brushes) to clean the appliance.
  - Thoroughly clean the cooling/humidifying system when not using the appliance for a longer period of time.

## GUARANTEE TERMS

The importer guarantees the appliance against defects caused by manufacturing and/or material faults for 60 months from the date of purchase, subject to the following conditions.

1. No charges will be made for labour costs or materials during the warranty period. Any repairs carried out during the warranty period do not extend the warranty period.
2. The importer automatically becomes the owner of any faulty parts that he replaces or a faulty appliance (in the event of replacement of the appliance).
3. All claims submitted under warranty must be accompanied by the original bill of sale.
4. Claims under warranty must be submitted to the dealer where the appliance was purchased or to the importer.
5. The warranty is issued solely to the first purchaser and cannot be transferred.
6. The warranty does not cover damage caused by:
  - a. Accidents, incorrect use, wear and/or neglect.
  - b. Faulty installation and/or use in a manner contravening the prevailing legal, technical or safety regulations.
  - c. Connection to a mains voltage other than the voltage specified on the type plate.
  - d. Unauthorized modifications.
  - e. Repairs carried out by third parties.
  - f. Careless transport, i.e. without suitable packaging materials or protection.
7. No claims may be made under this warranty for:
  - a. Losses incurred during transport.
  - b. The removal or changing of the appliance's serial number.
8. The guarantee does not cover power cords, lamps or glass parts.
9. No claims can be submitted under this warranty for damage other than the repair or replacement of faulty parts. The importer can never be held responsible for any consequential loss or damage or any other consequences, resulting either directly or indirectly from the appliance supplied by the importer.
10. In case of claims under guarantee you can contact your dealer where the appliance is purchased. Bestron offers you also the possibility to send the appliance directly to our Service Department. Do not send your appliance without consulting us. The package may be refused and any costs will be for your account. Please contact the Service Department and they will tell you how to pack and send the appliance.
11. This appliance is not suitable for professional use.

## SERVICE

If a fault should occur please contact the BESTRON service department: [www.bestron.com/service](http://www.bestron.com/service)

## CE DECLARATION OF CONFORMITY

This product conforms to the essential requirements of the following EU safety directives:

- |                         |            |
|-------------------------|------------|
| • EMC Directive         | 2014/30/EU |
| • Low Voltage Directive | 2014/35/EU |
| • RoHS – Directive      | 2011/65/EU |



**R. Neyman**  
Quality control

## **PRESCRIZIONI DI SICUREZZA - Generalità**

---

- Leggere con attenzione le istruzioni per l'uso e conservarle con cura.
- Utilizzare questo apparecchio esclusivamente come descritto nelle presenti istruzioni.
- Questo apparecchio può essere utilizzato da bambini di età da 8 anni e di sopra e persone con ridotte capacità fisiche, sensoriali o mentali o mancanza di esperienza e conoscenza se esse sono state date supervisione o istruzioni riguardanti l'uso dell'apparecchio in modo sicuro e capire i rischi coinvolti.
- I bambini vanno sorvegliati per accertarsi che non si mettano a giocare con l'apparecchio.
- Pulizia e manutenzione non dovrebbe essere fatto da bambini, tranne se sono più vecchi di 8 anni e sorvegliati.
- Tenere l'apparecchio e il cavo lontano da bambini a 8 anni.
- Far eseguire le riparazioni a un tecnico qualificato. Non cercare mai di riparare da soli l'apparecchio.

## **NORME DI SICUREZZA - Elettricità e calore**

---

- Prima di utilizzare l'apparecchio, controllare che la tensione di rete corrisponda alla tensione di esercizio indicata sulla targhetta identificativa dell'apparecchio.
- Disinserire sempre la spina dalla presa quando l'apparecchio non è in uso.
- Quando si toglie la spina dalla presa, esercitare la trazione sulla spina stessa e non sul cavo.
- Verificare regolarmente l'integrità del cavo dell'apparecchio. Non utilizzare l'apparecchio qualora il cavo risultasse danneggiato. Se il cavo di alimentazione è danneggiato, deve essere sostituito dal produttore, suo servizio post-vendita o da una persona con una qualifica simile, al fine di evitare eventuali pericoli.
- Se si usa una prolunga, assicurarsi che questa sia completamente srotolata.
- Utilizzare soltanto cavi di prolunga omologati.
- Sistemare il cavo di alimentazione (o la prolunga) in modo tale da evitare di inciamparvi.
- Assicurarsi che l'apparecchio e il cavo non vengano in contatto con sorgenti di calore, quali per es. piani di cottura caldi o fiamme libere.
- Accertarsi che l'interruttore, il cavo e la spina non entrino a contatto con acqua.

## **NORME DI SICUREZZA - Durante l'uso**

---

- Non utilizzare mai l'apparecchio in ambienti esterni.
- Non utilizzare l'apparecchio in ambienti umidi.
- Collocare il ventilatore sul pavimento, in un luogo dal piano orizzontale.
- Assicurarsi di avere le mani asciutte prima di toccare l'apparecchio, il cavo o la spina.
- Evitare che vengano inseriti oggetti tra le pale del ventilatore.
- Spegnerne l'apparecchio e disinserire la spina dalla presa se durante l'uso si verificano malfunzionamenti e quando si pulisce l'apparecchio o si è terminato di utilizzarlo.
- Estrarre immediatamente la spina dalla presa qualora l'apparecchio sia caduto in acqua e non utilizzare più l'apparecchio.
- Non immergere mai l'apparecchio, il cavo e la presa nell'acqua o in altri liquidi.

## **TUTELA DELL'AMBIENTE**

---



- Gettare il materiale di imballaggio, come plastica e cartone, negli appositi contenitori.
- Una volta raggiunta la durata massima del prodotto, non smaltirlo alla stregua dei rifiuti generali, ma portarlo presso un punto di raccolta per il riciclo di apparecchiature elettriche ed elettroniche. Prestare attenzione al simbolo sul prodotto, alle istruzioni per l'uso o all'imballaggio.
- I materiali possono essere riutilizzati come indicato. Grazie al riciclaggio, la trasformazione di materiali o altri metodi di utilizzo di vecchie apparecchiature contribuiscono in modo essenziale alla salvaguardia dell'ambiente.
- Rivolgersi al proprio comune per informazioni sul punto di raccolta più vicino.

## FUNZIONAMENTO - Avvertenze generali

Questo apparecchio è concepito esclusivamente per l'impiego domestico e non per l'uso professionale.

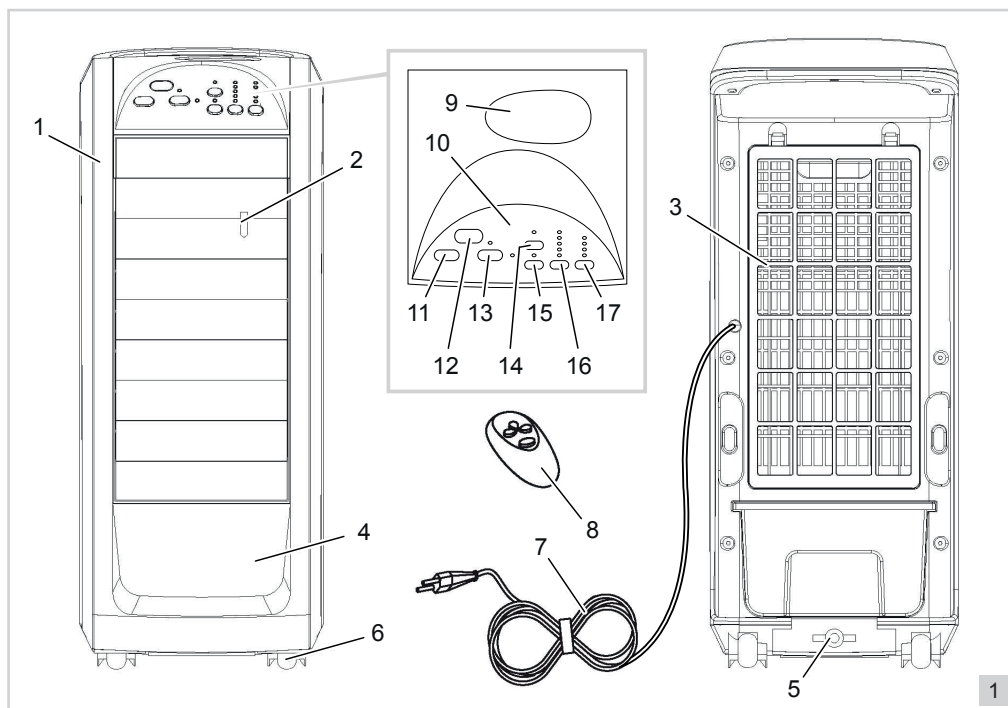

- |  |  |
|--|--|
| 1. Alloggio  | 9. Telecomando del vano portaoggetti                   |
| 2. Lamelle orizzontali   | 10. Pannello di controllo                              |
| 3. Filtro di ingresso e sistema di raffreddamento / umidificazione | 11. Tasto di accensione / spegnimento "ON/OFF"         |
| 4. Serbatoio dell'acqua  | 12. Telecomando del ricevitore IR                      |
| 5. Blocco del serbatoio dell'acqua                                 | 13. Tasto raffreddamento / umidificazione "HUMIDIFIER" |
| 6. Ruote girevoli  | 14. Tasto di modalità "MODE"                           |
| 7. Cavo con spina  | 15. Tasto di girare "SWING"                            |
| 8. Telecomando (2 batterie AAA, non isolate)                       | 16. Tasto di velocità "SPEED"                          |
|  | 17. Tasto di funzione timer "TIMER"                    |

## FUNZIONAMENTO - Ventilare

- Inserire la spina nella presa. Il dispositivo emette un segnale acustico, che è normale.
- Premere il tasto "ON/OFF". Il dispositivo inizia a ventilare alla velocità più bassa "bassa".
- Premere il pulsante "SPEED" per scegliere tra bassa, media o alta velocità (LOW, MEDIUM, HIGH).
- Impostare la direzione desiderata del flusso d'aria. Puoi cambiare il flusso d'aria:
  - punto avanti o leggermente verso il basso. Impostare le lamelle orizzontali nella posizione desiderata.
  - inviare in una direzione. Sposta il dispositivo facilmente grazie alle robuste ruote girevoli.
  - sposta da sinistra a destra. Si ventilare una grande parte della stanza. Premere il tasto "SWING" per attivare la posizione di rotazione.
- Premere nuovamente il pulsante "ON/OFF" per spegnere l'apparecchio.
- Rimuovere la spina dalla presa dopo l'uso.

**FUNZIONAMENTO - Raffreddamento / Umidificazione**

Il dispositivo è dotato di un sistema di raffreddamento / umidificazione che consente di raffreddare e umidificare l'aria di scarico. Il sistema funziona anche con purificazione dell'aria.

1. Rimuovere la spina dalla presa.
2. Sbloccare il serbatoio dell'acqua (N. 5 nella figura 1).
3. Estrarre il serbatoio dell'acqua finché non si arresta.
4. Riempire il serbatoio dell'acqua con almeno 1,5 e massimo 4,5 litri (ghiaccio) di acqua fredda (vedere la figura 2).
5. Riposizionare il serbatoio dell'acqua nell'apparecchio.
6. Bloccare il serbatoio dell'acqua.
7. Inserire la spina nella presa.
8. Accendere il dispositivo come descritto in "FUNZIONAMENTO - Ventilare".
9. Premere il pulsante "HUMIDIFIER" per accendere il sistema di raffreddamento / umidificazione. L'aria soffiata viene ora raffreddata, umidificata e pulita.
10. Premere nuovamente il pulsante "HUMIDIFIER" per disattivare il sistema di raffreddamento / umidificazione.

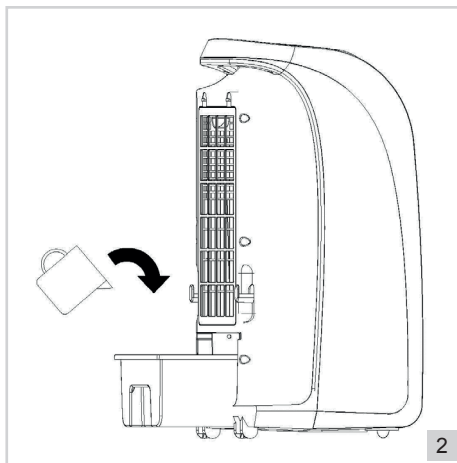

- Più fredda è l'acqua con cui si riempie il serbatoio, più fredda è l'aria soffiata.
- Sostituire l'acqua ogni 3 - 4 giorni, vedere 'PULIZIA E MANUTENZIONE'.

**FUNZIONAMENTO - Funzione timer**

Il dispositivo è dotato di un timer che consente di spegnere automaticamente la ventola al termine di un orario prestabilito. Premere ripetutamente il tasto "TIMER" per impostare l'ora di spegnimento su 1, 2, 4, 6 o 8 ore. Premere nuovamente il tasto "TIMER" per disattivare la funzione timer.

**FUNZIONAMENTO - Modalità Breeze**

Il dispositivo è dotato di una modalità Natural Breeze e una modalità Sleep Breeze. Usa il pulsante "MODE" in combinazione con il pulsante "SPEED" per abilitare diverse funzionalità:

**Natural Breeze**

Nella modalità Natural Breeze, il dispositivo simula il vento naturale, con velocità del vento alternate. Premere il tasto "MODE" per attivare la modalità Natural Breeze. La luce a "NATURAL" si illumina. Premi il pulsante "SPEED" per scegliere tra:

- Velocità "HIGH": alta velocità del vento alternata.
- Velocità "MEDIUM": media alternata della velocità del vento.
- Velocità "LOW": bassa velocità del vento alternata.

**Sleep Breeze**

Nella modalità Sleep Breeze, la modalità Natural Breeze del dispositivo cambia nel tempo da più alto a più basso. Premere di nuovo il tasto "MODE" per attivare la modalità Sleep Breeze. La luce a "SLEEP" si illumina. Premi il pulsante "SPEED" per scegliere tra:

- Velocità "HIGH": l'apparecchio funziona in modalità Natural Breeze "HIGH" per 30 minuti (vedere sopra), quindi in modalità Natural Breeze "MEDIUM" per 30 minuti e quindi passa alla modalità Natural Breeze "LOW" fino a quando non si spegne l'apparecchio.
- Velocità "MEDIUM": l'apparecchio funziona in modalità Natural Breeze "MEDIUM" per 30 minuti e quindi passa alla modalità Natural Breeze "LOW" fino a quando non si spegne l'apparecchio.
- Velocità "LOW": l'apparecchio funziona in modalità Natural Breeze "LOW" fino a quando non si spegne l'apparecchio (modalità Sleep Breeze non attiva).

Premere di nuovo il tasto "MODE" per disattivare la modalità Breeze.

## FUNZIONAMENTO - Telecomando

Il dispositivo può essere utilizzato anche tramite il telecomando in dotazione. Il telecomando funziona con due batterie AAA (non incluse). Aprire il vano batterie sul fondo, inserire le batterie e chiudere il coperchio. I pulsanti sul telecomando funzionano allo stesso modo dei pulsanti sul pannello di controllo, solo la funzione 'Raffreddamento / Umidificazione' non può essere attivata o disattivata tramite il telecomando.

Per un uso ottimale:

- La distanza tra l'apparecchio e il telecomando dovrebbe, non essere più di 6 metri.
- Puntare il telecomando verso l'apparecchio e accertarsi che l'angolo è minore di 30 gradi.

## PULIZIA E MANUTENZIONE

Nel corso del tempo, la polvere può rimanere nella griglia di scarico e tra le alette del ventilatore. Rimuovere la polvere con una spazzola a mano e / o un aspirapolvere.

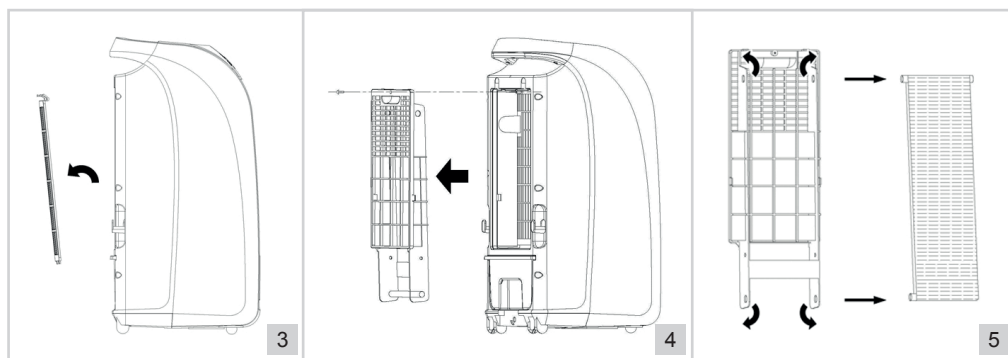

### Sostituire l'acqua

L'acqua dovrebbe essere cambiata ogni 3 - 4 giorni anche quando l'apparecchio non viene utilizzato.

1. Estrarre la spina dalla presa.
2. Prendere il filtro di ingresso dal retro del dispositivo (vedere la figura 3).
3. Allentare la vite nella parte superiore del sistema di raffreddamento / umidificazione (vedere la figura 4).
4. Rimuovere il sistema di raffreddamento / umidificazione dal dispositivo.
5. Rimuovere il serbatoio dell'acqua dal dispositivo.
6. Svuotare il serbatoio dell'acqua, sciacquarlo sotto il rubinetto e asciugarlo accuratamente.
7. Riposizionare il serbatoio dell'acqua, il sistema di raffreddamento / umidificazione e il filtro di ingresso.
8. Riempire il serbatoio dell'acqua come descritto in "Funzionamento - Raffreddamento / Umidificazione".



- Pulire a fondo il serbatoio dell'acqua se non si utilizza l'apparecchio per un lungo periodo di tempo.

### Pulire il sistema di raffreddamento / umidificazione

1. Estrarre la spina dalla presa.
2. Prendere il filtro di ingresso dal retro del dispositivo (vedere la figura 3).
3. Allentare la vite nella parte superiore del sistema di raffreddamento / umidificazione (vedere la figura 4).
4. Rimuovere il sistema di raffreddamento / umidificazione dal dispositivo.
5. Piegarlo leggermente verso l'esterno i punti di attacco della tenda di raffreddamento / umidificazione bianca per rimuovere la tenda dal sistema di raffreddamento / umidificazione (vedere la figura 5).
6. Pulire la cortina di raffreddamento / umidificazione e le altre parti sotto l'acqua corrente.
7. Asciugare accuratamente tutte le parti prima di rimontarle e sostituirle nell'apparecchio.
8. Rimontare il sistema di raffreddamento / umidificazione e rimetterlo nell'apparecchio.



- Assicursi che l'apparecchio non sia collegato all'alimentazione di rete mentre lo si pulisce.
- Non utilizzare per la pulizia prodotti aggressivi o abrasivi, né utensili taglienti (coltelli o spazzole dure).
- Pulire a fondo il sistema di raffreddamento / umidificazione quando non si utilizza l'apparecchio per un lungo periodo di tempo.

## CONDIZIONI DI GARANZIA

Di seguito sono riportate le condizioni alle quali l'importatore fornisce la garanzia per il presente apparecchio per un periodo di 60 mesi a decorrere dalla data d'acquisto, a copertura dei difetti di materiale e/o di fabbricazione.

1. Durante la validità di tale periodo di garanzia non verrà addebitato alcun costo di manodopera o di materiale. Le riparazioni effettuate nel corso di validità della garanzia non prolungano la durata della stessa.
2. Le parti difettose o, in caso di sostituzione (cambio), l'apparecchio difettoso stesso divengono automaticamente proprietà dell'importatore.
3. Qualsiasi ricorso alla garanzia dovrà essere accompagnato dalla prova d'acquisto dell'azienda rivenditrice.
4. I ricorsi alla garanzia devono essere eseguiti presso il rivenditore ove l'apparecchio è stato acquistato o presso l'importatore.
5. La garanzia è valida esclusivamente per il primo acquirente e non è trasferibile.
6. La garanzia non si applica ai danni derivanti da:
  - a. incidenti, uso improprio, usura e/o negligenza;
  - b. erronea installazione e/o utilizzo in contrasto con le disposizioni normative, tecniche o di sicurezza vigenti;
  - c. collegamento del prodotto a una tensione di rete diversa da quella indicata nella targhetta di identificazione;
  - d. modifiche non autorizzate;
  - e. riparazioni eseguite da terzi;
  - f. trasporto eseguito in modo improprio privo dell'imballaggio o delle protezioni idonee.
7. Le presenti condizioni di garanzia non si applicano inoltre in caso di:
  - a. perdite che si verificano durante il trasporto;
  - b. rimozione o modifica del numero di serie dell'apparecchio.
8. Sono esclusi dalla garanzia i cavi, le spie luminose, le lampade e i componenti in vetro.
9. La garanzia non riconosce alcun diritto al risarcimento di eventuali danni al di là della mera sostituzione o riparazione delle parti difettose. In nessun caso l'importatore potrà essere ritenuto responsabile per eventuali danni consequenziali o per conseguenze di altro tipo verificatesi a causa delle apparecchiature da questi fornite o a esse correlate.
10. Per reclamare la garanzia, potete rivolgervi al vostro negoziante. Bestron offre anche la possibilità di far riparare l'apparecchio direttamente dal Centro assistenza Bestron. Tuttavia, non spedite mai l'apparecchio senza aver fatto le dovute considerazioni. Il pacco può infatti essere respinto e le eventuali spese sono a vostro carico. Contattate il Centro assistenza e vi diranno come imballare e spedire l'apparecchio.
11. L'apparecchio non è concepito per l'uso professionale.

## SERVIZIO

Qualora dovesse verificarsi un guasto è possibile mettersi in contatto con il servizio clienti BESTRON:  
[www.bestron.com/service](http://www.bestron.com/service)

## DICHIARAZIONE DI CONFORMITÀ CE

Questo prodotto soddisfa i requisiti e le seguenti norme europee nel campo della sicurezza:

- Direttiva EMC 2014/30/EU
- Direttiva sulla bassa tensione 2014/35/EU
- RoHS – Direttiva 2011/65/EU



**R.Neyman**  
Controllo qualità



## **NORMAS DE SEGURIDAD - General**

---

- Lea las instrucciones de uso con detenimiento y guárdelas cuidadosamente.
- Utilice este aparato únicamente en la forma que se describe en las instrucciones.
- Este aparato puede ser utilizado por niños de 8 años y arriba y personas con reducción capacidades físicas, sensoriales o mentales o falta de experiencia y conocimiento si han tenido supervisión o instrucciones relativas al uso del aparato de forma segura y entender los riesgos que conllevan.
- Es preciso vigilar que los niños no jueguen con el aparato.
- Limpieza y mantenimiento no deben ser hechos por los niños, excepto si son mayores de 8 años y supervisados.
- Mantener el aparato y el cable alejado de los niños de 8 años de edad.
- Haga reparar el aparato únicamente por un técnico cualificado. No intente nunca reparar el aparato usted mismo.

## **NORMAS DE SEGURIDAD - Electricidad y fuentes de calor**

---

- Antes de utilizar el aparato, verifique que el voltaje de la red corresponda al voltaje indicado en la placa.
- Retire siempre el enchufe de la toma de alimentación cuando no esté utilizando el aparato.
- Al retirar el enchufe de la toma, asegúrese de tirar del enchufe y no del cable.
- Verifique regularmente que el cable del aparato esté en buenas condiciones. No utilice el aparato si el cable está averiado. Si el cable de alimentación está dañado, debe reemplazarse por el fabricante, su servicio postventa o una persona con una cualificación similar, para evitar cualquier peligro.
- Si usa un cable de extensión, asegúrese de que éste está desenrollado completamente.
- Use únicamente un cable de extensión que tenga la debida aprobación.
- Evite tropezar con el cable (de extensión).
- Asegúrese de que ni el aparato, ni el cable están en contacto con fuentes de calor, por ejemplo, con una placa caliente de la estufa o con fuego abierto.
- Asegúrese de que ni el interruptor, ni el cable, ni el enchufe están en contacto con el agua.

## **NORMAS DE SEGURIDAD - Durante el uso**

---

- No use nunca este aparato fuera del hogar.
- No utilice el aparato nunca en lugares húmedos.
- Coloque el ventilador en el suelo, sobre una superficie plana.
- Asegúrese de tener las manos secas cuando manipule el aparato, el cable o el enchufe.
- Asegúrese de que ningún objeto pueda meterse entre las aspas del ventilador.
- Apague el aparato y retire el enchufe de la toma de alimentación si se presentan fallos durante el uso, cuando quiera limpiarlo, o después de usarlo.
- Cuando el aparato haya caído en el agua, retire directamente el enchufe de la toma de pared. No vuelva a utilizar el aparato.
- No sumerja nunca el aparato, ni el cable, ni el enchufe en agua o en otro líquido.

## **MEDIO AMBIENTE**

---



- Tire el material de embalaje, como plástico y cajas, en los contenedores destinados para ello.
- No tire este producto al final de su vida útil con los residuos domésticos normales, en su lugar llévelo a un centro de recolección para reutilización de aparatos eléctricos y electrónicos. Tenga en cuenta el símbolo que aparece en el aparato, el manual de instrucciones o el embalaje.
- Los materiales pueden reutilizarse como se ha indicado. Su ayuda para reutilización, procesamiento de materiales u otras formas de utilización de aparatos viejos es una contribución importante a la conservación de nuestro medio ambiente.
- Infórmese con las autoridades sobre los puntos de recolección en su localidad.

**FUNCIONAMIENTO - General**

Este aparato está concebido únicamente para uso doméstico, no para uso profesional.

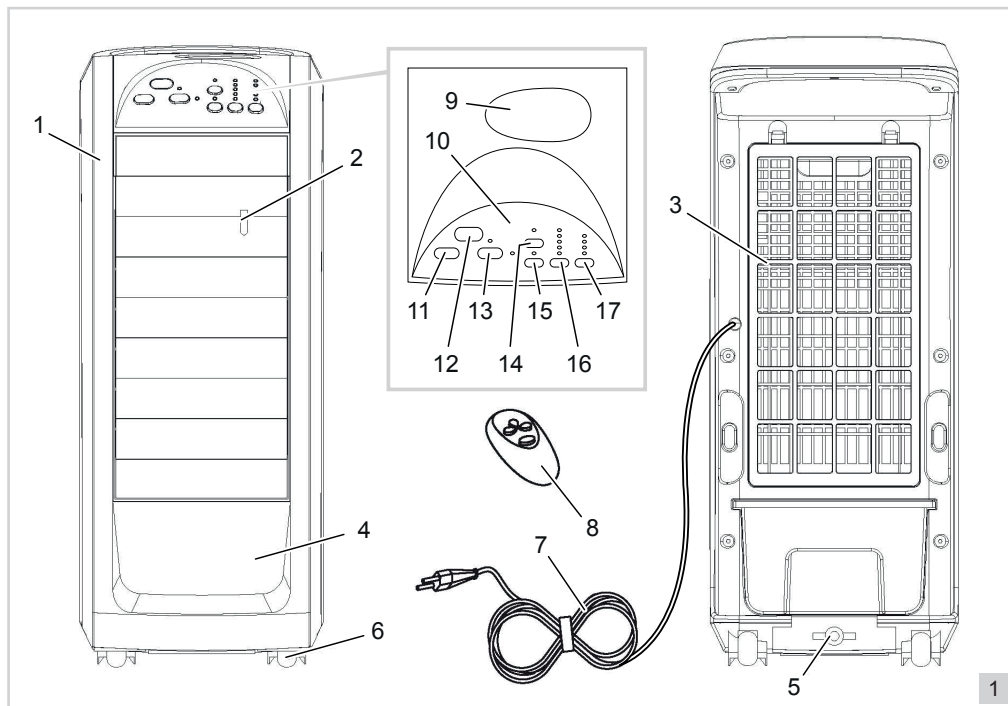

- |  |   |
|--|---|
| <ol style="list-style-type: none"> <li>1. Vivienda</li> <li>2. Listones horizontales</li> <li>3. Filtro de entrada y sistema de enfriamiento / humidificación</li> <li>4. Depósito de agua</li> <li>5. Bloquear el depósito de agua</li> <li>6. Ruedas giratorias</li> <li>7. Cord con enchufe</li> <li>8. Control remoto (2 pilas AAA, sin cargas)</li> </ol> | <ol style="list-style-type: none"> <li>9. Compartimento del control remoto</li> <li>10. Panel de control</li> <li>11. Botón de encendido / apagado "ON/OFF"</li> <li>12. Control remoto del receptor IR</li> <li>13. Botón de enfriar / humidificar "HUMIDIFIER"</li> <li>14. Botón de modo "MODE"</li> <li>15. Botón de gire "SWING"</li> <li>16. Botón de velocidad "SPEED"</li> <li>17. Botón de función del temporizador "TIMER"</li> </ol> |
|--|---|

**FUNCIONAMIENTO - Ventilar**

1. Inserte el enchufe en el zócalo. El dispositivo emite un pitido, lo cual es normal.
2. Presione el botón "ON/OFF". El dispositivo comienza a ventilar a la velocidad más baja "LOW".
3. Presione el botón "SPEED" para elegir entre baja, mediana o alta velocidad ("LOW", "MEDIUM", "HIGH").
4. Establezca la dirección deseada del flujo de aire. Puedes cambiar el flujo de aire:
  - a. punto recto o ligeramente hacia abajo. Coloque los listones horizontales en la posición deseada.
  - b. para enviar en una dirección. Mueva el dispositivo fácilmente gracias a las robustas ruedas giratorias.
  - c. mover de izquierda a derecha. Ventilata una gran parte de la habitación. Presione el botón "SWING" para activar la posición de giro.
5. Presione el botón "ON/OFF" nuevamente para apagar el aparato.
6. Retire el enchufe del zócalo después de su uso.

Español

## FUNCIONAMIENTO - Enfriamiento / Humidificación

El dispositivo está equipado con un sistema de enfriamiento / humidificación que le permite enfriar y humidificar el aire de salida. El sistema también funciona con purificación de aire.

1. Retire el enchufe del zócalo.
2. Desbloquee el depósito de agua (consulte n.º 5 en la figura 1).
3. Tire del depósito de agua hasta que se detenga.
4. Llene el tanque de agua con al menos 1,5 y un máx. de 4,5 litros (hielo) de agua fría (consulte la figura 2).
5. Vuelva a colocar el depósito de agua en el aparato.
6. Bloquee el tanque de agua.
7. Inserte el enchufe en el zócalo.
8. Encienda el dispositivo como se describe en 'FUNCIONAMIENTO - Ventilador'.
9. Presione el botón "HUMIDIFIER" para encender el sistema de enfriamiento / humidificación. El aire soplado ahora se enfría, humidifica y limpia.
10. Presione el botón "HUMIDIFIER" nuevamente para apagar el sistema de enfriamiento / humidificación.

- ⚠ • Mientras más fría esté el agua con la que llene el depósito, más frío será el aire soplado.
- Reemplace el agua cada 3 a 4 días, consulte "LIMPIEZA Y MANTENIMIENTO".

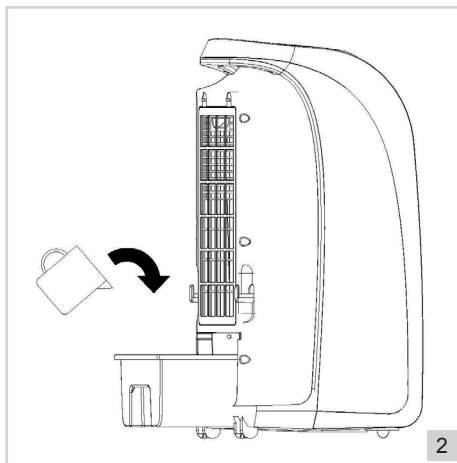

## FUNCIONAMIENTO - Función del temporizador

El dispositivo está equipado con un temporizador que le permite apagar el ventilador automáticamente al final de un tiempo establecido. Presione el botón "timer" repetidamente para configurar el tiempo de apagado en 1, 2, 4, 6 u 8 horas. Presione el botón "timer" nuevamente para apagar la función del temporizador.

## FUNCIONAMIENTO - Modo Breeze

El dispositivo está equipado con un modo Breeze Natural y un modo Sleep Breeze. Use el botón "MODE" en combinación con el botón "SPEED" para habilitar diferentes funcionalidades:

### Natural Breeze

En el modo Natural Breeze, el dispositivo imita el viento natural, con velocidades de viento alternas. Presione el botón "MODE" para activar el modo Natural Breeze. La luz en "NATURAL" se ilumina. Presione el botón "SPEED" para elegir entre:

- Velocidad "HIGH": alta velocidad de viento alternada.
- Velocidad "MEDIUM": velocidad de viento alternada promedio.
- Velocidad "LOW": baja velocidad de viento alternada.

### Sleep Breeze

En el modo Sleep Breeze, el modo Natural Breeze del dispositivo cambia con el tiempo de mayor a menor. Presione el botón "MODE" nuevamente para activar el modo Sleep Breeze. La luz en "SLEEP" se ilumina. Presione el botón "SPEED" para elegir entre:

- Velocidad "HIGH": el dispositivo se ejecuta en modo Natural Breeze "HIGH" durante 30 minutos (ver arriba), luego durante 30 minutos en modo Natural Breeze "MEDIUM" y luego cambia al modo Natural Breeze "LOW" hasta que apague el aparato.
- Velocidad "MEDIUM": el dispositivo se ejecuta en modo Natural Breeze "MEDIUM" y luego cambia al modo Natural Breeze "LOW" hasta que apague el aparato.
- Velocidad "LOW": el dispositivo se ejecuta en modo Natural Breeze "LOW" hasta que apague el aparato (mod Natural Breeze no está activa).

Presione el botón "MODE" nuevamente para desactivar el modo Breeze.

## FUNCIONAMIENTO - Mando a distancia

El dispositivo también se puede operar a través del control remoto suministrado. El control remoto funciona con dos pilas AAA (no incluidas). Abra el compartimiento de la batería en la parte inferior, inserte las baterías y cierre la tapa. Los botones del control remoto funcionan igual que los botones en el panel de control, solo la función 'Humidificación' no se puede activar o desactivar a través del control remoto.

Para un uso óptimo:

- La distancia entre el aparato y el mando a distancia que, no ser más de 6 metros.
- Apunte el mando a distancia hacia el aparato y asegúrese de que el ángulo es menor de 30 grados.

## LIMPIEZA Y MANTENIMIENTO

Con el tiempo, el polvo puede permanecer en la rejilla de descarga y entre las aletas del ventilador. Elimine el polvo con un cepillo de mano y / o una aspiradora.

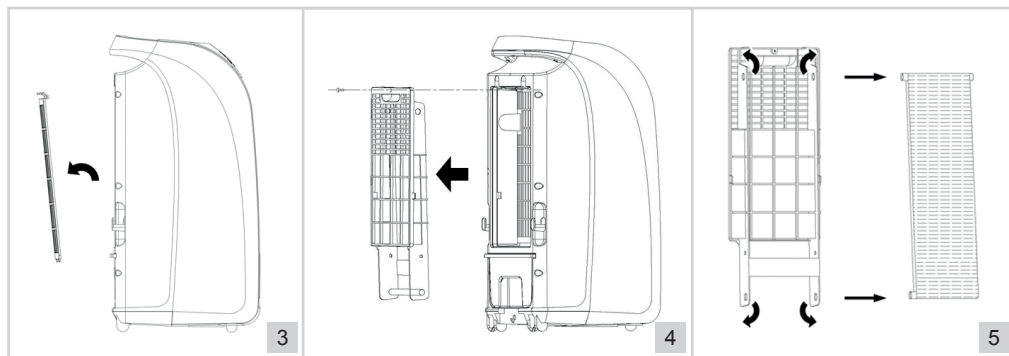

### Reemplazar agua

El agua debe cambiarse cada 3-4 días, incluso cuando el electrodoméstico no se esté utilizando.

1. Saque el enchufe del enchufe.
2. Tome el filtro de entrada de la parte posterior del dispositivo (consulte la figura 3).
3. Afloje el tornillo en la parte superior del sistema de enfriamiento / humidificación (vea la figura 4).
4. Retire el sistema de enfriamiento / humidificación del dispositivo.
5. Retire el tanque de agua del dispositivo.
6. Vacíe el tanque de agua, enjuáguelo debajo del grifo y séquelo bien.
7. Vuelva a colocar el tanque de agua, el sistema de enfriamiento / humidificación y el filtro de entrada.
8. Llene el tanque de agua como se describe en 'Operación - Refrigeración / humidificación'.



- Limpie el tanque de agua a fondo si no usa el aparato por un período de tiempo más largo.

### Limpie el sistema de enfriamiento / humidificación

1. Saque el enchufe del enchufe.
2. Tome el filtro de entrada de la parte posterior del dispositivo (consulte la figura 3).
3. Afloje el tornillo en la parte superior del sistema de enfriamiento / humidificación (vea la figura 4).
4. Retire el sistema de enfriamiento / humidificación del dispositivo.
5. Doble los puntos de fijación de la cortina blanca de enfriamiento / humidificación ligeramente hacia fuera para quitar la cortina del sistema de enfriamiento / humidificación (vea la figura 5).
6. Limpie la cortina de enfriamiento / humidificación y las otras partes con agua corriente.
7. Seque bien todas las piezas antes de volver a montarlas y reemplazarlas en el aparato.
8. Vuelva a ensamblar el sistema de enfriamiento / humidificación y vuelva a colocarlo en el aparato.



- Asegúrese de que el aparato no está conectado a la red de alimentación eléctrica cuando vaya a limpiarlo.
- No use limpiadores fuertes ni abrasivos, ni objetos con filo (como cuchillos o cepillos con cerdas duras) para limpiar el aparato.
- Limpie a fondo el sistema de enfriamiento / humidificación cuando no use el electrodoméstico durante un período prolongado.

## DISPOSICIONES DE GARANTÍA

Bajo las siguientes condiciones, y durante un período de 60 meses contado a partir de la fecha de compra, el importador otorgará garantía de este aparato por defectos ocasionados por deficiencias en la fabricación o en los materiales.

1. Durante el período de garantía mencionado no se cobrarán los costes de la mano de obra ni el material. Una reparación que tenga lugar durante el período de garantía no prolonga dicho período.
2. En caso de reemplazo, las piezas defectuosas o los aparatos defectuosos mismos pasarán automáticamente a propiedad del importador.
3. Toda reclamación por garantía deberá ir acompañada de la factura de compra de la empresa.
4. Toda reclamación por garantía deberá hacerse al distribuidor donde ha sido comprado el aparato o al importador.
5. La garantía es válida únicamente para el comprador y no es susceptible de transferencia.
6. La garantía no cubre los daños ocasionados por:
  - a. accidentes, mala utilización, desgaste y/o descuido;
  - b. mala instalación y/o uso en contradicción con las normas técnicas o de seguridad legales vigentes;
  - c. conexión a una red eléctrica cuyo voltaje no corresponde al voltaje indicado en la placa;
  - d. una modificación no autorizada;
  - e. una reparación ejecutada por terceros;
  - f. negligencia en el transporte del aparato sin el embalaje o protección adecuados.
7. No podrá apelarse a estas disposiciones de garantía en los siguientes casos:
  - a. pérdida ocurrida durante el transporte;
  - b. remoción o modificación del número de serie del aparato.
8. La garantía no cubre los cables, las bombillas, ni las partes de cristal.
9. La garantía no concede derecho a reclamar indemnización alguna por daños, diferente a la sustitución o reparación, respectivamente, de las partes defectuosas. El importador no podrá ser responsabilizado por daños consecuenciales o por cualquier otra clase de efectos causados por el aparato suministrado por él o que guarden relación con el mismo.
10. Para hacer valer la garantía. Puede acudir a la tienda donde compró el producto. Bestron también ofrece la posibilidad de entregar el aparato directamente al servicio técnico Bestron para su reparación. Pero no podrá enviarlo de cualquier manera. El paquete podría ser rechazado y los costes asociados correrían de su cuenta. Póngase en contacto con el servicio técnico, donde le indicarán cómo debe embalar y enviar el aparato.
11. Este aparato no es apto para uso profesional.

## SERVICIO

Si se presenta un fallo inesperado, puede ponerse en contacto con el departamento de servicios de BESTRON: [www.bestron.com/service](http://www.bestron.com/service)

## CERTIFICACIÓN DE CONFORMIDAD (CE)

Este producto satisface las disposiciones de las siguientes directivas de la Unión Europea en el marco de la seguridad:

- |  |            |
|--|------------|
| • Directiva de compatibilidad electromagnética | 2014/30/EU |
| • Directiva de bajo voltaje                    | 2014/35/EU |
| • RoHS – Directiva                             | 2011/65/EU |



**R.Neyman**  
Control de calidad





Bestron Customer  
Service WhatsApp  
[bestron.com/whatsapp](https://bestron.com/whatsapp)