



# Libretto istruzioni

AS25S2SF1FA-MW3  
AS35S2SF1FA-MW3  
AS42S2SF1FA-MW3  
AS50S2SF1FA-MW3  
AS71S2SF1FA-MW3



**Leggere attentamente questo manuale prima dell'installazione.  
Il dispositivo contiene refrigerante R32.**



CE 1312



## Indice

---

Parti e funzioni	6
Funzionamento	8
Installazione unità interna	17
Manutenzione	20
Avvertenze	21
Risoluzione dei problemi	22



**Leggere attentamente le precauzioni in questo manuale prima di utilizzare l'unità.**



**Questo apparecchio contiene R32.**

Tenere questo manuale dove l'utente può trovarlo facilmente.

## **ATTENZIONE:**

- Non utilizzare mezzi per accelerare il processo di sbrinamento o per pulire che siano diversi da quelli raccomandati dal produttore.
- L'apparecchio deve essere conservato in una stanza senza fonti di ignizione a funzionamento continuo (ad esempio: fiamme libere, un apparecchio a gas in funzione o un riscaldatore elettrico in funzione).
- Non perforare né bruciare.
- Siate consapevoli del fatto che i refrigeranti potrebbero non avere un odore.
- L'apparecchio deve essere installato, messo in funzione e conservato in una stanza con una superficie del suolo più grande di 1,2m<sup>2</sup>.
- Se il cavo di alimentazione è danneggiato, deve essere sostituito dal produttore, il suo agente dei servizi o da persone similmente qualificate per evitare rischi.
- Questo apparecchio può essere usato dai bambini di età pari o superiore agli 8 anni e da persone con ridotte capacità fisiche, sensoriali o mentali o mancanza di esperienza e conoscenza nel caso in cui abbiano ricevuto supervisione o istruzioni riguardanti l'uso dell'apparecchio in modo sicuro e capiscano i rischi coinvolti. I bambini non devono giocare con l'apparecchio. Le operazioni di pulizia e manutenzione non devono essere effettuate dai bambini senza supervisione.
- Il metodo di cablaggio deve essere conforme allo standard locale di cablaggio.
- Il tipo di cavo di connessione è H07RN-F.
- Tutti i cavi devono possedere il certificato di autenticazione europeo. Durante l'installazione, quando si interrompono i cavi di collegamento, è necessario assicurarsi che il filo di messa a terra sia l'ultimo ad essere interrotto.
- L'interruttore del condizionatore dovrebbe essere un interruttore onnipolare; e la distanza tra i due contatti non dovrebbe essere inferiore a 3mm. Tali mezzi di scollegamento devono essere incorporati nel cablaggio.
- Assicurarsi che l'installazione venga eseguita secondo la regolazione locale di cablaggio da parte di professionisti.
- Assicurarsi che la connessione al suolo sia corretta e affidabile.
- Gli interruttori devono essere installati.
- Non utilizzare un refrigerante diverso da quello specificato sull'unità esterna (R32) durante l'installazione, lo spostamento e la riparazione. L'utilizzo di altri refrigeranti potrebbe causare problemi o danneggiare l'unità, e lesionare la persona.

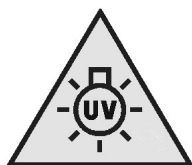

**Questo apparecchio contiene una lampada UVC.**

---

## ATTENZIONE:

---

- Leggere le istruzioni di uso e manutenzione prima di aprire l'apparecchio.
- L'esposizione dalla ripresa d'aria superiore e dalla parte interna, può causare l'irritazione degli occhi o della pelle. Durante la rimozione e la manutenzione del filtro dell'aria, assicurarsi che l'alimentazione sia interrotta prima di avvicinarsi al prodotto.
- I pannelli delle lampade UVC munite di simbolo di pericolo delle radiazioni ultraviolette, non devono essere rimossi.
- Apparecchi chiaramente danneggiati non devono essere messi in funzione.
- Non utilizzare lampade UVC fuori dall'unità
- L'unità deve essere scollegata dall'alimentazione prima di sostituire, pulire o eseguire altre operazioni di manutenzione della lampada UVC.
- Il tipo di lampada UVC è 0011012908.
- I pannelli frontali con il simbolo di pericolo di radiazioni ultraviolette, sono dotati di un interruttore di ingresso per interrompere l'alimentazione alle lampade UVC, per la vostra sicurezza. Non sostituire l'interruttore con magneti e altri materiali simili.
- Prima di aprire i pannelli frontali con il simbolo di pericolo di radiazioni ultraviolette, per la manutenzione da parte dell'utente, si consiglia di scollegare l'alimentazione.
- Se la lampada UVC è danneggiata, deve essere sostituita dal produttore, installatore o da persone qualificate, per evitare rischi.
- L'uso non intenzionale dell'apparecchio o il danneggiamento dell'alloggiamento possono provocare la fuoriuscita di pericolose radiazioni UVC. Le radiazioni UV-C possono, anche a piccole dosi, causare danni agli occhi e alla pelle.

# Parti e funzioni

## Descrizione della funzione Wi-Fi

### Il diagramma dell'architettura del sistema

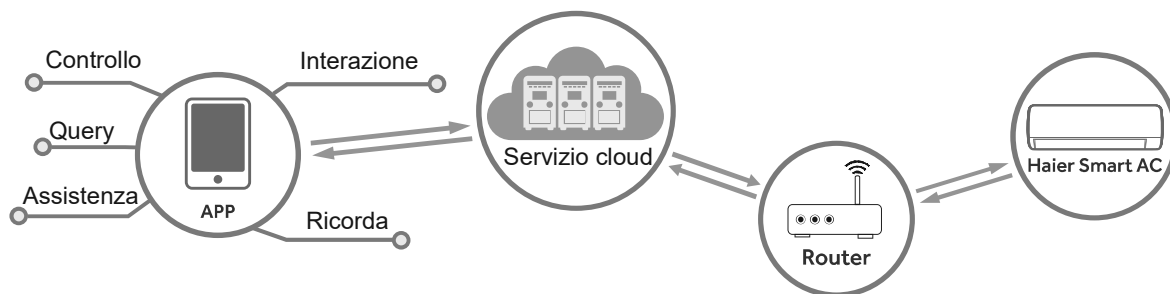

### L'ambiente dell'applicazione

Sono necessari uno smartphone e un router wireless, il router wireless deve essere in grado di connettersi a Internet.

Lo smartphone deve avere un sistema IOS o Android:



Sistema IOS  
necessita di supporto IOS9.0 o superiore



Sistema Android  
necessita di supporto Android 5.0 o superiore

### Metodo di configurazione

Scansiona il codice QR qui sotto per scaricare l' APP " hOn ".

Per altre opzioni di download: si prega di ricercare l'APP hOn su:

- App Store (IOS)
- Google Play (Android)
- Huawei AppGallery (Android)



Dopo il download dell'app, registrati, collega il condizionatore d'aria e divertiti a usare hOn per gestire il tuo dispositivo. Fai riferimento alla sezione AIUTO all'interno dell'APP per maggiori dettagli su come registrarsi, collegare l'unità e altre operazioni.

# Parti e Funzioni

## Unità Interna

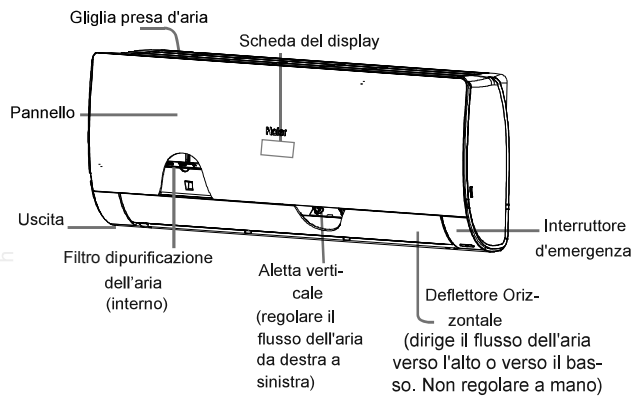

L'effettivo radiatore della presa d'aria potrebbe apparire diverso da quello mostrato nel manuale a seconda del prodotto acquistato

### Monitor

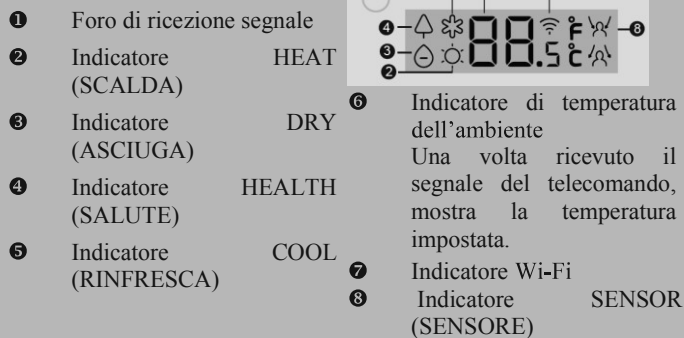

### Display

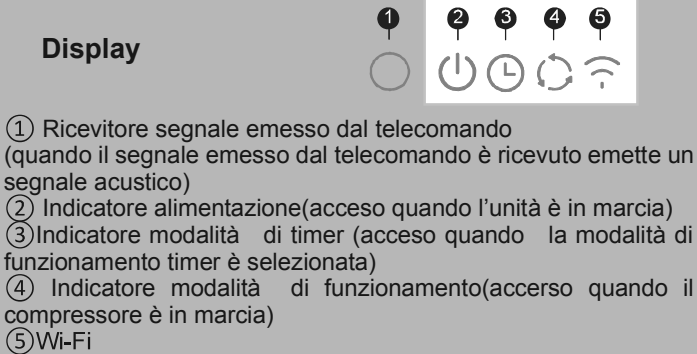

## Unità Esterna

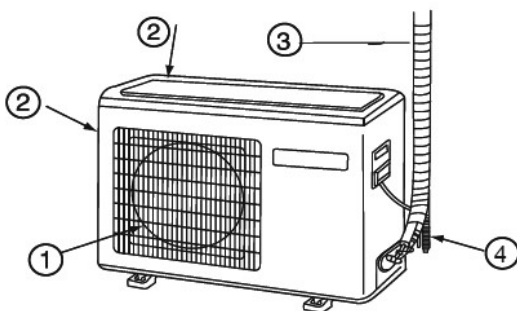

- ① SBOCCO
- ② PRESA D'ARIA
- ③ TUBO CONNESSIONE E CABLAGGIO ELETTRICO
- ④ TUBO SCARICO

## Telecomando

### Lato esterno del telecomando

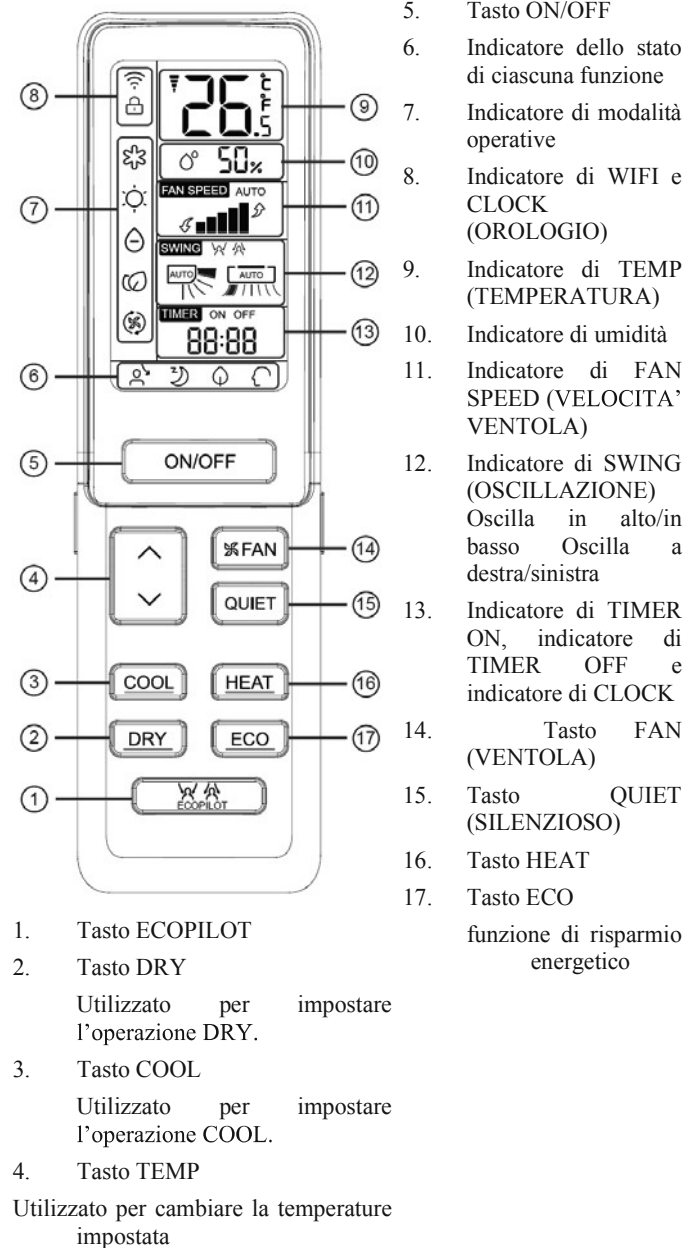

### "NOTA:

- a. L'indicatore di umidità non è disponibile su alcuni modelli.
- b. Se il modello comprato ha la funzione WIFI, premere il tasto "ON/OFF" per 5 secondi per emettere il segnale WIFI. Una volta in modalità collegamento, l'APP vi mostrerà come collegarsi.

# Operazione

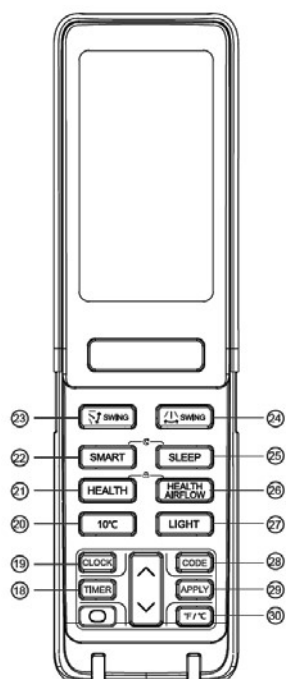

- 18. Tasto TIMER
- 19. Tasto CLOCK
- 20. Tasto riscaldamento speciale 10 °C: mantiene 10 gradi di riscaldamento (valido per RS)
- 21. Tasto HEALTH (SALUTARE)
- 22. Tasto SMART (INTELLIGENTE) Utilizzato per impostare l'operazione SMART. (Questa funzione non è disponibile su alcuni modelli).
- 23. Tasto SWING in alto/in basso
- 24. Tasto SWING a sinistra/destra
- 25. Tasto SLEEP (DORMI)
- 26. Tasto HEALTH AIRFLOW (FLUSSO D'ARIA SALUTARE)
- 27. Tasto LIGHT (LUCE)
- 28. Tasto CODE A-b yard
- 29. Tasto APPLY
- 30. Tasto °F/°C

Note:

1. SMART+SLEEP: Quando la funzione del sensore luce è abilitata, l'apparecchio sarà nella modalità . Se l'apparecchio rileva che la luce interna è debole (più bassa del valore impostato) per diversi minuti, la funzione del sensore luce funziona automaticamente. Se l'apparecchio non rileva alcun movimento di persona per 20 minuti, durante i quali la luce è più debole del valore impostato, entrerà nella modalità "SMART+SLEEP" automaticamente. L'apparecchio opererà in base alla curva dormi. (Vedi la funzione "SLEEP" a Pagina 7).

Condizioni di uscita dalla modalità:

- 1) L'apparecchio rileva che la luce interna è più forte del valore impostato per 20 minuti.
  - 2) L'apparecchio è nella modalità "SMART+SLEEP" per 8 ore.
  - 3) La funzione "LIGHT SENSING" è disabilitata.
- Quando si presenta una delle condizioni sopra elencate, l'apparecchio abbandonerà la modalità "SMART+SLEEP". Una volta abbandonata la modalità "SMART+SLEEP", l'apparecchio opererà secondo lo stato operativo inizialmente impostato sul telecomando.

Nota: 1) Questa funzione non è disponibile nella modalità "AIR SUPPLY".

2) Questa funzione non è disponibile nella modalità "SLEEP".

3) Quando si trova nella modalità "REMOTE SLEEP" o il "TIMER" è acceso, l'apparecchio uscirà da questa funzione.

4) Le fonti di luce come le lampade interne e la luce del LED della TV, e i frequenti movimenti di animali domestici incideranno su questa funzione.

2. Premere "HEALTH" + "HEALTH AIRFLOW" contemporaneamente può impostare e bloccare la funzione "LOCK" (🔒).

## Impostare l'CLOCK

- 1 Premere il tasto CLOCK,
- 2 Premere "+" o "-" per impostare l'ora corretta.
- 3 Conferma l'ora.

Ogni volta che viene premuto il tasto, l'ora aumenterà o diminuirà di 1 minuto. Se si mantiene premuto il tasto, l'ora cambierà velocemente.

Dopo aver confermato l'impostazione dell'ora, premere APPLY. "AM" e "PM" smetteranno di lampeggiare e l'orologio inizierà a funzionare.

Nota:

La distanza tra la trasmissione del segnale e il foro ricevitore dovrebbe essere entro i 7 m e senza alcun ostacolo. Quando una lampada fluorescente che si accende elettronicamente o un telefono cordless sono installati nella stanza, il ricevitore potrebbe essere disturbato nella ricezione del segnale, quindi la distanza dall'unità interna dovrebbe essere minore.

Una visualizzazione di tutte le icone sullo schermo o una visualizzazione non chiara durante l'operazione indica che le batterie sono in esaurimento. Si prega di cambiare le batterie.

Se il telecomando non funziona normalmente durante l'operazione, si prega di rimuovere le batterie e reinserirle dopo alcuni minuti.

Suggerimento:

Rimuovere le batterie se l'unità non verrà utilizzata per un lungo periodo.



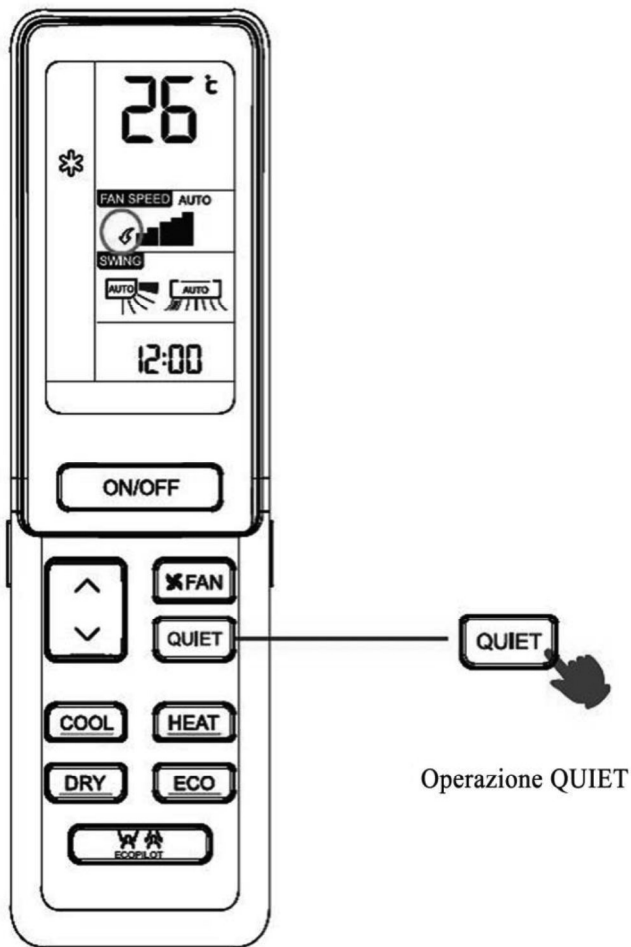

# Operazione

## ■ Operazione QUIET



E' possibile utilizzare questa funzione quando c'è bisogno di silenzio per il riposo o la lettura.

Quando lo si preme, viene visualizzato  e il condizionatore entra nella funzione QUIET. Nella modalità operativa QUIET, la velocità della ventola riduce automaticamente la velocità della modalità AUTO.

Premere di nuovo il tasto QUIET,  sparisce, e l'operazione si ferma.

## ■ Operazione COOL, HEAT e DRY

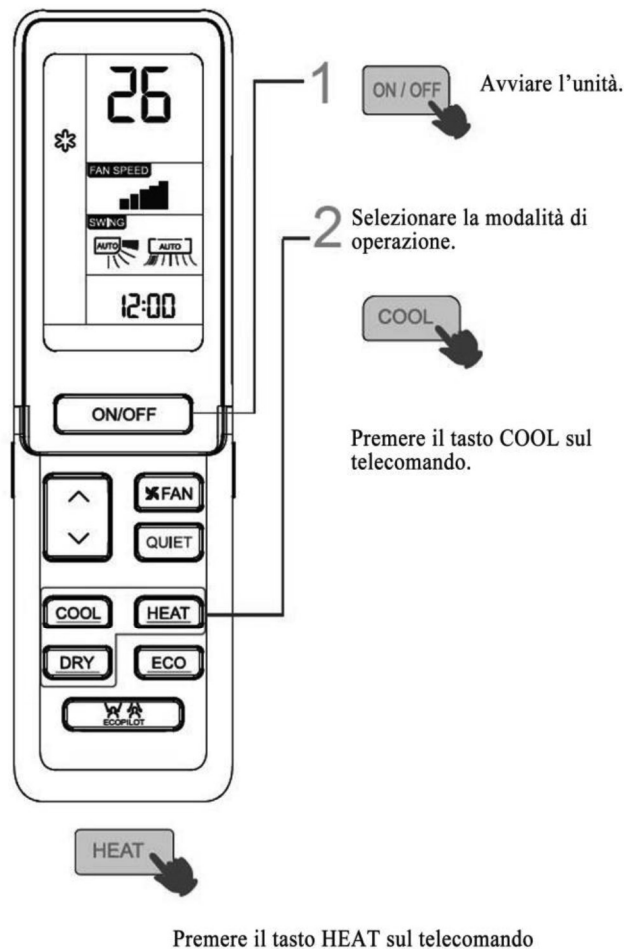

1 ON/OFF Avviare l'unità.

2 Selezionare la modalità di operazione.



Premere il tasto COOL sul telecomando.



Premere il tasto HEAT sul telecomando



Premere il tasto DRY sul telecomando.

1. Nella modalità DRY, quando la temperatura della stanza diventa più bassa della temperatura impostata +2 °C, l'unità funzionerà ad intermittenza a LOW velocità a prescindere dall'impostazione della ventola.
2. Il telecomando può memorizzare ciascuno stato di operazione. Quando lo si accende la volta seguente, premere semplicemente il tasto ON/ OFF e l'unità funzionerà secondo lo stato precedentemente selezionato.

# Operazione

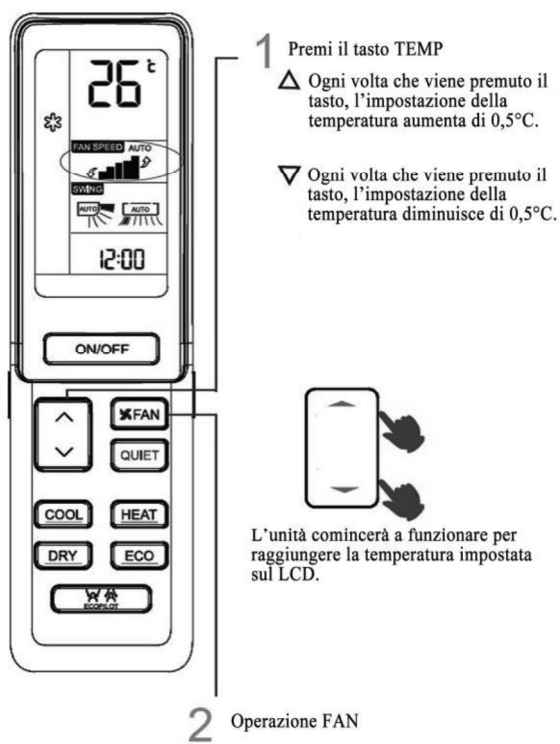

Premi il tasto FAN SPEED. Ogni volta che si preme il tasto, la velocità della ventola cambia come segue:



L'unità funzionerà alla velocità di ventola selezionata.

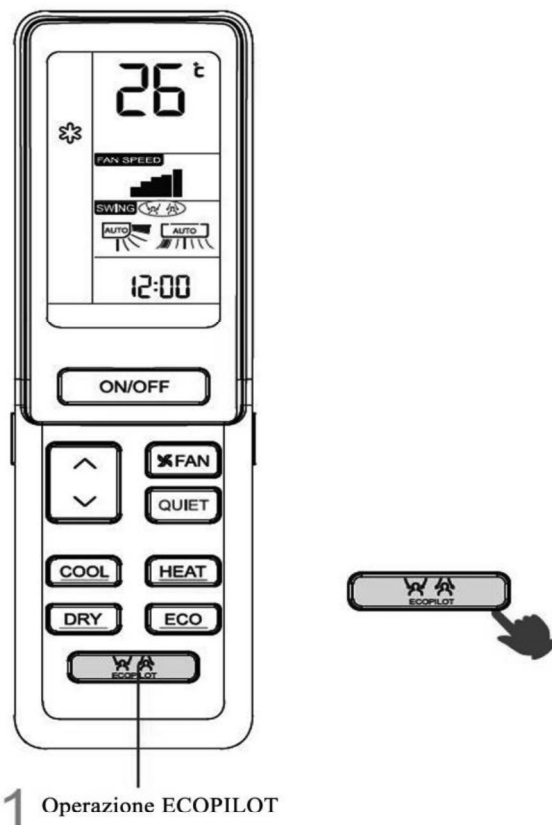

Premi il tasto ECOPILOT. Ogni volta che viene premuto, cambia come segue:

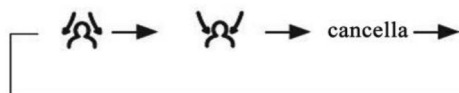

E' possibile scegliere se il flusso d'aria segua o eviti i movimenti  
NOTA:

Viene utilizzato un sensore umano per rilevare cambiamenti nelle radiazioni infrarosse emesse dal corpo umano. Se le seguenti condizioni si presentano, la rilevazione potrebbe non essere accurata:

- Temperature elevate nella stanza, la temperatura ambientale è simile alla temperatura del corpo
- Le persone indossano molti vestiti o sono distese sul loro stomaco o sulla loro schiena.
- Movimenti frequenti di animali domestici, o frequenti oscillazioni delle tende o altri oggetti interni a causa del vento
- I deflettori di sinistra e destra deviano a destra
- Le estremità a sinistra e a destra dell'unità interna sono installate troppo vicine alla parete
- Vi è luce del sole diretta nella stanza

Il condizionatore opera in una stanza in cui la temperatura dell'ambiente fluttua fortemente.

Inoltre, se una persona si trova sul bordo di due o tre aree in cui viene soffiata aria, l'aria che segue verrà rispettivamente inviata a queste due aree o sarà ripulita automaticamente. L'aria che evita eviterà queste due aree o sarà ripulita automaticamente.

# Operazione

## ■ Operazione ECOPILOT

Funzione di Sensore Umano

- 1 Funzione “Segui”: Può rilevare dove si trova una persona, regolare di conseguenza l’oscillazione e inviare aria nell’ubicazione di questa persona. Se rileva persone in due ubicazioni, il deflettore soffierà alternativamente tra queste due ubicazioni e si soffermerà su ciascuna ubicazione per 15 secondi. Se l’apparecchio rileva persone in tre o più ubicazioni, i deflettori di destra e sinistra funzioneranno automaticamente.

Funzione “Evita”: Quando l’apparecchio rileva una persona in un’ubicazione, regolerà il deflettore per evitare questa ubicazione. Se rileva persone in tre o più ubicazioni, i deflettori di destra e sinistra funzioneranno automaticamente.



Nota:

- 1) Quando ci sono persone in diverse ubicazioni o una persona si muove frequentemente tra diverse ubicazioni, se questa persona si trova nell’ubicazione di mezzo o nell’ubicazione di confine, sia che l’apparecchio sia in modalità “Segui” o “Evita”, il deflettore funzionerà automaticamente per inviare aria in queste ubicazioni.
  - 2) Sia che l’impostazione sia “Segui” o “Evita”, ci vuole tempo per regolare la direzione dell’aria dopo che l’apparecchio identifica l’ubicazione delle persone: la direzione dell’aria non cambierà immediatamente.
  - 3) Se l’effettivo flusso d’aria non può raggiungere (o evitare) l’ubicazione dove si trova una persona a causa di fattori quali impostazione di velocità, impostazione di temperatura, differenza di temperatura ambientale e disposizione della stanza, premendo i deflettori a sinistra e a destra si può regolare la direzione dell’aria e impostare la direzione del flusso d’aria manualmente.
  - 4) Impostare il flusso d’aria salutare quando la funzione del sensore umano (incluso segui/evita) è abilitata e uscire dalla funzione di sensore umano (incluso segui/evita).
  - 5) Premere i deflettori superiori e inferiori quando la funzione di sensore umano è abilitata (incluso segui/evita), non c’è lo stato di completa oscillazione superiore o inferiore.
  - 6) Quando l’apparecchio è nello stato di oscillazione completa superiore o inferiore, impostare la funzione di sensore umano (incluso segui/evita), i deflettori superiori e inferiori sono nelle loro posizioni standard della modalità rilevante.
- 2 Quando la funzione di sensore umano è abilitata, se l’apparecchio non può rilevare persone per molto tempo (almeno 20 minuti), entrerà automaticamente nella modalità di risparmio energetico. Nella modalità di risparmio energetico, la frequenza operativa diminuirà così come la ventola. Una volta rilevata una persona, l’apparecchio uscirà dalla modalità a risparmio energetico.
  - 3 Quando la funzione di sensore umano è attiva, l’apparecchio rileverà in tempo reale i movimenti umani e regolerà la frequenza e la velocità della ventola a seconda dei movimenti. Nella modalità di riscaldamento, se i movimenti sono frequenti, la frequenza e la velocità della ventola rallenterà; quando i movimenti diminuiscono, la frequenza e la velocità della ventola aumenterà ma non andrà oltre i valori impostati dal telecomando. La modalità di raffreddamento è l’opposto della modalità di riscaldamento.

## ■ Operazione HEALTH AIRFLOW



L’impostazione della funzione del flusso d’aria salutare

- 1) Premi il tasto flusso d’aria salutare,  appare sullo schermo. Evita che il forte flusso d’aria soffi direttamente sul corpo.
- 2) Premi nuovamente il tasto del flusso d’aria salutare,  appare sullo schermo. Evita che il forte flusso d’aria soffi direttamente sul corpo.



Cancellare la funzione di flusso d’aria salutare



Premere nuovamente il tasto di flusso d’aria salutare, le griglie sia della presa d’aria che dello sbocco del condizionatore sono aperte, e l’unità continua a funzionare sotto la condizione prima dell’impostazione della funzione del flusso d’aria salutare. Dopo essersi fermato, il radiatore dello sbocco si chiuderà automaticamente.

Avviso:

Non tirare manualmente il radiatore dello sbocco. In caso contrario, il radiatore non funzionerà correttamente. Se il radiatore non funziona correttamente, fermatelo per un minuto e poi avviate, regolandolo dal telecomando.

Il telecomando può memorizzare ciascuno stato di operazione. Quando lo si accende la volta seguente, premere semplicemente il tasto ON/ OFF e l’unità funzionerà secondo lo stato precedentemente selezionato.

Nota:

1. Dopo aver impostato la funzione di flusso d’aria salutare, la posizione delle griglie della presa d’aria e dello sbocco è aggiustata.
2. Nel riscaldamento, è meglio selezionare la modalità .
3. Nel raffreddamento, è meglio selezionare la modalità .
4. Nel raffreddamento e asciugatura, se si usa il condizionatore per molto tempo in un alto tasso di umidità, si verifica il fenomeno di caduta di gocce d’acqua sul radiatore dello sbocco.
5. Selezionare l’appropriata direzione della ventola a seconda delle attuali condizioni.

# Operazione

## Operazione SWING

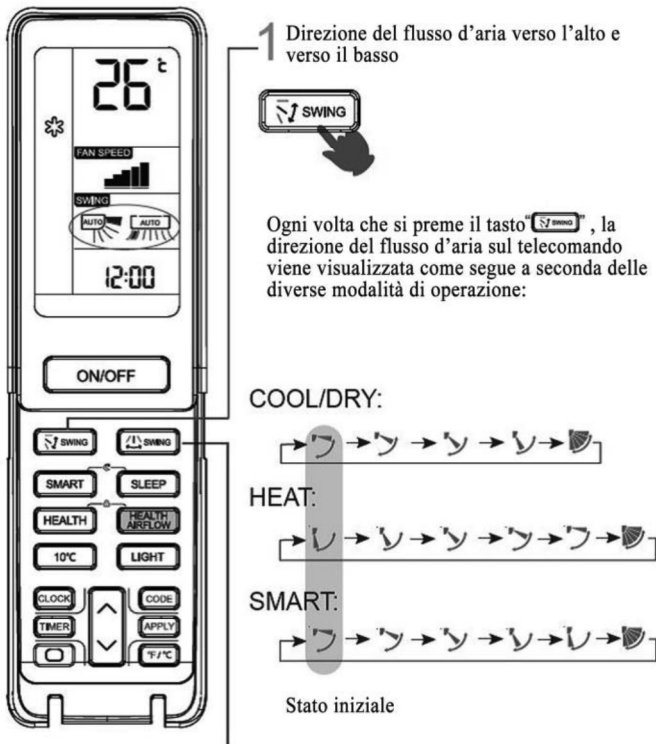

### 2 Direzione del flusso d'aria a sinistra e a destra

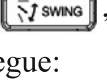

Ogni volta che si preme il tasto “”, il telecomando viene visualizzato come segue:

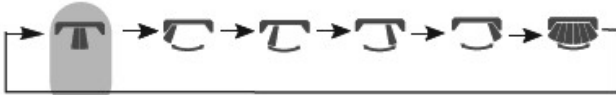

Stato iniziale

- Quando l'umidità è alta, si potrebbe verificare la condensa dell'acqua sullo sbocco dell'aria se tutti gli alettoni verticali sono regolati a sinistra o a destra.
- Si consiglia di non tenere il deflettore orizzontale verso il basso per molto tempo in modalità COOL o DRY, altrimenti potrebbe crearsi acqua condensata.
- Quando l'aria fredda è indirizzata verso il basso nella modalità COOL, sarà meglio regolare il flusso d'aria orizzontalmente.

## Operazione TIMER

Impostare l'Orologio correttamente prima di iniziare l'operazione Timer. E' possibile far lasciare azionare o fermare l'unità automaticamente durante i seguenti orari: prima di svegliarsi alla mattina, tornare in casa dall'esterno o dopo che ci si addormenta.

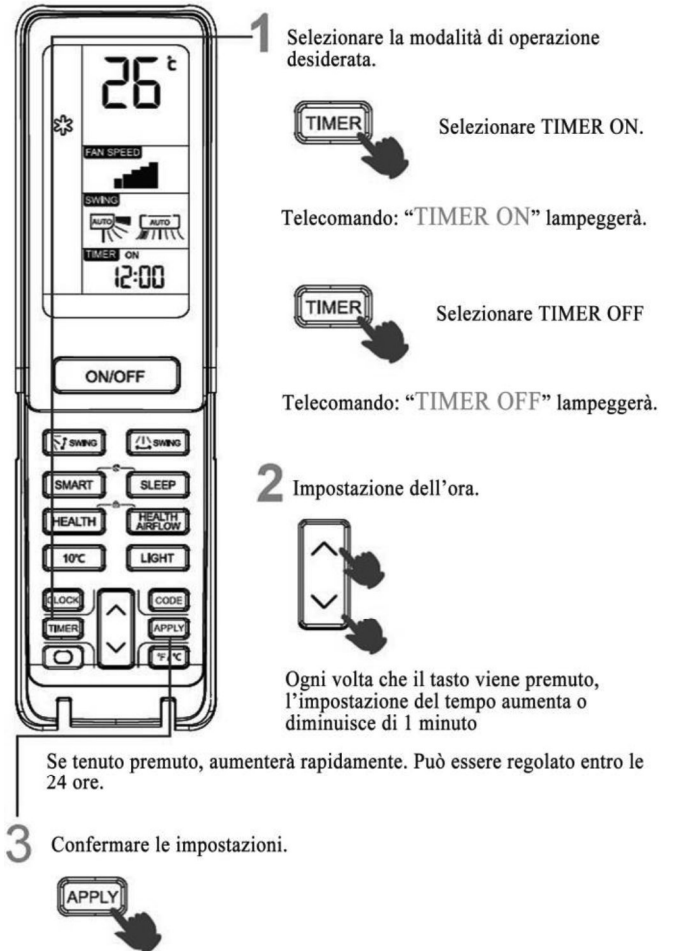

Dopo aver impostato l'ora corretta, premere il tasto APPLY per confermare, “ON” o “OFF” sul telecomando smetteranno di lampeggiare.

Per cancellare la modalità TIMER

Premere il tasto TIMER diverse volte fino a quando l'indicatore TIMER sparisce.

# Operazione

## ■ SLEEP Comodo

Prima di andare a dormire, è possibile premere semplicemente il tasto SLEEP e l'unità opererà nella modalità SLEEP e vi permetterà di dormire un sonno profondo.



Premere il tasto SLEEP.

Modalità di Operazione

1. In modalità COOL, DRY

A 1 ora dall'inizio della modalità SLEEP, la temperatura aumenterà di 1°C rispetto alla temperatura impostata. Dopo 1 altra ora, la temperatura aumenterà di 1 altro °C. L'unità continuerà a funzionare per altre 6 ore e poi si fermerà. La temperatura sarà più alta della temperatura impostata, così da non essere troppo bassa mentre si riposa.

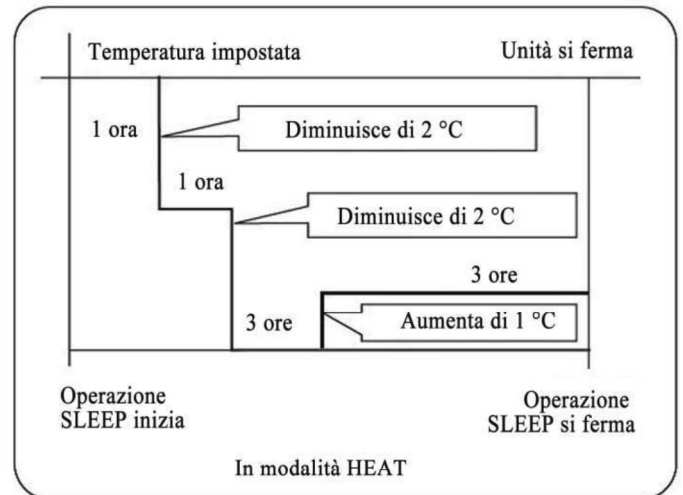

3. In modalità SMART

L'unità opera nella corrispondente modalità dormi, che si adatta alla modalità operativa automaticamente selezionata.

4. Quando la funzione dormi tranquillo è impostata per 8 ore, l'ora dormi tranquillo non può essere regolata. Quando la funzione TIMER è impostata, la funzione dormi tranquillo non può essere impostata. Dopo che la funzione dormi è impostata, se l'utente resetta la funzione TIMER, la funzione dormi sarà cancellata; l'apparecchio sarà nello stato di timing-on, se le due modalità sono impostate alla stessa ora, qualsiasi delle operazioni venga terminata per prima, l'unità si fermerà automaticamente, e l'altra modalità sarà cancellata.

### Funzione Ripristino Interruzione di Corrente

Se l'unità viene azionata per la prima volta, il compressore non inizierà a funzionare prima che siano passati 3 minuti. Quando torna la corrente dopo il black-out, l'unità funzionerà automaticamente, e 3 minuti dopo il compressore inizierà a funzionare.

### Nota al Ripristino interruzione di corrente:

Premere il tasto dormi dieci volte in cinque secondi e accedere alla funzione dopo aver sentito quattro suoni. Premere il tasto dormi dieci volte entro cinque secondi e lasciare questa funzione dopo aver sentito due suoni.

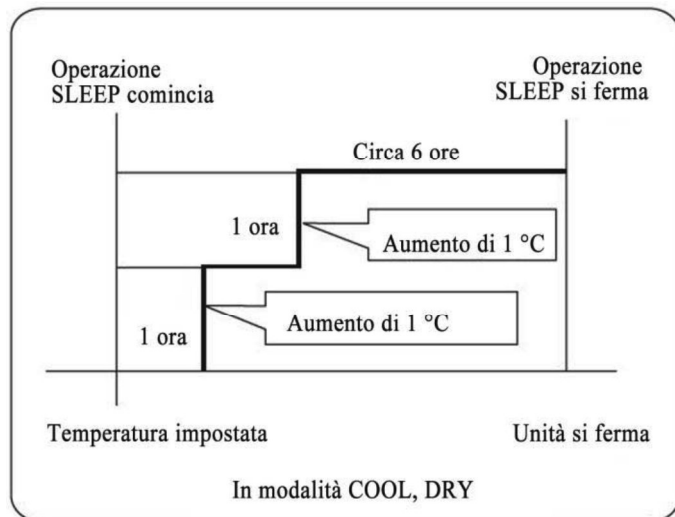

2. In modalità HEAT

A 1 ora dall'inizio della modalità SLEEP, la temperatura si abbasserà di 2 °C rispetto alla temperatura impostata. Dopo 1 altra ora, la temperatura diminuirà di altri 2 °C. Dopo altre 3 ore, la temperatura si alzerà di 1 °C. L'unità funzionerà per altre 3 ore e poi si fermerà. La temperatura sarà più bassa della temperatura impostata, così da non essere troppo alta mentre si riposa.

# Operazione

## ■ Operazione SMART

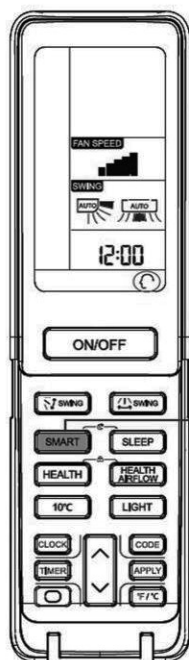

(La funzione non è disponibile su alcuni modelli)

Un tasto può regalarvi una stanza confortevole!

L'unità dell'aria condizionata può giudicare la temperatura e l'umidità interna, e regolarsi di conseguenza.

SMART Inizio SMART

Premi il tasto ON/OFF per avviare l'unità. Premi il tasto SMART, "☺" verrà visualizzato sul telecomando.

- SMART FRESH
- Sgelo SMART
- SMART FAN SPEED
- SMART FAN HEALTH
- SMART DRY
- SMART SOFT
- Controllo temperatura SMART

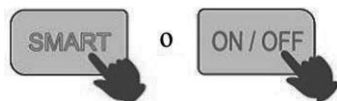

SMART si ferma

Nella modalità raffreddamento, riscaldamento e deumidificazione, premere il tasto intelligente per accedere alla funzione intelligente. Nella modalità intelligente, quando il condizionatore sta funzionando, esso selezionerà automaticamente raffreddamento, riscaldamento, deumidificazione o soffio. Quando la funzione intelligente è attiva, premere il tasto "raffreddamento", "riscaldamento" o "deumidificazione" per passare all'altra modalità, si abbandonerà la funzione intelligente.

## ■ Operazione ECO

Regolazione automatica alla temperatura ambientale, funzione a risparmio energetico.

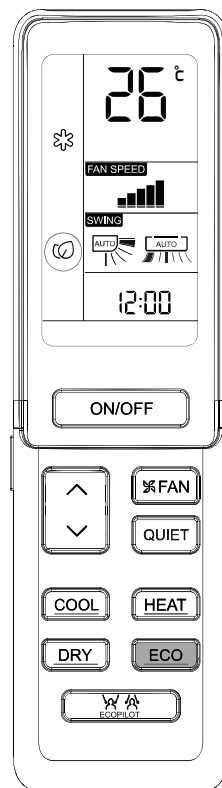

ECO

Premere il tasto ECO, verrà visualizzato "☺" sul telecomando, l'unità funzionerà nell'operazione ECONOMICA.

ECO

Premere nuovamente il tasto ECO, "☺" scomparirà e l'operazione si fermerà.

- La funzione di risparmio energetico funziona solo nella modalità di raffreddamento, riscaldamento o deumidificazione, dopo che la funzione di risparmio energetico viene impostata, premere il tasto muto, dormi o intelligente per abbandonare la funzione di risparmio energetico.
- Dopo aver impostato il risparmio energetico, l'apparecchio regolerà automaticamente la temperatura impostata, e controllerà automaticamente il tasto del compressore, che potrebbe essere incoerente con le impostazioni dell'utente.
- La funzione di risparmio energetico è più efficace dopo che l'aria condizionata ha funzionato per diverso tempo (più di 2 ore)

# Operazione

## ■ Operazione HEALTH

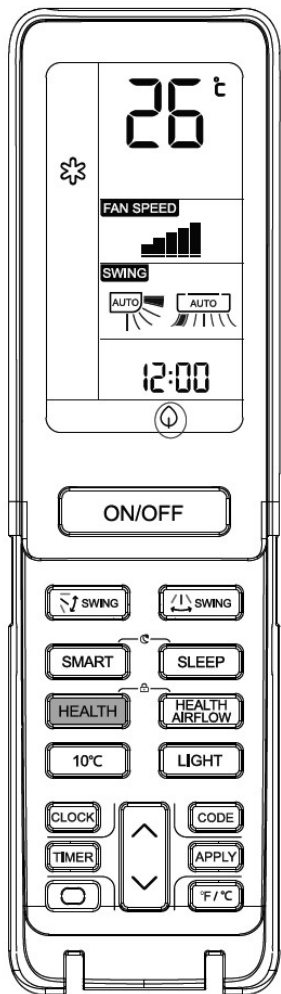

Premere il tasto HEALTH

Ogni volta che lo si preme, viene visualizzato . Il condizionatore inizia la funzione di anioni salutare.



Premere il tasto HEALTH due volte, scompare e l'operazione si ferma.

### Funzione di sterilizzazione UV:

La lampada UV utilizza la banda C con il più efficace effetto di sterilizzazione nelle radiazioni ultraviolette, per rimuovere microrganismi nocivi come i batteri presenti nell'aria, con notevole effetto di aria sana e pulita.

#### Attenzione:

1. Si consiglia di attivare la funzione di sterilizzazione UV per 1-2 ore al giorno, il che influirà sulla durata della lampada UV.
2. Non guardare direttamente la lampada UV o toccarla con la mano quando la funzione di sterilizzazione è attiva. Spegnerla la funzione di sterilizzazione prima di aprire il pannello.
3. Quando la funzione di sterilizzazione è attiva, una luce blu può apparire vicino alla ripresa dell'aria del condizionatore
4. La lampada UV sarà accesa dopo l'avvio della ventola interna e l'attivazione della funzione «Health»

## ■ Operazione ON/OFF e operazione test

### Operazione ON/OFF:

- Utilizzare questa operazione solo quando il telecomando è difettato o perso, con la funzione di emergenza accesa, il condizionatore può funzionare automaticamente per un po'.
- Quando il tasto di operazione di emergenza è premuto, il suono "Bip" viene emesso una volta, e indica l'inizio di questa operazione.
- Quando il tasto di accensione viene acceso per la prima volta e l'operazione di emergenza inizia, l'unità funzionerà automaticamente nelle seguenti modalità:

Temperatura della stanza	Temperatura scelta	Modalità Timer	Velocità della ventola	Modalità di operazione
Superiore ai 24 °C	24 °C	No	AUTO	COOL
Inferiore ai 24 °C	24 °C	No	AUTO	HEAT

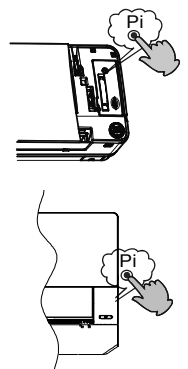

- Non è possibile cambiare le impostazioni di temperatura e velocità della ventola. Non è inoltre possibile operare in modalità timer o asciuga.



### Operazione test:

Il tasto di operazione test è lo stesso di quello di emergenza.

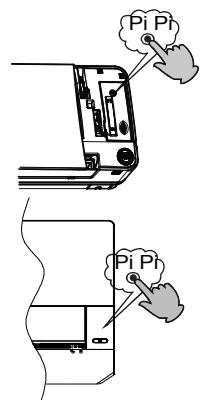
- Usare questo tasto nell'operazione test quando la temperatura della stanza è inferiore ai 16 °C, non utilizzarla nella normale operazione.
- Continuare a premere il tasto di operazione test per più di 5 secondi. Dopo aver sentito il suono "Bip" per due volte, **rimuovere il dito dal tasto: l'operazione di raffreddamento inizia con la velocità di flusso d'aria "Hi"**.



## ■ Inserire la batteria

- 1  Rimuovere il coperchio della batteria;
- 2  Inserire le batterie come illustrato. 2 batterie R-03, chiave di reset (cilindro); Assicurarsi che l'inserimento sia in linea con "+" / "-";
- 3  Inserire la batteria, poi riapplicare il coperchio.

# Operazione

## Funzione Steri Clean

La funzione Steri Clean (56°C) può essere gestita solo dall'App hOn.

Introduzione a Steri Clean

1 ° stadio: Self Cleaning (Auto-pulizia) per rimuovere lo sporco (congela l'evaporatore con l'umidità dell'aria e rimuove lo sporco durante lo sbrinamento. Il trattamento idrofilo aiuta ad aumentare l'efficienza del drenaggio dell'acqua).

2 ° stadio: sterilizzazione ad alta temperatura a 56 °C (utilizza il monitoraggio intelligente della temperatura e la tecnologia di controllo della frequenza, per regolare il funzionamento del compressore, in modo da mantenere alta la temperatura dell'evaporatore per oltre 30 minuti per uccidere batteri e virus all'interno del condizionatore d'aria).

3 ° stadio: raffreddamento rapido dell'evaporatore per migliorare le prestazioni di sterilizzazione. La superficie è rivestita con nanoparticelle d'argento la cui efficienza antibatterica arriva fino al 99%.

Attenzione:

La funzione dura 60-80 minuti. Durante il processo potrebbe fuoriuscire aria calda quando l'evaporatore viene riscaldato a 56 °C o rimane a 56 °C in estate. La funzione può provocare variazioni della temperatura dell'aria ambiente in inverno. Quando la temperatura ambiente esterna è superiore a 36 °C, la funzione non può essere eseguita. Invece, la funzione Self Clean (auto-pulizia) sarà attivata e durerà 21 minuti quando Steri Clean è attivato.

## IMPORTANTI INFORMAZIONI RELATIVE AL REFRIGERANTE UTILIZZATO

Questo prodotto contiene gas serra fluorinato, trattato nel Protocollo di Kyoto

R32	1=	kg
	2=	kg
	1+2=	kg

F E

Questo prodotto contiene gas serra fluorinato, oggetto del Protocollo di Kyoto. Non lasciar sfogare nell'atmosfera.

Tipo di refrigerante: R32

Valore GWP\* :675

GWP=global warming potential

Inserire, con inchiostro indelebile,

- 1 il carico di refrigerante del prodotto inserito in fabbrica
- 2 il quantitativo aggiuntivo di refrigerante caricato sul campo e
- 1+2 il carico di refrigerante totale

sull'etichetta con il carico di refrigerante in dotazione con il prodotto.

L'etichetta compilata deve essere attaccata accanto alla porta di caricamento del prodotto (es. all'interno del coperchio con il valore di arresto).

A contiene gas serra fluorinato, trattato nel Protocollo di Kyoto

Protocollo

B carico di refrigerante del prodotto inserito in fabbrica: vedere la piastra con il nome dell'unità

C quantitativo aggiuntivo di refrigerante caricato sul campo

D carico di refrigerante totale

E unità esterna

F cilindro di refrigerante e collettore per la carica

## CONFORMITÀ AI REGOLAMENTI EUROPEI PER I MODELLI

Climatore:T1 Voltaggi:230V

CE

Tutti i prodotti sono conformi alle seguenti disposizioni europee:

- 2014/53/EU(RED)
- 2014/517/EU(F-GAS)
- 2009/125/EC(ENERGY)
- 2010/30/EU(ENERGY)
- 2006/1907/EC(REACH)

RoHS

I prodotti sono conformi ai requisiti della direttiva 2011/65/EU del Parlamento e del Consiglio Europeo sulla limitazione dell'uso di alcune sostanze pericolose nei dispositivi elettrici ed elettronici (direttiva RoHS UE).

WEEE

In conformità alla direttiva 2012/19/EU del Parlamento Europeo, informiamo il consumatore relativamente ai requisiti per lo smaltimento dei prodotti elettrici ed elettronici.

REQUISITI PER LO SMALTIMENTO:

Il condizionatore acquistato è contrassegnato con questo simbolo, che sta a significare che le parti elettriche ed elettroniche non devono essere mischiate con i rifiuti domestici. Non tentare di aprire il sistema da soli: lo smontaggio del sistema del condizionatore, il trattamento del refrigerante, dell'olio e di altre parti deve essere effettuato da un installatore qualificato conformemente alle leggi locali e nazionali pertinenti. I condizionatori devono essere trattati presso strutture di trattamento specializzate per il riutilizzo, il riciclaggio e il ricondizionamento. Garantendo che questo prodotto sia smaltito correttamente, si aiuterà a prevenire possibili conseguenze negative per l'ambiente e la salute umana. Contattare l'installatore o l'autorità locale per ulteriori informazioni. La batteria deve essere rimossa dal telecomando e smaltita separatamente in conformità alle leggi locali e nazionali pertinenti.



Wi-Fi

- Massima potenza di trasmissione wireless (20dBm)
- Range di frequenza operativa (2400 / 2483,5 MHz)



# Installazione unità interna

## Attrezzi necessari per l'installazione

- Cacciavite
- Pinza
- Seghetto
- Carotatrice
- Chiave per bulloni (17, 19 e 26 mm)
- Rilevatore di perdite del gas oppure soluzione d'acqua saponata
- Chiave dinamometrica (17 mm, 22 mm, 26 mm)
- Tagliatubi
- Allargatubi
- Lama
- Metro
- Alesatrice

## Origine d'alimentazione

- Prima di collegare la spina alla presa di corrente, accertarsi che la tensione sia corretta.
- L'alimentazione deve essere uguale a quella dell'etichetta corrispondente.
- Installare un circuito derivato della corrente.
- Ad una certa distanza deve essere installato un ricettacolo dove poter raggiungere il cavo d'alimentazione. Non allungare il cavo tagliandolo.

## Selezione del luogo d'installazione

- Installare in un luogo solido, senza vibrazioni, in grado di supportare in modo sufficiente il peso dell'unità.
- Luogo non soggetto a calore o vapore generato nelle vicinanze, dove i rubinetti e gli scarichi dell'unità non sono disturbati.
- Luogo dove lo scarico è semplice, dove le tubature possono essere collegate all'unità esterna.
- Luogo da dove l'aria fredda può essere diffusa in tutta la stanza.
- Luogo vicino ad una presa di corrente, con sufficiente spazio libero attorno.
- Luogo ad una distanza superiore ad 1 m da dove si trovano televisori, radio, apparati wireless e lampade fluorescenti.

## Schema per l'installazione dell'unità interna ed esterna

I modelli adottano il refrigerante senza HFC R32

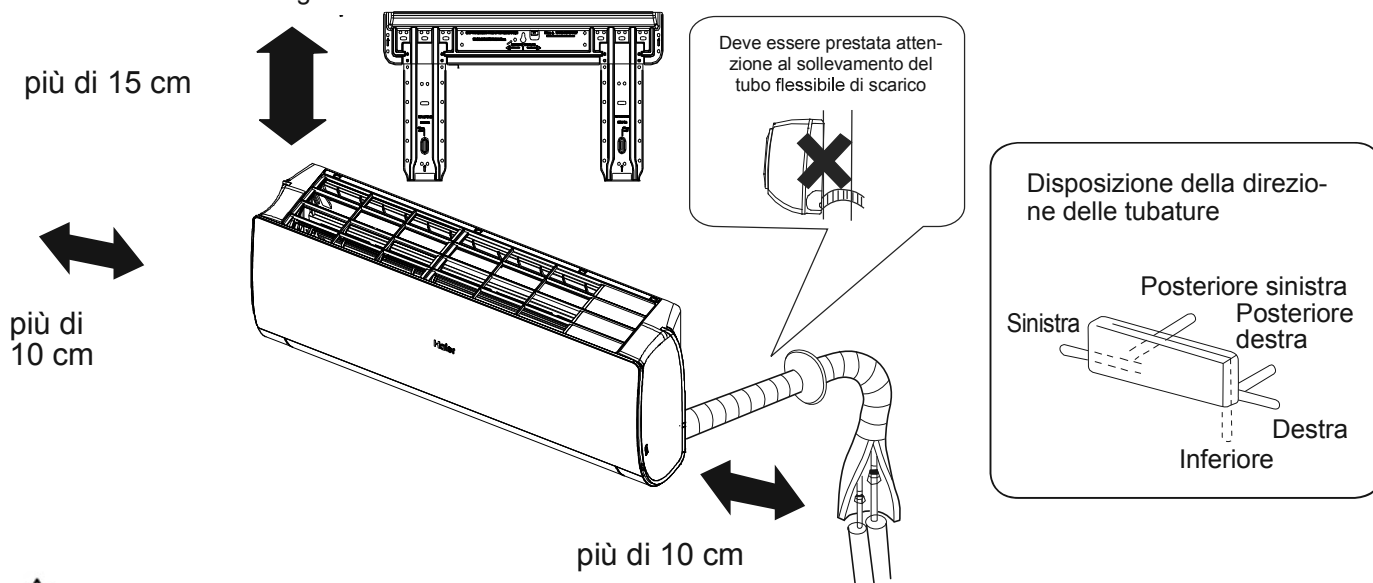

Se si utilizza il tubo di scarico del lato sinistro, assicurarsi che il foro è ottenuto attraverso. La distanza tra l'unità interna e il pavimento deve essere superiore ai 2 m. Attenersi al prodotto acquistato: le immagini sono solo per riferimento.

# Installazione unità interna

## 1 Regolazione della piastra di montaggio e collocazione del foro su parete

### Prima installazione della piastra di montaggio

1. Eseguire, in base ai pilastri o architravi nelle vicinanze, un appropriato livellamento della piastra da fissare alla parete, poi bloccare temporaneamente la piastra usando un chiodo d'acciaio.
2. Controllare di nuovo che il livellamento della piastra sia appropriato attaccando un filo a piombo alla parte centrale superiore della piastra, poi fissarla in sicurezza usando il chiodo d'acciaio.
3. Trovare la posizione del foro su parete A/C usando un metro

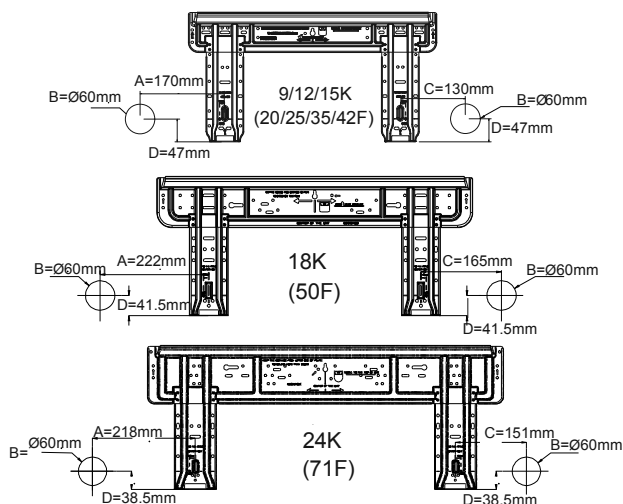

### Installazione della piastra di montaggio su barra laterale ed architrave

- Fissare una barra di montaggio, venduta separatamente, alla barra laterale e all'architrave, quindi fissare la piastra alla barra di montaggio.
- Fare riferimento alla sezione precedente, "Prima installazione della piastra di montaggio", per la posizione del foro.

## 2 Perforamento del muro e installazione del coperchio foro tubatura

- Fare un buco di 60 mm di diametro, leggermente inclinato verso la parete esterna.
- Installare il coperchio foro tubatura e sigillarlo con stucco dopo l'installazione

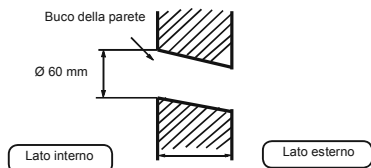

(Sezione del foro su parete) © Tubo del foro tubatura

## 3 Installazione dell'unità interna

### Schema della tubatura

#### [Tubatura posteriore]

- Passare le tubature e il tubo flessibile di scarico, poi fissarli con nastro adesivo

#### [Sinistra · tubi parte posteriore sinistra]

- Se la tubatura è a sinistra, tagliare con una pinza, il coperchio della tuba tubatura sinistra.
- Se la tubatura è posteriore sinistra, piegare i tubi seguendo la direzione delle tubature verso il contrassegno del foro per la tubatura sinistra posteriore che è stampigliato sui materiali d'isolamento termico.

1. Inserire il tubo flessibile di scarico nella scanalatura dei materiali d'isolamento dell'unità interna.
2. Inserire il cavo elettrico interno/esterno dal retro dell'unità interna ed estrarlo dal lato frontale, poi collegarli.
3. Coprire la superficie svasata dell'attacco con olio refrigerante e collegare i tubi. Coprire bene la parte di collegamento con materiale d'isolamento e assicurarsi di fissare con nastro adesivo

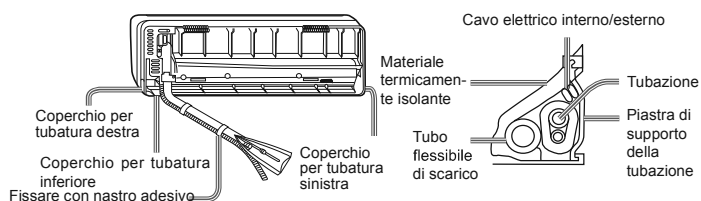

- Il cavo elettrico interno/esterno e il tubo flessibile di scarico devono essere fissati insieme al tubo per il refrigerante usando del nastro protettivo.

#### [Tubature con altre direzioni]

- Tagliare, con le tenaglie, il coperchio per la tubazione in base alla direzione della stessa e piegarla in base alla posizione del foro sulla parete. Quando si piega, prestare attenzione e non spaccare i tubi.
- Connettere prima il cavo elettrico interno/esterno, quindi estrarre la parte connessa all'isolante termico della parte di connessione speciale.

### Fissaggio del corpo dell'unità interna

- Attaccare in modo sicuro l'unità esterna sulle tacche superiori della piastra di montaggio. Spostare il corpo da un lato all'altro per verificare che sia fissato in sicurezza.
- Per fissare l'unità sulla piastra di montaggio, allontanarlo dal lato inferiore e poi appenderlo in perpendicolare.

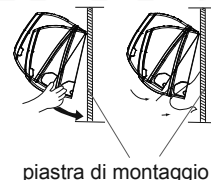

### Scaricamento del corpo dell'unità da interno

- Quando si scarica l'unità interna, usare la propria mano per sollevare il corpo e lasciare la graffa, quindi sollevare la parte inferiore del corpo leggermente verso l'esterno e sollevare l'unità finché non lascia la piastra di montaggio.

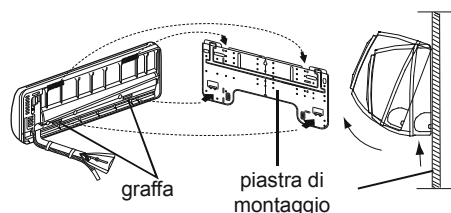

## 4 Collegamento del cavo elettrico interno/esterno

### Rimozione della copertura dei cavi

- Togliere il coperchio dei terminali nell'angolo in basso a destra dell'unità interna, quindi togliere la copertura dei fili svitando le viti.

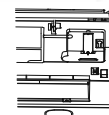

## Collegamento del cavo dopo avere installato l'unità interna

1. Inserire dall'esterno il cavo della stanza nella sinistra del foro su parete, nel quale è già stato installato il tubo.
2. Estrarre il cavo sulla parte frontale e collegarlo facendo un anello.

## Collegamento del cavo prima di avere installato l'unità interna

- Inserire il cavo dal lato posteriore dell'unità e poi estrarlo sul lato frontale.
- Allentare le viti ed inserire completamente le estremità del cavo nel blocco terminali, poi stringere le viti.
- Tirare leggermente il cavo per accertarsi che i cavi siano stati inseriti e fissati in modo appropriato.
- Dopo avere collegato i cavi, non dimenticare mai di stringere i cavi collegati con la copertura dei cavi.

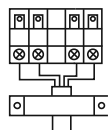
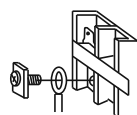
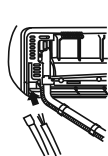

Unità interna

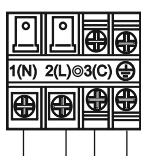

All'unità esterna

### Nota:

Quando si collegano i cavi, controllare con attenzione i numeri di terminale dell'unità interna ed esterna. Se il cablaggio non è corretto, non sarà possibile eseguire in modo appropriato le operazioni e si provocheranno danni.

Cavi di collegamento	4G 1,0 mm <sup>2</sup>
----------------------	------------------------

1. Se il cavo d'alimentazione è danneggiato, deve essere sostituito dal produttore, il suo rappresentante o persona similmente qualificata. Il tipo di cavo di collegamento è H05RN-F o H07RN-F.
2. Se il fusibile della scheda PC è saltato, sostituirlo con uno di tipo T.3.15A/250VAC (interno).
3. Il metodo di cablaggio deve essere in linea con le normative di cablaggio locali.
4. Dopo l'installazione, la spina deve essere facilmente raggiungibile.
5. Nel cablaggio fisso deve essere incorporato un interruttore di circuito. L'interruttore di circuito deve essere un interruttore di tutti i poli e la distanza fra i suoi due contatti non deve essere inferiore a 3mm.

## 5 Installazione della sorgente d'alimentazione

- La sorgente d'alimentazione deve essere usata esclusivamente per il condizionatore.
- Se il condizionatore è installato in un luogo umido, installare un interruttore di circuito con messa a terra.
- Per l'installazione in altri luoghi, usare un interruttore di circuito il più lontano possibile.

## 6 Taglio e svasatura dei tubi

- Il taglio dei tubi si esegue con un tagliatubi e le fessure devono essere rimosse.
- Dopo avere inserito il dado svasato, si esegue il lavoro di svasatura.

	Attrezzo per svasatura per R410A	Attrezzo convenzionale per svasatura	
	Tipo a frizione	tipo a frizione (tipo rigido)	Tipo dado ad alette (tipo imperiale)
A	0 ~ 0,5 mm	1,0 ~ 1,5 mm	1,5 ~ 2,0 mm

Profilo attrezzo per svasatura

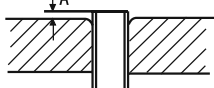

1. Tagliare il tubo

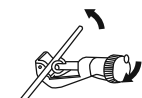

3. Inserire il dado svasato

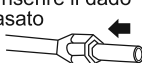

2. Rimuovere le fessure



4. Svasare il tubo

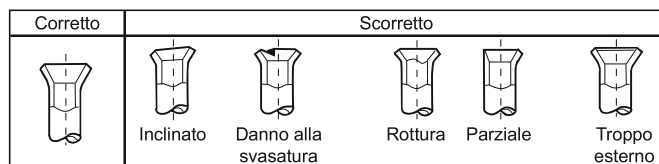

## 7 Sullo scarico

- Installare il tubo flessibile di scarico in modo che sia inclinato correttamente verso il basso.
- Non installare lo scarico come mostrato di seguito.

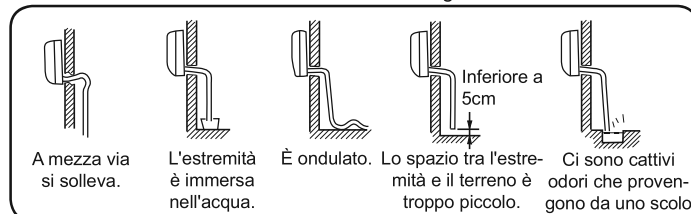

- Versare dell'acqua nel raccogliatore dell'unità interna ed accertarsi che sia scaricata in sicurezza all'esterno.
- Se il tubo flessibile di scarico collegato si trova in una stanza, isolarlo in modo appropriato.

## 8 Sullo scarico

Codice di indicazione	Descrizione dei problemi	Analisi e diagnosi
E1	Guasto del sensore della temperatura ambiente	Errore collegamento del connettore; Termostato guasto;
E2	Sensore scambiatore di calore non funzionante	Errore PCB;
E4	Errore EEPROM interno	Errore dati EEPROM; Errore EEPROM; Errore PCB;
E7	Errore di comunicazione tra l'unità interna ed esterna	Errore di trasmissione del segnale tra l'unità interna ed esterna a causa di un errore del cablaggio; Errore PCB;
E14	Malfunzionamento del motore della ventola interna	Arresto dell'operazione a causa della rottura di un cavo all'interno del motore della ventola; Arresto dell'operazione a causa della rottura dei cavi dell'adduttore del motore della ventola; Rilevamento errore a causa di un errore dell'unità PCB interna;

## 9 Controllo dell'installazione e collaudo

- Spiegare accuratamente al cliente come funziona e come si usa il condizionatore in base alle istruzioni del manuale d'uso.

### Elenco di controllo per il collaudo

Fare un segno di spunta ✓ nelle caselle

- Perdita di gas sui collegamenti dei tubi?
- Isolamento termico sui collegamenti dei tubi?
- I cavi di collegamento dell'unità interna ed esterna sono inseriti in sicurezza nel blocco terminale?
- I cavi di collegamento dell'unità interna ed esterna sono ben fissati?
- Lo scarico è stato eseguito correttamente?
- La messa a terra è collegata in sicurezza?
- L'unità interna è fissata in modo sicuro?
- La tensione della sorgente di alimentazione è regolamentare?
- Ci sono dei rumori?
- Gli indicatori luminosi si illuminano in modo normale?
- Le funzioni di raffreddamento e riscaldamento (per i modelli con pompa di calore) vengono eseguite in modo normale?
- Il funzionamento del regolatore della temperatura d'ambiente è normale?

# Manutenzione

## Per un utilizzo intelligente del condizionatore

Impostazione della temperatura ambiente adeguata

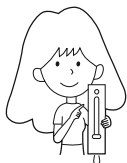

Temperatura adeguata

Non bloccare la presa o lo scarico dell'aria.

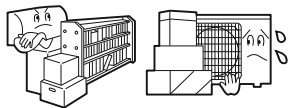

Non bloccare la presa o lo scarico dell'aria.

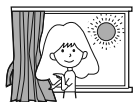

Durante il funzionamento di raffreddamento impedire la penetrazione della luce diretta del sole con tende o ciechi.

Usare il timer efficacemente

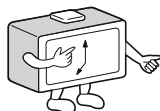

Se si prevede di non utilizzare l'unità a lungo, spegnere l'alimentazione usando l'interruttore principale.

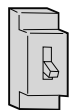

SPEGNIMENTO

Usare le leve efficacemente



Telecomando



Non usare acqua, pulire il telecomando con un panno asciutto. Non usare sgrassatori o panni imbevuti in sostanze chimiche.

Condizionatore

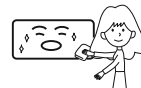

pulire il condizionatore usando un panno soffice e asciutto. Per le macchie resistenti, usare un detergente neutro diluito con acqua. Strizzare bene il panno prima di passarlo, quindi togliere completamente il detergente.

Per la pulizia non usare quanto segue



Benzina, diluenti o soluzioni detergenti pos- Acqua calda oltre i 40 C (104 F) può sono danneggiare il rivestimento dell'unità. provocare scoloritura o deformazione.

Pulizia del filtro dell'aria

- 1 Premere il tasto "SMART" per 5 secondi per sollevare parzialmente il pannello
- 2 Aprire manualmente il pannello e sostenere il pannello con un sostegno
- 3 Rimuovere il filtro
- 4 Pulire il filtro
- 5 Inserire il filtro
- 6 Rimuovere il sostegno e chiudere il pannello
- 7 Premere a lungo il tasto "SMART" e il pannello si abbasserà e chiuderà automaticamente

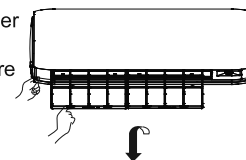

Una volta ogni due settimane

## Sostituzione del filtro di purificazione dell'aria

1. Aprire la griglia di aspirazione

Premere il tasto "SMART" per 5 secondi per sollevare parzialmente il pannello



2. Staccare il filtro dell'aria standard

Far scorrere la rotella leggermente in alto per rilasciare il filtro, quindi estrarlo.

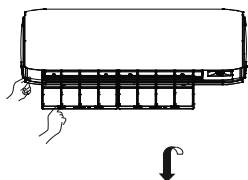

Rimuovere il vecchio filtro di purificazione dell'aria



3. Fissare il filtro di purificazione dell'aria

Inserire i filtri per la purificazione dell'aria nei vani di destra e di sinistra.

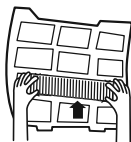

4. Fissare il filtro dell'aria standard

(Installazione necessaria)

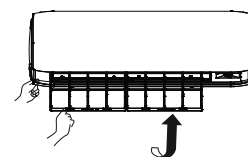

ATTENZIONE:

Il lato bianco del filtro dell'aria fotocatalitico va rivolto all'esterno e il lato nero verso l'unità. Il lato verde del filtro di purificazione dell'aria con agente antibatterico va rivolto verso l'esterno e il lato bianco verso l'unità.

5. Chiudere la griglia di aspirazione

Premere a lungo il tasto "SMART" e il pannello si abbasserà e chiuderà automaticamente

NOTA:

- Il filtro dell'aria fotocatalitico verrà solarizzato negli orari stabiliti. In genere, esso viene solarizzato ogni sei mesi.
- Il filtro di purificazione dell'aria con agente antibatterico ha una lunga durata e non ha bisogno di essere sostituito. Tuttavia, nel periodo di utilizzo è necessario rimuovere la polvere frequentemente usando un aspirapolvere o scuotendolo leggermente, altrimenti la prestazione del filtro non sarà ottimale.
- Conservare il filtro purificante dell'aria con l'agente antibatterico in ambiente fresco e asciutto, evitando la luce del sole diretta per periodi prolungati quando non è in uso, altrimenti la sua capacità di sterilizzazione verrà ridotta.

# Attenzione

## ⚠ AVVISO

Per l'installazione chiamare il negozio preposto alla vendita/assistenza.  
Non tentare di installare il condizionatore da soli, poiché lavori inadeguati possono causare scosse elettriche, incendi, perdite d'acqua.

## ⚠ AVVISO

In caso di anomalie come odore di bruciato, spegnere subito l'apparecchio e contattare il rivenditore.



SPEGNIMENTO



APPLICAZIONE RIGOROSA

Usare una presa dedicata dotata di salvavita

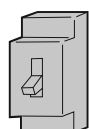

Verificare che lo scarico sia installato adeguatamente



APPLICAZIONE RIGOROSA

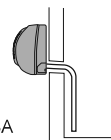

Connettere completamente il cavo di alimentazione alla presa



APPLICAZIONE RIGOROSA

Utilizzare la tensione giusta



APPLICAZIONE RIGOROSA

1. Non usare un cavo di alimentazione con prolunga o connesso a metà
2. Non installare dove c'è la possibilità di perdite di gas infiammabili.
3. Non esporre l'unità a vapore acqueo o vapore di olio.



DIVIETO

Non usare un cavo di alimentazione collegato anche ad altro.



DIVIETO

Fare attenzione a non danneggiare il cavo di alimentazione.

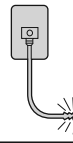

DIVIETO

Non inserire oggetti nella presa o nello scarico dell'aria.

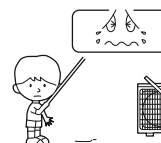

DIVIETO

Non avviare o arrestare l'esercizio disconnettendo il cavo di alimentazione, ecc.

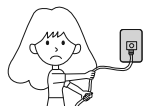

DIVIETO

Non dirigere il flusso dell'aria direttamente verso le persone, in particolare verso bambini o persone anziane.



DIVIETO

Non tentare di riparare o di ricostruire il sistema da soli:

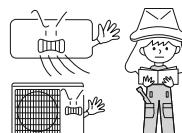

Connettere il cavo di messa a terra.

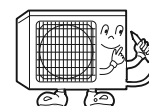

messa a terra

## ⚠ AVVERTENZA

Non utilizzare per conservare alimenti, opere d'arte, apparecchiature particolari, per l'allevamento o la coltivazione.

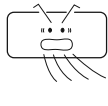

DIVIETO

Cambiare l'aria di tanto in tanto, in particolare se contemporaneamente viene utilizzata la cucina a gas.

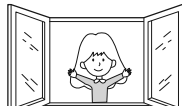

APPLICAZIONE RIGOROSA

Non toccare l'interruttore con le mani bagnate

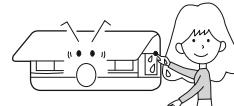

DIVIETO

Non installare vicino a camini o ad altri apparecchi per il riscaldamento.

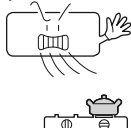

DIVIETO

Verificare le buone condizioni del supporto di installazione

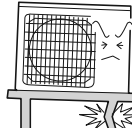

DIVIETO

Non versare acqua nell'unità per pulirla

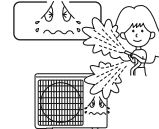

DIVIETO

Non mettere animali o piante nella direzione del flusso dell'aria

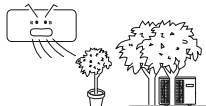

DIVIETO

Non posizionare nessun oggetto sull'unità o salire su di essa.

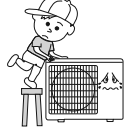

DIVIETO





Non posizionare vasi di fiori o contenitori pieni d'acqua sopra l'unità.



DIVIETO

# Risoluzione dei problemi

Prima di richiedere l'assistenza, controllare il seguente elenco.

	Fenomeno	Causa o punti di controllo
Ispezione delle prestazioni normali	Il sistema non si riavvia immediatamente. 	<ul style="list-style-type: none"> <li>Quando si spegne l'unità, quale misura protettiva non è possibile riavviare il sistema prima che siano trascorsi 3 minuti.</li> <li>Quando la spina è scollegata e ricollegata alla presa di corrente, il circuito di protezione sarà attivato per 3 minuti per proteggere il condizionatore.</li> </ul>
	L'unità è rumorosa 	<ul style="list-style-type: none"> <li>Durante il funzionamento della macchina o quando è ferma, si potrebbero udire rumori simili a gorgoglii o soffi. Questi rumori sono più distinti durante i primi 2-3 minuti di funzionamento. (Il rumore è generato dal liquido refrigerante che circola nel sistema.)</li> <li>Durante il funzionamento della macchina si potrebbero udire rumori simili a crepitii. Questi rumori sono generati dalle coperture che si espandono o si riducono in seguito al cambio di temperatura.</li> <li>Se il flusso d'aria emette un rumore forte quando l'unità è in funzione, probabilmente il filtro dell'aria è sporco.</li> </ul>
	Sono generati odori.	<ul style="list-style-type: none"> <li>Questo fenomeno accade perché il sistema fa circolare gli odori della stanza, come quelli dei mobili, delle vernici o delle sigarette.</li> </ul>
	Esce vapore o fumo. 	<ul style="list-style-type: none"> <li>Durante il funzionamento a Condizionatore o deumidificatore l'unità interna può emettere del vapore. Questo è provocato dall'improvviso raffreddamento dell'aria interna.</li> </ul>
	In modalità deumidificatore, la velocità del ventilatore non può essere cambiata.	<ul style="list-style-type: none"> <li>In modalità deumidificatore, se la temperatura ambiente scende sotto i 2 °C, l'unità si avvierà a intervalli a velocità bassa, indipendentemente dall'impostazione del ventilatore.</li> </ul>
Altri controlli		<ul style="list-style-type: none"> <li>La spina è collegata alla presa di corrente?</li> <li>C'è un black-out?</li> <li>Si è bruciato il fusibile?</li> </ul>
	Raffreddamento mediocre 	<ul style="list-style-type: none"> <li>Il filtro dell'aria è sporco? Di norma deve essere pulito ogni 15 giorni.</li> <li>La presa e l'uscita d'aria sono ostruite?</li> <li>La temperatura è impostata correttamente?</li> <li>Ci sono porte o finestre aperte?</li> <li>La luce del sole entra direttamente nella stanza mentre è in funzione il condizionatore? (usare le tende)</li> <li>Ci sono troppe sorgenti di calore o troppe persone nella stanza mentre è in funzione il condizionatore?</li> </ul>

# Attenzione

- Non ostruire o coprire la griglia di ventilazione del condizionatore. Non mettere le dita o altri oggetti nelle uscite/entrate e nella leva di oscillazione.
- L'utilizzo di questo apparecchio non è idoneo per persone con capacità fisiche, sensoriali o mentali ridotte (inclusi bambini) o senza un'adeguata esperienza e conoscenza del suo utilizzo, a meno che non vengano sorvegliate o ricevano istruzioni da una persona responsabile della loro sicurezza. Sorvegliare i bambini, in modo da assicurarsi che non giochino con l'apparecchio.

## Specifiche

Il circuito del refrigerante è a prova di perdite

La macchina è adattiva nella seguente situazione

1. Intervallo di temperatura ambiente applicabile:

Condizionatore	Interno	Massimo: D.B./W.B 35°C/24°C Minimo: D.B./W.B 21°C/15°C
	Esterno	Massimo: D.B./W.B 43°C/26°C Minimo: D.B -20 °C
Riscaldamento	Interno	Massimo: D.B 27°C Minimo: D.B 10°C
	Esterno	Massimo: D.B./W.B 24°C/18°C Minimo: D.B. -15°C
	Esterno (INVERTER)	Massimo: D.B./W.B 24°C/18°C Minimo: D.B -20°C

- Se il cavo di alimentazione dovesse danneggiarsi, deve essere sostituito dal produttore o dall'agente preposto all'assistenza o da persona similmente qualificata.
- Se il fusibile del condizionatore sulla scheda PC dovesse danneggiarsi, cambiarlo con il tipo T. 3.15A/ 250V. Se il fusibile dell'unità esterna dovesse rompersi, cambiarlo con il tipo T.25A/250V
- Il metodo di cablaggio deve essere in linea con le normative di cablaggio locali.
- Dopo l'installazione, la spina deve essere facilmente raggiungibile.
- La batteria usata deve essere smaltita correttamente.
- L'apparecchio non è destinato all'uso da parte di bambini o di invalidi senza una supervisione.
- I bambini devono essere controllati così da garantire che non giochino con l'apparecchio.
- Usare la spina elettrica adeguata, adatta al cavo di alimentazione.
- La spina e il cavo di connessione devono aver acquisito l'attestazione locale.
- Per proteggere le unità, spegnere prima il condizionatore, e disattivare l'alimentazione almeno dopo 30 secondi.





**AR Riscaldamento S.p.A.**

Via Caboto, 15 - 36075 Montecchio Maggiore (VI) - Italy  
Tel: (+39) 0444 499030 - E-mail: [info@ar-therm.com](mailto:info@ar-therm.com)

[www.ar-therm.com](http://www.ar-therm.com)

N.B. A motivo della costante politica di miglioramento del prodotto, e nell'intento di corrispondere sempre meglio alle esigenze del mercato, la AR RISCALDAMENTO S.p.A si riserva di apportare modifiche ai dati tecnici e quant'altro contenuto nella presente pubblicazione, senza l'obbligo di preavviso. Inoltre, declina ogni responsabilità per le possibili inesattezze contenute, se imputabili ad errori di stampa o trascrizione. La presente documentazione è un supporto informativo e non considerabile come contratto nei confronti di terzi.