

Qlima

SM 38 DUO / MULTI

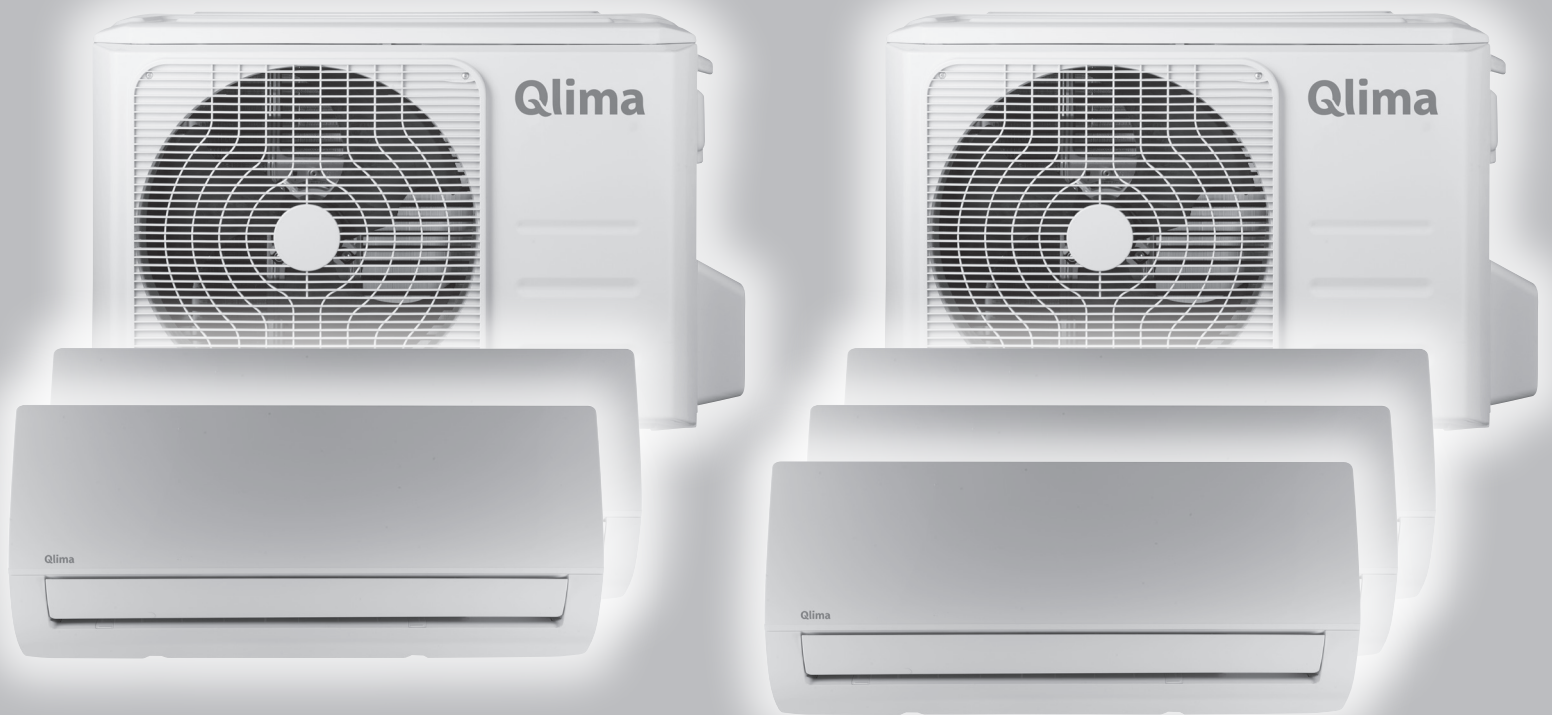

guarantee

4
YEARS

1

ISTRUZIONI D'USO

2

Gentile signora, egregio signore,

Ci congratuliamo con voi per aver acquistato il climatizzatore Tectro. Con l'acquisto siete entrati in possesso di un prodotto rispondente ad elevati standard qualitativi, che se usato oculatamente, offrirà per anni prestazioni gratificanti. Vi preghiamo di leggere le presenti istruzioni prima di utilizzare l'apparecchio: una precauzione che contribuirà ad assicurare la lunga durata del climatizzatore.

A nome del fabbricante concediamo una garanzia di 24 mesi a copertura di tutti i difetti del materiale e di produzione e 24 mesi per i compressore.

Vi auguriamo di trarre la massima soddisfazione dall'uso del climatizzatore.

Cordiali saluti,

PVG Holding b.v.

Ufficio assistenza clienti

1. LEGGERE DAPPRIMA LE ISTRUZIONI D'USO

2. IN CASO DI DUBBIO, RIVOLGERSI AL RIVENDITORE

1

2

INDICE

A	ISTRUZIONI PER LA SICUREZZA
B.	NOMENCLATURA DEI COMPONENTI
C.	TEMPERATURA D'ESERCIZIO
D.	FUNZIONAMENTO MEDIANTE IL TELECOMANDO
E.	ACCORGIMENTI PER UN FUNZIONAMENTO OTTIMALE
F.	ORIENTAMENTO DEL FLUSSO DI ARIA
G.	GUIDA ALL'USO DEL CLIMATIZZATORE
H.	Conflitti con selezioni di modalità diverse
I.	MANUTENZIONE
J.	INFORMAZIONI UTILI
K.	INDIVIDUAZIONE E RISOLUZIONE DEI PROBLEMI
L.	CONDIZIONI DI GARANZIA
M.	SCHEDA TECNICA

SI PREGA DI LEGGERE QUESTO MANUALE

Nel suo interno troverete molti consigli utili per usare correttamente e mantenere in efficienza il vostro climatizzatore. Nella sezione relativa all'Individuazione delle Anomalie sono riportati numerosi suggerimenti per risolvere i problemi più comuni. Consultare in precedenza la sezione J "Individuazione delle anomalie", e molto probabilmente eviterete di dover ricorrere al servizio di assistenza tecnica.

A ISTRUZIONI PER LA SICUREZZA

Installare questo dispositivo soltanto quando è conforme con la legislazione, le ordinanze e gli standard locali/nazionali. Questo prodotto è destinato a essere usato come condizionatore d'aria nelle case ad uso residenziale ed è idoneo esclusivamente all'uso in luoghi asciutti, in normali condizioni domestiche, all'interno di soggiorni, cucine e garage. Per l'allacciamento dell'apparecchio utilizzare esclusivamente prese elettriche dotate di messa a terra, eroganti corrente a 230 V~ / 50 Hz.



IMPORTANTE

- L'apparecchio DEVE essere sempre collegato ad una presa dotata di messa a terra. Se l'alimentazione di rete disponibile non ha la messa a terra, è vietato connettere l'apparecchio alla rete. Assicurarsi che sia sempre possibile accedere liberamente alla spina, dopo aver collegato l'apparecchio alla rete elettrica. Leggere accuratamente le presenti istruzioni ed osservarle scrupolosamente.
- Il condizionatore contiene un refrigerante ed è classificato come impianto pressurizzato. Si consiglia pertanto di contattare sempre un tecnico autorizzato per le installazioni e le manutenzioni del condizionatore. E' necessario revisionare e provvedere alla manutenzione dell'apparecchio annualmente, affidandosi esclusivamente a tecnici specializzati. La garanzia non si applica ai danni causati da negligenza o da interventi diversi da quelli previsti nelle presenti istruzioni per l'uso.

Prima di collegare l'apparecchio alla rete elettrica, controllare i seguenti punti:

- La tensione (voltaggio) di alimentazione deve essere corrispondente al valore di tensione riportato nella targhetta di identificazione.

- La corrente prelevata tramite la presa a muro ed erogata dall'impianto di alimentazione di rete deve corrispondere ai valori indicati nella targhetta di identificazione dell'apparecchio.
- La spina sita all'estremità del cavetto di alimentazione dell'apparecchio deve essere utilizzabile con il tipo di presa a muro disponibile.
- L'apparecchio deve essere collocato e montato su una superficie stabile.

Far controllare la rispondenza dell'impianto elettrico domestico da un elettricista qualificato se sorgono dubbi rispetto all'utilizzabilità dell'apparecchio con l'impianto esistente.

- Questo apparecchio è stato prodotto in conformità alla normativa CE sulla sicurezza. Ciò nonostante è necessaria la massima cautela nell'uso, come è d'obbligo per tutte le apparecchiature elettriche
- Non coprire mai l'ingresso e l'uscita d'aria.
- Evitare il contatto fra l'apparecchio e le sostanze chimiche.
- Evitare in ogni caso di spruzzare o nebulizzare acqua sull'apparecchio o di immergere il climatizzatore in acqua. Spegnerne l'unità e scollegare l'alimentazione se l'acqua penetra nell'unità interna.
- Non inserire le mani, le dita oppure oggetti nelle fessure e/o nelle altre aperture dell'apparecchio.
- E' fatto assoluto divieto di utilizzo di cavi di prolunga per allacciare l'apparecchio all'impianto elettrico. Se non è disponibile una presa di corrente dotata di messa a terra, fare installare una presa a norma da un impiantista qualificato.
- Tutti gli interventi di riparazione e/o manutenzione devono essere effettuati esclusivamente da un tecnico manutentore qualificato o dal centro di vendita autorizzato. Attenersi alle istruzioni per l'uso e la manutenzione riportate nel manuale uso del presente apparecchio.
- Quando l'apparecchio è posto fuori servizio o lo si lascia inutilizzato, staccare sempre la spina dalla presa di corrente.

- Qualora il cavo di alimentazione fosse danneggiato è necessario farlo sostituire dal fabbricante, dal servizio clienti o da personale con qualifiche adeguate in modo da non correre alcun rischio.
- Non attivare o disattivare il climatizzatore inserendo o staccando la spina del collegamento elettrico. Usare esclusivamente gli appositi tasti siti sul climatizzatore o sul telecomando.
- Non aprire l'apparecchio mentre è in funzione. Staccare la corrente prima di aprire il dispositivo.
- Estrarre sempre la spina dalla presa o staccare la corrente quando il condizionatore viene pulito o quando viene effettuata manutenzione.
- Non collocare bruciatori, forni e/o fornaci a gas nella zona in cui circola il flusso d'aria prodotto dall'apparecchio.
- Non premere i tasti né toccare l'apparecchio se si hanno le mani bagnate.
- Tenere presente che, durante l'uso del climatizzatore, l'unità esterna è rumorosa, la qualcosa potrebbe interferire con le norme sulle emissioni acustiche localmente vigenti. È compito e responsabilità dell'utilizzatore verificare la rispondenza dell'apparecchio e renderlo idoneo ai requisiti di legge.
- L'utilizzo del presente apparecchio non è previsto per persone (bambini inclusi) con ridotte capacità psicomotorie, mentali o sensoriali, tanto meno deve essere utilizzato da persone inesperte o non dotate di sufficienti cognizioni in materia, tranne nei casi in cui vi è sorveglianza e sono impartite istruzioni per l'uso dell'apparecchio da parte di persone responsabili della sicurezza degli utenti.
- Occorre sorvegliare costantemente i bambini per essere sicuri che non giochino con l'apparecchio.
- Si consiglia di tenersi fuori dal getto d'aria prodotto dall'apparecchio.
- Non bere mai l'acqua di condensa del condizionatore.
- Non modificare l'apparecchio.
- Nel caso in cui il cavetto elettrico risulti danneggiato e onde evitare qualsiasi rischio provvedere alla sua sostituzione rivolgendosi ad un centro di assistenza autorizzato Tectro o ad un riparatore qualificato.

- Il dispositivo può essere usato da bambini a partire dagli 8 anni di età e da persone con capacità fisiche, sensoriali o mentali ridotte o con mancanza di esperienza e conoscenze a condizione che siano state fornite istruzioni e supervisione in merito a un uso sicuro del dispositivo accertandosi del fatto che siano stati compresi i rischi associati all'uso del dispositivo stesso.
- I bambini non dovrebbero giocare col dispositivo.
- Le operazioni di pulizia e manutenzione da parte dell'utente non vanno eseguite dai bambini senza supervisione.

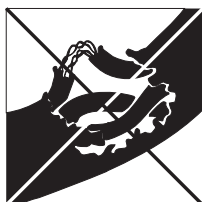

ATTENZIONE!

- Non utilizzare mai un apparecchio se il cordone elettrico, la spina, il rivestimento esterno o il quadro di controllo risultano danneggiati.
- Il non rispettare le istruzioni può condurre alla perdita della garanzia sull'apparecchio.

Nota sui Gas Fluorurati

1. Questo condizionatore d'aria contiene gas fluorurati. Per informazioni specifiche circa il tipo e la quantità di gas, si prega di consultare l'etichetta apposta sull'apparecchio stesso.
2. Installazione, riparazione, manutenzione e interventi sull'unità devono essere eseguiti da un tecnico certificato.
3. la disinstallazione del prodotto e il riciclaggio devono essere eseguiti da un tecnico certificato.
4. Se l'apparecchio ha un sistema di rilevamento delle perdite installato, occorre che venga verificato almeno ogni 12 mesi.
5. Quando l'apparecchio viene verificato per perdite, si raccomanda vivamente di registrare accuratamente tutti i controlli effettuati.
6. Questo condizionatore d'aria consiste di un'unità ermeticamente sigillata contenente gas fluorurati.

B NOMENCLATURA DEI COMPONENTI

UNITÀ INTERNA

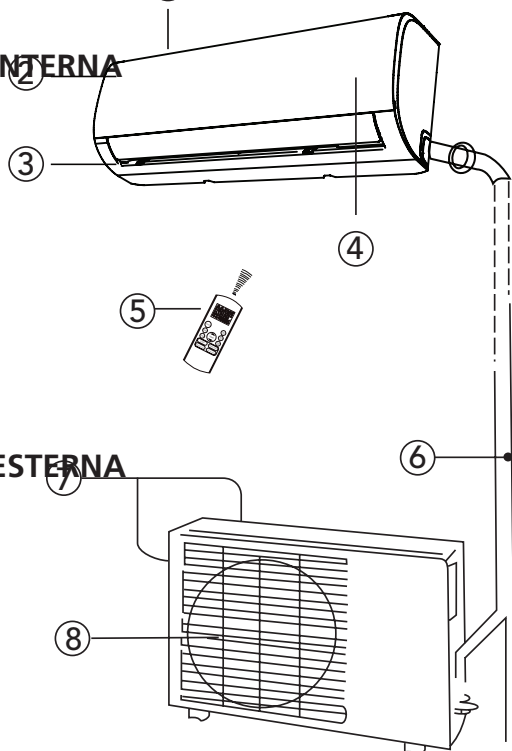

Unità interna

- ① Filtro aria (dietro il pannello anteriore)
- ② Pannello anteriore
- ③ Diffusore flusso aria verticale
- ④ Quadro con display
- ⑤ Telecomando (consultare la sezione D per ulteriori dettagli e la descrizione del funzionamento)

Unità esterna

- ⑥ Tubo di collegamento, tubo di drenaggio
- ⑦ Presa aria (laterale e posteriore)
- ⑧ Uscita dell'aria



NOTA!

Tutte le illustrazioni riportate nel manuale e sul cartone hanno un mero scopo esplicativo ed indicativo e potrebbero pertanto differire leggermente dal climatizzatore in vostro possesso. L'apparecchio di riferimento è quello che avete acquistato.

SPIE SUL PANNELLO DELL'UNITÀ INTERNA

"fresh" quando è attivata la funzione Fresh (alcune unità)

"defrost" quando è attivata la funzione Defrost.

"run" quando l'unità è accesa.

"timer" Non disponibile per tutte le unità.

"88" Not available for all units.

Quando è attivata la modalità ECO (alcune unità), il simbolo "88" si illumina gradualmente uno alla volta come -- E C -- 8 --temperatura impostata -- E in un secondo.

In altre modalità, l'unità visualizzerà le impostazioni della temperatura.

In modalità Fan e Dry, l'unità visualizzerà la temperatura ambiente.

Quando si verifica un errore, visualizza il codice di errore.

"01" per 3 secondi quando:

- TIMER ON è impostato
- Le funzioni FRESH, SWING, TURBO o SILENCE sono attivate

"0F" per 3 secondi quando:

- TIMER OFF è impostato
- Le funzioni FRESH, SWING, TURBO o SILENCE sono disattivate

"cF" quando la funzione anti-freddo è attivata

"dF" durante lo sbrinamento

"Sc" durante la funzione di auto-pulizia

"FP" quando la protezione antigelo è attivata

C TEMPERATURA D'ESERCIZIO

Condizionamento, riscaldamento e/o deumidificazione sono adatti alle seguenti temperature interne e esterne:

Modalità	Refrigerazione	Riscaldamento	Deumidificazione
Temperatura ambiente	17°C - 32°C	10°C - 30°C	17°C - 32°C
Temperatura esterna	0°C - 50°C	-15°C - 30°C	0°C - 50°C



PRECAUZIONE

- Se il condizionatore viene utilizzato a temperature diverse da quelle indicate sopra, possono entrare in funzionamento determinate misure di sicurezza a causa della quali l'unità non funzionerà più in modo ottimale.
- Se l'aria nell'ambiente in cui opera il climatizzatore ha un tenore di umidità superiore all'80%, sulla superficie dell'apparecchio potrebbe formarsi della condensa. In questa eventualità regolare il diffusore verticale dell'aria al grado massimo di angolazione (verticale rispetto al pavimento) ed impostare la modalità ventilazione su HIGH (alta).
- Per conseguire le migliori prestazioni possibili dell'apparecchio tenere sempre porte e finestre chiuse durante la refrigerazione o il riscaldamento.

D FUNZIONAMENTO MEDIANTE IL TELECOMANDO



NOTA!

- Puntare sempre il telecomando verso il ricevitore sito sull'unità interna ed assicurarsi che non vi siano ostacoli fra il telecomando ed il ricevitore dell'unità interna. In caso contrario il segnale trasmesso dal telecomando non verrà captato dal ricevitore ed il climatizzatore non funzionerà correttamente.
- La distanza massima utile per utilizzare il telecomando è di circa 6 – 7 metri.



NOTA!

Tenere il telecomando in un punto in cui il segnale può raggiungere il ricevitore dell'unità. Quando si seleziona il funzionamento con timer, il telecomando trasmette automaticamente un segnale all'unità interna all'orario specificato. Se si tiene il telecomando in una posizione che impedisce la trasmissione corretta dei segnali, può verificarsi un ritardo di tempo di fino a 15 minuti.

Guida all'uso dei tasti funzione del telecomando

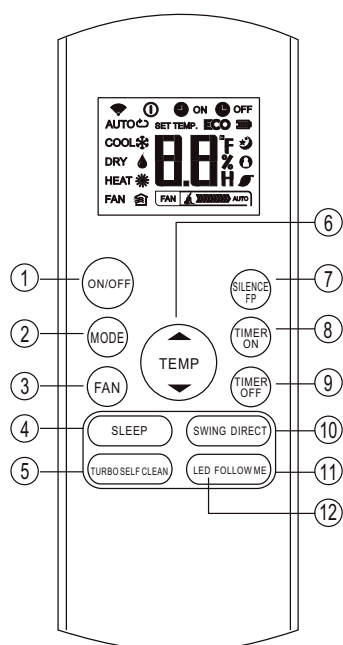

- ① **Tasto On/Off:** Premere il tasto per avviare la funzione. Ripremere il tasto per disattivare la funzione.
- ② **Tasto Modalità:** Ogni qualvolta che si preme il tasto, si passa da una modalità operativa all'altra secondo la sequenza: AUTO, REFRIGERAZIONE, DEUMIDIFICAZIONE, RISCALDAMENTO e Solo VENTILAZIONE come indicato nella figura sottostante:

→ AUTO → REFRIGERAZIONE → DEUMIDIFICAZIONE → RISCALDAMENTO → VENTILAZIONE →
- ③ **Tasto Ventola:** Il tasto è utilizzato per selezionare la velocità della ventola. Ogni qualvolta che si preme il tasto, sarà selezionata in successione la velocità della ventola nel seguente ordine: AUTO, BASSA, MEDIA, ALTA, ritorno ad Auto. Se si seleziona la modalità AUTO o DEUMIDIFICAZIONE, la velocità della ventola è regolata automaticamente e l'utilizzatore non può impostare nessun altro regime del ventilatore.
- ④ **Tasto NOTTE:** Premere questo tasto per commutare in modalità economy (risparmio energetico). Ripremere il tasto per disattivare la condizione. La funzione in questo modo attivata, utilizzabile solo in combinazione con le modalità operative refrigerazione, riscaldamento e funzionamento automatico [COOL, HEAT e AUTO], fa sì che venga mantenuta costante la temperatura preferenziale più gradita all'utilizzatore. **N.B.:** Se si preme un altro tasto mentre l'apparecchio è in funzione in modalità Notte (SLEEP), la condizione Notte sarà disattivata.
- ⑤ **Tasto TURBO:** Se l'utilizzatore preme questo tasto mentre il climatizzatore funziona in modalità refrigerazione [COOL], la capacità di refrigerazione aumenta. La funzione di potenziamento della refrigerazione può essere disattivata premendo ancora una volta il tasto TURBO.
- ⑥ **Tasto ▲:** Premere il tasto per aumentare il valore della temperatura interna fino a 30°C.
- ⑦ **Tasto ▼:** Premere il tasto per diminuire il valore della temperatura interna fino a 17°C.
- ⑧ **Tasto attivazione timer:** Premere il tasto per avviare la sequenza automatica di funzionamento del timer. Ogni qualvolta che si preme il tasto, la temporizzazione automatica aumenta con incrementi di 30 minuti. Se il valore del settaggio ha raggiunto le 10 ore, qualsiasi ulteriore attivazione del pulsante determina incrementi di 60 minuti. Per cancellare la programmazione automatica impostata, tenere premuto il pulsante finché non viene visualizzato 0.0
- ⑨ **Tasto disattivazione timer:** Premere il tasto per avviare la sequenza automatica di disattivazione del timer. Ogni qualvolta che si preme il tasto, la temporizzazione automatica aumenta con incrementi di 30 minuti. Se il valore del settaggio ha raggiunto le 10 h, qualsiasi ulteriore attivazione del pulsante determina incrementi di 60 minuti. Per cancellare la programmazione automatica impostata, tenere premuto il pulsante finché non viene visualizzato 0.0
- ⑩ **Tasto Oscillazione:** Premere il tasto Oscillazione per attivare la relativa funzione: Ripremere il tasto per

disattivare la funzione.

- ⑪ **Tasto orientamento aria:** Premere il tasto per modificare l'angolazione del diffusore. L'angolo di oscillazione del diffusore varia di 6° con ogni pressione del tasto. Se il diffusore oscilla raggiungendo un'angolazione tale da influire negativamente sulle prestazioni della refrigerazione e del riscaldamento del climatizzatore, l'orientamento del diffusore sarà modificato automaticamente. Il display non visualizza nessuna indicazione luminosa relativa all'utilizzo del tasto.
- ⑫ **Tasto LED DISPLAY:** La funzione regolata dal tasto consente di escludere la visualizzazione del display digitale del climatizzatore (se disponibile). Ripremere il tasto per ripristinare la disponibilità del display (non applicabile ad apparecchi che non dispongono di questa funzione).

Descrizioni e funzioni delle spie sul telecomando

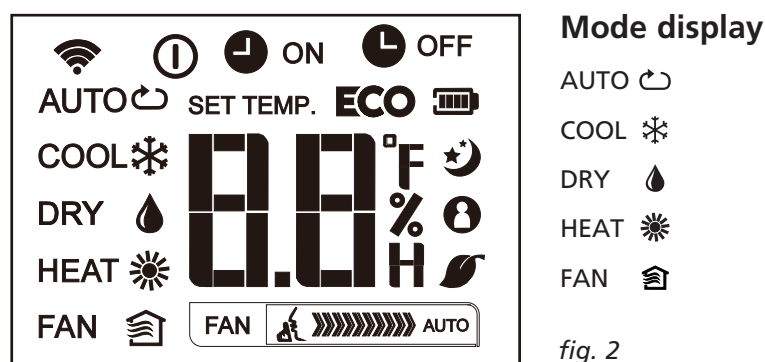

fig. 2

- Visualizzato quando i dati sono trasmessi.
- Visualizzato quando il telecomando è ON.
- Display della batteria (rilevamento batteria scarica).
- ECO** Non disponibile per questa unità.
- ON Visualizzato quando è impostato TIMER ON..
- OFF Visualizzato quando è impostato TIMER OFF (spegnimento).
- Mostra la temperatura impostata o la temperatura ambiente, oppure l'orario in modalità TIMER.
- Visualizzato in modalità SLEEP MODE.
- Indica che il condizionatore d'aria funziona nella modalità Follow me.
- Visualizzato quando è attivata la funzione FRESH (alcune unità).
- Visualizzato quando è attivata la funzione SILENZIO.

Fan speed indication

	Bassa velocità
	Velocità media
	Alta velocità
	Velocità della ventola automatica



NOTA!

Nella Fig. 2 sono riportati tutti gli elementi disponibili allo scopo di offrire un quadro chiaro ed esauriente. Ma durante il funzionamento dell'apparecchio saranno visualizzati solo gli elementi relativi alle funzioni effettivamente attive.

Funzionamento del telecomando

Installazione/Sostituzione delle batterie

Utilizzare due batterie alcaline a secco (AAA/LR03)

Non usare pile di tipo ricaricabile.

1. Togliere il coperchio del vano portabatterie del telecomando spingendo nel verso indicato dalla freccia

stampata sul coperchio.

2. Inserire le nuove batterie facendo attenzione a rispettare la corretta polarità (+) positivo e (-) negativo.
3. Rimettere a posto il coperchio.



NOTA!

- Quando vengono rimosse le batterie, il telecomando cancella tutte le impostazioni programmate. Dopo avere inserito batterie nuove, è necessario riprogrammare il telecomando.
- Nel sostituire le batterie, non utilizzare batterie esaurite o di tipo differente. Ciò potrebbe pregiudicare l'efficienza del telecomando.
- Se il telecomando rimane inutilizzato per alcune settimane, rimuovere le batterie dal suo interno. In caso contrario eventuali perdite di liquido elettrolitico potrebbero causare danni al telecomando.
- La durata media di una batteria in condizioni normali d'impiego è di circa 6 mesi.
- Sostituire le batterie se l'unità interna non emette il segnale acustico o se l'indicatore del segnale non si accende.
- Non mischiare mai una batteria esaurita con una nuova. Non usare mai congiuntamente tipi diversi di batterie (per esempio batterie alcaline con batterie al biossido di manganese)

FUNZIONAMENTO AUTOMATICO

Se il climatizzatore è pronto per entrare in funzione (controllare che l'unità sia collegata e che l'alimentazione elettrica sia disponibile), accendere l'apparecchio e la spia luminosa di FUNZIONAMENTO sul display inizia a lampeggiare.

1. Utilizzare il selettore della **Modalità** per selezionare AUTO.
2. Premere il tasto + o - per impostare la temperatura desiderata.
3. Premere il tasto **On/off** (accensione/spengimento) per avviare il climatizzatore. Sul display si accende la spia luminosa di FUNZIONAMENTO. La modalità operativa attiva è AUTO. La VELOCITÀ della ventola è regolata automaticamente.
4. Ripremere il tasto **On/off** (accensione/spengimento) per disattivare l'apparecchio.



NOTA!

- Nella modalità AUTO il condizionatore selezionerà automaticamente la modalità di funzionamento Raffreddare, Ventilare o Riscaldare, a seconda della differenza rilevata tra la temperatura ambiente reale nella stanza e la temperatura impostata sul telecomando.
- Se la modalità AUTO non offre il comfort desiderato, vi è sempre la possibilità di scegliere manualmente un'altra modalità.

Funzionamento in modalità REFRIGERAZIONE, RISCALDAMENTO e Solo VENTILAZIONE

1. Nel caso in cui la modalità AUTO non sia rispondente alle esigenze di comfort è possibile ignorare le impostazioni automatiche e selezionare manualmente le altre modalità disponibili: REFRIGERAZIONE, DEUMIDIFICAZIONE, RISCALDAMENTO o Solo VENTILAZIONE, agendo sul tasto ②.
2. Premere il tasto + o - (③ e ④) per impostare la temperatura ambiente desiderata.
3. Premere il tasto ⑤ **Ventola** per selezionare la modalità VENTILAZIONE alle velocità AUTO, ALTA, MEDIA o BASSA.
4. Premere il tasto **On/off** (accensione/spengimento) ①. La spia luminosa del funzionamento si accende ed il climatizzatore inizia a funzionare secondo la modalità prescelta. Ripremere il tasto **On/off** (accensione/spengimento) ① per disattivare la funzione.



NOTA!

Nella modalità Solo VENTILAZIONE non è possibile regolare la temperatura. In tale condizione operativa sono ammesse solo le fasi 1, 3 e 4.

Modalità DEUMIDIFICAZIONE

1. Premere il tasto ② **Modalità** per selezionare la funzione di DEUMIDIFICAZIONE.
2. Premere il tasto + o - (③ e ④) per impostare la temperatura.
3. Premere il tasto **On/off** (accensione/spegnimento) ①. La spia luminosa del funzionamento si accende ed il climatizzatore inizia a funzionare in modalità DEUMIDIFICAZIONE. Ripremere il tasto **On/off** (accensione/spegnimento) ① per disattivare la funzione.



NOTA!

In conseguenza della differenza esistente fra la temperatura impostata nell'apparecchio e la temperatura dell'ambiente, spesso il climatizzatore predisposto in modalità DEUMIDIFICAZIONE funzionerà automaticamente senza attivare le funzioni REFRIGERAZIONE e VENTILAZIONE.

Modalità TIMER

Premere il tasto Timer on/off (accensione/spegnimento) ⑨ e ⑩ per impostare i tempi di attivazione e disattivazione dell'unità. Il tempo effettivo di funzionamento che può essere impostato grazie al telecomando, relativamente alla funzione di timer, è limitato ad un periodo compreso fra un minimo di 0,5 ore ed un massimo inferiore a 24 ore.

1. Per impostare l'orario di ATTIVAZIONE.

- 1.1 Premere il tasto ⑨ di inserimento del timer (**Timer on**), a questo punto il display del telecomando visualizza **ON TIMER**: l'ultimo orario impostato per l'attivazione ed il segnale "h" saranno visualizzati nell'aria del timer. È adesso possibile azzerare l'orario per impostare l' ATTIVAZIONE.
- 1.2 Premere ancora una volta il tasto ⑨ di inserimento del timer (**Timer on**) per impostare l'orario di attivazione desiderato.
- 1.3 Dopo il settaggio del timer (**Timer on**) intercorre un ritardo di circa mezzo secondo prima che il telecomando trasmetta il segnale al climatizzatore.

2. Per impostare l'orario di DISATTIVAZIONE.

- 2.1 Premere il tasto ⑩ di spegnimento del timer (**Timer off**), a questo punto il display del telecomando visualizza **OFF TIMER**: l'ultimo orario impostato per la disattivazione sarà visualizzato nell'aria del timer. È adesso possibile azzerare l'orario in cui avviene la DISATTIVAZIONE.
- 2.2 Premere nuovamente il tasto ⑩ (**Timer off**), disattivazione timer, per impostare l'orario prescelto per far terminare il funzionamento.
- 2.3 Dopo il settaggio del timer (**Timer off**) intercorre un ritardo di circa mezzo secondo prima che il telecomando trasmetta il segnale al climatizzatore.



Esempio di impostazione del timer

Per avviare il condizionatore d'aria dopo 6 ore.

1. Premere il pulsante TIMER ON, l'ultima impostazione dell'ora di avvio e il segnale "h" saranno visualizzati sull'area del display
2. Premere il pulsante TIMER ON per visualizzare "6:0h"
3. Attendere un secondo e l'area del display digitale mostrerà nuovamente la temperatura. L'indicatore "TIMER ON" rimane acceso e la funzione è attivata.

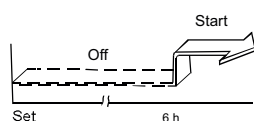

Timer combinato

(impostazione contemporanea dei timer ON e OFF)

TIMER OFF --> TIMER ON

(On --> Stop --> Start)

Questa caratteristica è utile se si desidera spegnere il condizionatore d'aria quando

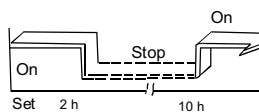
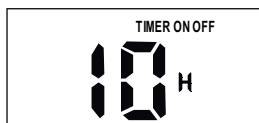

si va a dormire e riavviarlo di mattina quando ci si sveglia o quando si ritorna a casa.

Esempio:

Per spegnere il condizionatore d'aria 2 ore dopo l'impostazione e riavviarlo 10 ore dopo l'impostazione.

1. Premere il pulsante TIMER OFF.
2. Premere nuovamente il pulsante TIMER OFF per visualizzare 2.0h sul display TIMER OFF
3. Premere il pulsante TIMER ON
4. Premere nuovamente il pulsante TIMER ON per visualizzare 10h sul display TIMER ON
5. Attendere un secondo e l'area del display digitale mostrerà nuovamente la temperatura. L'indicatore TIMER ON/OFF rimane acceso e la funzione è attivata.



NOTE!

- Se è stato impostato lo stesso orario per ATTIVAZIONE e DISATTIVAZIONE, l'orario di disattivazione sarà prolungato automaticamente di mezz'ora (0,5 h) (il tempo impostato è inferiore alle 10 ore) o di un ora (il tempo impostato è di almeno 10 ore o oltre).
- Per cambiare gli orari impostati nelle funzioni Timer on/off premere il tasto di TIMER corrispondente ed effettuare il reset.
- Il tempo di impostazione è relativo, ovvero è basato su una differenza di tempo tra il tempo reale e quello impostato.



ATTENZIONE

- Tenere il telecomando alla lontana da tutti i tipi di liquidi.
- Proteggere il telecomando dalle temperature elevate e non esporlo a radiazioni.
- Mantenere il ricevitore dell'unità interna al riparo dai raggi solari diretti per evitare il rischio di un cattivo funzionamento del climatizzatore

E ACCORGIMENTI PER UN FUNZIONAMENTO OTTIMALE

Per ottenere prestazioni ottimali, tenere presente le seguenti considerazioni:

- Regolare correttamente l'orientamento del flusso di aria evitando che sia diretto contro le persone.
- Regolare la temperatura per ottenere il Massimo livello di comfort. Evitare di impostare temperature eccessive.
- Chiudere porte e finestre per evitare dispersioni che riducono le prestazioni.
- Non collocare nessun oggetto in prossimità delle aperture di ingresso e di uscita dell'aria predisposte sull'apparecchio, ciò pregiudica l'efficienza del climatizzatore e può causarne l'arresto. Assicurarsi che non vi siano ostacoli che impediscono la fuoriuscita del flusso di aria. La corrente di aria generata dall'apparecchio deve poter espandersi liberamente nel vano. Inoltre l'aria in circolazione deve poter raggiungere l'apparecchio senza incontrare ostacoli.
- Pulire ad intervalli regolari il filtro dell'aria, per evitare intasamenti che possono influire sui livelli di prestazione della funzione di refrigerazione o di riscaldamento. È consigliabile pulire i filtri ogni due settimane.
- Non mettere in funzione l'apparecchio se il diffusore orizzontale è chiuso.

F ORIENTAMENTO DEL FLUSSO DI ARIA

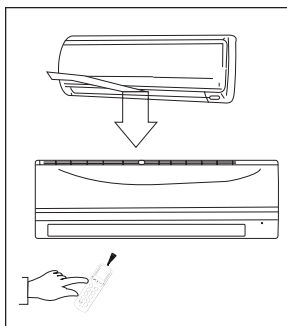

- La direzione di emissione dell'aria del condizionatore può essere impostata regolando le lamelle orizzontali e verticali.
- Regolare la direzione delle lamelle in modo che la corrente d'aria non soffi direttamente sulle persone.
- Assicurarsi che la corrente d'aria in uscita possa raggiungere tutto l'ambiente per evitare differenze di temperatura nell'ambiente.
- Le lamelle verticali possono essere regolate con il telecomando.
- Le lamelle orizzontali devono essere regolate manualmente.

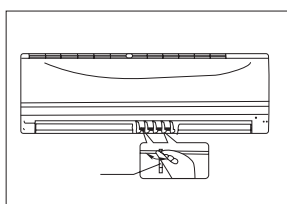

Impostazione della corrente d'aria verticale (su - giù)

Eeguire questa azione mentre il condizionatore è in funzione.

Utilizzare il telecomando per impostare le lamelle verticali. Premere il pulsante DIREZIONE DELL'ARIA ⑩ del telecomando. Ogni volta che si premerà il pulsante, la lamella tornerà sul pulsante 6°.

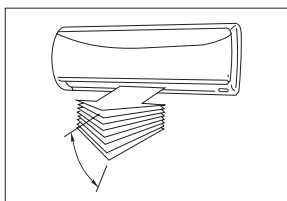

Leva

Impostazione della corrente d'aria orizzontale (sinistra - destra)

Muovere le maniglie delle lamelle orizzontali con la mano verso sinistra o verso destra, per impostare la corrente d'aria desiderata.

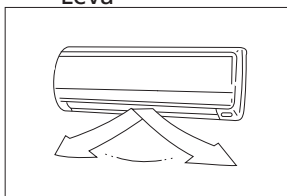

Modalità di attivazione dell'oscillazione automatica del flusso di aria (in su - in giù)

Effettuare questa regolazione con l'apparecchio in funzione.

- Premere il tasto ⑩. OSCILLAZIONE sito sul telecomando.
- Per disattivare la funzione, ripremere il tasto ⑩. OSCILLAZIONE. Premere il tasto ⑪ ORIENTAMENTO ARIA per bloccare il diffusore nella posizione desiderata.



PRECAUZIONE!

Usare prudenza, non toccare la ventola dietro la griglia de diffusore verticale!



REFRIGERAZIONE

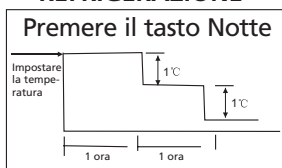

RISCALDAMENTO

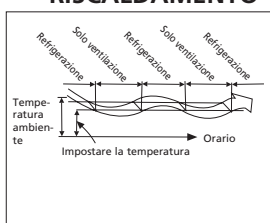

DEUMIDIFICAZIONE

G



AVVERTENZA

- I pulsanti "DIREZIONE DELL'ARIA" e "SWING" non funzionano quando il condizionatore spento (anche se è impostato su "TIMER ON").
- Non far funzionare mai a lungo il condizionatore in posizione raffredda o asciuga, con l'unità rivolta verso il basso. Se ciò avviene, è possibile che si formi condensa sulla lamella verticale provocando una perdita d'acqua.
- Non spostare a mano la lamella verticale. Usare sempre il pulsante ⑧ "DIREZIONE DELL'ARIA" o il pulsante "SWING" ⑦. Se si muovere questa griglia con la mano, si rischia di disturbare il funzionamento. Se la lamella verticale non funziona come dovrebbe, spegnere il condizionatore e poi riaccenderlo.
- Se il condizionatore viene riacceso subito dopo averlo spento, può capitare che la lamella verticale non si muova per circa 10 secondi.
- Non far funzionare l'unità con la lamella orizzontale in posizione chiusa.

GUIDA ALL'USO DEL CLIMATIZZATORE

FUNZIONAMENTO AUTOMATICO

- Se il climatizzatore è stato predisposto in modalità AUTO (tasto 2 del telecomando), il funzionamento prevede la selezione automatica delle modalità operative di REFRIGERAZIONE, RISCALDAMENTO o Solo VENTILAZIONE, a seconda della temperatura ambiente che l'utilizzatore avrà impostato.
- Il climatizzatore provvede automaticamente al controllo della temperatura ambiente e la mantiene intorno al valore impostato dall'utilizzatore.
- Se il funzionamento in modalità AUTO si rivela fastidioso o non offre comfort, è sempre possibile selezionare con operazione manuale le condizioni desiderate.

SNOTTO/USO ECONOMICO

- Questa funzione, che può essere utilizzata solo in combinazione con la modalità di raffreddamento, di riscaldamento o automatica [RAFFREDDA, RISCALDA e AUTO], fa in modo che il condizionatore alzi automaticamente la temperatura impostata di 1°C ogni ora (in modalità raffreddamento) o la abbassi (in modalità riscaldamento) durante le prime 2 ore. In seguito, il condizionatore utilizzerà durante 5 ore questa temperatura (temperatura impostata + o - 2 gradi). Successivamente, il dispositivo si spegnerà automaticamente.

DEUMIDIFICAZIONE

- La modalità di deumidificazione è selezionata automaticamente ed entra in funzione per effetto della differenza fra la temperatura impostata e quella effettivamente registrata nell'ambiente.
- La temperatura in fase di deumidificazione viene regolata mediante la ripetuta attivazione e disattivazione della funzione di refrigerazione o di solo ventilazione. La velocità della ventola è controllata automaticamente.
- Anche in normali condizioni di refrigerazione il climatizzatore procede alla deumidificazione dell'aria.



NOTA

In fase di deumidificazione è ovvio che vi sia un abbassamento della temperatura dell'ambiente. È quindi un fatto normale che l'igroscopo registri un tasso più elevato di umidità **relativa**. Ciò nonostante l'umidità **assoluta** presente nel vano verrà in ogni caso ridotta, sempre in relazione alla quantità di umidità prodotta nell'ambiente (per esempio da vapori di cottura, respirazione, ecc.).

CONFLITTI CON SELEZIONI DI MODALITÀ DIVERSE

Quando due o più parti interne sono in funzione, fare in modo che la modalità selezionata non entri in conflitto con altre parti interne. La modalità di riscaldamento ha la precedenza su ogni altra modalità. Se una parte interna gira nella modalità di riscaldamento, anche le altre parti interne possono funzionare soltanto nella modalità di riscaldamento. Se per una parte interna viene comunque selezionata una modalità diversa da quella di riscaldamento, questa parte interna presenterà conflitto e non funzionerà.

Esempio: Se una parte interna gira in modalità raffreddamento e un'altra parte interna è attivata in posizione di riscaldamento, la parte interna che funziona in modalità raffreddamento segnalerà un conflitto, in cui è determinante la modalità di riscaldamento. La parte interna che funziona in modalità raffreddamento segnalerà sul display un guasto, indicando P5.

Per una panoramica su quando si originano situazioni di conflitto, vedasi la tabella sottostante.

		Modalità di funzionamento della parte interna. Per esempio unità A					
Modalità della parte interna attivata contemporaneamente, o di cambio di modalità della parte interna. Per esempio unità B	Mode	REFRIGERAZIONE	RISCALDAMENTO	DEUMIDIFICAZIONE	VENTILAZIONE	Funzionamento automatico	
	REFRIGERAZIONE	Assenza di conflitto	L'unità A funziona, l'unità B indica conflitti	Assenza di conflitto	Assenza di conflitto	Le unità A e B funzionano se devono andare entrambe nella stessa modalità selezionata automaticamente dal condizionatore, ecco perché l'unità in funzionamento è determinante per la modalità.	
	RISCALDAMENTO	L'unità A indica conflitti, l'unità B funziona	Assenza di conflitto	L'unità A indica conflitti, l'unità B funziona	L'unità A indica conflitti, l'unità B funziona		
	DEUMIDIFICAZIONE	Assenza di conflitto	L'unità A funziona, l'unità B indica conflitti	Assenza di conflitto	Assenza di conflitto		
	VENTILAZIONE	Assenza di conflitto	L'unità A funziona, l'unità B indica conflitti	Assenza di conflitto	Assenza di conflitto		
	Funzionamento automatico: refrigerazione	Assenza di conflitto	L'unità A funziona, l'unità B indica conflitti	Assenza di conflitto	Assenza di conflitto		
	Funzionamento automatico: riscaldamento	L'unità A funziona, l'unità B indica conflitti	Assenza di conflitto	L'unità A indica conflitti, l'unità B funziona	L'unità A indica conflitti, l'unità B funziona		
	Funzionamento automatico: VENTILAZIONE	Assenza di conflitto	L'unità A funziona, l'unità B indica conflitti	Assenza di conflitto	Assenza di conflitto		

I MANUTENZIONE

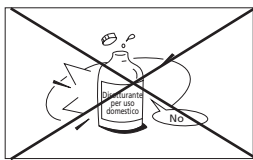

ATTENZIONE

- È necessario disattivare il climatizzatore e scollegarlo dall'alimentazione prima di procedere alla pulizia.

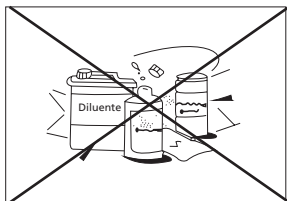

Pulizia dell'unità interna e del telecomando



PRECAUZIONE

- Utilizzare un panno asciutto e passarlo, strofinando leggermente, sull'unità interna e sul telecomando.
- Un panno inumidito con acqua fredda può essere utilizzato per pulire l'unità interna se è molto sporca.
- Il pannello anteriore dell'unità interna può essere staccato e pulito con acqua. Asciugarlo quindi con un panno asciutto.
- Non usare strofinacci contenenti sostanze chimiche o aspiratori per pulire l'unità.
- Non utilizzare, benzina, solventi, polveri abrasive o sostanze simili a scopo di pulizia. Tali sostanze aggressive possono danneggiare o deformare le superfici di plastica.

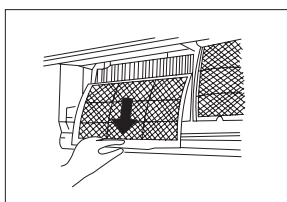
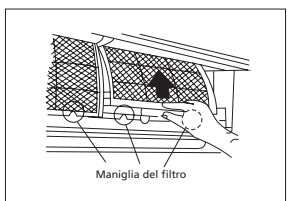
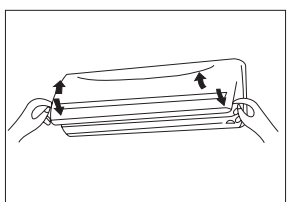

A + B = Filtro a carboni attivi e/o filtro 3M™ HAF

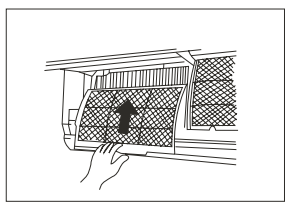
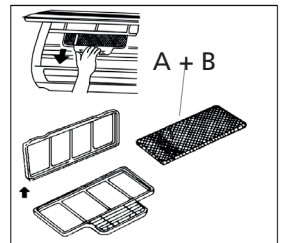
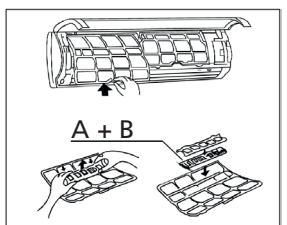

Pulizia del filtro dell'aria

L'intasamento del filtro dell'aria diminuisce la capacità di refrigerazione dell'apparecchio. Pulire il filtro ogni 2 settimane.

1. Sollevare il pannello dell'unità interna fino al punto in cui si blocca con un clic.
2. Afferrare la maniglia del filtro di garza e sollevare leggermente per sganciare il filtro dal portafiltro, quindi tirare verso il basso.
3. Estrarre il filtro di garza dall'unità.
 - Pulire il filtro di garza ogni due settimane.
 - Pulire il filtro di garza con un aspiratore o dell'acqua.
4. Il filtro al carbone attivo non può essere pulito. Questo filtro non sarà più in grado di filtrare odori sgradevoli se sporco. In quel caso il filtro dovrà essere sostituito con un filtro nuovo (disponibile presso il rivenditore). Si consiglia di sostituire il filtro al carbone attivo due volte ogni stagione.
6. Prima di rimettere a posto il filtro assicurarsi che sia perfettamente asciutto ed indenne.
7. Posizionare il filtro dell'aria come richiesto.
8. Rimettere la parte superiore del filtro dell'aria nell'apparecchio e assicurarsi che i margini sinistro e destro siano correttamente allineati, quindi inserire il filtro a fondo nella sua sede.

Manutenzione

Se si intende lasciare il climatizzatore inutilizzato per un lungo periodo, procedere come segue:

1. Attivare la ventola per circa 6 ore in modo da asciugare l'interno dell'apparecchio.
2. Spegnerne l'apparecchio e scollegarlo dalla rete di alimentazione. Togliere le batterie dal telecomando.
3. L'unità esterna necessita di manutenzione e di puliture da effettuare con regolarità. Gli interventi vanno effettuati solo presso un centro di assistenza autorizzato.

Verifiche preliminari

- Controllare che il cordone elettrico sia integro e non sia scollegato.
- Controllare che i filtri dell'aria siano stati posizionati.
- Verificare che non vi siano ostruzioni all'uscita e all'ingresso dell'aria se il climatizzatore è stato tenuto fuori uso per molto tempo.



PRECAUZIONE

- Non toccare le parti metalliche dell'apparecchio nel rimuovere il filtro. Le parti metalliche taglienti possono causare lesioni.
- All'interno dell'apparecchio non utilizzare acqua per la pulizia. La presenza di acqua pregiudica l'isolamento elettrico con il conseguente rischio di scariche elettriche.
- Prima di pulire l'unità, **assicurarsi che l'alimentazione sia stata scollegata e che l'interruttore di circuito sia disinserito.**

J INFORMAZIONI UTILI

Durante il funzionamento normale dell'apparecchio potrebbe verificarsi quanto segue:

1. Protezione del climatizzatore.

Protezione del compressore

- Dopo ogni arresto il compressore richiede 3 minuti prima di riattivarsi.

Inibizione aria fredda

- L'apparecchio è stato programmato in modo da impedire di emanare aria fredda nella modalità RISCALDAMENTO, se lo scambiatore di calore interno si trova in una delle tre condizioni seguenti e se la temperatura programmata non è stata ancora raggiunta.
 - A. Subito dopo l'avvio del riscaldamento.
 - B. Durante lo sbrinamento
 - C. Durante il riscaldamento ad una bassa temperatura.

Sbrinamento

- La ventola interna o quella esterna si arrestano durante lo sbrinamento.
- Sull'unità esterna può formarsi della brina o del ghiaccio durante il ciclo di riscaldamento quando la temperatura esterna è bassa e l'umidità relativa è alta, la qual cosa causa una minore efficienza operativa del climatizzatore.
- In questa eventualità il climatizzatore interrompe di volta in volta la funzione di riscaldamento ed avvia lo sbrinamento automatico.
- La durata dello sbrinamento può variare dai 4 ai 10 minuti, a seconda della temperatura esterna e dello spessore dello strato di ghiaccio che si è accumulato sull'unità esterna.

2. Vapore bianco che fuoriesce dall'unità interna.

- La fuoriuscita di vapore bianco dall'apparecchio è indice di una notevole differenza di temperatura fra l'aria aspirata e l'aria emessa, ciò si verifica nella modalità REFRIGERAZIONE ed in un ambiente ove è presente un tasso elevato di umidità relativa.
- Quando il condizionatore viene riavviato in modalità di funzionamento Riscaldare, può formarsi una foschia biancastra causata dall'umidità che sorge sulla superficie dell'umidificatore dell'unità interna

quando si raffredda o si asciuga.

3. Lieve rumorosità del climatizzatore.

- L'apparecchio può generare un basso sibilo se il compressore è in funzione o subito dopo il suo arresto. Si tratta del suono prodotto dal refrigerante in circolazione o dall'arresto del flusso.
- L'apparecchio può generare un flebile scricchiolio se il compressore è in funzione o subito dopo il suo arresto. Ciò è causato dal fenomeno di dilatazione termica e successiva ritrazione delle parti di plastica all'interno dell'apparecchio, durante i cambiamenti di temperatura.
- Subito dopo l'attivazione dell'apparecchio è possibile udire un suono prodotto dal rientro del diffusore nella sua posizione originaria.

4. Dall'unità interna fuoriesce aria contenente polvere.

- Si tratta di un fenomeno normale se l'apparecchio non è stato utilizzato da tempo o se lo si usa per la prima volta.

5. Un odore caratteristico è esalato dall'unità interna.

- La causa è il rilascio di area frammista ad odori provenienti dal materiale contenuto nell'apparecchio, o raccolto dai mobili presenti nell'ambiente o dal fumo.

6. Il climatizzatore passa in modalità Solo VENTILAZIONE dalla modalità REFRIGERAZIONE o RISCALDAMENTO.

- Non appena la temperatura interna ha raggiunto il valore impostato nel climatizzatore, il compressore si ferma automaticamente e l'apparecchio cambia modalità operativa passando a Solo VENTILAZIONE. Il compressore riprende a funzionare quando la temperatura interna raggiunge il valore impostato, ossia aumenta nella modalità REFRIGERAZIONE o si abbassa in modalità RISCALDAMENTO.
7. Uno sgocciolamento di acqua dalla superficie dell'unità interna può presentarsi durante la fase di refrigerazione in un ambiente ad elevata umidità relativa (superiore all'80%). Regolare il diffusore orizzontale alla posizione di massima uscita dell'aria e selezionare la velocità ALTA della ventola.

8. Modalità di riscaldamento

- Il climatizzatore aspira il calore dall'unità esterna e lo rilascia attraverso l'unità interna durante il ciclo di riscaldamento. Quando la temperatura esterna diminuisce, diminuisce anche il calore prodotto dal condizionatore, facendo calare la capacità di riscaldamento della parte interna.

9. Funzione di avviamento automatico.

- La caduta di corrente durante il funzionamento dell'unità causa la completa disattivazione dell'apparecchio.
Il climatizzatore è dotato di un dispositivo di avviamento automatico che interviene nel momento in cui è ripristinata l'alimentazione elettrica. L'apparecchio riprende a funzionare come prima dell'interruzione, avendo immagazzinati in memoria tutti i settaggi preesistenti.

10. Rilevamento perdite del refrigerante.

- Il condizionatore è dotato di un sistema di rilevamento delle perdite del refrigerante. Quando l'unità esterna rileva una perdita di refrigerante, il condizionatore smetterà di funzionare e l'unità interna visualizza un allarme EC sul display.
Quando si verifica questo allarme, non riavviare il condizionatore e contattare il proprio fornitore.

K INDIVIDUAZIONE E RISOLUZIONE DEI PROBLEMI

Anomalie e rimedi



PROBLEMA

Arrestare immediatamente il climatizzatore se si verifica una delle seguenti condizioni: Scollegare l'alimentazione e contattare il fornitore dell'apparecchio.

- Il fusibile si brucia frequentemente o l'interruttore di circuito scatta frequentemente.
- Corpi estranei o acqua all'interno del climatizzatore.
- Il telecomando non funziona o funziona male.
- Altre situazioni anomale.

Problema	Causa	Rimedio
L'apparecchio non si avvia	Manca la corrente	Attendere il ripristino dell'alimentazione.
	L'unità potrebbe essere stata scollegata.	Verificare che la spina sia correttamente inserita nella presa a muro.
	Si è bruciato il fusibile.	Sostituire il fusibile / resettare il relay / resettare l'interruttore di circuito
	Le batterie del telecomando potrebbero essere scariche.	Sostituire la batteria.
	La distanza fra il ricevitore del telecomando e l'unità interna supera i 6 o i 7 metri, oppure vi sono ostacoli frapposti tra il telecomando ed il ricevitore.	Accorciare la distanza. Rimuovere i possibili ostacoli. Puntare il telecomando in direzione del ricevitore dell'unità interna.
	L'impostazione dell'orario sul timer è errata.	Attendere o cancellare l'impostazione del tempo.
L'unità si blocca e non si avvia più	Possibile scarsità di refrigerante	Contattare il fornitore
L'apparecchio non raffredda o riscalda l'ambiente correttamente sebbene l'aria esca dal climatizzatore	L'impostazione della temperatura è errata.	Settare la temperatura correttamente. Per le modalità di settaggio consultare la sezione D del manuale: " Funzionamento con il telecomando"
	Il filtro dell'aria è intasato.	Pulire il filtro dell'aria.
	Vi sono porte o finestre aperte nella stanza.	Chiudere porte e finestre.
	L'apertura di presa o di uscita dell'aria dell'unità interna o esterna è ostruita.	Eliminare l'intasamento e successivamente riattivare l'apparecchio.
	E' attivo il ritardo di tre minuti a protezione del compressore.	Attendere.
	E' in corso lo sbrinamento dell'unità esterna.	
La velocità di rotazione della ventola non può essere cambiata	Il climatizzatore è in modalità automatica	La velocità della ventola può essere solo cambiata nelle modalità RISCALDAMENTO, REFRIGERAZIONE e VENTILAZIONE
	Il climatizzatore è in modalità deumidificazione	
Non è visualizzato l'indicatore della TEMP.	Il climatizzatore è in modalità ventilazione	Non è possibile impostare la temperatura se l'apparecchio è in modalità VENTILAZIONE

Se il problema non è stato risolto, pregasi rivolgersi al rivenditore dell'apparecchio. Assicurarsi di fornire tutte le informazioni relative al difetto ed al modello.



NOTA!

Gli interventi di riparazione vanno effettuati solo presso un centro di assistenza autorizzato.

L CONDIZIONI DI GARANZIA

Il climatizzatore è coperto da una garanzia di 24 mesi per i compressore e 24 mesi per altri componenti, che decorre a partire dalla data di acquisto. La garanzia è concessa alle seguenti condizioni:

1. Rifiutiamo espressamente qualsiasi richiesta di risarcimento per danni derivati, ad inclusione delle richieste di risarcimento per danni collaterali.
2. Riparazioni o sostituzioni dei componenti non danno diritto ad una proroga del periodo di garanzia.
3. La garanzia non è valida se sono state apportate modifiche, se sono state utilizzati ricambi non originali o se le riparazioni sono state effettuate da terzi.
4. I componenti soggetti alla normale usura, quali i filtri, non sono coperti dalla garanzia.
5. La garanzia è valida solo se si esibisce una prova d'acquisto datata e originale, non alterata da modifiche.
6. La garanzia non si applica ai danni causati da negligenza o da interventi diversi da quelli previsti nelle presente istruzioni per l'uso.
7. Le spese di spedizione ed i rischi connessi al trasporto del climatizzatore o dei suoi componenti sono sempre a carico dell'acquirente.
8. I danni causati dall'uso di filtri non originali sono esclusi dalla garanzia.
9. La perdita di refrigerante e/o la fuoriuscita dovute ad una connessione e/o disconnessione eseguite da personale non qualificato, non sono coperte dalle condizioni di garanzia riservate a questo prodotto. Eventuali danni agli apparecchi che risultano montati, connessi e/o disconnessi non seguendo le vigenti leggi locali, né le istruzioni fornite dal presente manuale, non sono coperti dalle condizioni di garanzia riservate a questo prodotto.

Si consiglia di rivolgersi al rivenditore per eventuali riparazioni, qualora le istruzioni contenute nel presente manuale non siano risultate risolutive. Laddove si renda necessario disconnettere l'apparecchio, assicuratevi che tale operazione sia sempre eseguita da personale qualificato e autorizzato, secondo le leggi vigenti nel proprio Stato.

Non smaltire le apparecchiature elettriche insieme ai rifiuti generici; utilizzare la raccolta separata. Mettersi in contatto con l'amministrazione pubblica per sapere se è disponibile un sistema di raccolta adeguato. Se le apparecchiature elettriche vengono disperse in discariche o depositi di rifiuti, potrebbe verificarsi una perdita di sostanze pericolose nelle acque sotterranee e terminare nella catena alimentare producendo un effetto dannoso per la salute ed il benessere. Non gettare le batterie nel fuoco, ciò potrebbe provocare un'esplosione o la fuoriuscita di liquidi pericolosi. Qualora il telecomando venga sostituito o eliminato, rimuovere le batterie e smaltirle secondo le norme vigenti, in quanto queste contengono materiali dannosi per l'ambiente.



Informazioni sulla tutela ambientale: In questo apparecchio sono contenuti gas fluorinati ad effetto serra in base al Protocollo di Kyoto. L'apparecchio deve essere mantenuto o smantellato solo da persone esperte.

L'apparecchio contiene refrigerante R410A nella quantità indicata nella precedente tabella. Non scaricare il gas R410A nell'atmosfera: R410A è un gas fluorinato ad effetto serra con potenziale di riscaldamento globale GWP pari a 2088.

M SCHEDA TECNICA

Modello		SM 38 DUO	SM 38 MULTI	SM 3825	SM 3832
Tipo di climatizzatore		Wall mounted split	Wall mounted split	Wall mounted split	Wall mounted split
Capacita' di raffreddamento nom. (min - max) *	W	5093 (2500 - 5000)	7641 (2500 - 7600)		
Classe energetica EE *		A++	A++		
Indice di efficienza energetica (SEER)*		6,3	6,6		
Capacita' di riscaldamento nom. (min - max) *	W	4527 (2600 - 5569)	5747 (2600 - 8206)		
Classe energetica di riscaldamento		A+	A+		
Coefficiente di rendimento (SCOP)*		3,8	4,0		
Capacita' di deumidificazione **	L / 24 h			27	33
Potenza assorbita refrigerazione	kW	1,80	2,47		
Potenza assorbita riscaldamento	kW	1,45	2,27		
Consumo annuo energia refrigerazione / riscaldamento	kWh	278 / 1658	403 / 1995		
Alimentazione	V / Hz / Ph	220-240 / 50 / 1	220-240 / 50 / 1	220-240 / 50 / 1	220-240 / 50 / 1
Corrente (nom.) refrigerazione / riscaldamento	A	8.2 / 6.6	11.3 / 10.4		
Corrente max.	A	12	16		
Flusso aria **	m3/h	2200	2200	420/320/270	570/470/370
Per ambienti fino a**	m3	140 - 185	200 - 270	60 - 85	80 - 100
Regioni adatte		W / A / C	W / A / C	W / A / C	W / A / C
Tipo di compressore		Roterende	Roterende		
Velocita' della ventola		4	4	4	4
Gamma termica	°C	17 - 30	17 - 30	17 - 30	17 - 30
Gamma di temperature operative	°C	-15 - 50	-15 - 50		
Controllo manuale / meccanico / elettronico		Elettronico a distanza	Elettronico a distanza	Elettronico a distanza	Elettronico a distanza
Telecomando si / no		Si	Si	Si	Si
Tipo di filtri aria				Crivello	Crivello
Tipo e carica di refrigerante	K / g	R410a / 1700	R410a / 2100	R410a / 800	R410a / 800
Refrigerante GWP		2088	2088	2088	2088
Diametro tubo refrigerante liquido - gas	mm	6.35 / 9.52	6.35 / 9.53	6.35 / 9.52	6.35 / 9.53
Pressione aspirazione / scarico (max)	bar	7 / 22 (10.5 / 34)	7 / 22 (10.5 / 34)	7 / 22 (10.5 / 34)	7 / 22 (10.5 / 34)
Dimensioni unita' interna (l x a x p)	mm			715x194x285	805x194x285
Dimensioni unita' esterna (l x a x p)	mm	800x333x554	960x395x765	770x300x555	770x300x555
Peso netto unita' interna	kg			6,8	7,2
Peso netto unita' esterna	kg	36	52,7		
Peso lordo unita' interna	kg			8,9	9,6
Peso lordo unita' esterna	kg	39	56,1		
Livello di rumorosità unita' interna***	dB(A)			40/34/29.5	41/36/28
Livello di rumorosità unita' esterna***	dB(A)	57,5	60,8		
Livello di rumorosità unita' interna (low)***	dB			25	23
Grado di protezione unita' interna	IP			IPX0	IPX0
Grado di protezione unita' esterna	IP	IP24	IP24		
Fusibile		T-20A/250 VAC-T-P-HT	T-20A/250 VAC-T-P-HT		

- * EN 14511/EN 14825
- ** Da usare indicativamente
- *** EN 12108

Internet:

Per vostra comodità, potete scaricare la versione più aggiornata del manuale d'uso, installazione e/o tecnico su www.pvg.eu

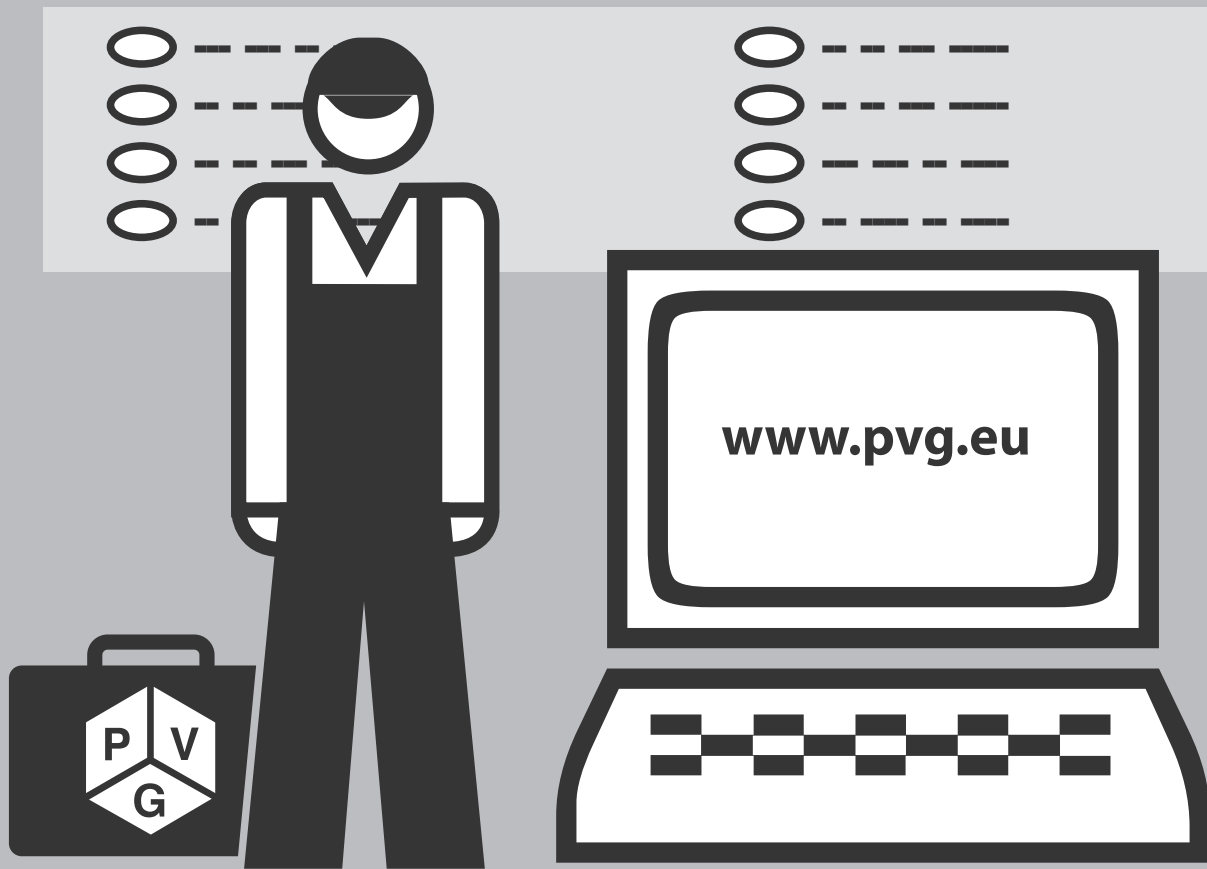

DISTRIBUTED IN EUROPE BY PVG HOLDING B.V.

- Ⓛ Benötigen Sie weitere Informationen oder treten Probleme auf, besuchen Sie bitte unsere Website www.pvg.eu, oder setzen Sie sich mit unserem Kundendienst in Verbindung (Telefonnummer auf www.pvg.eu).
- Ⓚ For alle yderligere oplysninger eller ved eventuelle problemer med apparatet henvises til PVG hjemmeside (www.pvg.eu) eller det lokale Kundecenter (telefonnumre findes i www.pvg.eu).
- Ⓢ Si necesita información o si tiene algún problema, visite nuestra página Web www.pvg.eu, o póngase en contacto con el servicio cliente (hallará el número de teléfono en www.pvg.eu).
- ⓕ Si vous souhaitez obtenir des informations supplémentaires ou si vous rencontrez un problème, rendez-vous sur notre site Web (www.pvg.eu) ou contactez le notre service client (vous trouverez l'adresse et numéro de téléphone sur www.pvg.eu).
- Ⓜ Jos haluat huoltoapua, lisätietoja tai laitteen kanssa tulee ongelmia, tutustu PVG verkkosivustoon osoitteessa www.pvg.eu tai kysy neuvoa PVG kuluttajapalvelukeskuksesta (www.pvg.eu).
- Ⓜ If you need information or if you have a problem, please visit the PVG website (www.pvg.eu) or contact our sales support (you find its phone number on www.pvg.eu).
- Ⓛ Per informazioni e in caso di problemi, visitate il sito Web www.pvg.eu oppure contattate il Centro Assistenza Clienti (per conoscere il numero di telefono, consultate www.pvg.eu).
- Ⓝ Hvis du trenger informasjon, eller hvis du har et problem med produktet, kan du gå til nettsidene www.pvg.eu. Alternativt kan du kontakte med PVG' forbrukertjeneste (telefonnummeret i www.pvg.eu).
- Ⓝ Als u informatie nodig hebt of als u een probleem hebt, bezoek dan de PVG website (www.pvg.eu) of neem contact op met de afdeling sales support (adres en telefoon op www.pvg.eu).
- Ⓟ Se necessitar de informações ou se tiver problemas, visite o Web site www.pvg.eu ou contacte o Centro de Assistência (número de telefone o www.pvg.eu).
- Ⓛ W przypadku problemów i w celu uzyskania szczegółowych informacji odwiedź stronę internetową firmy PVG dostępną pod adresem www.pvg.eu lub skontaktuj się z Centrum kontaktów PVG (www.pvg.eu).
- Ⓢ Om du behöver service eller information eller har problem med apparaten kan du besöka www.pvg.eu eller kontakta PVG kundtjänst (du hittar telefonnumret på www.pvg.eu).
- Ⓛ Če želite dodatne informacije, obiščite spletno mesto podjetja PVG na naslovu www.pvg.eu ali pokličite na telefonsko (www.pvg.eu).
- Ⓜ Daha fazla bilgiye ihtiyaç duyarsanız veya bir sorunla karşılaşırsanız, www.pvg.eu adresindeki PVG Internet sitesini ziyaret edin veya ülkenizde bulunan PVG müşteri merkeziyle iletişim kurun (telefon numarasını: www.pvg.eu).