



MANUALE UTENTE-INSTALLATORE PER CLIMATIZZATORI A PARETE TIPO SPLIT

IT

USER'S-INSTALLER'S MANUAL FOR SPLIT TYPE AIR CONDITIONERS

EN

CLIMATIZADORES PARED SPLIT PARA CLIMATIZADORES PARED SPLIT

ES

MANUEL USAGER-INSTALLATEUR POUR CLIMATISEURS MURAL TYPE SPLIT

FR

BENUTZER-INSTALLATIONSANLEITUNG FÜR WAND-SPLIT KLIMAANLAGEN

DE

MODELLI / MODELS / MODELOS / MODELES / MODELLE

ON / OFF MONO

2600 W

3500 W

5300 W

7000 W

ON / OFF DUAL

2600 W + 2600 W

2600 W + 3500 W

3500 W + 3500 W

DC INVERTER MONO

2600 W

3500 W

5300 W

7000 W

Questo manuale è stato creato per scopo informativo. La ditta declina ogni responsabilità per i risultati di una progettazione o di una installazione basata sulle spiegazioni e le specifiche tecniche riportate in questo manuale. E' inoltre vietata la riproduzione anche parziale sotto qualsiasi forma dei testi e delle figure contenute in questo manuale.

This manual has been created for informative purpose. The company declines every responsibility for the results of projecting or installation based on the explanations and the technical specifications given in this manual. It is besides forbidden the reproduction under any form of the texts and of the figures contained in this manual.

Este manual ha sido editado con fines informativos. La empresa se exime de cualquier responsabilidad derivada de un proyecto o una instalación basada en las explicaciones técnicas que figuran en el manual. Por otra parte, está prohibida la reproducción, incluso parcial, bajo cualquier forma, de los textos y de las figuras contenidas en el manual.

Ce manuel a été créé pour le but informatif. L'entreprise décline toute responsabilité pour les résultats d'un projet ou d'une installation basée sur les explications et les détails techniques rapportés dans ce manuel. Elle est en outre défendue la reproduction même partielle sous n'importe quel forme des textes et des figures contenues dans ce manuel.

Dieses Handbuch wurde zu Informationszwecken erstellt. Das Unternehmen haftet nicht für die Ergebnisse eines Entwurfs oder einer Installation, die auf den Erklärungen und den technischen Angaben in diesem Handbuch gründen. Der Nachdruck der in diesem Handbuch enthaltenen Texte und Abbildungen in jeglicher Form ist untersagt.

Serie / Series / Serie / Serie	
SPLIT MON & MULTI DC INVERTER SPLIT & ON/OFF	
Emissione / Issue Ausgabe / Emission	Sostituire / Supersade Ersetzt / Remplace
12-2012	12-2011
Catalogo / Catalogue / Katalog / Catalogue	
MUI14000A2205-02	



I prodotti elettrici ed elettronici di eventuale scarto non dovranno essere disposti con i normali rifiuti domestici, ma smaltiti a norma di legge RAEE in base alle direttive Europee 2002/96/CE e successive modifiche 2003/108/CE, informandosi presso il Comune di residenza o presso il rivenditore nel caso in cui il prodotto venga sostituito con uno analogo.

Possible wasted electrical or electronic devices/products should not be located together with normal domestic waste, but disposed according to the current WEEE law in compliance with the European Directive 2002/96/EC and following modifications 2003/108/EC. Please inform yourself at your local Administration or at your reseller in case the product will be replaced with a similar one.

Los residuos eléctricos y electrónicos no deben ser eliminados junto con los residuos domésticos, pues deben ser tratados tal como indican las normas sobre RAEE basadas en las Directivas Europeas 2002/96/CE y sus modificaciones posteriores 2003/108/CE, pidiendo información al ayuntamiento donde se esté domiciliado o al establecimiento distribuidor del producto, en el caso de que este último sea sustituido por otro similar.

Les produits électriques et électroniques d'éventuel écart ne devront pas être disposés avec les normes refus domestiques, mais recueillis aux termes de la loi RAEE sur la base des directives Européennes 2002/96/CE et les suivantes modifications 2003/108/CE, en s'informant auprès de la Commune de résidence ou auprès du fournisseur dans le cas ou le produit vient d'être substitué avec un autre produit analogue.

Mögliche elektrische und elektronische Abfallprodukte dürfen nicht mit dem Hausmüll deponiert werden, sondern sind gemäß des Gesetzes zur Entsorgung von Elektro- und Elektronikaltgeräten unter Einhaltung der Richtlinie des Europäischen Parlaments und des Rates 2002/96/EG und der nachfolgenden Änderungen in 2003/108/EG zu entsorgen. Im Falle, dass das Produkt mit einem ähnlichen ersetzt wird, ist die örtliche Gemeinde oder der Wiederverkäufer zu Rate zu ziehen.

INDICE - INDEX - ÍNDICE - INDEX - INHALTSVERZEICHNIS

ITALIANO	4
ENGLISH	20
ESPAÑOL	36
FRANÇAIS	52
DEUTSCH	68

APPENDICE - APPENDIX - APÉNDICE - APPENDICE - ANHANG

1. IDENTIFICAZIONE - IDENTIFICATION - IDENTIFICACIÓN - IDENTIFICATION - IDENTIFIZIERUNG	84
2. DIMENSIONI / DIMENSIONS / DIMENSIONES / DIMENSIONS / Größe	87
3. SCHEMI ELETTRICI - ELECTRIC SCHEMES - ESQUEMAS ELÉCTRICOS SCHÉMAS ÉLECTRIQUES - ELEKTRISCHE SCHEMEN	88
4. LEGENDA - KEY - LEGENDA - LÉGENDE - ZEICHENERKLÄRUNG	96

ITALIANO

















INDICE

1. Informazioni importanti	6
2. Componenti	7
3. Display	7
4. Telecomando	8
5. Manutenzione	12
6. Operazioni e prestazioni	13
7. Problemi e le loro cause	14
8. Installazione.	15

1. INFORMAZIONI IMPORTANTI

NORMA :

RISCHIO :

Non effettuare operazioni che implicino l'apertura dell'apparecchio.	Folgorazione per presenza di componenti sotto tensione. Lesioni personali per ustioni per presenza di componenti surriscaldati o per ferite per presenza di bordi e protuberanze taglienti.	
Non effettuare operazioni che implicino la rimozione dell'apparecchio dalla sua installazione.	Folgorazione per presenza di componenti sotto tensione. Lesioni personali per ustioni da raffreddamento per fuoriuscita di gas dalle tubazioni scollegate.	
Non avviare o spegnere l'apparecchio inserendo o staccando la spina del cavo di alimentazione elettrica.	Folgorazione per danneggiamento del cavo, o della spina, o della presa.	
Non danneggiare il cavo di alimentazione elettrica.	Folgorazione per presenza di fili scoperti sotto tensione.	
Non lasciare oggetti sull'apparecchio.	Lesioni personali per la caduta dell'oggetto a seguito di vibrazioni.	
Non salire sull'apparecchio.	Lesioni personali per la caduta dall'apparecchio.	
Non salire su sedie, sgabelli, scale o supporti instabili per effettuare la pulizia dell'apparecchio.	Lesioni personali per la caduta dall'alto o per cesoiamento (scale doppie).	
Non effettuare operazioni di pulizia dell'apparecchio senza aver prima spento l'apparecchio, staccato la spina o disinserito l'interruttore dedicato.	Folgorazione per presenza di componenti sotto tensione.	
Non fare utilizzare l'apparecchio da bambini o persone inesperte.	Danneggiamento dell'apparecchio per uso improprio.	
Non dirigere il flusso dell'aria verso piani di cottura o stufe a gas.	Esplosioni, incendi o intossicazioni per efflusso gas dagli ugelli di alimentazione fiamme spente dal flusso d'aria.	
Non inserire le dita nelle bocchette di uscita aria e nelle griglie di aspirazione aria.	Folgorazione per presenza di componenti sotto tensione. Lesioni personali per tagli.	
Non bere l'acqua di condensa.	Lesioni personali per intossicazione.	
Nel caso si avverta odore di bruciato o si veda del fumo fuoriuscire dall'apparecchio, togliere l'alimentazione elettrica, aprire le finestre ed avvisare il tecnico.	Lesioni personali per ustioni o inalazioni fumi.	
Non effettuare operazioni che implicino la rimozione dell'apparecchio dalla sua installazione.	Allagamenti per perdita acqua dalle tubazioni scollegate.	
Non lasciare oggetti sull'apparecchio.	Danneggiamento dell'apparecchio o degli oggetti sottostanti per la caduta dell'apparecchio a seguito del distacco dal fissaggio.	
Non utilizzare insetticidi, solventi o detersivi aggressivi per la pulizia dell'apparecchio.	Danneggiamento delle parti in materiale plastico o verniciate.	
Non utilizzare l'apparecchio per scopi diversi da quello di un normale uso domestico.	Danneggiamento dell'apparecchio per sovraccarico di funzionamento. Danneggiamento degli oggetti indebitamente trattati.	
Non fare utilizzare l'apparecchio da bambini o persone inesperte.	Danneggiamento dell'apparecchio per uso improprio.	
Non dirigere il flusso dell'aria verso oggetti di valore, piante o animali.	Danneggiamento o deperimento per eccessivo freddo/caldo, umidità, ventilazione.	
Non usare il condizionatore per molto tempo in condizioni di umidità superiore all'80%.	Danneggiamento oggetti per gocciolamento eccessiva condensa dall'apparecchio.	

2. COMPONENTI

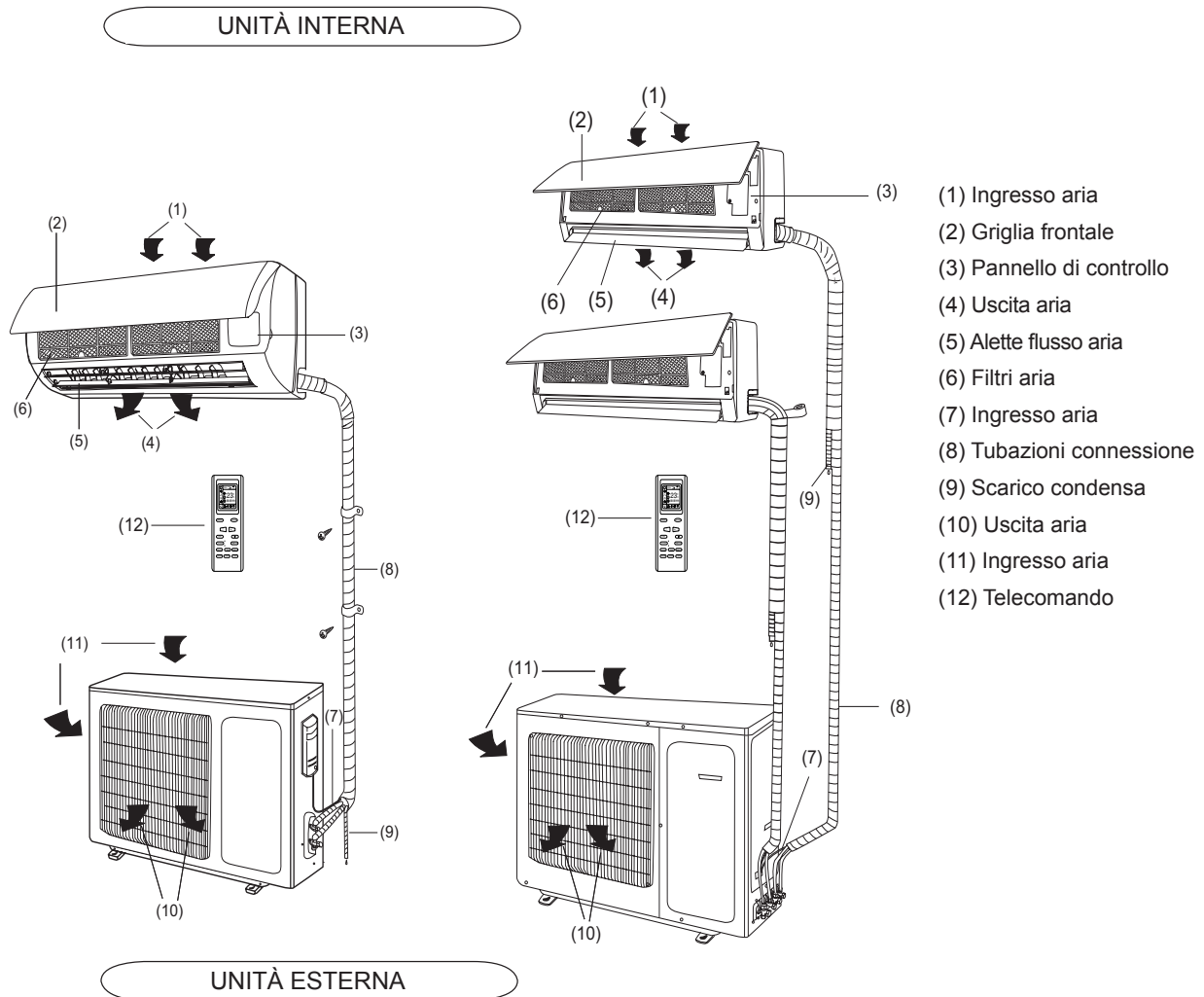

3. DISPLAY

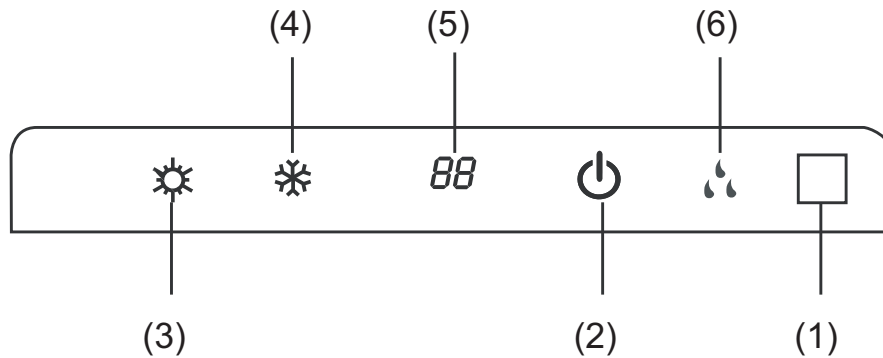

(1) LED recivitore segnale

(2) Indicatore operation

Questo indicatore si illumina durante l'accensione del condizionatore.

(3) Indicatore di riscaldamento

Questo indicatore si accende durante l'operazione del condizionatore in modalità di riscaldamento.

(4) Indicatore di raffreddamento

Questo si illumina durante l'operazione del condizionatore in modalità di raffreddamento.

(5) Indicatore temperatura impostata

Questo indicatore visualizza la temperatura impostata durante il funzionamento del condizionatore.

(6) Indicatore di deumidificazione

Questo indicatore si illumina durante l'operazione del condizionatore in modalità di deumidificazione.

4. TELECOMANDO

DESCRIZIONE FUNZIONI DEI TASTI DEL TELECOMANDO

- 1) Tasto **ON/OFF**, consente di spegnere e accendere il condizionatore.
- 2) Tasto per impostazione temperatura, consentono di regolare la temperatura ambiente interna: "+" ne imposta l'aumento, "-" ne imposta la diminuzione.
- 3) Tasto **FAN** permette di selezionare la velocità della ventilazione: automatica - bassa - media - alta.
- 4) Tasto **CLOCK** consente di impostare l'orario corrente.
- 5) Tasto **BLOW** attivo solo nei modi di funzionamento RAFFREDDAMENTO e DEUMIDIFICAZIONE.
- 6) Tasto **TURBO** attiva/disattiva la modalità di raffreddamento e riscaldamento veloce.
- 7) Tasto notte **SLEEP**, usato per impostare/cancellare la modalità Sleep, indipendentemente dal modo in cui sta operando il condizionatore.
- 8) Tasto **TEMP** permette di visualizzare sul display dell'unità la temperatura di set point o ambiente.
- 9) Tasto **LIGHT** accendere o spegnere il display dell'unità.
- 10) Tasti di selezione **TIMER**.
- 11) Tasto  per attivare/disattivare il movimento automatico del deflettore d'aria.
- 12) Tasto **MODE**, permette di selezionare la modalità di funzionamento: **AUTO - COOL- DRY - FAN - HEAT**:

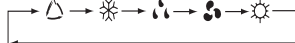

AUTO: Permette di selezionare automaticamente la modalità di funzionamento più opportuna in relazione alla temperatura ambiente iniziale (modalità automatica).
COOL: L'unità si avvia quando la temperatura impostata è più bassa della temperatura ambiente.

DRY: Per deumidificare l'ambiente.

FAN: Pulsante di selezione della velocità del ventilatore o di "selezione automatica della velocità".

HEAT: L'unità si avvia quando la temperatura impostata è più alta della temperatura ambiente.

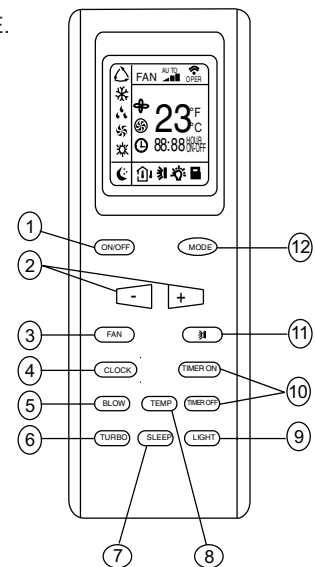
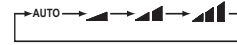

DESCRIZIONE INDICATORI DEL DISPLAY

- 1) Indicatore modalità **AUTO**.
- 2) Indicatore modalità **RAFFREDDAMENTO**.
- 3) Indicatore modalità **BLOW**.
- 4) Indicatore modalità **DEUMIDIFICAZIONE**.
- 5) Indicatore modalità **TURBO**.
- 6) Indicatore modalità **VENTILAZIONE**.
- 7) Indicatore modalità **RISCALDAMENTO**.
- 8) Indicatore **CLOCK**.
- 9) Indicatore modalità **SLEEP**.
- 10) Indicatore **TEMP**.
- 11) Indicatore movimento deflettore.
- 12) Indicatore **LIGHT**.
- 13) Indicatore **LOCK**.
- 14) Indicatore modalità **TIMER ON-OFF**.
- 15) Indicatore di visualizzazione della temperatura.
- 16) Led trasmissione segnale.
- 17) Indicatore velocità di ventilazione.

DISPLAY

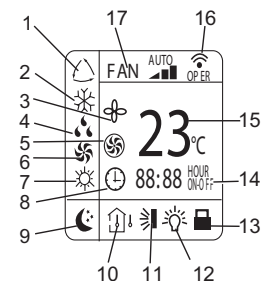

Come inserire/sostituire le batterie

Usare due batterie alcaline 1,5 V tipo AAA.

- 1) Rimuovere il coperchio delle batterie facendolo scivolare nella direzione della freccia.
- 2) Rimuovere le batterie vecchie e inserire le nuove facendo attenzione ad allineare correttamente le polarità (+) e (-).

Note:

- Non mettere insieme batterie nuove con vecchie o batterie di tipo differente. Ciò può essere causa di malfunzionamento.
 - Se non si usa il telecomando per un lungo periodo le batterie devono essere tolte per evitare danni causati da eventuali perdite.
 - Le batterie vanno sostituite quando non si riceve alcun "bip" dall'unità interna o se l'indicatore di trasmissione sul telecomando non si accende.
- Posizionare il telecomando nell'apposito supporto fissato a muro (per assicurare la trasmissione corretta del segnale).

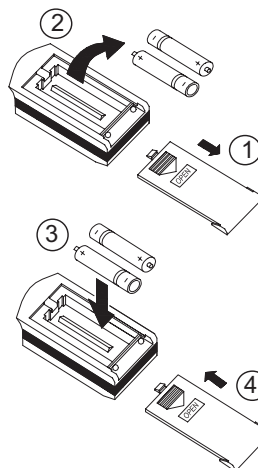

Modo d'uso

Tenere il telecomando in maniera tale che il segnale possa raggiungere il ricevitore dell'unità interna.

È permessa una distanza massima di ricezione del segnale 7m.

Modalità di funzionamento

(1) Selezione modalità

Ogni volta il tasto "MODE" viene premuto, la modalità di funzionamento è cambiata nella sequenza seguente:

AUTO (△) → RAFFREDDAMENTO (❄) → DEUMIDIFICAZIONE (☁) → VENT. (🌀) → RISCALD. (☀)

(2) Modalità ventilazione

Ogni volta il tasto "FAN" viene premuto, la modalità di funzionamento è cambiata nella sequenza seguente:

Auto → Bassa (↵) → Media (↔) → Alta (↶)

In modalità "VENTILAZIONE", soltanto la "Alta", "Media" e "Bassa" velocità del ventilatore sono disponibili. In modalità di "DEUMIDIFICAZIONE" il ventilatore è automaticamente in "Bassa", il tasto "FAN" è disattivo in questo caso.

(3) Temperatura d'impostazione

Ogni volta che si preme il tasto "+" la temperatura impostata aumenta di 1°C.

Ogni volta che si preme il tasto "-" la temperatura impostata diminuisce di 1°C.

Gamma temperatura d'impostazione	
Riscaldamento, Raffreddamento	16°C - 30°C
Deumidificazione	Non disponibile
Ventilazione	Non disponibile

(4) Accensione

Premere il tasto **ON/OFF** per accendere l'unità, l'indicatore di funzionamento (OPER) dell'unità interna si illumina quando l'apparecchio riceve il segnale.

Note:

- Cambiare modalità durante il funzionamento, a volte l'unità non risponde immediatamente. Tempo d'attesa: 3 minuti.
- All'inizio del funzionamento in modalità di riscaldamento, il flusso d'aria non verrà scaricato immediatamente. Il flusso d'aria verrà mandato fino a che la temperatura dello scambiatore di calore dell'unità interna aumenta, dopo circa 2 o 5 minuti.
- Aspettare 3 minuti prima del nuovo avviamento dell'apparecchio.

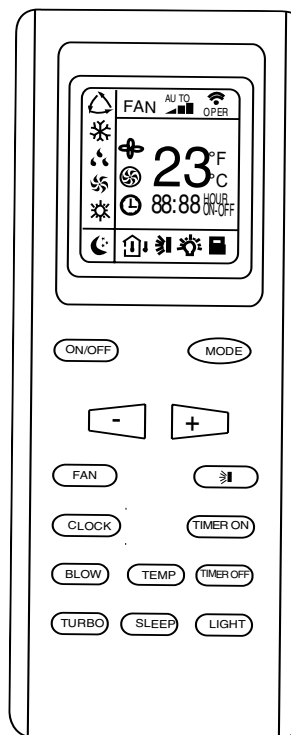
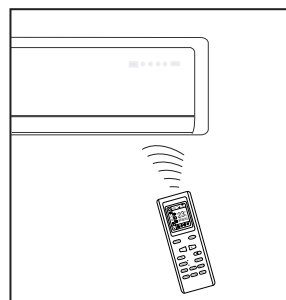

4. TELECOMANDO

Controllo della direzione del flusso d'aria

Il flusso d'aria verticale è automaticamente regolato ad un determinato angolo in conformità con la modalità di funzionamento dopo l'accensione dell'unità.

Nota: La direzione del flusso d'aria può anche essere regolata premendo il tasto "↻" del telecomando.

Modalità di funzionamento	Direzione flusso
RAFFREDDAMENTO, DEUMIDIFICAZIONE	Orizzontale
* RISCALDAMENTO VENTILAZIONE	Verso il basso

* Controllo verticale del flusso d'aria (con il telecomando)

Utilizzo del telecomando per la regolazione del flusso d'aria su vari angoli o su un specifico angolo preferibile.

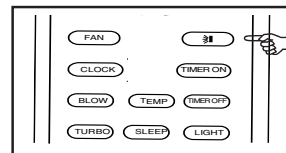

Oscillazione del flusso d'aria

All'accensione l'aletta di ventilazione dell'aria si regola automaticamente su un'angolo predeterminato.

Per regolare la direzione del flusso d'aria che esce dall'unità interna premere il tasto "↻"; premendolo una volta, l'aletta continua a muoversi miscelando l'aria nell'ambiente. Ad una seconda pressione del tasto "↻", l'aletta si blocca.

* Controllo orizzontale del flusso d'aria (con le mani)

Girando con le mani le barre di regolazione orizzontale delle alette per cambiare il flusso d'aria come indicato nella figura.

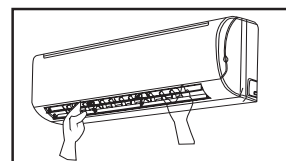

Nota:

- La figura dell'unità può sembrare differente da quella del condizionatore che avete acquistato.
- Non girare manualmente l'aletta di regolazione verticale per evitare malfunzionamenti. Se quello accade, spegnere l'unità prima e staccare l'alimentazione, e ricollega di nuovo l'alimentazione.
- È consigliabile non lasciare l'aletta verticale s'inclina verso il basso a lungo tempo in RAFFREDDAMENTO o in DEUMIDIFICAZIONE per impedire la formazione dell'acqua condensa.

FUNZIONAMENTO AUTO

Durante il funzionamento **AUTO**, l'unità seleziona automaticamente **HEAT, DRY, FAN, COOL** in base alla temperatura ambiente.

Attivazione della modalità **AUTO**:

Prima selezionare sul telecomando la modalità **AUTO** mediante il tasto **MODE**.

La modalità di funzionamento e la temperatura di impostazione sono funzione della temperatura ambiente secondo la seguente tabella.

Temp. Interna	Modalità di funzionamento	Temp. impostata
Meno di 21°C	Riscaldamento	18°C
21°C ~ 24°C	Ventilazione	/
Più di 24°C	Raffreddamento	25°C

Note:

- Nella modalità **AUTO** la temperatura non viene visualizzata a display.
- Può succedere che non vi sia scarico d'aria dall'unità interna.
- L'unità potrebbe non partire immediatamente dopo che la modalità di funzionamento è stata cambiata.

Impressione	Tasto	Procedura di regolazione
Non confortevole a causa del volume inadeguato del flusso.	FAN	La velocità del ventilatore dell'interna si alterna fra alta, media e bassa velocità ogni volta questo tasto viene premuto.
Non confortevole a causa della direzione non adeguata del flusso	SWING	Premerlo una volta, l'aletta di regolazione del flusso d'aria verticale oscilla per cambiare la direzione del flusso d'aria. Premere di nuovo per arrestare le oscillazioni dell'aletta.

MODALITÀ DI FUZIONAMENTO

Utilizzare il tasto "MODE" per selezionare la modalità di funzionamento preferita, scegliendo tra i seguenti: **AUTO - RAFFREDDAMENTO - DEUMIDIFICAZIONE - FAN - RISCALDAMENTO**.

1) **AUTO** Funzionamento Automatico: questa modalità è selezionata premendo il tasto **MODE** fino a visualizzare l'indicatore (1). Il condizionatore imposta automaticamente la modalità di funzionamento (**RAFFREDDAMENTO - DEUMIDIFICAZIONE - FAN - CALDO**) in base alla temperatura ambiente.

2) **RAFFREDDAMENTO**: questa modalità si seleziona premendo il tasto **MODE** fino a visualizzare l'indicatore (2). L'unità inizia a funzionare in raffreddamento e si porta velocemente vicino alla temperatura ambiente impostata.

3) **DEUMIDIFICAZIONE**: questa modalità si seleziona premendo il tasto **MODE** fino a visualizzare l'indicatore (3). L'unità inizia a funzionare in raffreddamento e si porta velocemente vicino alla temperatura ambiente impostata.

4) **FAN** Funzionamento ventilazione: questa modalità si seleziona premendo il tasto **MODE** fino a visualizzare l'indicatore (4).

5) **RISCALDAMENTO**: questa modalità si seleziona premendo il tasto **MODE** fino a visualizzare l'indicatore (5). L'unità inizia a funzionare in riscaldamento e si porta velocemente vicino alla temperatura ambiente impostata.

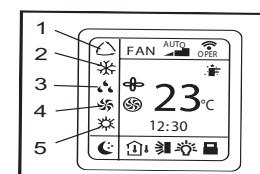
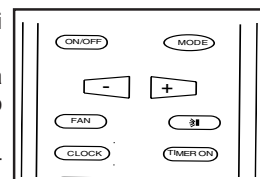

4. TELECOMANDO

IMPOSTAZIONE DELL'OROLOGIO

Premere il tasto CLOCK per regolare l'orologio, utilizzare i tasti di regolazione "+" e "-" per impostare l'ora attuale.

- una singola pressione dei tasti, incrementa/decrementa l'orario di 1 minuto.
- una pressione per 1.5 secondi, incrementa/decrementa l'orario di 10 minuti.

IMPOSTAZIONE DEL TIMER

Utilizzare i tasti **Timer ON/OFF** per impostare la programmazione oraria e quindi l'accensione e lo spegnimento del condizionatore.

- Come impostare TIMER ON

Premere il tasto **TIMER ON** per impostare la programmazione oraria dell'accensione del condizionatore.

1) Premere il tasto **TIMER ON**, la scritta "ON" lampeggerà sul LCD, dopo di che usare i tasti "+" e "-" per impostare l'ora desiderata per l'accensione programmata del condizionatore:

- Premere il tasto "+" o "-" una volta per aumentare o diminuire l'orario di 1 minuto.
- Premere il tasto "+" o "-" per una durata di 1.5 secondi per aumentare o diminuire l'orario di 10 minuti.

Nota: Se non regolate l'orario in 10 secondi dopo aver premuto il tasto **TIMER ON**, il telecomando abbandonerà automaticamente la modalità **TIMER ON**.

2) Per confermare l'orario desiderato, premere il tasto **TIMER ON**. Un "suono" può essere sentito, e la scritta "ON" smette di lampeggiare e l'indicatore del **TIMER** sull'unità interna si illumina.

3) Il display del telecomando visualizza l'orario attuale subito dopo l'impostazione del **TIMER ON**.

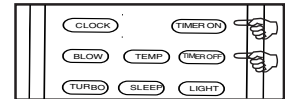
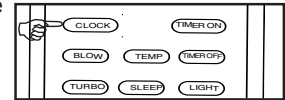

Come cancellare TIMER ON

Premere di nuovo il tasto **TIMER ON**, "un suono" può essere sentito dopo di che l'indicatore sparisce, e la modalità **TIMER ON** verrà cancellata.

Nota: È analogo per impostare la modalità **TIMER OFF** per spegnere automaticamente il condizionatore all'ora impostata.

AVVERTENZE

Se impostate la programmazione oraria il telecomando trasmette automaticamente il segnale di accensione o spegnimento all'unità interna agli orari prefissati.

Pertanto mantenete il telecomando in una posizione dalla quale possa trasmettere il segnale correttamente. L'orario possibile di programmazione è limitato alle 24 ore.

Inizialmente la funzione timer (ON/OFF) viene attivata vicino all'ora attuale.

Il timer non si attiva se allo stesso tempo vengono attivate **Timer ON** e **Timer OFF**.

Modalità SLEEP

La modalità "SLEEP" può essere impostata nel funzionamento di riscaldamento o di raffreddamento. Questa funzione è utile per un ambiente più confortevole quando si va a dormire.

Nella modalità **SLEEP**:

- La velocità del ventilatore viene impostata sulla bassa.
- La temperatura impostata aumenta (diminuisce) di 1°C se il condizionatore funziona in modalità di raffreddamento (riscaldamento). Quando la temperatura impostata varia con 2°C la macchina mantiene la temperatura fino all'ottava ora di funzionamento in modalità "SLEEP", per poi spegnersi automaticamente.

Modalità TURBO:

- La modalità **TURBO** è usata per avviare o arrestare il raffreddamento e il riscaldamento rapido a massima velocità di impostazione. In questa modalità **TURBO**.

Si possono regolare la direzione del flusso d'aria e il timer. Se si desidera uscire dalla modalità **TURBO**, è sufficiente premere un tasto qualsiasi tra - **TURBO**, **MODE**, **FAN** o **ON/OFF**, il display ritorna alla modalità originale.

Modalità BLOW:

Allo spegnimento dell'unità dopo il funzionamento di raffreddamento o deumidificazione se attiva la ventilazione per 10 minuti della batteria dell'unità in modo da evitare che eventuale condensa residua formi muffe e cattivi odori.

Funzione LOCK:

Premendo contemporaneamente i pulsanti "+" e "-", il telecomando bloccherà l'ultima operazione programmata. Tutti i pulsanti di comando vengono disattivati, incluso il pulsante di avviamento **ON/OFF**. Premendo nuovamente i pulsanti "+" e "-", si riattiveranno le funzioni dei tasti.

Funzione °C / °F: premendo contemporaneamente i tasti "**MODE**" e "-" ad unità spenta, si potrà scegliere se visualizzare la temperatura in °C e °F.

TASTO DI EMERGENZA

Permette il funzionamento di emergenza in caso di rottura o smarrimento del telecomando. La macchina parte in modalità auto.

FUNZIONE AUTO-RESTART

L'unità è programmata per avviarsi automaticamente in caso di interruzione di corrente elettrica.

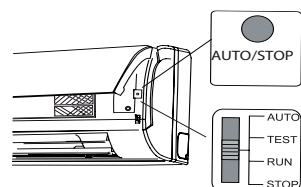
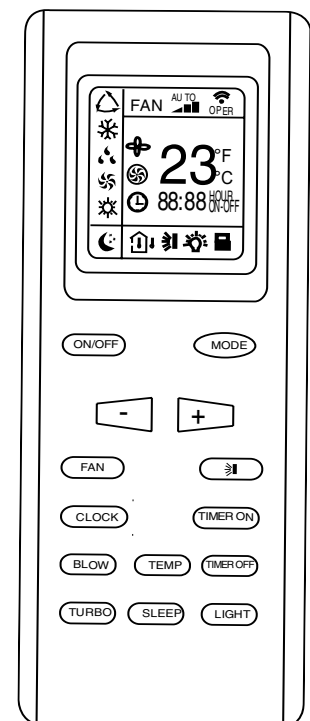

Generalità

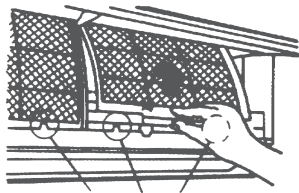
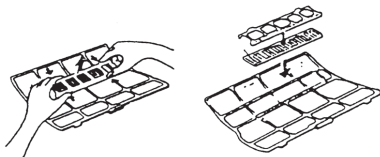
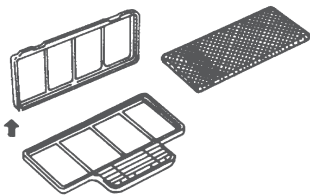
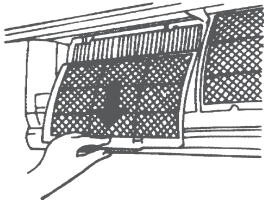
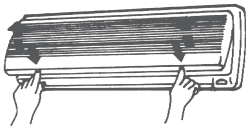
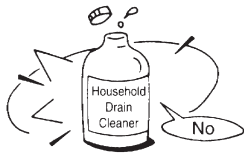

⚠ Attenzione

Non usare liquidi o aspirapolvere per la pulizia.

Usare un panno soffice e asciutto per pulire l'unità. Per evitare scariche elettriche, mai provare a pulire l'unità spruzzando acqua su di essa.

Pulizia dell'unità interna e del telecomando

⚠ Avvertenze

- * Usare un panno asciutto per strofinare l'unità interna e il telecomando.
- * Un panno inumidito con acqua fredda può essere usato per pulire l'unità esterna se è veramente sporca.
- * Mai usare un panno umido sul telecomando.
- * Non utilizzare panni trattati chimicamente per pulire o lasciare tali materiali sull'unità per molto. Questo può causare danneggiamenti o perdite di colore della superficie dell'unità.
- * Non usare diluenti, solventi, detergenti in polvere o solventi simili per la pulizia. Questi possono causare la rottura o la deformazione della superficie plastica.

Pulizia del filtro

- 1) Sollevare dalle estremità il pannello frontale fino a quando non rimane bloccato. Non sollevarlo ulteriormente dopo che si è fermato emettendo un "click".
- 2) Prendere il filtro destro e sinistro per la maniglia, sollevarli e farli scivolare al di fuori del loro supporto.
- 3) Tirarli verso il basso per rimuoverli completamente.
- 4) Rimuovere il doppio filtro (carboni attivi e doppio polline).
- 5) Per lavare, prima di tutto rimuovere il filtro dalla griglia di supporto e immergerlo in acqua con un detergente delicato per 20 minuti, e risciacquarlo dolcemente (non strofinare). Quindi esporlo per l'asciugatura al sole per almeno 3 ore (mettere il lato nero in alto).
- 6) Mettere il tessuto del filtro nella cornice del filtro dell'aria e chiudere il coperchio.
- 7) Mettere il filtro trattamento aria nel condizionatore con il lato nero in alto.
Nota: Pulire il filtro trattamento aria almeno una volta al mese e dopo 4-5 operazioni di pulizia, il tessuto del filtro va sostituito.
- 8) Usare un aspirapolvere per rimuovere la polvere o lavare il filtro dell'aria.
Nota: Pulire il filtro dell'aria ogni due settimane, perché un filtro sporco può ridurre il rendimento della macchina.
- 9) Inserire la parte superiore del filtro con trollando che alle estremità entrino nelle apposite corsie e spingere fino a quando non si blocca.
- 10) Posizionare la parte inferiore dei filtri nel loro alloggiamento e spingere i due fermi dove c'è scritto PUSH per chiudere il pannello frontale saldamente.

Manutenzione

Se pensate di non usare l'unità per almeno un mese:

- 1) accendete la ventola per almeno mezza giornata per asciugare l'interno dell'unità;
- 2) fermare il condizionatore e staccare la corrente;
- 3) rimuovere le batterie dal telecomando.

6. OPERAZIONI E PRESTAZIONI

I seguenti eventi possono avvenire durante il funzionamento normale.

1. Protezione del condizionatore.

Protezione del compressore

- Il compressore impiegherà 3 minuti per partire dopo l'arresto.

Anti-aria Fredda

- L'unità è studiata per non emettere aria fredda in modalità di riscaldamento, quando lo scambiatore di calore dell'unità interna è in una delle seguenti situazioni e la temperatura impostata non è stata raggiunta.

A) Quando è appena cominciato il riscaldamento.

B) Sbrinamento.

C) Bassa temperatura di riscaldamento.

Se l'unità esterna è coperta di brina, l'operazione di sbrinamento si attiverà automaticamente (per circa 4-10 minuti) per mantenere gli effetti del riscaldamento.

- I ventilatori di entrambe le unità interna e esterna, si fermeranno durante l'operazione di sbrinamento.

- Durante l'operazione di sbrinamento, la condensa viene convogliata sul piatto del fondo dell'unità esterna.

2. Fumo generato dall'unità interna

- Può fuoriuscire del fumo dall'unità interna a causa della grande differenza di temperatura tra ingresso ed uscita dell'aria, in modalità raffreddamento, e l'alta umidità presente nell'ambiente da raffreddare.

- Può generarsi fumo grazie all'umidità generata dal processo di sbrinamento quando il climatizzatore viene riavviato in modalità riscaldamento.

3. Piccoli rumori del climatizzatore

Si può udire un rumore tipo "ss" causato dal flusso di refrigerante.

Si può udire un rumore tipo "zz" causato dalla dilatazione della plastica causata dalla variazione di temperatura.

All'accensione si recepisce un rumore dovuto all'apertura delle alette.

4. Della polvere fuoriesce dall'unità interna.

Ciò è normale quando il climatizzatore non è stato usato per un lungo periodo o durante il primo uso dell'unità.

5. Un particolare odore fuoriesce dall'unità interna.

Ciò è causato dall'unità interna che emette degli odori pervasi da materiale di costruzione, da mobilia, o da fumo.

6. Il climatizzatore cambia in modalità VENTILAZIONE dalla modalità di riscaldamento o raffreddamento (per i modelli di raffreddamento e di riscaldamento soltanto).

Quando la temperatura interna raggiunge la temperatura d'impostazione, il compressore si arresterà automaticamente e l'unità partirà modalità di ventilazione. Il compressore si riavvierà nuovamente quando la temperatura dell'interna aumenta in modalità di raffreddamento o raggiunge la temperatura impostata in modalità di riscaldamento (per i modelli di raffreddamento e di riscaldamento soltanto).

7. Dell'acqua può apparire sulla superficie dell'unità interna in modalità di raffreddamento se l'umidità relativa è alta (superiore all'80%).

Regolare il deflettore orizzontale al massimo dello scarico d'aria e scegliere la velocità alta di ventilazione.

8. In modalità di riscaldamento, il climatizzatore confluisce l'aria calda dall'unità esterna all'unità interna.

Quando la temperatura esterna diminuisce, il calore dell'aria ammessa dal climatizzatore diminuisce. Allo stesso tempo, il carico calorifico del climatizzatore aumenta a causa della grande differenza tra le temperature esterna ed interna.

9. Funzione d'avviamento automatico

Un'interruzione di corrente durante il funzionamento spegnerà il climatizzatore.

Sui modelli senza dispositivo AUTORESTART, quando la corrente è ristabilita, l'indicatore di FUNZIONAMENTO dell'unità interna inizia a lampeggiare. Per riavviare l'apparecchio, premere sul tasto ON/OFF del telecomando. Sui modelli muniti di AUTORESTART, quando la corrente è ristabilita, l'apparecchio si riavvia automaticamente con i parametri di funzionamento precedentemente impostati.

10. I lampi o l'utilizzo di un telefono portatile vicino all'apparecchio possono causare malfunzionamenti.

Staccare poi ricollegare l'apparecchio. Per riavviarlo, premere il tasto ON/OFF del telecomando.

7. PROBLEMI E LORO CAUSE

Generalità

In caso di malfunzionamento, disalimentare l'apparecchio e contattare il servizio assistenza più vicino.	
Problema	L'indicatore di funzionamento, o qualsiasi altro indicatore, si mette a lampeggiare rapidamente (5 Hz) e nonostante lo sconnessione e la riconnessione dell'apparecchio, continua a lampeggiare.
	I fusibili o l'interruttore saltano.
	L'acqua o altro corpo sconosciuto è penetrato nel climatizzatore.
	Il telecomando non funziona o il suo funzionamento non è normale.
	Altra situazione anormale

Errore	Causa	Rimedio
L'unità non parte	Interruzione corrente	Attendere il ripristino della corrente.
	L'apparecchio è staccato	Verificare se la presa è correttamente collegata
	Il fusibile è saltato	Sostituire il fusibile
	Le batterie del telecomando sono scariche.	Sostituire le batterie
	La programmazione è sbagliata	Attendere o annullare la programmazione.
L'unità non climatizza correttamente l'ambiente.	Temperatura impostata non adeguata.	Regolare correttamente la temperatura
	Il filtro d'aria è otturato	Pulire il filtro d'aria
	Porte o finestre sono aperte	Chiudere le porte o le finestre
	Sono bloccati l'ingresso o l'uscita dell'aria.	Eliminare ciò che blocca il flusso dell'aria prima di riavviare l'apparecchio.
	I 3 minuti di protezione del compressore sono attivati.	Attendere
Nel caso di presenza dei problemi, si prega di contattare il fornitore locale o il servizio d'assistenza più vicino. Assicurarsi di dare le indicazioni precise che riguardino il tipo di guasto ed il modello dell'apparecchio.		

Nota: Non cercare a riparare il climatizzatore da soli. Consultare sempre un centro d'assistenza autorizzato.

8. INSTALLAZIONE

Unità interna

- Non esporre l'unità interna a calore o a vapore.
- Installare rispettando le distanze indicate, nella parte anteriore e intorno all'unità.
- Assicurarsi che lo scarico condensa funzioni.
- Non installare vicino ad una porta.
- Accertarsi che lo spazio sul lato destro e sinistro dell'unità sia maggiore di 12 cm.
- Prima di eseguire i fori accertarsi di controllare il passaggio di linee elettriche o tubazioni nella parete.
- Il tubo del refrigerante che collega le due unità non deve essere inferiore ai tre metri, onde evitare vibrazioni e rumore eccessivo.
- L'unità interna dovrebbe essere installata sulla parete ad un'altezza di 2-3 m dal pavimento.
- L'unità interna dovrebbe essere installata ad una distanza minima di 15 cm dal soffitto.
- Se si prolunga il tubo che collega le due unità bisogna sempre aggiungere la quantità di refrigerante corrispondente.

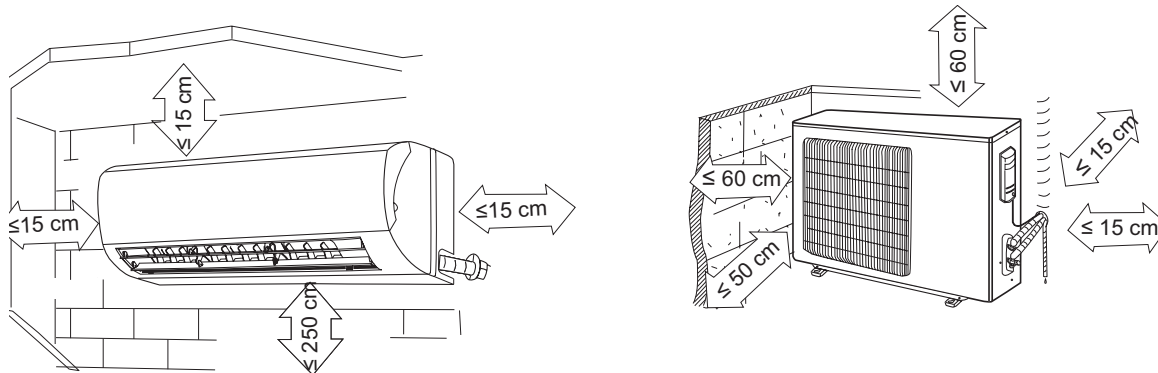

Unità esterna

- Quando l'unità lavora in raffreddamento chiudere tende e finestre per evitare la luce solare diretta.
- Accertarsi che lo spazio nella parte posteriore dell'unità sia maggiore di 30 cm.
La parte anteriore dell'unità dovrebbe avere più di 200 cm di spazio e le parti laterali dovrebbero avere più di 60 cm di spazio.
- Non disporre piante o animali direttamente a ridosso del flusso d'aria.
- Tenere conto del peso del condizionatore e posizionarlo in un luogo che non rechi disturbo.
- Posizionare l'unità in un luogo in cui l'aria calda e il rumore non rechino disturbo ai vicini.
- Installare l'unità esterna su una base rigida per evitare l'aumento delle vibrazioni e del rumore.
- Posizionare lo scarico dell'aria in modo che il flusso non sia ostacolato in alcun modo.
Nel caso di forte vento, assicurarsi che il ventilatore funzioni correttamente posizionando l'unità longitudinalmente lungo una parete o usando una schermatura.
- Specialmente nelle zone ventose, installare l'unità in modo che il ventilatore non sia ostacolato.
- Se l'apparecchio deve essere sospeso ad una parete esterna, il supporto deve rispettare le specifiche tecniche. Il muro dove l'unità deve essere installata deve essere in mattoni o materiale di consistenza simile altrimenti deve essere rinforzato.
Le staffe di sostegno devono essere stabili e resistenti.
- Assicurarsi che non vi siano ostacoli che impediscano il flusso dell'aria.

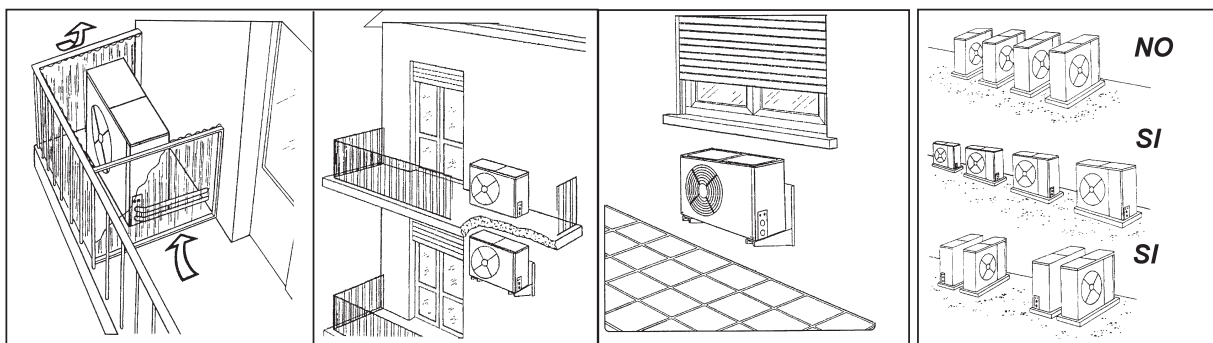

Installazione sul tetto

- Se l'unità esterna è installata sopra un tetto, assicurarsi di livellare l'unità.
Accertarsi che la struttura del tetto sia appropriata per il montaggio dell'unità.
- Consultare i codici locali per quanto riguarda il montaggio sul tetto.
- Se l'unità esterna è installata sul tetto o sulle pareti esterne, questa può provocare rumore e vibrazioni eccessive e può anche essere classificata come installazione non idonea al servizio.

8. INSTALLAZIONE

1. Fissaggio della piastra di sostegno

1. Installare la piastra di sostegno dell'unità interna orizzontalmente alla parete, e lasciare lo spazio necessario.
2. Se la parete è realizzata con mattoni o materiali simili, eseguire dei fori di 6 mm. Inserire dei tasselli appropriati.
3. Fissare la piastra di installazione sulla parete con otto (8) viti di tipo "A". Fissare la piastra di installazione sulla parete forando in corrispondenza dei punti indicati sulla piastra. (Salvo indicazioni contrarie, le dimensioni sono in mm).

2. Foratura del muro per il passaggio delle tubazioni

1. Servendosi della piastra di installazione determinare la posizione dei fori per le tubazioni.
2. Prestare particolare attenzione quando si fora onde evitare ferimenti.

3. Installazioni delle tubazioni e dello scarico

1. Posizionare il tubo di scolo con la pendenza verso il basso. Non installare il tubo come illustrato.
2. Nel prolungare il tubo di scolo, isolare la parte di collegamento con del nastro isolante, non lasciare che il tubo di scolo sia allentato.

Connessione delle tubazioni

1. Rimuovere la piastra posteriore da destra o da sinistra a seconda del lato scelto per le tubazioni.
2. Dopo aver attraversato la parete con le tubazioni, piegarle a destra o a sinistra mantenendo un adeguato spazio (43 mm) come mostrato in figura.
3. Fissare le tubazioni del refrigerante.

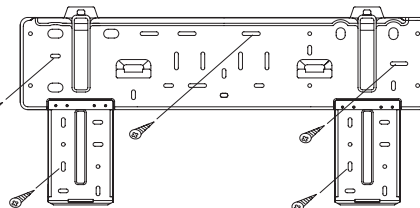

Installazione dell'unità interna

1. Far passare le tubazioni attraverso la parete.
2. Mettere la parte superiore dell'unità interna (ed il relativo gancio) a contatto con la piastra, quindi dopo aver spinto l'unità verso il basso, muoverla per verificare se si è agganciata correttamente.
3. Per facilitare il collegamento delle tubazioni, sollevare l'unità interna e inserire un supporto in gomma tra l'unità e la parete. Togliere tutto dopo aver connesso le tubazioni.
4. Appoggiare la parte inferiore dell'unità interna alla parete. Quindi, provare a muoverla per verificare se è fissata correttamente.

Installazione dell'unità esterna

Ancorare saldamente l'unità esterna con un bullone e con dadi da 10 o 8 mm di diametro; orizzontalmente su un supporto rigido.

Montaggio del giunto di scolo.

Inserire la guarnizione nel gomito dello scolo, quindi inserire il giunto dello scolo nel foro basso della vaschetta dell'unità esterna quindi ruotare di 90° per fissarlo saldamente. Collegare il giunto con il prolungamento del tubo di scolo (comprato a parte), nel caso che l'unità esterna subisca perdite d'acqua durante il riscaldamento.

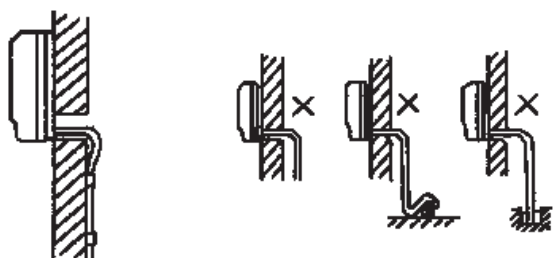

Avvolgimento delle tubazioni

Avvolgere le tubazioni dello scarico e dei cavi elettrici come mostrato nella figura a lato. Poiché la condensa che si forma durante il funzionamento viene raccolta nell'apposita bacinella, evitare di ostruirla.

AVVERTENZE

- Connettere prima l'unità interna e poi l'unità esterna e fissare saldamente le tubazioni.
- Non lasciare che le tubazioni escano dal retro dell'unità interna.
- Fare attenzione che lo scarico non sia allentato.
- Assicurarsi che le condutture ausiliarie siano state isolate.
- Assicurarsi che lo scarico defluisca correttamente. Fissare lo scarico alle altre tubazioni.
- Evitare che i cavi di alimentazione vengano a contatto con le tubazioni.

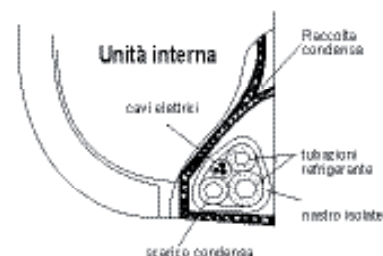

Capacità (W)	Massima lunghezza consentita dalla tubazione alla spedizione (m)	Lunghezza tubazione L(m)	Dislivello H (m)	Quantità refrigerante aggiuntiva (g/m) , se L(m) > 5 m
2600 W ~ 5300 W	5	15	10	20
7000 W	5	25	10	50

8. INSTALLAZIONE

Connessioni elettriche

Collegare il cavo all'unità interna

1. Il cavo di collegamento dell'unità interna ed esterna dovrebbe essere di tipo adeguato.
2. Alzare il pannello dell'unità interna e rimuovere la vite, quindi rimuovere il coperchio.
3. Collegare i cavi secondo i loro contrassegni ai terminali.
4. Avvolgere i cavi dei terminali con nastro isolante, in modo che non si tocchino a vicenda.

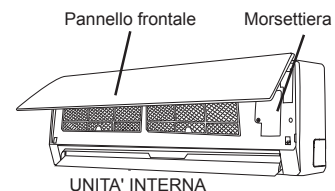

Collegare il cavo all'unità esterna

1. Rimuovere il coperchio dell'unità esterna.
2. Collegare i cavi terminali in base ai numeri presenti sulla morsettiera dell'unità.
3. Per impedire l'ingresso di acqua isolare bene i cavi.
4. Fissare i cavi in modo che non vengano in contatto con parti elettriche o in metallo.

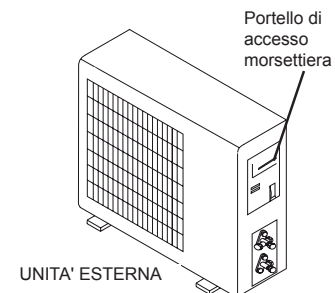

Specifiche Cavi

ON/OFF MONO	Cavo collegamento alimentazione	Cavo collegamento interna-esterna	Alimentazione principale
	Sezione	Sezione	
2600 W, 3500 W	1,5 mm ² x 3	1,5 mm ² x 5	All'interna
5300 W	2,5 mm ² x 3	2,5 mm ² x 3 + 1,5 mm ² x 2	All'interna
7000 W	2,5 mm ² x 3	2,5 mm ² x 3 + 1,5 mm ² x 3	All'interna

ON/OFF DUAL	Cavo collegamento alimentazione	Cavo collegamento interna-esterna	Alimentazione principale
	Sezione	Sezione	
2600 W, 3500 W	1,5 mm ² x 3	1,5 mm ² x 6	All'esterna

DC INVERTER MONO	Cavo collegamento alimentazione	Cavo collegamento interna-esterna	Alimentazione principale
	Sezione	Sezione	
2600 W	1,5 mm ² x 3	1,5 mm ² x 4	All'interna
3500 W ~ 7000 W	2,5 mm ² x 3	2,5 mm ² x 4	All'interna

ON/OFF MONO: 2600 W, 3500 W, 5300 W

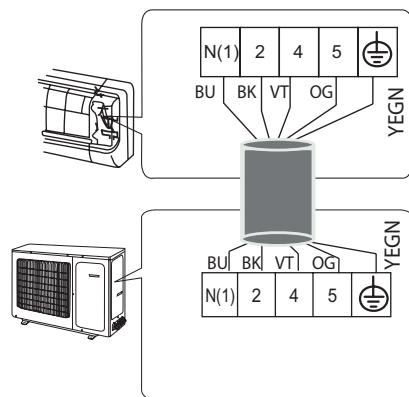

ON/OFF DUAL: (2 X 2600 W), (2600 W + 3500 W), (2 X 3500 W)

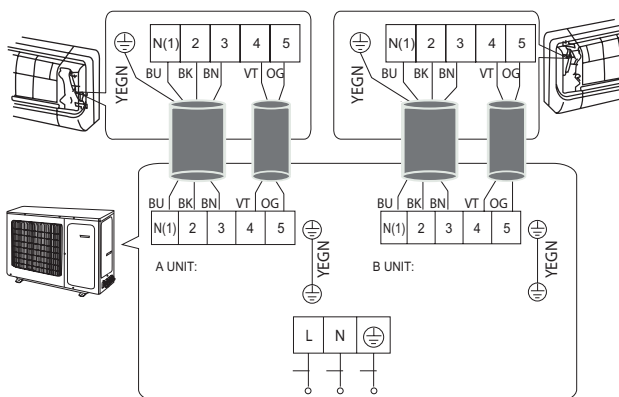

ON/OFF MONO: 7000 W

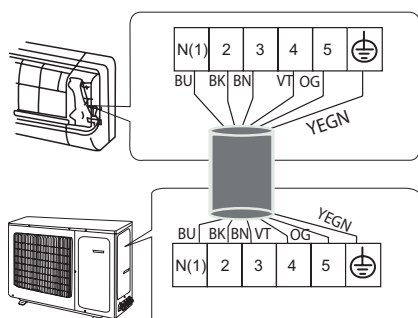

DC INVERTER MONO: 2600 W, 3500 W, 5300 W, 7000 W

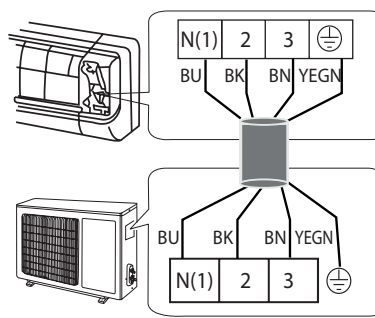

8. INSTALLAZIONE

Installazione delle tubazioni per il refrigerante

1. Cartellatura

La causa principale di perdite di refrigerante è dovuta ad un difetto nella cartellatura. Effettuare le cartelle in modo corretto rispettando le seguenti indicazioni:

A: Tagliare i tubi ed il cavo.

1. Utilizzare tubi con misure adeguate all'unità installata.
2. Misurare la distanza fra l'unità interna ed esterna.
3. Tagliare i tubi ad una lunghezza leggermente maggiore della distanza misurata.
4. Tagliare il cavo 1.5 m più lungo della lunghezza del tubo.

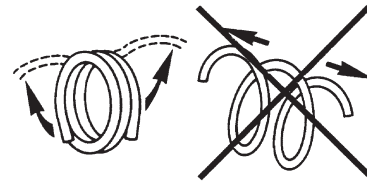

B: Rimozione della bava

1. Rimuovere completamente tutte le bave dalla sezione trasversale del tubo.
2. La lavorazione deve essere eseguita con l'estremità da lavorare verso il basso in modo che le bave non cadano dentro al tubo.

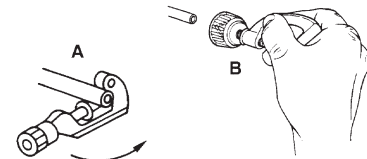

C: Collocazione del dado

Rimuovere i dadi fissati sull'unità interna ed esterna, infilarli sul tubo ed eseguire la cartellatura e la rimozione delle bave come precedentemente indicato. (Non è possibile fissarli dopo la cartellatura).

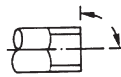

D: Cartellatura

Fissare saldamente il tubo di rame con un dado della dimensione indicata nella tabella.

Diam. E (mm)	A(mm)	
	Max.	Min
Φ6,35	1,3	0,7
Φ9,52	1,6	1
Φ12,7	1,8	1
Φ16	2	1

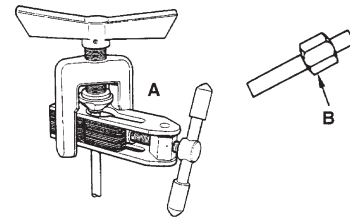

Fissaggio del collegamento

- Allineare i tubi. Stringere sufficientemente il dado e stringerlo con due chiavi come indicato in figura.

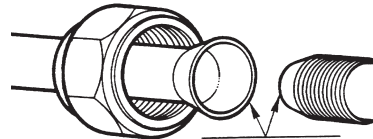

PRECAUZIONI

- Una coppia di torsione eccessiva può rompere il dado.

Diam. Est. (mm)	Coppia di torsione (N.m)
Φ 6	15 ~ 20
Φ 9,52	31 ~ 35
Φ 12	50 ~ 55
Φ 16	60 ~ 65
Φ 19	70 ~ 75

Eliminazione dell'aria

L'aria e l'umidità nel sistema refrigerante possono causare effetti indesiderati come indicato qui sotto:

- Aumento della pressione nel sistema.
- Aumento della corrente assorbita.
- Diminuzione dell'efficienza del refrigerante.
- L'umidità nel circuito refrigerante può congelare ed ostruire la tubazione capillare.
- L'acqua può corrodere le parti del sistema di refrigerazione.

Di conseguenza il gruppo interno e i tubi posti tra gruppo interno ed esterno devono essere collaudati per perdite e spurgati per rimuovere elementi non condensanti e umidità dal sistema.

Eliminazione dell'aria con la pompa del vuoto

- Preparazione:

Verificare che ciascun tubo (sia i tubi laterali del gas che del liquido) tra gruppo interno e gruppo esterno siano stati collegati nel modo corretto e che tutti i cablaggi necessari al collaudo siano stati effettuati. Rimuovere i cappucci delle valvole di servizio sia dai lati gas che liquido sul gruppo esterno. Prendere nota del fatto che a questo punto entrambi le valvole del gas e del liquido rimangono chiuse.

- Lunghezza del tubo e relativa quantità di refrigerante, per una corretta carica verifica re il valore di surriscaldamento. I valori della tabella sono indicativi.
- Quando si cambia posto all'unità, realizzare lo spurgo con la pompa del vuoto. Assicurarsi che il refrigerante all'interno del condizionatore sia sempre stato liquido.

Evacuazione

Collegare l'estremità del tubo flessibile di carica alla pompa del vuoto per evacuare le tubature dell'unità interna. Verificare che la manopola "LO" della valvola del manometro sia aperta. Poi far funzionare la pompa del vuoto. Il tempo di funzionamento varia a seconda della lunghezza dei tubi e della capacità della pompa. Quando viene raggiunto il vuoto desiderato, chiudere la manopola "LO" della valvola del manometro e fermare la pompa del vuoto.

In conclusione, usando una chiave per valvole di servizio, ruotare lo stelo della valvola del lato del liquido in senso antiorario per aprirla completamente. Ruotare lo stelo della valvola del lato gas in senso antiorario per aprirla completamente.

Allentare il tubo flessibile di carica collegato alla presa di servizio del lato gas per scaricare la pressione, poi rimuovere il tubo. Rimettere il dado di copertura della valvola gas e della presa di servizio e stringere bene con una chiave regolabile. Questa procedura è molto importante per evitare perdite dall'impianto. Rimettere i cappucci delle valvole di servizio sia dal lato gas che da quello liquido e stringere bene. Questo completa la procedura di spurgo dell'aria con la pompa del vuoto, assicurarsi quindi che tutti i tubi siano collegati in maniera corretta e che le valvole di servizio dei lati gas e liquido siano completamente aperte.

Svuotamento

Questa procedura viene effettuata quando il gruppo deve essere spostato o viene effettuata l'assistenza al circuito refrigerante.

Svuotamento significa raccogliere tutto il refrigerante nel gruppo esterno senza che si verifichino perdite.

Attenzione

Assicurarsi di eseguire la procedura di svuotamento con il gruppo in modalità Freddo.

Procedura di recupero

- Collegare un manometro di bassa pressione con un tubo alla presa di servizio della valvola gas.
- Aprire a metà la valvola gas e svuotare l'aria dalla tubazione del manometro usando il gas refrigerante.
- Chiudere completamente la valvola liquido.
- Accendere la macchina in modalità raffreddamento.
- Quando la pressione del manometro si porta tra 1 e 0,5 kg/cm² G (tra 14,2 e 7,1 P.S.G.I.) chiudere completamente la valvola gas e spegnere velocemente il climatizzatore. Si è così effettuato il recupero completo del refrigerante dell'unità esterna.

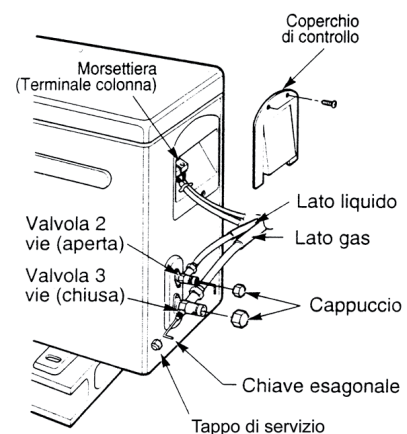
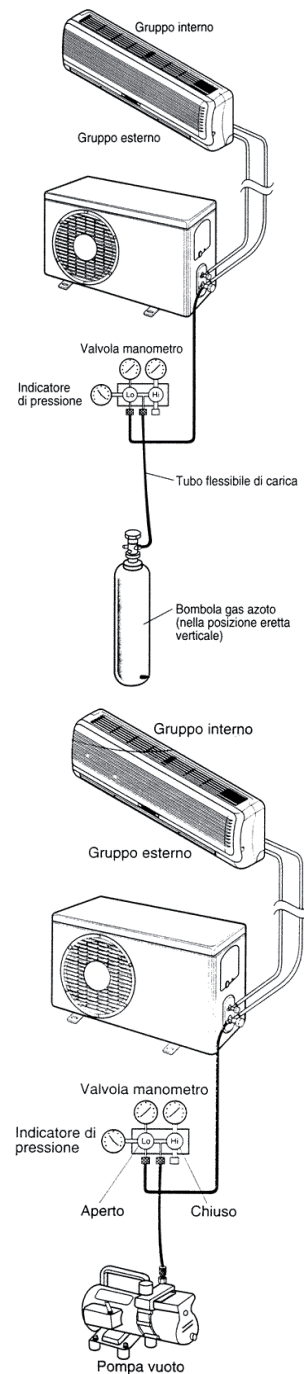

ENGLISH





















INDEX

1. Important informations	22
2. Components	23
3. Display	23
4. Remote controller	24
5. Maintenance	28
6. Operations and performances	29
7. Problems and causes	30
8. Installation	31

1. IMPORTANT INFORMATIONS

NORM:

RISK:

Do not perform operations that involve opening the appliance.	Electrocution from live components. Personal injury from burns due to overheated components or wounds caused by sharp edges or protrusions.	
Do not perform operations that involve removing the appliance from its place of installation.	Electrocution from live components. Personal injury from burns due to cooling gases leaking from disconnected piping.	
Do not start or stop the appliance by simply plugging it into or out of the electricity mains.	Electrocution from a damaged cable or plug or socket.	
Do not damage the power supply cable.	Electrocution from live unsheathed wires.	
Do not leave anything on top of the appliance.	Personal injury from an object falling off the appliance following vibrations.	
Do not climb onto the appliance.	Personal injury due to the appliance falling.	
Do not climb onto chairs, stools, ladders or unstable supports to clean the appliance.	Personal injury from falling from a height or from cuts (step ladders shutting accidentally).	
Do not attempt to clean the appliance without first turning it off and unplugging it or switching the dedicated switch off.	Electrocution from live components.	
Do not allow children or inexperienced people to use the appliance.	Damage to the appliance due to improper use.	
Do not direct the air flow towards gas hobs or gas stoves.	Explosions, fires or intoxication from the discharge of gas leaking from the burner nozzle once the air flow has put the flame out.	
Do not place your fingers in the air outlets or in the air inlet grilles.	Electrocution from live components. Personal injury from cuts.	
Do not drink the condensation water.	Personal injury from poisoning.	
Should the smell of burning be detected or smoke exit the appliance, disconnect it from the electricity supply, open all windows and call in the technician.	Personal injury from burns or smoke inhalation.	
Do not perform operations that involve removing the appliance from its place of installation.	Flooding due to water leaking from disconnected piping.	
Do not leave anything on top of the appliance.	Damage to the appliance or any objects underneath it due to the appliance falling off from its place of installation.	
Do not use any insecticides, solvents or aggressive detergents to clean the appliance.	Damage to the plastic and painted parts.	
Do not use the appliance for any use other than normal domestic use.	Damage to the appliance due to operation overload. Damage to objects treated inappropriately.	
Do not allow children or inexperienced people to use the appliance.	Damage to the appliance due to improper use.	
Do not direct the air flow towards valuable articles, plants or animals.	Damage or perishing due to excessive cold/heat, humidity, ventilation.	
Do not use the air conditioning unit for extended periods of time in conditions of more than 80% humidity.	Damage to objects due to excessive dripping of condensation from the appliance.	

2. COMPONENTS

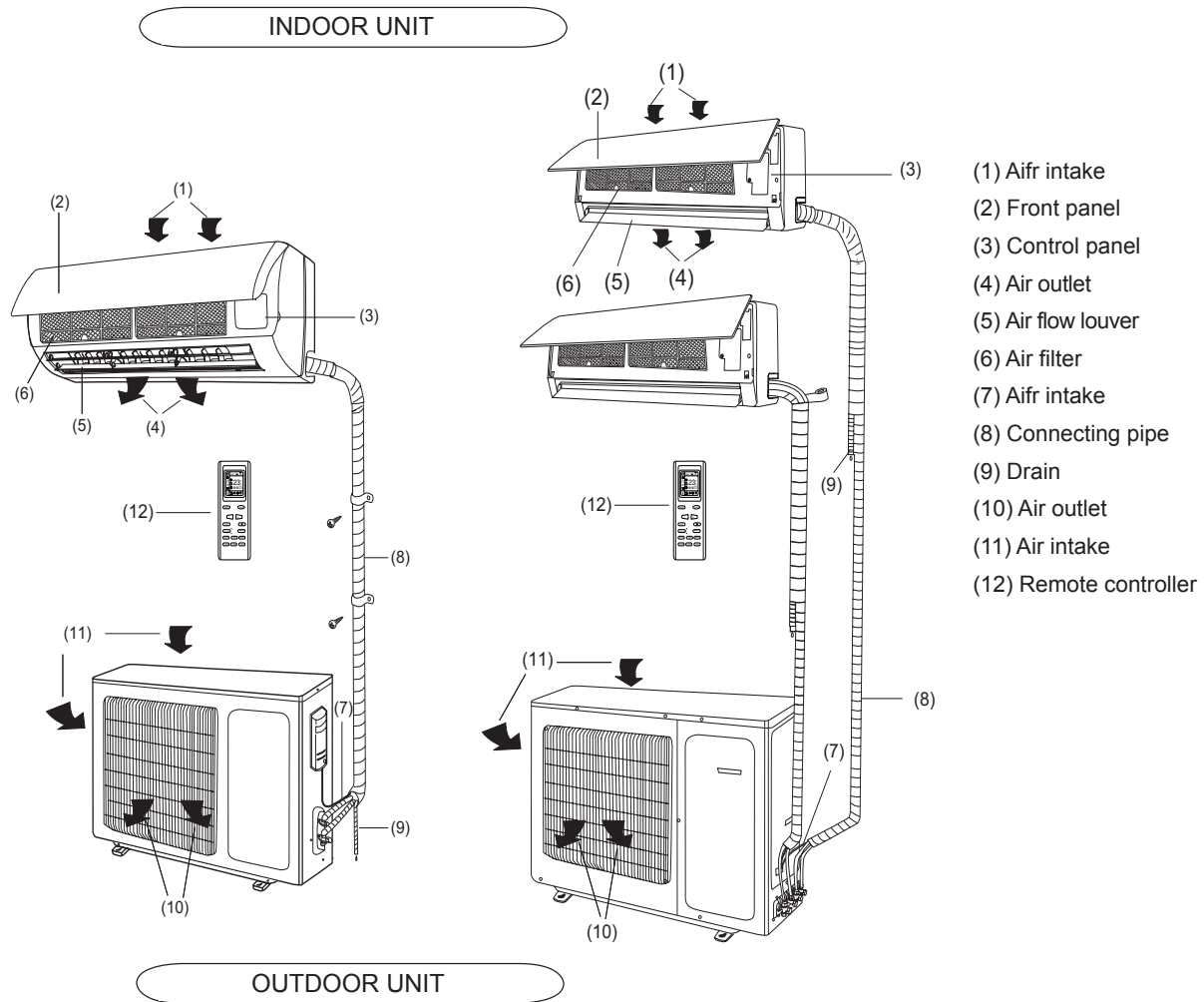

3. DISPLAY

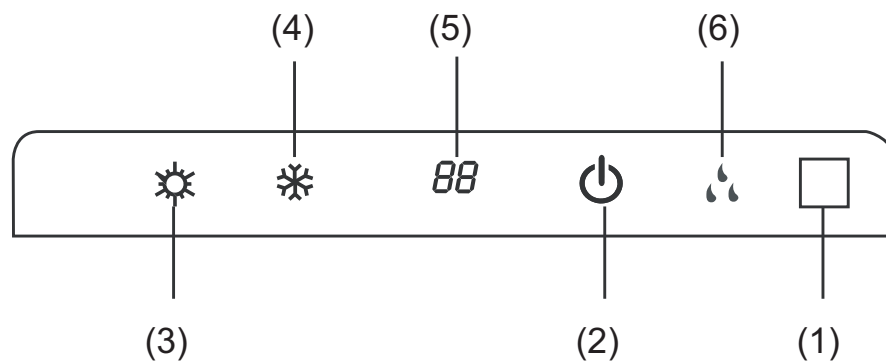

(1) LED signal receiver

(2) Operation indicator

This indicator flashes after power is on and illuminates when the unit is in operation.

(3) Heating indicator

This indicator illuminates during the operation in heating mode.

(4) Cooling indicator

This indicator illuminates during the operation in cooling mode.

(5) Setting temperature indicator



It displays the setting temperature during the operation of the air conditioner.

(6) Dehumidification indicator

It illuminates during the operation in dehumidification mode.

4. REMOTE CONTROLLER

DESCRIPTION OF FUNCTIONS OF REMOTE CONTROLLER KEYS

- 1) **ON/OFF** key to turn the air conditioner on and off.
- 2) **TEMPERATURE** keys to adjust ambient temperature and the timer: "+" increasing, "-" decreasing.
- 3) **FAN** key to set the fan speed by the choosing Automatic - low - mid - high: 
- 4) The **CLOCK** key is used to set the current time
- 5) **BLOW** button: active only in COLD and DEHUMIDIFICATION modes.
- 6) **TURBO** button to enable/disable the rapid cooling mode.
- 7) **SLEEP** overnight button to set/cancel the Sleep mode regardless of the operating mode of the conditioner.
- 8) **TEMP** button: press to show the set point temperature on the unit's display.
- 9) **LIGHT** button: activates or deactivates the unit's display.
- 10) **TIMER** selection button.
- 11)  button to enable/disable the air louver automatic mode.
- 12) **MODE** button to select the operating mode: AUTO - COOL- DRY - FAN - HEAT:

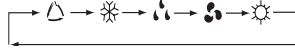

AUTO: the conditioner automatically sets the suitable operating mode (HEAT, DRY, FAN, COOL) depending on room temperature.

COOL: the unit begins to operate if the set temperature is lower than that of the room.

DRY: for Dehumidify

FAN: the unit get the air automatically circulating in the room.

HEAT: the unit begins to operate if the set temperature is higher than that of the room.

Name and functions of the display indicators.

- 1) **AUTO** mode indicator.
- 2) **COOL** mode indicator.
- 3) **BLOW** mode indicator.
- 4) **DRY** mode indicator.
- 5) **TURBO** mode indicator.
- 6) **FAN** mode indicator.
- 7) **HEAT** mode indicator.
- 8) **CLOCK** indicator.
- 9) **SLEEP** mode indicator.
- 10) **TEMP** indicator.
- 11) Air deflector indicator.
- 12) **LIGHT** indicator.
- 13) **LOCK** indicator.
- 14) **TIMER ON-OFF** mode indicator.
- 15) Temperature display indicator.
- 16) Signal sent confirmation LED.
- 17) Fan Speed indicator: Auto - Low - Mid - High.

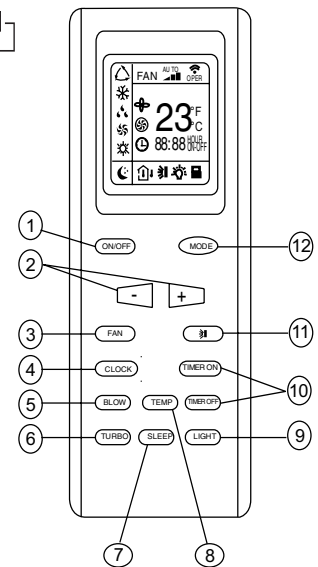

DISPLAY

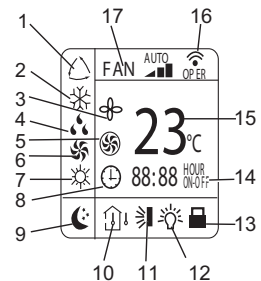

4. REMOTE CONTROLLER

How to insert the batteries

Use two new alkaline type batteries with AAA 1,5V.

- (1) Slide down the cover of the battery compartment. Remove the used batteries and insert new ones correctly.
- (2) Reattach the cover by sliding it back into its position.

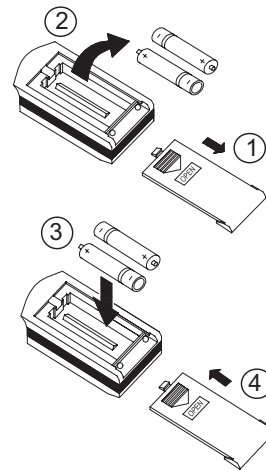

NOTE

- Do not use old batteries or different type batteries. Such a use may cause remote control wrong functioning.
- If you do not use the remote control more than two weeks, remove the batteries. Damages may be caused by possible leakages.
- Replace batteries when no "beep" is received from the indoor unit or if the transmission indicator on the remote controller fails to light.

Notes for Using the Remote Controller

Put the remote controller on the frame. Fix the frame on the wall or pillar with attached screw (to ensure the normal signal transmission).

How to use

Keep the remote controller where its signals can reach the receiver of the indoor unit. A distance of 7m is allowed.

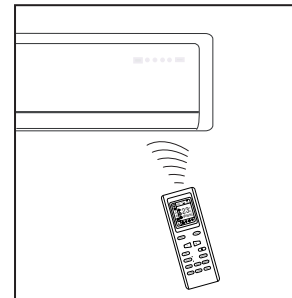

Operating modes

(1) Selecting mode

Each TIME **MODE** button is pressed, the operation mode is changed in sequence:

AUTO (△) → COOL (❄️) → DRY (☁️) → FAN (🌀) → HEAT (🔥)



(2) Fan mode

Each time the **FAN** button is pressed, the fan speed is changed in sequence:

Auto → Low (└) → Medium (└┐) → High (└┐┐)



At "FAN ONLY" mode, only "High", "Medium", and "Low" are available. At "DRY" mode, Fan speed is set at "Low" automatically, "FAN" button is ineffective in this case.

(3) Setting temperature

- Press the button "+" once to raise the setting temperature by 1°C.
- Press the button "-" once to decrease the setting temperature by 1°C.

(4) Turning on

Press the ON/OFF button, when the appliance receives the signal, the OPERATION indicator of the indoor unit lights up.

Notes:

- Changing modes during operation, sometimes the unit does not response at once. Wait 3 minutes.
- During heating operation, air flow is not discharged at the beginning. After 2 or 5 minutes, the air flow will be discharged until temperature of indoor heat exchanger rises.
- Wait 3 minutes before restarting the appliance.

Range of available set temperature	
HEATING, COOLING	16°C - 30°C
DRY	Unable to set
FAN ONLY	Unable to set

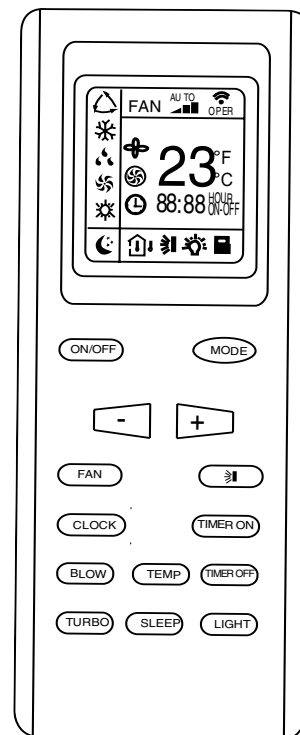

4. REMOTE CONTROLLER

Air flow direction control

Vertical air flow automatically adjusted to a certain angle in accordance with the operation mode after turning on the unit.

Note : The direction of air flow can be also adjusted by pressing the "↕" button of the remote controller.

Operation mode	Direction of airflow
COOLING, DRY	Horizontal
* HEATING, FAN ONLY	Downward

* Vertical air flow control (with the remote controller)

Using remote controller to set various angles of flow or specific angle as you like.

Swing air flow

When the appliance is powered on, the baffle will set at a preset angle.

Press the "↕" key to regulate the flow of air issued by the interior unit.

Press the key once and the baffle will continue to move, mixing the ambient air.

Press the "↕" key a second time and the baffle will lock.

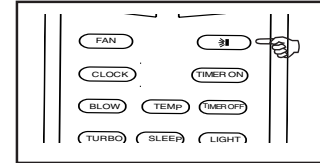

Desired direction air flow

Pressing the "↕" button again when the louvers swing to a suitable angle as desired.

* Horizontal air flow control (with hands)

Turning the control rods of the horizontal adjustment louvers to change horizontal air flow as shown.

Note:

The shape of the unit may look different from that of the air conditioner you have selected.

- Do not turn the vertical adjustment louvers manually, otherwise malfunction may occur. If that happens, turn off the unit first and cut off the power supply, then restore power supply again.

- It is better not to let the vertical adjustment louver tilt downward for a long time at COOLING or DRY mode to prevent condensed water from dripping.

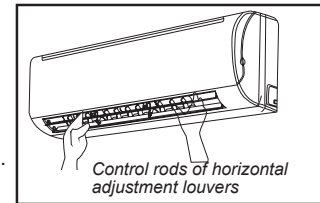

AUTO MODE OPERATION

During the **AUTO** mode, the unit selects automatically HEATING, DRYING, FAN, COOLING as function of the room temperature

Starting **AUTO** mode:

At first turn on the air conditioner and then select the **AUTO** operation by mean of the **MODE** key.

The automatic operating mode selection and temperature are determined by the indoor temperature, according the following table:

Indoor temperature	Operating mode	Temp. impostata
Less than 21°C	Heating	18°C
21°C ~ 24°C	Fan only	/
More than 26°C	Cooling	25°C

Note:

- In feel mode no temperature will be displayed.

- It may happen that no air is expelled from the indoor unit while it is in operation.

- The unit will not always start operating immediately after the mode has been changed.

Your feeling	Button	Adjusting procedure
Uncomfortable because of unsuitable air flow volume.	FAN	Indoor fan speed alternates among High, Medium and Low each time this button is pressed.
Uncomfortable because of unsuitable flow direction.	SWING	Press it once, the vertical adjustment louver swings to change vertical airflow direction. Press it again, swings stops. For horizontal airflow direction, please refer to the previous page for details.

OPERATING MODE SELECTION

By pressing the "**MODE**" key it is possible to select the desired operating mode, as follows: **AUTO - COOL- DRY - FAN - HEAT**.

1) **AUTO Mode**: this mode could be set by pressing the "**MODE**" key until the its indicator (1) appears on the display. The appliance automatically sets the suitable operating mode (**HEAT, DRY, FAN, COOL**) depending on room temperature.

2) **COOL Mode**: this mode could be set by pressing the "**MODE**" key until its indicator (2) appears on the display. The unit starts to operate if the set temperature is lower than that of the room.

3) **DRY Mode**: this mode could be set by pressing the "**MODE**" key until its own indicator (3) appears on the display. The unit will start to operate in the cooling mode decreasing quickly the room temperature till reaching the set temperature.

Condensation may form on the delivery port if the "**DRY**" function is used for a long period of time.

4) **FAN Mode**: this mode is set by pressing the "**MODE**" key until its own indicator (4) appears on the display and the unit get the air automatically circulating in the room.

5) **HEAT Mode**: this mode is set by pressing the "**MODE**" key until its own indicator (5) appears on the display. The unit stars to operate if the set temperature is higher than that of the room.

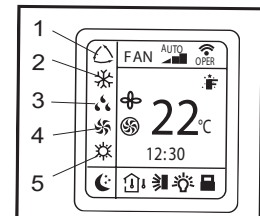
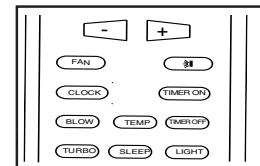

4. REMOTE CONTROLLER

CLOCK SETTING

To adjust the real time press **CLOCK** button, then use "+" and "-" buttons to get the correct time.

- Press the key "+" / "-" once to increase/decrease the time setting by 1 minute.
- Press the key "+" / "-" for 1.5 seconds to increase/decrease the time setting by 10 minutes.
- Press **CLOCK** button again the real time is set.

TIMER MODE SETTING

Push the buttons **TIMER ON/OFF** to set the timer programming as wished in order to switch on an off the air conditioner at the desired time.

- How to set **TIMER ON**

TIMER ON button can be used to set the timer programming as wished in order to switch on the appliance at your desired time.

1) Press **TIMER ON** button, "ON" flashes on the LCD, then you can press the "+" or "-" buttons to select your desired time for appliance on.

- Press the "+" / "-" button once to increase or decrease the time setting by 1 minute.
- Press the key "+" / "-" for 1.5 seconds to increase/decrease the time setting by 10 minutes.

Note: If you don't set the time in 10 seconds after you press **TIMER ON** button, the remote controller will exit the **TIMER ON** mode automatically.

2) When your desired time displayed on LCD, press the **TIMER ON** button and confirm it, a beep can be heard and then the **TIMER** indicator "ON" the indoor unit stops flashing.

3) After the set timer displayed, the clock will be displayed on the LCD of the remote controller instead of set timer.

How to cancel **TIMER ON**

Press the **TIMER ON** button again, a "beep" can be heard and the indicator disappears, the **TIMER ON** mode has been canceled.

Note: It is similar to set **TIMER OFF, you can make the appliance switch off automatically at your desired time.**

CAUTIONS

When you select the timer operation the remote control automatically transmits the timer signal to the indoor unit at the specified time.

Therefore keep the remote control in a location from which it can transmit the signal to the indoor unit properly. The effective operation time set by the remote control is limited in 24 hours. The timer function (ON/OFF) which is the closest to the actual time will be activated first.

The timer will not work if ON and OFF timer are set at the same time.

SLEEP mode

SLEEP mode can be set in **COOLING** or **HEATING** operation mode. This function gives you a more comfortable environment for sleep.

In **SLEEP** mode,

- Fan speed is automatically set at low speed.
- Press the "SLEEP" button to set the unit to the sleep mode. The **SLEEP** indicator will light up on the display. The temperature increases/decrease in cooling/heating mode operation by 1°C at set intervals. After reaching 2°C the unit maintains this temperature through to the eighth hour (8 hours) of operation in the "SLEEP" mode and then switches off automatically.

TURBO mode:

- **TURBO** mode is used to start or stop fast cooling and heating at high fan speed.
- In Turbo mode, you can set airflow direction or timer. If you want to exit from **TURBO** mode, press any - **TURBO**, **MODE**, **FAN** or **ON/OFF** button, the display will return to the original mode.

BLOW mode:

When the unit is switched off after cooling or dehumidifying operation, the fan will start to ventilate the coil for 10 minutes in order to prevent any residual condensation from forming mould and bad smells.

LOCK mode:

Press the "+" and "-" buttons at the same time to block the last setting operation by the remote controller. All the buttons disabled, including the **ON/OFF** button. Press the "+" and "-" buttons again to enable the buttons functions.

°C / °F mode: press the "**MODE**" and "-" buttons at the same time with the unit off to choose the display of temperature in °C and °F.

EMERGENCY BUTTON

It allows turning the unit on/off when the remote controller is missed or broken. Operating mode and the preset temperature are automatically adjusted depending on the room temperature at switch-on.

AUTO-RESTART FUNCTION

The unit is set to switch on automatically in the case of power failure.

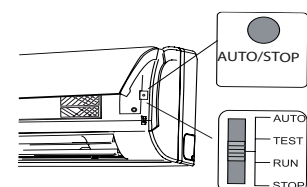
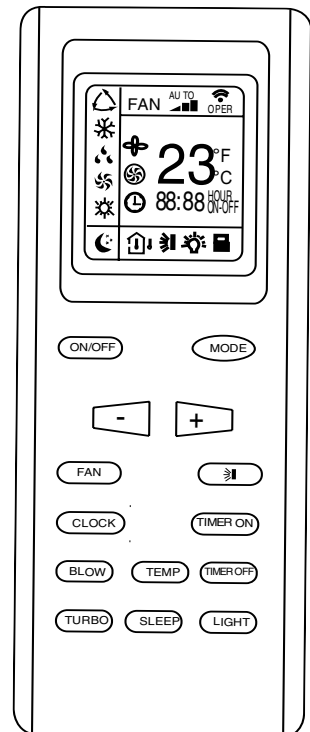
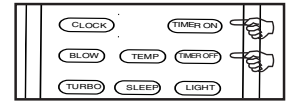
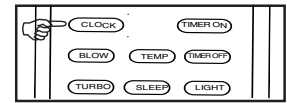



⚠ WARNING

It is necessary to stop the air conditioner and disconnect the power supply before cleaning.

Cleaning the indoor unit and remote controller

⚠ CAUTIONS

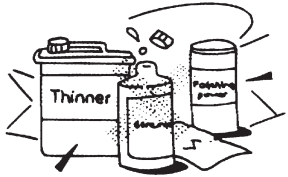

- Use a dry cloth to wipe the indoor unit and remote controller.
- A cloth dampened with cold water may be used on the indoor unit if it is very dirty.
- The front panel of the indoor unit can be removed and cleaned with water. Then wipe it with a dry cloth.
- Do not use a chemically treated cloth or duster to clean the unit.
- Do not use benzene, thinner, polishing powder, or similar solvents for cleaning. These may cause the plastic surface to crack or deform.

Cleaning the air filter

A clogged air filter reduces the cooling efficiency of this unit. Please clean the filter once every 2 weeks.

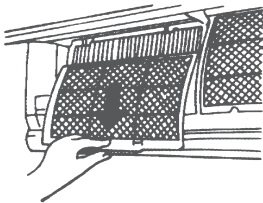
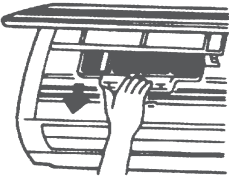
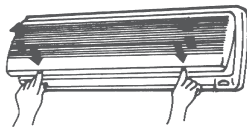

1. Lift the indoor unit panel up to an angle until it stops with a clicking sound.
2. Take hold of the handle of the air filter and lift it up slightly to take it out from the filter holder, then pull it downwards.
3. Remove the AIR FILTER from the indoor unit.
 - Clean the AIR FILTER once two weeks.
 - Clean the AIR FILTER with a vacuum cleaner or water, then dry it up cool place.
4. Remove the Electrostatic Filter from its support frame as shown in the Figure on the left (Not applicable to the units without electrostatic filter).
 - Do not touch this Electrostatic Filter within 10 minutes after opening the inlet grille, it may cause an electric shock.
 - Clean the electrostatic filter with mild detergent or water and dry in the sunlight for two hours.
 - Before re-install the Electrostatic Filter, check whether the corona line or support frame is damaged or not.
5. Install the air freshening filter back into position.
6. Insert the upper portion of air filter back into the unit taking care that the left and right edges line up correctly and place filter into position.

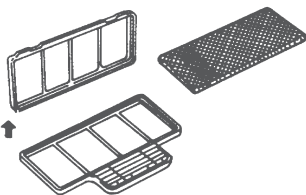

Maintenance

If you plan to idle the unit for a long time, perform the following:

- (1) Operate the fan for about half a day to dry the inside of the unit.
- (2) Stop the air conditioner and disconnect power. Remove the batteries from the remote controller.
- (3) The outdoor unit requires periodic maintenance and cleaning. Do not attempt to do this yourself. Contact your dealer or servicer.

Checks before operation

- Check that the wiring is not broken off or disconnected.
- Check that the air filter is installed.
- Check if the air outlet or inlet is blocked after the air conditioner has not been used for a long time.

⚠ CAUTIONS

- Do not touch the metal parts of the unit when removing the filter. Injuries can occur when handling sharp metal edges.
- Do not use water to clean inside the air conditioner. Exposure to water can destroy the insulation, leading to possible electric shock.
- When cleaning the unit, first make sure that the power and circuit breaker are turned off.

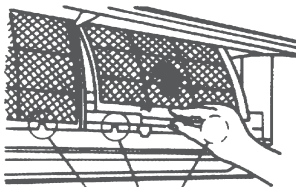
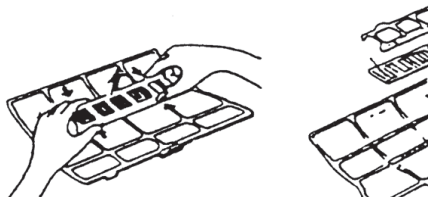

OPERATIONS AND PERFORMANCES

The following events may occur during normal operation.

1. Protection of the air conditioner.

Compressor protection

- The compressor can't restart for 3 minutes after it stops.

Anti-cold air (Cooling and heating models only)

- The unit is designed not to blow cold air on HEAT mode, when the indoor heat exchanger is in one of the following three situations and the set temperature has not been reached.

A) When heating has just starting.

B) Defrosting.

C) Low temperature heating.

- The indoor or outdoor fan stop running when defrosting (Cooling and heating models only). Defrosting (Cooling and heating models only)

- Frost may be generated on the outdoor unit during heat cycle when outdoor temperature is low and humidity is high resulting in lower heating efficiency of the air conditioner.

- During this condition air conditioner will stop heating operation and start defrosting automatically.

- The time to defrost may vary from 4 to 10 minutes according to the outdoor temperature and the amount of frost buildup on the outdoor unit.

2. A white mist coming out from the indoor unit

- A white mist may generate due to a large temperature difference between air inlet and air outlet on COOL mode in an indoor environment that has a high relative humidity.

- A white mist may generate due to moisture generated from defrosting process when the air conditioner restarts in HEAT mode operation after defrosting.

3. Low noise of the air conditioner

- You may hear a low hissing sound when the compressor is running or has just stopped running. This sound is the sound of the refrigerant flowing or coming to a stop.

- You can also hear a low "squeak" sound when the compressor is running or has just stopped running. This is caused by heat expansion and cold contraction of the plastic parts in the unit when the temperature is changing.

- A noise may be heard due to louver restoring to its original position when power is first turned on.

4. Dust is blown out from the indoor unit.

This is a normal condition when the air conditioner has not been used for a long time or during first use of the unit.

5. A peculiar smell comes out from the indoor unit.

This is caused by the indoor unit giving off smells permeated from building material, from furniture, or smoke.

6. The air conditioner turns to FAN only mode from COOL or HEAT (For cooling and heating models only) mode.

When indoor temperature reaches the temperature setting on air conditioner, the compressor will stop automatically, and the air conditioner turns to FAN only mode. The compressor will start again when the indoor temperature rises on COOL mode or falls on HEAT mode (For cooling and heating models only) to the set point.

7. Dripping water may generate on the surface of the indoor unit when cooling in a high relatively humidity (relative humidity higher than 80%). Adjust the horizontal louver to the maximum air outlet position and select HIGH fan speed.

8. Heating mode (For cooling and heating models only)

The air conditioner draws in heat from the outdoor unit and releases it via the indoor unit during heating operation. When the outdoor temperature falls, heat drawn in by the air conditioner decreases accordingly. At the same time, heat loading of the air conditioner increases due to larger difference between indoor and outdoor temperature. If a comfortable temperature can't be achieved by the air conditioner, we suggest you use a supplementary heating device.

9. Auto-restart function

Power failure during operation will stop the unit completely.

For the unit without Auto-restart feature, when the power restores, the OPERATION indicator on the indoor unit starts flashing. To restart the operation, push the ON/OFF button on the remote controller. For the unit with Auto-restart feature, when the power restores, the unit restarts automatically with all the previous settings preserved by the memory function.

10. Lightning or a car wireless telephone operating nearby may cause the unit to malfunction.

Disconnect the unit with power and then re-connect the unit with power again. Push the ON/OFF button on the remote controller to restart operation.

7. TROUBLES AND CAUSES

TROUBLES AND CAUSES

Stop the air conditioner immediately if one of the following faults occur. Disconnect the power and contact the nearest customer service center.	
Trouble	OPERATION indicator or other indicators flash rapidly (5 times every second) and this flash cannot be fixed by disconnecting the power, and then connect it again
	Fuse blows frequently or circuit breaker trips frequently
	Other objects or water penetrate the air conditioner
	The remote controller won't work or works abnormally
	Other abnormal situations

Malfunctions	Cause	What should be done?
Unit does not start	Power cut	Wait for power to be restored
	Unit may have become unplugged.	Check that plug is securely in wall receptacle
	Fuse may have blown.	Replace the fuse
	Battery in remote controller may have been exhausted.	Replace the battery
	The time you have set with timer is incorrect.	Wait or cancel timer setting
Unit not cooling or heating (Cooling/heating models only) room very well while air flowing out from the air conditioner	Inappropriate temperature setting	set temperature correctly
	Air filter is blocked	Clean the air filter
	Doors or Windows are open	Close the doors or windows
	Air inlet or outlet of indoor or outdoor unit has been blocked	Clear obstructions away first, then restart the unit
	Compressor 3 minutes protection has been achieved	Wait
If the trouble has not been corrected, please contact a local dealer or the nearest customer service center. Be sure to inform them of the detailed malfunctions and unit model.		

Notes:

- Do not attempt to repair the unit yourself.
- Always consult an authorized service provider.

8. INSTALLATION

Indoor unit

- Do not expose the indoor unit to heat or steam.
 - Select a place where there are no obstacles in front or around the unit.
 - Make sure that condensation drainage can be conveniently routed away.
 - Do not install near a doorway.
 - Ensure that the space on the left and right of the unit is more than 12cm.
 - Use a stud finder to locate studs to prevent unnecessary damage to the wall.
 - A minimum pipe run of 3 metres is required to minimise vibration & excessive noise.
 - The indoor unit should be installed on the wall at a height of 2.3 metres or more from the floor.
 - The indoor unit should be installed allowing a minimum clearance of 15cm from the ceiling.
- Any variations in pipe length will/may require adjustment to refrigerant charge.

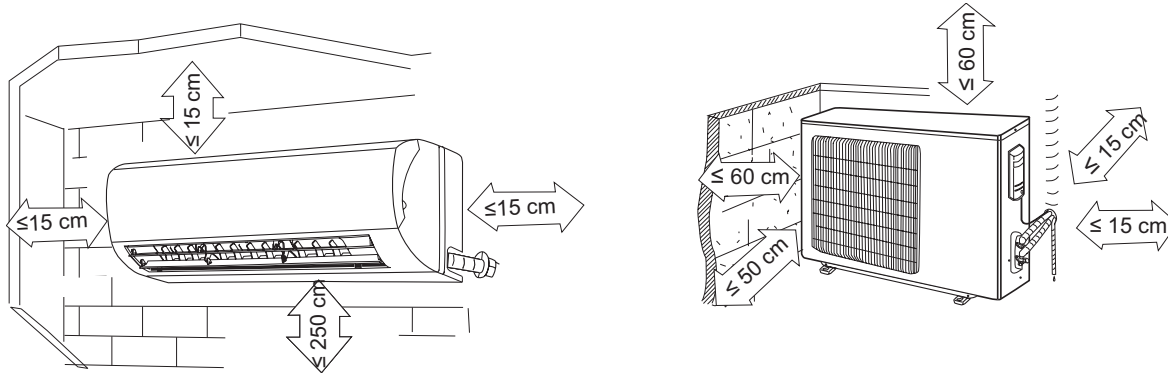

Outdoor unit

If an awning is built over the outdoor unit to prevent direct sunlight or rain exposure, make sure that heat radiation from the condenser is not restricted.

- Ensure that the clearance around the back of the unit is more than 30cm and left side is more than 30cm. The front of the unit should have more than 200cm of clearance and the connection side (right side) should have more than 60cm of clearance.
- Do not place animals and plants in the path of the air inlet or outlet.
- Take the air conditioner weight into account and select a place where noise and vibration will not be an issue.
- Select a place so that the warm air and noise from the air conditioner do not disturb neighbours.
- Install the outdoor unit on a rigid base to prevent increasing noise level and vibration.
- Determine the air outlet direction where the discharged air is not blocked.
- In the case that the installation place is exposed to strong wind such as a seaside, make sure the fan operating properly by putting the unit lengthwise along the wall or using a dust or shield plates.
- Specially in windy area, install the unit to prevent the admission of wind.
- If need suspending installation, the installation bracket should accord with technique requirement in the installation bracket diagram. The installation wall should be solid brick, concrete or the same intensity construction, or actions to reinforce, damping supporting should be taken. The connection between bracket and wall, bracket and the air conditioner should be firm, stable and reliable.
- Be sure there is no obstacles which block radiating air.

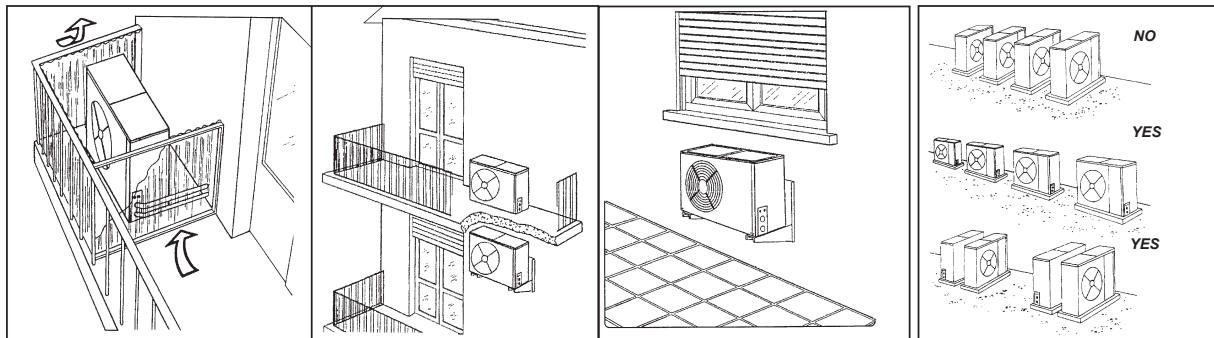

Rooftop installation:

- If the outdoor unit is installed on a roof structure, be sure to level the unit. Ensure the structure and anchoring method are adequate for the unit location.
- Consult local codes regarding rooftop mounting.
- If the outdoor unit is installed on roof structures or external walls, this may result in excessive noise and vibration, and may also be classed as a non serviceable installation.

8. INSTALLATION

Fit the installation Plate

1. Fit the installation plate horizontally on structural parts of the wall with spaces around the installation plate.
2. If the wall is made of brick, concrete or the like, drill eight (8) 5mm diameter holes in the wall. Insert Clip anchor for appropriate mounting screws.
3. Fit the installation plate on the wall with eight (8) type "A" screws. Fit the Installation Plate and drill holes in the wall according to the wall structure and corresponding mounting points on the installation plate. (Dimensions are in "mm" unless otherwise stated).

Drill a hole in the wall

1. Determine hole positions according to the diagram detailed in Fig.5. Drill one (1) hole (65mm) slanting slightly to outdoor side
2. Always use wall hole conduit when drilling metal metal plate or the like.

Connective Pipe and Drainage Installation

1. Run the drain hose sloping downward. Do not install the drain hose as illustrated below.
2. When connecting extension drain hose, insulate the connecting part of extension drain hose with a shield pipe, do not let the drain hose slack.

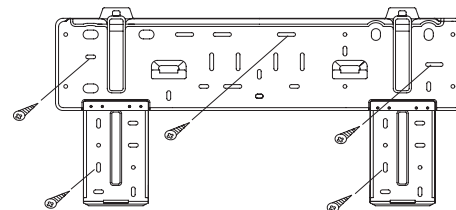

Connective pipe

1. For the left-hand and right-hand piping, remove the pipe cover from the side panel.
 - Explain to clients that the pipe cover must be kept as it may be used when relocate the air conditioner to any other place.
2. For the rear-right-hand and rear-left-hand piping, install the piping as shown. Bend the connective pipe to be laid at 43mm height or less from the wall.
3. Fix the end of the connective pipe. (Refer to Tightening Connection in REFRIGERANT PIPING CONNECTION).

Indoor unit installation

1. Pass the piping through the hole in the wall.
2. Put the upper claw at the back of the indoor unit on the upper hook of the installation plate, move the indoor unit from side to side to see that it is securely hooked.
3. Piping can easily be made by lifting the indoor unit with a cushioning material between the indoor unit and the wall. Get it out after piping.
4. Push the lower part of the indoor unit up on the wall. Then move the indoor unit from side to side, up and down to check if it is hooked securely.

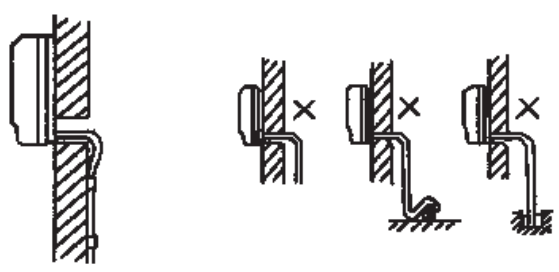

Settlement of outdoor unit

Anchor the outdoor unit with a bolt and nut 10 or 8 tightly and horizontally on a concrete or rigid mount.

Drain joint installation

Fit the seal into the drain elbow, then insert the drain joint into the base pan hole of outdoor unit, rotate 90 to securely assemble them. Connecting the drain joint with an extension drain hose (Locally purchased), in case of the water draining off the outdoor unit during the heating mode.

Piping and wrapping

Bundle the tubing, connecting cable, and drain hose with tape securely.

- Because the condensed water from rear of the indoor unit is gathered in ponding box and is piped out of room. Do not put anything else in the box.

CAUTION

- Connect the indoor unit first, then the outdoor unit.
- Do not allow the piping to let out from the back of the indoor unit.
- Be careful not to let the drain hose slack.
- Heat insulated both of the auxiliary piping.
- Be sure that the drain hose is located at the lowest side of the bundle. Locating at the upper side can cause drain pan to overflow inside the unit.
- Never intercross nor intertwist the power wire with any other wiring.
- Run the drain hose sloped downward to drain out the condensed water smoothly.

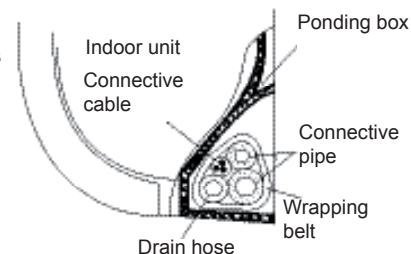

Capacity (W)	Connective pipe length max (m)	Connective pipe length L(m)	Difference in level H (m)	Additional amount of refrigerant to be charge (g/m) , se L(m) > 5 m
2600 W ~ 5300 W	5	15	10	20
7000 W	5	25	10	50

8. INSTALLATION

Wiring connections

Connect the cable to the indoor unit

1. Indoor/Outdoor connection cable should be suitable.
2. Lift the indoor unit panel up and remove the screw, then remove the window cover.
3. Connect cables according to their marks to terminals.
4. Wrap those cables not connected with terminals with insulation tapes, so that they will not touch any electrical components.

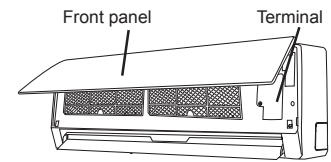

INDOOR UNIT

Connect the cable to the outdoor unit

1. Remove the electric parts cover from the outdoor unit.
2. Connect the connective cables to the terminals as identified with their respective matched numbers on the terminal block of indoor and outdoor units.
3. To prevent the ingress of water, from a loop of the connective cable as illustrated in the installation diagram of indoor and outdoor units.
4. Insulate unused cords (conductors) with PVC-tape. Process them so they do not touch any electrical or metal parts.

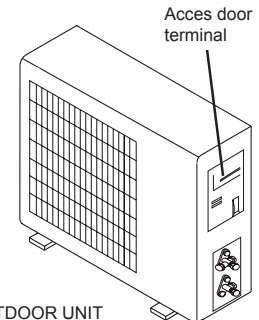

OUTDOOR UNIT

Wires specifications

ON/OFF MONO Capacity (W)	Power connecting cable	Indoor - outdoor connecting cable	Main power supply
	Section	Section	
2600 W, 3500 W	1,5 mm ² x 3	1,5 mm ² x 5	To indoor unit
5300 W	2,5 mm ² x 3	2,5 mm ² x 3 + 1,5 mm ² x 2	To indoor unit
7000 W	2,5 mm ² x 3	2,5mm ² x 3 + 1,5 mm ² x 3	To indoor unit

ON/OFF DUAL Capacity (W)	Power connecting cable	Indoor - outdoor connecting cable	Main power supply
	Section	Section	
2600 W, 3500 W	1,5 mm ² x 3	1,5 mm ² x 6	To outdoor unit

DC INVERTER MONO Capacity (W)	Power connecting cable	Indoor - outdoor connecting cable	Main power supply
	Section	Section	
2600 W	1,5 mm ² x 3	1,5 mm ² x 4	To indoor unit
3500 W ~ 7000 W	2,5 mm ² x 3	2,5 mm ² x 4	To indoor unit

ON/OFF MONO: 2600 W, 3500 W, 5300 W

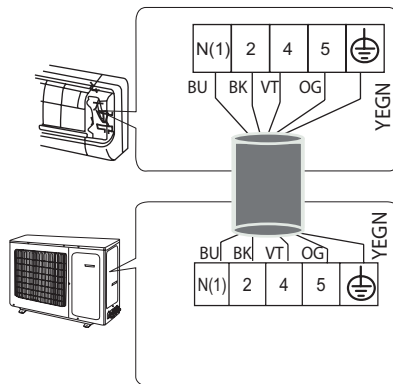

ON/OFF DUAL: (2 X 2600 W), (2600 W + 3500 W), (2 X 3500 W)

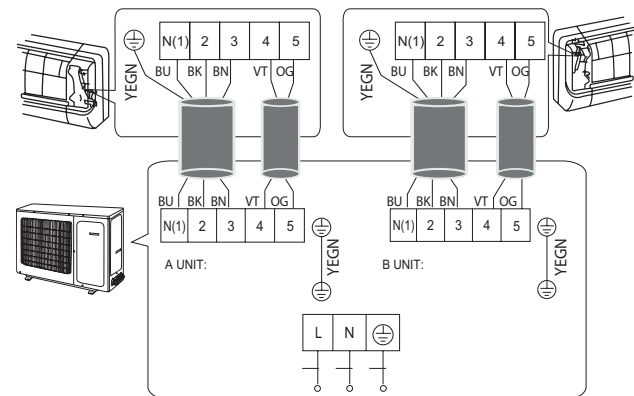

ON/OFF MONO: 7000 W

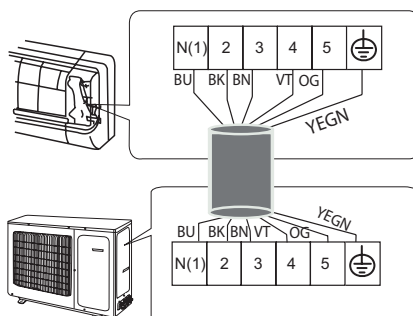

DC INVERTER MONO: 2600 W, 3500 W, 5300 W, 7000 W

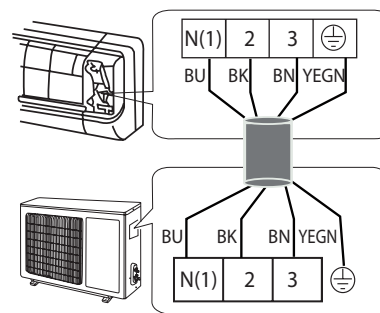

8. INSTALLATION

Refrigerant piping connection

1. Flaring work

Main cause for refrigerant leakage is due to defect in the flaring work. Carry out correct flaring work using the following procedure:

A: Cut the pipes and the cable.

1. Use the piping kit accessory or pipes purchased locally.
2. Measure the distance between the indoor and the outdoor unit.
3. Cut the pipes a little longer than the measured distance.
4. Cut the cable 1.5m longer than the pipe length.

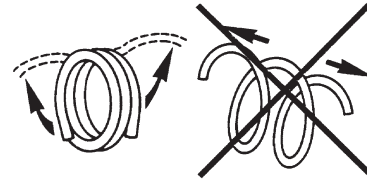

B: Burr removal

1. Completely remove all burrs from the cut cross section of pipe/tube
2. Put the end of the copper tube/pipe in a downward direction as you remove burrs in order to avoid dropping burrs into the tubing.

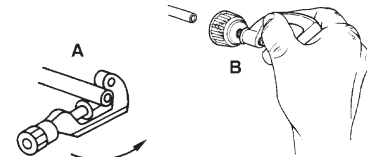

C: Putting nut on

Remove flare nuts attached to indoor and outdoor unit, then put them on pipe/tube having completed burr removal. (Not possible to put them on after flaring work).

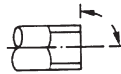

D: Flaring work

Firmly hold copper pipe in a die in the dimension shown in the table below:

Diam. E (mm)	A(mm)	
	Max.	Min
Φ6,35	1,3	0,7
Φ9,35	1,6	1
Φ12,7	1,8	1
Φ16	2	1

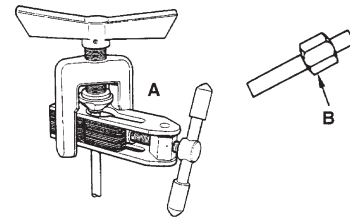

Tightening Connection

- Align the center of the pipes.
- Sufficiently tighten the flare nut with fingers, and then tighten it with a spanner and torque wrench as shown.

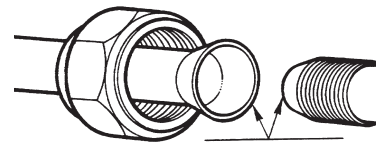

CAUTION

- Excessive torque can break nut depending on installation conditions.

Hex nut diam.	Tightening torque (N.m)
Φ 6	15 ~ 20
Φ 9,52	31 ~ 35
Φ 12	50 ~ 55
Φ 16	60 ~ 65
Φ 19	70 ~ 75

8. INSTALLATION

Air purging

Air and moisture in the refrigerant system have undesirable effects as indicated below:

- Pressure in the system rises.
- Operating current rises.
- Cooling or heating efficiency drops.
- Moisture in the refrigerant circuit may freeze and block capillary tubing.
- Water may lead to corrosion of parts in the refrigeration system.

Therefore, the indoor unit and tubing between the indoor and outdoor unit must be leak tested and evacuated to remove any noncondensables and moisture from the system.

Air purging with vacuum pump

- Preparation
Check that each tube (both liquid and gas side tubes) between the indoor and outdoor units have been properly connected and all wiring for the test run has been completed. Remove the service valve caps from both the gas and the liquid side on the outdoor unit.
Note that both the liquid and the gas side service valves on the outdoor unit are kept closed at this stage.
- Pipe length and refrigerant amount:
- When relocate the unit to another place, perform evacuation using vacuum pump.
Make sure the refrigerant added into the air conditioner is liquid form in any case.

Caution in handling the packed valve

- Open the valve stem until it hits against the stopper. Do not try to open it further.
- Securely tighten the valve stem cap with aspanner or the like.
- Valve stem cap tightening torque (See Tightening torque table in previous page).

When Using the Vacuum Pump

(For method of using a manifold valve, refer to its operation manual.)

1. Completely tighten the flare nuts, A, B, C, D, connect the manifold valve charge hose to a charge port of the low-pressure valve on the gas pipe side.
2. Connect the charge hose connection to the vacuum pump.
3. Fully open the handle Lo of the manifold valve.
4. Operate the vacuum pump to evacuate. After starting evacuation, slightly loose the flare nut of the Lo valve on the gas pipe side and check that the air is entering (Operation noise of the vacuum pump changes and a compound meter indicates 0 instead of minus)
5. After the evacuation is complete, fully close the handle Lo of the manifold valve and stop the operation of the vacuum pump.
Make evacuation for 15 minutes or more and check that the compound meter indicates $-76\text{cmHg}(-1 \times 10^5\text{Pa})$.
6. Turn the stem of the packed valve B about 45° counterclockwise for 6-7 seconds after the gas coming out, then tighten the flare nut again. Make sure the pressure display in the pressure indicator is a little higher than the atmosphere pressure.
7. Remove the charge hose from the Low pressure charge hose.
8. Fully open the packed valve stems B and A.
9. Securely tighten the cap of the packed valve.

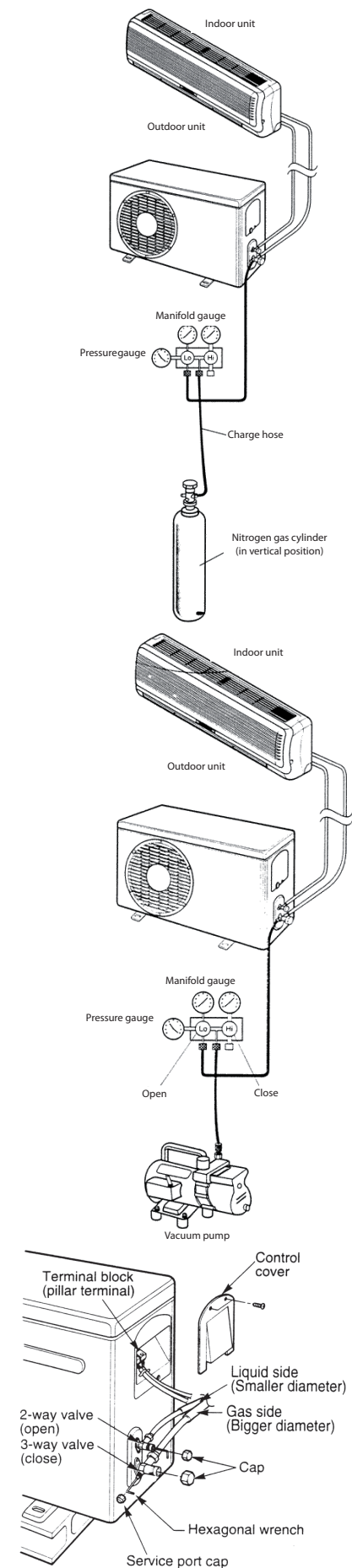

ESPAÑOL





















INDICE

1. Informaciones importantes	38
2. Componentes	39
3. Display	39
4. Mando a distancia	40
5. Mantenimiento	44
6. Operaciones y servicios	45
7. Problemas y sus causas	46
8. Instalaciòn	47

1. INFORMACIONES IMPORTANTES

NORMA :

RIESGOS :

No realice operaciones que impliquen la apertura del aparato	Fulguración por la presencia de componentes bajo tensión. Lesiones personales como quemaduras debido a la presencia de componentes recalentados o heridas producidas por bordes y protuberancias cortantes.	
No realice operaciones que impliquen la remoción del aparato del lugar donde está instalado	Fulguración por la presencia de componentes bajo tensión. Lesiones personales como quemaduras por enfriamiento debido al escape de gas de los tubos desconectados.	
No ponga en funcionamiento o apague el aparato conectándolo o desconectándolo de la alimentación eléctrica	Fulguración por daño del cable, del enchufe, o del toma	
No dañe el cable de alimentación eléctrica	Fulguración por la presencia de cables pelados bajo tensión	
No deje objetos sobre el aparato	Lesiones personales por la caída del objeto como consecuencia de las vibraciones	
No suba sobre el aparato	Lesiones personales por una caída desde el aparato	
No suba a sillas, taburetes, escaleras o soportes inestables para efectuar la limpieza del aparato.	Lesiones personales por la caída desde lo alto o por cortes (escaleras dobles)	
Antes de realizar operaciones de limpieza del aparato, apáguelo y desenchúfelo o desconecte el interruptor correspondiente	Fulguración por la presencia de componentes bajo tensión	
No permita que los niños o personas inexpertas utilicen el aparato	Daño del aparato por uso impropio	
No dirija el flujo de aire hacia encimeras o estufas a gas	Explosiones, incendios o intoxicaciones producidas por escape de gas de los picos de alimentación con llamas apagadas por el flujo de aire	
No introduzca los dedos en las bocas de salida de aire ni en las rejillas de aspiración de aire	Fulguración por la presencia de componentes bajo tensión. Lesiones personales como cortes	
No beba el agua de condensación	Lesiones personales como intoxicación	
En el caso en que se advierta olor a quemado o se vea salir humo del aparato, desconecte el aparato, abra las ventanas y llame al técnico	Lesiones personales provocadas por quemaduras o inhalación de humo	
No realice operaciones que impliquen la remoción del aparato del lugar donde está instalado	Inundaciones por pérdida de agua de los tubos desconectados	
No deje objetos sobre el aparato	Daño del aparato o de los objetos que se encuentren debajo de él, por la caída del aparato como consecuencia de un desenganche de la fijación	
No utilice insecticidas, solventes o detergentes agresivos para la limpieza del aparato	Daño de las partes de material plástico o pintadas	
No utilice el aparato con finalidades diferentes a las de uso doméstico normal	Daño del aparato por sobrecarga de funcionamiento. Daño de los objetos indebidamente tratados.	
No permita que los niños o personas inexpertas utilicen el aparato	Daño del aparato por uso impropio	
No dirija el flujo de aire hacia objetos de valor, plantas o animales	Daño o deterioro por excesivo frío/calor, humedad o ventilación.	
No use el acondicionador por mucho tiempo en condiciones de humedad superior al 80%	Daño de objetos por el goteo debido a una excesiva condensación en el aparato.	

2. COMPONENTES

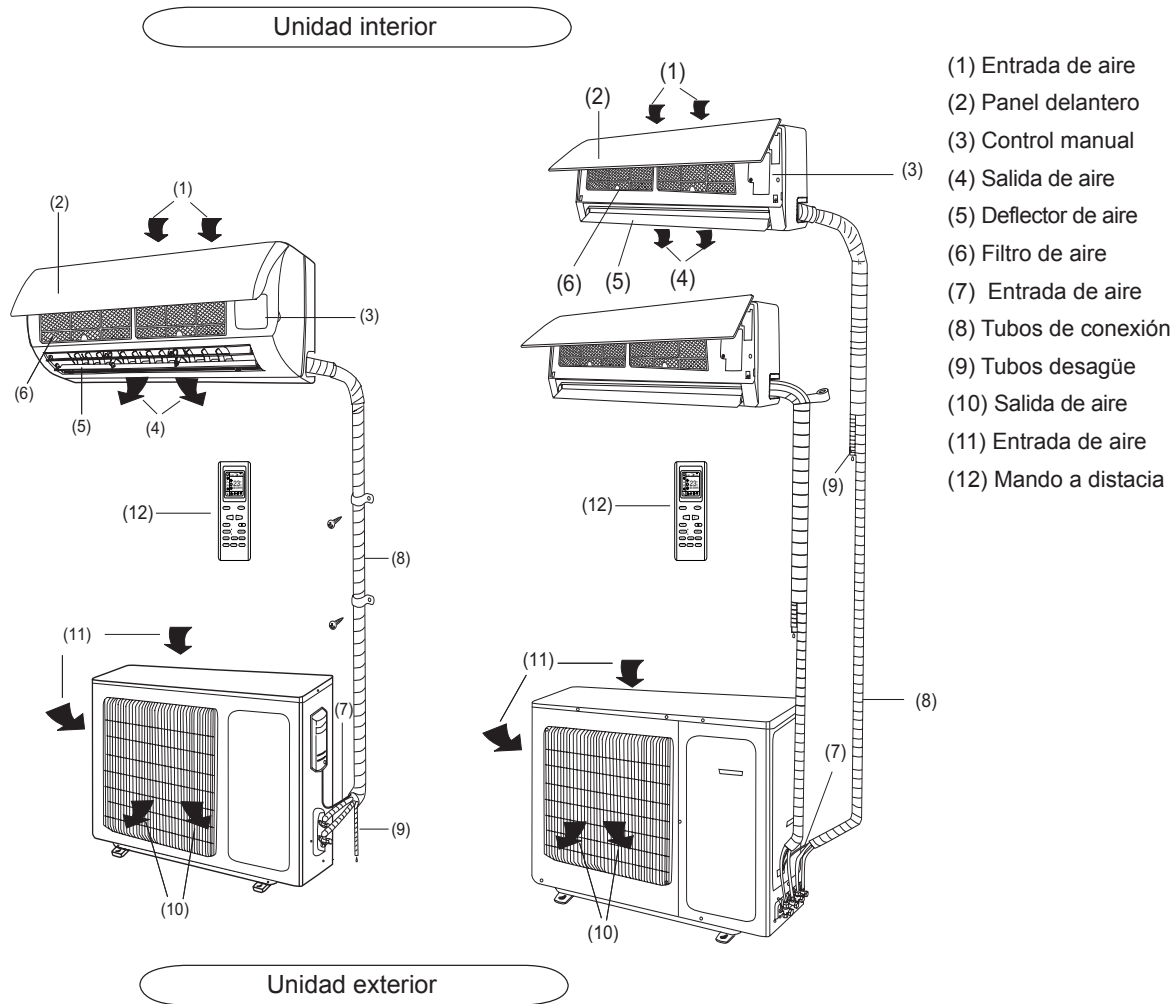

3. DISPLAY

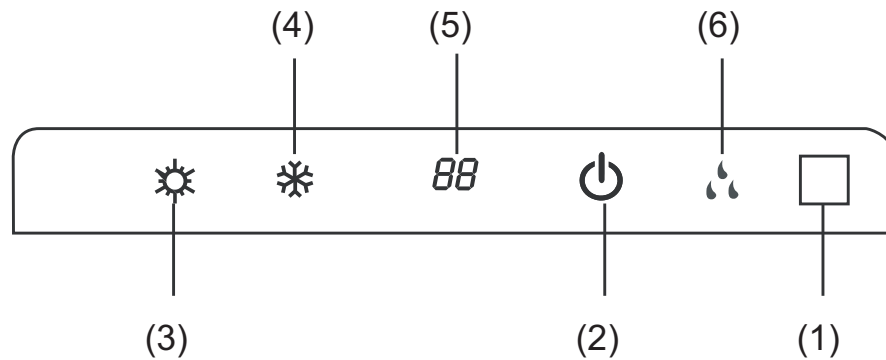

(1) LED Señal receptor

(2) Operation indicator

Este piloto parpadea después de conectar la alimentación y se enciende cuando la unidad está funcionando.

(3) Heating indicator

Este indicador ilumina durante la operación en modo calefacción.

(4) Cooling indicator

Este indicador ilumina durante la operación en modo refrigeración.

(5) Setting temperature indicator

Indica la temperatura elegida cuando está funcionando el acondicionador.

(6) Indicatore di deumidificazione

Este indicador ilumina durante la operación en modo deshumidificación.

4. MANDO A DISTANCIA

DESCRIZIONE FUNZIONI DEI TASTI DEL TELECOMANDO

El mando a distancia está compuesto por una serie de teclas y un visualizador que muestra todas las funciones activas y los diversos parámetros que necesita el usuario para una correcta utilización de la unidad misma.

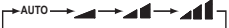
- 1) Tecla **ON/OFF**, enciende y apaga el acondicionador
- 2) Tecla para imposición de **TEMPERATURA**, consigue regular la temperatura ambiente de la estancia "+" pulsándola aumenta "-" pulsándola disminuye.
- 3) Tecla **FAN** permite seleccionar la velocidad del ventilador: automático - bajo - medio - alto. 

- 4) La tecla **CLOCK** permite programar el horario actual.
- 5) Botón **BLOW** activo sólo en modalidades de funcionamiento FRÍO y DESHUMIDIFICACIÓN.
- 6) Tecla **TURBO**, activa/desactiva la modalidad de refrigeración rápida.
- 7) Pulsando la tecla **SLEEP**, usada para seleccionar/cancelar la función Sleep, independientemente del modo en el que esté funcionando el acondicionador.
- 8) Botón **TEMP** permite visualizar en el monitor de la unidad la temperatura de set point y ambiente.
- 9) Botón **LIGHT** activa/desactiva el monitor de la unidad.
- 10) Tecla de selección **TIMER**
- 11) Tecla  para activar/desactivar el movimiento automático del deflector de aire.
- 12) Pulsando **MODE**, permite seleccionar el modo de funcionamiento:

AUTO - COOL - DRY - FAN - HEAT



AUTO : selecciona automáticamente la modalidad de funcionamiento más adecuada según la temperatura ambiente inicial (modalidad automática)

COOL: la unidad se activa cuando la temperatura impuesta es más baja que la temperatura ambiente.

DRY: para deshumidificar.

FAN: Pulsándola selecciona la velocidad del ventilador o la "selección automática de velocidad".

HEAT: La unidad se enciende cuando la temperatura impuesta es más alta que la temperatura ambiente.

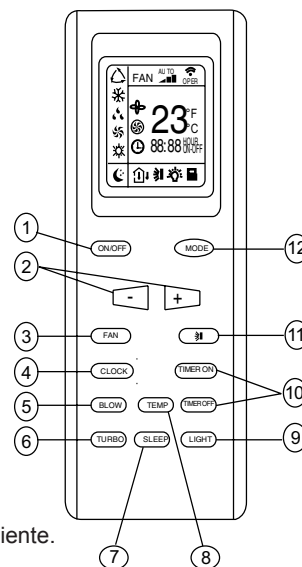

DESCRIPCIÓN DE LOS INDICADORES LED DEL DISPLAY

- 1) Indicador de modalidad **AUTO**
- 2) Indicador de modalidad **COOL**
- 3) Indicador de modalidad **BLOW**
- 4) Indicador de modalidad **DRY**
- 5) Indicador de modalidad **BLOW**
- 6) Indicador de modalidad **FAN** de sólo ventilación.
- 7) Indicador de modalidad **HEAT**
- 8) Indicador **CLOCK**
- 9) Indicador de modalidad **SLEEP**
- 10) Indicador **TEMP**
- 11) Indicador de movimiento de la aleta deflectora.
- 12) Indicador **LIGHT**
- 13) Indicador **LOCK**
- 14) Indicador de **TIMER ON-OFF**.
- 15) Visualizador Temperatura.
- 16) Led de confirmación señal transmitida.
- 17) Indicador de la velocidad del ventilador.

DISPLAY

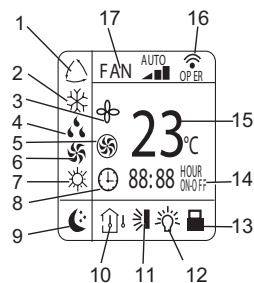

Come inserire/sostituire le batterie

Colocar dos pilas alcalinas 1,5 V tipo AAA.

- 1) Eliminar la tapa del compartimento de las baterías moviéndola en dirección de la flecha.
- 2) Eliminar las pilas viejas y recoger las nuevas poniendo atención a ajustar correctamente la polaridad "+" y "-".

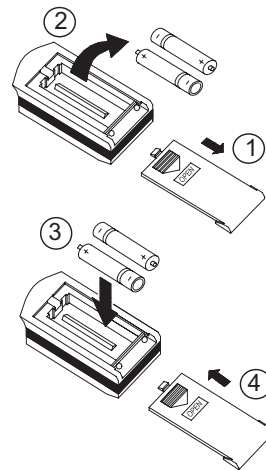

Cuidado:

- no meter juntas baterías nuevas con viejas o baterías de tipo diferente. Esto puede provocar un mal funcionamiento.
- si no se usa el control remoto por mucho tiempo hay que quitar las baterías para evitar daños causados por posibles pérdidas.
- se tienen que sustituir las baterías cuando no se recibe un bip de la unidad interna o si el indicador de transmisión en el control remoto no se enciende.
- notas per el uso del control remoto

Poner el control remoto en su soporte puesto el la pared (por asegurar la transmisión correcta del signal)

Modo de empleo

Tener el control remoto de manera tal que el signal pueda llegar al receptor de la unidad interna.

Está permitida una distancia máxima de 7 m.

Modalidad de funcionamiento

1) Selección modalidad

Cada vez que se aprieta el botón "MODE", la modalidad de funcionamiento viene cambiada en la secuencia que sigue:



2) Modalidad ventilacion

Cada vez que se aprieta el botón « FAN », la modalidad de funcionamiento viene cambiada en la secuencia que sigue:



En modalidad "VENTILACION", están disponibles solamente las velocidades "ALTA", "MEDIA" y "BAJA". En modalidad "DESHUMIDIFICACION" el ventilador se pone en automatico en "BAJA", el botón "FAN" en este caso no está activo.

3) Temperatura

"+" Cada vez que se aprieta el botón la temperatura suve de 1 grado.

"-" Cada vez que se aprieta el botón la temperatura se baja de 1 grado.

Gama temperaturas	
Calefaccion, enfriamiento	16°C - 30°C
Deshumidificacion	No disponible
Ventilacion	No disponible

4) Encendido

ON/OFF Apretar este botón, cuando la maquina recibe el signal, el indicador de FUNCIONAMIENTO de la unidad externa se ilumina.

Notas

- Cambiar la modalidad durante el funcionamiento, a veces la unidad no responde de inmediato. Tiempo de espera 3 minutos.
- Cuando empieza a funcionar en la modalidad de calefaccion, el flujo de l'aire no será descargado de inmediato. El flujo de l'aire será enviado hasta cuando la temperatura de el cambiador de calor de la unidad interna aumenta, despues de alrededor de 2 o 5 minutos.
- Esperar 3 minutos antes de encender otra vez la maquina.

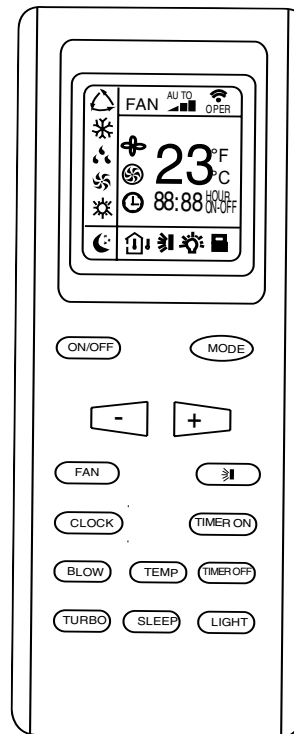
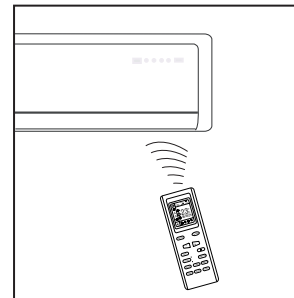

4. MANDO A DISTANCIA

Control direccion flujo aire

El flujo de aire vertical está arreglado automáticamente a un ángulo determinado en conformidad con la modalidad de funcionamiento después del encendido de la unidad.

Nota: La dirección del flujo de aire puede ser arreglada presionando el botón "↻" del control remoto.

Modalidad de funcionamiento	Dirección del flujo
ENFRIAM. DESHUM.	Horizontal
*CALEFAC. VENTIL.	Hacia abajo

1) Control vertical del flujo de aire (con el control remoto)

Utilizando el control remoto para arreglar el flujo de aire hacia diferentes ángulos o hacia un ángulo específico.

2) Oscillazione del flusso d'aria

Al encender la unidad la aleta deflectora se coloca en un ángulo determinado.

Para regular la dirección del flujo de aire que sale de la unidad interior pulsar la tecla "↻"; pulsando una vez, la aleta continúa un movimiento mezclando el aire del ambiente. Y pulsando una segunda vez la tecla "↻", la aleta se para.

3) Control de flujo de aire horizontal (con las manos)

* Moviendo con las manos las barras de regulación del deflector para cambiar el flujo de aire como mostrado en la imagen.

Nota:

- La imagen de la unidad puede parecer diferente de aquella del acondicionador que han seleccionado.
- No mover con las manos el deflector de regulación vertical para evitar daños. Si pasa esto, antes apagar la unidad y desconectar la alimentación, luego reconectar la alimentación.
- Es aconsejado no dejar el deflector vertical por mucho tiempo hacia abajo el enfriamiento o en deshumidificación por impedir la formación de agua.

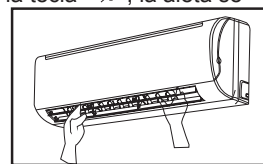
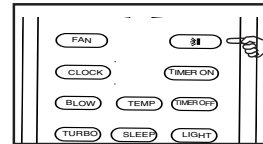

FUNCIONAMIENTO AUTO

Durante el funcionamiento **AUTO**, la unidad selecciona automáticamente **HEAT, DRY, FAN, COOL** en base a la temperatura ambiente.

Activación del modo **AUTO**:

Primero seleccionar en el mando la función **AUTO** mediante la tecla **MODE**.

La modalidad de funcionamiento y la temperatura de set se determinan en función de la temperatura ambiente como se muestra en la tabla siguiente:

Temp. interior	Operación	Temp. desiderata
Meno di 21°C	Calefacción	18°C
21°C ~ 24°C	Ventilación	/
Più di 24°C	Enfriamiento	25°C

Nota:

- La temperatura, el flujo del aire y la dirección están controlados automáticamente en la sexta modalidad.
- Sin embargo, un aumento o una disminución hasta los 2 grados puede ser dispuesto con el control remoto si todavía se sienten incómodos.

Impresión	Botón	Procedimiento de regulación
No confortable por el volumen inadecuado del flujo	FAN	La velocidad del ventilador de la unidad interna se alterna entre alta, media y baja velocidad cada vez que este botón es apretado.
No confortable por el volumen inadecuado del flujo	SWING	Apretando una vez, el deflector de regulación de aire vertical oscila para cambiar la dirección del flujo de aire. Apretando otra vez para parar el movimiento del deflector. Por la dirección horizontal del flujo de aire, hay que referirse a la página precedente por los detalles.

SELECCION TIPO DE FUNCIONAMIENTO

Pulsando la tecla "**MODE**" se seleccionan los diversos tipos de funcionamiento: **AUTO - COOL - DRY - FAN - HEAT**.

1) **AUTO** Funcionamiento Automático: esta función se selecciona pulsando la tecla **MODE** con lo que se visualizará en el display su símbolo. El acondicionador automáticamente impone el modo de funcionamiento (**HEAT, DRY, FAN, COOL**) en función de la temperatura ambiente.

2) **COOL** Funcionamiento en refrigeración: esta función se selecciona pulsando la tecla **MODE** con lo que se visualizará en el display su símbolo correspondiente. La unidad inicia el funcionamiento en refrigeración para llegar rápidamente a la temperatura ambiente solicitada.

3) **DRY** Deshumidificación: esta función se selecciona pulsando la tecla **MODE** con lo que se visualizará en el display su símbolo correspondiente. La unidad inicia el funcionamiento en refrigeración para llegar rápidamente a la temperatura ambiente solicitada.

4) **FAN** Funcionamiento ventilación: esta función se selecciona pulsando la tecla **MODE** con lo que se visualizará su símbolo correspondiente. La unidad comienza a funcionar en calefacción para llegar rápidamente a la temperatura ambiente solicitada.

5) **HEAT** Funcionamiento en calor: esta función se logra pulsando la tecla **MODE** hasta que aparezca el símbolo "**HEAT**" correspondiente. La unidad comienza a funcionar si la temperatura programada es superior a la del ambiente. El ventilador de la unidad interna se pone en función sólo cuando en la batería de intercambio térmico se alcanza una determinada temperatura.

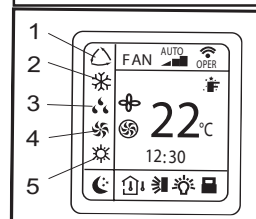
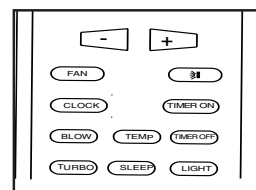

4. MANDO A DISTANCIA

PROGRAMACION DE RELOJ

Apretar el botón **CLOCK** para regular el reloj, usar los botones "+" y "-" después para arreglar la hora correcta, presionando otra vez, el botón **CLOCK** la hora será arreglada.

- Una presión instantánea de las teclas, aumenta/disminuye el horario 1 minuto
- Una presión de 1.5 segundos, aumenta/disminuye el horario 10 minutos.

PROGRAMACION DEL TIMER

apretar estos botones **TIMER ON/OFF** para arreglar la programación horaria y cuando encender y apagar el acondicionador de aire.

- Como disponer **TIMER ON**

Apretar la tecla **TIMER ON** para regular la programación horaria del encendido del acondicionador.

1) Apretar la tecla **TIMER ON**, "ON" parpadeará sobre el LCD, después utilizar las teclas "+" o "-" para arreglar la hora deseada por el encendido programado del acondicionador:

- Una presión instantánea de las teclas, aumenta/disminuye el horario 1 minuto
- Una presión de 1.5 segundos, aumenta/disminuye el horario 10 minutos.

Nota: si no se arregla el horario en 10 segundos después de haber presionado la tecla **TIMER ON**, el control remoto dejará automáticamente la modalidad **TIMER ON**.

2) Cuando el horario deseado aparece en el LCD, presionar el botón **TIMER ON** para confirmarlo.

Un sonido puede ser escuchado ON termina de relampaguear el indicador de **TIMER** en la unidad interna se ilumina.

3) Después de la visualización de la configuración timer, el horario será visualizado en el LCD del control remoto en vez de la configuración timer.

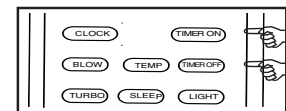
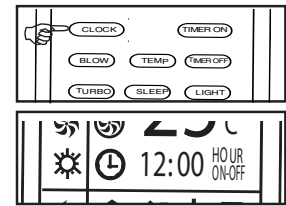

Como borrar **TIMER ON**

Apretar otra vez el botón **TIMER ON**, un sonido puede ser oído después que el indicador desaparece, y la modalidad **TIMER ON** será borrada.

Nota: Es similar por disponer la modalidad **TIMER OFF para apagar automáticamente el acondicionador a la hora establecida.**

Cuidado:

Si se dispone la programación horaria el control remoto transmite automáticamente el señal de encendido y apagado a la unidad interna en las horas decididas.

Por lo tanto mantener el control remoto en una posición de donde pueda transmitir el señal correctamente. El horario posible de programación es limitado a las 24 horas.

Inicialmente la función timer (ON/OFF) está activada cerca de la hora actual.

El timer no trabaja si en el mismo tiempo se activan también **Timer ON** y **Timer OFF**.

Modalidad **SLEEP**: ☾

La modalidad SUEÑO "SLEEP" puede ser utilizada en modalidad de calefacción o de enfriamiento. Esta función es útil por un ambiente más confortable cuando se va a dormir.

En modalidad:

- La velocidad del ventilador se pone en baja.
- La temperatura aumenta (funcionamiento en frío "COOL") o disminuye (funcionamiento en calor "Heat") 1°C a intervalos predefinidos. Una vez que se haya alcanzado la temperatura de 2°C, la máquina mantiene la temperatura hasta la octava hora de funcionamiento en modalidad "SLEEP", luego se apaga automáticamente.

Modalidad **TURBO**: ⚡

- La modalidad **TURBO** es utilizada para encender o apagar el enfriamiento o el calentamiento rápido a alta velocidad del ventilador. La modalidad **TURBO** puede ser puesta cuando el acondicionador está funcionando o está alimentado.

- En la modalidad **TURBO**, se puede regular la dirección del flujo de aire o el timer. Si se quiere salir de la modalidad **TURBO**, presionar cualquier botón – **TURBO**, **MODE**, **FAN** o **ON/OFF**, el display regresa a la modalidad original.

Modalidad **BLOW**: 🌀

Al apagar la unidad después del funcionamiento **COOL** o **DRY**, ventila por diez minutos la batería de la unidad a fin de evitar que posible condensación residual provoque la formación de moho y malos olores.

Modalidad **LOCK**: 🔒

Presionando simultáneamente los botones "+" y "-", el telemando bloqueará la última operación programada. Todos los botones de mando quedan desactivados, incluido el botón de mando **ON/OFF**. Presionando nuevamente los botones "+" y "-", se reactivarán las funciones de los botones.

Función °C / °F: presionando simultáneamente los botones **"MODE"** y "-" con unidad apagada, se podrá elegir la visualización de la temperatura en °C o bien en °F.

TECLA DE EMERGENCIA

Permite el funcionamiento de emergencia en caso de rotura o extravío del mando. La unidad asume la modalidad de funcionamiento automático.

FUNCIÓN AUTO-RESTART

La unidad está programada para encenderse automáticamente en caso de interrupciones de la corriente eléctrica.

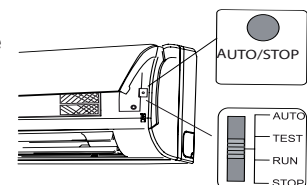
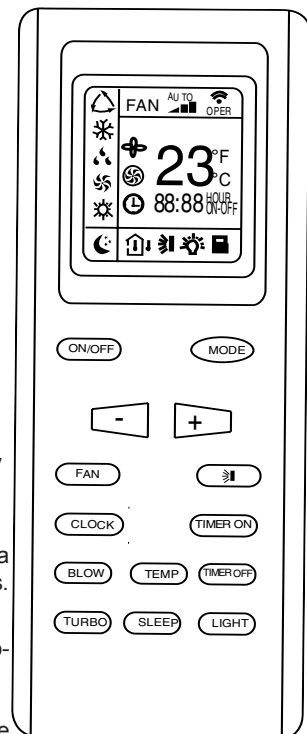

General

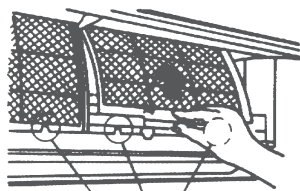
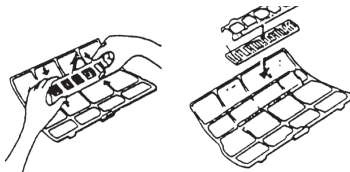
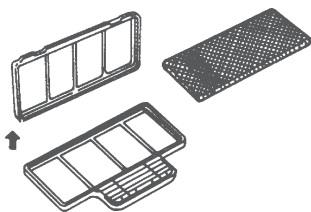
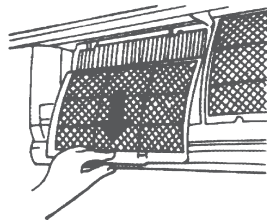
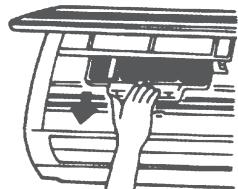
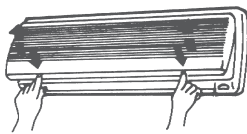
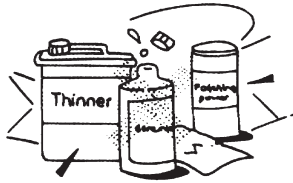

⚠ ATENCIÓN

Apague la unidad y desconéctela de la red antes de limpiarlo.

Limpieza de la unidad interior y del mando a distancia.

⚠ PRECAUCIONES

- Limpie la unidad interior y el mando a distancia con un paño seco.
- Si la unidad interior está muy sucia, impregne el paño en agua fría.
- El panel frontal de la unidad interior se puede desmontar y limpiar con agua. Séquelo con un paño.
- No limpie la unidad con paños tratados con productos químicos o sustancias para atrapar el polvo.
- No utilice bencina, disolvente, polvos de pulir o similares para limpiar el aparato. Pueden agrietar o deformar las superficies de plástico.

Limpieza del filtro de aire

Un filtro de aire colmatado disminuye el rendimiento de refrigeración de esta unidad. Limpie el filtro cada 2 semanas.

1. Levante el panel de la unidad interior hasta un ángulo en que se quede fijo con un chasquido.
2. Levante un poco el filtro de aire por su asidero, sáquelo del portafiltros y retírelo tirando hacia abajo.
3. Retire el filtro de aire de la unidad interior.
 - Limpie el filtro de aire cada dos semanas.
 - Limpie el filtro de aire con una aspiradora o co agua y déjelo secar en un lugar fresco.
4. Saque el filtro electrostático de su marco como ilustra la figura de la izquierda (no es aplicable a las unidades que no disponen de filtro electrostático).

⚠ No toque el filtro electrostático en los 10 minutos siguientes a abrir la rejilla de entrada, ya que puede producir descargas eléctricas.

- Limpie el filtro electrostático con un detergente suave o con agua y déjelo secar a la luz del sol durante dos horas.
- Antes de volver a montarlo, compruebe si está dañada la línea de corona o el marco.
- 5. Vuelva a colocar el filtro renovador del aire en su sitio.
- 6. Introduzca la parte superior del filtro en la unidad, teniendo cuidado de que los bordes izquierdo y derecho estén correctamente alineados, y encájelo en su sitio.

Mantenimiento

Si la unidad va a estar algún tiempo parada, haga lo siguiente:

- (1) Haga funcionar el ventilador durante medio día para secar el interior de la unidad.
- (2) Pare la unidad y desconéctela de la red. Quite las pilas del mando a distancia.
- (3) La unidad exterior requiere mantenimiento y limpieza periódicos. No intente hacerlo usted mismo. Llame al concesionario o al servicio técnico.

Comprobaciones antes de la puesta en marcha

- Asegúrese de que los cables no están rotos o desconectados.
- Compruebe si está instalado el filtro de aire.

- Si la unidad lleva mucho tiempo parada, asegúrese de que la entrada y la salida de aire no están bloqueadas.

⚠ PRECAUCIONES

- No toque las partes metálicas de la unidad cuando retire el filtro. Los bordes metálicos afilados pueden causar lesiones.
- No limpie con agua el interior de la unidad. La exposición al agua puede destruir el aislamiento y provocar descargas eléctricas.
- Antes de limpiar la unidad, abra el seccionador y el disyuntor eléctricos.

Las circunstancias descritas a continuación pueden presentarse durante el funcionamiento normal.

1. Protección del acondicionador.

Protección del compresor

- El compresor no se puede volver a poner en marcha durante los 3 minutos siguientes a la parada.

Protección contra aire frío (solo en los modelos con refrigeración y calefacción)

- La unidad está diseñada para que no descargue aire frío en el modo de calefacción cuando el intercambiador de calor interior se encuentra en alguna de las tres situaciones siguientes y no se ha alcanzado la temperatura fijada:

A) Cuando se acaba de poner en marcha la calefacción.

B) Cuando está descongelando.

C) En calefacción con bajas temperaturas.

- El ventilador interior y el exterior dejan de funcionar cuando está descongelando (sólo los modelos con refrigeración y calefacción). Descongelación (sólo los modelos con refrigeración y congelación)

- Se puede formar escarcha en la unidad exterior durante el ciclo de calor cuando la temperatura exterior es baja y la humedad es alta, lo que se traduce en un menor rendimiento del acondicionador en calefacción.

- En este estado, el acondicionador parará la operación de calefacción y comenzará automáticamente la descongelación.

- El tiempo de descongelación oscila entre 4 y 10 minutos, según la temperatura exterior y la cantidad de escarcha acumulada en la unidad exterior.

2. La unidad interior emite una neblina blanca

- Se puede formar un vapor blanco en el modo de refrigeración si la diferencia de temperaturas entre la entrada y la salida del aire es muy grande y la humedad relativa del ambiente interior es muy elevada.

- También se puede formar vapor blanco a causa de la humedad producida durante la descongelación cuando el acondicionador vuelve a ponerse en marcha en el modo de calefacción.

3. El acondicionador emite un ruido bajo

- Se puede oír un ligero siseo cuando el acondicionador está en marcha o inmediatamente después de pararse. Es el ruido producido por el refrigerante que fluye o que se para.

- También se puede oír un ligero crujido cuando el acondicionador está en marcha o inmediatamente después de pararse. Se debe a la dilatación por el calor o a la contracción por el frío de los componentes plásticos de la unidad cuando varía la temperatura.

- También hace ruido el deflector cuando vuelve a su posición primitiva al encender la unidad.

4. La unidad interior expulsa polvo.

Es normal durante el primer uso o cuando el acondicionador se pone en marcha después de llevar mucho tiempo parado.

5. La unidad interior emite un olor peculiar.

Estos olores se deben al paso por la unidad interior de sustancias emitidas por materiales de construcción, muebles o humos.

6. El acondicionador pasa al modo de ventilación desde los modos de refrigeración o calefacción (sólo en modelos con refrigeración y calefacción).

Cuando la temperatura interior alcanza la fijada en el acondicionador, el compresor se para automáticamente y pasa al modo FAN ONLY (sólo ventilación). El compresor volverá a ponerse en marcha cuando la temperatura interior suba en el modo de refrigeración o baje en el de calefacción (sólo en modelos con refrigeración y calefacción).

7. Puede gotear agua desde la unidad interior cuando el aparato funciona en modo de refrigeración en un ambiente muy húmedo (humedad relativa superior al 80 %). Ajuste el deflector horizontal en la posición de máxima salida de aire y eleve al máximo la velocidad del ventilador.

8. Modo de calefacción (solo para modelos con refrigeración y calefacción)

Cuando calienta, el acondicionador extrae calor desde la unidad exterior y lo libera en la interior. Cuando baja la temperatura exterior, baja asimismo el calor proporcionado por el acondicionador. Al mismo tiempo, la carga del acondicionador aumenta a causa de la mayor diferencia entre las temperaturas interior y exterior. Si no se alcanza una temperatura confortable con el acondicionador, le sugerimos que utilice un dispositivo de calefacción complementario.

9. Función de re arranque automático

El corte de la alimentación eléctrica durante el funcionamiento provoca la parada total de la unidad.

Si la unidad no dispone de la función de re arranque automático, el piloto indicador del funcionamiento de la unidad interior empezará a parpadear cuando vuelva la electricidad. Pulse el botón ON/OFF del mando a distancia para volver a poner en marcha el equipo. Si la unidad tiene función de re arranque automático, arrancará automáticamente con todos los ajustes anteriores gracias a la función de memoria.

10. Los rayos y teléfonos móviles cercanos pueden degradar el funcionamiento del aparato.

Desconecte la unidad de la red y vuélvala a conectar. Pulse el botón ON/OFF del mando a distancia para ponerla en marcha de nuevo.

7. PROBLEMAS Y SUS CAUSAS

General

Detenga inmediatamente el acondicionador si se produce algún de las averías siguientes. Desconecte la alimentación eléctrica y llame al centro de asistencia al cliente más próximo.	
Problema	El piloto indicador de funcionamiento o algún otro indicador parpadea rápidamente (5 veces por segundo) y el paradeo no se corrige desconectando la alimentación e volviéndola a conectar.
	El fusible se quema o salta el disyuntor con mucha frecuencia.
	Ha penetrado agua o algún objeto en la unidad.
	El mando a distancia no funciona o funciona mal.
Otras situaciones anómalas.	

Avería	Causa	Qué hay que hacer?
La unidad no se pone en marcha	Corte de energía eléctrica	Espere a que se restablezca
	Puede haberse desconectado la unidad	Compruebe que el enchufe está bien colocado en la base.
	Puede haberse fundido el fusible	Sustitúyalo
	Se pueden haber agotado las pilas del mando a distancia	Cambie las pilas
	No se pueden haber agotado las pilas del mando a distancia	Espere o cancele el ajuste del programador
La unidad no enfría ni calienta muy bien la sala (solo en modelos con refrigeración y calefacción) aunque sale aire del acondicionador	La temperatura ajustada que no es adecuada	Ajuste la temperatura correctamente
	El filtro de aire está colmatado	Limpie el filtro de aire
	Están abiertas las puertas o ventanas	Ciérrelas
	Está obstruida la entrada o la salida de aire de las unidades interior o exterior	Elimine las posibles obstrucciones y vuelva a poner en marcha la unidad
	Se ha activado la protección de 3 minutos del compresor.	Espere
Si no se resuelve el problema. Llame al concesionario o al centro de asistencia al cliente más próximo. Describa con detalle la avería y el modelo de la unidad.		

Notas: No intente reparar el aparato usted mismo. Acuda siempre a un servicio técnico autorizado.

8. INSTALACIÓN

Unidad interior

- No exponga la unidad interior a la acción del calor o el vapor.
- Elija un lugar donde no haya obstáculos por delante de la unidad ni a su alrededor.
- Asegúrese de que hay salida fácil para el tubo de vaciado de condensación.
- No lo instale cerca de una puerta.
- Asegúrese de que el aparato tiene más de 12 cm libres a cada lado.
- Utilice un detector de metales para localizar clavos y no dañar innecesariamente la pared.
- El tubo debe tener al menos 3 metros para reducir al mínimo las vibraciones y los ruidos.
- La unidad interior debe instalarse en la pared a una altura de 2,3 metros o más sobre el suelo.
- La unidad interior debe quedar a 15 cm del techo como mínimo.
- Cualquier variación de la longitud del tubo puede obligar a ajustar la carga de refrigerante.

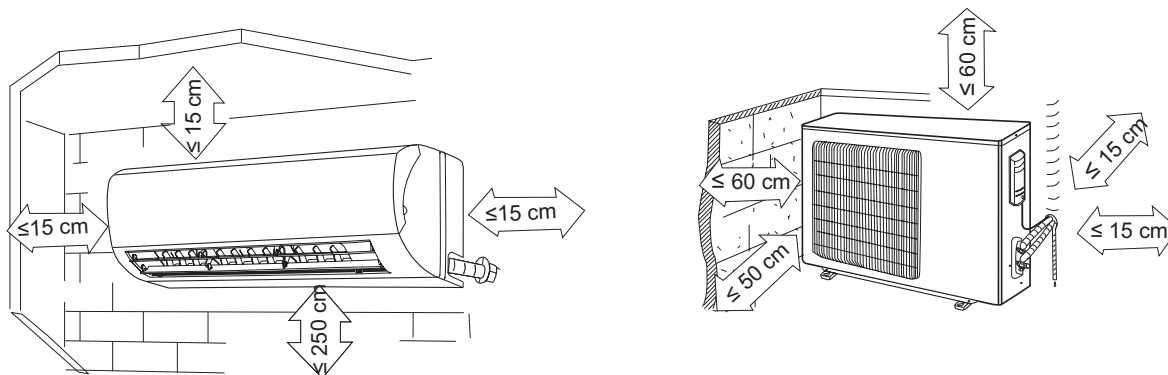

Unidad exterior

- Si se coloca un toldo o similar sobre la unidad exterior para protegerla de la acción directa del sol o de la lluvia, asegúrese de que no limita la radiación de calor desde el condensador.
- El hueco libre a la izquierda y por detrás de la unidad debe medir al menos 30 cm. Por delante de la unidad deben quedar al menos 200 cm libres, y al menos 60 cm por el lado de las conexiones (lado derecho).
- No coloque animales o plantas en la trayectoria de entrada o salida del aire.
- Tenga en cuenta el peso del acondicionador y elija un lugar donde el ruido y las vibraciones no planteen problemas.
- Elija un lugar tal que el aire caliente y los ruidos del acondicionador no molesten a los vecinos.
- Monte la unidad exterior sobre una base rígida para reducir las vibraciones y los ruidos.
- Oriente la salida de aire de modo que éste no se vea obstaculizado.
- Si el lugar de instalación está expuesto a vientos fuertes, como ocurre cerca del mar, asegúrese de que el ventilador funciona correctamente colocando la unidad paralela a la pared o montando un cortavientos.
- Instale la unidad de forma que no entre el viento, sobre todo en zonas expuestas a vientos fuertes.
- Si debe suspender la unidad, el soporte debe cumplir los requisitos técnicos indicados en el diagrama correspondiente. La pared de instalación debe ser de ladrillo macizo, hormigón u otro material de solidez similar; si no es así, es preciso reforzar la estructura y amortiguar el soporte. Los anclajes del soporte a la pared y del acondicionador al soporte deben ser fuertes, estables y fiables.
- Asegúrese de que no hay obstáculos que obstruyan la emisión de aire.

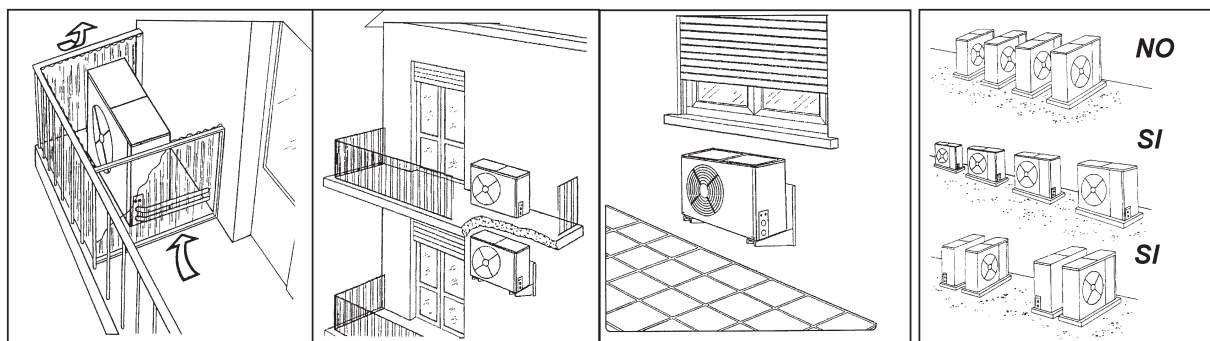

Instalación en una cubierta:

- Si monta la unidad exterior en una estructura de cubierta, no olvide nivelarla. Compruebe que la estructura de la cubierta y el método de anclaje son adecuados para colocar la unidad.
- Consulte los reglamentos locales de montaje en cubiertas. Si monta la unidad exterior en una cubierta o un muro exterior, el ruido y las vibraciones pueden ser excesivas; asimismo, la instalación puede clasificarse como imposible de mantener.

8. INSTALACIÓN

1. Colocación de la placa de instalación

1. Coloque la placa de instalación horizontalmente sobre algún elemento estructural de la pared y de modo que quede sitio a su alrededor.
2. Si la pared es de ladrillo, hormigón o similar, perforo en ella ocho (8) orificios de 5 mm de diámetro. Introduzca tacos de anclaje para los tornillos de montaje adecuados.
3. Monte la placa de instalación en la pared con ocho (8) tornillos de tipo "A".
Monte la placa de instalación y taladre los orificios en la pared teniendo en cuenta la estructura de ésta y los puntos de montaje correspondientes de la placa. (Salvo indicación en contrario, las dimensiones se dan en mm.)

2. Taladre un orificio en la pared

1. Determine las posiciones de los orificios de acuerdo con el diagrama de la figura 5. Taladre un (1) orificio (Ø 65 mm) ligeramente inclinado hacia el exterior.
2. Utilice siempre un pasamuros cuando el orificio atraviese una rejilla o chapa metálica o similar.

3. Instalación de las tuberías de conexión y desagüe

1. Tienda el manguito de desagüe con pendiente hacia abajo. No lo coloque en ninguna de las posiciones ilustradas a continuación.
2. Si prolonga el tubo de desagüe, aisle la pieza de conexión de la prolongación con una funda protectora; no deje suelto el tubo de desagüe.

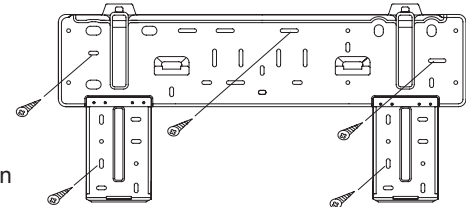

Tubo de conexión

1. Para sacar los tubos por la izquierda o la derecha, retire las tapas semipunzonadas correspondientes del panel lateral.
 - Explique al cliente que debe guardar la tapa de las tuberías por si fuera preciso volver a utilizarla en caso de traslado del aparato.
2. Para sacar las tuberías derecha o izquierda por detrás, siga estas instrucciones. Doble el tubo de conexión para que discurra a 43 mm de la pared o menos.
3. Sujete el extremo del tubo de conexión. (Consulte Apretado de las conexiones en CONEXIÓN DE LAS TUBERÍAS DE REFRIGERANTE)

Instalación de la unidad interior

1. Pase el tubo por el orificio de la pared.
2. Coloque la garras superior de la parte trasera de la unidad interior en el gancho superior de la placa y mueva la unidad hacia los lados para comprobar que ha quedado bien enganchada.
3. Podrá conectar cómodamente las tuberías levantando la unidad con una almohadilla dispuesta entre ella y la pared. Retírela después de tender las tuberías.

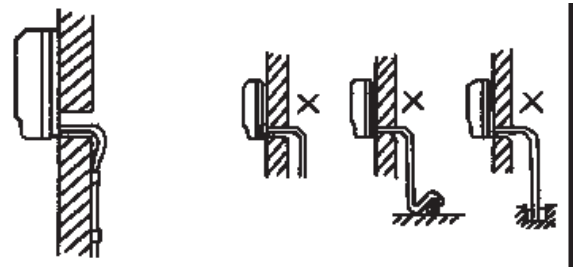

4. Empuje la parte inferior de la unidad hacia la parte superior de la pared. A continuación, muévala hacia los lados y en vertical para comprobar que está enganchada firmemente.

Empaquetado de los tubos

Una los tubos, los cables de conexión y el desagüe con cinta bien apretada y extendida de forma uniforme, como ilustra la figura 10. El agua condensada de la parte trasera de la unidad se recoge en un recipiente y es evacuada fuera de la habitación. No coloque nada en el recipiente.

IMPORTANTE

- Conecte primero la unidad interior y después la exterior.
- No saque los tubos directamente por detrás de la unidad interior.
- Tenga cuidado para no dejar flojo el tubo de desagüe.
- Aisle térmicamente ambas tuberías auxiliares.
- Asegúrese de que el tubo de desagüe se encuentra en la parte más baja del conjunto. Si lo coloca por encima, la bandeja de vaciado podría rebosar hacia el interior de la unidad.
- No cruce el cable de alimentación eléctrica ni lo trence con otros cables.
- Tienda el tubo de desagüe hacia abajo, de forma que el agua condensada fluya sin obstáculos.

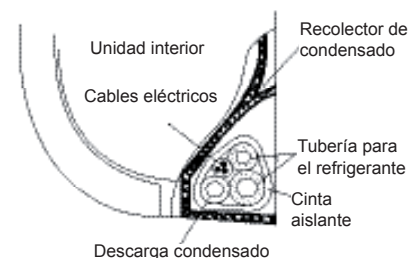

Capacidad en (W)	Longitud del tubo de conexión mínima (m)	Longitud del tubo de conexión L(m)	Diferencia en el nivel H (m)	Cantidad extra de refrigerante que se debe cargar (g/m), si L(m) > 5 m
2600 W ~ 5300 W	5	15	10	20
7000 W	5	25	10	50

8. INSTALACIÓN

Conexiones electricas

Conecte el cable a la unidad interior

1. El cable de conexión interior-externo debe ser del tipo adecuado.
2. Levante el panel de la unidad interior y retire el tornillo; a continuación retire la tapa de la ventanilla.
3. Conecte los cables a los terminales de acuerdo con sus marcas.
4. Cubra los cables que no se conecten con cinta aislante, de forma que no toquen ningún componente eléctrico.

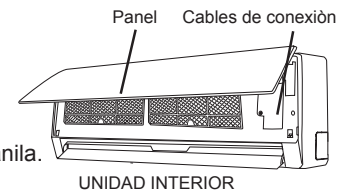

Conecte el cable a la unidad exterior

1. Retire la tapa de los componentes eléctricos de la unidad exterior.
2. Conecte los cables a los terminales siguiendo los números de identificación de los bloques de terminales interior y exterior.
3. Para impedir que entre agua, forme un bucle descendente con el cable, como ilustra el diagrama de instalación de las unidades interior y exterior.
4. Aisle los cables no utilizados (conductores) con cinta de PVC. Dispóngalos de forma que no toquen ningún componente eléctrico o metálico.

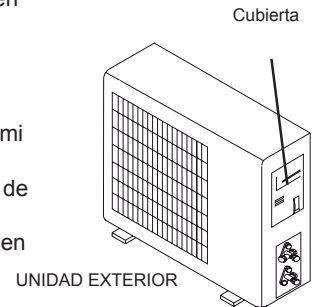

Cables específicos

ON/OFF MONO Capacidad (W)	Cable de conexión de la alimentación	Cable de conexión unidades interior y exterior	Alimentación principal
	Sección	Sección	
2600 W, 3500 W	1,5 mm ² x 3	1,5 mm ² x 5	A la unidad interior
5300 W	2,5 mm ² x 3	2,5 mm ² x 3 + 1,5 mm ² x 2	
7000 W	2,5 mm ² x 3	2,5 mm ² x 3 + 1,5 mm ² x 3	
ON/OFF DUAL Capacidad (W)	Cable de conexión de la alimentación	Cable de conexión unidades interior y exterior	Alimentación principal
	Sección	Sección	
2600 W, 3500 W	1,5 mm ² x 3	1,5 mm ² x 6	A la unidad exterior
DC INVERTER MONO Capacidad (W)	Cable de conexión de la alimentación	Cable de conexión unidades interior y exterior	Alimentación principal
	Sección	Sección	
2600 W	1,5 mm ² X 3	1,5 mm ² x 4	A la unidad interior
3500 W ~ 7000 W	2,5 mm ² X 3	2,5 mm ² x 4	A la unidad interior

ON/OFF MONO: 2600 W, 3500 W, 5300 W

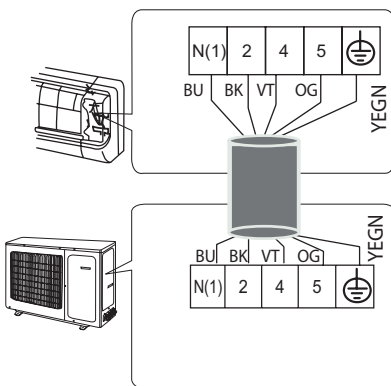

ON/OFF DUAL: (2 X 2600 W), (2600 W + 3500 W), (2 X 3500 W)

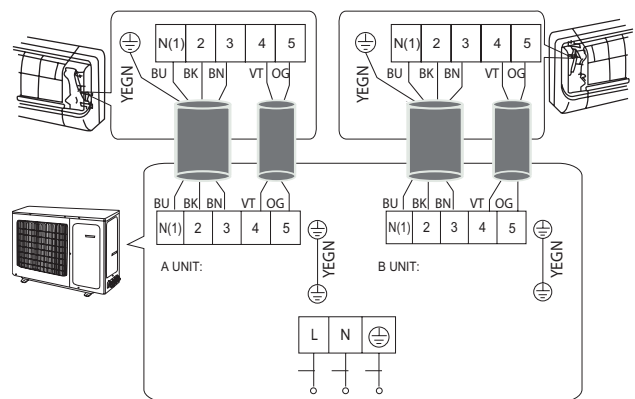

ON/OFF MONO: 7000 W

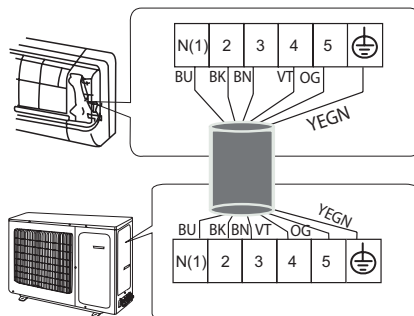

DC INVERTER MONO: MOD. 2600 W, 3500 W, 5300 W, 7000 W

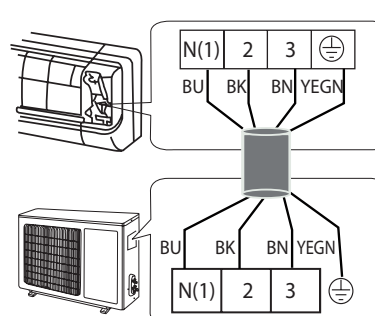

8. INSTALACIÓN

Conexión de las tuberías

1. Abocardados

La principal causa de fuga de refrigerante es un abocardado defectuoso. Efectúe correctamente el abocardado siguiendo el procedimiento siguiente.

A: Corte los tubos y el cable.

1. Mida la distancia entre las unidades interior y exterior.
2. Corte las tuberías un poco más largas de la distancia medida.
3. Corte un trozo de cable 1,5 m más largo que el tubo.

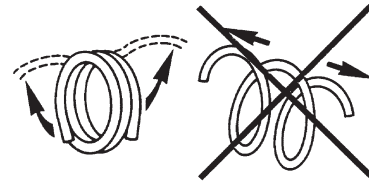

B: Eliminación de las rebabas

1. Elimine totalmente todas las rebabas del corte de los tubos.
2. Mantenga el tubo de cobre boca abajo mientras elimina las rebabas para que no caigan en su interior.

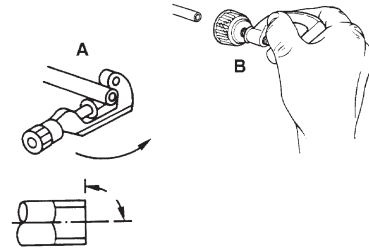

C: Colocación de las tuercas

Retire las tuercas para uniones abocardadas de las unidades interior y exterior y ensártelas en la tubería cuando termine de eliminar las rebabas (no es posible montarlas después del abocardado).

D: Abocardado

Sujete firmemente la tubería de cobre en una terraja de las dimensiones indicadas en la tabla siguiente.

Diam. E (mm)	A(mm)	
	Max.	Min
Φ6,35	1,3	0,7
Φ9,35	1,6	1
Φ12,7	1,8	1
Φ16	2	1

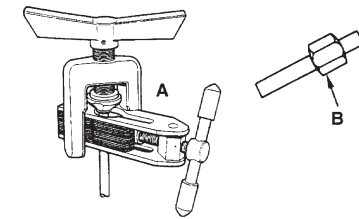

Apriete de la conexión

- Alinee los centros de los tubos.
- Apriete la tuerca con los dedos todo lo que pueda y luego siga con una llave fija y una dinamométrica, como ilustra la figura.

IMPORTANTE

- Un par de apriete excesivo puede romper la tuerca en determinadas condiciones de la instalación.

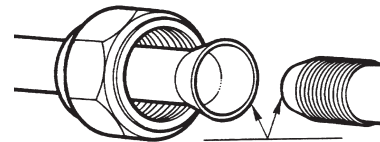

Diam. E. (mm)	Par de apriete (N.m)
Φ 6	15 ~ 20
Φ 9,52	31 ~ 35
Φ 12	50 ~ 55
Φ 16	60 ~ 65
Φ 19	70 ~ 75

8. INSTALACIÓN

Purga de aire

La acumulación de aire y humedad en el sistema de refrigeración provoca los siguientes efectos perjudiciales:

- Aumenta la presión del sistema.
 - Aumenta el consumo eléctrico.
 - Reduce el rendimiento de la refrigeración o la calefacción.
 - El agua presente en el circuito de refrigerante puede congelarse y obstruir los tubos capilares.
 - El agua puede producir corrosión de los componentes del sistema de refrigeración.
- Por tanto, hay que comprobar la presencia de fugas en la unidad interior y en los tubos que la conectan con la unidad exterior y eliminar del sistema los gases no condensables y la humedad.

Purga del aire con bomba de vacío

- Preparación

Compruebe que se han conectado todos los tubos (tanto de líquido como de gas) entre las unidades interior y exterior, y que se han terminado las conexiones eléctricas para efectuar la prueba. Retire las tapas de las válvulas de servicio de los lados de gas y líquido de la unidad exterior. Observe que esas válvulas de la unidad exterior están cerradas en esta etapa.

- Longitud del tubo y cantidad de refrigerante:
- Si cambia de sitio la unidad, vacíela con una bomba de vacío.
- Asegúrese de que el refrigerante añadido al acondicionador está siempre en estado líquido.

Precauciones para manipular la válvula de servicio

- Abra el vastago de la válvula hasta que tropiece con el tope. No trate de abrirlo más.
- Apriete firmemente el capuchón del vastago con una llave o similar.
- Apriete el tapón del vastago con una llave dinamométrica (vea la tabla de pares de apriete en la página anterior).

Uso de la bomba de vacío

(Consulte el manejo de la válvula del colector en el manual correspondiente.)

1. Apriete a fondo las tuercas para unión abocardada A, B, C, D, conecte el latiguillo de baja presión de los manómetros a la toma de presión de la válvula de servicio en la línea de gas.
2. Conecte el latiguillo a la bomba de vacío.
3. Abra del todo la válvula de baja del manómetro.
4. Ponga en marcha la bomba de vacío, afloje ligeramente la tuerca para unión abocardada de la válvula de baja del lado del tubo de gas y compruebe que entra aire (el ruido de funcionamiento de la bomba de vacío cambia y el manómetro indica 0 en vez de negativo).
5. Una vez completo el vacío, cierre del todo la válvula de baja de los manómetros y pare la bomba. Haga un vacío de 15 minutos o más, y compruebe que el manómetro indica -76cmHg . ($-1 \times 10^5\text{Pa}$).
6. Gire el vastago de la válvula de servicio B unos 45° en sentido contrario a las agujas del reloj durante 6-7 segundos después de que el gas haya salido y luego apriete de nuevo la tuerca. Asegúrese de que el manómetro indica una presión ligeramente mayor que la atmosférica.
7. Retire el latiguillo de carga del latiguillo de carga de presión baja.
8. Abra del todo los vastagos de las válvulas de servicio B y A.
9. Apriete a fondo el tapón de la válvula de servicio.

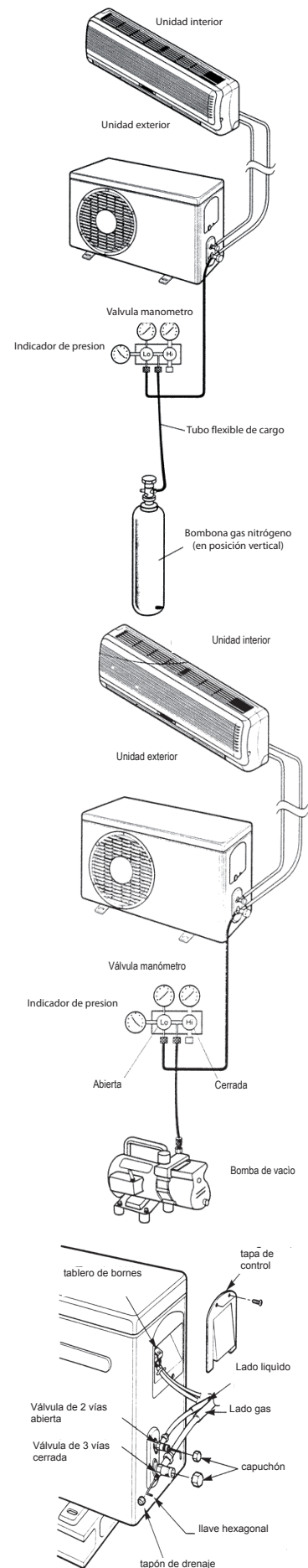

FRANÇAIS





















TABLE DE MATIERES

1. Informations importantes	54
2. Composantes	55
3. Display	55
4. Télécommande	56
5. Entretien	60
6. Opérations et performances	61
7. Problèmes et leurs causes	62
8. Installation	63

1. INFORMATIONS IMPORTANTES

REGLEMENTATION:

RISQUE :

N'effectuez aucune opération exigeant l'ouverture de l'appareil	Electrocution par contact avec des composants sous tension. Lésions sous forme de brûlures dues à la présence de composants surchauffés ou de blessures provoquées par des saillies et des bords tranchants	
N'effectuez aucune opération exigeant la dépose de l'appareil	Electrocution par contact avec des composants sous tension. Lésions sous forme de brûlures dues au froid provoquées par le gaz s'échappant des tuyaux débranchés	
N'utilisez pas la fiche du câble d'alimentation électrique pour brancher ou arrêter l'appareil	Electrocution provoquée par le mauvais état du câble, de la fiche ou de la prise	
N'abîmez pas le câble d'alimentation électrique	Electrocution provoquée par des fils sous tension dénudés	
Ne posez jamais d'objets sur l'appareil	Lésions provoquées par la chute de l'objet par suite de vibrations	
Ne montez pas sur l'appareil	Lésions provoquées par la chute de l'appareil	
Ne grimpez pas sur des chaises, des tabourets, des échelles ou des supports instables pour nettoyer l'appareil	Lésions provoquées par chute d'une hauteur élevée ou par coupure (échelle pliante)	
N'effectuez aucune opération de nettoyage de l'appareil sans avoir auparavant éteint l'appareil, débranché la fiche ou désactivé l'interrupteur dédié	Electrocution par contact avec des composants sous tension	
Ne permettez pas à des enfants ou à des personnes inexpérimentées d'utiliser l'appareil	Endommagement de l'appareil dû à un usage impropre	
Ne dirigez pas le flux de l'air vers des plans de cuisson ou des poêles à gaz	Explosions, incendies ou intoxications dus au gaz s'échappant des injecteurs qui alimentent les flammes éteintes par le flux d'air	
Ne glissez pas les doigts dans les bouches de sortie de l'air et dans les grilles d'aspiration de l'air	Electrocution par contact avec des composants sous tension. Lésions provoquées par des coupures	
Ne buvez pas l'eau condensée	Lésions dues à intoxication	
Si vous sentez une odeur de brûlé ou si vous voyez de la fumée s'échapper par l'appareil, coupez l'alimentation électrique, ouvrez les fenêtres et appelez un technicien	Lésions dues à des brûlures ou à inhalation de fumée.	
N'effectuez aucune opération exigeant la dépose de l'appareil	Inondations dues à l'eau s'échappant des tuyaux débranchés	
Ne posez jamais d'objets sur l'appareil	Endommagement de l'appareil ou des objets placés en dessous par la chute de l'appareil détaché de ses supports.	
N'utilisez pas d'insecticides, de solvants ou de produits de nettoyage agressifs pour l'entretien de l'appareil	Endommagement des parties peintes ou en plastique	
N'utilisez pas l'appareil pour des usages autres qu'un usage domestique habituel	Endommagement de l'appareil du fait d'une surcharge de fonctionnement. Endommagement des objets indûment traités.	
Ne permettez pas à des enfants ou à des personnes inexpérimentées d'utiliser l'appareil	Endommagement de l'appareil dû à un usage impropre	
Ne dirigez pas le flux de l'air vers des objets de valeur, des plantes ou des animaux	Endommagement ou dépérissement à cause de l'excès de froid/chaud, humidité, ventilation.	
N'utilisez pas le climatiseur trop longtemps dans des conditions d'humidité dépassant 80%	Endommagement d'objets par suintement excessif de l'appareil.	

2. COMPOSANTES

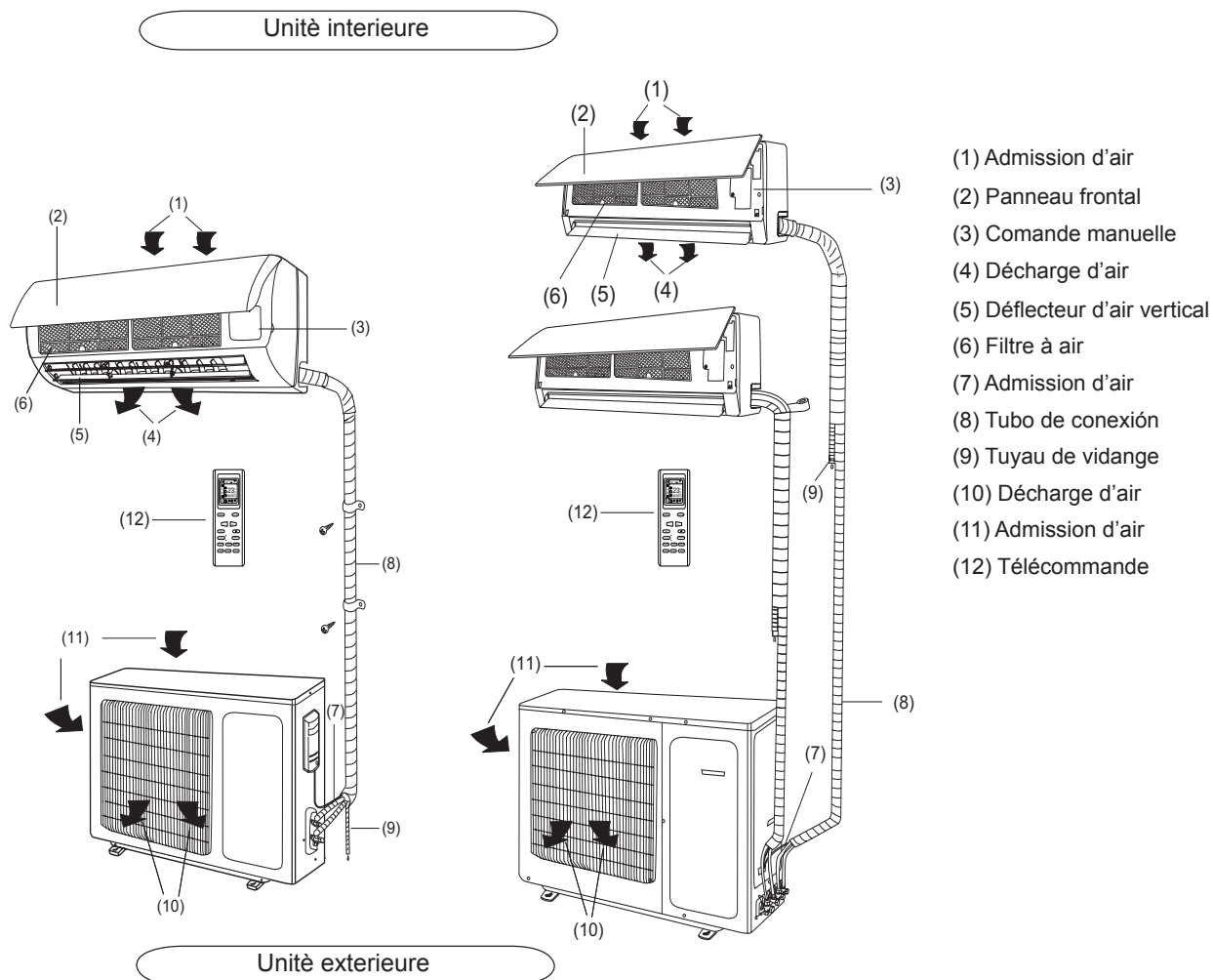

3. DISPLAY

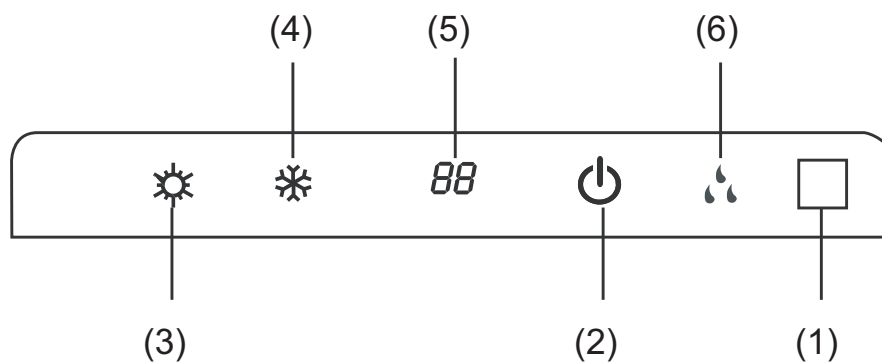

(1) LED recivitore segnale

(2) Indicateur operation

Cet indicateur clignote après la mise en marche de l'appareil et s'allume définitivement lors du fonctionnement.

(3) Indicateur de chauffage

Cet indicateur s'allume lors du fonctionnement du climatiseur en mode chauffage.

(4) Indicateur de refroidissement

Cet indicateur s'allume lors du fonctionnement de l'appareil en mode refroidissement.

(5) Indicateur température réglage

Indique les paramètres de température de lors du fonctionnement de l'appareil.

(6) Indicateur de deumidificazione

Cet indicateur s'allume lors du fonctionnement de l'appareil. en mode de déshumidification.

4. TELECOMMANDE

4. TELECOMMANDE

DESCRIZIONE FUNZIONI DEI TASTI DEL TELECOMANDO

- 1) Touche **ON/OFF** pour mettre en marche et arrêter le climatiseur.
- 2) Touche **TEMP** pour régler la température ambiante et le minuteur: "+" pour l'augmenter, "-" pour la diminuer.
- 3) Touche **FAN** pour programmer la vitesse du ventilateur en choisissant entre Automatique - basse - moyenne - haute:



- 4) La touche **CLOCK** permet de programmer l'horaire courant.
- 5) Touche **BLOW** active uniquement dans les modes de fonctionnement REFROIDISSEMENT et DESHUMIDIFICATION.
- 6) Touche **TURBO** : active/désactive le mode de refroidissement / chauffage rapide.
- 7) Touche **SLEEP** pour le fonctionnement nocturne pour sélectionner/annuler le mode Sleep indépendamment du mode de fonctionnement du climatiseur.
- 8) Touche **TEMP** permet de visualiser sur l'afficheur de l'unité la température de consigne et ambiante.
- 9) Touche **LIGHT** active et désactive l'afficheur de l'unité.
- 10) Touche de sélection **TIMER**.
- 11) Touche \Rightarrow pour activer/désactiver le mouvement automatique du déflecteur d'air.
- 12) Touche **MODE** pour sélectionner le mode de fonctionnement.

AUTO - COOL - DRY - FAN - HEAT :



AUTO: le climatiseur sélectionne automatiquement le mode de fonctionnement le plus approprié (HEAT, DRY, FAN, COOL) en fonction de la température ambiante.

COOL: l'unité commence à fonctionner si la température programmée est plus basse que la température ambiante.

DRY: pour la déshumidification

FAN: l'unité met automatiquement en circulation l'air ambiant.

HEAT: l'unité commence à fonctionner si la température programmée est plus haute que la température ambiante.

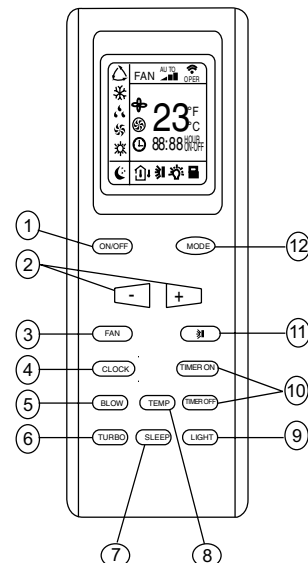

DESCRIPTION DES INDICATEURS DE L'AFFICHEUR

- 1) Indicateur du mode **AUTO**.
- 2) Indicateur du mode **COOL**.
- 3) Indicateur du mode **BLOW**.
- 4) Indicateur du mode **DRY**.
- 5) Indicateur du mode **TURBO**.
- 6) Indicateur du mode de ventilation **FAN** seulement.
- 7) Indicateur du mode **HEAT**.
- 8) Indicateur **CLOCK**.
- 9) Indicateur du mode **SLEEP**.
- 10) Indicateur **TEMP**.
- 11) Indicateur du déflecteur.
- 12) Indicateur du mode **LIGHT**.
- 13) Indicateur du mode **LOCK**.
- 14) Indicateur du mode **TIMER ON**.
- 15) Plage d'affichage température
- 16) Led de confirmation signal transmis.
- 17) Indicateur de vitesse du ventilateur.

AFFICHEUR

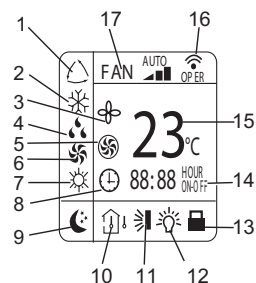

Comment insérer/remplacer les piles

Insérez deux piles neuves alcalines 1,5 V de type AAA.

- (1) Enlever le couvercle du compartiment des batteries en le faisant glisser dans la direction des flèches.
- (2) Insérer les nouvelles piles alcaline AAA en respectant la polarité et fermer le couvercle des vaines batteries.

NOTES

- Ne jamais mettre ensemble des batteries neuves et vieilles ou des batteries de type différents. Ceci peut causer un mal fonctionnement de l'unité.
- Si la télécommande ne va pas utiliser pour une longtemps, il faut enlever les batteries pour éviter des endommagements causés par d'éventuelles pertes
- Les batteries doivent être changer lorsque l'unité intérieure ne reçoit aucun signal sonore "bip" ou bien si l'indicateur de transmission sur la télécommande ne s'allume pas.
- Placer la télécommande dans son support fixé au mure (pour assurer la transmission correcte du signal).

Mode d'usage

- Tenir la télécommande d'une façon à permettre au signal de rejoindre le récepteur de l'unité intérieure.
- Une distance supérieure à 7m est permise.

Mode de fonctionnement

(1) Sélection de mode

Claque fois que la touche MODE vient d'être appuyée, le mode de fonctionnement se change dans la séquence suivante:

AUTO (☺) → **Refroidissement** (❄) → **Deshumidification** (☁) → **Vent.** (🌀) → **Chauffage** (☀)

(2) Mode de ventilation

Chaque fois où la touche "FAN" vient d'être appuyée, la vitesse de ventilation se change dans la séquence suivante: **Auto** → **Basse** (⏏) → **Moyenne** (⏏) → **haute** (⏏)

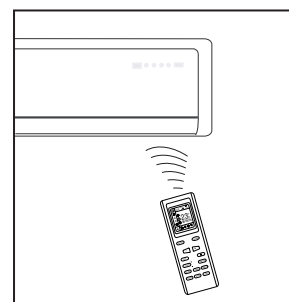
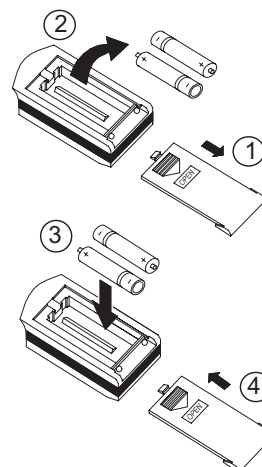

En mode de "VENTILATION", seulement la "AUTO", "Haute", "Moyenne" et "Basse" vitesse du ventilateur sont disponibles. En mode de "DESHUMIDIFICATION" le ventilateur est automatiquement en "Basse" vitesse, la touche "FAN" est inactive dans ce cas.

(3) Température de régulation

Chaque fois la touche "+" vient d'être appuyée, la température régulée augmente de 1°C. Chaque fois la touche "-" vient d'être appuyée, la température régulée diminue de 1°C.

Intervalle de variation de la température de régulation	
Chauffage, Refroidissement	16°C - 30°C
Déshumidification	N'est pas disponible
Ventilation	N'est pas disponible

(4) Allumage

Appuyer cette touche **ON/OFF**, quand l'appareil reçoit le signal, l'indicateur de FONCTIONNEMENT de l'unité intérieure s'illumine.

Note:

- Changer le mode durant le fonctionnement, parfois l'unité ne répond pas immédiatement. Temps d'attente est de 3 minutes.
- Au début de fonctionnement en mode de chauffage, le flux d'air ne se déchargera pas immédiatement. Le flux d'air sera diffusé lorsque la température de l'échangeur de chaleur de l'unité intérieure augmente, après environ 2 ou 5 minutes.
- Il faut attendre 3 minutes avant le nouveau redémarrage de l'appareil.

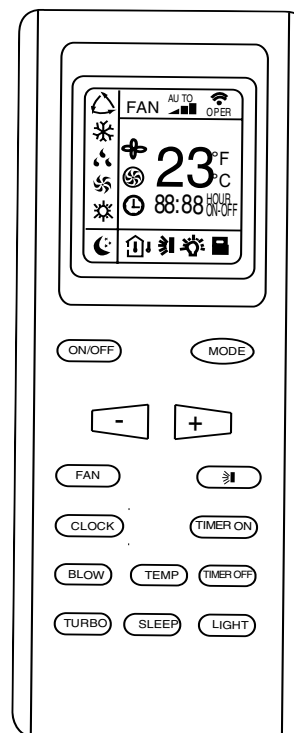

4. TÉLÉCOMMANDE

Contrôle de la direction du flux d'air

Le flux d'air vertical est automatiquement régulé sur un angle particulier en concordance avec le mode de fonctionnement après l'allumage de l'unité.

Note: La direction du flux d'air peut aussi être réglée en appuyant sur la touche "↗" dans la télécommande.

Mode de fonctionnement	Direction de flux
REFROIDISSEMENT, DESHUMUDIFICATION	Horizontale
* CHAUFFAGE, VENTILATION	Vers le bas

* Contrôle vertical du flux d'air (avec la télécommande)

On utilise la télécommande pour ajuster le flux d'air sur divers angles ou sur un angle particulier préférable.

Oscillation du flux d'air

Lors du démarrage, le déflecteur prend une position prédéterminée. Pour régler la direction du flux d'air qui sort de l'unité intérieure appuyer sur la touche "↗". En appuyant une fois le déflecteur continue à bouger en mélangeant l'air dans la pièce. Une deuxième pression de la touche "↗", bloque le déflecteur

* Contrôle horizontal du flux d'air (avec les mains)

On tient avec les mains les barres de régulation horizontale des ailettes pour changer le flux d'air comme indiqué dans la figure.

Notes:

- La figure de l'unité peut sembler différente de celle du climatiseur que vous aviez acquis.
- Ne pas tourner manuellement l'ailette de régulation verticale pour éviter des mal fonctionnements. Si cela arrive, éteindre l'unité d'abord et détacher l'alimentation, puis reconnecter de nouveau l'alimentation.
- Il est conseillé de ne pas laisser l'ailette verticale s'incliner vers le bas durant le temps de refroidissement ou en déshumidification pour empêcher la formation de la condensée.

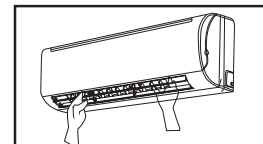
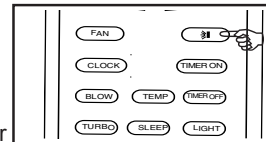

FUNZIONAMENTO AUTO

Durante il funzionamento **AUTO**, l'unità seleziona automaticamente **HEAT, DRY, FAN, COOL** in base alla temperatura ambiente.

Attivazione della modalità **AUTO**:

Prima selezionare sul telecomando la modalità **AUTO** mediante il tasto **MODE**.

La modalità di funzionamento e la temperatura di impostazione sono funzione della temperatura ambiente secondo la seguente tabella.

FONCTIONNEMENT EN MODE AUTO

Durant le fonctionnement **AUTO**, l'unité sélectionne automatiquement **HEAT, DRY, FAN, COOL** en fonction de la température intérieure.

Régulation du mode **AUTO** :

Allumer le climatiseur, puis sélectionner le mode **AUTO** sur la télécommande en appuyant sur la touche **MODE**.

La sélection automatique du mode de fonctionnement et la température sont déterminées en fonction de la température intérieure selon le tableau suivant:

Temp. intérieure	Opération	Température désirée
Inférieure à 21°C	Chauffage	18°C
21°C ~ 24°C	Ventilation	/
Supérieure à 24°C	Refroidissement	25°C

REMARQUE:

- En mode **AUTO** la température n'est pas affichée.
- Il peut arriver que l'appareil ne délivre pas d'air pendant qu'il est en marche.
- L'appareil ne commence pas toujours à fonctionner immédiatement après avoir modifié le mode de travail.

Impression	Touche	Procédure de régulation
Non confortable à cause du volume inadéquat du flux d'air	FAN	La vitesse du ventilateur de l'unité intérieure s'alterne entre haute, moyenne e basse vitesse chaque fois cette touche vient appuyée.
Non confortable à cause du la direction inadéquat du flux d'air	SWING	En appuyant cette touche une seule fois, l'ailette du flux d'air verticale oscille pour changer la direction du flux d'air. En appuyant de nouveau la même touche l'oscillation de l'ailette s'arrête. Pour la direction horizontale du flux d'air, voir la page précédente.

SELECTION DU MODE DE FONCTIONNEMENT

Appuyer sur la touche "**MODE**" pour sélectionner le mode de fonctionnement désiré en choisissant parmi les suivants: **AUTO - COOL - DRY - FAN - HEAT**.

1) Mode **AUTO**: pour sélectionner cette fonction, appuyer sur la touche "**MODE**" jusqu'à l'apparition sur écran de l'indicateur Δ . Le climatiseur définit automatiquement le mode de fonctionnement (**HEAT, DRY, FAN, COOL**) selon la température ambiante.

2) Mode Refroidissement: pour sélectionner cette fonction, appuyer sur la touche "**MODE**" jusqu'à l'apparition sur écran de l'indicateur \ast . L'unité commence à fonctionner si la température programmée est plus basse que la température ambiante.

3) Mode **DRY** - déshumidification: pour sélectionner cette fonction, appuyer sur la touche "**MODE**" jusqu'à l'apparition sur écran de l'indicateur λ . L'unité commence à fonctionner en mode refroidissement pour atteindre rapidement la température ambiante désirée.

4) Mode **FAN** - ventilation: pour sélectionner cette fonction, appuyer sur la touche "**MODE**" jusqu'à l'apparition sur écran de l'indicateur \ast ; le mode **FAN** permet la circulation automatique de l'air dans la pièce.

5) Mode **HEAT** -chauffage: pour sélectionner cette fonction, appuyer sur la touche "**MODE**" jusqu'à l'apparition sur écran de l'indicateur \ast . L'unité commence à fonctionner si la température programmée est plus haute que la température ambiante.

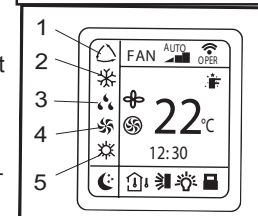
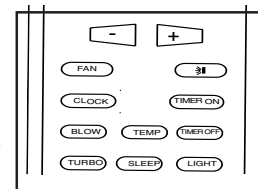

4. TÉLÉCOMMANDE

PROGRAMMATION DE L'HORLOGE

Appuyer sur la touche **CLOCK** pour ajuster l'horloge, utiliser les touches "+" et "-" après pour ajuster l'heure correcte, appuyer de nouveau, la touche **CLOCK** pour la confirmer.

- Appuyez une fois sur les touches pour augmenter / diminuer l'horaire d'1 minute.
- Appuyez pendant 1,5 secondes pour augmenter / diminuer l'horaire de 10 minutes.

Mode TIMER

Appuyer les touches Timer ON/OFF pour réguler la programmation horaire et donc l'allumage et l'extinction du climatiseur.

Comment réguler TIMER ON

Appuyer sur la touche TIMER ON pour ajuster la programmation horaire de l'allumage du climatiseur.
1) Appuyer la touche TIMER ON, "ON" clignotera sur l'écran LCD, après utiliser la touche "+" ou "-" pour réguler l'heure désirée de l'allumage programmé du climatiseur:

- Appuyer la touche "+" ou "-" une fois pour augmenter ou diminuer l'heure avec 1 minute.
- Appuyer la touche "+" ou "-" pour 1.5 secondes pour augmenter ou diminuer l'heure avec 10 minutes.

Note: Si vous ne ajustez pas l'heure entre 10 seconds après avoir appuyé sur la touche TIMER ON, la télécommande quittera automatiquement le mode TIMER ON.

2) Quand l'heure désirée est visualisée sur l'écran LCD, appuyer sur la touche TIMER ON pour la confirmation. Un "son" peut-être émis. "ON" s'arrête de clignoter et l'indicateur du TIMER sur l'unité intérieure s'illumine.

3) Après la visualisation de la régulation TIMER, l'heure actuelle se visualisera sur l'écran de la télécommande.

Comme annuler le TIMER ON

Appuyer de nouveau la touche TIMER ON, un "son" vient d'être émis et après l'indicateur disparu, et le mode TIMER ON, s'annulera.

Note: La procédure est analogue pour ajuster le mode TIMER OFF, pour extinction automatique du climatiseur à l'heure de régulation.

AVERTISSEMENT

Si vous ajustez la programmation horaire la télécommande transmet automatiquement le signal d'allumage ou d'extinction à l'unité intérieure des horaires préfixées.

Par conséquent, il faut maintenir la télécommande dans une place où elle peut transmettre le signal correctement. L'horaire possible de programmation est limité aux 24 heures.

Initialement la fonction TIMER (ON/OFF) est activée près l'heure actuelle.

Le TIMER ne fonctionne pas si les options Timer ON et Timer OFF sont activées sur le même temps.

Mode SLEEP: ☾

Le mode "SLEEP" peut-être utilisé en mode de CHAUFFAGE ou de REFROIDISSEMENT.

Cette fonction est utile pour une ambiance plus confortable quand se va à dormir.

En mode sleep.

- La vitesse du ventilateur vient régulée sur la basse.
- La température désirée augmente en mode de refroidissement ou diminue en mode chauffage avec 1°C à intervalles prédéfinis. À partir de 2°C de variation, la machine maintient la température jusqu'à la huitième heure de fonctionnement en mode "SLEEP" puis s'éteint automatiquement.

Mode TURBO: ⚡

Le mode TURBO est utilisé pour démarrer ou arrêter le refroidissement ou le chauffage rapide à haute vitesse du ventilateur. Dans le mode de fonctionnement TURBO, on peut ajuster la direction du flux d'air et le timer. Si vous souhaitez quitter le mode TURBO, appuyer une touche quelconque - TURBO, MODE, FAN ou ON/OFF, l'écran revient au mode original.

Mode BLOW: 🌬

À l'extinction de l'unité, après le fonctionnement de REFROIDISSEMENT ou DESHUMIDIFICATION,

ventilez pendant 10 minutes l'évaporateur de l'unité de manière à éviter que l'éventuel eau de condensation résiduelle ne crée des moisissures ou mauvaises odeurs.

Fonction LOCK: 🔒

En appuyant simultanément sur les boutons "+" et "-", la télécommande bloquera le dernier réglage de fonctionnement programmée. Tous les boutons seront désactivés, y compris le bouton ON/OFF. En appuyant de nouveau sur les boutons "+" et "-", les fonctions des touches seront activées.

Commutation °C / °F: Appuyez simultanément sur les boutons "MODE" et "-" à unité éteinte, il sera possible de choisir si visualiser la température en °C ou °F.

TOUCHE EMERGENCY DE L'UNITÉ INTÉRIEURE

Elle permet de démarrer et/ou d'arrêter l'unité en cas de panne de la télécommande. Le mode de fonctionnement et la température désirée sont réglés automatiquement en fonction de la température ambiante au moment du démarrage de l'unité.

FONCTION AUTO-RESTART

L'unité est programmée pour démarrer automatiquement en cas de coupure de courant électrique.

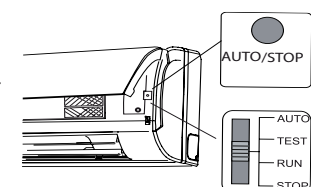
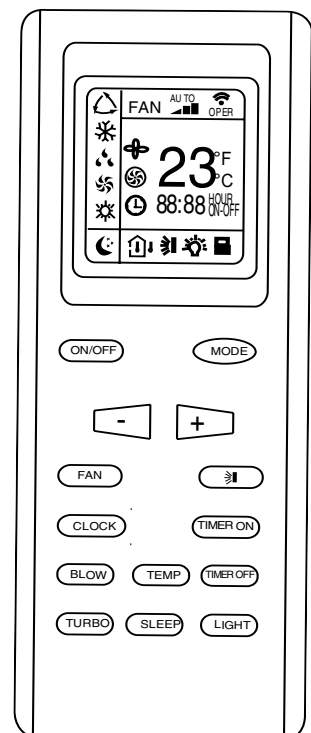
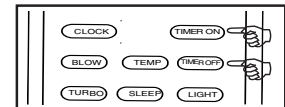
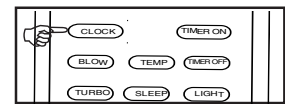

ENTRETIEN

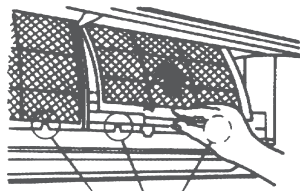
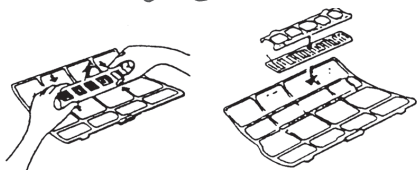
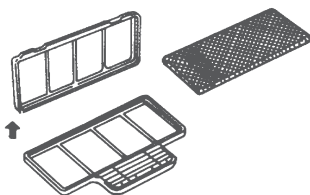
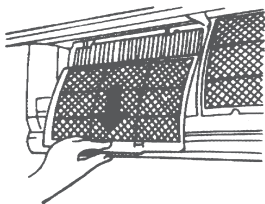
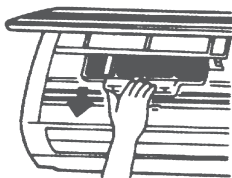
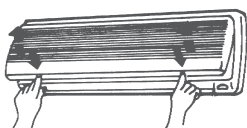
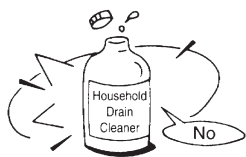

⚠ ATTENTION

Il est nécessaire d'éteindre le climatiseur et de le débrancher avant le nettoyage.
Nettoyage de l'unité intérieure et du télécommande.

⚠ PRÉCAUTIONS

- Utilisez un chiffon sec pour nettoyer l'unité intérieure et la télécommande.
- Un chiffon humidifié à l'eau froide peut éventuellement être utilisé pour nettoyer l'extérieur de l'unité si elle est très sale.
- Le panneau frontal de l'unité intérieure peut être démonté et lavé à l'eau. Essuyer-le ensuite avec chiffon sec.
- N'utilisez pas de chiffon traité chimiquement pour nettoyer l'unité.
- N'utilisez ni benzène, solvant, poudre à polir ou dissolvant similaire pour le nettoyage. Cela pourrait craqueler ou déformer la surface en plastique.

Nettoyage du filtre à air

Un filtre à air bouché réduit l'efficacité de cette unité.

Veillez nettoyer les filtres toutes les deux semaines.

1. Ouvrez le panneau de l'unité intérieure et soulevez-le jusqu'à un angle où il fera click pour le fixer.
2. Agrippez le filtre par sa poignée et soulevez-le légèrement pour le dégager de son support, retirez-le ensuite.
3. Enlevez le FILTRE À AIR de l'unité intérieure
 - Nettoyez le filtre chaque deux semaines
 - Nettoyez le filtre à air avec un aspirateur ou avec de l'eau, puis laissez-le sécher dans un endroit frais.
4. Retirez le filtre électrostatique de son support, tel qu'indiqué sur la figure de gauche (n'est pas applicable aux unités sans filtre électrostatique).
 Ne touchez pas le filtre électrostatique pendant 10 minutes après avoir ouvert la grille d'admission, cela pourrait causer une décharge électrique.
 - Nettoyez le filtre électrostatique avec un détergent neutre ou à l'eau et le laisser sécher au soleil pendant deux heures.
 - Avant de réinstaller le filtre électrostatique, vérifiez que sa couronne et son support sont en bon état.
5. Posez le filtre rafraîchisseur à nouveau à sa place.
6. Insérez la partie supérieure du filtre à air dans l'unité en faisant attention à ce que les arêtes gauches et droites soient correctement alignées, et positionnez le filtre.

Entretien

Si l'unité ne va pas être mise en marche pendant un certain temps, veuillez prendre les précautions suivantes:

- (1) Faire fonctionner le ventilateur pendant une demi-journée pour bien sécher l'intérieur de l'unité.
- (2) Éteignez le climatiseur et débranchez-le. Enlevez les piles de la télécommande.
- (3) L'unité extérieure nécessite un entretien et un nettoyage régulier. N'essayez pas de le faire vous-même. Contactez votre distributeur ou service d'entretien.

Vérifications avant la mise en marche.

- Vérifiez que le câblage n'est pas endommagé ou déconnecté.
- Vérifiez que le filtre à air est bien en place.
- Vérifiez si la décharge et l'admission d'air sont bloqués après une longue période d'inutilisation.

PRECAUTIONS

- Ne touchez pas les parties métalliques de l'appareil lors du retrait du filtre. La manipulation d'arêtes de métal agressives peut causer des blessures.
- Ne laver pas l'intérieur du climatiseur avec l'eau. L'exposition à l'eau peut détruire les isolants et provoquer une décharge électrique.
- Coupez l'alimentation électrique via le disjoncteur et le cordon d'alimentation lors du nettoyage de l'appareil.

6. OPÉRATIONS ET PERFORMANCES

Les circonstances suivantes peuvent se produire pendant le fonctionnement normal.

1. Protection du climatiseur

- Le compresseur met 3 minutes pour redémarrer après un arrêt.

Protection contre l'air froid (seulement sur les modèles réversibles)

- L'unité est conçue pour ne pas décharger d'air froid en mode chauffage quand l'échangeur de chaleur intérieur est dans une des trois situations suivantes et que la température de thermostat n'a pas été atteinte:

A) Au tout début de la mise en marche.

B) Pendant le dégivrage

C) Si la température de chauffage est basse.

- Pendant le dégivrage, les ventilateurs intérieur et extérieur s'arrêtent (seulement sur les modèles réversibles). Dégivrage (seulement sur les modèles réversibles)

- Du givre peut se former sur l'unité extérieure pendant le cycle de chauffe quand la température extérieure descend et que l'humidité augmente, réduisant les performances de chauffage de l'appareil.

- Dans ces conditions de fonctionnement, le climatiseur arrêtera de chauffer et commencera un cycle automatique de dégivrage.

- La durée de ce cycle varie entre 4 et 10 min, en fonction de la température extérieure et de la quantité de givre qui s'est formé sur l'unité extérieure.

2. L'unité intérieure émet une buée blanche

- Une buée blanche peut se former à cause d'une grande différence de température entre l'air admis et l'air déchargé en mode COOL (refroidissement) dans un environnement intérieur relativement humide.

- Une buée blanche due à l'humidité peut se produire après un cycle de dégivrage quand le climatiseur redémarre en mode HEAT (chauffage).

3. Bruit faible du climatiseur.

- Vous pouvez entendre un léger sifflement quand le compresseur est en marche ou vient de s'arrêter. Ce son est produit par le flux ou l'arrêt de frigorigène.

- Vous pouvez également entendre un léger grincement quand le compresseur est en marche ou vient de s'arrêter. Ce grincement est causé par la dilatation due à la chaleur et la contraction due au froid des pièces en plastique de l'unité quand la température varie.

- Quand les déflecteurs se remettent à leur position initiale au moment de l'allumage, un léger bruit se produit.

4. L'unité intérieure émet de la poussière

Ceci est normal après une longue période d'inutilisation du climatiseur, ou après sa première mise en marche.

5. L'unité intérieure émet une odeur particulière

Cette odeur est due au passage d'odeurs de matériaux de construction, de mobilier ou de fumée au travers de l'unité intérieure.

6. Le climatiseur se met en mode FAN ONLY (ventilation seule) depuis les modes COOL (refroidissement) ou HEAT (chauffage) (seulement sur les modèles réversibles)

Quand la température intérieure atteint la température du thermostat, le compresseur s'arrête automatiquement, et le climatiseur fonctionne en mode ventilation. Si la température intérieure augmente en mode froid, ou qu'elle descend en mode chauffe, par rapport au thermostat, alors le compresseur se remet en marche (seulement sur les modèles réversibles).

7. De l'eau peut apparaître sur la surface de l'unité intérieure en mode froid si l'humidité relative est importante (supérieure à 80%).

Réglez le déflecteur horizontal au maximum de la décharge et sélectionnez HIGH pour la vitesse de ventilation.

8. Mode chauffage (seulement sur les modèles réversibles)

En mode chauffage, le climatiseur conduit de l'air chaud depuis l'unité extérieure et le libère vers l'unité intérieure. Quand la température extérieure descend, la chaleur de l'air admis par le climatiseur descend également. En même temps, la charge calorifique du climatiseur augmente à cause de la grande différence entre les températures extérieure et intérieure. Si vous ne parvenez pas à atteindre une température confortable avec votre climatiseur, nous vous conseillons d'utiliser un dispositif de chauffage supplémentaire.

9. Fonction de redémarrage automatique

Une coupure de courant pendant le fonctionnement éteindra le climatiseur.

Sur les modèles sans dispositif de redémarrage automatique, quand le courant est rétabli, l'indicateur de FONCTIONNEMENT de l'unité intérieure commence à clignoter. Pour remettre l'appareil en marche, appuyez sur la touche ON/OFF de la télécommande.

Sur les modèles munis d'un dispositif de redémarrage automatique, quand le courant est rétabli, l'appareil se remet en marche automatiquement avec les paramètres de réglage établis auparavant.

10. Les éclairs ou l'utilisation d'un téléphone portable à proximité de l'appareil peut provoquer son dysfonctionnement. Débranchez puis rebranchez alors l'appareil. Pour le remettre en marche, utilisez sur la touche ON/OFF de la télécommande.

7. PROBLÈMES ET LEURS CAUSES

En cas de mal fonctionnement, mettez immédiatement l'appareil hors tension. Coupez l'alimentation électrique et contactez le service clientèle le plus proche.	
Problème	L'indicateur de fonctionnement, ou tout autre indicateur, se met à clignoter rapidement (5 Hz) et malgré le débranchement et rebranchement de l'appareil, il continue à clignoter.
	Les fusibles ou le disjoncteur sautent souvent.
	L'eau ou autre corps étrange pénètre dans le climatiseur.
	La télécommande ne fonctionne pas ou son fonctionnement est anormal.
	Autre situation anormale

Symptôme	Cause	Qu'est ce q'il faut faire?
L'appareil ne démarre pas	Coupure électrique	Attendre le rétablissement du courant
	L'appareil est peut-être débranché	Vérifier que la prise est correctement branchée
	Le fusible peut-être sauté	Remplacer le fusible
	Les piles de la télécommande sont peut-être expirées	Remplacer les piles
	La programmation est incorrecte	Attendre ou annuler la programmation
Mauvaise performances de refroidissement ou de chauffage (seulement sur les modèles réversibles) tandis que l'air est déchargé	Température non appropriée du thermostat	Régler correctement la température
	Le filtre à air est bouché	Nettoyer le filtre à air
	Des portes ou/et des fenêtres sont ouvertes	Fermez les portes ou/et les fenêtres
	Les orifices d'admission ou de décharge des unités sont bloqués	Enlever ce qui obstrue les orifices avant de redémarrer l'appareil
	Les 3 minutes de protection du compresseur sont activées.	Attendre
Si les problèmes subsistent, veuillez contacter un distributeur local ou le service de réparation le plus proche. Assurez-vous d'en leur communiquer les indications précises concernant le type de panne et le modèle de l'appareil.		

Remarque: N'essayez pas de réparer le climatiseur vous-même. Consultez toujours un service de réparation agréé.

8. INSTALLATION

Unité intérieure

- N'exposez pas l'unité intérieure à une source de chaleur ou de vapeur.
- Choisissez un emplacement libre d'obstacles devant et autour de l'unité.
- Assurez-vous que les condensats peuvent être facilement évacués.
- Choisissez un emplacement libre d'obstacles devant et autour de l'unité.
- Assurez-vous que les condensats peuvent être facilement évacués.
- N'installez pas cet appareil près d'une issue.
- Assurez-vous de laisser un espace de plus de 12 cm à gauche et à droite de l'appareil.
- Utilisez un détecteur de métaux pour localiser les montants de cloisons et ne pas abîmer les murs pour rien.
- Le tuyau doit mesurer au moins 3 mètres pour minimiser les vibrations et le bruit excessif.
- L'unité intérieure doit être installée sur le mur à une hauteur d'au moins 2,3 mètres du sol.
- L'unité intérieure doit être installée à au moins 15 cm du plafond.

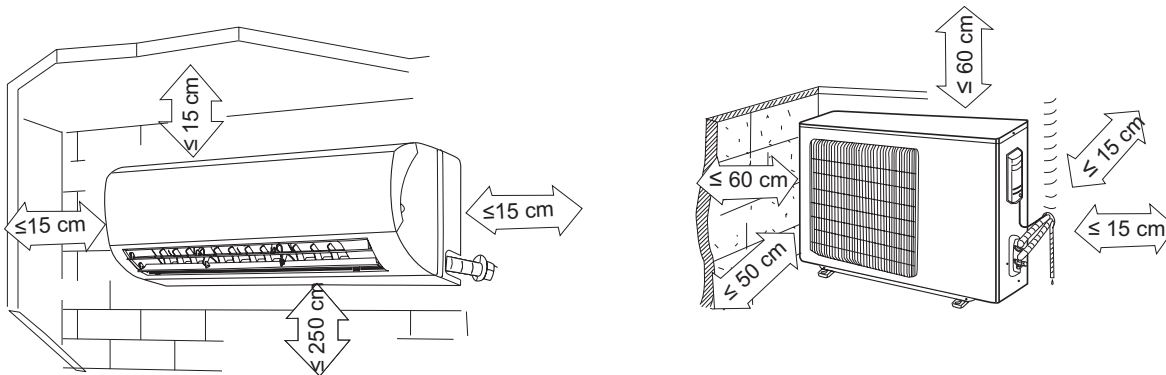

- Toute modification de la longueur du tuyau devra faire l'objet d'un réglage de la charge frigorigène.

Unité extérieure

- Si vous décidez de poser une bache sur l'unité extérieure pour la protéger des rayons solaires ou de la pluie, assurez-vous que celle-ci ne restreint pas le rayonnement de chaleur du condensateur.
- Assurez-vous de laisser un espace de plus de 30 cm à gauche et à l'arrière de l'unité. Un espace de plus de 200 cm doit être laissé devant l'unité, et de plus de 60 cm cote connexion (cote droit).
- Ne pas placer d'animaux ou de plantes dans le courant d'admission et de décharge d'air.
- Tenez compte du poids du climatiseur et choisissez un emplacement où le bruit et la vibration ne sont pas un problème.
- Choisissez un endroit où le courant d'air chaud et le bruit du climatiseur ne dérangeront pas les voisins.
- Installez l'unité extérieure sur une base rigide afin d'éviter d'accroître le niveau de bruit et les vibrations.
- Déterminez une direction pour la décharge d'air où cette dernière ne sera pas bloquée.
- Dans le cas où le lieu d'installation serait exposé à des vents forts, tel que le bord de la mer, assurez-vous que le ventilateur fonctionne correctement en plaçant la direction de la longueur de l'unité contre le mur ou en utilisant des volets protecteurs.
- Notamment dans des zones exposées au vent, installez l'unité de façon à éviter l'admission de vent.
- Si l'appareil doit être suspendu, le support d'installation doit respecter les spécifications techniques du schéma correspondant. Le mur où l'unité doit être installée doit être en brique pleine, en béton ou densité similaire. Si cela n'est pas le cas, il faut renforcer et amortir les supports. Les connexions entre le support et le mur et le support et le climatiseur doivent être fermes, stables et fiables. Assurez-vous qu'il n'y a pas d'obstacle à l'émission d'air.

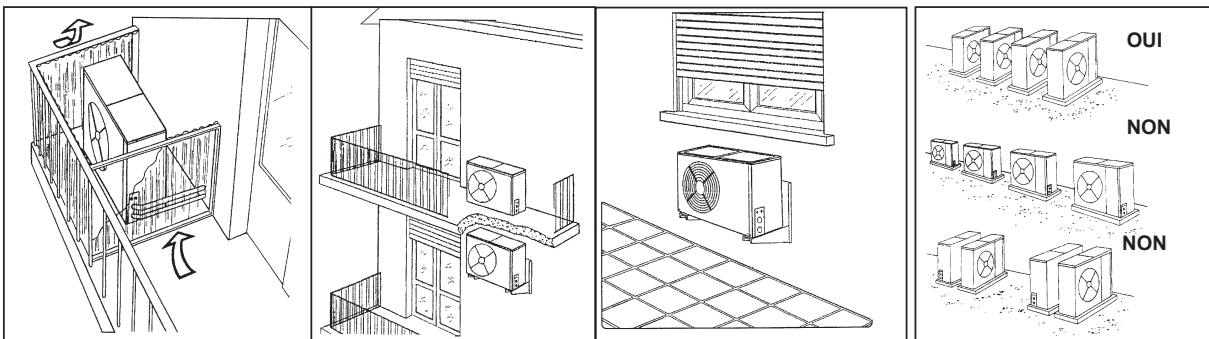

Installation en toiture:

- Si vous posez l'unité extérieure sur une toiture, veillez à niveler l'appareil. Assurez-vous que la structure du toit et que le mode d'ancrage sont appropriés pour la pose de l'appareil.
- Consultez la réglementation locale concernant les installations en toiture.
- Si l'unité extérieure est installée sur une toiture ou mur extérieur, les bruits et vibrations pourraient être excessifs, et l'installation pourrait être également déclarée inutilisable.

8. INSTALLATION

1. Pose de la plaque de montage

1. Posez la plaque de montage horizontalement sur un des éléments structurels du mur et de façon à laisser un espace autour.
2. Si le mur est en briques, et béton ou similaire, percer huit (8) trous de 5 mm de diamètre dans le mur. Introduire les chevilles de montage correspondant aux vis appropriées.
3. Fixer la plaque de montage sur le mur avec huit (8) vis de type A.

2. Pergage d'un trou dans le mur

1. Déterminer la position des trous en fonction du diagramme détaillé à la Fig. Percer un (1) trou (Ø 65 mm) légèrement incliné vers l'extérieur.
2. Utilisez toujours une traversée de mur pour percer une grille de métal, une plaque de métal ou similaire.

3. Installation du tuyau de raccordement et du drainage

1. Posez le tuyau d'évacuation en l'inclinant vers le bas. N'installez pas le tuyau d'évacuation tel qu'indiqué ci-dessous.
2. Quand vous connectez le prolongement du tuyau d'évacuation, isoler les connexions de prolongement avec un manchon protecteur, ne pas laisser le tuyau avoir du mou.

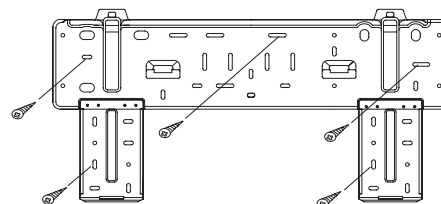

Tuyau de raccordement

1. Pour faire sortir la tuyauterie vers la gauche ou vers la droite, enlever la plaque de fermeture correspondante du panneau latéral.
 - Expliquez au client que les plaques de fermeture doivent être conservées car elles peuvent être utiles lors d'un déplacement du climatiseur à un autre endroit.
2. Pour installer la tuyauterie vers l'arrière aussi bien pour la gauche que pour la droite, suivez les explications. Coupez le tuyau de raccordement qui doit être posé au plus à 43mm de haut du mur.
3. Fixez l'extrémité du tuyau de raccordement. (Cf. Serrage des connexions au chapitre RACCORDEMENT DE LA TUYAUTERIE DE FRIGORIGÈNE).

4. Installation unité intérieure

1. Faites passer le tuyau par le trou percé dans le mur.
2. Posez la griffe d'accrochage supérieure située à l'arrière de l'unité intérieure sur le crochet supérieur de la plaque de montage, puis bougez l'unité d'un côté et de l'autre pour vérifier qu'elle est bien accrochée.
3. Le raccordement peut être effectué en soulevant l'unité intérieure du mur à l'aide d'un matériau de rembourrage. Enlevez-le quand vous aurez terminé le raccordement.
4. Poussez la partie inférieure de l'unité intérieure vers le mur. Remuez alors l'unité intérieure de chaque côté et de haut en bas pour vérifier qu'elle est correctement accrochée.
5. Tuyauterie et recouvrement

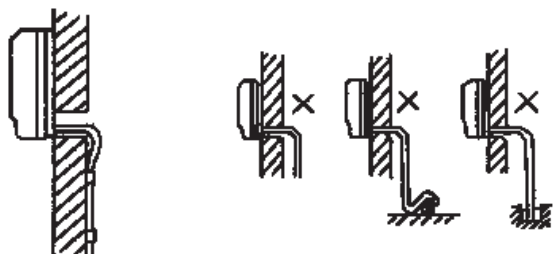

Rassemblez la tuyauterie, les câbles de connexion et le tuyau d'évacuation dans un faisceau maintenu fermement avec une bande adhésive, tel qu'indiqué à la Fig.

- Les condensats de l'unité intérieure sont recueillis dans un bac à condensats et évacués hors de la pièce. Ne rien mettre d'autre dans le bac.

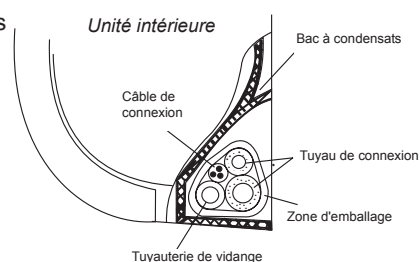

IMPORTANT

- Raccordez l'unité intérieure en premier, puis l'unité extérieure.
- Ne laissez pas sortir directement les tuyaux de derrière l'unité intérieure.
- Veillez à ce que le tuyau d'évacuation soit bien tendu.
- Isolez la tuyauterie auxiliaire de la chaleur.
- Assurez-vous que le tuyau d'évacuation est situé en bas du faisceau. Si vous le posez sur le dessus, vous risquez de faire déborder les condensats dans l'unité.
- Ne croisez ni ne tordez jamais le cordon électrique avec un autre câble.
- Posez le tuyau d'évacuation incliné vers le bas afin que les condensats soient évacués sans obstacles.

Capacité en (W)	Longueur maximale autorisée (m)	Longueur tuyauterie L(m)	Différence de hauteur H (m)	Quantités supplémentaires frigorigène (g/m, si L(m) > 5 m)
2600 W ~ 5300 W	5	15	10	20
7000 W	5	25	10	50

8. INSTALLATION

Electricité

Câblage de l'unité intérieure

1. Le câble de connexion intérieur/extérieur doit être de convenable.
2. Soulevez le panneau de l'unité intérieure, enlever la vis et retirer le couvercle de la fenêtre.
3. Connectez les câbles aux bornes d'après leurs marques.
4. Recouvrez les câbles non connectés avec du chatterton, pour qu'ils n'entrent pas en contact avec les composants électriques.

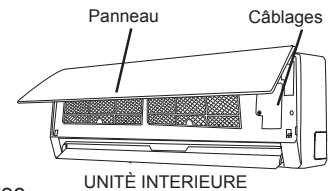

Câblage de l'unité extérieure

1. Retirez le couvercle du boîtier électrique de l'unité extérieure.
2. Connectez les câbles aux bornes identifiées par leur numérotation respective sur les borniers des unités intérieure et extérieure.
3. Afin d'éviter l'entrée d'eau, formez une boucle ascendante avec le câble de connexion, tel qu'indiqué sur le schéma de d'installation des unités intérieure et extérieure.
4. Isolez les câbles non utilisés (conducteurs) avec du ruban PVC afin qu'ils n'entrent pas en contact avec un composant électrique ou une partie métallique.

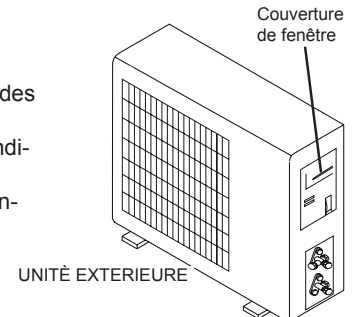

Spécifiques des câbles de connexion

ON/OFF MONO Capacité en (W)	Cable connexion alimentation électrique	Cable connexion unités intérieure-extérieure	Alimentation principale
	Section	Section	
2600 W, 3500 W	1,5 mm ² x 3	1,5 mm ² x 5	à l'unité intérieure
5300 W	2,5 mm ² x 3	2,5 mm ² x 3 + 1,5 mm ² x 2	
7000 W	2,5 mm ² x 3	2,5 mm ² x 3 + 1,5 mm ² x 3	
ON/OFF DUAL Capacité en (W)	Cable connexion alimentation électrique	Cable connexion unités intérieure-extérieure	Alimentation principale
	Section	Section	
2600 W, 3500 W	1,5 mm ² x 3	1,5 mm ² x 6	à l'unité extérieure
DC INVERTER MONO Capacité en (W)	Cable connexion alimentation électrique	Cable connexion unités intérieure-extérieure	Alimentation principale
	Section	Section	
2600 W, 3500 W	1,5 mm ² x 3	1,5 mm ² x 4	à l'unité intérieure
3500 W ~ 7000 W	2,5 mm ² x 3	2,5 mm ² x 4	à l'unité intérieure

ON/OFF MONO: 2600 W, 3500 W, 5300 W

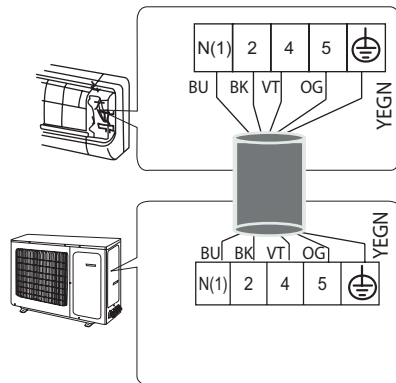

ON/OFF DUAL: (2 X 2600 W), (2600 W + 3500 W), (2 X 3500 W)

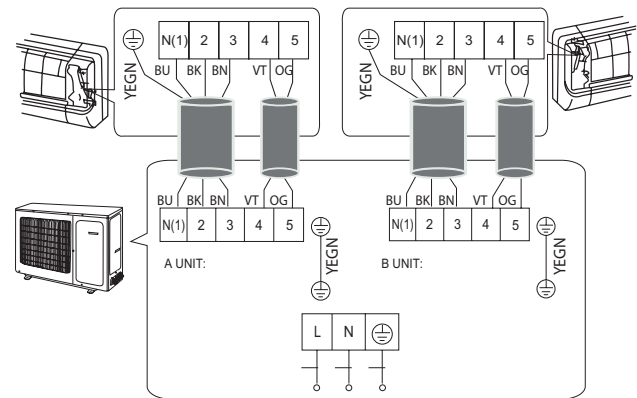

ON/OFF MONO: 7000 W

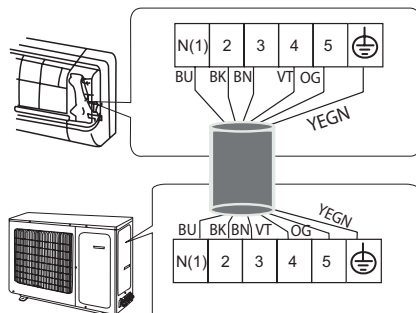

DC INVERTER MONO: 2600 W, 3500 W, 5300 W, 7000 W

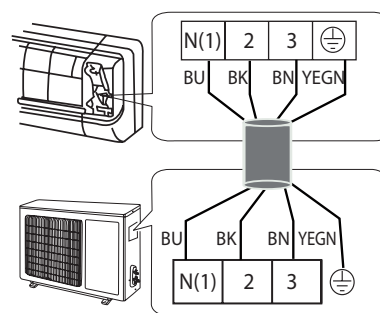

8. INSTALLATION

RACCORDMENT DE LA TUYAUTERIE DE FRIGORIGENE

1. Travaux d'évasement

La cause principale de fuite de frigorigène réside dans des travaux d'évasement défectueux. Veuillez suivre la procédure suivante lors des travaux d'évasement:

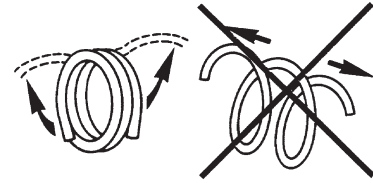

A: Découpe des tuyaux et du câble

1. Utilisez le kit d'accessoires de tuyauterie ou les tuyaux achetés sur place.
2. Mesurez la distance entre l'unité intérieure et l'unité extérieure.
3. Coupez les tuyaux un peu plus longs que la distance mesurée.
4. Coupez le câble 1,5 m plus long que la longueur du tuyau.

B: Ébarbement

1. Éliminez complètement les ébarbures de la section de coupe des tuyaux/tubes.
2. Dirigez l'extrémité du tuyau/tube en cuivre vers le bas lors de l'élimination des ébarbures, afin qu'elles ne tombent pas dans le tuyau.

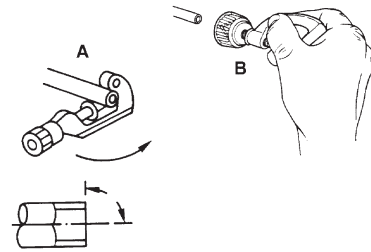

C: Pose des écrous

Enlever les écrous flare (évasés) livrés avec les unités intérieure et extérieure, les insérer sur le tube/tuyau complètement ébarbé (il n'est pas possible de les poser après l'évasement).

D: Travaux d'évasement

Maintenir le tuyau fermement dans une filière en fonction du tableau suivant:

Diam. E (mm)	A(mm)	
	Max.	Min
Φ6,35	1,3	0,7
Φ9,35	1,6	1
Φ12,7	1,8	1
Φ16	2	1

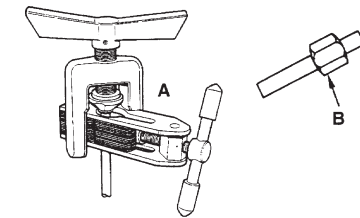

Serrage du raccordement

- Alignez les centres des tuyaux
- Vissez suffisamment l'écrou flare à la main, puis procédez au serrage à l'aide d'une clé plate et d'une clé dynamométrique tel qu'indiqué.

IMPORTANT

- Un couple de serrage excessif peut casser les écrous selon les conditions d'installation.

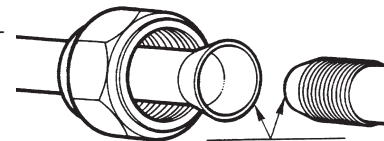

Diam. Ext. (mm)	Couple de torsion (N.m)
Φ 6	15 ~ 20
Φ 9,52	31 ~ 35
Φ 12	50 ~ 55
Φ 16	60 ~ 65
Φ 19	70 ~ 75

8. INSTALLATION

PURGE D'AIR

L'air et l'humidité dans le système de réfrigération peuvent avoir les effets indésirables suivants:

- Augmentation de la pression dans le système.
- Augmentation de la tension de fonctionnement.
- Baisse d'efficacité de refroidissement ou de chauffage.
- L'humidité contenue dans le circuit de réfrigération peut congeler et bloquer les tubes capillaires.
- L'eau peut conduire à la corrosion de certaines pièces du système de réfrigération. Par conséquent, il faut tester le système pour vérifier qu'il n'y a pas de fuites au niveau de l'unité intérieure et des tuyaux de raccordement à l'unité extérieure, et évacuer et éliminer toute humidité et substance non condensable du système.

Purge d'air avec pompe à vide

- Préparation: Vérifiez que chaque tuyau (aussi bien de fluide que de gaz) est bien connecté entre les unités intérieure et extérieure et que le câblage de marche d'essai est terminé. Enlever les capuchons des vannes de service côté gaz et fluide de l'unité extérieure. Observez qu'à ce stade, les vannes de service de gaz et de fluide sont encore fermées.
- Longueur de tuyau et quantité de frigorigène, pour un correcte rechargement, vérifiez la valeur de surchauffage.
- Si vous déplacez l'unité, purgez avec une pompe à vide.
- Assurez-vous que le frigorigène ajouté dans le climatiseur est toujours sous forme liquide.

Précautions lors de la manipulation de la vanne de service

- Ouvrez l'aiguille de la vanne jusqu'à ce qu'elle touche le stoppeur. N'essayez pas de l'ouvrir plus.
- Serrez fermement le capuchon de protection avec une clé plate ou similaire.
- Le couple de serrage du capuchon est indiqué sur le tableau des couples de serrage de la page précédente.

Utilisation de la pompe à air

(pour savoir comment utiliser une vanne manifold, consultez son manuel de fonctionnement)

1. Serrez à fond les écrous flare A, B, C, D, connecter le tuyau de charge du manifold à l'orifice de charge de la vanne basse pression côté conduite de gaz.
2. Connectez le raccord du tuyau de charge à la pompe à vide.
3. Ouvrez à fond la manette Lo du manifold.
4. Mettez la pompe à vide en marche pour évacuer l'air. Après le début de l'opération, desserrez légèrement l'écrou flare de la vanne Lo côté conduite de gaz et vérifiez que l'air entre. (Le bruit de fonctionnement de la pompe à vide change et le vacuomètre doit indiquer 0 au lieu de moins).
5. Une fois que le vide est fait, fermer à fond la manette Lo du manifold et éteindre la pompe à vide. Faites le vide pendant 15 minutes ou plus et vérifiez que le vacuomètre indique -76cmHg (-1x105Pa).
6. Tournez la tige de la vanne de service B 45° vers la droite pendant 6 ou 7 secondes après la sortie de gaz, et serrez à nouveau l'écrou flare. Assurez-vous que la pression indiquée par le manomètre est légèrement supérieure à la pression atmosphérique.
7. Enlevez le tuyau de charge de l'orifice basse pression.
8. Ouvrir complètement les tiges des vannes de service B et A.
9. Refermer à fond le capuchon de la vanne de service.

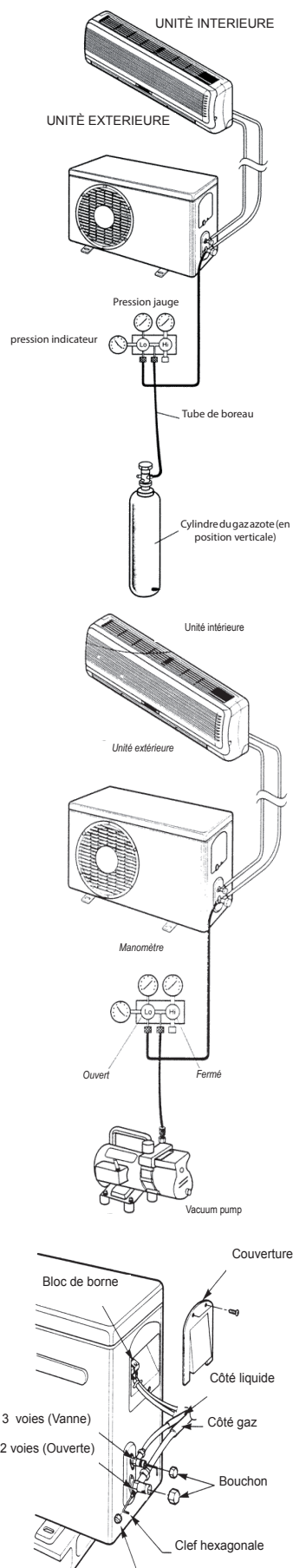

DEUTSCH





















INHALT

1. Wichtige hinweise	70
2. Bestandteile.	71
3. Display.	71
4. Fernbedienung	72
5. Wartung.	76
6. Operationen und leistungen	77
7. Fehler und lösungsvoshlage	78
8. Installation	79

1. WICHTIGE HINWEISE

VORSCHRIFT:

GEFAHR:

Keine Arbeiten ausführen, für die das Gerät geöffnet werden müsste.	Stromschlag aufgrund unter Spannung stehender Teile. Personenschäden durch Verbrennungen aufgrund vorhandener heißer Teile, oder Verletzungen durch scharfe Kanten und spitze Teile.	
Keine Arbeiten ausführen, für die das Gerät aus der installierten Anlage entfernt werden müsste.	Stromschlag aufgrund unter Spannung stehender Teile. Personenschäden, Verbrennungen durch Kälte aufgrund des aus den abgenommenen Rohren austretenden Gases.	
Das Gerät nicht durch Herausziehen bzw. Einstecken des Netzsteckers ein- oder ausschalten.	Stromschlag durch Beschädigung des Kabels, des Steckers oder der Steckdose.	
Das Versorgungskabel darf nicht beschädigt werden.	Stromschlag aufgrund freiliegender, unter Spannung stehender Drähte.	
Keine Gegenstände auf dem Gerät liegen lassen.	Personenschäden durch Herunterfallen des Gegenstandes in Folge von Vibrationen.	
Nicht auf das Gerät steigen.	Personenschäden durch Fallen bzw. Kippen des Gerätes.	
Nicht auf Stühle, Hocker, Leitern oder nichtstandfeste Unterlagen steigen, um das Gerät zu reinigen.	Personenschäden durch Herunterfallen oder Schnitt- und Quetschwunden (Leichtmetalleitern).	
Gerät vor der Reinigung stets ausschalten, den Stecker ziehen oder den entsprechenden Schalter ausschalten.	Stromschlag aufgrund unter Spannung stehender Teile.	
Das Gerät darf nicht von Kindern oder unerfahrenen Personen bedient werden.	Beschädigung des Gerätes durch unsachgemäßen Einsatz.	
Den Luftstrom nicht in Richtung von Kochfeldern oder Gasherden leiten.	Explosionen, Brand oder Vergiftungen durch das aus den Zufuhrdüsenden durch den Luftzug gelöschten Flammen austretende Gas.	
Nicht die Finger in die Luftausgangsdüsen oder in die Luftansauggitter stecken.	Stromschlag aufgrund unter Spannung stehender Teile. Personenschäden durch Schnittwunden.	
Nicht das Kondenswasser trinken.	Personenschäden durch Vergiftung.	
Bei Brandgeruch oder Rauchaustritt aus dem Gerät ist umgehend die Stromzufuhr auszuschalten; daraufhin das Fenster öffnen und den Kundendienst anfordern.	Personenschäden durch Verbrennungen oder Rauchvergiftung.	
Keine Arbeiten ausführen, für die das Gerät aus der installierten Anlage entfernt werden müsste.	Überschwemmung durch das aus den abgenommenen Rohren auslaufende Wasser.	
Keine Gegenstände auf dem Gerät liegen lassen.	Beschädigung des Gerätes oder der darunter stehenden Gegenstände durch das aus seiner Befestigung ausgebrochene, herunterfallende Gerät.	
Zur Reinigung des Gerätes keine Insektiziden, Lösungsmittel oder scharfe Reinigungsmittel verwenden.	Beschädigung der Kunststoff- oder Lackteile.	
Das Gerät nicht für Zwecke verwenden, die von einem normalen, privaten Haushaltsgebrauch abweichen.	Beschädigung des Gerätes durch Betriebsüberbelastung. Beschädigung der unsachgemäß behandelten Teile.	
Das Gerät darf nicht von Kindern oder unerfahrenen Personen bedient werden.	Beschädigung des Gerätes durch unsachgemäßen Einsatz.	
Den Luftstrom nicht in Richtung von wertvollen Gegenständen, Pflanzen oder Tieren leiten.	Beschädigung bzw. Verkümmern durch zu hohe Kälte/Hitze, Feuchtigkeit, Zugluft.	
Das Klimagerät nicht für längere Zeit unter Feuchtigkeitsbedingungen von mehr als 80% einsetzen.	Beschädigung der Gegenstände durch Tropfen erhöhter Kondenswasserbildung.	

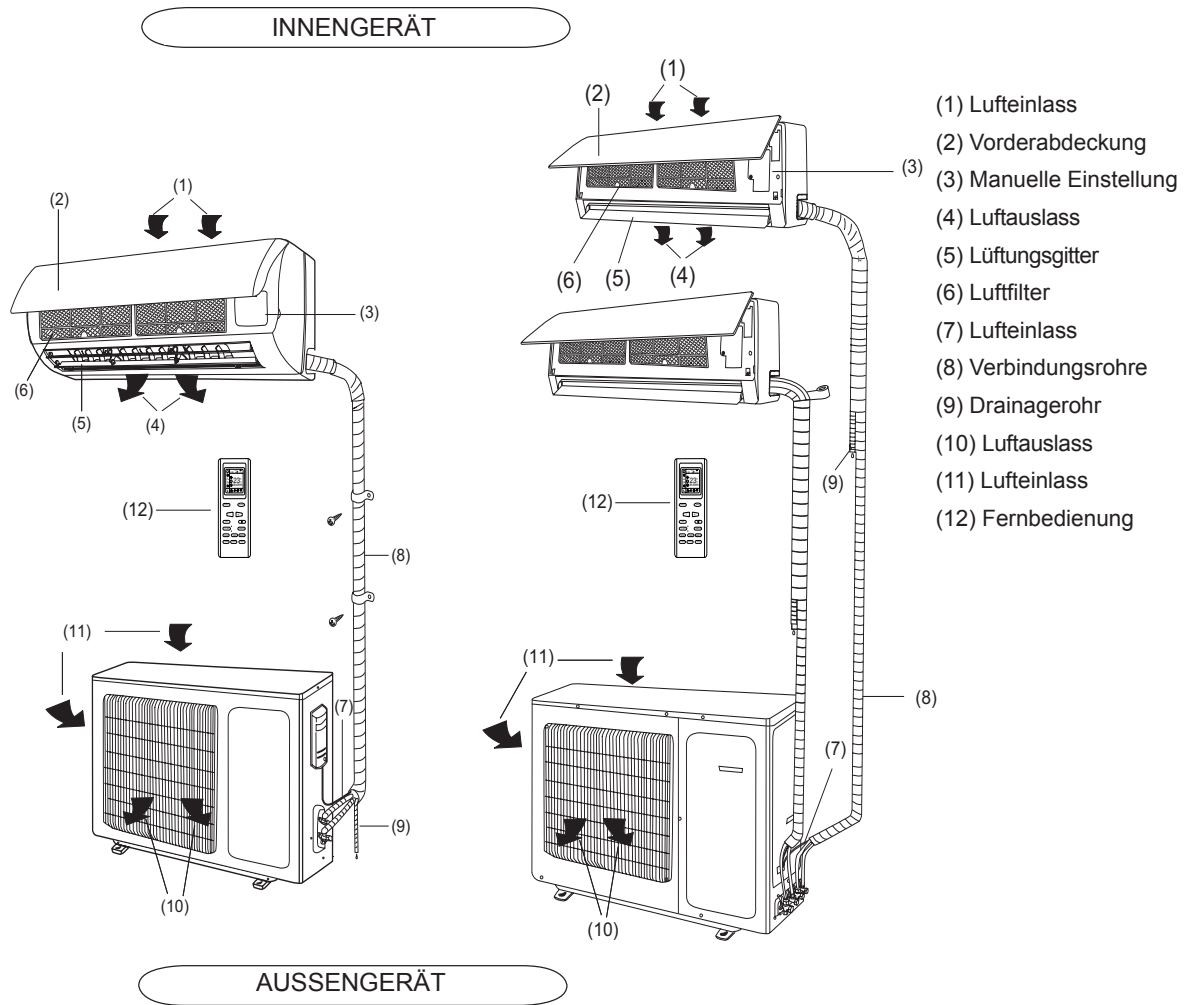

3. DISPLAY

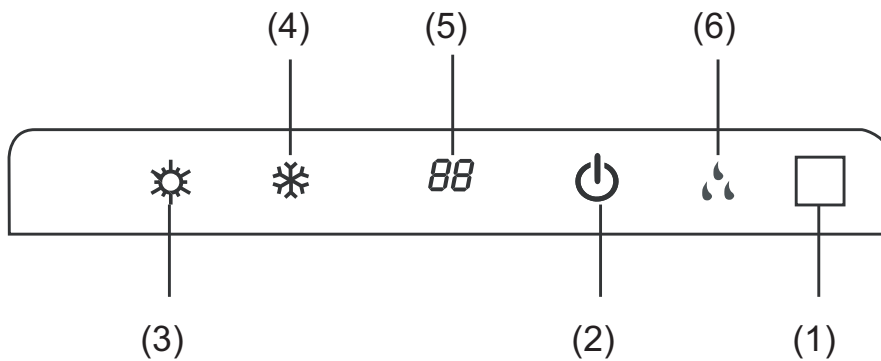

(1) LED Signal-Empfänger

(2) Betriebsignal

Dies Signal blinkt während die Zündung des Geräts.

(3) Heizungsignal

Diese Signal leuchtet während die Arbeitsweise in der Heizungsart.

(4) Kühlungsignal

Diese Signal leuchtet während die Arbeitsweise in der Kühlsart.

(5) Einstellungstemperatursignal

Es zeigt die Einstellung Temperatur während der Betrieb des Geräts.

(6) Entfeuchtung Indikator

Es leuchtet während die Arbeitsweise in der Entfeuchtungsart.

4. FERNBEDIENUNG

BESCHREIBUNG DER FUNKTIONEN DER TASTEN DER FERNBEDIENUNG

(1) TASTE **ON/OFF**

Über diese Taste wird die Klimaanlage ein- bzw. ausgeschaltet.

(2) TASTE **"+"** und **"-"**

Drücken Sie die **"+"** Taste um die Temperatur zu erhöhen.

Drücken Sie die **"-"** Taste um die Temperatur zu senken.

(3) TASTE **FAN**

Mit dieser Taste können Sie die Geschwindigkeit des Lüfters einstellen.

(4) TASTE **CLOCK**

Damit werden die Stunden programmiert.

(5) TASTE **BLOW**

Diese Taste wird nur im KÜHLBETRIEB und im ENTFEUCHTUNGSMODUS aktiviert.

(6) TASTE **TURBO**

Um der schneller Kühlung/Heizung Betrieb zu aktivieren/deaktivieren.

(7) TASTE **SLEEP**

Um der SLEEP Modus zu aktivieren/deaktivieren, unabhängig davon, wie die Klimaanlage in Betrieb ist.

(8) TASTE **TEMPERATUR**

Über diese Taste können Sie die eingestellte Innentemperatur oder die set point Temperatur herabsetzen.

(9) TASTE **LIGHT**

Um der Display des Geräts zu aktivieren/deaktivieren.

(10) TASTE **TIMER**

Um der Timer zu aktivieren/deaktivieren.

(11) TASTE **SWING**

Über diese Taste aktivieren Sie die automatische Drehung des Lüftungsgitters nach unten und nach oben.

(12) TASTE **MODE**

Um den Mode-Betrieb wählen: **AUTO - COOL - DRY - FAN - HEAT**

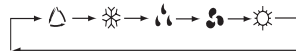

AUTO: um automatisch den besser Mode-Betrieb zu wählen in bezug auf die anfänglich Raumtemperatur (automatischer Modus).

COOL: das Gerät sich entzündet wenn die angesetzte Temperatur niedriger als die Umgebungstemperatur ist.

DRY: um den Raum zu entfeuchten.

FAN: um die Lüftersgeschwindigkeit zu wählen oder um automatisch die Geschwindigkeit zu wählen.

HEAT: das Gerät sich entzündet wenn die angesetzte Temperatur hoher als die Umgebungstemperatur ist.

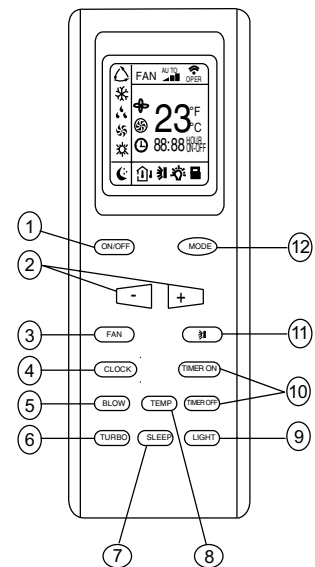

DISPLAY INDIKATOREN BESCHREIBUNG

(1) AUTO Modus Indikator

(2) KÜHLUNG Modus Indikator

(3) BLOW Modus Indikator

(4) ENTFEUCHTUNG Modus Indikator

(5) TURBO Modus Indikator

(6) VENTILATION Modus Indikator

(7) HEIZUNG Modus Indikator

(8) CLOCK Indikator

(9) SLEEP Modus Indikator

(10) TEMPERATUR Indikator

(11) SWING Indikator

(12) LIGHT Indikator

(13) LOCK Indikator

(14) TIMER ON/OFF Indikator

(15) EINSTELLEN TEMPERATUR Indikator

(16) SIGNALÜBERTRAGUNG Led

(17) LUFTSGESCHWINDIGKEIT Indikator

DISPLAY

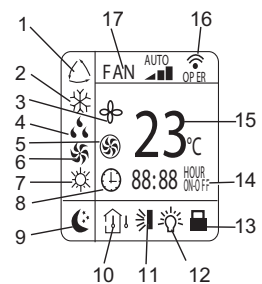

4. FERNBEDIENUNG

Batterieneinsetzung

Benutzen Sie zwei AAA Modell Alkaline-Batterien.

- (1) Nehmen Sie den Deckel der Batterien, wie in Abb. 1.
- (2) Nehmen Sie die alte Batterien, wie in Abb. 2, und setzen Sie die neue Batterien ein, wie in Abb. 3 (Achtgeben Sie auf die Polarität (+) und (-).
- (3) Stellen Sie den Deckel der Batterien wieder.

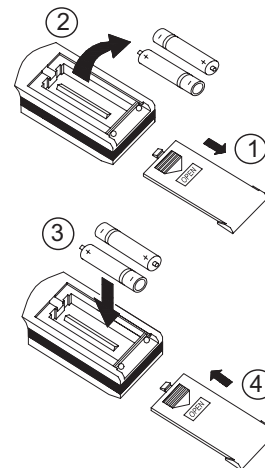

VERMERK:

- Zusammenmischen Sie neu und alt Batterien nicht. Das könnte Betriebsstörungen verursachen.
- Falls die Fernbedienung für eine lange Zeit nicht verwendet wird, sollten die Batterien entfernt werden, um Schaden, wegen eventuellen chemischen Austritte, zu vermeiden.
- Wenn das Tonsignal der Inneneinheit nicht mehr empfangen wird oder der Übertragungsanzeiger auf der Fernbedienung nicht angeht, sollen die Batterien ersetzt werden.
- Die Fernbedienung in den dafür vorgesehenen Halter einstecken, der an die Wand befestigt wird (um eine korrekte Signalübertragung zu gewährleisten).

Betätigung

Die Fernbedienung so halten, daß das Signal den Empfänger der Inneneinheit erreichen kann.

Die maximale erlaubte Entfernung ist von 7 m.

Arbeitsweise

(1) Funktionswahl

Jedesmal wenn die Taste „MODE“ gedrückt wird, ändert sich die Funktion wie folgt:

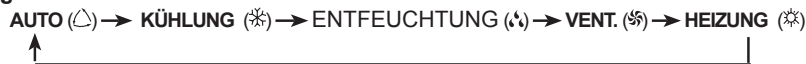

(2) Lüftungsmodus

Jedesmal wenn die Taste „FAN“ gedrückt wird, ändert sich die Funktion wie folgt:



Nur die "Hoch", "Durchschnittlich" und "Niedrig" Lüftersgeschwindigkeiten sind verfügbare, wenn der Lüftungsmodus aktiviert ist. Die Lüftersgeschwindigkeit ist automatisch "Niedrig" und die "FAN" Taste ist deaktiviert, wenn der "ENTFEUCHTUNG" Mode-Betrieb aktiveiert ist.

(3) Temperatur-Programmierung

Jedesmal die Taste "+" gedrückt wird, steigt die angesetzte Temperatur um 1°C.
Jedesmal die Taste "-" gedrückt wird, sinkt die angesetzte Temperatur um 1°C.

Tabelle für Temperatur-Programmierung	
Kühlung, Heizung	16°C - 30°C
Entfeuchtung	nicht vorhanden
Ventilation	nicht vorhanden

(4) Einschaltung

Drücken Sie die ON/OFF Taste um das Gerät zu einschalten; der Funktionsanzeiger (OPER) der Inneneinheit leuchtet, wenn das Gerät das Signal bekommt.

VERMERK:

- Ändern Sie den Modus während die Arbeitsweise; manchmal reagiert die Einheit nicht gleich.
- Wartezeit: 3 Minuten.
- Am Anfang des Heizungsbetriebs wird der Luftstrom nicht gleich nach außen gefördert, sondern nur bei Temperatursteigerung des Wärmetauschers des Innenteils; das heißt nach 2 oder 5 Minuten.
- Vor der Wiederinbetriebnahme mindestens 3 Minuten abwarten.

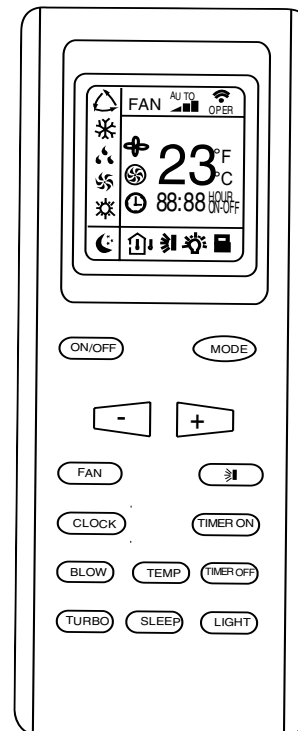
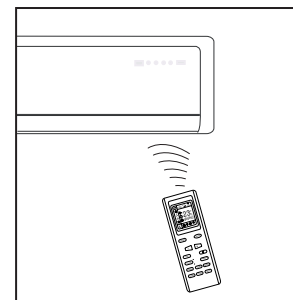

4. FERNBEDIENUNG

Kontrollieren Sie die Richtung des Luftstroms

Die vertikalen Luftstrom wird automatisch auf einem bestimmten Winkel im Einklang mit der Betriebsart nach dem Einschalten des Gerätes geregelt.

Vermerk: Die Richtung des Luftstroms kann auch beim Drücken der Taste "↻" (SWING) der Fernbedienung gesteuert werden .

Arbeitsweise	Stromrichtung
KÜHLUNG, ENTFEUCHTUNG	waagrecht
*HEIZUNG, VENTILATION	nach unten

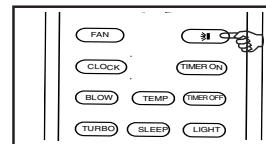

* Senkrechte Kontrolle des Luftstroms (mit der Fernbedienung)

Verwendung der Fernbedienung für die Luftstromeinstellung auf verschiedene oder spezifische Ecken.

Luftstromschwingung

Wenn die Taste "↻" (SWING) gedrückt wird, die Laufschaufel sich weiterbewegen. Wenn die Taste zum zweiten Mal gedrückt wird, die Laufschaufel sich festklemmt.

Gewünschte Luftstromrichtung

Um die gewünschte Richtung des Flügelchens zu fixieren, nochmals auf die Taste "↻" (SWING) drücken.

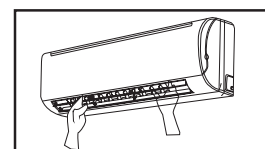

* Horizontale Einstellung der Leitschaufeln.

Wenn die waagerechten Einstellungsstangen der Flügelchen per Hand gedreht werden, wird der Luftstrom geändert (wie auf dem Bild dargestellt).

Vermerk:

- Die Form der Einheit kann anders aussehen als das bestellte Klimagerät.
- Nicht per Hand das senkrechte Einstellungsflügelchen drehen, um Betriebsstörungen zu vermeiden. Sollte es vorkommen, zuerst die Einheit ausschalten und gleich nochmal einschalten.
- Bitte vermeiden Sie die Stellung des Neigungswinkels in die untere Richtung des senkrechten Flügelchen, für lange Zeit, in Funktion KÜHLUNG oder ENTFEUCHTUNG, um die Bildung des Kondenswassers zu verhindern.

Innen Temperatur	Beschaffenheit von Funktionieren	Wünscht Temperatur
21°C ≤	Erwärmung	18°C
21°C ~ 24°C	Lüftung	/
24°C ≥	Abkühlung	25°C

Vermerk:

- Der Display zeigt die Temperatur nicht, im AUTO Modus.
- Man kann keine Abluftaus dem Innengerät haben.
- Das Gerät könnte nach der Mode-Betrieb geändert wird nicht sofort in Bewegung setzen.

Eindruck	Taste	Einstellungsverfahren
Nicht behaglich auf Grund der nicht geeigneten Flußmenge.	FAN	Wenn diese Taste gedrückt wird, kann die Geschwindigkeit des Ventilators der Inneneinheit hoch, durchschnittlich oder niedrig eingestellt werden.
Nicht behaglich auf Grunde der nicht geeignet Flußrichtung.	"↻" SWING	Um das Flügelchen zu stoppen, wiederholt auf die Taste Drücken. Für die waagerechte Richtung des Luftstroms, bitte die vorige Seite für Einzelheiten nachschlagen.

MODE BETRIEB

Drücken Sie die "MODE" Taste um den Mode-Betrieb zu wählen, zB:

AUTO - KÜHLUNG - ENTFEUCHTUNG - FAN - HEIZUNG.

- 1) **AUTO** Modus: drücken Sie die MODE Taste um dieser Modus zu wählen bis die Visualisierung des Indikators (1). Die Klimaanlage setzt automatisch den Mode-Betrieb an (KÜHLUNG - ENTFEUCHTUNG - FAN - HEIZUNG) auf Grund der Raumtemperatur.
- 2) **KÜHLUNG** Modus: drücken Sie die MODE Taste um dieser Modus zu wählen bis die Visualisierung des Indikators (2). Das Gerät beginnt die Kühlung und geht schnell der gewählt Raumtemperatur.
- 3) **ENTFEUCHTUNG** Modus: drücken Sie die MODE Taste um dieser Modus zu wählen bis die Visualisierung des Indikators (3). Das Gerät beginnt die Entfeuchtung und geht schnell der gewählt Raumtemperatur.
- 4) **FAN** Modus: drücken Sie die MODE Taste um dieser Modus zu wählen bis die Visualisierung des Indikators (4).
- 5) **HEIZUNG** Modus: drücken Sie die MODE Taste um dieser Modus zu wählen bis die Visualisierung des Indikators (5). Das Gerät beginnt die Heizung und geht schnell der gewählt Raumtemperatur.

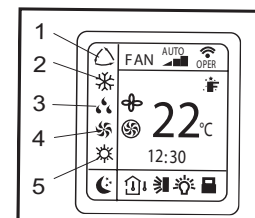
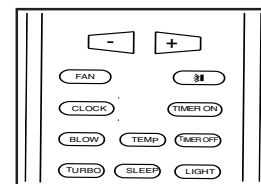

4. FERNBEDIENUNG

UHRZEIT Taste

Drücken Sie die Taste CLOCK um die Zeit einzustellen, durch die "+" und "-" Tasten:

- drücken Sie einmal die Tasten um bei 1 Minute die Zeit zu erhöhen/absenken;
- drücken Sie für 1.5 Sekunden die Tasten um bei 10 Minuten die Zeit zu erhöhen/absenken.

TIMER Funktion

Drücken Sie die ON/OFF Tasten um die Zeitprogrammierung einzustellen, das heißt das Anschalten und Ausschalten der Klimaanlage.

Einstellung der TIMER ON Taste

Drücken Sie die Taste TIMER ON, um die Zeitprogrammierung der Klimaanlage einzustellen.

1) Drücken Sie die TIMER ON Taste; die Angabe „ON“ leuchtet auf dem Display; drücken Sie die "+" oder "-" Taste um die gewünschte Zeit für die eingeplante Anschaltung der Klimaanlage einzustellen.

- drücken Sie die "+" oder "-" Taste um die Zeit um eine Minute (mehr oder weniger) einzustellen.

Vermerk: falls die Zeit innerhalb 10 Sekunden, nach die Taste TIMER ON gedrückt wird, nicht eingestellt wird, wird die Fernbedienung die Funktion TIMER ON automatisch ausschalten.

2) Wann die gewünschte Zeit auf dem Display visualisiert wird, drücken Sie die Taste TIMER ON Ein "Tonsignal" wird hörbar, die "ON" Indikator leuchtet nicht mehr auf, und der TIMER-Anzeiger der Inneneinheit leuchtet auf.

3) 5 Sekunden nach der Erscheinung der Timereinstellung, wird die Zeit auf dem Display der Fernbedienung an der Stelle der Timereinstellung sichtbar.

TIMER ON löschen

Drücken Sie die TIMER ON Taste; ein Tonsignal wird hörbar, danach verschwindet der Anzeiger und die Funktion TIMER ON wird gelöscht.

Vermerk: dasselbe gilt für die Einstellung der Funktion TIMER OFF, um die Klimaanlage auf die eingestellte Uhrzeit automatisch auszuschalten.

WARNUNG

Falls die Zeitprogrammierung eingestellt wird, wird die Fernbedienung das An- und Ausschalten zu der vorgesehenen Zeiten der Inneneinheit automatisch übertragen.

Aus diesem Grund sollte die Fernbedienung immer in günstiger Lage für die korrekte Signalübertragung liegen. Die Zeitprogrammierung ist auf 24 Stunden begrenzt.

Am Anfang wird die Funktion der Zeitschaltuhr (ON/OFF) nach der aktuellen Zeit angesetzt.

Die Zeitschaltuhr arbeitet nicht, wenn Timer ON und Timer OFF gleichzeitig angeschaltet werden.

Funktion SLEEP:

Die Funktion "SLEEP" kann für Heizung oder für Kühlung verwendet werden. Diese Funktion sorgt für besseres Komfort beim Schlafen.

Wenn der SLEEP Modus aktiviert ist:

- Die Luftgeschwindigkeit wird niedrig angesetzt.
- Die Einstellungstemperatur wird um 1°C steigen (senkt), wenn die Klimaanlage im Kühlung (Heizung) Mode-Betrieb arbeitet. Wenn die angestellte Temperatur ändert bei 2°C, das Gerät bis der achte Stunde im SLEEP Mode-Betrieb die Temperatur halten; danach es automatisch erlischt.

Funktion TURBO:

- Die Funktion TURBO wird verwendet, um die schnelle Abkühlung und Heizung auszuschalten. Man kann die Lüfterrichtung und den Timer regulieren. Um die Funktion TURBO auszuschalten, drücken Sie die TURBO oder MODE oder FAN oder ON/OFF Taste, und das Display geht wieder auf die ursprüngliche Arbeitsweise zurück.

BLOW Modus:

Wenn das Gerät wird ausgelöscht, nach der Kühlung oder der Entfeuchtung, die Ventilation der Batterie für 10 Minuten aktiviert wird um Schimmel und Gerüchen durch das Kondenswasser zu vermeiden.

LOCK Modus:

Wenn die "+" und "-" Tasten werden zugleich gedrückt, die Fernbedienung die letzte programmierte Aktion blockiert. Alle Steuerungstasten werden deaktiviert, einschließlich die ON/OFF Taste. Wenn die "+" und "-" Tasten werden wieder gedrückt, die Funktionen der Tasten wiederhergestellt werden.

°C/°F Funktion: wenn das Gerät ist gelöscht, drücken Sie zugleich die "MODE" und "-" Tasten um die Temperatur wie °C oder wie °F zu visualisieren.

NOTTASTE

Drücken Sie diese Taste falls die Fernbedienung brecht oder abhanden kommt um die Arbeitsweise des Geräts zu erlauben. Das Gerät startet im AUTO Modus.

AUTO-RESTART FUNKTION

Das Gerät ist programmiert um automatisch starten, wenn die Speisung unterbrochen ist.

FUNKTION AUTO-RESTART

L'unité est programmée pour démarrer automatiquement en cas de coupure de courant électrique.

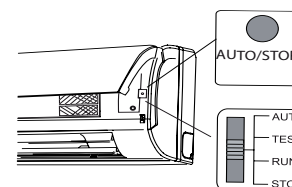
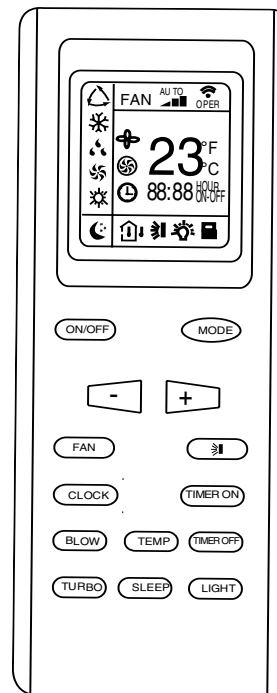
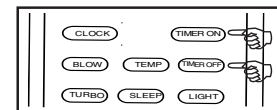
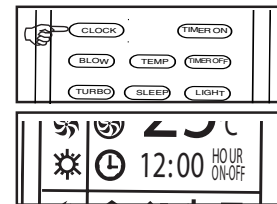

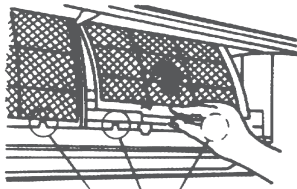
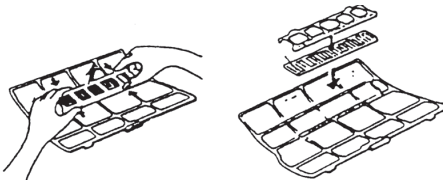
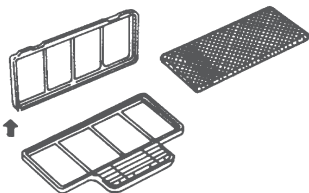
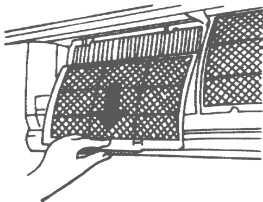
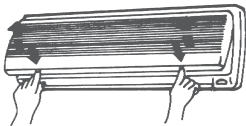
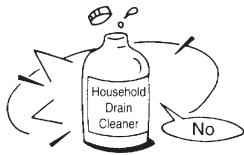

⚠️ WARNUNG

Vor jeder Reinigung muss die Anlage ausgeschaltet und vom Netz abgezogen werden.

Reinigung des Innengeräts und der Fernbedienung VORSICHTSMASSNAHMEN

⚠️ Avvertenze

- Reinigen Sie das Innengerät und die Fernbedienung mit einem weichen trockenen Tuch.
- Bei stärkerer Verschmutzung des Innengeräts empfiehlt es sich, das Tuch mit kaltem Wasser zu befeuchten.
- Die Vorderabdeckung ist abnehmbar und kann unter fließendem Wasser abgespült werden. Anschließend ist die Abdeckung trocken zu reiben.
- Verwenden Sie keine chemischen Reinigungsmittel oder spezielle Produkte zur Behandlung staubverschmutzter Oberflächen.
- Das Gerät darf nicht mit Benzin, Benzol, Lösungsmitteln, Scheuermitteln oder ähnlichen Produkten gereinigt werden. Diese Produkte könnten Kratzer verursachen oder die Kunststoffflächen verformen.

Reinigung des Luftfilters

Der Luftfilter muss in regelmäßigen Abständen gereinigt werden, da andernfalls die Leistungsfähigkeit der Anlage beeinträchtigt wird. Reinigen Sie den Filter alle zwei Wochen.

1. Drücken Sie die Vorderabdeckung des Innengeräts nach oben, bis sie einrastet.
2. Heben Sie den Filter leicht an und nehmen Sie ihn aus dem Filterhalter heraus, indem Sie ihn nach unten drücken.
3. Nehmen Sie den Filter vollständig aus dem Innengerät heraus
 - Reinigen Sie den Filter alle zwei Wochen.
 - Verwenden Sie hierzu einen Staubsauger oder spülen Sie ihn mit Wasser ab. Lassen Sie den Filter an einem gut durchlüfteten Ort trocknen.
4. Nehmen Sie den elektrostatischen Filter wie aus der Abbildung ersichtlich aus dem Rahmen heraus (nur für Modelle mit elektrostatischem Filter).
Nach dem Öffnen des Filtergitters sollten Sie 10 Minuten warten, bevor Sie den Filter berühren, da andernfalls die Gefahr eines Stromschlags besteht.
 - Säubern Sie den Filter mit einem milden Reinigungsmittel oder mit Wasser und lassen Sie ihn zwei Stunden in der Sonne trocknen.
 - Prüfen Sie den Umlaufstreifen bzw. den Filterrahmen auf Beschädigungen, bevor Sie den Filter wieder in das Gerät einsetzen.
5. Setzen Sie den gereinigten Filter wieder in den Filterhalter ein.
6. Führen Sie hierzu den oberen Teil des Filters in den Halter ein. Achten Sie darauf, dass der rechte und linke Rand korrekt ausgerichtet sind.

WARTUNG

Sollten Sie die Anlage längere Zeit nicht benutzen, befolgen Sie bitte die nachstehenden Anweisungen:

- (1) Lassen Sie den Lüfter etwa den einen halben Tag lang laufen, damit das Innengerät gut getrocknet wird.
- (2) Schalten Sie danach die Anlage aus und ziehen Sie sie vom Netz ab. Entfernen Sie die Batterien aus der Fernbedienung.
- (3) Das Außengerät muss regelmäßig gereinigt und gewartet werden. Diese Arbeiten sollten Sie keineswegs selbständig durchführen. Setzen Sie sich hierfür mit einem Fachhändler oder dem technischen Kundendienst in Verbindung.

6. OPERATIONEN UND LEISTUNGEN

1. Schutzfunktion

Kompressorschutz

- Nach dem Ausschalten der Klimaanlage bleibt der Kompressor 3 Minuten lang inaktiv.

Schutz gegen Kaltluft (nur bei Modellen mit kombiniertem Kühl- und Heizbetrieb)

- Wenn die programmierte Temperatur nicht erreicht wurde und der Wärmetauscher aus den folgenden drei Gründen nicht in Betrieb ist, wird im Heizmodus keine Kaltluft generiert:

A) Aktivierung des Heizmodus

B) Aktivierung des Enteisungsmodus

C) Aktivierung des Heizmodus bei niedrigen Temperaturen.

- Im Enteisungsmodus sind der Lüfter des Innen- und des Außengeräts nicht in Betrieb (nur bei Modellen mit Heiz- und Kühlfunktion). Enteisung (nur bei Modellen mit Heiz- und Kühlfunktion)

- Bei niedrigen Außentemperaturen und hoher Luftfeuchte kann es im Heizbetrieb zu Frostbildung am Außengerät kommen, sodass die Leistung der Anlage im Heizmodus etwas gemindert wird.

- Bei Frostbildung wird der Heizmodus automatisch eingestellt und die Enteisungsfunktion wird aktiviert.

- Je nach Außentemperatur und Frostanteil kann die Dauer des Enteisungsvorgangs zwischen 4 und 10 Minuten betragen.

2. Dampfabsonderung am Innengerät

- Bei hohem Temperaturunterschied zwischen der Temperatur des eintretenden und des austretenden Luftstroms und gleichzeitig hoher Raumlufffeuchte kommt es im Kühlbetrieb zur Dampfabsonderung am Innengerät.

- Wenn die Luftfeuchte im Zuge des Enteisungsvorgangs ansteigt, können bei nachfolgender Umstellung auf den Heizmodus ebenso Dämpfe entstehen.

3. Betriebsgeräusche

- Während des Betriebs der Anlage und beim Ausschalten kann es zu leisen Geräuschen kommen. Diese entstehen durch den Zyklus des Kühlwassers.

- Außerdem ist während des Betriebs der Anlage und beim Ausschalten ein leises Knacken zu hören, da sich die Kunststoffbauteile durch den Heizvorgang ausdehnen und bei abnehmender Wärme wieder zusammenziehen.

- Ein weiteres Betriebsgeräusch entsteht, wenn das Gebläse beim Einschalten der Anlage in die ursprüngliche Position zurück bewegt wird.

4. Staubbildung am Innengerät

Wenn die Anlage längere Zeit nicht genutzt wurde, können beim Einschalten geringe Staubmengen auftreten.

5. Geruchsbildung am Innengerät

Auf Grund der Temperaturänderung an den Bauteilen der Anlage und den Einrichtungsgegenständen sowie auf Grund der Dampfbildung können eventuell Gerüche auftreten.

6. Die Anlage kann vom Heiz- und Kühlmodus automatisch auf den Lüftungsmodus umstellen (nur bei Geräten mit kombinierter Heiz- und Kühlfunktion).

Bei Erreichen der programmierten Raumtemperatur wird der Kompressor automatisch deaktiviert und die Anlage schaltet auf den exklusiven Lüftungsmodus um (FAN ONLY). Bei Absinken der Raumtemperatur im Heizbetrieb bzw. beim Anstieg der Raumtemperatur im Kühlbetrieb wird der Kompressor automatisch wieder zugeschaltet (nur bei Modellen mit kombinierter Heiz- und Kühlfunktion).

7. Bei hoher Raumlufffeuchte (über 80%) kann im Kühlbetrieb Wasser aus dem Innengerät austreten. Richten Sie das horizontale Lüftungsgitter auf den höchstmöglichen Öffnungsgrad aus und stellen Sie den Lüfter auf Höchstgeschwindigkeit.

8. Heizmodus (nur bei Modellen mit kombinierter Kühl- und Heizfunktion)

Bei Aktivierung des Heizmodus wird Warmluft aus dem Außengerät bezogen und über das Innengerät abgegeben. Demzufolge ist die Heizleistung der Klimaanlage bei sinkenden Außentemperaturen gemindert. Bei hohem Temperaturunterschied zwischen Außentemperatur und Raumtemperatur wird die Heizleistung der Anlage stark belastet. Sollte sich in diesem Falle die Heizleistung als nicht ausreichend erweisen, empfehlen wir Ihnen die Anschaffung eines zusätzlichen Heizgeräts.

9. Automatische Neueinschaltfunktion

Bei Stromausfall schaltet die Klimaanlage automatisch ab. Bei Modellen ohne automatische Neueinschaltfunktion beginnt die Betriebsanzeige bei erneuter Stromzufuhr zu blinken. Drücken Sie in diesem Falle die ON/OFF-Taste der Fernbedienung, um die Anlage erneut in Betrieb zu setzen. Bei Modellen mit automatischer Neueinschaltfunktion schaltet sich die Anlage automatisch wieder ein. Dabei bleiben alle zuvor programmierten Einstellungen erhalten.

10. Die Leistung der Klimaanlage kann durch Strahlung (insbesondere Handystrahlung)

beeinträchtigt werden. Ist dies der Fall, empfehlen wir Ihnen, die Anlage aus- und unmittelbar danach wieder einzuschalten. Drücken Sie hierzu die ON/OFF-Taste der Fernbedienung.

Bei Auftreten einer der nachstehend aufgeführten Fälle muss die Anlage unverzüglich ausgeschaltet werden. Ziehen Sie die Anlage vom Stromversorgungsnetz ab und setzen Sie sich mit dem technischen Kundendienst in Verbindung	
Problem	Die Betriebsanzeige oder eine andere Anzeige blinkt mehrmals hintereinander auf (5 mal pro Skunde) und das Problem kann nicht durch Ein-und Ausschalten der Anlage behoben werden.
	Die Sicherung ist durchgebrannt oder der Leistungsschalter sich häufig aus.
	Es ist Wasser in die Anlage eingetreten oder es befinden sich Fremdkörper im Gerät.
	Die Fernbedienung fukioniert nicht oder fällt häufig aus.
	Sonstige Fehler.

Fehler	Ursache	Behebung
Die Anlage schaltet sich nicht ein.	Stromausfall	Warten Sie, bis die Stromzufuhr erneut gewährleistet ist.
	Die Anlage ist nicht an das Stromversorgungsnetz angeschlossen.	Vergewissern Sie sich, dass der Stecker des Netzkabels korrekt angeschlossen
	Die Sicherung ist durchgebrannt.	Tauschen Sie die Sicherung aus.
	Die Batterien der Fernbedienung müssen ausgetauscht werden.	Tauschen Sie die Batterien aus.
	Die Einschaltzeit wurde nicht korrekt programmiert.	Warten Sie, bis sich die Anlage einschaltet oder korrigieren Sie die programmierten Zeiten
Das Innengerät funktioniert, doch die Heiz-und Kühlleistung der Anlage ist nicht zufriedenstellend (nur bei Modellen mit kombinierter Heiz-und Kühlfunktion)	Die programmierte Temperatur ist unzureichend.	Stellen Sie eine höhere oder niedrigere Temperatur ein.
	Der Luftfilter muss gereinigt werden.	Reinigen Sie den Luftfilter.
	Die Anlage wird bei geöffneten Türen und Fenstern betrieben.	Schließen Sie Türen und Fenster.
	Die Anlage wird bei geöffneten Türen und Fenster betrieben	Schließen Sie Türen und Fenster.
	Die Schtzfunktion des Kompressors wurde aktiviert (3-minütige Pause).	Warten Sie, bis sich der Kompressor wieder zuschaltet.
Sollten die geannten Fehler nicht behoten werden können, setzen Sie sich bitte mit Ihrem Fachhändler oder mit dem technischen Kundendienst in Verbindung. Beschreiben Sie die auftretenden Feher so genau wie möglich und halten Sie die Angaben zu Ihrem konkreten Modell bereit.		

Anmerkung: Versuchen Sie keinesfalls, die Anlage selbständig zu reparieren. Setzen Sie sich unverzüglich mit dem zugelassenen technischen Kundendienst in Verbindung.

8. INSTALLATION

Innengerät

- Setzen Sie das Innengerät weder Hitze noch Wasserdampf aus.
- Wählen Sie einen Platz, an dem sich keine Hindernisse vor oder um das Gerät befinden.
- Achten Sie darauf, dass das Kondenswasser gut abgeleitet werden kann.
- Nicht in der Nähe eines Eingangs installieren.
- Sorgen Sie dafür, dass links und rechts vom Gerät mehr als 12 cm Platz frei ist.
- Nutzen Sie einen Metalldetektor, um eventuelle Metalle aufzuspüren. Andernfalls könnte die Wand beschädigt werden.
- Für eine möglichst gute Dämpfung der Vibration und der Geräusche ist ein Rohrlauf von mindestens 3 m erforderlich.
- Das Innengerät sollte mindestens 2,3 m über dem Boden installiert werden.
- Das Innengerät sollte so installiert werden, dass mindestens 15 cm Platz bis zur Decke sind.
- Bei Veränderungen der Rohrlänge muss ggf. die Kühlmittelmenge entsprechend abgestimmt werden.

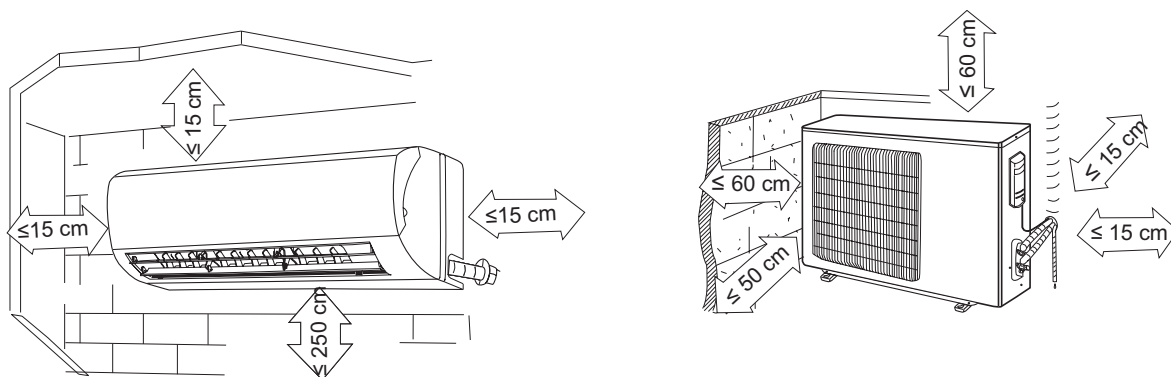

Außengerät

- Wenn über der Tür nach außen eine Markise angebracht ist oder Regen zu vermeiden, sorgen Sie dafür, dass die Absbehindert wird.
- Achten Sie darauf, dass hinter Gerät und links vom Gerät jeweils mehr als 30 cm Platz frei ist. Vor dem Gerät sollten mehr als 200 cm Platz sein, und an der Anschlussseite (rechts) mehr als 60 cm.
- Achten Sie darauf, dass sich keine Tiere oder Pflanzen am Lufteinzug oder -auslass befinden.
- Bedenken Sie das Gewicht der Klimaanlage und wählen Sie einen Ort, der weder geräuschnoch vibrationsempfindlich ist.
- Wählen Sie den Platz so, dass die warme Luft und die Geräusche der Klimaanlage die Nachbarn nicht stören.
- Installieren Sie das Außengerät auf einer festen Unterlage, um starken Lärm und Vibrationen zu vermeiden.
- Orientieren Sie das Abluftgebläse so, dass der Luftstrom nicht behindert wird.
- Falls der Installationsort starkem Wind ausgesetzt ist, wie z.B. am Meer, sorgen Sie dafür, dass der Ventilator richtig funktioniert, indem Sie das Gerät längs entlang der Mauer aufstellen oder Windleitbleche nutzen.
- Stellen Sie das Gerät insbesondere in windigen Gegenden so auf, dass es möglichst wenig Wind abbekommt.
- Wenn das Gerät aufgehängt werden soll, muss die Montagestütze die entsprechenden Übersichts angegebenen technischen Anforderungen erfüllen. Die Installationswand sollte aus festen Ziegeln, Beton oder einem vergleichbaren Baumaterial bestehen. Andernfalls muss die Wand verstärkt werden. Die Verbindung zwischen Stütze und Wand und zwischen Stütze und Klimaanlage muss fest, stabil und zuverlässig sein.
- Stellen Sie sicher, dass der Luftstrom nicht blockiert wird.

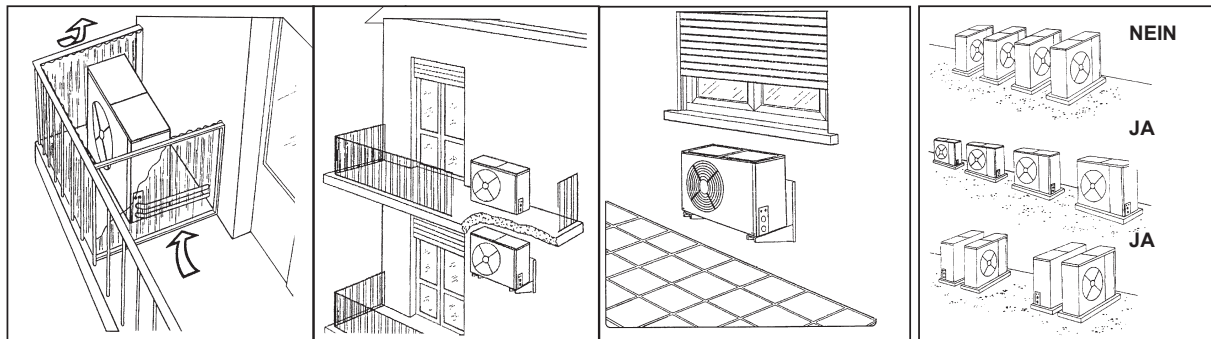

Installation auf dem Dach:

- Wenn das Außengerät auf einem Dach installiert wird, achten Sie darauf, dass es eben steht. Sorgen Sie dafür, dass die Dachträger und die Befestigungsmethode für den Ort des Gerätes angemessen sind.
- Halten Sie die lokalen Vorschriften zur Anbringung von Geräten auf Dachflächen ein.
- Wenn das Außengerät auf einem Dach oder an einer Außenwand installiert wird, kann dies zu viele Geräusche und Vibrationen hervorrufen. Zudem wird die Wartung erschwert.

8. INSTALLATION

1. Bringen Sie die Montageplatte an.

1. Bringen Sie die Montageplatte horizontal an tragenden Teilen der Wand an, so dass genügend Platz um die Platte herum freibleibt.
2. Wenn die Wand aus Ziegeln, Beton o.a. Material besteht, bohren Sie acht (8) Löcher mit einem Durchmesser von 5 mm in die Wand. Fügen Sie die Befestigungsdübel für die entsprechenden Einbauschrauben ein.
3. Befestigen Sie die Montageplatte mit acht (8) Schrauben vom Typ "A" an der Wand.

2. Bohren Sie ein Loch in die Wand.

1. Legen Sie die Lochpositionen nach dem Schaubild in Abb. 5 fest. Bohren Sie ein (1) Loch (65 mm), das leicht nach außen geneigt ist.
2. Nutzen Sie stets einen Führungskanal, wenn Sie Metallgitter, Metallplatten o.a. durchbohren.

3. Installation des Anschlussrohrs und des Drainageschlauchs

Drainageschlauch

1. Verlegen Sie den Drainageschlauch so, dass er nach unten hängt. Installieren Sie den Schlauch keinesfalls wie unten dargestellt.
2. Wenn Sie einen Verlängerungsschlauch anbringen, isolieren Sie den Anschluss der Verlängerung mit einer Schutzhülse und lassen Sie den Drainageschlauch nicht durchhängen.

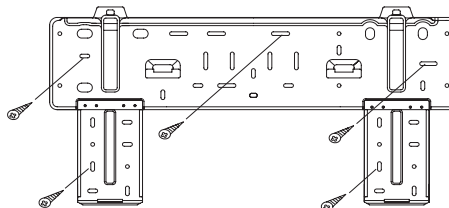

Anschlussrohr

1. Entfernen Sie die rechte oder linke Abdeckung von der Seitenwand, je nachdem, ob das Rohr rechts oder links angeschlossen werden soll.
 - Erklären Sie den Kunden, dass die Rohrabdeckung aufbewahrt werden sollte, für den Fall, dass die Klimaanlage einmal an einem anderen Ort angebracht wird.
2. Für den Anschluss des Rohrs hinten rechts oder hinten links, gehen Sie wie in der Abbildung dargestellt vor. Knicken Sie das Anschlussrohr so, dass es maximal 43 mm von der Wand verlegt wird.
3. Befestigen Sie das Ende des Anschlussrohrs. (Für die Befestigung der Verbindung. unter KÜHLMITTELROHRANSCHLUSS).

4. Installation des Innengeräts

1. Führen Sie die Rohrleitungen durch das Loch in der Wand.
2. Hängen Sie die Haltepratze an der Hinterseite des Innengerätes in den oberen Haken der Montageplatte und bewegen Sie das Innengerät seitwärts, um zu prüfen, ob es sicher eingehakt ist.
3. Die Rohre lassen sich einfach verlegen, indem man das Innengerät mit dem Polstermaterial, das sich zwischen dem Gerät und der Wand befindet, anhebt. Entfernen Sie das Material nach dem Verlegen der Rohre.
4. Schieben Sie das Unterteil des Innengeräts an der Wand hoch. Bewegen Sie es dann zu den Seiten und nach oben und unten, um zu überprüfen, ob es sicher festgehakt ist.

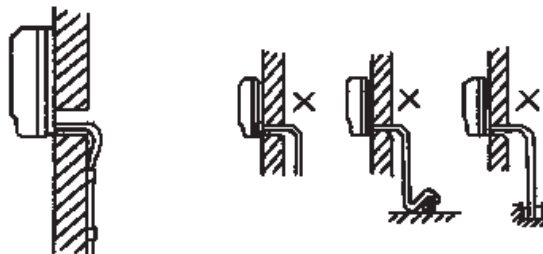

5. Rohrverlegung

Binden Sie die Rohre, das Anschlusskabel und den Drainageschlauch mit einem Band zusammen, wie in Abb. 10 dargestellt.

- Das an der Rückseite des Innengeräts ablaufende Kondenswasser wird in einem Behälter gesammelt und durch ein Rohr aus dem Zimmer geleitet. Verwenden Sie diesen Behälter nicht zu anderen Zwecken.

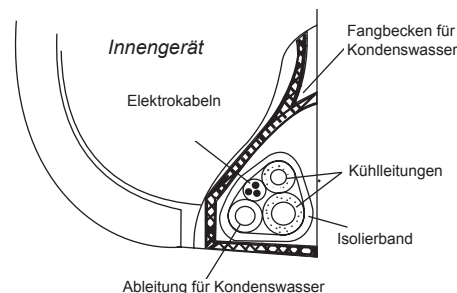

VORSICHT

- Schließen Sie zunächst das Innen- und danach das Außengerät an.
- Lassen Sie die Rohre nicht aus der Hinterseite des Innengerätes herausragen.
- Achten Sie darauf, dass der Drainageschlauch nicht durchhängt.
- Isolieren Sie beide Hilfsrohre thermisch.
- Achten Sie darauf, dass sich der Drainageschlauch an der niedrigsten Seite des Bündels befindet. Wenn er sich oben befindet, kann dies dazu führen, dass die Ablaufwanne im Gerät überläuft.
- Niemals das Stromkabel mit einem anderen Kabel kreuzen oder verschlingen.
- Der Drainageschlauch muss nach unten geneigt sein, damit das Kondenswasser reibungslos herauslaufen kann.

Leistung (W)	Rohrleitungslänge max (m)	Rohrleitungslänge L(m)	Höhenunterschied H (m)	Menge Kältemittels (g/m), wenn L(m) > 5 m
2600 W ~ 5300 W	5	15	10	20
7000 W	5	25	10	50

8. INSTALLATION

Elektrik

Anschließen des Kabels an das Innengerät

1. Das Verbindungskabel zwischen Innen- und Außengerät muss vom Typ H07RN-F sein.
2. Heben Sie die Wand des Innengeräts an und entfernen Sie die Schraube. Entfernen Sie nun die Fensterabdeckung.
3. Schließen Sie die Kabel entsprechend der Markierungen an die Anschlüsse an.
4. Isolieren Sie nicht benutzte Kabel mit PVC-Band und legen Sie sie so, dass sie keine elektrischen Teile berühren.

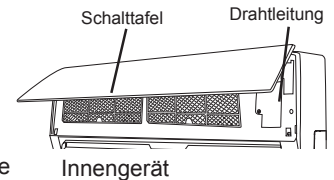

Anschließen des Kabels an das Außengerät

1. Entfernen Sie die Elektrikabdeckung vom Außengerät.
2. Schließen Sie die Anschlusskabel entsprechend ihren jeweiligen Nummern an der Anschlussleiste des Innen- und Außengeräts an die Anschlüsse an.
3. Damit kein Wasser eindringen kann, lassen Sie das Anschlusskabel, wie in der Abbildung zur Installation des Innen- und Außengeräts dargestellt, durchhängen.
4. Isolieren Sie nicht benutzte Kabel (Leitungen) mit PVC-Band und legen Sie sie so, dass sie keine elektrischen oder metallischen Teile berühren.

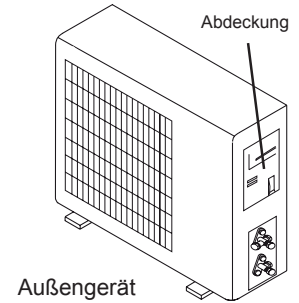

Spezifische Kabel

ON/OFF MONO Leistung (W)	Speiseleitung Verbindungskabel	Kabel-Verbindung zwischen Innengerät-und Außengerät	Hauptspeiseleiter
	Abschnitt	Abschnitt	
2600 W, 3500 W	1,5 mm ² x 3	1,5 mm ² X5	zur Inneneinheit
5300 W	2,5 mm ² x 3	2,5 mm ² x 3 + 1,5 mm ² x 2	
7000 W	2,5 mm ² x 3	2,5 mm ² X 3 + 1,5 mm ² x 3	

ON/OFF DUAL Leistung (W)	Speiseleitung Verbindungskabel	Kabel-Verbindung zwischen Innengerät-und Außengerät	Hauptspeiseleiter
	Abschnitt	Abschnitt	
2600 W, 3500 W	1,5 mm ² x 3	1,5 mm ² x 6	zur Außeneinheit

DC INVERTER MONO Leistung (W)	Speiseleitung Verbindungskabel	Kabel-Verbindung zwischen Innengerät-und Außengerät	Hauptspeiseleiter
	Abschnitt	Abschnitt	
2600 W	1,5 mm ² x 3	1,5 mm ² x 4	A la unidad interior
3500 W ~ 7000 W	2,5 mm ² x 3	2,5 mm ² x 4	A la unidad interior

ON/OFF MONO: 2600 W, 3500 W, 5300 W

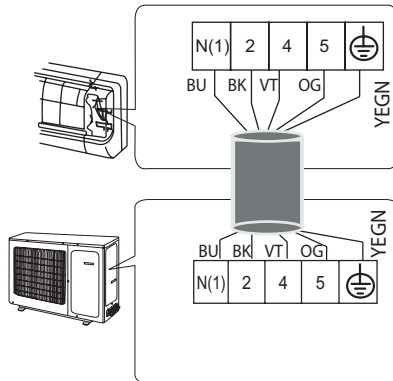

ON/OFF DUAL: (2 X 2600 W), (2600 W + 3500 W), (2 X 3500 W)

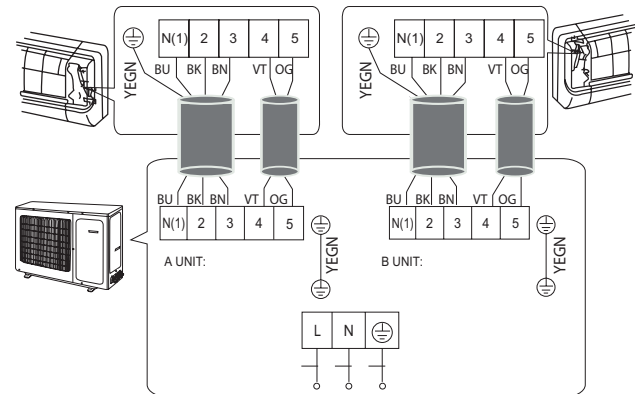

ON/OFF MONO: 7000 W

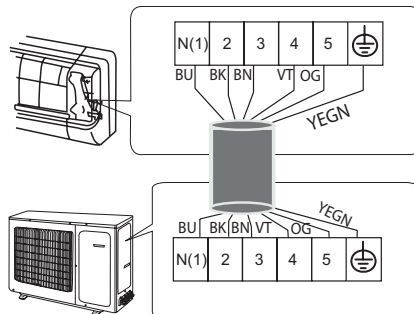

DC INVERTER MONO: 2600 W, 3500 W, 5300 W, 7000 W

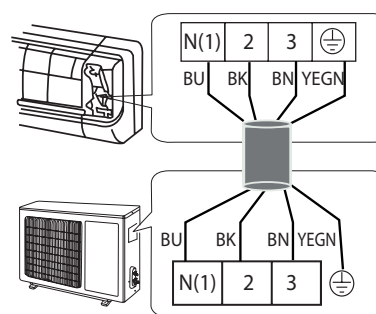

8. INSTALLATION

KÜHLROHRANSCHLUSS

1. Aufweiten

Einer der Hauptgründe für das Auslaufen von Kühlflüssigkeit sind Fehler beim Aufweiten der Rohre. Gehen Sie zum Aufweiten wie folgt vor:

A: Zuschneide der Rohre und Kabel

1. Nutzen Sie dazu das mitgelieferte Zubehör oder selbst gekaufte Rohre.
2. Messen Sie den Abstand zwischen dem Innen- und dem Außengerät.
3. Schneiden Sie die Rohre etwas länger als den gemessenen Abstand zurecht.
4. Lassen Sie das Kabel 1,5 m länger als das Rohr.

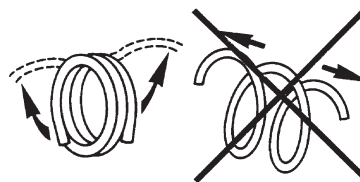

B: Entfernung der Grate

1. Entfernen Sie alle Grate an der Schnittfläche des Rohrs.
2. Halten Sie das Ende des Kupferrohrs beim Entfernen der Grate nach unten, damit keine Späne in das Rohrgelangen.

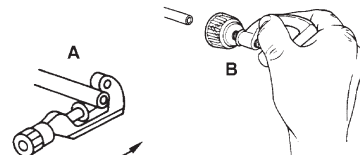

C: Einsetzen der Mutter

Entfernen Sie die Aufweitmutter am Innen- und Außengerät und bringen Sie sie nach dem Entfernen der Grate am Rohr an. (Ein Anbringen nach dem Aufweiten ist nicht mehr möglich.)



D: Aufweiten

Spannen Sie das Kupferrohr fest in eine Form mit den unten angegebenen Maßen ein.

Diam. E (mm)	A(mm)	
	Max.	Min
Φ6,35	1,3	0,7
Φ9,52	1,6	1
Φ12,7	1,8	1
Φ16	2	1

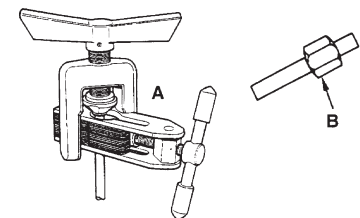

Festziehen des Anschlusses

- Richten Sie die Rohrmitte aus.
- Ziehen Sie die Aufweitmutter so gut wie möglich von Hand fest und ziehen Sie den Rest mit einem Schrauben- bzw. einem Drehmoment schlüssel fest, wie in der Abbildung dargestellt.

VORSICHT

- Wenn Sie zu stark anziehen, kann die Mutter je nach Installationsbedingungen brechen!

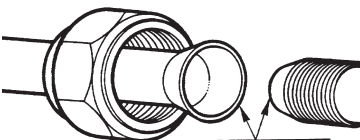

Außendurchmesser (mm)	Anzugsmoment (N.m)
Φ 6	15 ~ 20
Φ 9,52	31 ~ 35
Φ 12	50 ~ 55
Φ 16	60 ~ 65
Φ 19	70 ~ 75

LUFTABLASSEN

Luft und Feuchtigkeit im Kühlsystem haben folgende unerwünschte Folgen:

- Druckanstieg im System
- Anstieg des Betriebsstroms
- Abfall der Kühl- bzw. Heizleistung
- Feuchtigkeit im Kühlkreislauf kann gefrieren und die feinen Rohre blockieren.
- Wasser kann Teile im Kühlsystem zum Rosten bringen.

Daher müssen das Innengerät und die Rohre zwischen Innen- und Außengerät auf undichte Stellen überprüft und werden. Nicht kondensierbare Stoffe und Feuchtigkeit sind aus dem System zu entfernen.

Entlüftung mittels Vakuumpumpe

- Vorbereitung:

Überprüfen Sie, dass alle Rohre (an der Flüssigkeits- und an der Gasseite) zwischen dem Innen- und dem Außengerät richtig angeschlossen und alle Kabel für den Probebetrieb fertig verlegt sind. Entfernen Sie die Deckel von den Absperrventilen an der Gas- und an der Flüssigkeitsseite des Außengerätes. Achten Sie darauf, dass die Absperrventile an der Gas- und an der Flüssigkeitsseite des Außengerätes geschlossen sind.

- Rohrlänge und Kühlmittelmenge, für eine einwandfreie Füllung den Überheizungswert überprüfen. Die Werte der Tabelle sind weisend.

Siehe Röhrlleitungstabelle:

- Wenn Sie das Gerät an einem anderen Ort aufstellen, entlüften Sie das Gerät mit einer Vakuumpumpe.
- Achten Sie darauf, dass das nachgefüllte Kühlmittel stets flüssig ist.

Vorsicht mit dem verpackten Ventil

- Öffnen Sie den Ventilschaft so weit, bis er den Anschlag berührt. Versuchen Sie nicht, ihn weiter zu öffnen.
- Ziehen Sie die Kappe des Ventilschafts mit einem Schraubenschlüssel o.a. fest.
- Drehmoment Ventilschaftkappe (vgl. Drehmomenttabelle auf der vorhergehenden Seite).

Einsatz der Vakuumpumpe

(Für den Einsatz des Blockventils s. die entsprechende Gebrauchsanweisung.)

1. Ziehen Sie die Aufweitmutter A, B, C, D ganz fest und schließen Sie den Ladeschlauch des Blockventils an einen Ladeanschluss des Niederdruckventils an der Gasseite des Rohrs an.
2. Schließen Sie den Ladeschlauchanschluss an die Vakuumpumpe an.
3. Öffnen Sie den unteren Griff des Blockventils vollständig.
4. Betätigen Sie die Vakuumpumpe. Lösen Sie nach der Entleerung die Aufweitungsmutter des Ventils unten an der Gasrohrseite und überprüfen Sie, dass Luft eintritt. (Das Betriebsgeräusch der Vakuumpumpe ändert sich und der Mischungsmesser zeigt 0 anstatt Minus an.)
5. Schließen Sie nach dem Entleeren den unteren Griff des Blockventils und stoppen Sie die Vakuumpumpe. Entleeren Sie 15 Minuten oder länger und achten Sie darauf, dass der Mischungsmesser -76cmHg ($-1 \times 10^5\text{Pa}$) anzeigt.
6. Drehen Sie den Schaft des verpackten B-Ventils 6-7 Sekunden nach dem Ausströmen des Gases etwa 45° entgegen dem Uhrzeigersinn und ziehen Sie die Aufweitmutter wieder fest. Achten Sie darauf, dass der angezeigte Druck etwas höher ist als der Luftdruck.
7. Entfernen Sie den Ladeschlauch vom Niederdruckschlauch.
8. Öffnen Sie die verpackten Ventilschäfte B und A.
9. Ziehen Sie die Kappe des verpackten Ventils gut fest.

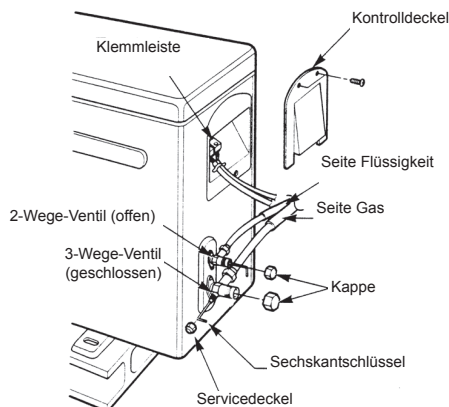
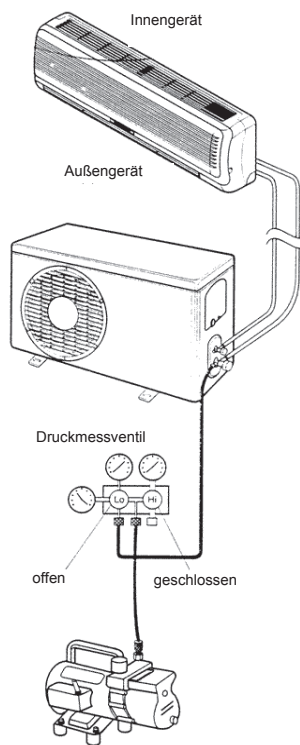
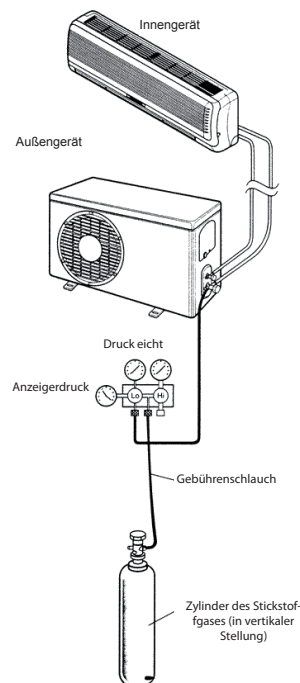

1. IDENTIFICAZIONE / IDENTIFICATION / IDENTIFICACIÓN / IDENTIFICATION / IDENTIFIZIERUNG

Potenza Capacity	Freddo / Cool	B1
	Caldo / Heat	B2
Potenza assorbita Power input	Freddo / Cool	C1
	Caldo / Heat	C2
Corrente assorbita Current input	Freddo / Cool	D1
	Caldo / Heat	D2
Alimentazione / Power supply		E
Frequenza / Frequency		F
Portata aria / Air flow		H
Max.pressione funzionamento Max.working pressure		I
Liv. Protezione / Protection level	Interna / In	G
	Esterna / Out	G
Max rumorosità Max.noise level	Interna / In	L
	Esterna / Out	L
Peso Weight	Interna / In	M
	Esterna / Out	M
Refrigerante Refrigerant	Tipo / Type	N
	Q.tà / Q.ty	N

N.serie / Serial No.

P

Codice prodotto / Product No.

--

- | | | |
|--|---------------------------------------|---|
| B1 Potenza frigorifera in W | B1 Heating capacity in W | B1 Potencia frigorífica en W |
| B2 Potenza termica in W | B2 Heating capacity in W | B2 Potencia térmica en W |
| C1 Potenza assorbita in raffreddamento in W | C1 Power input in cooling in W | C1 Potencia frigorífica en W |
| C2 Potenza assorbita in riscaldamento in W | C2 Power input in heating in W | C2 Potencia calorífica en W |
| D1 Corrente assorbita in raffreddamento in A | D1 Current input in cooling in A | D1 Corriente absorbta en enfriamiento en A |
| D2 Corrente assorbita in riscaldamento in A | D2 Current input in heating in A | D2 Corriente absorbta en calefacción en A |
| E Alimentazione in V | E Voltage rating in in V | E Alimentación en V |
| F Frequenza di alimentazione in Hz | F Voltage rating in Hz | F Frecuencia de alimentación en Hz |
| G Grado di protezione IP | G IP class protection | G Grado de protección IP |
| H Portata d'aria in m ³ /h | H Air flow in m ³ /h | H Llevada de aire en m ³ /h |
| I Pressione massima di funzionamento in KPa | I Maximum working pressure in KPa | I Presión máxima de funcionamiento en KPa |
| L Rumorosità unità interna/esterna in dB(A) | L Indoor/outdoor noise level in dB(A) | L Rumorosidad unidad interna/externa en dB(A) |
| M Massa unità interna/esterna in kg | M Indoor/outdoor weight in kg | M Masa unidad interna/externa en kg |
| N Refrigerante tipo e quantità | N Refrigerant type and quantity | N Refrigerante tipo y cantidad |
| O Numero di matricola unità esterna | O Outdoor unit serial number | O Número de matrícula unidad externa |
| P Numero di matricola unità interna | P Indoor unit serial number | P Número de matrícula unidad interna |
| Q Marchio del rivenditore | Q Distributor brand name | Q Marca del detallista |
| R Marchio CE | R CE marking | R Marca CE |



MODEL HEAT PUMP OUTDOOR UNIT		A
Potenza Capacity	Freddo / Cool	B1
	Caldo / Heat	B2
Potenza assorbita Power input	Freddo / Cool	C1
	Caldo / Heat	C2
Corrente assorbita Current input	Freddo / Cool	D1
	Caldo / Heat	D2
Alimentazione / Power supply		E
Frequenza / Frequency		F
Portata aria / Air flow		H
Max.pressione funzionamento Max.working pressure		I
Liv. Protezione / Protection level	Interna / In	G
	Esterna / Out	G
Max rumorosità Max.noise level	Interna / In	L
	Esterna / Out	L
Peso Weight	Interna / In	M
	Esterna / Out	M
Refrigerante Refrigerant	Tipo / Type	N
	Q.tà / Q.ty	N

N.serie / Serial No.

P

Codice prodotto / Product No.

--

Identificazione CE

Il climatizzatore è marcato CE secondo quanto dettato dalla Comunità Europea, con le Direttive 89/392/CEE, 73/23/CEE, 89/336/CEE, e successive modifiche.

Nota Importante

Il climatizzatore è una macchina progettata e costruita esclusivamente per la climatizzazione degli ambienti. L'utilizzo dello stesso per scopi diversi da quelli previsti, e non conformi a quanto descritto in questo manuale, farà decadere automaticamente qualsiasi responsabilità diretta e/o indiretta della Ditta Costruttrice e dei suoi Distributori.

CE identification

The air conditioner is marked CE as established by the European Union in 89/392/ECC, 73/23/ECC, 89/336/ECC Directives and subsequent modifications.

Important note

The air conditioner has been exclusively designed and manufactured to air condition rooms. Use of the air conditioner for purposes other than those for which it was designed and built and failing to comply with the descriptions in this manual shall relieve the Manufacturer and its Distributors from all direct and/or indirect responsibility.

Identificación CE

El climatizador es marcado CE según cuanto dictado por la Comunidad Europea con las normas 89/392/CEE, 73/23/CEE, 89/336/CEE y siguientes modificaciones.

Nota Importante

El acondicionador de aire es una maquina proyectada y construida exclusivamente por la climatización de los ambientes. La sociedad no sera responsable por eventuales empleos diferentes de los previstos o no conformes a cuanto descrito en este manual, hará decaer automáticamente cualquiera responsabilidades dirigidas e/o indirecto de la empresa constructora y de sus distribuidores.

1. IDENTIFICAZIONE / IDENTIFICATION / IDENTIFICACIÓN / IDENTIFICATION / IDENTIFIZIERUNG



MODEL HEAT PUMP INDOOR UNIT		A
Potenza Capacity	Freddo / Cool	B1
	Caldo / Heat	B2
Potenza assorbita Power input	Freddo / Cool	C1
	Caldo / Heat	C2
Corrente assorbita Current input	Freddo / Cool	D1
	Caldo / Heat	D2
Alimentazione / Power supply		E
Frequenza / Frequency		F
Portata aria / Air flow		H
Max.pressione funzionamento Max.working pressure		I
Liv. Protezione / Protection level	Interna / In	G
	Esterna / Out	G
Max rumorosità Max.noise level	Interna / In	L
	Esterna / Out	L
Peso Weight	Interna / In	M
	Esterna / Out	M
Refrigerante Refrigerant	Tipo / Type	N
	Q.tà / Q.ty	N

N.serie / Serial No.

P

Codice prodotto / Product No.

--

Identification

- A Modèle
- B1 Puissance frigorifique (en W)
- B2 Puissance calorifique (en W)
- C1 Puissance absorbée pendant refroidissement (en W)
- C2 Puissance absorbée pendant chauffage (en W)
- D1 Courant absorbé pendant refroidissement (en A)
- D2 Courant absorbé pendant chauffage (en A)
- E Alimentation (en V)
- F Fréquence d'alimentation (en HZ)
- G Degré de protection IP
- H Débit d'air (en m3/h)
- I Pression maximale de fonctionnement
- L émission sonore unité intérieure/extérieure (en Kg)
- M Masse unité intérieure/extérieure en kg
- N Frigorigène type et quantité
- O Numéro de matricule unité extérieure
- P Numéro de matricule unité intérieure
- Q Marque du vendeur
- R Marque CE

Identifizierung

- A Modell
- B1 Kühlleistung in W
- B2 Heizleistung in W
- C1 Leistungsaufnahme beim Kühlen in W
- C2 Leistungsaufnahme beim Heizen in W
- D1 Stromaufnahme beim Kühlen in A
- D2 Stromaufnahme beim Heizen in A
- E Zuführung in V
- F Zuführungsfrequenz in Hz
- G Schutzniveau IP
- H Luftleistung in m3/h
- I Maximaler Arbeitsdruck in kPa
- L Innen / Außeneinheit Geräuschentwicklung in dB (A)
- M Innen / Außeneinheit Masse in kg
- N Sorte und Menge des Kühlmittels
- O Außeneinheit Registriernummer
- P Inneneinheit Registriernummer
- Q Warenzeichen des Verkäufers
- R CE Warenzeichen

Identification CE

Le climatiseur est estampillé CE comme demandé par la CE, avec lois 89/392/CEE, 73/23/CEE, 89/336/CEE, et suivantes modifications.

CE Identifizierung

Das Klimagerät ist CE markiert, gemäß der Vorschriften 89/392/CEE, 73/23/CEE, 89/336/CEE der Europäische Union und folgenden Änderungen.



MODEL HEAT PUMP OUTDOOR UNIT		A
Potenza Capacity	Freddo / Cool	B1
	Caldo / Heat	B2
Potenza assorbita Power input	Freddo / Cool	C1
	Caldo / Heat	C2
Corrente assorbita Current input	Freddo / Cool	D1
	Caldo / Heat	D2
Alimentazione / Power supply		E
Frequenza / Frequency		F
Portata aria / Air flow		H
Max.pressione funzionamento Max.working pressure		I
Liv. Protezione / Protection level	Interna / In	G
	Esterna / Out	G
Max rumorosità Max.noise level	Interna / In	L
	Esterna / Out	L
Peso Weight	Interna / In	M
	Esterna / Out	M
Refrigerante Refrigerant	Tipo / Type	N
	Q.tà / Q.ty	N

N.serie / Serial No.

P

Note importante

Le climatiseur est une machine projetée et construite pour la climatisation des ambiances.
La société constructrice et les distributeurs ne seront pas responsables (directement ou indirectement) pour l'utilisation du climatiseur au but différent et pas prévu par ce manuel. Elle fera décliner automatiquement n'importe quel responsabilité directe et/ou indirecte de la Compagnie Constructrice et de ses Distributeurs.

Wichtiger Hinweis

Das Klimagerät wird geplant und hergestellt ausschließlich für Raumklimatisierung. Die Verwendung dieses Geräts für Zwecke, die nicht vorgesehen sind und nicht mit dem Inhalt dieses Handbuchs übereinstimmen, wird zur Aufhebung jeglicher direkten und/oder indirekten Verantwortung des Herstellers und seiner Verteiler führen.

1. IDENTIFICAZIONE / IDENTIFICATION / IDENTIFICACIÓN / IDENTIFICATION / IDENTIFIZIERUNG



MODEL HEAT PUMP INDOOR UNIT		A
Potenza Capacity	Freddo / Cool	B1
	Caldo / Heat	B2
Potenza assorbita Power input	Freddo / Cool	C1
	Caldo / Heat	C2
Corrente assorbita Current input	Freddo / Cool	D1
	Caldo / Heat	D2
Alimentazione / Power supply		E
Frequenza / Frequency		F
Portata aria / Air flow		H
Max.pressione funzionamento Max.working pressure		I
Liv. Protezione / Protection level	Interna / In	G
	Esterna / Out	G
Max rumorosità Max.noise level	Interna / In	L
	Esterna / Out	L
Peso Weight	Interna / In	M
	Esterna / Out	M
Refrigerante Refrigerant	Tipo / Type	N
	Q.tà / Q.ty	N
N.serie / Serial No.		P
Codice prodotto / Product No.		

Identificação

A	Modelo
B1	Potência frigorífica em W
B2	Potência térmica em W
C1	Potência absorvida em arrefecimento, em W
C2	Potência absorvida em aquecimento, em W
D1	Corrente absorvida em arrefecimento, em A
D2	Corrente absorvida em aquecimento, em A
E	Alimentação em V
F	Frequência de alimentação em Hz
G	Grau de protecção IP
H	Fluxo de ar em m3/h
I	Pressão máxima de funcionamento em KPa
L	Ruído unidade interna/externa em dB(A)
M	Massa unidade interna/externa em kg
N	Refrigerante tipo e quantidade
O	Número de matrícula unidade externa
P	Número de matrícula unidade interna
Q	Marca do revendedor
R	Marca CE

Identificatie

A	Model
B1	Koelvermogen in W
B2	Thermisch vermogen in W
C1	Geabsorbeerd vermogen bij koeling in W
C2	Geabsorbeerd vermogen bij verwarming in W
D1	Geabsorbeerde stroom bij koeling in A
D2	Geabsorbeerde stroom bij verwarming in A
E	Voeding in V
F	Frequentie van voeding in Hz
G	Beschermklasse IP
H	Luchtdebiet in m3/h
I	Maximum werkdruk in KPa
L	Geluidsproductie interne/externe unit in dB(A)
M	Gewicht interne/externe unit in kg
N	Type en hoeveelheid koelmiddel
O	Serienummer externe unit
P	Serienummer interne unit
Q	Merk van de verkoper
R	CE-merk

Identificação CE

O condicionador é mercado nós de acordo com o que ditou pela Comunidade Europeia com os diretiva 89/392/CEE, 73/23/CEE, 89/336/CEE è mudancas seguintes.

CE identificatie

De airconditioner is CE gekeurd met dic-taat van de Europese Commissie, vol-gens richtlijnen 89/392/CEE, 73/23/CEE, 89/336/CEE, en opvolgende modificaties.



MODEL HEAT PUMP OUTDOOR UNIT		A
Potenza Capacity	Freddo / Cool	B1
	Caldo / Heat	B2
Potenza assorbita Power input	Freddo / Cool	C1
	Caldo / Heat	C2
Corrente assorbita Current input	Freddo / Cool	D1
	Caldo / Heat	D2
Alimentazione / Power supply		E
Frequenza / Frequency		F
Portata aria / Air flow		H
Max.pressione funzionamento Max.working pressure		I
Liv. Protezione / Protection level	Interna / In	G
	Esterna / Out	G
Max rumorosità Max.noise level	Interna / In	L
	Esterna / Out	L
Peso Weight	Interna / In	M
	Esterna / Out	M
Refrigerante Refrigerant	Tipo / Type	N
	Q.tà / Q.ty	N
N.serie / Serial No.		P

Nota Importante

O condicionador è uma unidad projecta-do exclusivamente construido para a cli-matiza ção dos ambientes. O uso do mesmopara propósitos diferentes de assas expectativas a não conforma. A quando descreveu em este manual, farà se deteriorar qualquer responsabi-lidade dirigida direto è/o indireto do costruttrice e firme de seus distribui-dores.

Belangrijke informatie

De airconditioner is exclusief ontwor-pen en geproduceerd voor de regeling van de omgevingslucht temperatuur. De airconditioner mag niet gebruikt worden voor andere doeleinden. Indien de airconditioner niet gebruikt wordt zoals omschreven in deze handleiding, vervalt automatisch iedere directe-en/of indirecte verantwoordelijkheid van de fabrikant en haar distributeur.

ON / OFF MONO

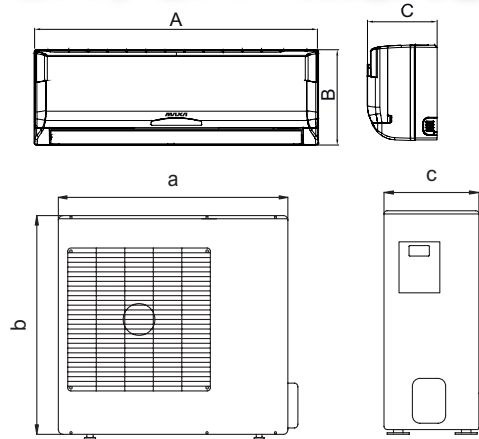

	A	B	C	
	mm	mm	mm	kg
2600 W	730	255	174	8
3500 W	790	265	177	9
5300 W	940	298	200	13
7000 W	1.007	315	219	15,5

	A	B	C	
	mm	mm	mm	kg
2600 W	776	540	320	31
3500 W	776	540	320	31
5300 W	913	680	378	46
7000 W	955	700	396	57

ON / OFF DUAL

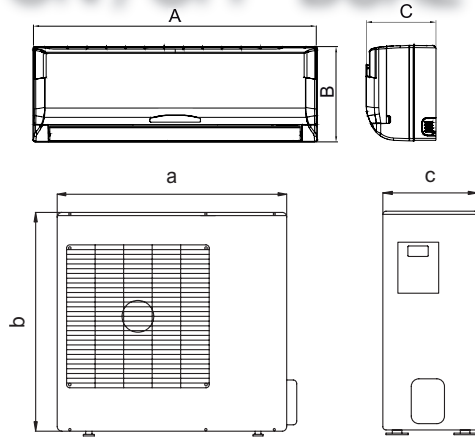

	A	B	C	
	mm	mm	mm	kg
2600 W	790	265	170	9
3500 W	845	275	180	10

	A	B	C	
	mm	mm	mm	kg
2 x 2600 W	1.018	700	412	58
2600 W + 3500 W	1.018	700	412	65
2 x 3500 W	1.018	700	412	65

1 x 2 ON / OFF
2.600 + 2.600
2.600 + 3.500
3.500 + 3.500

DC INVERTER MONO

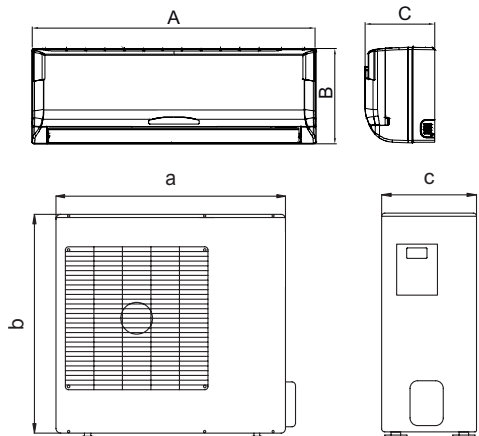

	A	B	C	
	mm	mm	mm	kg
2600 W	845	275	180	10
3500 W	845	275	180	10
5300 W	940	298	200	13
7000 W	1007	315	219	14

	A	B	C	
	mm	mm	mm	kg
2600 W	776	540	320	28
3500 W	776	540	320	29
5300 W	955	700	396	45
7000 W	980	427	790	60

Cablaggi unità interna ON/OFF 2600 W / 2600 W ON/OFF Indoor unit wiring diagram

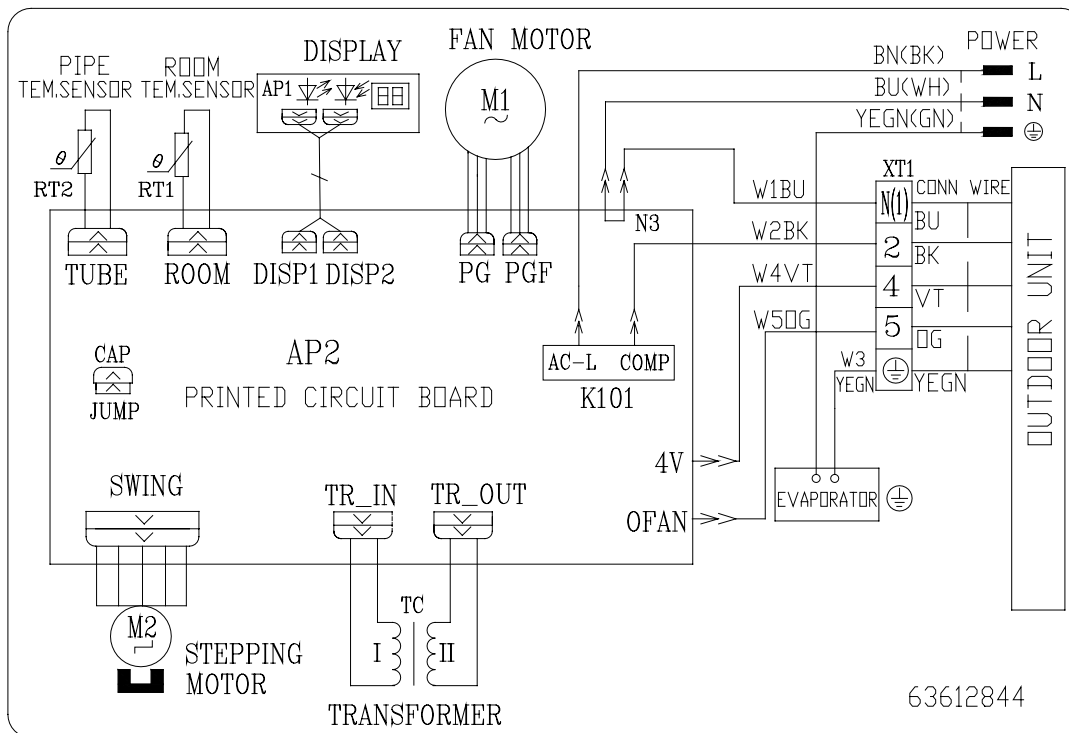

63612844

Cablaggi unità esterna ON/OFF 2600 W / 2600 W ON/OFF Outdoor unit wiring diagram

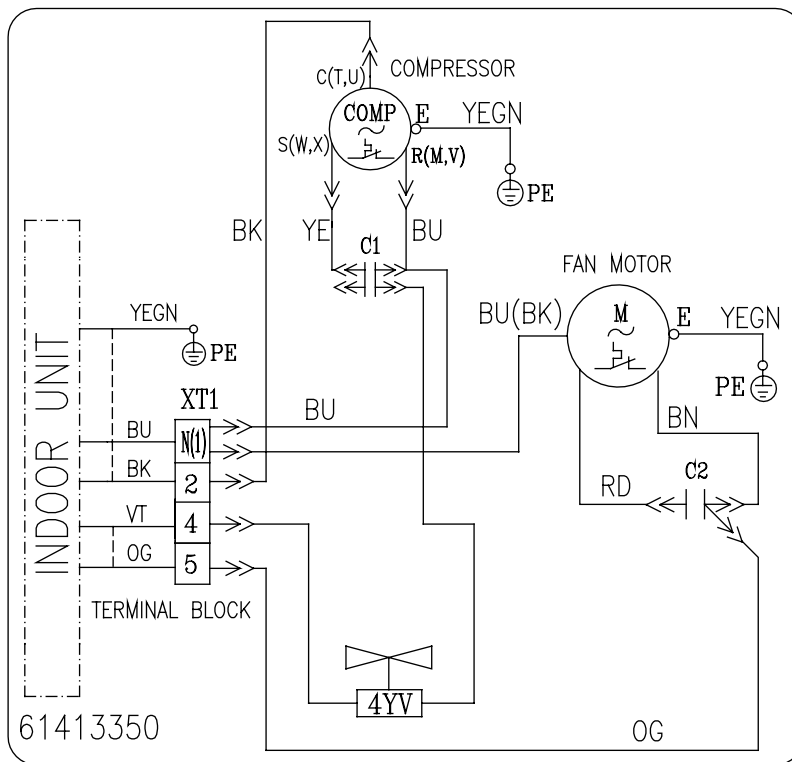

61413350

Legenda colori - Colours legend

BK / BLACK / Nero Verde	YELLOW/GREEN (YEGN) / Giallo-
BU / BLUE / Blu	RED / ROSSO
GN / GREEN / Verde	WH / White / Bianco
OG / ORANGE / Arancione	
VT / VIOLET / VIOLA	
YE / YELLOW / Giallo	

MATERIALI / MATERIALS:



Codice / Code:
N° Pezzi / N. Pieces:

DIS:

REV:

SCALA / SCALE:

DATA / DATE: 15.01.2010

DISEGNO / DRAWING:

INDICE / INDEX:

Schema elettrico per / Electrical layout for:
MONO SPLIT ON/OFF 2600 W, 410A

OGGETTO / OBJECT

Disegno proprietà della ditta - a termine di legge è fatto vietato riprodurlo o di renderlo comunque noto a terzi senza autorizzazione
Drawing property of the company - you may not copy, reproduce or transfer it to third parties without authorization

Cablaggi unità interna ON/OFF 3500 W / 3500 W ON/OFF Indoor unit wiring diagram

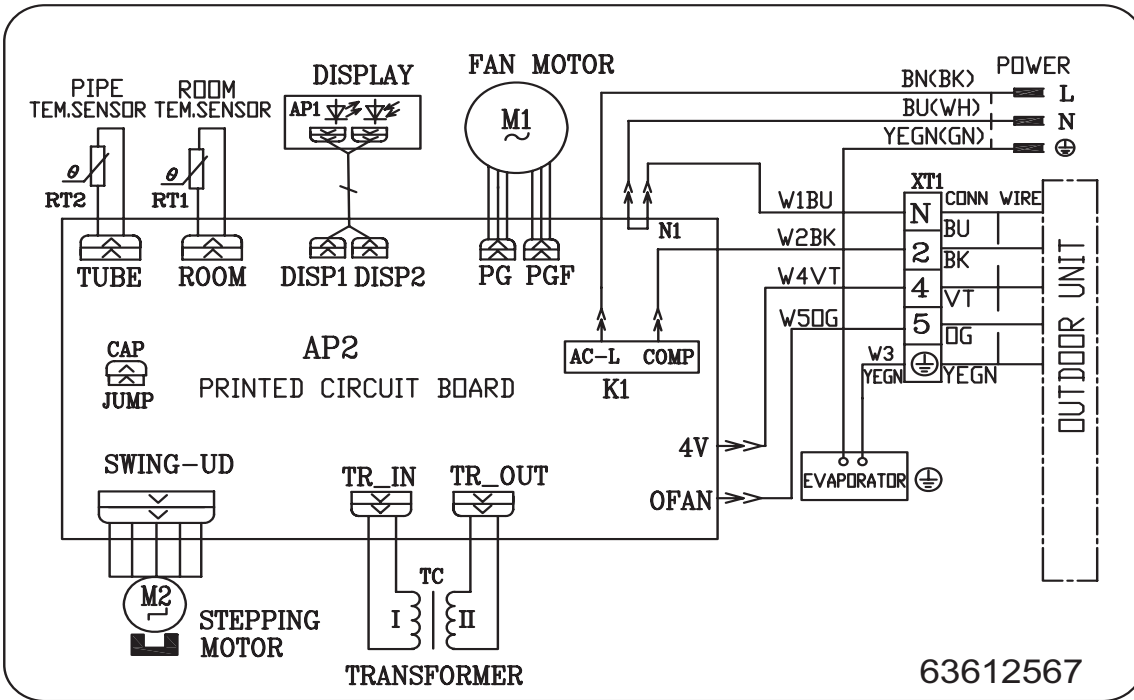

Cablaggi unità esterna 3500 W / 3500 W ON/OFF Outdoor unit wiring diagram

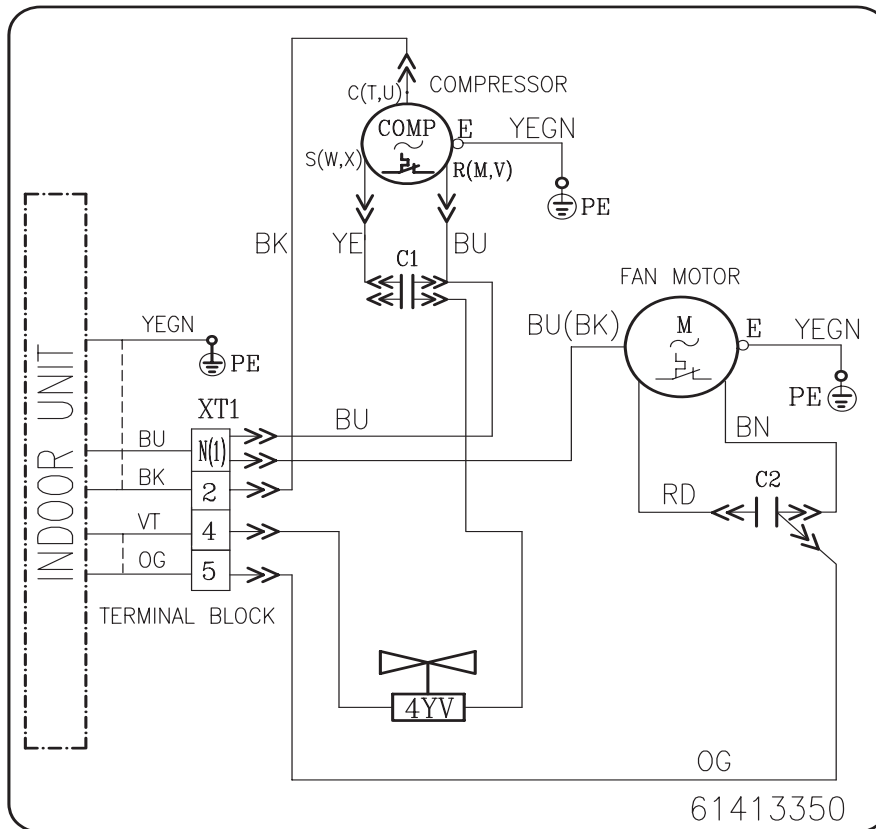

Legenda colori - Colours legend

BK / BLACK / Nero Verde	YELLOW/GREEN (YEGN) / Giallo-Verde
BU / BLUE / Blu	RED / ROSSO
GN / GREEN / Verde	
OG / ORANGE / Arancione	
VT / VIOLET / VIOLA	
YE / YELLOW / Giallo	

MATERIALI / MATERIALS:



Codice / Code:
N° Pezzi / N. Pieces:

DIS:

REV:
SCALA / SCALE:
DATA / DATE: 15.01.2010
DISEGNO \ DRAWING:
INDICE / INDEX:

Schema elettrico per / Electrical layout for:
MONO SPLIT ON/OFF 3500 W, 410A

OGGETTO / OBJECT

Disegno proprietà della ditta - a termine di legge è fatto vietato riprodurlo o di renderlo comunque noto a terzi senza autorizzazione
Drawing property of the company - you may not copy, reproduce or transfer it to third parties without authorization

Cablaggi unità interna ON/OFF 5300 W / 5300 W ON/OFF Indoor unit wiring diagram

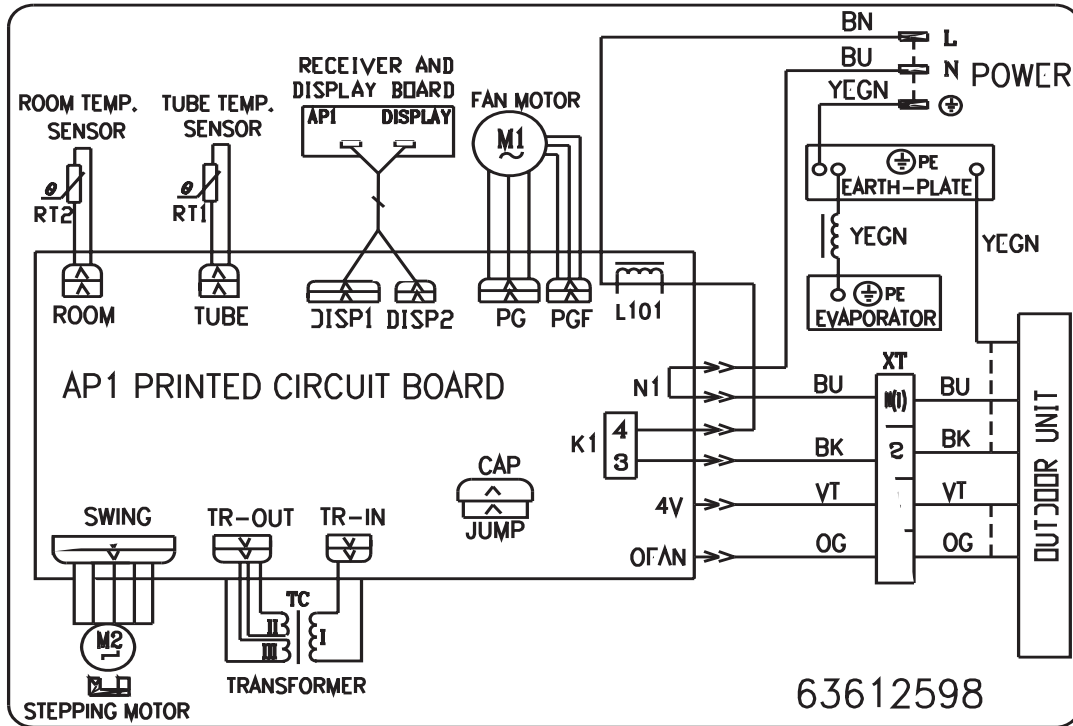

Cablaggi unità esterna ON/OFF 5300 W / 5300 W ON/OFF Outdoor unit wiring diagram

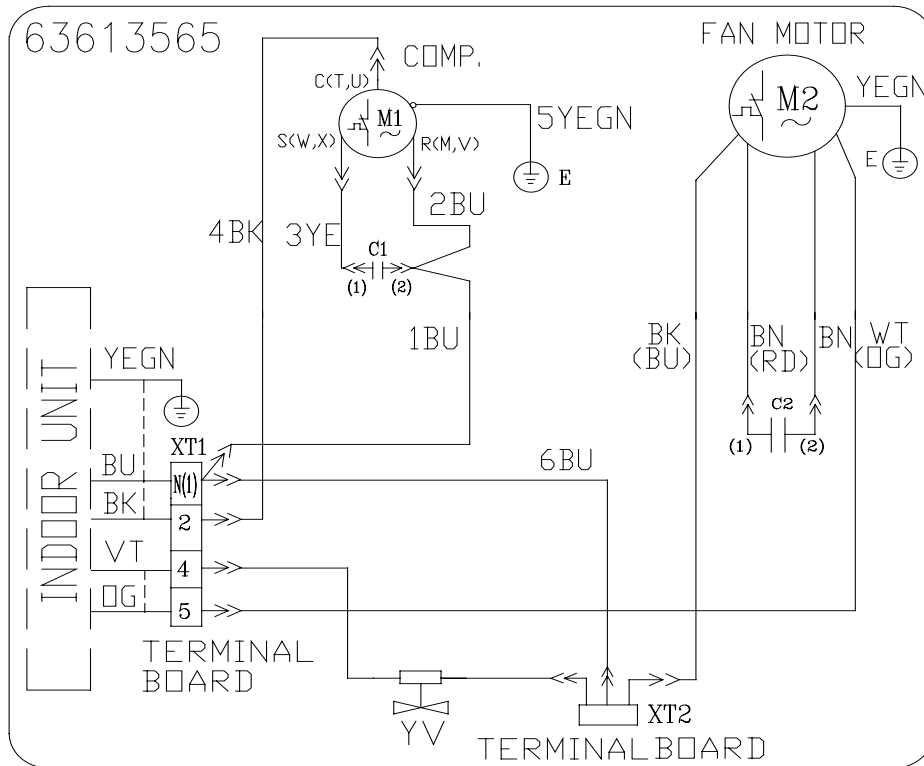

Legenda colori - Colours legend

BK / BLACK / Nero
Verde
BU / BLUE / Blu
GN / GREEN / Verde
OG / ORANGE / Arancione
VT / VIOLET / VIOLA
YE / YELLOW / Giallo

YELLOW/GREEN (YEGN) / Giallo-Verde
RED / ROSSO
WH / White / Bianco

MATERIALI / MATERIALS:



Codice / Code:
N° Pezzi / N. Pieces:

Schema elettrico per / Electrical layout for:
MONO SPLIT ON/OFF 5300 W, R410A

OGGETTO / OBJECT

DIS:

REV:

SCALA / SCALE:

DATA / DATE: 15.01.2010

DISEGNO / DRAWING:

INDICE / INDEX:

Disegno proprietà della ditta - a termine di legge è fatto vietato riprodurlo o di renderlo comunque noto a terzi senza autorizzazione
Drawing property of the company - you may not copy, reproduce or transfer it to third parties without authorization

Cablaggi unità interna 7000W / 7000W Indoor unit wiring diagram

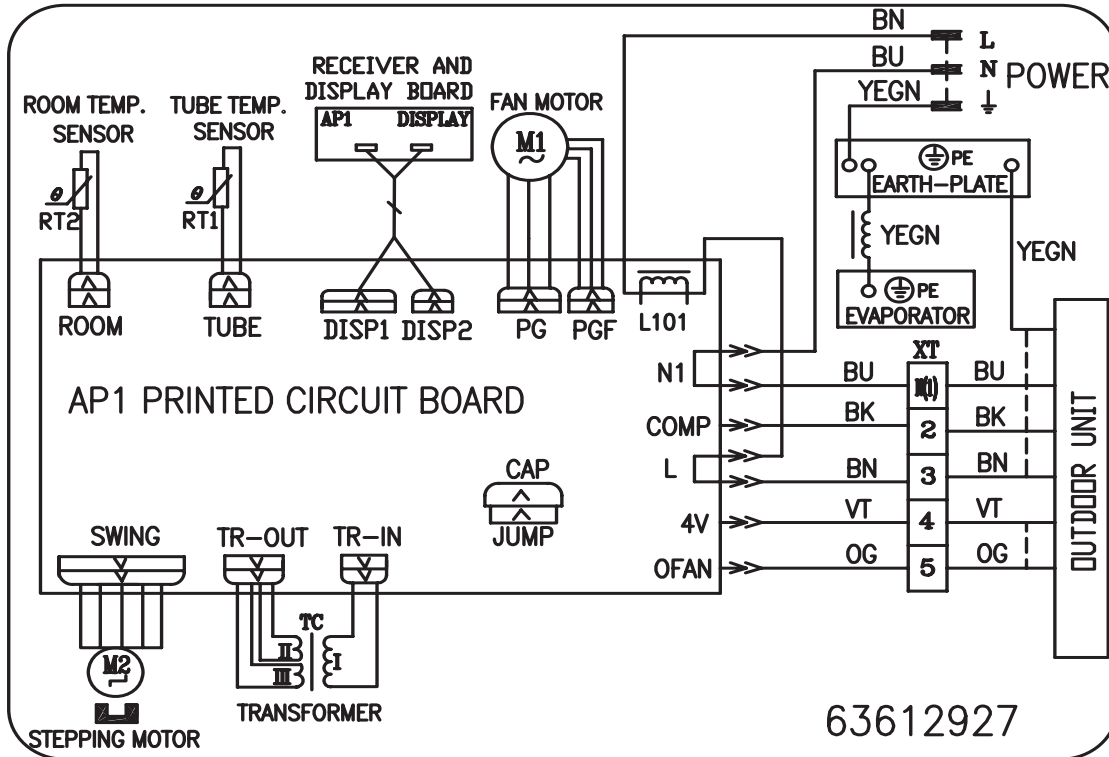

Cablaggi unità esterna 7000 W / 7000 W Outdoor unit wiring diagram

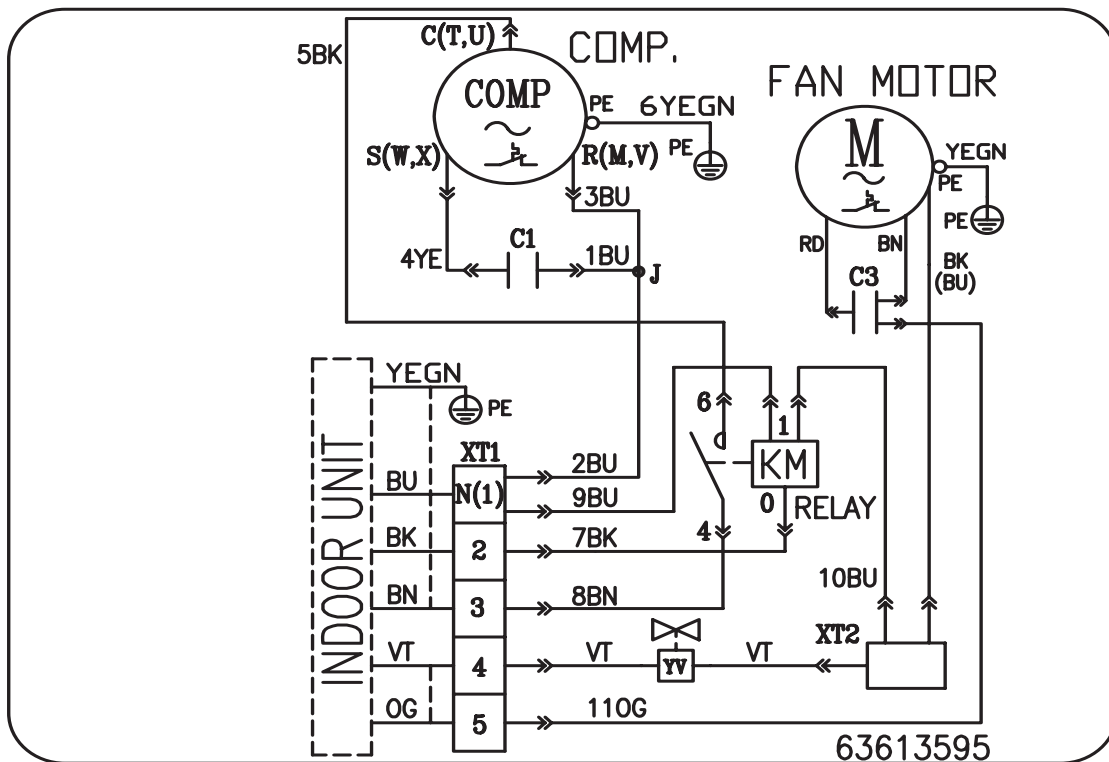

Legenda colori - Colours legend

BK / BLACK / Nero Verde	YELLOW/GREEN (YEGN) / Giallo-
BU / BLUE / Blu	RED / ROSSO
GN / GREEN / Verde	WH / White / Bianco
OG / ORANGE / Arancione	
VT / VIOLET / VIOLA	
YE / YELLOW / Giallo	

MATERIALI / MATERIALS:



Codice / Code:
N° Pezzi / N. Pieces:

Schema elettrico per / Electrical layout for:
MONO SPLIT ON/OFF 7000 W, R410A

OGGETTO / OBJECT

Disegno proprietà della ditta - a termine di legge è fatto vietato riprodurlo o di renderlo comunque noto a terzi senza autorizzazione
Drawing property of the company - you may not copy, reproduce or transfer it to third parties without authorization

DIS:	
REV:	
SCALA / SCALE:	
DATA / DATE:	15.01.2010
DISEGNO / DRAWING:	
INDICE / INDEX:	

Cablaggi unità interna ON-OFF DUAL 2600 W
2600 W ON-OFF DUAL Indoor unit wiring diagram

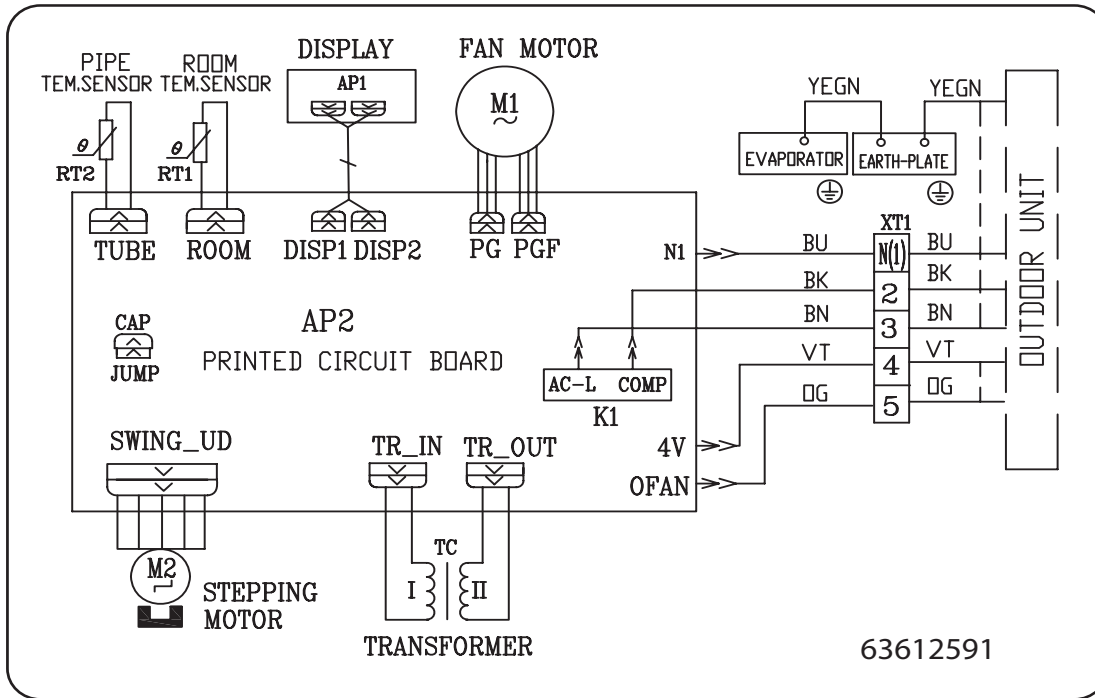

63612591

Cablaggi unità esterna (2600W + 2600W)
(2600W + 2600W) ON-OFF Outdoor unit wiring diagram

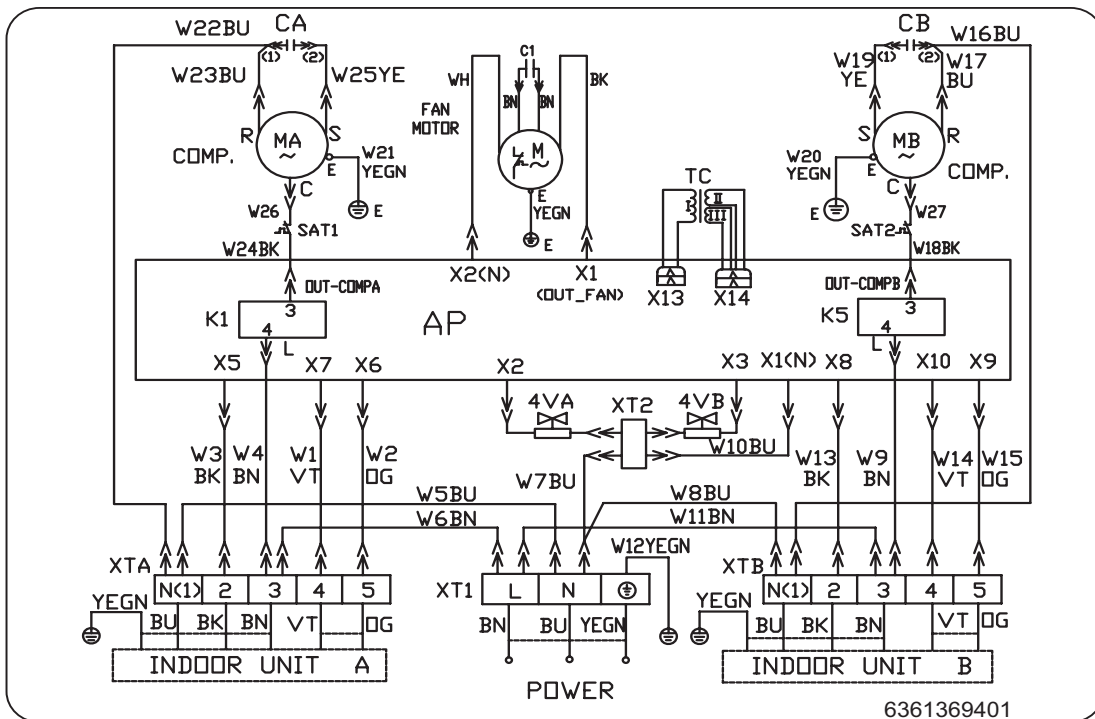

6361369401

Legenda colori - Colours legend

BLACK / Nero
 BLUE / Blu
 GREEN / Verde
 ORANGE / Arancione
 RED / Rosso
 WH / WHITE / Bianco
 YELLOW / Giallo

YELLOW/GREEN (Y/G) / Giallo-Verde

MATERIALI / MATERIALS:



Codice / Code:
 N° Pezzi / N. Pieces:

DIS:

REV:

SCALA / SCALE:

DATA / DATE: 15.01.2005

DISEGNO / DRAWING:

INDICE / INDEX:

Schema elettrico per / Electrical layout for:

DUAL SPLIT ON - OFF 2600 W + 2600 W, 410A

Disegno proprietà della ditta - a termine di legge è fatto vietato riprodurlo o di renderlo comunque noto a terzi senza autorizzazione
 Drawing property of the company - you may not copy, reproduce or transfer it to third parties without authorization

**Cablaggi unità interna ON-OFF DUAL 2600 W, 3500 W
2600 W , 3500 W ON-OFF DUAL Indoor unit wiring diagram**

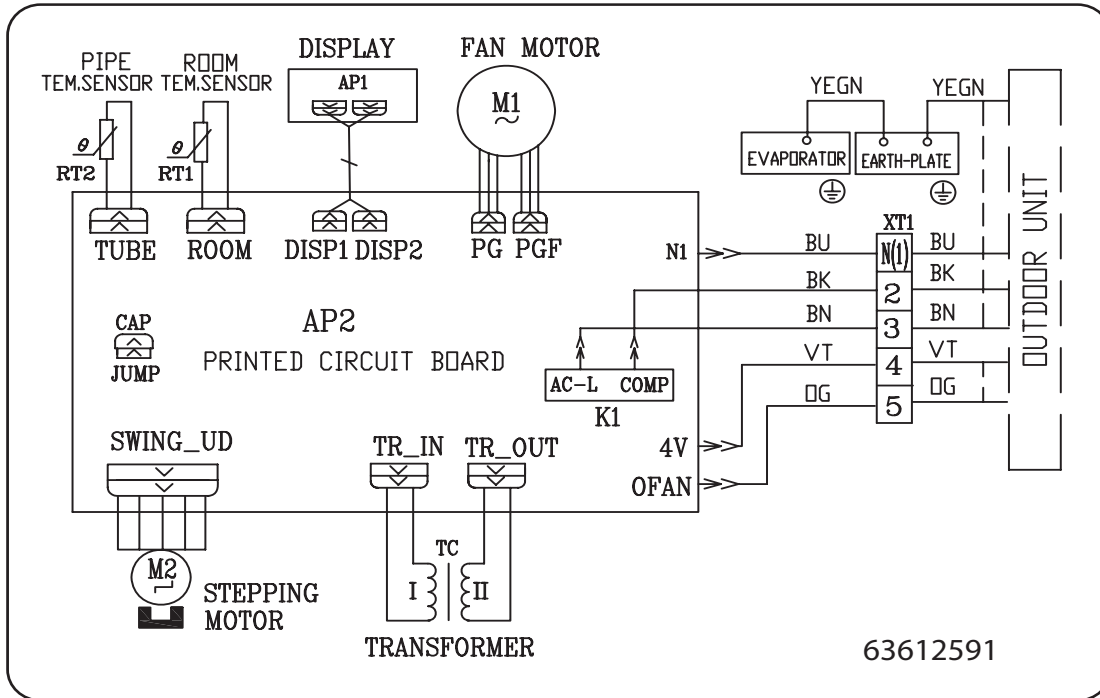

**Cablaggi unità esterna (2600 W + 3500 W) E (3500 W +3500 W)
(2600 W + 3500 W) and (3500 W +3500 W) ON-OFF Outdoor unit wiring diagram**

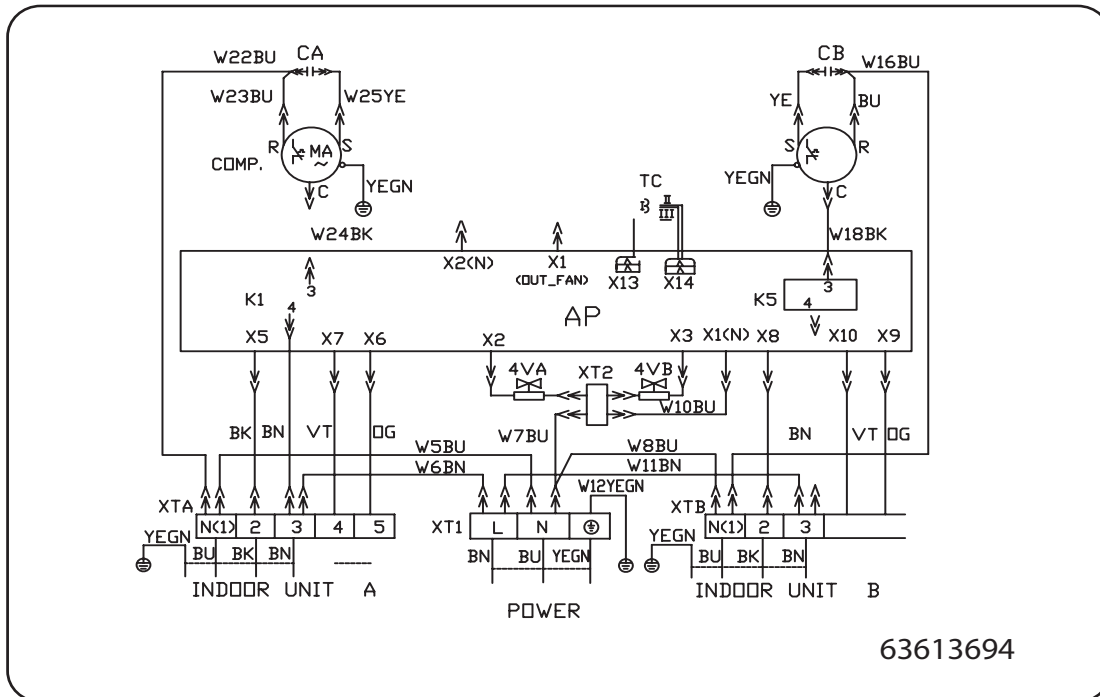

Legenda colori - Colours legend

BLACK / Nero	YELLOW/GREEN (Y/G) / Giallo-Verde
BLUE / Blu	
GREEN / Verde	
ORANGE / Arancione	
RED / Rosso	
WH / WHITE / Bianco	
YELLOW / Giallo	

MATERIALI / MATERIALS:



Codice / Code:
N° Pezzi / N. Pieces:

Schema elettrico per / Electrical layout for:

DUAL SPLIT ON - OFF 2600 W + 3500 W, 410A

Disegno proprietà della ditta - a termine di legge è fatto vietato riprodurlo o di renderlo comunque noto a terzi senza autorizzazione
Drawing property of the company - you may not copy, reproduce or transfer it to third parties without authorization

OGGETTO / OBJECT

DIS:
REV:
SCALA / SCALE:
DATA / DATE: 15.01.2005
DISEGNO \ DRAWING:
INDICE / INDEX:

Cablaggi unità interne DC inverter 2600 W, 3500 W
2600 W, 3500 W DC inverter Indoor units wiring diagram

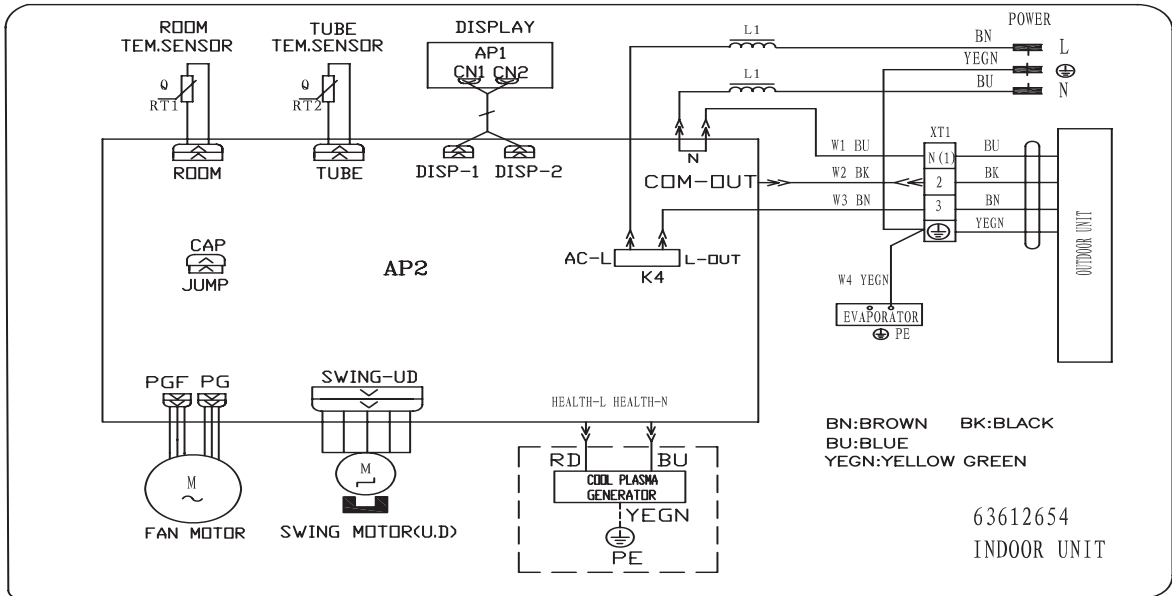

Cablaggi unità esterne 2600 W, 3500 W DC Inverter
2600W, 3500 W DC inverter Outdoor units wiring diagram

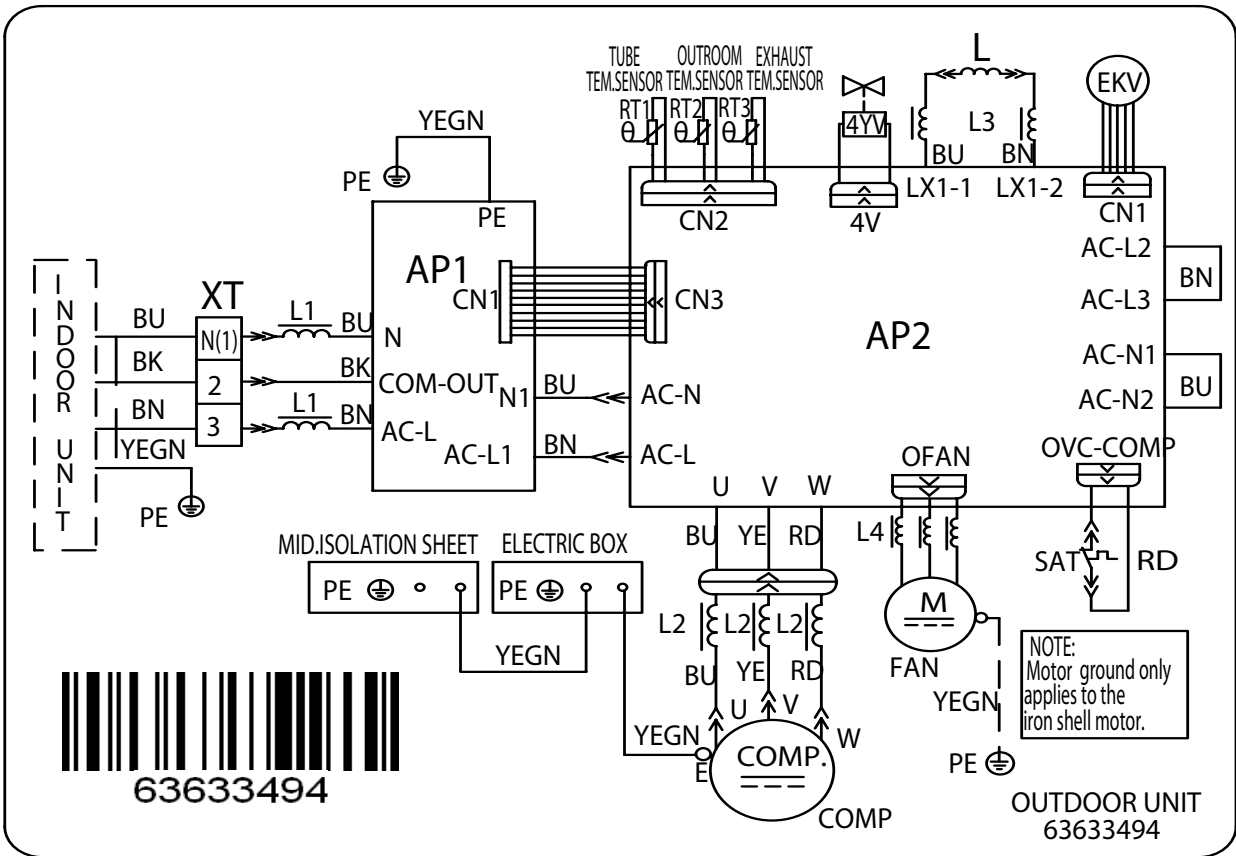

Legenda colori - Colours legend

BK / BLACK / Nero Verde	YELLOW/GREEN (YEGN) / Giallo-Verde
BU / BLUE / Blu	RED / ROSSO
GN / GREEN / Verde	WH / White / Bianco
OG / ORANGE / Arancione	
VT / VIOLET / VIOLA	
YE / YELLOW / Giallo	

MATERIALI / MATERIALS:



Codice / Code:
 N° Pezzi / N. Pieces:

DIS:

REV:

SCALA / SCALE:

DATA / DATE: 15.01.2005

DISSEGNO / DRAWING:

INDICE / INDEX:

Schema elettrico per / Electrical layout for:

MONO SPLIT DC INVERTER 2600 W, 3500 W, 410A

Disegno proprietà della ditta - a termine di legge è fatto vietato riprodurlo o di renderlo comunque noto a terzi senza autorizzazione
 Drawing property of the company - you may not copy, reproduce or transfer it to third parties without authorization

OGGETTO / OBJECT

**Cablaggi unità interna DC inverter 5300 W , 7000 W
5300 W, 7000 W DC inverter Indoor unit wiring diagram**

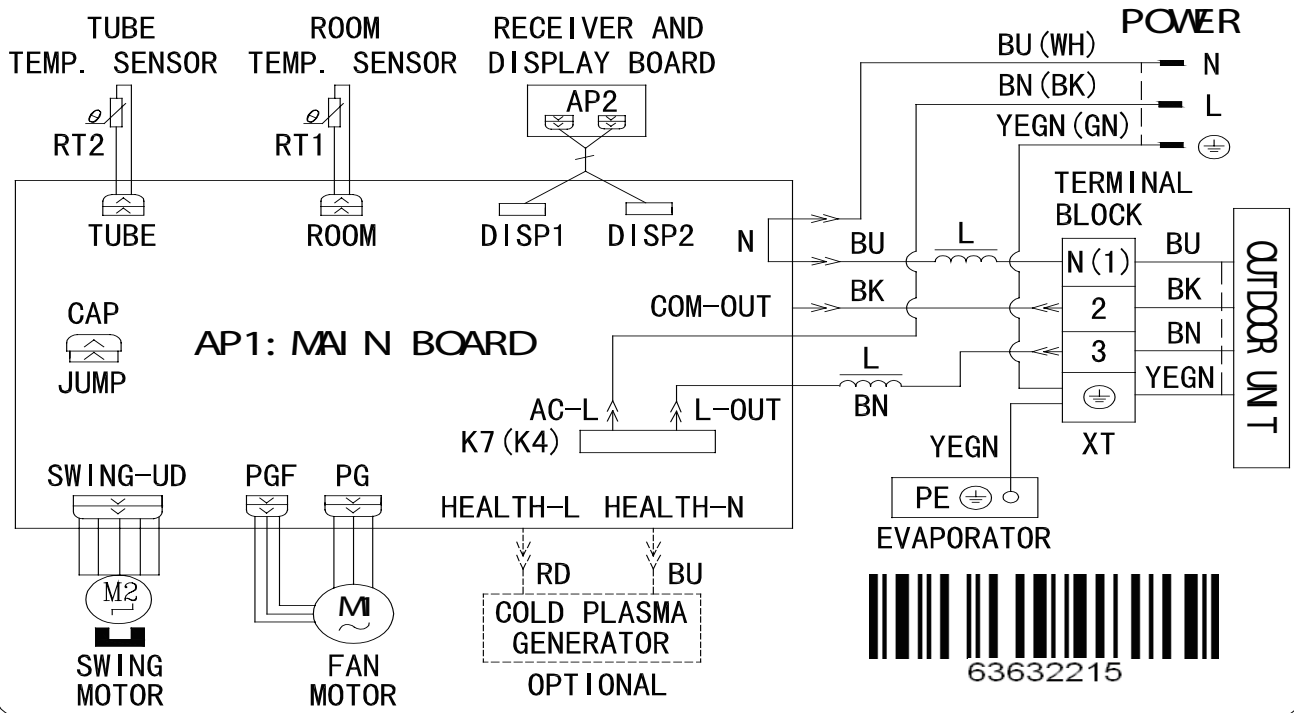

**Cablaggi unità esterna 5300 W, 7000 W DC Inverter
5300 W, 7000 W DC inverter Outdoor unit wiring diagram**

⚠ WARNING
Please don't touch any terminal when the voltage of terminal P(DC+) and N(DC-) at AP1 is higher than 30V to prevent the risk of electrical shock!

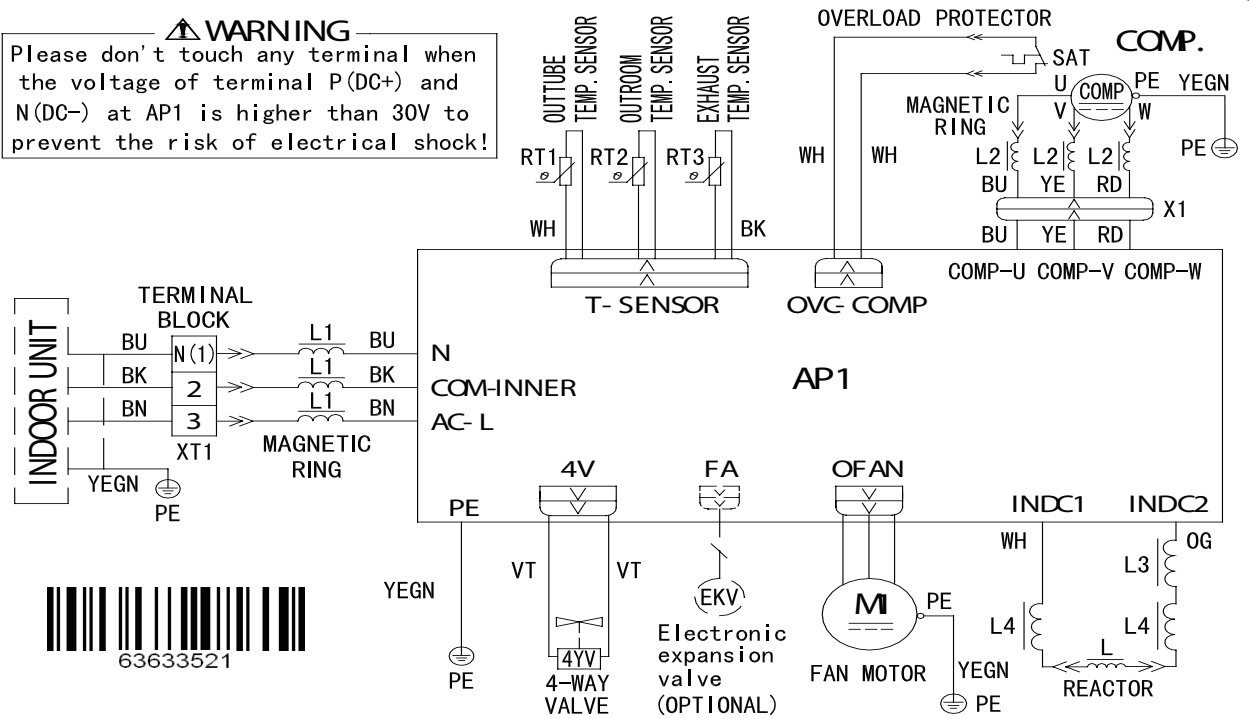

Legenda colori - Colours legend

BK / BLACK / Nero Verde	YELLOW/GREEN (YEGN) / Giallo-Verde
BU / BLUE / Blu	RED / ROSSO
GN / GREEN / Verde	WH / White / Bianco
OG / ORANGE / Arancione	
VT / VIOLET / VIOLA	
YE / YELLOW / Giallo	

MATERIALI / MATERIALS:



Codice / Code:
N° Pezzi / N. Pieces:

DIS:

REV:
SCALA / SCALE:
DATA / DATE: 15.01.2005
DISEGNO / DRAWING:
INDICE / INDEX:

Schema elettrico per / Electrical layout for:

MONO SPLIT DC INVERTER 5300 W, 7000 W 410A

Disegno proprietà della ditta - a termine di legge è fatto vietato riprodurlo o di renderlo comunque noto a terzi senza autorizzazione
Drawing property of the company - you may not copy, reproduce or transfer it to third parties without authorization

Italiano	English	Français	Español	Deutsch
Leggenda	Key	Légende	Legenda	ZEICHENERKLÄRUNG
SENSORE TEMP. INTERNA	ROOM TEM. SENSOR	CAPTEUR TEMP. INTERIEURE	SENSOR TEMP. DEL CUARTO	INNENTEMPERATUR SENSOR
SENSORE TEMP. EVAP.	TUBE TEM. SENSOR	CAPTEUR TEMP. ECHANGEUR	SENSOR TEMP. DEL TUBO	VERDAMPFUNGSTEMPERATUR SENSOR
ALIMENTAZIONE	POWER	ALIMENTATION	ALIMENTACIÓN	SPESUNG
EVAPORATORE	EVAPORATOR	EVAPORATEUR	EVAPORADOR	VERDAMPFER
SCATOLA COMP. ELETTTRICI	ELECTRIC BOX	BOITE ELECTRIQUE	CAJA ELÉCTRICA	ELEKTRISCHE KOMPONENTEN SCHACHTEL
MOTORE ALETTE	STEP MOTOR	MOTEUR POUR VOLETS	MOTOR PASO A PASO	LAMELLEN MOTOR
MOTORE VENTILATORE	FAN MOTOR	MOTEUR VENTILATEUR	MOTOR DEL VENTILADOR	LUFTER MOTOR
UNITA INTERNA	INDOOR UNIT	UNITA INTERNA	UNIDAD INTERNA	INNENHEIT
SENSORE TEMP. ESTERNA	OUTROOM TEMP. SENSOR	CAPTEUR TEMP. EXTERNE	SENSOR TEMP. CUARTO EXTERIOR	AUßENTEMPERATUR SENSOR
SENSORE TEMP. MANDATA	EXHAUST TEM. SENSOR	CAPTEUR TEMP. DECHARGE	SENSOR TEMP. DE LA DESCARGA	AUSLAßTEMPERATUR SENSOR
SOVRACCARICO	OVERHEAT	SOVRACCARICO	RECALENTAMIENTO	ÜBERLADUNG
SENSORE TEMP. TUBO	RT3: TUBE TEM. SENSOR	RT3: CAPTEUR TEMP. CHANGEUR	RT3: SENSOR TEMP. DEL TUBO	ROHRTEMPERATUR SENSOR
COMP.: COMPRESSORE	COMP.	COMP. COMPRESSEUR	COMP.	COMP.: VERDICHTER
4VY: VALVOLA A 4 VIE	4VY: 4 WAY VALVE	4VY: SOUPAPE A 4 VOIES	4VY: VÁLVULA DE 4 VÍAS	4VY: 4 WEGEN VENTIL
UNITA ESTERNA	OUTDOOR UNIT:	UNITE EXTERIEURE	UNIDAD EXTERIORA	AUßENHEIT
GENERATORE PLASMA FREDDA	COOL PLASMA GENERATOR	COOL PLASMA GENERATOR	GENERADOR "COOL PLASMA"	KALTESPLASMA GENERATOR
TRASFORMATORE	TRANSFORMER	TRANSFORMATEUR	TRANSFORMADOR	TRANSFORMATOR
RISCALDATORE (COMP)	HEATER (COMP)	RESISTANCE (COMP)	CALENTADOR	HEIZER (COMP)
DISPLAY	DISPLAY	AFFICHEUR	PANTALLA	DISPLAY
MOTORE ALETTE	SWING MOTOR	MOTEUR POUR VOLETS	MOTOR OSCILACIONES	LAMELLEN MOTOR
PANNELLO MESSA A TERRA	EARTHING PANEL	PANNEAU MISE A TERRE	PANEL PUESTA A TIERRA	ERDUNG PANEEL
PIPE-IN TEM.SENSOR	PIPE-IN TEM.SENSOR	PIPE-IN TEM.SENSOR	SENSOR TUBO EN ENTRADA	EINTRITTRÖHR TEMP. SENSOR
PIPE-MED TEM. SENSOR	PIPE-MED TEM. SENSOR	PIPE-MED TEM. SENSOR	SENSOR TUBO MED	MITTELROHR TEMP. SENSOR
PIPE-OUT TEM. SENSOR	PIPE-OUT TEM. SENSOR	PIPE-OUT TEM. SENSOR	SENSOR TUBO EXTERIOR	AUSTRITTRÖHR TEMP. SENSOR
ROOM TEM. SENSOR	ROOM TEM. SENSOR	ROOM TEM. SENSOR	SENSOR TEMP. DEL CUARTO	RAUMTEMPERATUR SENSOR
CONNETTORE	JUMP	CONNECTEUR	SALTAR	VERBINDER
SCHEDA PRINCIPALE	MAIN BOARD	CARTE ELECTRONIQUE PRINCIPALE	FICHA PRINCIPALE	HAUPTKARTE
SCHEDA DRIVE	DRIVE BOARD	CARTE ELECTRONIQUE DRIVE	FICHA DE MANDO	DRIVEKARTE
MODULO PFC	PFC MODULE	MODULE PFC	MODULO PFC	PFCMODUL
MODULO ALIMENTAZIONE	POWER MODULE	MODULE ALIMENTATION	MODULO DE ALIMENTACIÓN	SPESUNGMODUL
FILTRO	FILTER	FILTRE	FILTRE	FILTER
RISCALDATORE BASAMENTO	BASE HEATER	RESISTANCE CHÂSSIS	CALENTADOR BASAMENTO	LAGERUNGHEIZER
BN: MARRONE	BN: BROWN	BN: MARRON	BN: MARRÓN	BN: BRAUN
BU: BLU	BU: BLUE	BU: BLEU	BU: AZUL	BU: BLAU
BK: NERO	BK: BLACK	BK: NOIR	BK: NIGRO	BK: SCHWARZ
YEGN: GIALLO VERDE	YEGN: YELLOW GREEN	YEGN: JAUNE VERT	YEGN: AMARILLO VERDE	YEGN: GELB GRÜN
GY: GRIGIO	GY: GRAY	GY: GRAY	GY: GRIS	GY: GRAU
WH: BIANCO	WH: WHITE	WH: BLANC	WH: BLANCO	WH: WEIß
YE: GIALLO	YE: YELLOW	YE: JAUNE	YE: AMARILLO	YE: GELB
RD: ROSSO	RD: RED	RD: ROUGE	RD: ROJO	RD: ROT
X: CONNETTORE	X: CONNECTER	X: CONNECTEUR	X: CONNECTOR	X: VERBINDER
XT: MORSETTIERA	XT: TERMINAL BOARD	XT: BORNIER	XT: PLACA DE BORNES	XT: KLEMMLEISTE
CN: CONNETTORE SU SCHEDA	CN: CONNECTOR ON BOARD	CN: CONNECTEUR SUR CARTE	CN: CONNECTOR EN EL APARTO	CN: VERBINDER AUF KARTE
L: FASE	L: PHASE	L: PHASE	L: FASE	L: PHASE
N: NEUTRO	N: NEUTRAL	N: NEUTRE	N: NEUTRAL	N: UNGELADEN

