



**OPERATING INSTRUCTIONS • ISTRUZIONI D'USO
NOTICE D'UTILISATION • BEDIENUNGSANLEITUNG
INSTRUCCIONES DE USO**

EG

I

F

D

E

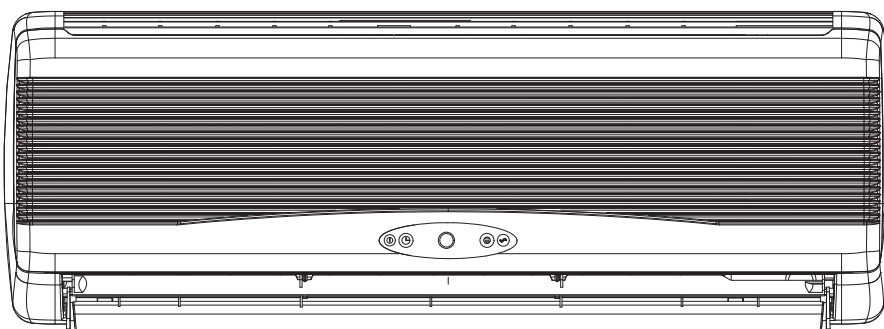

COOL / DRY / HEAT / FAN Models

**MCAF74R5TAA
MCAF94R5TAA
MCAF124R5TAA**

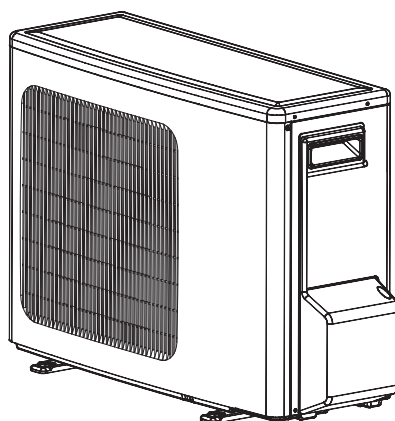
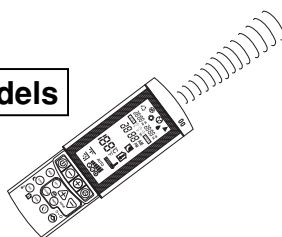

**Split air conditioner system • Condizionatore d'aria split system
Climatiseurs split • Split-klimagerät
Acondicionador de aire de consola partida sistema split**

INDICE

NOME DELLE PARTI E SELETTORE DI FUNZIONAMENTO	3
LUOGO DI INSTALLAZIONE	4
REQUISITI ELETTRICI	4
ISTRUZIONI DI SICUREZZA	4
USO DEL TELECOMANDO	5
TELECOMANDO	6
COME REGOLARE L'OROLOGIO	7
RAFFREDDAMENTO	7
RISCALDAMENTO	7
FUNZIONAMENTO IN AUTOMATICO	7
DEUMIDIFICAZIONE	8
VENTILAZIONE	8
SCELTA VELOCITÀ VENTILATORE	8
PROGRAMMA NOTTURNO	8
REGOLAZIONE DEL TIMER	9
REGOLAZIONE DEL FLUSSO D'ARIA	9
FUNZIONAMENTO SENZA TELECOMANDO	10
CURA E MANUTENZIONE	10
CONSIGLI PER IL MASSIMO CONFORT E IL MINIMO CONSUMO	11
IDENTIFICAZIONE E SOLUZIONE PROBLEMI DI FUNZIONAMENTO	11

INFORMAZIONI RIGUARDANTI IL PRODOTTO

In caso di difficoltà o se si hanno dei dubbi riguardo al condizionatore d'aria, sono necessarie le seguenti informazioni. I numeri del modello e di serie si trovano sulla targhetta del nome, sulla parte inferiore del mobile.

No. del modello _____
No. di serie _____
Data di acquisto _____
Indirizzo del rivenditore _____
Numero di telefono _____

SIMBOLI DI AVVERTIMENTO

I seguenti simboli sono usati in questo manuale per mettere in guardia l'utente e il personale di servizio sulle condizioni potenziali di pericoli personali o di danni al prodotto.



AVVERTIMENTO

Questo simbolo si riferisce a pericoli o a interventi che possono causare ferite gravi o la morte.



PRECAUZIONE

Questo simbolo si riferisce a pericoli o a interventi che possono causare ferite o danni al prodotto.

NOTA

Questo condizionatore d'aria è dotato delle funzioni di raffreddamento, deumidificazione e ventilazione **COOL/DRY/FAN Models**, di raffreddamento, deumidificazione, riscaldamento e ventilazione **COOL / DRY / HEAT / FAN Models**. I dettagli su queste funzioni sono forniti di seguito; riferitevi a queste descrizioni quando usate il condizionatore d'aria.

DICHIARAZIONE DI CONFORMITÀ

Questo prodotto è marcato **CE** in quanto conforme alle Direttive:

- Bassa Tensione n. 73/23 CEE e 93/68 CEE.
- Compatibilità Elettromagnetica n. 89/336 CEE, 92/31 CEE e 93/68 CEE.

Questa dichiarazione sarà nulla nel caso di impiego diverso da quello dichiarato dal Fabbrikante e/o di mancata osservanza, anche solo parziale, delle istruzioni d'installazione e/o d'uso.

NOME DELLE PARTI E SELETTORE DI FUNZIONAMENTO

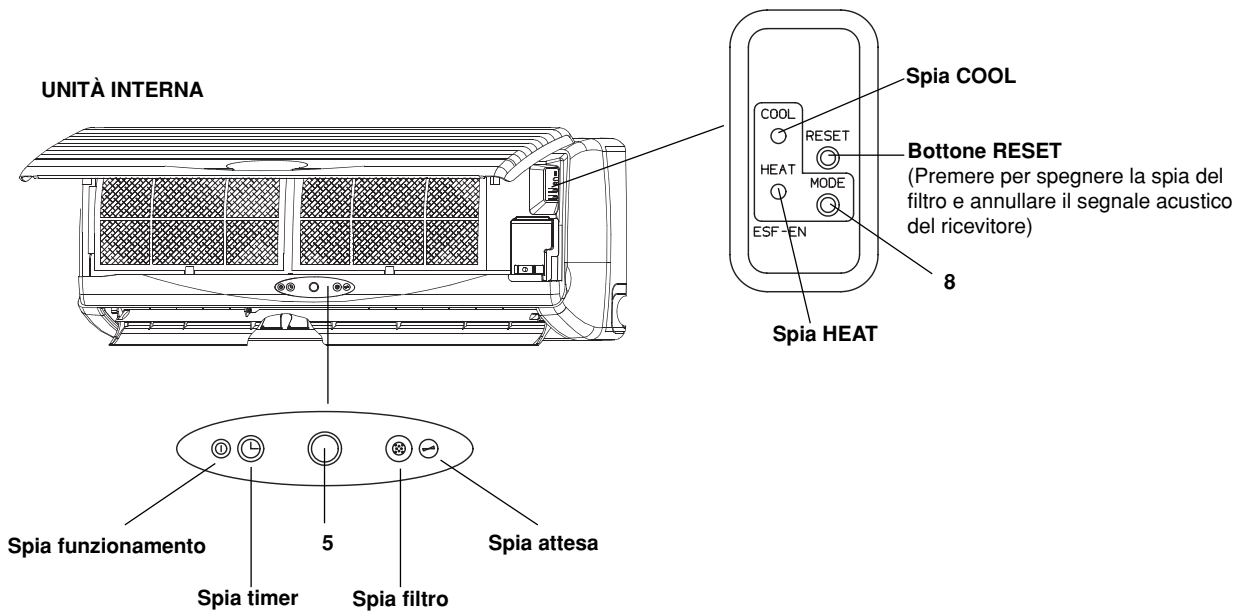
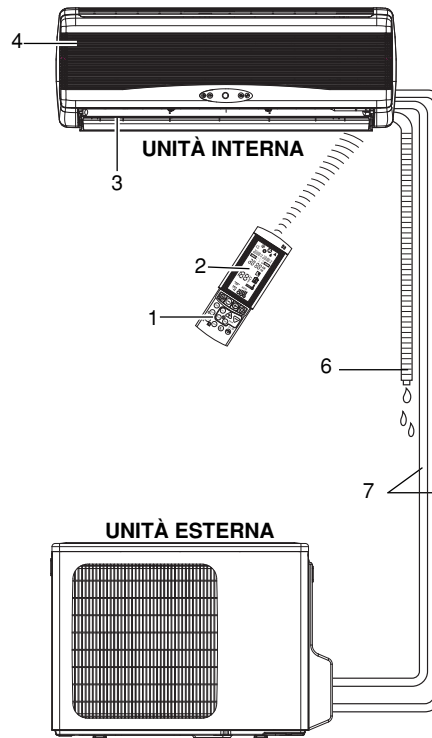

1. Telecomando.

2. **Sensore:** rileva la temperatura ambiente attorno al telecomando; il condizionatore è regolato dalla temperatura rilevata.

3. **Uscita aria:** distribuisce nel locale l'aria trattata.

4. **Entrata aria:** l'aria ambiente viene aspirata e filtrata per mezzo di appositi filtri.

5. **Ricevitore:** riceve i segnali inviati dal telecomando.

6. **Tubo flessibile di scarico:** scarica l'umidità condensata.

7. **Tubi del refrigerante:** sono percorsi dal gas refrigerante e collegano unità esterna e interna.

8. **Selettore funzionamento (senza telecomando):** Premere questo tasto per passare da una funzione all'altra (OFF, COOL e HEAT).



AVVERTIMENTO

La posizione OFF non interrompe l'alimentazione elettrica. Usate l'interruttore principale per isolare il condizionatore d'aria.



PRECAUZIONE

Spia funzionamento (OPERATION): si accende quando l'unità è in funzione.

Lampeggia una volta per avvisare che il segnale del telecomando è stato ricevuto e memorizzato. Lampeggia continuamente durante le funzioni di protezione (sbrinamento, ecc.).

Spia attesa (STANDBY): Si accende quando il condizionatore è collegato alla corrente ed è pronto a ricevere il segnale dal telecomando.

Spia TIMER: si accende quando l'unità è controllata dal timer o dal programma notturno.

LUOGO DI INSTALLAZIONE

- Si raccomanda di far installare questo condizionatore d'aria da un tecnico qualificato seguendo le istruzioni di installazione allegate.



AVVERTIMENTO

- Non installare questo condizionatore d'aria dove ci sono fumi, gas infiammabili o molta umidità, come in una serra.
- Non installare il condizionatore dove ci sono apparecchiature che generano un calore eccessivo.
- Non installare l'unità interna in locali dove potrebbe essere investita da spruzzi d'acqua (es. lavanderia).

Evitare

Per proteggere il condizionatore d'aria dalla corrosione eccessiva, non installate l'unità esterna dove può essere esposta direttamente agli spruzzi d'acqua marina o a vapori solforosi nelle stazioni climatiche.

REQUISITI ELETTRICI

- Prima dell'installazione assicuratevi che la tensione dell'alimentazione elettrica di rete sia uguale a quella indicata sulla targhetta del condizionatore d'aria.
- Tutti gli allacciamenti elettrici devono essere conformi alle normative elettriche locali. Per i dettagli consultare il rivenditore o un elettricista.
- Ciascuna unità deve essere collegata correttamente a massa, con un filo di terra.
- Gli allacciamenti elettrici devono essere eseguiti da un elettricista specializzato.

ISTRUZIONI DI SICUREZZA

- Leggete attentamente questo manuale prima di usare il condizionatore d'aria. In caso di dubbi o problemi rivolgetevi al rivenditore o al centro assistenza autorizzato.
- Questo condizionatore d'aria è stato progettato per creare condizioni climatiche ideali nella vostra stanza. Usatelo soltanto per questo scopo specifico e come descritto in questo manuale.



AVVERTIMENTO

- Mai usare o conservare benzina o altri liquidi infiammabili vicino al condizionatore. È molto pericoloso.
- Non installare sotto l'unità apparecchiature elettriche non protette con grado di protezione IPX1 (protezione all'acqua a caduta verticale).
- Il costruttore non si assume responsabilità alcuna nel caso in cui le norme di sicurezza e antinfortunistiche non vengano rispettate.



PRECAUZIONE

- Non accendete e spegnete il condizionatore d'aria mediante l'interruttore generale. Usate sempre il pulsante ON/OFF sul telecomando o il selettore di funzionamento sull'unità.
- Non inserite oggetti nel condizionatore. È molto pericoloso perché il ventilatore gira ad alta velocità.
- Non lasciate giocare i bambini con il condizionatore d'aria.
- Non raffreddate eccessivamente la stanza se ci sono bambini molto piccoli o degli invalidi.

USO DEL TELECOMANDO

INSERIMENTO DELLE BATTERIE

- Rimuovere il coperchio sul retro del telecomando.
- Inserire due batterie da 1,5 V-DC tipo AAA alcaline.
Rispettare la polarità come indicato sul telecomando.
- La durata media delle batterie è di sei mesi e dipende dalla frequenza con cui si usa il telecomando.
Rimuovere le batterie nel caso di lungo inutilizzo del telecomando (oltre un mese).
Premere contemporaneamente i pulsanti +, -, SET e CLEAR dopo aver sostituito le batterie.
(Questa operazione permette di azzerare correttamente tutti i programmi. Il telecomando va nuovamente impostato).
Sostituire le batterie quando la spia di trasmissione dati del telecomando non lampeggia oppure quando il condizionatore non risponde ai comandi del telecomando.
- Le batterie del telecomando contengono sostanze inquinanti.
Terminata la loro vita utile, devono essere smaltite secondo le vigenti normative.

SELETTORE DEL SENSORE DI TEMPERATURA

- In condizioni normali la temperatura ambiente viene rilevata e controllata dal sensore di temperatura posizionato all'interno del condizionatore.
- Premere il pulsante I FEEL per attivare il sensore di temperatura posizionato nel telecomando. Questa funzione permette di creare una temperatura ambiente ottimale perché il telecomando trasmette la temperatura dalla posizione in cui vi trovate. Quindi, usando questa funzione, il telecomando deve sempre essere indirizzato verso il condizionatore.

NOTA

Il telecomando trasmette il segnale della temperatura al condizionatore d'aria regolarmente a intervalli di due minuti. Se il segnale dal telecomando si arresta per più di cinque minuti a causa di inconvenienti, il condizionatore d'aria si commuta automaticamente sul sensore della temperatura, incorporato nell'unità interna, che controlla la temperatura ambiente. In questi casi la temperatura vicino al telecomando può differire dalla temperatura rilevata nella posizione del condizionatore d'aria.

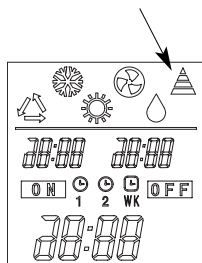

VISORE TELECOMANDO

FUNZIONAMENTO CON IL TELECOMANDO



PRECAUZIONE

Controllare che l'interruttore generale sull'alimentazione sia su ON e che la spia STANDBY sia accesa.

Indirizzare il telecomando con la testina del trasmettitore rivolta verso il ricevitore posto sul condizionatore d'aria.

COME ACCENDERE IL CONDIZIONATORE

Premere il tasto ON/OFF per accendere il condizionatore. La spia OPERATION si accenderà, ad indicare che l'unità è in funzione.

UNITÀ INTERNA

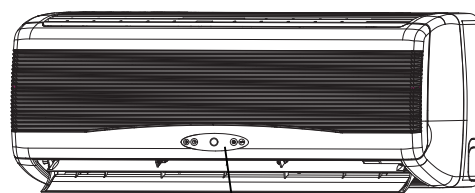

RICEVITORE

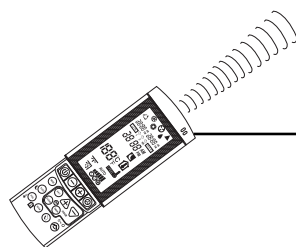

TESTINA DEL TRASMETTITORE

TELECOMANDO

TELECOMANDO

VISORE

Visualizza le informazioni quando il telecomando è acceso.

Modo di funzionamento

- Automatico
- Raffreddamento
- Riscaldamento
- Deumidificazione
- Ventilazione

Conferma trasmissione dati al condizionatore o bloccaggio telecomando



Indica i tipi di timer

Timer inserito su acceso

Timer inserito su spento

Temperatura impostata o temperatura ambiente

Appare se la temperatura è la temperatura ambiente

Indica che il condizionatore funziona in modalità I FEEL

Orologio (ore o minuti)

Programma notturno

Oscillazione automatica deflettore inserito

Velocità ventilatore

- Automatico
- Alta velocità
- Media velocità
- Bassa velocità

TRASMETTITORE

Quando vengono premuti i pulsanti del telecomando, il simbolo si accende sul visore per trasmettere i cambiamenti della regolazione al ricevitore del condizionatore.

SENSORE

Un sensore di temperatura all'interno del telecomando rileva la temperatura ambiente.

PULSANTI SELEZIONE TEMPERATURA

— (più freddo)

Premere questo pulsante per diminuire la temperatura selezionata.

+ (più caldo)

Premere questo pulsante per aumentare la temperatura selezionata.

PULSANTE FAN SPEED (velocità ventilatore)

AUTO

La velocità del ventilatore viene scelta automaticamente dal microprocessore.

Alta velocità ventilatore.

Media velocità ventilatore.

Bassa velocità ventilatore.

PULSANTE SET

Premere questo pulsante per selezionare le funzioni:

- impostazione dell'ora
 - impostazione del timer ON/OFF
- Per dettagli vedere le sezioni "COME REGOLARE L'OROLOGIO" e "REGOLAZIONE DEL TIMER".

PULSANTE ON/OFF (acceso/spento)

Il pulsante serve per mettere in funzione o arrestare il condizionatore.

PULSANTE MODO DI FUNZIONAMENTO

Premere questo pulsante per modificare il funzionamento del condizionatore.



(automatico) ★

Quando viene scelta la posizione "automatico" il microprocessore sceglie automaticamente tra raffreddamento e riscaldamento in base alla differenza tra la temperatura ambiente e quella impostata sul telecomando.



(riscaldamento) ★

Il condizionatore riscalda il locale.



(deumidificazione)

Il condizionatore riduce l'umidità dell'aria ambiente.



(raffreddamento)

Il condizionatore raffredda l'aria abbassando la temperatura del locale.



(ventilazione)

Il condizionatore funziona solo come ventilatore.

★ **COOL / DRY / HEAT / FAN Models**

Pulsante SLEEP (programma notturno)

Per i dettagli vedere "Programma notturno".

Quando si preme questo pulsante nella modalità RAFFREDDAMENTO, RISCALDAMENTO o DEUMIDIFICAZIONE il segno appare sul visore, e il microprocessore del telecomando regolerà la temperatura selezionata per risparmiare energia.

SELETTORE SENSORE DI TEMPERATURA

Premere il pulsante I FEEL per attivare il sensore di temperatura posizionato nel telecomando. Questa funzione permette di creare una temperatura ambiente ottimale.

TEMPERATURA AMBIENTE

Premere il pulsante ROOM per visualizzare la temperatura ambiente vicino al telecomando

SELETTORI VELOCITÀ DEFLETTORE

Premere questi pulsanti per selezionare la funzione deflettore desiderata



: il deflettore oscilla automaticamente



: ogni volta che premete questo tasto il deflettore si sposta di una posizione.

AZZERAMENTO TIMER

Premere il pulsante CLEAR per annullare tutte le impostazioni del timer

COME REGOLARE L'OROLOGIO

1. Premere il pulsante SET per cinque secondi. Lampeggia solo l'indicazione dell'ora.
2. Premere i pulsanti + o - finché viene visualizzata l'ora attuale.
3. Premere il pulsante SET e l'indicazione smette di lampeggiare.

RAFFREDDAMENTO

NOTA

Verificare che l'unità sia collegata alla corrente e che la spia STANDBY sia accesa.

1. Premere il pulsante MODE (modo di funzionamento) fino a far apparire sul visore il simbolo RAFFREDDAMENTO .
2. Premere il pulsante ON/OFF e mettere in funzione il condizionatore.
3. Premere i pulsanti TEMP. (3) per impostare la temperatura desiderata (il campo di regolazione varia tra 30 °C massimo e 16 °C minimo).

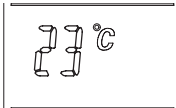

IL VISORE INDICHERÀ IL VALORE DELLA TEMPERATURA SELEZIONATA.

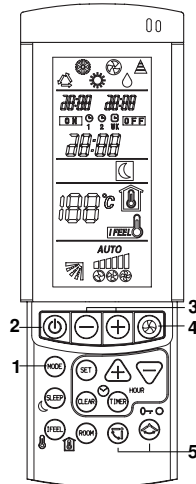

4. Premere il pulsante FAN SPEED per impostare la velocità ventilatore.
5. Premere il pulsante FLAP e regolare la direzione del flusso d'aria nel modo desiderato. (V. "Regolazione del flusso d'aria").

RISCALDAMENTO COOL / DRY / HEAT / FAN Models

1. Premere il pulsante MODE (modo di funzionamento) fino a far apparire sul visore il simbolo RISCALDAMENTO .
2. Premere il pulsante ON/OFF e mettere in funzione il condizionatore.
3. Premere i pulsanti TEMP. (3) per impostare la temperatura desiderata (il campo di regolazione varia tra 30 °C massimo e 16 °C minimo).

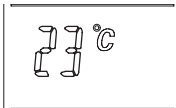

IL VISORE INDICHERÀ IL VALORE DELLA TEMPERATURA SELEZIONATA.

4. Premere il pulsante FAN SPEED per impostare la velocità ventilatore.
5. Premere il pulsante FLAP e regolare la direzione del flusso d'aria nel modo desiderato. (V. "Regolazione del flusso d'aria").

NOTA

Dopo l'attivazione della funzione riscaldamento, il ventilatore dell'unità interna si fermerà. Questo perché è operativa una protezione "Prevenzione corrente aria fredda" che abiliterà il funzionamento del ventilatore solo dopo che lo scambiatore di calore dell'unità interna sarà sufficientemente caldo. Durante questo periodo la spia STANDBY rimarrà accesa.

SBRINAMENTO DELLO SCAMBIATORE DI CALORE UNITÀ ESTERNA "STANDBY"

Quando la temperatura esterna scende sotto lo zero sulla batteria esterna si forma del ghiaccio che riduce la potenzialità in riscaldamento.

Quando questo accade il microprocessore comanda un'inversione del funzionamento del condizionatore (sbrinamento).

Con questa funzione operativa il ventilatore dell'unità interna si ferma e la spia OPERATION lampeggia.

Il funzionamento in riscaldamento riprende dopo alcuni minuti in relazione alle temperature ambiente ed esterna.

FUNZIONAMENTO E CAPACITÀ DI UN SISTEMA IN "POMPA DI CALORE"

Un condizionatore in versione pompa di calore riscalda l'ambiente sottraendo il calore all'aria esterna. La capacità (efficienza) del sistema si riduce quando la temperatura esterna scende sotto lo zero. Se il condizionatore non riesce a mantenere un valore sufficiente della temperatura si dovrà integrare il riscaldamento con un'altra apparecchiatura.

FUNZIONAMENTO IN AUTOMATICO

COOL / DRY / HEAT / FAN Models

1. Premere il pulsante MODE (modo di funzionamento) fino a far apparire sul Visore il simbolo AUTOMATICO .
2. Premere il pulsante ON/OFF e mettere in funzione il condizionatore.
3. Premere i pulsanti TEMP. (3) per impostare la temperatura desiderata (il campo di regolazione varia tra 30 °C massimo e 16 °C minimo).

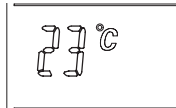

IL VISORE INDICHERÀ IL VALORE DELLA TEMPERATURA SELEZIONATA.

Il condizionatore automaticamente funzionerà passando dal funzionamento riscaldamento in raffreddamento (o viceversa) in modo da mantenere la temperatura impostata.

4. Premere il pulsante FAN SPEED per impostare la velocità ventilatore.

Esempio: schema funzionamento in modalità  (Auto) con temperatura ambiente impostata a **23 gradi**.

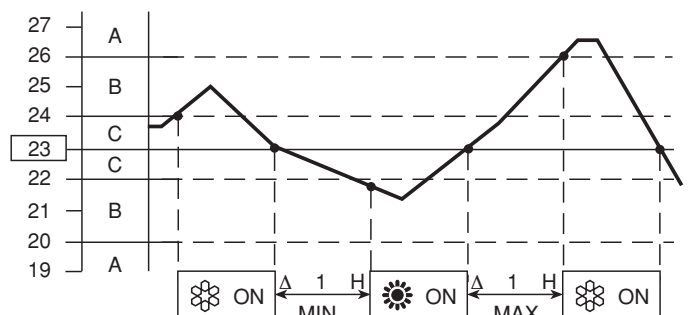

NOTA

Il climatizzatore cambia il modo di funzionamento (da freddo a caldo o viceversa) al verificarsi di una delle seguenti condizioni:

- **ZONA A:** cambia se la temperatura varia di almeno 3°C da quella impostata sul telecomando.
- **ZONA B:** cambia se la temperatura varia di almeno 1°C da quella impostata sul telecomando dopo un'ora dallo stop del compressore.
- **ZONA C:** non cambia mai se la temperatura non varia più di 1°C rispetto a quella impostata sul telecomando.

DEUMIDIFICAZIONE

1. Premere il pulsante MODE (modo di funzionamento) fino a far apparire sul visore il simbolo DEUMIDIFICAZIONE .
2. Premere il pulsante ON/OFF e mettere in funzione il condizionatore.
3. Premere i pulsanti TEMP. (3) per impostare la temperatura desiderata (il campo di regolazione varia tra 30 °C massimo e 16 °C minimo).

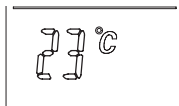

IL VISORE INDICHERÀ IL VALORE DELLA TEMPERATURA SELEZIONATA.

NOTA

- Usare la funzione deumidificazione quando volete ridurre l'umidità dell'aria ambiente.
- Quando la temperatura ambiente raggiunge il valore impostato sul telecomando (termostato) il condizionatore ripete in automatico dei cicli di acceso o spento.
- Con la funzione deumidificazione impostata, il ventilatore automaticamente gira alla velocità bassa o si ferma per evitare di raffreddare troppo.
- La funzione deumidificazione non può essere attivata quando la temperatura interna è inferiore a 15 °C.

VENTILAZIONE

Se si vuole soltanto far circolare aria nel locale senza modificare la temperatura, operare come segue:

1. Premere il pulsante MODE (modo di funzionamento) fino a far apparire sul visore il simbolo VENTILAZIONE .
2. Premere il pulsante ON/OFF e mettere in funzione il condizionatore.

SCELTA VELOCITÀ VENTILATORE AUTOMATICO

Impostare **AUTO** con il pulsante FAN SPEED. Il microprocessore controllerà automaticamente la velocità del ventilatore. Quando il climatizzatore comincia a funzionare il sensore temperatura rileva la differenza tra la temperatura ambiente e la temperatura impostata e la trasmette al microprocessore che automaticamente sceglie la velocità del ventilatore più idonea.

NOTA

In modalità VENTILAZIONE la velocità del ventilatore è regolata automaticamente come in modalità raffreddamento.

DIFFERENZA TRA TEMPERATURA AMBIENTE E TEMPERATURA IMPOSTATA		VELOCITÀ VENTILATORE
Raffreddamento e deumidificazione	2 °C e oltre	Massima
	Tra 2 e 1 °C	Media
	Meno di 1 °C	Minima
Riscaldamento	2 °C e oltre	Massima
	Meno di 2 °C	Media

NOTA

I valori precisati sulla tabella si riferiscono al funzionamento del condizionatore quando è abilitato il sensore sul telecomando (v. selettore del sensore di temperatura).

I valori precisati variano leggermente nel caso sia abilitato il sensore posizionato nell'unità interna. (Simbolo  evidenziato sul visore del telecomando).

MANUALE

Per regolare manualmente la velocità del ventilatore agire sul pulsante FAN SPEED scegliendo la velocità desiderata:

 Alta velocità  Media velocità  Bassa velocità

PROGRAMMA NOTTURNO

- Il programma notturno serve per risparmiare energia elettrica.
1. Premere il pulsante MODE per predisporre il condizionatore in raffreddamento, deumidificazione o riscaldamento.
 2. Premere il pulsante SLEEP.
 3. Il simbolo  appare sul visore. Per rilasciare il programma premere nuovamente il pulsante SLEEP.

Cos'è il Programma Notturno?

All'inizio il condizionatore raffredda o riscalda il locale fino alla temperatura impostata (SET TEMP), quindi si arresta. Dopo circa 1 ora la temperatura impostata viene automaticamente modificata come segue (v. grafici).

MODO DI FUNZIONAMENTO	MODIFICA TEMPERATURA IMPOSTATA
Riscaldamento	Diminuzione di 1 °C
Raffreddamento e Deumidificazione	Aumento 1 °C

Il condizionatore funziona fino alla nuova temperatura impostata, quindi si arresta. Dopo circa 1 ora la temperatura impostata viene nuovamente aumentata di 1°C in raffreddamento e diminuita di 1 °C in riscaldamento. In questo modo si risparmia energia senza pregiudicare il comfort notturno nel locale.

RAFFREDDAMENTO E DEUMIDIFICAZIONE

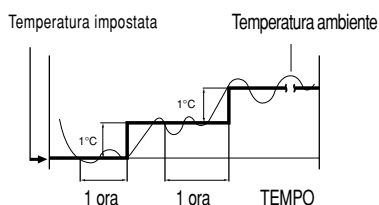

RISCALDAMENTO

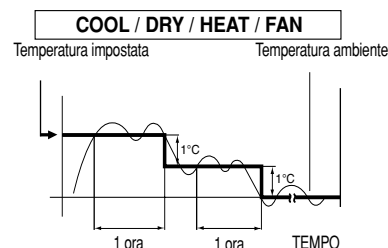

REGOLAZIONE DEL TIMER

Il climatizzatore è dotato di quattro timer che possono essere selezionati col telecomando. Due timer diurni (designati come T1, T2) e due timer opzionali per il fine settimana (designati come WKT1, WKT2). Ogni timer può essere selezionato premendo il pulsante TIMER (2).

I timer T1 e T2 possono essere impostati su ON e OFF separatamente, per due differenti periodi di tempo. Le impostazioni del timer rimarranno invariate finché non saranno inserite nuove impostazioni.

I timer per il fine settimana WKT1 e WKT2 possono essere impostati su ON e OFF separatamente, per due differenti periodi di tempo, per due soli giorni consecutivi. Questi timer saranno validi solo nel giorno dell'impostazione e nel giorno successivo. Alle 24:00 del secondo giorno, i timer WK non saranno più validi ed interverranno i timer diurni.

WKT1 - effettivo nel giorno dell'impostazione

WKT2 - effettivo il giorno successivo al giorno dell'impostazione

NOTA:

1. Durante l'operazione del temporizzatore di fine settimana, i temporizzatori diurni saranno disattivati.
2. I temporizzatori WK devono essere riattivati prima di ogni fine settimana.

A) COME REGOLARE L'ORA DI FERMATA (OFF)

1. Premere il pulsante TIMER per selezionare il timer desiderato.
2. Premere i pulsanti SET e CLEAR fino a quando l'indicazione OFF lampeggia.
3. Premere i pulsanti + o - (ORA) finché viene visualizzato il valore desiderato.
4. Premere il pulsante SET per attivare il timer.

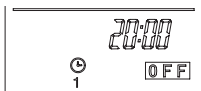

B) COME REGOLARE L'ORA DI PARTENZA (ON)

1. Premere il pulsante TIMER per selezionare il timer desiderato.
2. Premere il pulsante SET fino a quando l'indicazione ON lampeggia.
3. Premere i pulsanti + o - (ORA) finché viene visualizzato il valore desiderato.
4. Premere i pulsanti SET e CLEAR per attivare il timer.

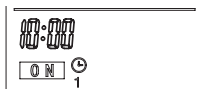

C) COME REGOLARE IL PROGRAMMA GIORNALIERO ACCESO/SPENTO (O VICEVERSA)

1. Premere il pulsante TIMER per selezionare il timer desiderato.
2. Premere il pulsante SET fino a quando l'indicazione ON lampeggia.
3. Premere i pulsanti + o - (ORA) finché viene visualizzato il valore desiderato.
4. Premere di nuovo il pulsante SET, il segnale OFF lampeggia.
5. Premere i pulsanti + o - (ORA) finché viene visualizzato il valore desiderato.
6. Premere il pulsante SET per attivare il timer.

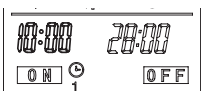

C) COME AZZERARE IL TIMER

1. Premere il pulsante TIMER per selezionare il timer.
1. Premere il pulsante CLEAR se volete cancellare tutte le impostazioni del timer.



NOTA

Se la procedura di impostazione del timer non viene completata, entro 15 secondi premendo il pulsante SET, sarà annullata e rimarrà in memoria l'ultima impostazione.

REGOLAZIONE DEL FLUSSO D'ARIA

ORIZZONTALE (manuale)

Il flusso d'aria può essere regolato orizzontalmente spostando le alette verticali verso sinistra o verso destra come indicato nelle figure successive.

VERTICALE (con telecomando)

Con il telecomando si può regolare il deflettore in due modi:

1. Premere il pulsante per fare oscillare il deflettore. Premendo ancora, il deflettore si ferma immediatamente.
2. Premere il pulsante per muovere il deflettore passo per passo.



PRECAUZIONE

Durante il raffreddamento o la deumidificazione, specialmente in presenza di alta umidità in ambiente, orientare frontalmente le alette verticali. Orientamenti delle alette all'estrema sinistra o destra potrebbero causare la formazione di condensa e gocciolamenti dalla griglia di uscita aria.



PRECAUZIONE

Non muovete il deflettore con le mani durante il funzionamento

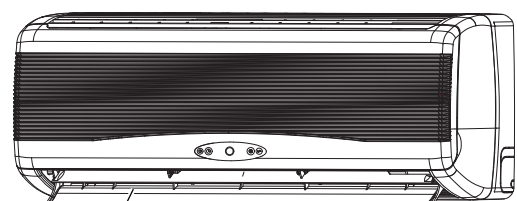

Alette verticali

Sinistra

Destra

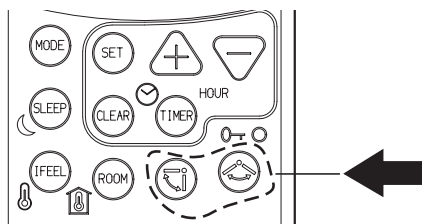
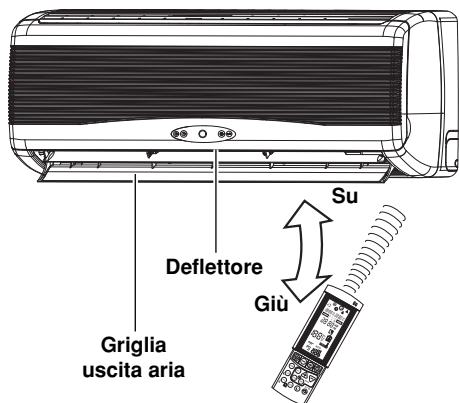

Funzione di indirizzamento dell'aria
 Il deflettore comincia il movimento oscillatorio per diffondere l'aria entro la zona di indirizzamento.

NOTA

- Il deflettore si chiude automaticamente quando il sistema è spento.
- Durante il funzionamento di riscaldamento, la velocità della ventola è bassa e il deflettore è in posizione orizzontale (posizione ⑥) finché l'aria che è soffiata dal sistema comincia a riscaldarsi. Quando l'aria si è riscaldata, la posizione del deflettore e la velocità della ventola cambiano secondo le regolazioni specificate con il telecomando.



PRECAUZIONE

- Usate il pulsante **FLAP** sul telecomando per regolare la posizione del deflettore. Se spostate il deflettore a mano, la posizione del deflettore secondo il telecomando e la posizione reale potrebbero non corrispondere. Se ciò accadesse spegnete il sistema, aspettate che il deflettore si chiuda e poi accendete di nuovo il condizionatore; ora la posizione del deflettore è di nuovo normale.
- Non orientare il deflettore verso il basso durante il funzionamento di raffreddamento. La condensa può iniziare a formarsi attorno all'uscita dell'aria causando un gocciolamento.

FUNZIONAMENTO SENZA TELECOMANDO

Se il telecomando non funziona o è stato smarrito, operare come segue.

1. CONDIZIONATORE FERMO

Se volete avviare il condizionatore premere il tasto **MODE** con una penna per selezionare la modalità desiderata (**COOL** o **HEAT**).

NOTA

Il condizionatore si avvierà con la velocità automatica del ventilatore e con il deflettore in oscillazione. L'impostazione della temperatura è di 22°C per la modalità raffreddamento e di 26°C per il riscaldamento.

2. CONDIZIONATORE IN FUNZIONE

Se volete fermare il condizionatore premere il tasto **MODE** con una penna fino allo spegnimento della spia **COOL** o **HEAT**.

NOTA

Interruzione di corrente durante il funzionamento. Se si verifica un'interruzione di corrente, il condizionatore d'aria si arresta. Quando l'alimentazione elettrica viene ripristinata il condizionatore riparte automaticamente dopo 3 minuti.

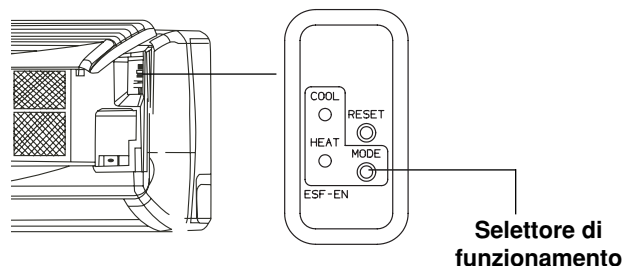

CURA E MANUTENZIONE



AVVERTIMENTO

- Per la vostra sicurezza accertarsi che il condizionatore sia spento e che la corrente elettrica sia disinserita prima di procedere con le operazioni di pulizia.
- Non versate acqua sull'unità interna durante la pulizia. Questa potrebbe danneggiare le parti interne dell'unità e provocare un corto circuito.

COPERTURA E GRIGLIA (UNITÀ INTERNA)

Pulire la copertura e la griglia dell'unità interna con la spazzola di un aspirapolvere, o con un panno morbido e asciutto. Se queste parti fossero macchiate usate un panno inumidito con un detergente leggero. Nel pulire la griglia fare attenzione a non spingere le alette fuori dalla loro sede.



PRECAUZIONE

- Non usate solventi, detersivi o forti sostanze chimiche. Non usate acqua bollente per pulire l'unità interna.
- Alcuni spigoli metallici e le alette del condensatore sono taglienti; prestate molta attenzione quando pulite queste parti.
- Lo scambiatore e altri componenti dell'unità esterna devono essere puliti almeno una volta all'anno. Consultate il Servizio Assistenza.

FILTRO ARIA

Il filtro aria dietro la griglia di aspirazione deve essere pulito quando si accende la spia filtro (v. pag. 3).

COME TOGLIERE IL FILTRO

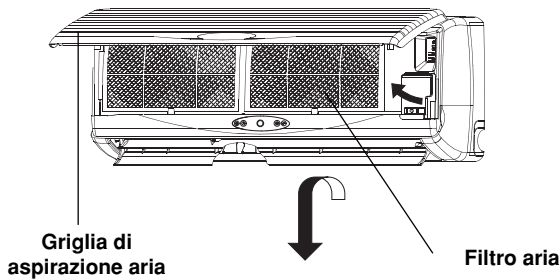

1. Afferrare entrambe le estremità della griglia di aspirazione dell'aria e tirate verso di voi e verso l'alto.
2. Spingere leggermente verso l'alto il filtro ed estraetelo tirandolo verso il basso.

PULIZIA FILTRO

Pulire il filtro con un aspirapolvere. In presenza di polvere oleosa, lavate con acqua tiepida saponata, risciacquate e lasciate asciugare.

COME RIMETTERE IL FILTRO

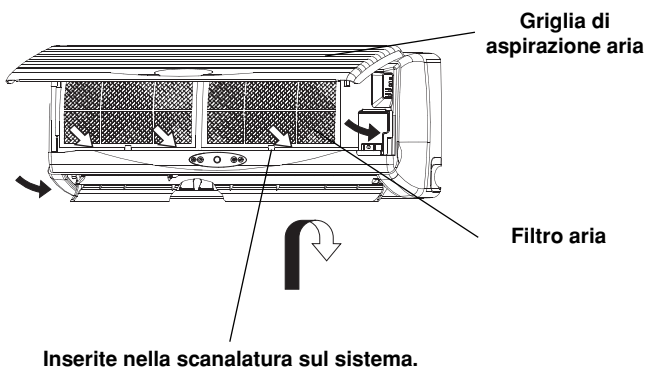

1. Con l'indicazione «FRONT» rivolta verso di voi, fate scorrere verso l'alto il filtro e poi abbassate il manico nella scanalatura sul sistema.
2. Dopo aver installato il filtro premete i punti segnati dalle frecce (↓) e chiudete la griglia di aspirazione dell'aria.
3. Premere il **botone RESET** per spegnere la spia del filtro (v. pag. 3).

CONSIGLI PER IL MASSIMO COMFORT E IL MINIMO CONSUMO

EVITARE

- Di ostruire le griglie di mandata e aspirazione dell'unità; se queste sono ostruite l'unità non lavora correttamente e potrebbe danneggiarsi.
- L'irraggiamento diretto in ambiente usando tende parasole esterne oppure tirando le tende interne.

VERIFICARE

- Che i filtri aria siano sempre puliti. Un filtro sporco diminuisce il passaggio dell'aria e riduce la resa dell'unità.
- Che porte e finestre siano tenute chiuse per evitare infiltrazione di aria non condizionata.

IDENTIFICAZIONE E SOLUZIONE PROBLEMI DI FUNZIONAMENTO

AVVERTENZA

L'uso di telefoni cellulari in prossimità del condizionatore deve essere evitato perché può causare disturbi al regolare funzionamento dello stesso. Qualora fosse notato questo funzionamento anomalo, ripristinare il normale funzionamento togliendo l'alimentazione elettrica per circa 60 secondi, (tramite l'interruttore generale o la spina), quindi rimettete in funzione il condizionatore.

Se il vostro condizionatore non funziona regolarmente, prima di chiamare il Servizio Assistenza eseguite i controlli sottoelencati. Se il problema permane contattare il Rivenditore o il Servizio Assistenza.

Difetto: Il condizionatore è completamente fermo.

Possibile causa:

1. Alimentazione interrotta.
2. Interruttore automatico aperto o fusibile interrotto.
3. Tensione di linea troppo bassa.
4. Il pulsante di avviamento sul telecomando è nella posizione OFF.
5. Batterie del telecomando scariche.

Rimedio:

1. Ripristinare l'alimentazione.
2. Contattare il Servizio Assistenza.
3. Consultare il vostro elettricista.
4. Premere il pulsante di avviamento ON/OFF sul telecomando.
5. Sostituire le batterie.

Difetto: Il condizionatore **non funziona** e la spia STANDBY sull'unità interna lampeggia.

Possibile causa:

1. Sonda difettosa.

Rimedio:

1. Contattare il Servizio Assistenza.

Difetto: La spia TIMER lampeggia e il condizionatore non funziona.

Possibile causa:

1. Interruzione di corrente durante la modalità timer.

Rimedio:

1. Premere il pulsante ON/OFF sul telecomando.

Difetto: Il compressore si mette in moto, ma dopo pochi minuti si arresta.

Possibile causa:

1. Batteria condensatore ostruita (Unità esterna).

Rimedio:

1. Rimuovere l'ostruzione.

Difetto: Il condizionatore non raffredda o non riscalda a sufficienza.

Possibile causa:

1. Filtro sporco o ostruito.
2. Carico raffreddamento eccessivo.
3. Porte o finestre aperte.
4. Ostruzione in prossimità della ripresa o della mandata d'aria.
5. Taratura del termostato troppo alta (raffreddamento) o troppo bassa (riscaldamento).
6. Temperatura aria esterna molto bassa (versione pompa calore).
7. Il sistema di sbrinamento sull'unità esterna in riscaldamento non funziona (versione pompa calore).

Rimedio:

1. Pulire il filtro.
2. Eliminare sorgenti di calore in eccesso.
3. Chiudere porte e finestre.
4. Rimuovere le ostruzioni per ripristinare una corretta circolazione d'aria.
5. Ritarare il termostato.
6. Usare un'altra fonte di calore aggiuntiva.
7. Contattare il Servizio Assistenza.

Difetto: Il condizionatore emette dei leggeri scricchiolii.

Possibile causa:

1. In riscaldamento o in raffreddamento con il variare della temperatura le parti in plastica subiscono delle dilatazioni che causano questo inconveniente.

Rimedio:

1. Situazione da ritenersi normale; i leggeri scricchiolii percepiti scompariranno allo stabilizzarsi della temperatura.

In order to carry on a constant improvement, our products can be modified without prior notice.
Per garantire un costante miglioramento dei nostri prodotti, ci riserviamo di modificarli senza preavviso.
Par souci d'amélioration constante, nos produits peuvent être modifiés sans préavis.
Unsere Produkte werden laufend verbessert und können Vorankündigung abgeändert Werden.
En el interés de mejoras constantes, nuestros productos pueden modificarse sin aviso previo.



R.D. 28 Reyrieux BP 131 - 01601 Trévoux CEDEX France
Tél. 04.74.00.92.92 - Fax 04.74.00.42.00
R.C.S. Bourg-en-Bresse B 759 200 728

Part No:4527349/01