

SHARP®

Eco inverter

Air Conditioner

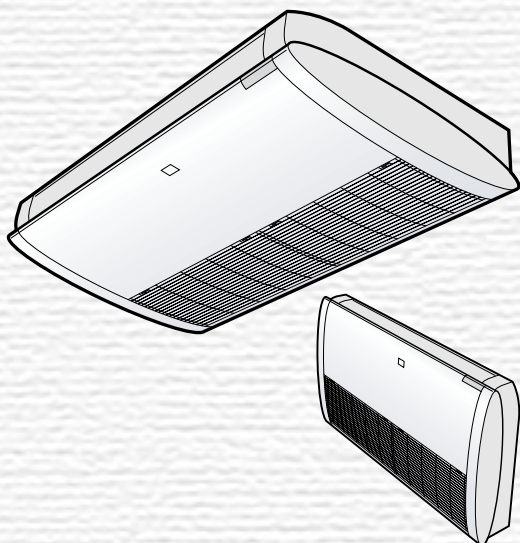

- Uses ozone layer friendly refrigerant R410A.
- Utiliza refrigerante R410A que no daña la capa de ozono.
- Utilizza il refrigerante R410A che non danneggia il buco nell'ozono.
- Usa refrigerante R410A amigo da camada de ozono.
- Utilise un réfrigérant qui n'attaque pas la couche d'ozone, le R410A.

INDOOR UNIT
UNIDAD INTERIOR
UNITA' INTERNA
UNIDADE INTERIOR
UNITE INTERIEURE

OUTDOOR UNIT
UNIDAD EXTERIOR
UNITA' ESTERNA
UNIDADE EXTERIOR
UNITE EXTERIEURE

GS-XP07FR
GS-XP09FR
GS-XP12FR
GS-XP18FR
GS-XP24FR
GS-XP27FR

AE-X7FR
AE-X9FR
AE-X12FR
GU-XR18FR
GU-XR24FR
GU-XR27FR

* Plasmacluster is trademark of SHARP Corporation.

GS-XP07FR
GS-XP09FR
GS-XP12FR
GS-XP18FR
GS-XP24FR
GS-XP27FR

FLOOR/CEILING TYPE
ROOM AIR CONDITIONER
OPERATION MANUAL

TIPO DE SUELO/TECHO
ACONDICIONADOR DE AIRE
PARA HABITACIÓN
MANUAL DE INSTRUCCIONES

TIPO DI PAVIMENTO/SOFFITTO
CONDIZIONATORE D'ARIA PER
ABITAZIONI
MANUALE DI ISTRUZIONE

TIPO CHÃO/TECTO
AR CONDICIONADO DE SALA
MANUAL DE INSTRUÇÕES

CLIMATISEUR DOMESTIQUE
DE TYPE AU SOL/PLAFOND
NOTICE D'UTILISATION

ENGLISH

ESPAÑOL

ITALIANO

PORTUGUÊS

FRANÇAIS



Attenzione: Il dispositivo è contrassegnato da questo simbolo, che segnala di non smaltire le apparecchiature elettriche ed elettroniche insieme ai normali rifiuti domestici. Per tali prodotti è previsto un sistema di raccolta a parte.

A. Informazioni sullo smaltimento per gli utenti (privati)

1. Nell'Unione europea

Attenzione: Per smaltire il presente dispositivo, non utilizzare il normale bidone della spazzatura!

Le apparecchiature elettriche ed elettroniche usate devono essere gestite a parte e in conformità alla legislazione che richiede il trattamento, il recupero e il riciclaggio adeguato dei suddetti prodotti.

In seguito alle disposizioni attuate dagli Stati membri, i privati residenti nella UE possono conferire gratuitamente le apparecchiature elettriche ed elettroniche usate a centri di raccolta designati*.

In alcuni paesi*, anche il rivenditore locale può ritirare gratuitamente il vecchio prodotto se l'utente acquista un altro nuovo di tipologia simile. *) Per maggiori informazioni si prega di contattare l'autorità locale competente.

Se le apparecchiature elettriche o elettroniche usate hanno batterie o accumulatori, l'utente dovrà smaltirli a parte preventivamente in conformità alle disposizioni locali.

Lo smaltimento corretto del presente prodotto contribuirà a garantire che i rifiuti siano sottoposti al trattamento, al recupero e al riciclaggio necessari prevenendone il potenziale impatto negativo sull'ambiente e sulla salute umana, che potrebbe derivare da un'inadeguata gestione dei rifiuti.

2. In paesi che non fanno parte dell'UE

Se si desidera eliminare il presente prodotto, contattare le autorità locali e informarsi sul metodo di smaltimento corretto.

Per la Svizzera: Le apparecchiature elettriche o elettroniche usate possono essere restituite gratuitamente al rivenditore, anche se non si acquista un prodotto nuovo. Altri centri di raccolta sono elencati sulle homepage di www.swico.ch o di www.sens.ch.

B. Informazioni sullo smaltimento per gli utenti commerciali

1. Nell'Unione europea

Se il prodotto è impiegato a scopi commerciali, procedere come segue per eliminarlo.

Contattare il proprio rivenditore SHARP che fornirà informazioni circa il ritiro del prodotto. Potrebbero essere addebitate le spese di ritiro e riciclaggio. Prodotti piccoli (e quantitativi ridotti) potranno essere ritirati anche dai centri di raccolta locali.

Per la Spagna: Contattare il sistema di raccolta ufficiale o l'ente locale preposto al ritiro dei prodotti usati.

2. In paesi che non fanno parte dell'UE

Se si desidera eliminare il presente prodotto, contattare le autorità locali e informarsi sul metodo di smaltimento corretto.

Grazie per aver acquistato il condizionatore d'aria AERMEC. Leggete attentamente questo manuale prima di usare il prodotto.

INDICE

- IMPORTANTI ISTRUZIONI PER LA SICUREZZA I-1
- ULTERIORI NOTE RIGUARDANTI IL FUNZIONAMENTO I-3
- SUGGERIMENTI PER RISPARMIARE ENERGIA I-3
- NOMI DEI COMPONENTI I-4
- USO DEL TELECOMANDO I-6
- FUNZIONI DI BASE I-8
- REGOLAZIONE DELLA DIREZIONE DEL FLUSSO D'ARIA I-10
- FUNZIONAMENTO A PIENA POTENZA... I-11
- TIMER DI SPEGNIMENTO DOPO UN'ORA I-11
- FUNZIONAMENTO DEL TIMER I-12
- SUGGERIMENTI SUL FUNZIONAMENTO DEL PLASMACLUSTER I-14
- FUNZIONAMENTO DEL PLASMACLUSTER I-14
- MODALITÀ AUSILIARIA I-15
- MANUTENZIONE I-15
- PRIMA DI RICHIEDERE ASSISTENZA..... I-17

IMPORTANTI ISTRUZIONI PER LA SICUREZZA

AVVERTIMENTI PER L'USO

- 1** Non tirate o deformate il cavo di alimentazione. Se si tira o si usa erratamente il cavo, l'unità si può danneggiare e provocare scosse elettriche.
- 2** Fate attenzione a non esporvi direttamente all'uscita dell'aria per un lungo periodo di tempo. Potrebbe danneggiare la vostra salute.
- 3** Quando usate il condizionatore d'aria per bambini, anziani, persone costrette a letto o disabili, assicuratevi prima che la temperatura della stanza sia adatta per tali persone.
- 4** Non inserite mai oggetti nell'unità. Ciò potrebbe portare a lesioni a causa dell'alta velocità di rotazione dei ventilatori interni.
- 5** Collegate correttamente il condizionatore d'aria a terra. Non collegate il cavo a terra al tubo del gas, al tubo dell'acqua, al parafulmini o al cavo a terra del telefono. Un collegamento a terra incompleto potrebbe causare scosse elettriche.
- 6** In caso di qualsiasi anomalia nel condizionatore d'aria (per esempio odore di bruciato), arrestate immediatamente l'unità e spegnete l'interruttore di circuito.
- 7** L'apparecchio deve essere installato in conformità con i regolamenti di connessione elettrica nazionali. Un collegamento scorretto del cavo può provocare il surriscaldamento del cavo di alimentazione, della spina e della presa elettrica e causare un incendio.
- 8** Se il cavo di alimentazione è danneggiato, deve essere sostituito dal produttore o dal suo rappresentante o da una persona simile qualificata in modo da evitare qualunque pericolo. Sostituire il cavo di alimentazione solo con un altro specificato dal produttore.

AVVERTIMENTI PER L'INSTALLAZIONE/RIMOZIONE/RIPARAZIONE

- Non cercate di installare/rimuovere/riparare l'unità da soli. Un uso scorretto causerà scosse elettriche, perdite d'acqua, incendi ecc.. Consultate il vostro rivenditore o dell'altro personale di servizio qualificato per l'installazione/rimozione/riparazione dell'unità.



Questo apparecchio è conforme ai requisiti delle Direttive 89/336/EEC e 73/23/EEC come emendate da 93/68/EEC.

IMPORTANTI ISTRUZIONI PER LA SICUREZZA

PRECAUZIONI PER L'USO

- 1** Aprite una finestra o una porta periodicamente per ventilare la stanza, specialmente quando si usano apparecchi a gas. Una ventilazione insufficiente potrebbe causare mancanza di ossigeno.
- 2** Non toccate i tasti con le mani bagnate. Ciò potrebbe provocare una scossa elettrica.
- 3** Per sicurezza, spegnete l'interruttore del circuito quando non si usa l'unità per un lungo periodo di tempo.
- 4** Controllate la cremagliera di montaggio dell'unità esterna periodicamente ed assicuratevi che sia ben fissata.
- 5** Non posizionate alcun oggetto sopra l'unità esterna e non calpestatela, poiché l'oggetto o la persona può cadere procurandosi lesioni.
- 6** Questa unità è stata progettata per l'uso in aree residenziali. Non usatela in canili o serre per allevare animali o coltivare piante.
- 7** Non collocate contenitori d'acqua sull'unità. Se l'acqua penetra nell'unità, l'isolamento elettrico si potrebbe rovinare causando una scossa elettrica.
- 8** Non bloccate gli sbocchi d'uscita ed entrata dell'aria dell'unità. Ciò potrebbe comprometterne il funzionamento o provocare guasti.
- 9** Assicuratevi di spegnere l'apparecchio e l'interruttore di circuito prima di eseguire lavori di manutenzione o pulizia. Il ventilatore che gira all'interno dell'unità potrebbe provocarvi lesioni.
- 10** Non spruzzate o gettate acqua direttamente sull'unità. L'acqua potrebbe causare una scossa elettrica o danni all'apparecchio.
- 11** Questo apparecchio non deve essere usato da bambini o persone inferme senza supervisione.
Assicuratevi che i bambini non giochino con l'apparecchio.

PRECAUZIONI PER IL LUOGO DI MONTAGGIO/ INSTALLAZIONE

- Assicuratevi di collegare il condizionatore d'aria ad una presa di corrente di voltaggio e frequenza giusta.
L'uso di una presa di corrente dal voltaggio e frequenze errate potrebbe risultare dannoso all'apparecchio e provocare un incendio.
- Non installate l'unità in un luogo dove ci potrebbero essere perdite di gas infiammabile. Ciò potrebbe provocare incendi.
Non collocate l'unità in luoghi nei quali l'aria contiene polvere, fumi oppure umidità in misura eccessiva.
- Sistemate il tubo di drenaggio in modo tale da assicurare un drenaggio corretto. Un drenaggio insufficiente potrebbe far fuoriuscire acqua nella stanza, bagnare i mobili ecc.
- Assicuratevi di installare un interruttore differenziale o magnetotermico a seconda del luogo d'installazione, per evitare scosse elettriche.

ULTERIORI NOTE RIGUARDANTI IL FUNZIONAMENTO

LIMITI OPERATIVI

		TEMP. INTERNA	TEMP. ESTERNA
RAFFREDDAMENTO	limite sup.	32°C B.S. 23°C B.U.	43°C B.S. -
	limite inf.	21°C B.S. 15°C B.U.	21°C B.S. -
RISCALDAMENTO	limite sup.	27°C B.S. -	24°C B.S. 18°C B.U.
	limite inf.	20°C B.S. -	-7°C B.S. -8°C B.U.

B.S. = Bulbo secco B.U. = Bulbo umido

- Il sistema di protezione incorporato potrebbe interrompere il funzionamento dell'unità quando la si utilizza fuori da questi limiti.
- Si potrebbe formare della condensa sull'uscita dell'aria se l'unità opera in modo continuo nella modalità RAFFRESCAMENTO o DEUMIDIFICAZIONE quando l'umidità è al di sopra dell'80%.

SE SI VERIFICA UN GUASTO DELL'ALIMENTAZIONE

Se si verifica un guasto dell'alimentazione, il condizionatore d'aria è dotato di una funzione di memoria che memorizza le impostazioni.

Dopo il ripristino dell'alimentazione, l'unità riprenderà il funzionamento con le stesse impostazioni di prima, fatta eccezione per il funzionamento con il timer.

Se i timer sono stati impostati prima del guasto dell'alimentazione, dovranno essere reimpostati dopo il ripristino dell'alimentazione.

FUNZIONE DI PRERISCALDAMENTO

Durante il modo di funzionamento RISCALDAMENTO, il ventilatore interno potrebbe non funzionare per due-cinque minuti dopo aver acceso l'unità al fine di evitare che esca aria fredda dalla stessa.

FUNZIONE DI SBRINAMENTO

- Quando sullo scambiatore di calore dell'unità esterna si forma del ghiaccio durante la modalità di funzionamento RISCALDAMENTO, un sistema di sbrinamento automatico fornisce calore per circa 5-10 minuti per eliminare il ghiaccio. Durante lo sbrinamento, i ventilatori interni ed esterni si fermano.
- Una volta completato lo sbrinamento, l'unità riprende il funzionamento automaticamente nel modo RISCALDAMENTO.

EFFICIENZA DEL RISCALDAMENTO

- L'unità usa una pompa di calore che raccoglie calore dall'aria esterna e lo diffonde nella stanza. Di conseguenza, la temperatura dell'aria esterna influisce notevolmente sulla efficienza di riscaldamento.
- Se la capacità di riscaldamento è notevolmente ridotta a causa di una bassa temperatura esterna, utilizzate un riscaldatore addizionale.
- Per riscaldare tutto l'ambiente occorrerà del tempo, in quanto l'unità adotta un sistema a circolazione forzata.

SUGGERIMENTI PER RISPARMIARE ENERGIA

Qui di seguito sono presentati alcuni semplici metodi per risparmiare energia durante l'uso del condizionatore d'aria.

IMPOSTATE LA TEMPERATURA CORRETTA

- Impostando il termostato 1°C in più della temperatura desiderata nella modalità RAFFRESCAMENTO (e 2°C in meno nella modalità RISCALDAMENTO) si risparmierà circa il 10 per cento di energia.
- Impostando una temperatura più bassa del necessario durante l'operazione di raffrescamento, si consumerà più energia.

RIPARATE DALLA LUCE SOLARE DIRETTA ED EVITATE CORRENTI D'ARIA

- Evitando la luce solare diretta durante l'operazione di raffrescamento si risparmierà energia.
- Chiudete le finestre e le porte durante le operazioni di raffrescamento e riscaldamento.

IMPOSTATE LA GIUSTA DIREZIONE DEL FLUSSO D'ARIA PER OTTENERE LA MIGLIOR CIRCOLAZIONE D'ARIA

**MANTENETE IL FILTRO PULITO PER GARANTIRE UN FUNZIONAMENTO PIÙ EFFICACE
RICAVATE IL MASSIMO VANTAGGIO DALLA FUNZIONE DI TIMER DISATTIVATO
DISINSERITE IL CAVO DI ALIMENTAZIONE QUANDO L'UNITÀ NON VIENE USATA PER UN LUNGO PERIODO DI TEMPO**

- L'unità interna continua a consumare una piccola quantità di energia quando non è in funzione.

NOMI DEI COMPONENTI

UNITÀ INTERNA

(Quando è installata sul pavimento)

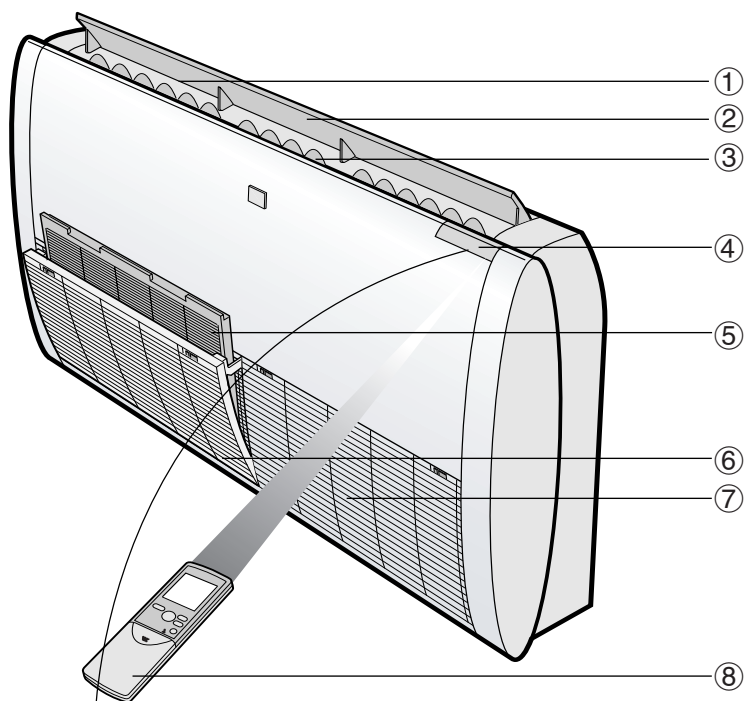

- ① Uscita (d'aria)
- ② Deflettore di regolazione verticale
- ③ Deflettore di regolazione orizzontale
- ④ Pannello degli indicatori
- ⑤ Filtri dell'aria
- ⑥ Griglia di aspirazione
- ⑦ Presa (aria)
- ⑧ Telecomando
- ⑨ Spia di FUNZIONAMENTO (rossa )
- ⑩ Spia TIMER (arancione )
- ⑪ Spia PLASMACLUSTER (blu)
- ⑫ Finestra di RICETTORE
- ⑬ Tasto AUSILIARIO (AUX.)

(Quando è installata sul soffitto)

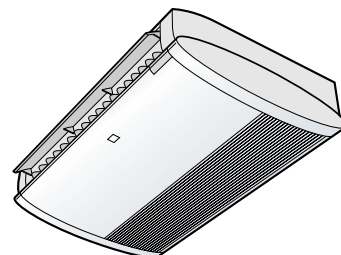

- ⑭ Presa (aria)
- ⑮ Cavo di interconnessione e tubo refrigerante
- ⑯ Tubo di drenaggio
- ⑰ Uscita (d'aria)

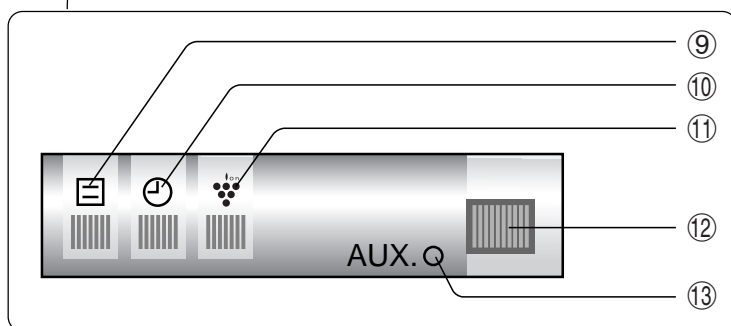

UNITÀ ESTERNA

AE-X7FR
AE-X9FR
AE-X12FR

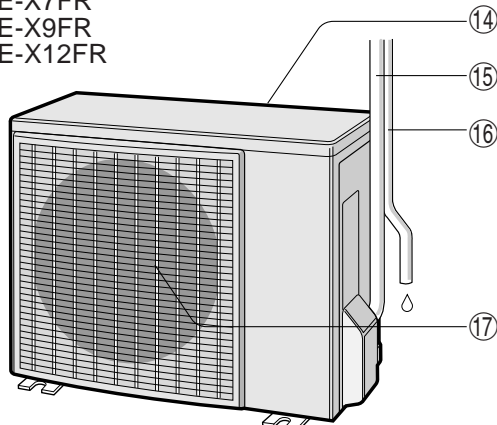

GU-XR18FR
GU-XR24FR
GU-XR27FR

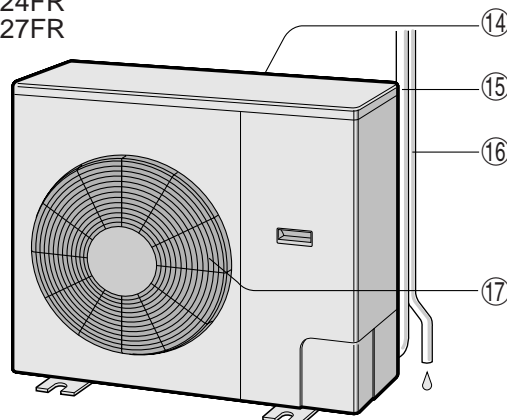

NOTA: Le unità effettive potrebbero differire leggermente da quelle illustrate sopra.

TELECOMANDO

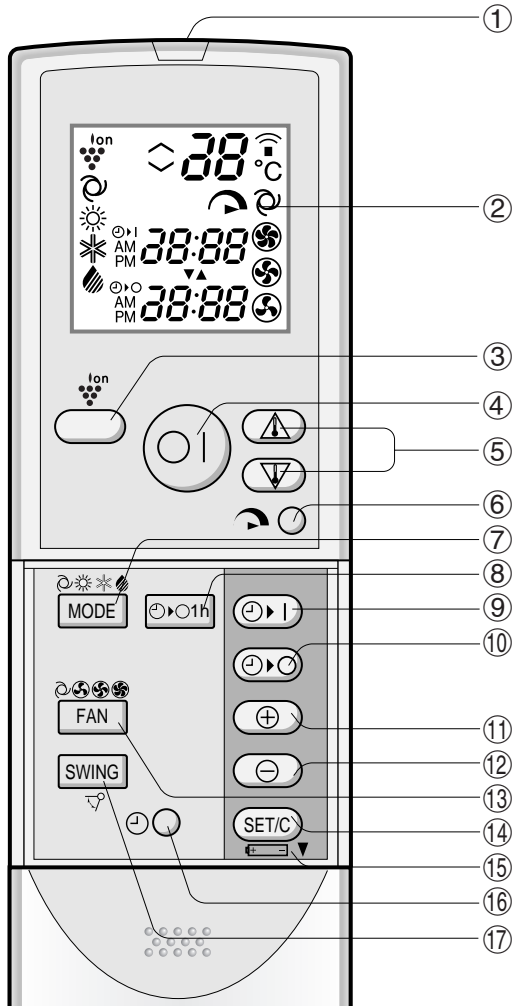

- ① TRASMETTITORE
- ② DISPLAY (display a cristalli liquidi)
- ③ Tasto PLASMACLUSTER
- ④ Tasto d'ACCENSIONE/SPEGNIMENTO
- ⑤ Tasto TERMOSTATO
- ⑥ Tasto di PIENA POTENZA
- ⑦ Tasto MODO (MODE)
- ⑧ Tasto TIMER DI SPEGNIMENTO DOPO UN'ORA
- ⑨ Tasto TIMER ATTIVATO (per impostare il timer)
- ⑩ Tasto TIMER DISATTIVATO (per impostare il timer)
- ⑪ Tasto di AVANZAMENTO DELL'ORA
- ⑫ Tasto di ARRETRAMENTO DELL'ORA
- ⑬ Tasto VENTILATORE (FAN)
- ⑭ Tasto IMPOSTAZIONE/ANNULLAMENTO TIMER (SET/C)
- ⑮ Indica che il VANO BATTERIA è al di sotto di questa marcatura
- ⑯ Tasto OROLOGIO
- ⑰ Tasto DEFLETTORE (SWING)

DISPLAY LDC DEL TELECOMANDO

- ⑱ SIMBOLO PLASMACLUSTER
- ⑲ SIMBOLI DEL MODO
 - : RISCALDAMENTO
 - : RAFFRESCAMENTO
 - : DEUMIDIFICAZIONE
 - : AUTOMATICO
- ⑳ IMPOSTAZIONE DEL TERMOSTATO PER I MODI AUTOMATICO E DEUMIDIFICAZIONE
- ㉑ INDICATORE DELLA TEMPERATURA
- ㉒ SIMBOLO DI TRASMISSIONE
- ㉓ SIMBOLO DI PIENA POTENZA
- ㉔ SIMBOLI DI VELOCITÀ DEL VENTILATORE
 - : MASSIMA
 - : MEDIA
 - : MINIMA

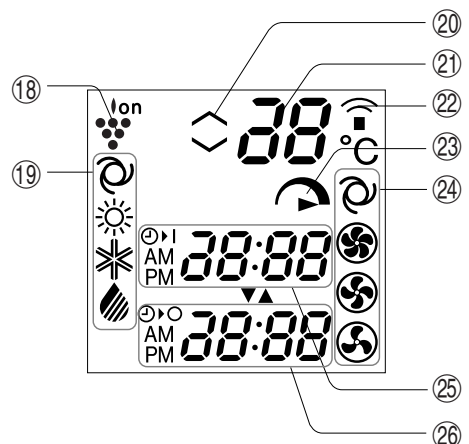

- ㉕ INDICATORE/OROLOGIO DI TIMER ATTIVATO
Indica l'ora preselezionata per l'attivazione del timer o l'ora attuale.
- ㉖ INDICATORE DI TIMER DISATTIVATO
Indica l'ora preselezionata per la disattivazione del timer o per lo spegnimento dopo un'ora.

USO DEL TELECOMANDO

INSERIMENTO DELLE BATTERIE

Utilizzate due batterie di dimensioni AAA (R03).

- 1** Togliete il coperchio del telecomando.
- 2** Inserite le batterie nel comparto, assicurandovi che le polarità \oplus e \ominus siano allineate correttamente.
 - Il display indica "AM 6:00" quando le batterie sono inserite correttamente.
- 3** Rimettete il coperchio.

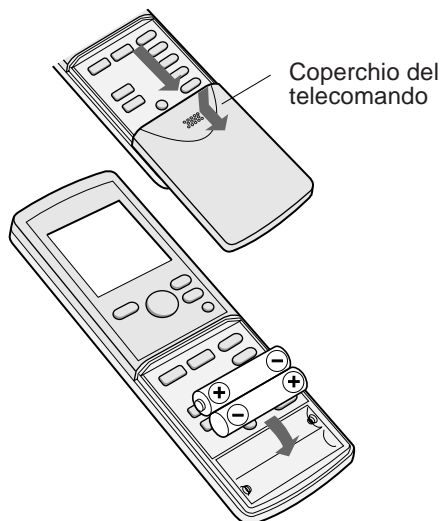

NOTE:

- In condizioni di uso normali, le batterie durano circa un anno.
- Quando cambiate le batterie, utilizzate sempre due batterie dello stesso tipo.
- Se il telecomando non funziona correttamente dopo aver sostituito le batterie, estraetele e rimettetele al loro posto dopo circa 30 secondi.
- Se non intendete usare l'unità per un lungo periodo di tempo, togliete le batterie dal telecomando.

COME USARE IL TELECOMANDO

Puntate il telecomando verso il ricevitore dell'unità e premete il tasto desiderato. L'unità emette un segnale acustico "bip" quando riceve il segnale.

- Assicuratevi che non ci siano tende o altri oggetti tra il telecomando e l'unità.
- Il telecomando può inviare segnali fino ad una distanza di 7 metri.

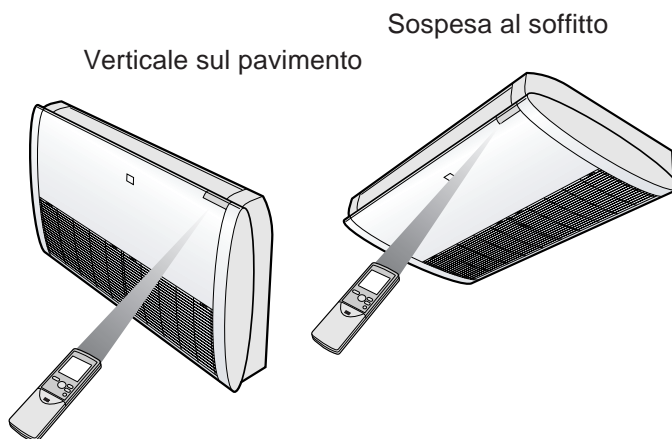



PRECAUZIONI

- Evitate di esporre il ricevitore alla luce solare diretta, in quanto ne può danneggiare il funzionamento. Se il ricevitore è esposto alla luce solare diretta, schermatela.
- L'uso di una lampada fluorescente nello stesso locale può interferire con la trasmissione del segnale.
- L'unità può essere influenzata da segnali trasmessi dal telecomando di un televisore, videoregistratore o altre attrezzature usate nella stessa stanza.
- Non lasciate il telecomando esposto alla luce solare diretta o vicino ad un radiatore. Inoltre, proteggete l'unità e il telecomando da umidità e scosse che potrebbero scolorirli o danneggiarli.

IMPOSTAZIONE DELL'ORA ATTUALE

Ci sono due modalità orologio: modalità a 12 ore e modalità a 24 ore.

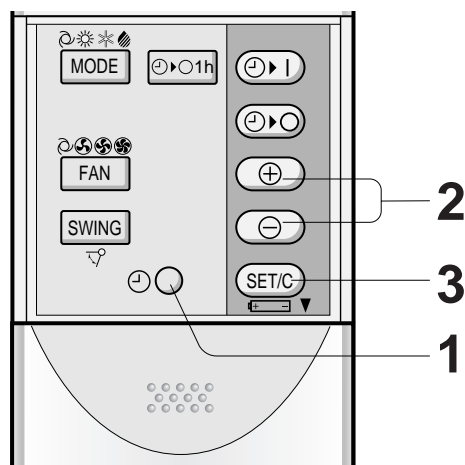

Esempio: 17 del pomeriggio

Orologio	Display
Modalità a 12 ore	PM 5:00
Modalità a 24 ore	17:00

- 1** Per impostare la modalità a 12 ore, premete innanzitutto il tasto OROLOGIO una volta.
Per impostare la modalità a 24 ore, premete innanzitutto il tasto OROLOGIO due volte.
- 2** Premete il tasto di AVANZAMENTO o ARRETRAMENTO DELL'ORA per impostare l'ora attuale.
 - Tenete il tasto premuto per far avanzare o retrocedere velocemente il display dell'ora.
- 3** Premete il tasto SET/C.
 - I due punti (:) lampeggiano per indicare che l'orologio funziona.

NOTA:

- Quando è in funzione il timer, l'ora attuale non può essere impostata.

FUNZIONI DI BASE

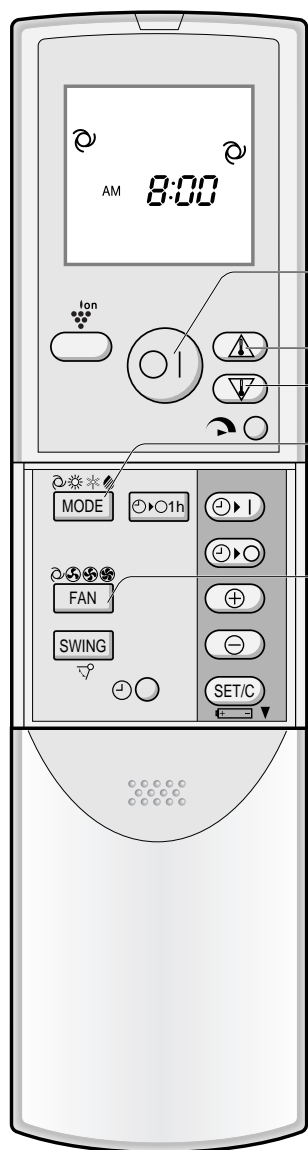

1 Premete il tasto MODE per selezionare la modalità di funzionamento.

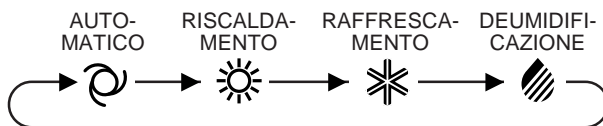

2 Premete il tasto d'ACCENSIONE/SPEGNIMENTO per iniziare il funzionamento.

- La spia rossa di FUNZIONAMENTO () sull'unità si illuminerà.

3 Premete il tasto TERMOSTATO per impostare la temperatura desiderata.

- Nelle modalità AUTO-MATICO e DEUMIDIFICAZIONE, la temperatura può essere cambiata in incrementi di 1°C entro l'intervallo compreso tra 2°C superiore e 2°C inferiore rispetto alla temperatura determinata automaticamente dal condizionatore d'aria.

(Esempio:
1°C superiore)

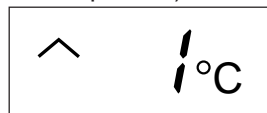

(Esempio:
2°C inferiore)

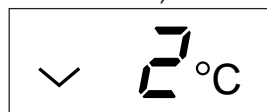

- Nella modalità RAFFRESCAMENTO e RISCALDAMENTO, la temperatura può essere impostata nell'intervallo compreso tra 18 e 32°C.

4 Premete il tasto FAN per impostare la velocità del ventilatore desiderata.



- In modalità DEUMIDIFICAZIONE, la velocità del ventilatore è preselezionata su AUTOMATICO e non può essere cambiata.

5 Per spegnere l'unità, premete nuovamente il tasto d'ACCENSIONE/SPEGNIMENTO.

- La spia rossa di FUNZIONAMENTO () sull'unità si spegnerà.

SUGGERIMENTI SULLA MODALITÀ AUTOMATICO

Nel modo AUTOMATICO, le impostazioni della temperatura ed il modo vengono selezionati automaticamente in funzione della temperatura ambientale e della temperatura esterna al momento dell'accensione dell'unità.

Modalità e impostazioni della temperatura

		Temp. esterna (°C)				
		0	10	18	28	34
Temp. interna (°C)	29	Riscaldamento (24°C)	Riscaldamento (23°C)	Raffrescamento (24°C)	Raffrescamento (25°C)	Raffrescamento (26°C)
	21			Deumid. (Temp. stanza -2°C)		
		Riscaldamento (22°C)				

Le cifre in () sono impostazioni della temperatura

Durante il funzionamento, se la temperatura esterna cambia, le impostazioni della temperatura cambieranno automaticamente come mostrato in tabella.

MODO DI RICAMBIO

Durante le stagioni quando c'è bisogno di RINFRESCARE durante il giorno e di RISCALDARE durante la notte, o se la temperatura ambientale dovesse diventare molto più alta della temperatura impostata in seguito all'uso di ulteriori fonti di calore, il modo commuterà automaticamente tra RISCALDAMENTO e RAFFRESCAMENTO per mantenere una temperatura ambientale confortevole.

REGOLAZIONE DELLA DIREZIONE DEL FLUSSO D'ARIA

DIREZIONE VERTICALE DEL FLUSSO D'ARIA

COME REGOLARE LA DIREZIONE DEL FLUSSO D'ARIA

Premete il tasto SWING sul telecomando una volta.

- Il deflettore di regolazione verticale cambierà l'angolo continuamente.

Premete il tasto SWING nuovamente quando il deflettore di regolazione verticale è nella posizione desiderata.

- Il deflettore smetterà di muoversi all'interno della gamma mostrata nel diagramma.
- La posizione regolata verrà memorizzata e verrà automaticamente impostata la volta successiva.

Gamma di regolazione

Modalità RAFFRESCAMENTO e DEUMIDIFICAZIONE

Verticale sul pavimento



L'intervallo di regolazione è più limitato di quello del DEFLETTORE (SWING) per evitare che si formi della condensa dallo sgocciolamento.

Sospesa al soffitto

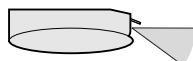

Modalità RISCALDAMENTO

Verticale sul pavimento

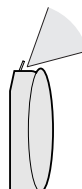

L'intervallo è ampio in modo tale che il flusso d'aria possa essere diretto verso il pavimento.

Sospesa al soffitto

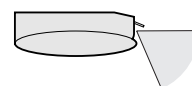

DIREZIONE ORIZZONTALE DEL FLUSSO D'ARIA

Tenete il deflettore di regolazione orizzontale come mostrato nel diagramma e regolate la direzione del flusso d'aria.

Verticale sul pavimento

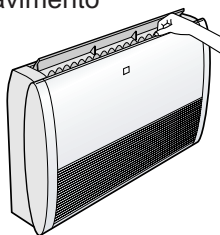

Sospesa al soffitto

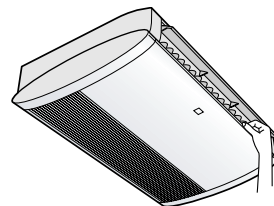

PRECAUZIONI

Non tentate mai di regolare manualmente i deflettori di regolazione verticale.

- La regolazione manuale può causare malfunzionamento dell'unità quando si usa il telecomando per la regolazione.
- Quando il deflettore di regolazione verticale è posizionato nella parte bassa nella modalità RAFFRESCAMENTO o DEUMIDIFICAZIONE per un lungo periodo di tempo, si potrebbe formare della condensa.

Non regolate il deflettore di regolazione orizzontale all'estrema sinistra o all'estrema destra nella modalità RAFFRESCAMENTO con la velocità della ventola impostata su "MINIMA (🌀)" per un periodo di tempo prolungato.

Si potrebbe formare della condensa sui deflettori.

FUNZIONAMENTO A PIENA POTENZA

In questa modalità, il condizionatore d'aria funziona a piena potenza e rinfresca o riscalda l'ambiente così velocemente che potete usarlo non appena rientrate a casa.



1 Per attivare il funzionamento a PIENA POTENZA, premete il tasto di PIENA POTENZA durante il funzionamento.

- Il telecomando attiverà il display “”.
- Il display della temperatura scomparirà.

PER ANNULLARE

Premete nuovamente il tasto di PIENA POTENZA.

- Il funzionamento a PIENA POTENZA verrà annullato anche quando si cambia il modo di funzionamento o si spegne l'unità.

NOTA:

- Non potete impostare la temperatura o la velocità del ventilatore durante il funzionamento a PIENA POTENZA.

TIMER DI SPEGNIMENTO DOPO UN'ORA

Quando è impostato il TIMER DI SPEGNIMENTO DOPO UN'ORA, l'unità si spegnerà automaticamente dopo un'ora.

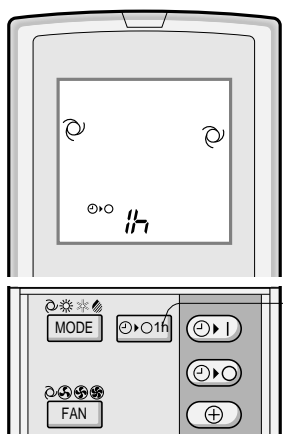

1 Premete il tasto TIMER DI SPEGNIMENTO DOPO UN'ORA.

- Il telecomando consente di visualizzare “ 1h”.
- La spia arancione TIMER () sull'unità si illuminerà.
- L'unità smetterà di funzionare dopo un'ora.

PER ANNULLARE

Premete il tasto ANNULLAMENTO TIMER (SET/C).

- La spia arancione TIMER () sull'unità si spegnerà.

In alternativa, spegnete l'unità premendo il tasto d'ACCENSIONE/SPEGNIMENTO.

- La spia rossa di FUNZIONAMENTO () e la spia arancione TIMER () sull'unità si spegneranno.

NOTE:

- La modalità TIMER DI SPEGNIMENTO DOPO UN'ORA ha priorità sulle modalità TIMER ATTIVATO e TIMER DISATTIVATO.
- Se il TIMER DI SPEGNIMENTO DOPO UN'ORA viene impostato mentre l'unità non è in funzione, l'unità funzionerà per un'ora in base alle condizioni impostate precedentemente.
- Se desiderate operare l'unità per un'altra ora prima che la modalità TIMER DI SPEGNIMENTO DOPO UN'ORA si attivi, premete il tasto durante il funzionamento.
- Se sono impostati TIMER ATTIVATO e/o TIMER DISATTIVATO, il tasto ANNULLAMENTO TIMER cancella ogni impostazione.

FUNZIONAMENTO DEL TIMER

NOTA:

Prima di impostare il timer, assicuratevi che l'orologio sia impostato con l'ora giusta.

TIMER DISATTIVATO

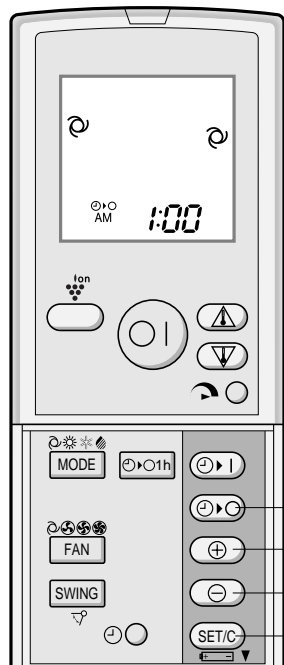

1 Premete il tasto TIMER DISATTIVATO (⏸).

2 L'indicatore TIMER DISATTIVATO lampeggerà; premete i tasti di AVANZAMENTO o ARRETRAMENTO DELL'ORA per impostare l'ora desiderata (l'ora può essere impostata in incrementi di 10 minuti).

3 Puntate il telecomando verso il ricevitore del segnale sull'unità e premete il tasto IMPOSTAZIONE TIMER (SET/C).

- La spia arancione TIMER (⏸) sull'unità si illuminerà.
- Un segnale acustico "bip" verrà emesso dall'unità interna quando riceverà il segnale.

SUGGERIMENTI SULLA MODALITÀ TIMER DISATTIVATO

Quando è impostato il modo TIMER DISATTIVATO, l'impostazione della temperatura della stanza viene regolata automaticamente per evitare che la stanza diventi eccessivamente calda o fredda mentre dormite. (Funzione Auto Sleep)

MODO RAFFRESCAMENTO/DEUMIDIFICAZIONE:

- Un'ora dopo l'inizio del funzionamento con timer, la temperatura aumenta di 1°C rispetto all'impostazione originale del termostato.

MODO DI RISCALDAMENTO:

- Un'ora dopo l'inizio del funzionamento con timer, la temperatura si abbassa di 3°C rispetto all'impostazione originale del termostato.

PER ANNULLARE LA MODALITÀ TIMER

Premete il tasto ANNULLAMENTO TIMER (SET/C).

- La spia arancione TIMER (⏸) sull'unità si spegnerà.
- L'ora corrente verrà visualizzata sul telecomando.

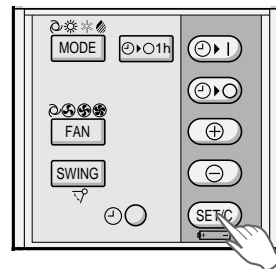

NOTA:

- Se è impostato uno dei modi TIMER ATTIVATO, TIMER DISATTIVATO e SPEGNIMENTO DOPO UN'ORA, il tasto ANNULLAMENTO TIMER (SET/C) cancella tutte le impostazioni.

PER CAMBIARE L'IMPOSTAZIONE DELL'ORA

Cancellate innanzitutto l'impostazione TIMER e poi impostate il nuovo orario.

TIMER ATTIVATO

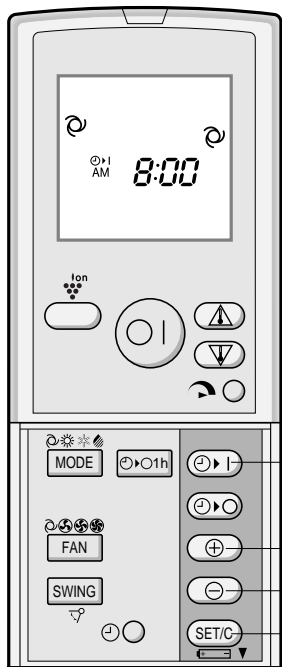

- 1** Premete il tasto TIMER ATTIVATO (⌚▶|).
- 2** L'indicatore TIMER ATTIVATO lampeggerà; premete i tasti di AVANZAMENTO o ARRETRAMENTO DELL'ORA per impostare l'ora desiderata (l'ora può essere impostata in incrementi di 10 minuti).
- 3** Puntate il telecomando verso il ricevitore del segnale sull'unità e premete il tasto IMPOSTAZIONE TIMER (SET/C).
 - La spia arancione TIMER (⌚) sull'unità si illuminerà.
 - Un segnale acustico "bip" verrà emesso dall'unità interna quando riceverà il segnale.
- 4** Selezionate la modalità di funzionamento.
 - L'unità si attiverà prima del timer impostato per consentire alla stanza di raggiungere la temperatura desiderata entro l'ora programmata (funzione risveglio).

USO COMBINATO DEL TIMER ATTIVATO E DISATTIVATO

Potete usare i timer ATTIVATO e DISATTIVATO in combinazione.

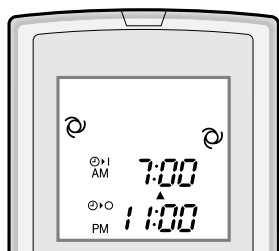

Esempio:

Per interrompere il funzionamento alle 22:00 e riprenderlo (con la stessa modalità e le stesse impostazioni della temperatura) attivando l'unità entro le 7:00.

- 1** Impostate TIMER DISATTIVATO sulle 11:00 p.m. durante il funzionamento.
- 2** Impostate TIMER ATTIVATO sulle 7:00 a.m.

La freccia (▼ oppure ▲) tra gli indicatori TIMER ATTIVATO e TIMER DISATTIVATO mostra quale timer si attiva prima.

NOTE:

- Non potete programmare il TIMER ATTIVATO e DISATTIVATO per far funzionare l'unità a temperature diverse o con altre impostazioni.
- Ciascuno dei due timer può essere programmato in modo tale che si attivi prima dell'altro.

SUGGERIMENTI SUL FUNZIONAMENTO DEL PLASMACLUSTER

Il generatore di ioni Plasmacluster all'interno del condizionatore d'aria rilascerà ioni al plasma (plasmacuster) positivi e negativi nella stanza.

Approssimativamente lo stesso numero di ioni positivi e negativi rilasciati nell'aria ridurranno alcuni funghi causati dall'aria.

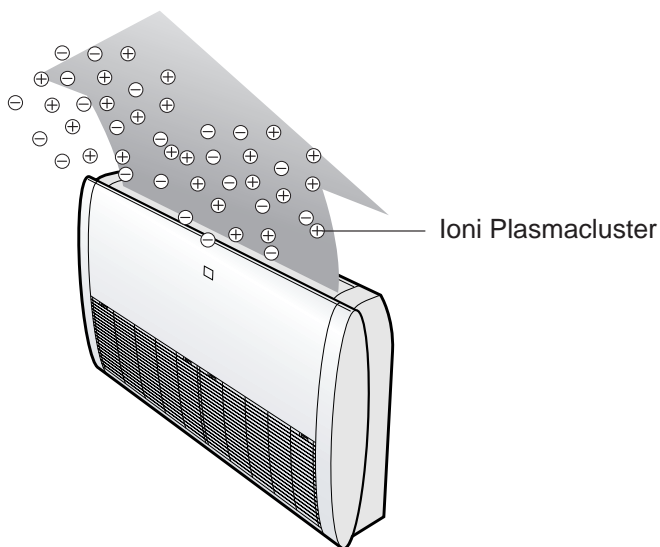

FUNZIONAMENTO DEL PLASMACLUSTER



1 Durante il funzionamento, premere il tasto PLASMACLUSTER.

- Il telecomando attiverà il display “”.
- La spia blu PLASMACUSTER sull'unità si illuminerà.

PER ANNULLARE

Premete nuovamente il tasto PLASMACLUSTER.

- La spia PLASMACLUSTER sull'unità si spegnerà.

NOTE:

- L'utilizzo della funzione PLASMACLUSTER verrà memorizzato e sarà attivato la prossima volta che si accende il condizionatore d'aria.
- Quando premete il tasto PLASMACLUSTER mentre l'unità non è in funzione, l'operazione PLASMACLUSTER verrà effettuata senza l'avvio di alcuna funzione di condizionamento (ad es. RISCALDAMENTO o RAFFRESCAMENTO). Il simbolo della modalità del telecomando si spegne e la velocità del ventilatore non può essere impostata su AUTOMATICO.

MODALITÀ AUSILIARIA

Usate questo modo quando il telecomando non è disponibile.

PER ACCENDERE IL RICEVITORE

Premete il tasto AUX. sul pannello degli indicatori mediante un bastoncino.

- La spia rossa di FUNZIONAMENTO () sull'unità si illuminerà e l'unità comincerà il funzionamento nel modo AUTOMATICO.
- La velocità del ventilatore e l'impostazione della temperatura sono impostate su AUTOMATICO.

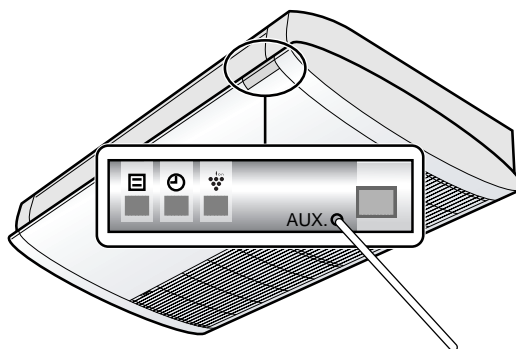

PER SPEGNERE

Premete nuovamente il tasto AUX.

- La spia rossa di FUNZIONAMENTO () sull'unità si spegnerà.

NOTA:

Se viene premuto il tasto AUX. durante il normale funzionamento, l'unità si spegnerà.

MANUTENZIONE

Assicuratevi di scollegare il cavo di alimentazione o di spegnere l'interruttore dell'impianto prima di eseguire qualsiasi lavoro di manutenzione.

PULIZIA DELL'UNITÀ E DEL TELECOMANDO

- Strofinateli con un panno morbido.
- Non spruzzate o gettate acqua direttamente su di essi. Ciò potrebbe causare scossa elettrica o provocare danni all'attrezzatura.
- Non usate acqua calda, diluenti, polvere abrasiva o solventi forti.

MANUTENZIONE UNA VOLTA TERMINATA LA STAGIONE DEL CONDIZIONATORE D'ARIA

- 1** Utilizzate l'unità nella modalità RAFFRESCAMENTO con un'impostazione della temperatura su 32°C per mezza giornata per consentire la completa asciugatura del meccanismo.
- 2** Arrestate il funzionamento e scollegate l'unità. Spegnete l'interruttore di circuito se ne avete uno esclusivamente per il condizionatore d'aria.
- 3** Pulite i filtri e poi reinstallateli.

MANUTENZIONE PRIMA DELLA STAGIONE DEL CONDIZIONATORE D'ARIA

- 1** Assicuratevi che i filtri dell'aria non siano sporchi.
- 2** Assicuratevi che l'entrata e l'uscita dell'aria non siano ostruite.
- 3** Controllate la cremagliera di montaggio dell'unità esterna periodicamente ed assicuratevi che sia ben fissata.

PULIZIA DEI FILTRI

I filtri dell'aria dovrebbero essere puliti ogni due settimane.

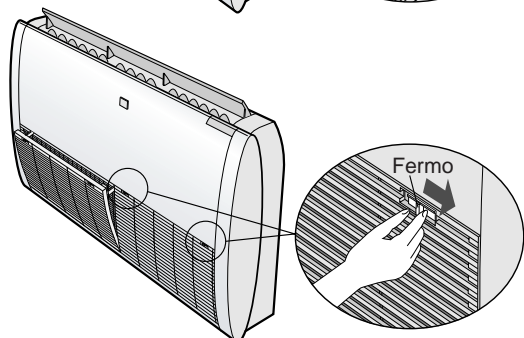
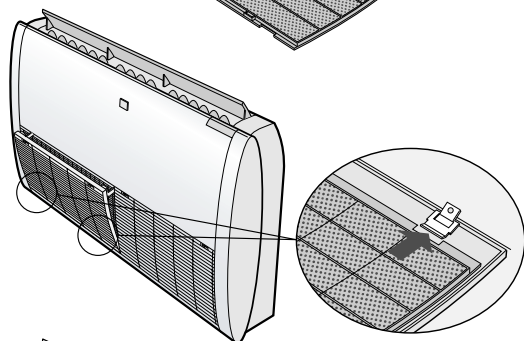
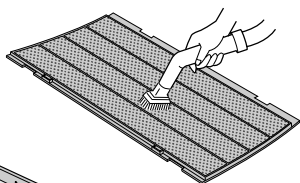
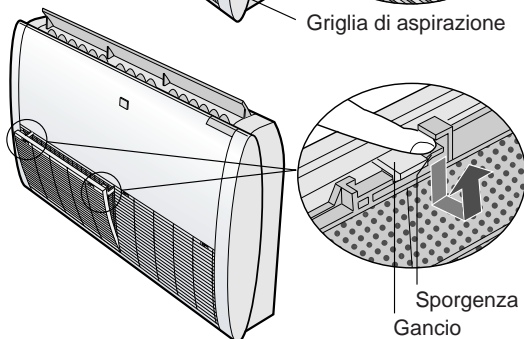
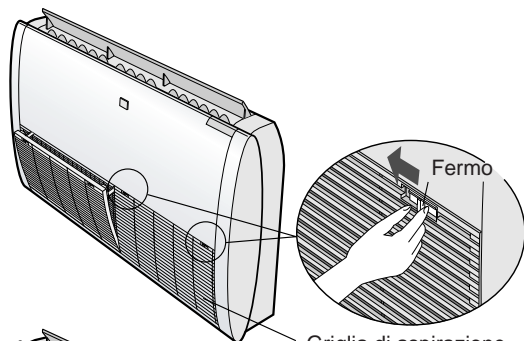

1 SPEGNETE L'UNITÀ

2 APRITE LA GRIGLIA DI ASPIRAZIONE

1 Fate scorrere i fermi sulla sinistra (OPEN ◀).

Sono presenti due fermi su ogni griglia di aspirazione.

2 Tirate delicatamente e aprite la griglia di aspirazione.

3 ESTRAETE I FILTRI DELL'ARIA

Premere leggermente entrambe le sporgenze sui filtri dell'aria e sbloccare i filtri.

4 PULITE I FILTRI DELL'ARIA

Usate un aspirapolvere per togliere la polvere. Se i filtri sono sporchi, lavateli con acqua tiepida e un detergente delicato. Asciugate i filtri all'ombra prima di reinstallarli.

5 REINSTALLATE I FILTRI DELL'ARIA

Posizionate il lato anteriore rivolto verso il basso e reinstallate il filtro nelle posizioni originali. Fissate i ganci in posizione.

6 CHIUDETE LA GRIGLIA DI ASPIRAZIONE

Fate scorrere i fermi verso destra (CLOSE ▶) e fissate la griglia di aspirazione.

PRIMA DI RICHIEDERE ASSISTENZA

Le condizioni seguenti non significano malfunzionamento

<p>L'UNITÀ NON FUNZIONA</p> <p>L'unità non funziona se accesa subito dopo averla spenta. L'unità non funziona immediatamente dopo aver cambiato la modalità. Ciò al fine di proteggere il meccanismo interno. Attendere 3 minuti prima che l'unità funzioni.</p>	<p>SIBILO</p> <p>Il suono delicato, tipo sibilo, è prodotto dal refrigerante che scorre all'interno dell'unità.</p>
<p>L'UNITÀ NON EMETTE ARIA CALDA</p> <p>L'unità è in fase di preriscaldamento o di sbrinamento.</p>	<p>VAPORE ACQUEO</p> <ul style="list-style-type: none"> • Nel modo di funzionamento RAFFRESCAMENTO e DEUMIDIFICAZIONE si può vedere del vapore acqueo fuoriuscire dall'uscita dell'aria in seguito alla differenza tra la temperatura ambiente e l'aria rilasciata dall'unità. • Nel modo di funzionamento RISCALDAMENTO, del vapore acqueo può fuoriuscire dall'unità esterna durante lo sbrinamento.
<p>ODORI</p> <p>L'unità potrebbe emettere gli odori, filtrati dentro l'unità, dei tappeti e dei mobili e gli odori dei componenti interni nelle prime fasi di installazione.</p>	<p>L'UNITÀ ESTERNA NON SI ARRESTA</p> <p>Dopo aver arrestato il funzionamento, il ventilatore dell'unità esterna girerà per circa un minuto per raffreddare l'unità.</p>
<p>SCRICCHIOLIO</p> <p>L'unità potrebbe produrre degli scricchiolii. Questi suoni sono generati dalla frizione del pannello anteriore e degli altri componenti che si espandono in seguito a cambiamento della temperatura.</p>	<p>ODORI EMESSI DAL GENERATORE PLASMACLUSTER</p> <p>Si tratta dell'odore dell'ozono generato dal generatore di ioni Plasmacluster. La concentrazione di ozono è minima, quindi non è pericolosa per la salute. La scarica di ozono nell'aria svanisce rapidamente e la sua densità all'interno della stanza non aumenta.</p>
<p>VIENE EMESSO UN LEGGERO RUMORE</p> <p>Questo è un suono emesso quando l'unità sta generando ioni Plasmacluster.</p>	

Se vi sembra che l'unità non funzioni correttamente, controllate i seguenti punti prima di richiedere assistenza.

<p>SE L'UNITÀ NON FUNZIONA</p>		
<p>Controllate che l'interruttore del circuito non sia saltato o che non sia bruciato un fusibile.</p>		

<p>SE L'UNITÀ NON RAFFREDDA (O RISCALDA) L'AMBIENTE EFFICACEMENTE</p>		
<p>Controllate i filtri. Puliteli se sono sporchi.</p>	<p>Controllate l'unità esterna e assicuratevi che l'uscita o l'entrata dell'aria non siano ostruite.</p>	<p>Controllate che il termostato sia impostato correttamente.</p>
<p>Assicuratevi che porte e finestre siano ben chiuse.</p>	<p>Se nella stanza ci sono tante persone, è possibile che l'unità non riesca a raggiungere la temperatura desiderata.</p>	<p>Controllate che nella stanza non sia in funzione un'altra fonte di calore supplementare.</p>

<p>SE L'UNITÀ NON RICEVE IL SEGNALE DEL TELECOMANDO</p>		
<p>Controllate che le batterie del telecomando non siano vecchie o deboli.</p>	<p>Provate a inviare nuovamente il segnale puntando il telecomando correttamente verso il ricevitore del segnale dell'unità.</p>	<p>Controllate che le polarità delle batterie siano allineate correttamente.</p>

Richiedete assistenza tecnica quando lampeggiano sul pannello degli indicatori la spia di FUNZIONAMENTO e quella TIMER.

SHARP CORPORATION
OSAKA, JAPAN

Printed in Thailand
TINSEA417JBRZ (TH) 05D- ①