



- ① **Forno a microonde**
Istruzioni per l'uso
- ② **Four à micro-ondes**
Notice d'utilisation
- ③ **Microgolfoven**
Gebruiksaanwijzing
- ④ **Mikrowellengerät**
Gebrauchsanweisung
- ⑤ **Microwave oven**
Instruction manual
- ⑥ **Horno microondas**
Guía de instrucciones

 **smeg**

Indice

Installazione	3
Precauzioni	4
Presentazione	5
Pannello di controllo	6
Impostazione dell'ora /	
Tabella relativa alle funzioni	7
Il display	8
I selettori / La programmazione	9
La programmazione del microonde	10
La funzione Duo	11
I ripiani	13
La funzione grill / Programmazione del grill	14
La funzione e programmazione microonde + grill	15
Le funzioni cottura ventilata	16
La programmazione della cottura ventilata	17
La programmazione della cottura ventilata + microonde .	18
Sicurezza / Raccomandazioni	19
Manutenzione ordinaria / Pulizia	20
Qualche problema ! cosa fare ?	21
Servizio Assistenza	22

**Leggete attentamente il presente manuale d'uso e manutenzione:
vi fornirà importanti consigli per la sicurezza, l'installazione
e l'utilizzo del vostro apparecchio.**

Installazione

PRIMA DEL COLLEGAMENTO

- Verificate che il forno non abbia subito danni derivanti dal trasporto (sportello deformato, ecc...) Se constatate un danno qualsiasi, contattate il vostro rivenditore prima di ogni utilizzo del prodotto.
- Verificate la tensione della zona. In caso di bassa tensione PERMANENTE (200-210V), consultate il vostro elettricista.

SISTEMAZIONE

- Consultare il manuale d'installazione fornito con il forno.
- Questo forno è destinato ad essere posizionato (o incassato a seconda dei casi) su un piano di lavoro situato almeno a 85 cm dal suolo.
- Sistemate il forno su una superficie piana ed orizzontale, lontana da fonti di calore o di vapore.
- Assicuratevi che l'aria possa circolare liberamente intorno al forno.
- Non mettete sul forno oggetti di nessun tipo che possano ostruire le aperture di ventilazione poste sul retro del forno.
- Verificate che la spina della presa di corrente rimanga accessibile dopo l'installazione.

COLLEGAMENTO ELETTRICO

- L'impianto va protetto con un fusibile termico da 16 Ampere.
- Utilizzare tassativamente una presa di corrente provvista di un morsetto di messa a terra e allacciata secondo le vigenti norme di sicurezza.
- Vi consigliamo di prevedere nel vostro impianto elettrico un dispositivo accessibile all'utente, in grado di separare l'apparecchio dalla rete. L'apertura di contatto di tale dispositivo sarà a 3 mm minimo dal livello di tutti i poli.
- Non fate funzionare il forno se il cavo elettrico o il suo raccordo risultassero danneggiati. In questo caso, rivolgetevi al distributore o ad un tecnico specializzato incaricato dal costruttore.

Precauzioni

- Il vostro apparecchio è destinato esclusivamente all'uso domestico per la cottura, il riscaldamento o lo scongelamento di alimenti. Il produttore non si ritiene responsabile in caso di utilizzo non idoneo
- Verificate che gli utensili siano appropriati all'uso in un forno a microonde.
- Per non danneggiare il vostro apparecchio, non fatelo mai funzionare a vuoto o senza vassoio.
- Non intervenite nei fori di chiusura situati nella parte anteriore, potreste danneggiare il vostro apparecchio determinando la necessità di un intervento.
- Durante il riscaldamento di alimenti in contenitori di plastica o di carta, controllate il forno per scongiurare eventuali incendi.
- È sconsigliato l'utilizzo di recipienti metallici, forchette, cucchiari, coltelli e di lacci e graffette in metallo dei sacchetti per il congelamento.
- Il contenuto di biberon e dei vasetti di alimenti per bambini deve essere mescolato o agitato e la temperatura deve essere verificata prima della consumazione per evitare ustioni.
- Non permettete ai bambini di utilizzare il forno senza la supervisione di un adulto a meno che non siano stati adeguatamente istruiti e siano quindi in grado di utilizzare il forno in modo sicuro comprendendo i rischi connessi ad un uso improprio.
- Liquidi o altri alimenti non devono essere riscaldati in recipienti ermetici in quanto questi ultimi potrebbero esplodere.
- Si raccomanda di non usare il forno a microonde per riscaldare uova con il guscio o uova sode intere poiché rischiano di esplodere anche a cottura ultimata.
- Il riscaldamento di bevande nel microonde può causare la fuoriuscita brusca e ritardata del liquido in ebollizione. Devono essere prese inoltre delle precauzioni nella manipolazione del recipiente.
- Nel caso si debbono cuocere piccole quantità (una salsiccia, un croissant, ecc.) ponete un bicchiere d'acqua a lato dell'alimento.
- Tempi prolungati possono seccare l'alimento e carbonizzarlo. Per evitare che ciò si verifichi, non utilizzate mai i tempi previsti per una cottura in un forno tradizionale.
- Qualora si presentasse del fumo, spegnete o scollegate il forno e mantenete la porta chiusa per spegnere eventuali fiamme.
- Onde evacuare il vapore acqueo residuo, il vostro apparecchio è munito di una funzione di ventilazione a ritardata. A seconda del tipo di cottura selezionato (solo / grill / combinato) la ventilazione potrà continuare a funzionare dopo la fine della cottura.

Presentazione

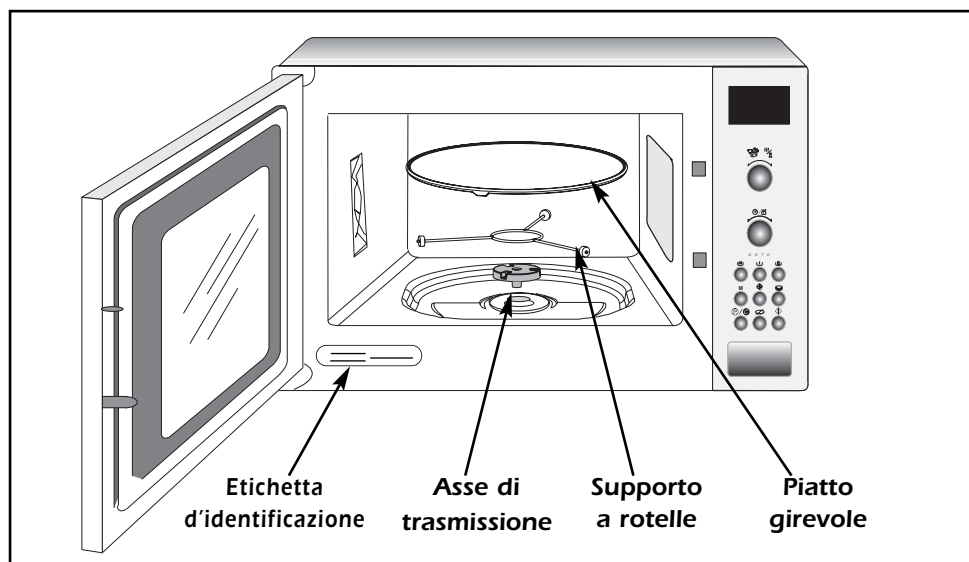

- **IL PIATTO GIREVOLE:** consente di cuocere l'alimento in modo omogeneo.
 - Nella rotazione, il piatto è guidato dalla ghiera di trasmissione e dal supporto a rotelle.
 - Ruota indifferentemente nei due sensi.
 - Se non ruota, verificare che tutti gli elementi siano ben posizionati.
 - Può essere utilizzato come piano per cuocere.
 - Per estrarlo, prendetelo utilizzando le apposite zone d'accesso.
- **IL PIATTO GIREVOLE IN POSIZIONE DI ARRESTO** \varnothing : consente di utilizzare piatti grandi che occupino tutta la superficie del forno. In questo caso, è necessario ruotare il piatto o mescolarne il contenuto a metà cottura.
- **IL SUPPORTO A ROTELLE :**
Non cercate di ruotare il piatto girevole manualmente poiché si potrebbe danneggiare il sistema di guida. Nel caso non girasse facilmente, verificate che non vi siano corpi estranei sotto il piatto.

Pannelli di controllo

- A Il display :**
Facilita la programmazione, indicando :
le categorie d'alimenti e di funzioni, il tempo o il peso programmato e l'ora.
- B Il selettore**  :
permette di scegliere l'alimento e la funzione
- C Il selettore**  :
permette di scegliere il tempo o il peso.
- D-E-F I tasti "AUTO"**  :
programma automaticamente il tempo necessario secondo il peso dell'alimento scelto.
- G Il tasto MODE M** :
permette di scegliere la funzione appropriata mediante il selettore .
- H Il tasto COTTURA VENTILATA**  : permet-
te di cuocere gli alimenti come in un forno tra-
dizionale, solo o combinato al microonde.
- Il tasto GRILL**  :
permette di accedere direttamente alla funzione grill.
- I Il tasto Duo**  :
consente di riscaldare su 2 piani e va utilizzato
esclusivamente con conferitori effetto vapore.
- J Il tasto PAUSA/ANNULLAMENTO**  :
consente di cancellare una programmazione o
di fermarne una in corso. (Premere una volta
per una PAUSA e 2 volte per ANNULLAMENTO).
Permette anche d'impostare l'orologio.
- K Il tasto ARRESTO PIATTO GIREVOLE**  :
consente di fermare la rotazione del piatto.
- L Il tasto AVVIAMENTO**  :
consente l'inizio di un programma.
- M Il tasto APERTURA SPORTELLO :**
premere questo tasto per aprire lo sportello o
fermare un programma in corso.

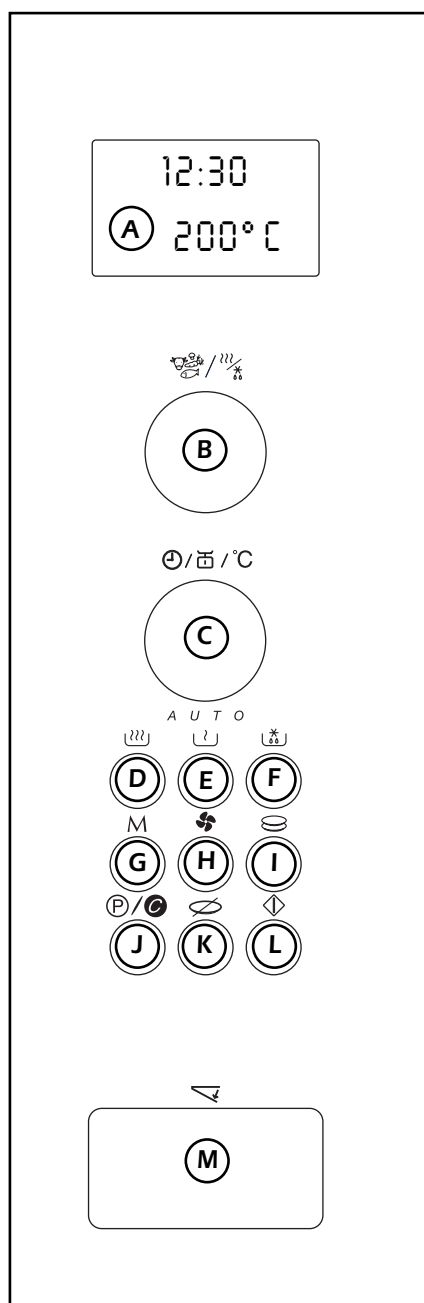

Impostazione dell'ora

Dopo il collegamento dell'apparecchio o un'interruzione di corrente, il visualizzatore indica 00:00, i due punti si mettono a lampeggiare.

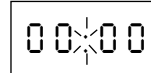

Per impostare l'orologio :

- Premere sul tasto **PAUSA / ANNULLAMENTO** (P)/(C) entro 5 secondi. Le 4 cifre "00:00" lampeggiano e un bip sonoro invita a regolare l'ora.

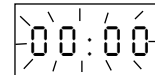

- Programmare l'orologio, girando il selettore.

- Abilitare con una lieve pressione il tasto **PAUSA / ANNULLAMENTO** (P)/(C). Il tempo è programmato.







Tabella relativa alle funzioni

FUNZIONE	UTILIZZO
 SCONGELAMENTO	Per scongelare qualsiasi alimento. Utile inoltre, per portare a termine cotture delicate o per cuocere molto lentamente.
 COTTURA A FUOCO LENTO	Per cuocere pesci e pollame. Per portare a termine le preparazioni già avviate con COTTURA FORTE, come nel caso di fagioli, lenticchie, latticini. (Questa funzione è disponibile quando si inizia la programmazione selezionando la funzione M).
 COTTURA MODERATA	Per riscaldare tutte le preparazioni liquide o solide, tutti i vostri piatti cucinati, freschi o congelati.
 COTTURA FORTE	Per cuocere verdure, e minestre.
POTENZA IN USCITA MICROONDE : 900 W	

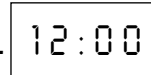
Quando selezionate un alimento la potenza necessaria viene automaticamente programmata.

Il display



Il visualizzatore e il selettore vi guidano per selezionare :

gli alimenti



le funzioni

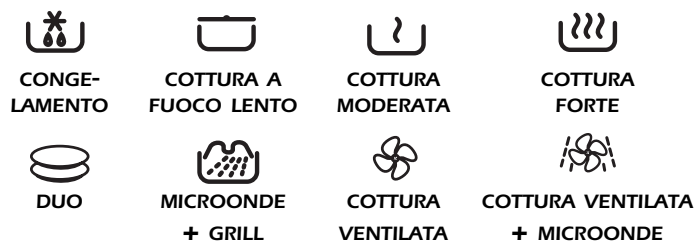

il grill 2 livelli



il peso per una programmazione **AUTO**

il tempo di programmazione (o l'orologio) 12:00

L'alimento o la funzione in corso di selezione lampeggia.

I selettori

La programmazione avviene mediante i 2 selettori :

Il primo per selezionare :

- la categoria d'alimento



- la funzione

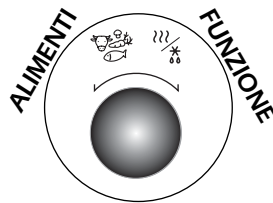

Il secondo per programmare ;

- il tempo



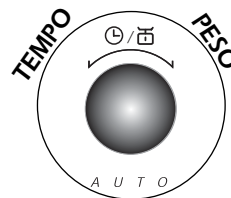

- il peso dell'alimento



Programmazione

Adesso il vostro apparecchio è collegato e l'ora è esatta.





Aprire lo sportello. Posizionare l'alimento nel forno e chiudere lo sportello. Verificare che lo sportello sia ben chiuso; altrimenti il forno non funzionerà.

- 3 segnali acustici annunciano il termine della cottura, il forno si spegne automaticamente. Questo segnale si ripete ogni minuto per 10 minuti fino all'apertura dello sportello.
- Se pensate che il piatto non possa girare, premete il tasto **ARRESTO PIATTO GIREVOLE**  prima o dopo un programma (Non potete fermare il piatto girevole durante il programma DUO).
- In caso d'errore di programmazione, premere due volte il tasto **ANNULLAMENTO**  .

Programmazione microonde

La programmazione a vostra disposizione :





Programmazione rapida

- ▼ Programmare il tempo desiderato (es. 2 minuti) mediante il selettore .
- ▼ Premere il tasto avviamento . La potenza massima  viene direttamente programmata per le vostre necessità di riscaldamento rapido. 



2:00

Programmazione automatica secondo il peso :

con i tasti **A U T O**, il tempo viene automaticamente calcolato.

- ▼ Scegliete la vostra categoria d'alimento mediante il selettore  (per es. pesce).
- ▼ Premere il tasto ,  o  (per es. cottura forte )

o premere il tasto **M** e fate la vostra scelta mediante il selettore .
Premere nuovamente il tasto **M**.



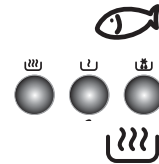



- ▼ Il peso 50g lampeggia; programmare il peso dell'alimento mediante il selettore  (per es. 500 g).
- ▼ Premere il tasto di avvio . La potenza del microonde verrà adattata all'alimento scelto. Il tempo adeguato viene visualizzato automaticamente (per es. 7 min) e il programma si avvia.



500 g

7:00





Programmazione automatica secondo l'alimento

- ▼ Scegliete la vostra categoria d'alimento mediante il selettore , (per es. piatti cucinati freschi ).
- ▼ Premere il tasto **MODE M**, selezionate la funzione mediante il selettore  (per es. COTTURA MODERATA ); la potenza microonde verrà adattata all'alimento scelto.
- ▼ Programmare il tempo desiderato mediante il selettore , (per es. 7 min).
- ▼ Premere il tasto avviamento .



7:00

Programmazione secondo la funzione

- ▼ Premere il tasto **MODE M**, selezionate la funzione mediante il selettore .
In questo modo è disponibile la funzione COTTURA A FUOCO LENTO .
- ▼ Programmare il tempo desiderato (per es. 5 min) mediante il selettore .
- ▼ Premere il tasto di avvio .



5:00

Funzione Duo : riscaldamento su 2 piani

- ☉ **La funzione Duo** consente di riscaldare due piatti contemporaneamente pur preservando il sapore degli alimenti grazie all'effetto vapore dei contenitori **Duo**.

È sufficiente coprire i piatti con i contenitori **Duo** e sovrapporli, quindi disporre il tutto sul piatto girevole.

- ☉ **I contenitori Duo** vanno utilizzate esclusivamente nel forno a microonde selezionando il tasto ☉.

- ☉ I vantaggi dei contenitori **Duo** sono i seguenti :

- Grazie all'effetto vapore, gli alimenti mantengono tutto il loro sapore.
- Consentono di ottenere un effetto riscaldante omogeneo.
- Evitano che gli alimenti si disidratino.
- Riducono il tempo di riscaldamento.
- Evitano schizzi nel forno.

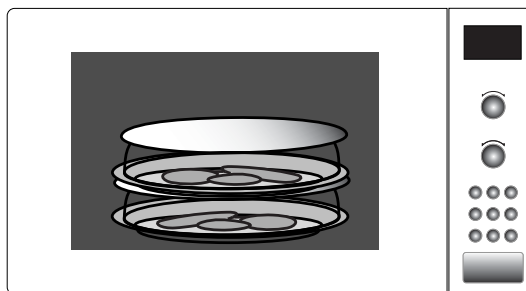

- ☉ **La funzione Duo consente di riscaldare piatti freschi o refrigerati.** Con questa funzione è sconsigliabile scongelare o riscaldare **prodotti surgelati** e **cuocere** alimenti.

- ☉ **Pulizia dei contenitori DUO effetto vapore :**

- Per pulire i contenitori, è sufficiente utilizzare una spugna, acqua calda e un detersivo liquido neutro. Non utilizzare spugne metalliche o polveri abrasive lucidanti.
- I contenitori **Duo** possono essere lavate in lavastoviglie.

- ☉ **I contenitori Duo non vanno in alcun caso utilizzati con il grill, grill + M.O., cottura ventilata o cottura ventilata + M.O.; perché, così facendo, potrebbero danneggiarsi irrimediabilmente.**

Funzione Duo : riscaldamento su 2 piani

I contenitori

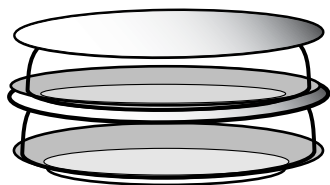

I contenitori Duo o effetto vapore :

2 contenitori che consentono di riscaldare contemporaneamente 2 piatti freschi o refrigerati

☉ **Esempio:** Riscaldamento di due piatti di pomodori ripieni = 5 min.

- Coprire i 2 piatti con i contenitori **Duo**; sovrapporli, quindi disporli al centro del piatto girevole.
- Premere il tasto ☉, 00:00 lampeggia, ☉ comparirà.
- Programmare il tempo mediante il selettore ⌚, per es. 5 minutes 05:00 apparirà. Premere il tasto di avvio ⏻, il riscaldamento su 2 piani entra in funzione.

Come regola generale :

- Per un alimento **omogeneo** (ad esempio purè, piselli, sedano, ecc.) :
2 piatti da **200 g** 3 / 4 min
- Per un alimento **composto** (ad esempio brasato, ravioli, ecc.) :
2 piatti da **300 g** 5 / 6 min

I tempi indicati più avanti riguardano gli alimenti refrigerati o a temperatura ambiente.

I ripiani

Durante la cottura, il ripiano deve essere sempre correttamente centrato sul piatto girevole. il ripiano non può, in nessun caso, essere utilizzato a contatto con altri recipienti metallici, in funzione microonde, grill + microonde o cottura ventilata + microonde.

Tuttavia, potete scaldare un alimento in un contenitore di alluminio, isolandolo dal ripiano con un piatto.

il ripiano fisso :

in funzione Grill o Grill + M.O., per dorare gli alimenti di altezza ridotta

il ripiano fisso per i modelli con la funzione grill



il ripiano ribaltabile :

Per ripiegare in posizione "bassa":
spingere i ganci verso l'interno
ripiegare i piedini.

in funzione Grill o Grill + microonde :
scegliere la posizione, a seconda del tipo di piatto da dorare

- in posizione alta per dorare gli alimenti di altezza ridotta
- in posizione bassa per gli altri alimenti.

il ripiano a 2 posizioni per i modelli con la funzione cottura ventilata

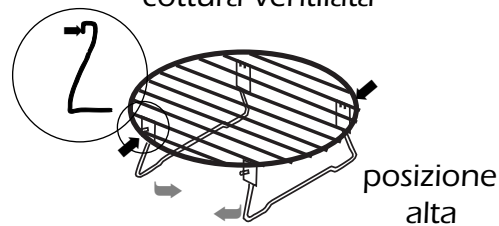

posizione
alta

in funzione cottura ventilata o cottura ventilata + microonde :
posate sempre il piatto sul ripiano in posizione bassa.

posizione
bassa

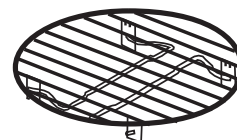

(supporti
ribaltati)



La funzione grill

Questa funzione consente di dorare gli alimenti.

Può essere utilizzata prima o dopo la cottura, a seconda delle ricette.





- Sono a vostra disposizione due livelli di grill: **GRILL FORTE**  e **GRILL MEDIO**  .
Regola generale: utilizzate il livello **GRILL FORTE** per grigliare carni e pesci; utilizzate il livello **GRILL MEDIO** in funzione microonde + grill per dorare gli alimenti più delicati.
- A seconda delle preparazioni, potete grigliare gli alimenti quando il piatto è posato sul ripiano in posizione "alta" o posato direttamente sopra il piatto girevole.
- Per l'utilizzo del grill, è necessario proteggersi le mani per estrarre i piatti ed utilizzare recipienti che sopportino le alte temperature, come vetro temperato o ceramica. È necessario lasciar raffreddare il grill per 25 minuti dopo l'utilizzo prima di toccarlo.
- **AVVERTENZA:** Le parti accessibili possono arroventarsi quando il grill viene utilizzato: allontanate i bambini!

Il grill è ribaltabile per agevolarne la pulizia.

La posizione verticale deve servire solo per la pulizia della volta.

Programmazione del grill

Utilizzo del grill

- ▼ Premere il tasto **M**, selezionate la funzione **GRILL FORTE**  o **GRILL MEDIO**  mediante il selettore .
- ▼ Programmare il tempo desiderato mediante il selettore  e premere il pulsante d'avvio .

La funzione microonde + grill

Con questo comando potete utilizzare la funzione simultanea microonde e grill, consentendo così una cottura più rapida.

- Per garantire buoni risultati di cottura, vengono automaticamente programmati:
 - il grill (forte o medio) + una potenza microonde intermedia.



Programmazione automatica per il peso :

digitate solo il peso dell'alimento: la programmazione avverrà automaticamente.

- Selezionate il vostro alimento mediante il selettore per es. pollame.
- Premere il tasto **M**. Selezionate la funzione microonde + grill mediante il selettore . La potenza microonde e il livello del grill verranno automaticamente adattati al vostro alimento.
- Premere il tasto **M**, il peso 50g lampeggia; programmare il peso dell'alimento mediante il selettore per es. 1000 g.
- Premere il tasto avviamento ; il tempo adeguato viene visualizzato automaticamente (per es. 22 min) e il programma si avvia.



Programmazione automatica per l'alimento :

mediante il tasto **M**

- Selezionate il vostro alimento mediante il selettore fra le categorie proposte, per es. arrosto di tacchino.
- Premere il tasto **M** e selezionate poi la funzione microonde + grill mediante il selettore . La potenza microonde e il livello del grill verranno automaticamente adattate al vostro alimento.
- Programmare il tempo desiderato mediante il selettore , per es. 20 min
- Premere il tasto di avvio .



Programmazione per la funzione :

mediante il tasto **M**

- Se il vostro alimento non corrisponde a nessuna categoria proposta, selezionate la **FUNZIONE** microonde + grill con il tasto **M**. In questo caso vengono predisposte le funzioni potenza microonde intermedia e **GRILL FORTE**.
- Programmare il tempo desiderato mediante il selettore , per es. 10 min
- Premere il tasto avviamento .

Le funzioni di cottura ventilata

Sono a vostra disposizione:



La funzione cottura ventilata 

- che permette di cuocere e far dorare gli alimenti come in un forno tradizionale.

La funzione cottura ventilata + microonde 

- che permette di abbinare "microonde" e "cottura ventilata" con un notevole risparmio di tempo.

Consigli

- La temperatura di cottura è regolabile da 50° a 250°C per campi di 5°.
- Il tempo di cottura è regolabile da 0 - 90 minuti.
- E' preferibile programmare un tempo minimo e aggiungere qualche minuto, se necessario. Sorvegliare l'aspetto degli alimenti.
- Non dimenticate di posare sempre i piatti sul ripiano in posizione bassa con le funzioni **cottura ventilata**  e **cottura ventilata + microonde** . Otterrete così una migliore distribuzione del calore e risultati di cottura ottimali.
- Utilizzate recipienti resistenti alle temperature elevate.
- Durante la cottura in funzione cottura ventilata + microonde  non utilizzate teglie metalliche.
- Proteggere bene le mani per estrarre il piatto perché la temperatura di quest'ultimo è elevata.

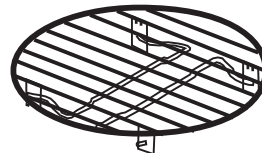

**il ripiano in
posizione bassa**

Programmazione della cottura ventilata

 **mediante il tasto Cottura ventilata** : personalizzate tutta la programmazione selezionando la funzione, la temperatura e il tempo di cottura

▼ Premete il tasto  **cottura ventilata**,  appare.



▼ **175°** lampeggia, invitandovi a selezionare la temperatura di cottura desiderata, per es. 200°, mediante il selettore .

200°

▼ Attendere fino alla visualizzazione lampeggiante di: **00:00** (richiesta del tempo di cottura), per es. 30 minuti, mediante il selettore .

30:00

▼ Premete il tasto di avvio , il programma si avvia.

Esempio : per cuocere una torta di mele

Preparate la torta secondo la vostra ricetta preferita e mettetela direttamente nella tortiera di vetro. Mettete la tortiera sul ripiano in posizione bassa e posate il tutto sul piatto girevole.

① Premete il tasto  **COTTURA VENTILATA**.



② Programmate **220°** mediante il selettore .

175°

220°

③ Programmate **40** min mediante il selettore .

00:00

40:00

④ Premete il tasto avviamento , il piatto gira e la luce interna s'accende.

► Alla fine della cottura estraete il piatto con un apposito guanto da forno.



Programmazione cottura ventilata + microonde

Esempio : per cuocere 1 kg d'arrosto di manzo

Mettete l'arrosto in una teglia di cottura non metallica e preparatelo a vostro piacimento. Mettete la teglia sul ripiano in posizione bassa e posate il tutto nel centro del piatto girevole.

Per programmare questa funzione sono disponibili 3 possibilità :

 **Programmazione automatica per il peso :**
digiterete solo il peso dell'alimento e la programmazione avviene automaticamente

▼ Mediante il selettore , selezionate la figura del manzo fra gli alimenti proposti. 

▼ Premere il tasto **MODE M**, e selezionate la funzione cottura ventilata + microonde mediante il selettore .



▼ Premere il tasto **MODE M** : la temperatura viene automaticamente adattata all'arrosto di manzo. **50g** lampeggia, e vi chiede d'indicare il tempo : per 1 kg d'arrosto digitate **1000** mediante il selettore .

30:00

▼ Premere il tasto di avvio, appaiono il tempo e la temperatura necessari alla cottura del vostro arrosto (per es.: 30 min, 200°) e il programma si avvia.

200°

 **Programmazione automatica per il tempo :**
selezionate il vostro tempo di cottura e il grado di cottura del piatto

▼ Mediante il selettore , selezionate fra gli alimenti proposti l'arrosto di manzo. 

▼ Premere il tasto **MODE M**, selezionate la funzione cottura ventilata + microonde mediante il selettore .



▼ Programmare il tempo, per es. 30 minuti, mediante il selettore  ;
la temperatura viene automaticamente adattata all'alimento.

30:00

▼ Premere il tasto di avvio, appare la temperatura, il programma si avvia.

200°

 **mediante il tasto COTTURA VENTILATA** personalizzate tutta la programmazione selezionando la funzione, la temperatura e il tempo di cottura

▼ Premere due volte il tasto  **cottura ventilata**, il simbolo  appare. 

▼ **175°** lampeggia, invitandovi a selezionare la temperatura di cottura, per es. 200° mediante il selettore .

200°

▼ Attendete fino al lampeggio di **00:00** che vi chiede d'indicare il tempo, per es. 30 min, mediante il selettore .

30:00

▼ Premere il tasto di avvio , il programma si avvia.







Sicurezza

Se dopo aver programmato il forno e chiuso lo sportello, aspettate più di 30 secondi, prima di premere il tasto di **AVVIO**  il forno non si avvia e la spia indica **SEC U** per impedire una messa in funzione del forno a vuoto.

Per mettere in funzione il forno, aprite e chiudete lo sportello, dopodichè premete il tasto di **AVVIO** .

Raccomandazioni

DURANTE LA COTTURA:

- Potete fermare o avviare il piatto girevole durante la cottura premendo il tasto **ARRESTO PIATTO GIREVOLE** , (tranne durante il programma DUO).
- Per modificare la selezione della **FUNZIONE** o dell'**ALIMENTO**, premere il tasto **PAUSA/ANNULLAMENTO**  e ripetete la programmazione.
- Se aprite lo sportello prima della fine del programma, richiudetelo e premete il tasto di **AVVIO**  per rimettere in funzione il vostro apparecchio.
- Per un migliore risultato, a metà della funzione scongelamento , un lungo segnale acustico (senza che il forno si spenga) vi consente, se lo riterrete opportuno, di capovolgere l'alimento, richiudere lo sportello e premendo il tasto di **AVVIO**  rimettere in funzione il forno.
- Quando estraete l'alimento prima della fine della programmazione, annullate i comandi in corso, premendo due volte il tasto **ANNULLAMENTO** .

OSSERVAZIONI:

- La programmazione verrà annullata se non premete il tasto di **AVVIO**  entro i tre minuti seguenti il suo inizio (il display indica nuovamente l'ora).
- Se volete uno scongelamento dopo una cottura con funzioni di cottura ventilata si raccomanda di rispettare un tempo di raffreddamento di circa dieci minuti per un risultato ottimale.

Manutenzione corrente / Pulizia

- La manutenzione regolare del forno vi permetterà di conservarlo in buono stato. Per evitare di sporcare internamente l'apparecchio, è necessario coprire i recipienti nella maggior parte dei casi.
- Verificate che il piano di lavoro su cui è posato il vostro forno sia sempre pulito: l'aspirazione dello sporco intorno al forno potrebbe danneggiare l'apparecchio.

- La pulizia dei forni solo microonde si effettua per mezzo di una spugna umida ed insaponata, sia per l'esterno che per l'interno.



- In caso di odore di grasso nel forno, fate bollire in una tazza dell'acqua con limone e aceto per 2 minuti e poi pulite le pareti con detergente per stoviglie.

- Per gli apparecchi muniti di elementi riscaldanti quali lo sportello, il fondo e le uscite d'aria posteriori, abbiate cura di non toccarli. Procedere alla loro pulizia, quando il forno è ancora tiepido, con un panno imbevuto di detergente, in fine lana d'acciaio quando il forno si sarà ben raffreddato, al fine di evitare scottature.

- Il piatto può essere tolto per essere pulito. Per effettuare questa operazione, affermatelo utilizzando gli appositi punti di contatto. Se levate il supporto che guida il piatto, evitate di far penetrare acqua nel foro a contatto con il motore. Non dimenticate di rimettere la ghiera di trasmissione, il supporto a rotelle e il piatto girevole.

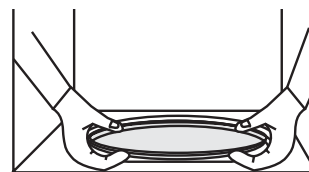

- I bordi dello sportello e del mobile devono essere puliti. Se queste superfici fossero incrostate di sporco, ricorrete ad un tecnico specializzato prima di utilizzare il forno.

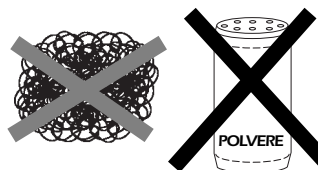



- L'utilizzo di prodotti abrasivi, alcool e diluenti è sconsigliato, in quanto potrebbero deteriorare il forno.

Qualche problema ! Cosa fare ?

Problema

- ▼ Il display indica “S E C U”
- ▼ Il conto alla rovescia è attivo ma l'apparecchio non funziona (il piatto non gira, la luce non si accende e l'alimento non si scalda)
- ▼ Il forno è rumoroso
- ▼ Il vetro è appannato
- ▼ All'inizio del programma il grill emette fumo
- ▼ Il piatto non gira correttamente
- ▼ Con il programma microonde l'alimento non si scalda
- ▼ L'apparecchio produce scintille

Consigli

- ▲ Annullare la sicurezza di funzionamento a vuoto : aprire e richiudere lo sportello e premere il tasto di **AVVIO** .
- ▲ Premere il tasto **ARRESTO PIATTO GIREVOLE**  per cinque secondi.
- ▲ Adattare il piede regolabile.
Pulire le rotelle e la zona di rotazione sotto il piatto girevole.
- ▲ Pulire la griglia aspirante sotto l'apparecchio.
- ▲ Eliminare tutti i residui depositati dalla cottura sull'elemento scaldavivande.
- ▲ Pulire le rotelle e la zona di rotazione sotto il piatto girevole.
- ▲ Pulire la griglia aspirante sotto l'apparecchio. Verificare che gli utensili siano adatti ai forni a microonde.
- ▲ Verificare che la ghiera e il supporto a rotelle siano correttamente posizionati.
Pulire bene l'apparecchio: eliminare il grasso ed i residui di cottura...
Allontanare ogni elemento metallico dalle pareti del forno.
Non utilizzare mai elementi metallici con la griglia.

Servizio Assistenza

Verificate che lo sportello non sia deformato.

- Se l'apparecchio non funziona, prima di contattare l'assistenza:
 - Verificare l'alimentazione elettrica
 - Verificare la chiusura dello sportello
 - Verificare la programmazione.

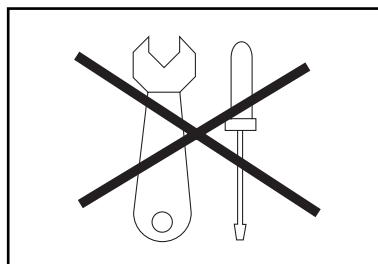

**ATTENZIONE: non cercate mai
di intervenire da soli.**

Avvertenza: è pericoloso per ogni persona non esperta, effettuare un'operazione di manutenzione o una riparazione richiedente la rimozione di un coperchio che protegge contro l'esposizione all'energia dei microonde.

**In caso d'intervento, le verifiche e le riparazioni del forno
possono essere effettuate esclusivamente da un tecnico specializzato
istruito dal costruttore sui forni a microonde.**

allgemein

technische daten

Spannung: 230-240 AC,50 Hz
Anschlußwert: 3050 W
Abmessungen (B x H x T): 592 x 460 x 507 mm

Dieses Gerät entspricht den EG-Richtlinien.

Verpackung und Gerät entsorgen

Die Verpackung des Gerätes ist recyclebar.

Benutzt können sein:

- Pappe;
- Polyethylenfolie (PE);
- FKW-freies Polystyrol (PS-hartschaum).

Diese Materialien umweltgerecht und nach den behördlichen Vorschriften entsorgen.

Die Behörde kann Ihnen auch Informationen über die umweltgerechte Entsorgung Ihrer ausgedienten Haushaltsgeräte erteilen.

Sicherheit

Lassen Sie das Gerät durch einen anerkannten Installateur an das Elektrizitätsnetz anschließen.

Dieses Kombi-Mikrowellengerät ist für den gedachten Zweck zu benutzen, und zwar zum Zubereiten und Erwärmen von Speisen.

Während und nach der Benutzung ist das Gerät warm. Berücksichtigen Sie das, wenn kleine Kinder in die Nähe des Gerätes kommen.

Elektrischer Anschluß

Die Hausanlage, an die das Gerät angegeschlossen ist, muß den staatlichen und örtlichen Vorschriften entsprechen.

Wenn ein festz. Anschluß gewünscht wird, ist dafür zu sorgen, daß ein allpoliger Schalter mit einer Kontaktöffnung von minimal 3 mm in der Zuleitung vorhanden ist.

algemeen

technische gegevens

Aansluitspanning: 230-240 AC,50 Hz
Aansluitwaarde: 3050 W
Afmetingen (b x h x d): 592 x 460 x 507 mm

Dit toestel voldoet aan de geldende CE-richtlijnen.

afvoeren verpakking en toestel

De verpakking van het toestel is recyclebaar.

Gebruikt kunnen zijn:

- karton;
- poly-ethyleenfolie (PE);
- CFK-vrij polystyreen (PS-hard-schuim).

Deze materialen op verantwoorde wijze en conform de overheidsbepalingen afvoeren.

De overheid kan u ook informatie verschaffen over het op verantwoorde wijze afvoeren van afgedankte huishoudelijke apparaten.

veiligheid

Dit toestel mag alleen door een erkend installateur worden aangesloten.

Deze combi-magnetron is ontworpen voor huishoudelijk gebruik. Gebruik hem alleen voor het bereiden van gerechten.

Tijdens en na het gebruik is het toestel warm. Houd hier rekening mee als kleine kinderen in de buurt van het toestel komen.

elektrische aansluiting

Volg voor de elektrische aansluiting altijd de plaatselijke geldende voorschriften op (voor Nederland NEN 1010).

Wilt u een vaste aansluiting maken, zorg er den voor dat er een omnipolaire schakelaar met een contactafstand van minimaal 3 mm in de toevoering wordt aangebracht.

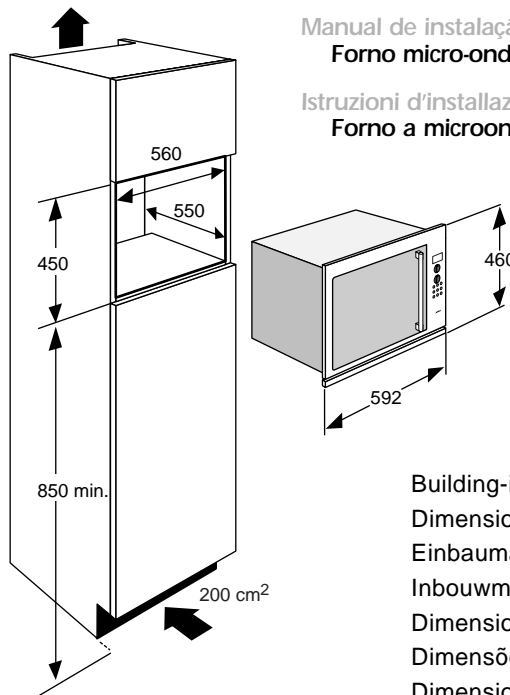
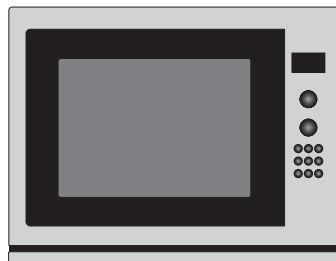

Installation instructions
Combi microwave oven

Notice d'installation
Four à micro-ondes

Installationsanweisung
Kombi-Mikrowellengerät

Installatievoorschrift
Combi-magnetron

Manual de instalación
Horno microondas combiné

Manual de instalação
Forno micro-ondas combiné

Istruzioni d'installazione
Forno a microonde combinato

Building-in dimensions
Dimensions hors tout
Einbaumaße
Inbouwmaten
Dimensions totales
Dimensões fora tudo
Dimensioni totali

Generalità

dati tecnici

Type de courant:	230-240 AC,50 Hz
Tipo di corrente:	3050 W
Dimensioni (l x h x p):	592 x 460 x 507 mm

Questo apparecchio è conforme alle direttive EC.

Cosa fare dell'imballaggio e dell'apparecchio usato?

L'imballaggio dell'apparecchio è riciclabile.

Possono venire utilizzati:

- Cartone;
- Film in polietilene;
- Poliestere senza CFC (schiuma rigida di PS).

Dovete eliminare questi materiali in maniera responsabile, tenendo conto delle direttive governative.

I servizi amministrativi possono fornirvi informazioni sulle modalità d'eliminazione responsabile degli apparecchi domestici di cui non vi servite più.

Sicurezza

Solo un tecnico autorizzato all'installazione potrà effettuare ma messa in servizio di questo apparecchio..

Questo apparecchio è stato progettato ad uso domestico: utilizzatelo solo per la preparazione dei cibi.

L'apparecchio è caldo durante e dopo l'utilizzo: è indispensabile allontanare i bambini.

Collegamento elettrico

In fase di collegamento elettrico, rispettate sempre le vigenti prescrzioni locali.

Se desiderate un collegamento fisso, mettete nel condotto d'alimentazione un interruttore omnipolare rispettando una distanza di contatto di almeno 3mm.

Datos generales

Datos técnicos

Tipo de corriente:	230-240 AC,50 Hz
Alimentation:	3050 W
Dimensões :	592 x 460 x 507 mm
(l x alt. x prof.)	

Este aparelho satisfaz as directivas EC.

O que fazer da embalagem e do aparelho usado

A embalagem do aparelho é reciclável.

Podem ser utilizados:

- cartão;
- filme em polietileno (PE);
- polietileno sem CFC (espuma rígida em PS).

Deverá desembaraçar-se desses materiais de maneira responsável, tendo em conta as directivas governamentais.

A administração pode fornecer-lhe uma informação sobre a maneira de desembaraçar-se de maneira responsável dos seus aparelhos domésticos de que já não utiliza.

Segurança

Unicamente un instalador aprovado em. técnica é autizado a efectuar as ligações dessa aparelho.

Esse aparelho foi concebido para um uso doméstico. Utilize-o unicamente para preparar comida.

Durante e após a utilização, o aparelho fica quente. Deve afastar as crianças.

Ligação eléctrica

Na ligação eléctrica, respeite sempre as indicações locais em vigor.

Se quiser uma ligação fixa, coloque na conduta de alimentação um interruptor respeitando uma distância de contacto de ao menos 3 mm.

Datos generales

données técnicas

Clase de corriente:	230-240 AC,50 Hz
Alimentación:	3050 W
Dimensiones (Anchura:	592 x 460 x 507 mm
x Altura x Prof.)	

El aparato cumple con las directivas EC.

¿Qué hacer con el embalaje y el aparato usado?

El embalaje del aparato es reciclable.

Podrá utilizar:

- el cartón;
- el film de polietileno (pe);
- poliestireno sin CFCI (espuma rígida de PS).

Abandone estos materiales de manera responsable conforme a las normas gubernamentales..

La administración podrá proporcionarle información respecto a la manera de abandonar de manera responsable los aparatos electrodomésticos que ya no le sirven.

Seguridad

El aparato sólo podrá ser conectado por un instalador técnico acreditado.

Este aparato fue diseñado para el uso doméstico. Utilicelo únicamente para preparar alimentos.

Durante y después de utilizar, el aparato está caliente, conviene alejar a los niños.

Conexión eléctrica

Al realizar la conexión eléctrica, cumpla siempre con la normativa local vigente.

Si desea un enchufe fijo, procure colocar un interrptor omnipolar en el cable de alimentación, respetando una distancia de contacto de 3 mm como mínimo.

généralités

données techniques

Type de courant:	230-240 AC,50 Hz
Alimentation:	3050 W
Dimensions (l x h x p):	592 x 460 x 507 mm

Cet appareil satisfait aux directives EC.

que faire de l'emballage et de l'appareil usé

L'emballage de l'appareil est recyclable.

Peuvent être utilisés:

- carton;
- film en polyéthylène (PE);
- polystyrène sanS CFC (mousse rigide de ps).

Vous devez vous débarrasser de ces matériaux de façon responsable, en tenant compte des directives gouvernementales.

L'administration peut vous fournir une information sur la manière de vous débarrasser de façon responsable de vos appareils ménagers dont vous ne voulez plus.

Sécurité

Seul un installateur agréé dans la technique est autorisé à effectuer le branchement de cet appareil.

Cet appareil a été conçu pour un usage ménager. Utilisez-le seulement pour préparer des mets.

Pendant et après utilisation, l'appareil est chaud. Il ya lieu d'éloigner les enfants.

branchement électrique

Lors du branchement électrique, respectez toujours les prescriptions locales en vigueur.

Si vous voulez un branchement fixe, veillez à placer dans la conduite d'alimentation un interrupteur omnipolaire en respectant une distance de contact d'au moins 3 mm.

generalità

technical information

Electrical supply:	230-240 AC,50 Hz
Power consumption:	3050 W
Dimensions (w x h x d):	592 x 460 x 507 mm

This appliance complies with the EU regulations.

disposal of packaging and appliance

The appliance's packaging is recyclable.

The following can be used:

- carboard;
- polyethylene film(PE);
- CFC-free polystyrene(PS rigid foam).

Dispose of these materials in a responsible manner and in accordance with government regulations.

The authorities can provide you with information about how to dispose of discarded domestic appliance in a responsible manner

safety

The appliance should only be connected by a qualified technician.

This combi microwave oven has been designed for domestic use. You should use it exclusively for cooking food.

The appliance is hot during and after use. Bear this in mind if young children comme anywhere near the appliance.

electrical connection

The house mains to which the appliance is connected should comply with national and local regulations.

If you wish to make a fixed connection, ensure that a multipolar switch with a minimum contact spacing of 3 mm is fitted in the supply line.

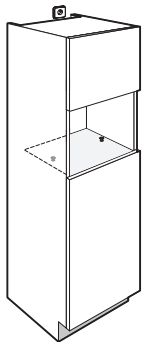

Fitting fastening screws and installing microwave oven.

Vis de fixation pour le montage et placement du four à micro-ondes.

Montage bevestigingsschroeven en plaatsen magnetron.

Tornillo de sujeción para el montaje y la colocación del horno de microondas.

Parafusos de fixação para a montagem e instalação do forno micro-ondas.

Vite di fissaggio per il montaggio e il posizionamento del forno a microonde.

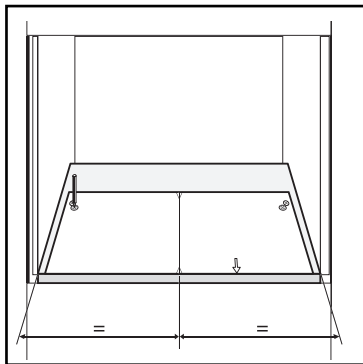

1. Using the marking template, determine the position of the fastening screws.

1. Déterminez à l'aide du gabarit la position des vis de fixations.

1. Bestimmen Sie mit Hilfe der Schablone die Position der Befestigungsschrauben.

1. Bepaal met behulp van de aftekenmal de positie van de bevestigingsschroeven.

1. Determine la posición de los tornillos de sujeción con la plantilla.

1. Mediante la sagoma determinate la posizione delle viti di fissaggio.

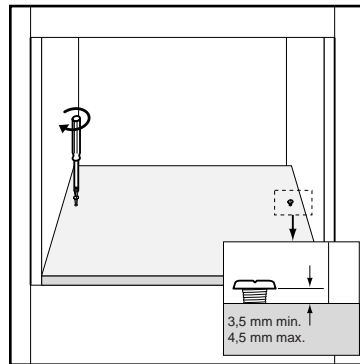

2. Using the marking template, determine the position of the fastening screws.

2. Déterminez à l'aide du gabarit la position des vis de fixations.

2. Bestimmen Sie mit Hilfe der Schablone die Position der Befestigungsschrauben.

2. Bepaal met behulp van de aftekenmal de positie van de bevestigingsschroeven.

2. Determine la posición de los tornillos de sujeción con la plantilla.

2. Mediante la sagoma determinate la posizione delle viti di fissaggio.

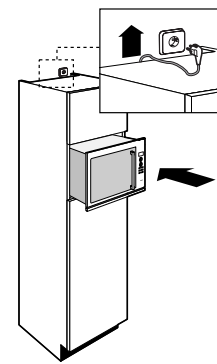

3. Slide the microwave oven party into the recess. Lead the connection cable to the power source.

3. Glissez partiellement le four à micro-ondes dans la niche. Guidez le câble de raccordement jusqu'au point de raccordement.

3. Schieben Sie das Mikrowellengerät teilweise in die Nische. Leiten Sie das Anschlusskabel zur Anschlussstelle.

3. Schuif de magnetron gedeeltelijk in de nis. Leid de aansluitkabel naar de plaats waar het aansluitpunt zit.

3. Deslizar parcialmente o forno micro-ondas no compartimento. Guiar o cabo de ligação até ao ponto de ligação.

3. Inserite parzialmente il forno a microonde nelle nicchia. Guidate il cavo di raccordo fino al punto di raccordo.

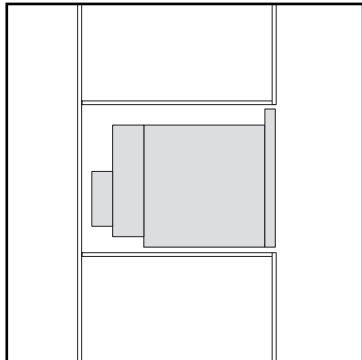

4. Slide the microwave oven completely into the recess.

4. Glissez entièrement le four à micro-ondes dans la niche.

4. Schieben Sie das Mikrowallengerät ganz in die Nische.

4. Schuif de magnetron geheel in de nis.

4. Introduzca enteramente el horno microondas en el hueca.

4. Deslizar completamente o forno micro-ondas no compartimento.

4. Il forno a microonde va completamente inserito nella nicchia.

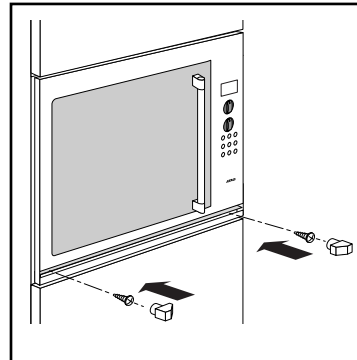
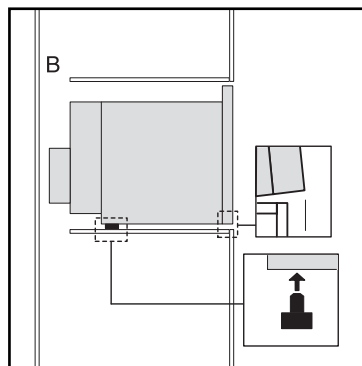
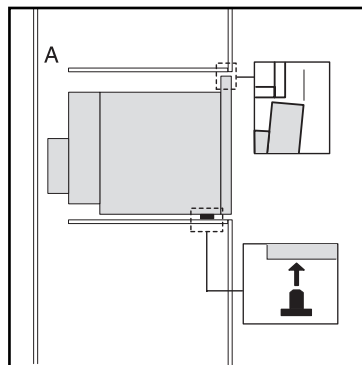
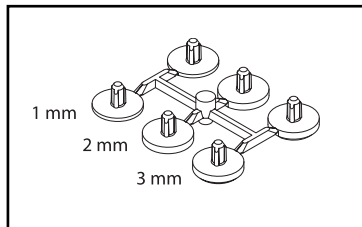

5. Fasten the microwave oven using the 2 screws (4x25 mm). Cover with the decorative caps.

5. Fixez le four à micro-ondes en utilisant les 2 vis (4x25 mm). Placez les caches

5. Verschrauben Sie das Gerät mit den 2 Schrauben (4x25 mm). Bringen Sie die Abschlußkappen an.

5. Schroef de magnetron vast met de 2 schroeven (4x25 mm). Plaats de sierdopjes.

5. Fije el horno microondas utilizando los dos tornillos (4x25 mm). Coloque los ocultadores.

5. Fixar o forno micro-ondas utilizando os dois parafusos (4x25 mm). Colocar os resguardos.

5. Il forno a microonde va completamente inserito nella nicchia.

6. Make the electrical connection. Check that the appliance.

6. Effectuez le branchement électrique. Contrôlez le fonctionnement de l'appareil.

6. Sorgen Sie für den elektrischen Anschluß. Überprüfen Sie die einwandfreie Funktion des Gerätes.

6. Maak de elektrische verbinding. Controleer de werking van het toestel.

6. Efectúe la conexión eléctrica. Compruebe el funcionamiento del aparato.

6. Efectuar a ligação eléctrica. Controlar o funcionamento do aparelho.

6. Effettuate il collegamento elettrico. Controllate il funzionamento dell'apparecchio.

