

Instruções de Uso
Microondas

Instrucciones de Uso
Microondas

Istruzioni di Uso
Microonde

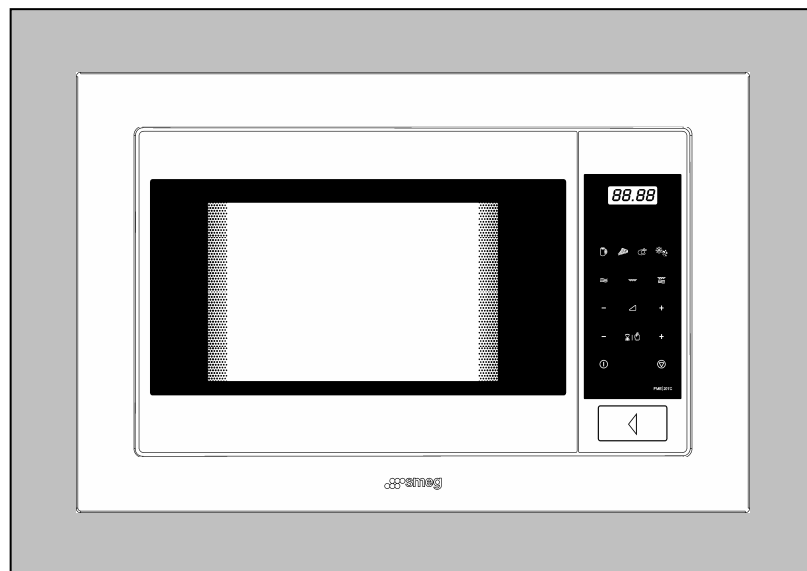

 **smeg**

Gentile Cliente,

La ringraziamo vivamente per aver scelto un forno a microonde della nostra marca. Siamo certi che questo elettrodomestico completo, moderno, funzionale e pratico, per la cui fabbricazione sono stati utilizzati materiali di primissima qualità, saprà rispondere appieno alle Sue esigenze.

La preghiamo di leggere attentamente le istruzioni per l'uso riportate in questo libretto e nel dépliant allegato, che Le consentiranno di impiegare al meglio questo elettrodomestico.

LA DOCUMENTAZIONE DI QUESTO PRODOTTO VA CUSTODITA PER EVENTUALI CONSULTAZIONI FUTURE.

Smaltimento di apparecchio dismesso

Questo apparecchio è contrassegnato in conformità alla Direttiva Europea 2002/96/EC, Waste Electrical and Electronic Equipment (WEEE).

Assicurandosi che questo prodotto sia smaltito in modo corretto, l'utente contribuisce a prevenire le potenziali conseguenze negative per l'ambiente e la salute.



Il simbolo  sul prodotto o sulla documentazione di accompagnamento indica che questo prodotto non deve essere trattato come rifiuto domestico ma deve essere consegnato presso l'idoneo punto di raccolta per il riciclaggio di apparecchiature elettriche ed elettroniche. Disfarsene seguendo le normative locali per lo smaltimento dei rifiuti. Per ulteriori informazioni sul trattamento, recupero e riciclaggio di questo prodotto, contattare l'idoneo ufficio locale, il servizio di raccolta dei rifiuti domestici o il negozio presso il quale il prodotto è stato acquistato.

Indice

Istruzioni per il montaggio	37
Informazioni di rilievo.....	38
Descrizione del forno a microonde	39
Vantaggi del forno a microonde	39
Funzionamento del forno a microonde	39
Perché si riscaldano i cibi	40
Istruzioni per l'uso.....	41
Funzione microonde	41
Funzione grill.....	41
Funzione microonde + grill.....	41
Scongelamento a peso (automatico)	42
Scongelamento a tempo (manuale).....	43
Funzione speciale: BEVANDE.....	43
Funzione speciale: PIZZA	43
Funzione speciale: POLLO.....	44
Programmazione del forno a microonde.....	44
Durante il funzionamento	45
Interruzione del funzionamento	45
Risparmio di energia	45
Regolazione del Timer.....	46
Blocco di sicurezza	46
Consigli per l'uso corretto del forno	47
Funzionamento del forno a microonde	47
Funzionamento del grill.....	47
Consigli per l'uso dei recipienti.....	48
Metallo.....	48
Vetro	48
Porcellana	48
Recipienti di ceramica smaltata	48
Plastica.....	49
Legno.....	49
Prova del vasellame	49
Coperchi	49
Manutenzione del forno.....	50
Pulizia	50
Servizio Assistenza Tecnica (S.A.T.)	51
Soluzione problemi	51
Sostituzione del cavo di alimentazione.....	51
Sostituzione della lampadina	51

Istruzioni per il montaggio

Togliere il forno dall'imballo.

Rimuovere tutto il materiale di imballo e gli accessori dal forno.

Accertarsi delle buone condizioni delle parti di cui appresso:

- Porta e cerniere
- Parte anteriore del forno
- Parte interna ed esterna del forno

NON UTILIZZARE IL FORNO qualora le parti di cui sopra fossero difettose. Rivolgersi al rivenditore.

Ai fini di una corretta refrigerazione dell'apparato, installare il forno a microonde in un mobile recante un'apertura nella parte superiore (vedi libretto istruzioni di montaggio allegato).

AVVERTENZA: La spina di connessione del microonde alla rete deve rimanere accessibile dopo l'installazione.

Nell'installare il forno a microonde, accertarsi che il cavo di alimentazione non venga a contatto con la parte posteriore dato che le temperature elevate potrebbero danneggiarlo.

In una colonna, il forno a microonde non deve essere installato al di sotto del forno elettrico, dato che quest'ultimo può provocare la formazione di condensa sul primo.

Il forno è dotato di un cavo contenente tre cavi, due per la corrente monofase e uno per la presa di terra.

AVVERTENZA: IL FORNO DEVE ESSERE ALLACCIATO A UNA PRESA DI TERRA.

Il produttore e il rivenditore declinano ogni responsabilità per guasti o incidenti personali causati dall'inadempimento delle istruzioni d'installazione.

Informazioni di rilievo

AVVERTENZA. Se la porta o la guarnizione della medesima fossero difettosi, il forno non andrà collegato alla rete elettrica fino a che non sarà stato ispezionato ed eventualmente riparato da personale autorizzato.

AVVERTENZA. Le operazioni o le riparazioni che richiedono la sostituzione di un qualsiasi coperchio o di un dispositivo di protezione delle microonde vanno eseguite da un addetto qualificato, dal momento che possono essere pericolose per l'utente.

AVVERTENZA. Per riscaldare liquidi o altri cibi non si dovrà fa uso di recipienti ermetici dal momento che essi potrebbero scoppiare.

AVVERTENZA. I bambini non dovranno utilizzare il microonde senza essere stati dapprima informati sull'uso del medesimo ed essere, pertanto, in grado di comprendere i pericoli derivanti da un eventuale impiego errato di tale elettrodomestico.

AVVERTENZA. Quando viene attivata la modalità di funzionamento Combi (microonde + grill) del forno a microonde, i bambini potranno farne uso soltanto se debitamente sorvegliati da un adulto date le alte temperature raggiungibili.

AVVERTENZA: il forno a microonde va pulito regolarmente al pari di eventuali resti di cibo (per ulteriori informazioni, vedi il capitolo relativo alla Manutenzione del forno). Se il forno non viene mantenuto pulito, se ne potrebbe deteriorare la superficie, con relativo accorciamento della vita utile del medesimo e probabile mancato funzionamento.

Quando vengono riscaldati cibi in recipienti di plastica o di carta verificare regolarmente l'interno del forno per evitare combustioni.

Se si rilevasse la presenza di fumo, il forno va disinserito mentre la porta dovrà rimanere chiuso per soffocare le fiamme.

Dopo aver riscaldato un biberon o degli omogeneizzati per bambini, mescolare il contenuto del recipiente e verificare la temperatura della pietanza prima di servirla.

Le bevande riscaldate nel forno a microonde possono giungere a ebollizione per cui i recipienti vanno usati con cura.

Le uova con il guscio e le uova sode non vanno riscaldate nel forno a microonde dato che potrebbero scoppiare anche a riscaldamento avvenuto.

Utilizzare soltanto utensili adatti al forno a microonde. Non utilizzare utensili metallici nel medesimo a meno che non vengano forniti dal produttore.

Non far uso di recipienti chiusi per riscaldare liquidi o altri cibi dal momento che detti contenitori possono scoppiare.

Non riscaldare mai alcool puro o bevande alcoliche. PERICOLO DI COMBUSTIONE.

In caso di dubbio, selezionare tempi brevi per cucinare, riscaldare e scongelare cibi nel forno a microonde. In seguito a tempi di cottura prolungati i cibi possono risultare eccessivamente asciutti e giungere persino alla combustione.

Il forno va utilizzato soltanto per riscaldare, cucinare e scongelare cibi.

Il forno non andrà messo in funzione se sprovvisto del vassoio o se è vuoto.

Non ostruire le aperture di ventilazione del forno.

Descrizione del forno a microonde

Vantaggi del forno a microonde

Nella cucina convenzionale, il calore irradiato dalle resistenze o dai fornelli a gas, penetra lentamente nei cibi dall'esterno verso l'interno. Ciò porta a un'enorme dispersione energetica in termini di riscaldamento dell'aria, componenti del forno e recipienti.

Nel forno a microonde, invece, il calore viene generato all'interno del cibo stesso, che viene così riscaldato dall'interno verso l'esterno. Non si verificano perdite energetiche dal momento che l'aria, le pareti interne del forno e i recipienti (se adeguati), non vengono riscaldati per azione delle microonde.

Ricapitolando, i vantaggi dei forni a microonde sono:

1. Risparmio sui tempi di cottura: in generale, riduzione di 3/4 dei tempi di cottura convenzionale.
2. Scongelamento ultrarapido dei cibi, con conseguente riduzione del rischio di comparsa di batteri.
3. Risparmio energetico.
4. Conservazione del valore nutritivo dei cibi, in seguito alla riduzione dei tempi di cottura.
5. Pulizia agevole.

Funzionamento del forno a microonde

Il forno è munito di una valvola ad alta tensione chiamata Magnetrón, atta a trasformare l'energia elettrica in energia a microonde. Tali onde elettromagnetiche vengono convogliate all'interno del forno da una guida d'onda, e sono distribuite da un espansore metallico oppure da un piatto girevole.

All'interno del forno, le microonde si propagano in tutte le direzioni, vengono riflesse dalle pareti metalliche e penetrano uniformemente nei cibi.

Perché si riscaldano i cibi

Gran parte dei cibi contengono acqua le cui molecole vibrano per azione delle microonde.

L'attrito tra le molecole porta alla formazione di calore che fa aumentare la temperatura degli alimenti, scongelandoli, cucinandoli e mantenendoli caldi.

Dal momento che il calore si forma all'interno dei cibi:

- Questi possono essere cotti senza o con pochi liquidi o grassi.
- Scongelare, riscaldare o cucinare nel forno a microonde richiede meno tempo di un forno convenzionale.
- Vitamine e aromi vengono conservati.

Le microonde attraversano la porcellana, il vetro, il cartone o la plastica ma non il metallo, ragion per cui il forno non va utilizzato con recipienti metallici o contenenti parti in metallo.

Le microonde vengono riflesse dal metallo...

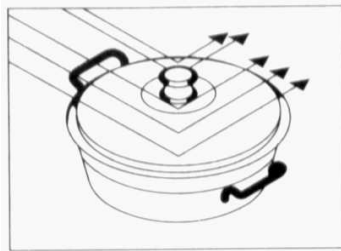

...attraversano la porcellana e il vetro...

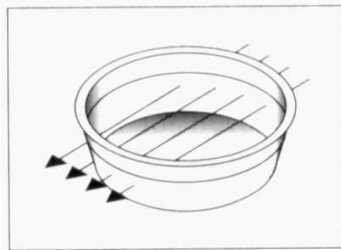

...vengono assorbite dai cibi.

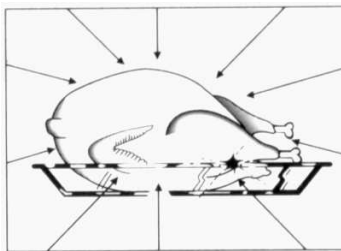

Istruzioni per l'uso



Consultare la figura riportata nel dépliant allegato e procedere come indicato qui di seguito:

1. Collegare il forno a una fonte di alimentazione adeguata (vedi istruzioni d'installazione).
2. Aprire lo sportello premendo l'apposito pulsante **(16)**. Nei modelli sprovvisti di tale pulsante, basterà tirare lo sportello. La luce interna dovrà accendersi.
3. Sistemare il recipiente con il cibo sul vassoio o sulla griglia.
4. Selezionare la funzione e il tempo di cottura desiderati secondo quanto descritto nei capitoli seguenti.
5. Richiudere lo sportello e premere il pulsante START **(7)**.
6. Il forno inizierà a funzionare. Sullo schermo digitale **(1)** verrà visualizzato il tempo di funzionamento restante.

N.B.

I pulsanti del quadro di controllo s'illuminano per agevolare la programmazione del forno a microonde. I pulsanti eventualmente utilizzabili, rimarranno accesi, di default, di color **verde**. A selezione avvenuta di uno di tali pulsanti, il medesimo s'illuminerà di color **rosso**.

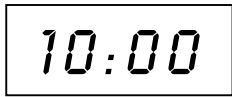
Funzione microonde

Come procedere	Schermo (1)
1. Premere il pulsante MICROONDE (4) . Il medesimo si accenderà di color rosso.	
2. Immettere il tempo di funzionamento (ad es., 10 minuti), mediante i tasti - (6) e + (14) .	
3. Per modificare il livello della potenza del forno a microonde, premere i pulsanti - (5) e + (13) . Se questi non vengono premuti, il forno funzionerà, di default, alla massima potenza.	
4. Premere il pulsante START (7) . Il forno comincerà a funzionare.	

Funzione grill

Come procedere	Schermo (1)
1. Premere il pulsante GRILL (11) . Il medesimo si accenderà di color rosso.	
2. Immettere il tempo di funzionamento (ad es., 10 minuti), mediante i tasti - (6) e + (14) .	
3. Premere il pulsante START (7) . Il forno inizierà a funzionare.	

Funzione microonde + grill

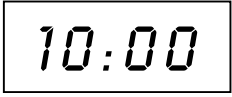
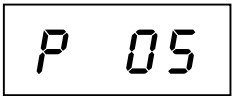
Come procedere	Schermo (1)
1. Premere i pulsanti MICROONDE + GRILL (12) . Il medesimo si accenderà di color rosso.	
2. Immettere il tempo di funzionamento (ad es., 10 minuti), mediante i tasti - (6) e + (14) .	
3. Per modificare il livello di potenza del forno a microonde, premere i pulsanti - (5) e + (13) . Se questi non vengono premuti, il forno funzionerà, di default, alla massima potenza.	
4. Premere il pulsante START (7) . Il forno comincerà a funzionare.	

Scongelamento a peso (automatico)

Come procedere	Schermo (1)
<p>1. Premere il pulsante SCONGELAMENTO (10). Il medesimo si accenderà di color rosso.</p> <p>2. Immettere il tipo di alimento, premendo i pulsanti - (5) e + (13). Se questi non vengono premuti, il forno selezionerà, di default, il tipo di cibo 1.</p>	<div style="border: 1px solid black; padding: 5px; width: fit-content; margin: 0 auto;">F 01</div>
<p>3. Immettere il peso dell'alimento (ad es., 1,2 kg), mediante i tasti - (6) e + (14).</p> <p>4. Premere il pulsante START (7). Il forno inizierà a funzionare.</p> <p>5. Quando il funzionamento del forno s'interrompe e viene emesso un segnale acustico, aprire lo sportello e mescolare i cibi. Richiudere lo sportello e premere il pulsante START (7) per riprendere il processo di scongelamento.</p>	<div style="border: 1px solid black; padding: 5px; width: fit-content; margin: 0 auto;">1.2</div>

Nella tabella successiva vengono riportati i vari programmi relativi allo scongelamento a peso, le relative gamme dei pesi, quelle dei tempi di scongelamento e di attesa - atti a consentire una distribuzione appropriata della temperatura - nonché consigli.

Codice	Alimento	Peso	Tempi di scongelamento	Tempi di attesa	Consigli
1	Carne	0,1 - 1,5 kg.	4 - 61 min.	20 - 30 min.	Ricoprire le estremità più sottili con della carta stagnola. Girare quando viene emesso il segnale acustico del forno.
2	Pollame	0,1 - 1,5 kg.	4 - 61 min.	20 - 30 min.	Ricoprire le estremità più sottili con della carta stagnola. Girare quando viene emesso il segnale acustico del forno.
3	Pesce	0,1 - 1,5 kg.	4 - 63 min.	20 - 30 min.	Ricoprire le estremità più sottili con della carta stagnola. Girare quando viene emesso il segnale acustico del forno.
4	Frutta	0,1 - 0,5 kg.	2 - 13 min.	5 - 10 min.	Sistemare la frutta in un recipiente di vetro e ricoprirla durante l'operazione di scongelamento e il tempo di attesa.
5	Pane	0,1 - 0,8 kg.	2 - 19 min.	5 - 10 min.	Sistemare il pane sul vassoio coprendolo con un sottile panno pulito.

N.B.

- Nella funzione Scongelamento a peso, il peso da immettere è quello del cibo escludendo quello del recipiente.
- Usare la funzione Scongelamento a peso esclusivamente per cibi crudi.
- Tale funzione dà risultati migliori se la temperatura dei cibi è di -18 C e se questi passano direttamente dal congelatore al forno.
- Se la temperatura dei cibi fosse superiore (perché il congelatore non è a 3 stelle o perché i cibi sono rimasti fuori dal congelatore per oltre 20 minuti), il tempo calcolato dal forno sarà troppo lungo e potrebbe sussistere un pericolo di incendio. In tal caso, selezionare un peso inferiore al peso reale del cibo.

- Nei casi di cui sopra e nei cibi precucinati e surgelati, utilizzare la funzione Scongelamento a tempo iniziando con tempi brevi.
- Nell'usare carta stagnola per proteggere le parti più sottili dei cibi, accertarsi che la carta non sia a contatto con le pareti del forno per evitare di danneggiarlo.

Scongelamento a tempo (manuale)

Come procedere	Schermo (1)
<ol style="list-style-type: none"> 1. Premere 2 volte il pulsante SCONGELAMENTO (10). Il medesimo si accenderà di color rosso. 2. Immettere il tempo di scongelamento (ad es., 12 minuti), mediante i tasti - (13) e + (12). 3. Premere il pulsante START (7). Il forno inizierà a funzionare. 4. Quando il funzionamento del forno si interrompe e viene emesso un segnale acustico, aprire la porta e mescolare i cibi. Richiudere lo sportello e premere il pulsante START (7) per riprendere il processo di scongelamento. 	<div style="border: 1px solid black; padding: 10px; width: fit-content; margin: auto;">12:00</div>

Funzione speciale: BEVANDE

Come procedere	Schermo (1)
<ol style="list-style-type: none"> 1. Sistemare la bevanda (150 ml - 30 ml di caffè, tè, acqua, latte, ecc.), in un recipiente resistente al calore sul vassoio. 2. Premere il pulsante funzione speciale BEVANDA (3). Il medesimo si accenderà una luce di color rosso. 3. Si può incrementare il tempo di tale funzione in intervalli di 30 secondi premendo successivamente il tasto Funzione speciale BEVANDA (3) oppure mediante i tasti - (6) e + (14). 4. Premere il pulsante START (7). Il forno comincerà a funzionare.. 	<div style="border: 1px solid black; padding: 10px; width: fit-content; margin: auto;">1:00</div>

Funzione speciale: PIZZA

Come procedere	Schermo (1)
<ol style="list-style-type: none"> 1. Spolverare con un po' di farina il vassoio e sistemarvi direttamente la pizza. 2. Premere il pulsante funzione speciale PIZZA (2). Il medesimo si accenderà di color rosso. 3. Premere il pulsante START (7). Il forno comincerà a funzionare. 4. Al termine, il forno continuerà a funzionare per 2 minuti mentre sullo schermo la spia della funzione speciale PIZZA lampeggerà. 	<div style="border: 1px solid black; padding: 10px; width: fit-content; margin: auto;">2:00</div>

Funzione speciale: POLLO

Come procedere	Schermo (1)
<ol style="list-style-type: none"> 1. Tagliare il pollo a pezzi (400 – 500 gr.) e sistemarlo in un recipiente resistente al calore sul vassoio. Aggiungere olio, spezie, sale e gli altri ingredienti necessari. 2. Premere il pulsante funzione speciale POLLO (9). Il medesimo si accenderà di color rosso. 3. Premere il pulsante START (7). Il forno comincerà a funzionare. 4. Il tempo complessivo di preparazione sarà di 30 minuti, suddiviso in 4 periodi di 7,5 minuti ciascuno. Trascorsi i primi 3 periodi, il forno smetterà di funzionare ed emetterà un segnale acustico. Girare i pezzi di pollo e premere il pulsante START (7) per proseguire la cottura. 5. Infine, ci sarà un periodo di attesa in cui il forno continuerà a funzionare mentre sullo schermo la spia della funzione speciale POLLO (9) lampeggerà. 	<div style="border: 1px solid black; padding: 10px; width: 80px; margin: 0 auto;">3:00</div>

Programmazione del forno a microonde

Le funzioni normali (microonde, grill, microonde + grill, scongelamento a peso e scongelamento a tempo) possono essere programmate in ordine sequenziale fino a un massimo di 3 funzioni.

Ad esempio, per poter scongelare 800 gr. di carne secondo la modalità a peso, riscaldarla nel microonde per 10 minuti a potenza di 4 e quindi usare la funzione microonde + grill per 8 minuti a potenza 3. Si dovrà procedere come segue.

Come procedere	Schermo (1)
<ol style="list-style-type: none"> 1. Premere il pulsante SCONGELAMENTO a peso (10). Il medesimo si accenderà di color rosso. 2. Il tipo di alimento Carne (tipo 1), viene selezionato di default. 	<div style="border: 1px solid black; padding: 10px; width: 80px; margin: 0 auto;">F 01</div>
<ol style="list-style-type: none"> 3. Immettere il peso del cibo (0,8 kg), mediante i tasti - (6) e + (14). 4. Premere il pulsante TIMER / PROGRAMMAZIONE (8) per accedere alla programmazione della funzione successiva. 	<div style="border: 1px solid black; padding: 10px; width: 80px; margin: 0 auto;">0.8</div>
<ol style="list-style-type: none"> 5. Premere il pulsante MICROONDE (4). Il medesimo si accenderà di color rosso. 6. Immettere il tempo di funzionamento (ad es., 10 minuti), mediante i tasti - (6) e + (14). 	<div style="border: 1px solid black; padding: 10px; width: 80px; margin: 0 auto;">10:00</div>
<ol style="list-style-type: none"> 7. Premere il pulsante - (5) per portare il livello della potenza del microonde a 4. 8. Premere il pulsante TIMER / PROGRAMMAZIONE (8) per accedere alla programmazione della funzione successiva. 	<div style="border: 1px solid black; padding: 10px; width: 80px; margin: 0 auto;">P 04</div>
<ol style="list-style-type: none"> 9. Premere il pulsante MICROONDE + GRILL (12). Il medesimo si accenderà di color rosso. 10. Immettere il tempo di funzionamento (8 minuti), mediante i tasti - (6) e + (14). 	<div style="border: 1px solid black; padding: 10px; width: 80px; margin: 0 auto;">8:00</div>
<ol style="list-style-type: none"> 11. Premere 2 volte il pulsante - (5) per portare il valore del livello di potenza del microonde a 3. 12. Premere il pulsante START (7). Il forno comincerà a funzionare. 13. Quando il forno smetterà di funzionare ed emetterà un segnale acustico, aprirne lo sportello e girare gli alimenti. Richiuderne lo sportello e premere il pulsante START (7). 	<div style="border: 1px solid black; padding: 10px; width: 80px; margin: 0 auto;">P 03</div>

Durante il funzionamento ...

Lo sportello del forno a microonde può essere aperto in qualsiasi momento durante la cottura degli alimenti. In tal caso:

- S'INTERROMPERÀ IMMEDIATAMENTE LA PRODUZIONE DI MICROONDE;
- il grill si disinserirà mantenendosi comunque ad alta temperatura;
- il timer si fermerà automaticamente, indicando il tempo di funzionamento restante.

Nel frattempo, se desiderato, si potrà:

- Mescolare o rimescolare gli alimenti per uniformarne lo stato di cottura.
- Regolare il livello di potenza delle microonde premendo i pulsanti - (5) o + (13).
- Selezionare un'altra funzione premendo i pulsanti di funzione (2, 3, 4, 9, 10, 11, 12).
- Regolare il tempo di funzionamento restante, mediante i tasti - (6) e + (14).

Richiudere nuovamente lo sportello e premere il pulsante START (7). Il forno riprenderà a funzionare.

Interruzione del funzionamento

Per interrompere il funzionamento del forno prima della fine del tempo programmato, premere il pulsante STOP (15) oppure aprire lo sportello.

Se non s'intende continuare a riscaldare i cibi, chiudere lo sportello e premere nuovamente il pulsante STOP (15). Il forno emetterà un segnale acustico e sullo schermo (1) verrà visualizzato il Timer.

Scaduto il tempo di funzionamento, il forno si fermerà ed emetterà 3 segnali acustici mentre sullo schermo (1) verrà visualizzata la parola "End" (Fine). Il segnale acustico verrà ripetuto ogni 30 secondi finché lo sportello del forno non verrà aperto o non si sarà premuto il pulsante STOP (15).

Risparmio di energia

Questo forno a microonde è provvisto di un'apposita modalità di risparmio di energia ad attivazione automatica decorsi 10 min. d'inattività.

Nella modalità di risparmio di energia, tutti i pulsanti del quadro si spengono. Il display (1) visualizzerà l'ora.

La funzione di risparmio di energia verrà immediatamente disattivata premendo un qualsiasi pulsante di funzione.

Regolazione del Timer

Come procedere	Schermo (1)
<ol style="list-style-type: none">1. Premere il pulsante TIMER (8) fino a lampeggiamento delle cifre.2. Immettere il valore dell'ora, mediante i tasti - (6) e + (14).3. Premere di nuovo il pulsante TIMER (8) per regolare il valore dei minuti.4. Immettere il valore dei minuti, mediante i tasti - (6) e + (14).5. Premere il pulsante TIMER (8) per ultimare l'operazione.	

Blocco di sicurezza

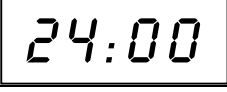
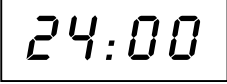
Come procedere	Schermo (1)
<ol style="list-style-type: none">1. Si può bloccare il funzionamento del forno (ad es., per evitarne l'uso da parte di bambini) premendo il pulsante STOP (15) per 3 secondi. Decorso tale lasso di tempo, si attiverà un segnale acustico. Sullo schermo (1) verranno visualizzate 4 linee e il forno si bloccherà.	
<ol style="list-style-type: none">2. Il Timer è visualizzabile in qualsiasi istante premendo brevemente il pulsante START (7)	
<ol style="list-style-type: none">3. Per sbloccare il forno, premere il tasto START (7) per 3 secondi. Decorso tale lasso di tempo, si attiverà un segnale acustico e lo schermo (1) visualizzerà nuovamente il Timer.	

Consigli per l'uso corretto del forno

Funzionamento del forno a microonde

Prima di utilizzare qualsiasi recipiente verificare se il medesimo è adatto al forno a microonde (SI VEDA CONSIGLI PER L'USO DEI RECIPIENTI).

Prima di cucinare gli alimenti incidere sempre la parte esterna.

Sistemare i liquidi da riscaldare in un recipiente con apertura larga allo scopo di permetterne la giusta evaporazione.

Non dimenticare che nel microonde:

1. Quanto maggiore è la quantità degli alimenti, tanto maggiore sarà il tempo necessario alla cottura.
2. Quanto inferiore è la temperatura degli alimenti, tanto maggiore sarà il tempo necessario alla loro cottura.
3. Gli alimenti meno densi si preparano più rapidamente.
4. Una distribuzione perfetta degli alimenti sulla base del forno garantisce una cottura più uniforme. Disponendo gli alimenti a maggior densità in forma di anello esterno e quelli a minor densità al centro del piatto, si potranno cucinare vari tipi di alimenti contemporaneamente.
5. Si ottengono migliori risultati di cottura lasciando riposare i cibi per qualche tempo prima di servirli, dal momento che, una volta spento il forno, la cottura prosegue ancora per alcuni secondi.
6. Coprendo gli alimenti, si ridurranno i tempi di cottura e se ne impedirà la disidratazione. I coperchi devono essere di materiale trasparente alle microonde e dovranno essere dotati di un piccolo ugello per la fuoriuscita del vapore.

Funzionamento del grill

Al fine di un miglior rendimento del grill servirsi della griglia in dotazione.

La griglia non va sistemata a contatto con le superfici metalliche della cavità del forno, dal momento che potrebbe innescare un arco elettrico e danneggiare l'apparecchio.

NOTE IMPORTANTI:

1. Quando il grill viene usato per la prima volta, è normale che si sprigionino fumi e odori a seguito degli oli impiegati nel processo di fabbricazione.
2. Dopo aver usato il grill le prime volte, è normale che la zona perforata posta a protezione delle resistenze del medesimo, si deformi e assuma un colore dorato a causa delle elevate temperature raggiunte durante il funzionamento del grill stesso.
3. Il vetro della porta raggiunge temperature elevate quando il grill è in funzione, ragion per cui il forno va installato a un'altezza dal suolo non inferiore a 80 cm., IN MODO TALE DA TENERLO FUORI DALLA PORTATA DEI BAMBINI.
4. Quando il grill è in funzione le pareti della cavità del forno e il grill stesso saranno estremamente caldi. Si consiglia pertanto l'uso di guanti da cucina.
5. Se il grill viene usato a lungo, è normale che le resistenze si spengano per brevi lassi di tempo a seguito dell'entrata in funzione del limitatore di temperatura di sicurezza.
6. Non utilizzare né recipienti di plastica né di altri materiali poco resistenti alle temperature elevate del grill perché esse ne potrebbero causare la distruzione.

Consigli per l'uso dei recipienti

Metallo

Nel forno a microonde non si possono impiegare recipienti di metallo (lattine, ecc.), imballi o fogli di carta metallizzata, cucchiari, forchette, coltelli, ecc. Il metallo riflette le microonde impedendo il riscaldamento degli alimenti.

Gli alimenti vanno tolti dall'imballo di carta metallizzata e disposti in recipienti adatti alle microonde. Dal momento che queste non attraversano la carta metallizzata, gli alimenti si scaldano soltanto superficialmente mentre usando un recipiente apposito il calore verrà distribuito uniformemente all'interno degli alimenti.

ECCEZIONI

Per scongelare o cucinare uniformemente tagli di carne dalle dimensioni irregolari, si consiglia di coprirne le parti più sottili con della carta stagnola. Questa andrà posta a una distanza minima di 2 cm dalle pareti del forno; in caso contrario, potrebbe innescarsi un arco elettrico.

Si possono utilizzare utensili metallici purché siano più piccoli del taglio di carne.

Vetro

Si possono utilizzare tutti i recipienti di vetro in grado di sopportare temperature elevate.

Il vetro contiene una certa percentuale di cromo per cui potrebbe crepare se i tempi di cottura sono prolungati.

Porcellana

La porcellana può essere utilizzata nel forno a microonde ma non deve recare alcun disegno. Infatti l'umidità eventualmente presente all'interno dei disegni può portare a un aumento della pressione in seguito all'azione delle microonde rovinando così il disegno.

Recipienti di ceramica smaltata

Questo tipo di recipienti può surriscaldarsi se i tempi di cottura sono lunghi.

I recipienti di ceramica smaltata dipinta possono essere utilizzati nel forno a microonde solamente se lo smalto ricopre lo strato di colore.

Alcuni smalti e colori contengono sostanze metalliche. Il vasellame di questo tipo non va utilizzato nel forno a microonde perché può rovinarsi.

L'azione delle microonde potrebbe danneggiare la doratura e l'argentatura eventualmente presenti sul recipiente.

Plastica

Il vasellame in plastica deve essere resistente a temperature di almeno 180°C. In caso contrario potrebbe deformarsi. Il vasellame melaminico non è adatto al forno a microonde.

Per riscaldare o cucinare alimenti contenuti in sacchetti di plastica questi andranno bucati per permettere la fuoriuscita del vapore. In questo modo si evita lo scoppio dei medesimi.

Legno

Non si possono utilizzare recipienti di legno nel forno.

Prova del vasellame

Per vedere se una stoviglia di vetro, terracotta o porcellana può essere usata nel forno a microonde, eseguire le seguenti operazioni:

1. Sistemare il recipiente vuoto vicino a un bicchiere pieno d' acqua all'interno del forno;
2. Chiudere lo sportello;
3. Sistemare il selettore funzioni nella posizione di microonde a potenza massima;
4. Regolare il tempo di funzionamento a 1 minuto.

Osservazioni: il forno inizia a funzionare.

Se durante il funzionamento si rilevano dei rumori accompagnati da scintille, disinserire immediatamente l'elettrodomestico.

Le stoviglie in cui si verifica tale inconveniente o che si presentano molto calde quando vengono estratte dal forno a microonde non sono adatte a tale elettrodomestico.

ECCEZIONI:

I recipienti di ceramica smaltata racchiudono parecchie molecole d'acqua per cui subiscono un certo riscaldamento. Nonostante ciò potranno essere utilizzati in un forno a microonde.

Se dovessero sussistere dei dubbi, rivolgersi al rivenditore da cui si è acquistato il vasellame per accertarsi che sia adeguato all'uso nel forno a microonde.

Coperchi

Si consiglia l'uso di coperchi di vetro o di plastica perché:

1. Impediscono l'eccessiva fuoriuscita di vapori, soprattutto nel caso di cotture prolungate.
2. Accelerano il processo di riscaldamento degli alimenti.
3. Impediscono la disidratazione degli alimenti.
4. Impediscono la perdita di aromi.

I coperchi dovranno recare dei fori per evitare problemi di pressione. La pellicola di plastica deve essere perforata.

Per riscaldare biberon, barattoli di omogeneizzati per neonati e altri recipienti analoghi togliere il coperchio. I recipienti chiusi potrebbero esplodere.

Manutenzione del forno

Pulizia

ACCERTARSI CHE LA SPINA SIA STATA DISINSERITA DALLA PRESA PRIMA DI INIZIARE A PULIRE IL FORNO.

NON USARE DETERGENTI ABRASIVI.

ESTERNO

1. Pulire la superficie esterna con detersivo neutro, acqua tiepida e asciugare con un panno umido.
2. Evitare che l'acqua penetri nei fori di ventilazione del forno.

INTERNO

1. Dopo aver utilizzato il forno pulirne le pareti con un panno umido.
2. Evitare che l'acqua penetri nei fori della cavità.
3. Se dopo aver cucinato si osserva che la cavità del forno è particolarmente sporca, posare un bicchiere d'acqua sul vassoio e accendere il forno per 4 minuti a potenza massima. Il vapore ammorbiderà lo sporco che potrà essere quindi tolto facilmente con un panno morbido.
4. Il vassoio potrà essere lavato normalmente con detersivo per stoviglie o nella lavastoviglie.

PORTA, CONTROPORTA E PARTE FRONTALE DEL FORNO

- 1. Tali zone andranno sempre pulite a regola d'arte, in particolar modo le superfici di contatto tra la porta e la parte frontale del forno, per evitare fughe di microonde.**
2. Utilizzare detersivo neutro, acqua tiepida e asciugare con un panno morbido.

Servizio Assistenza Tecnica (S.A.T.)

Soluzione problemi

Le riparazioni o gli interventi effettuati da personale non appartenente al S.A.T. possono essere pericolosi.

Qualsiasi genere di riparazione o intervento andrà effettuato dal produttore o dal personale qualificato del S.A.T

Qualora venissero rilevate delle anomalie nel forno, prima di rivolgersi al S.A.T. verificare quanto segue:

1. Accertarsi che la spina sia inserita nella presa e che il forno sia sotto tensione (collegare un altro elettrodomestico a tale spina e vedere se funziona).
2. Se la lampadina del forno si accende ma gli alimenti non si riscaldano verificare che lo sportello sia ben chiuso. Se quest'ultimo non si chiude correttamente non si avrà produzione di microonde.

Sostituzione del cavo di alimentazione

Se il cavo di alimentazione è difettoso, andrà sostituito a cura del produttore o degli addetti qualificati del Servizio di Assistenza Tecnica dal momento che si rendono necessari utensili speciali.

Sostituzione della lampadina

Nei modelli sprovvisti di tale coperchio la sostituzione della lampadina dovrà essere operata dal Servizio Assistenza Tecnica, poichè si rendono necessari utensili speciali.



SMEG S.p.A.
VIA CIRCONVALLAZIONE NORD, 36
42016 GUASTALLA RE
ITALIA
Tel.: +39 0522 837 777
Fax: +39 0522 838 384

FME 120
FME 120 N

ES ¡PRECAUCIÓN! Durante el funcionamiento del horno microondas, el marco y la puerta pueden alcanzar temperaturas que aconsejan tener precaución durante su utilización.

DE **VORSICHT!** Der Mikrowellenherd kann während der Inbetriebnahme an Tür und Türrahmen hohe Temperaturen erreichen, Vorsicht ist empfohlen.

EN **WARNING!** During the functioning of the microwave oven, the frame and the door may reach temperatures which require care when using the appliance.

FR ATTENTION! Lors du fonctionnement du four micro-ondes, le cadre et la porte peuvent atteindre des températures élevées qui nécessitent de prendre des précautions pendant son utilisation.

PT **ATENÇÃO!** Durante o funcionamento do forno micro-ondas, o aro e a porta podem alcançar temperaturas elevadas pelo que se aconselha precaução durante a sua utilização.

NL **WAARSCHUWING!** Wanneer de magnetron in werking is kunnen de rand en de deur heel erg warm worden, voorzichtigheid is dan ook geboden.

IT **PRECAUZIONE!** Durante il funzionamento del forno microonde, la cornice e la porta possono raggiungere temperature che consigliano di agire con precauzione durante il suo utilizzo.

GR **ΠΡΟΣΟΧΗ!** Κατά την διάρκεια λειτουργίας του φούρνου μικροκυμάτων το πλαίσιο και η πόρτα μπορεί να θερμανθούν υπερβολικά γι' αυτό και συνίσταται προσοχή κατά την διάρκεια της χρήσης του.

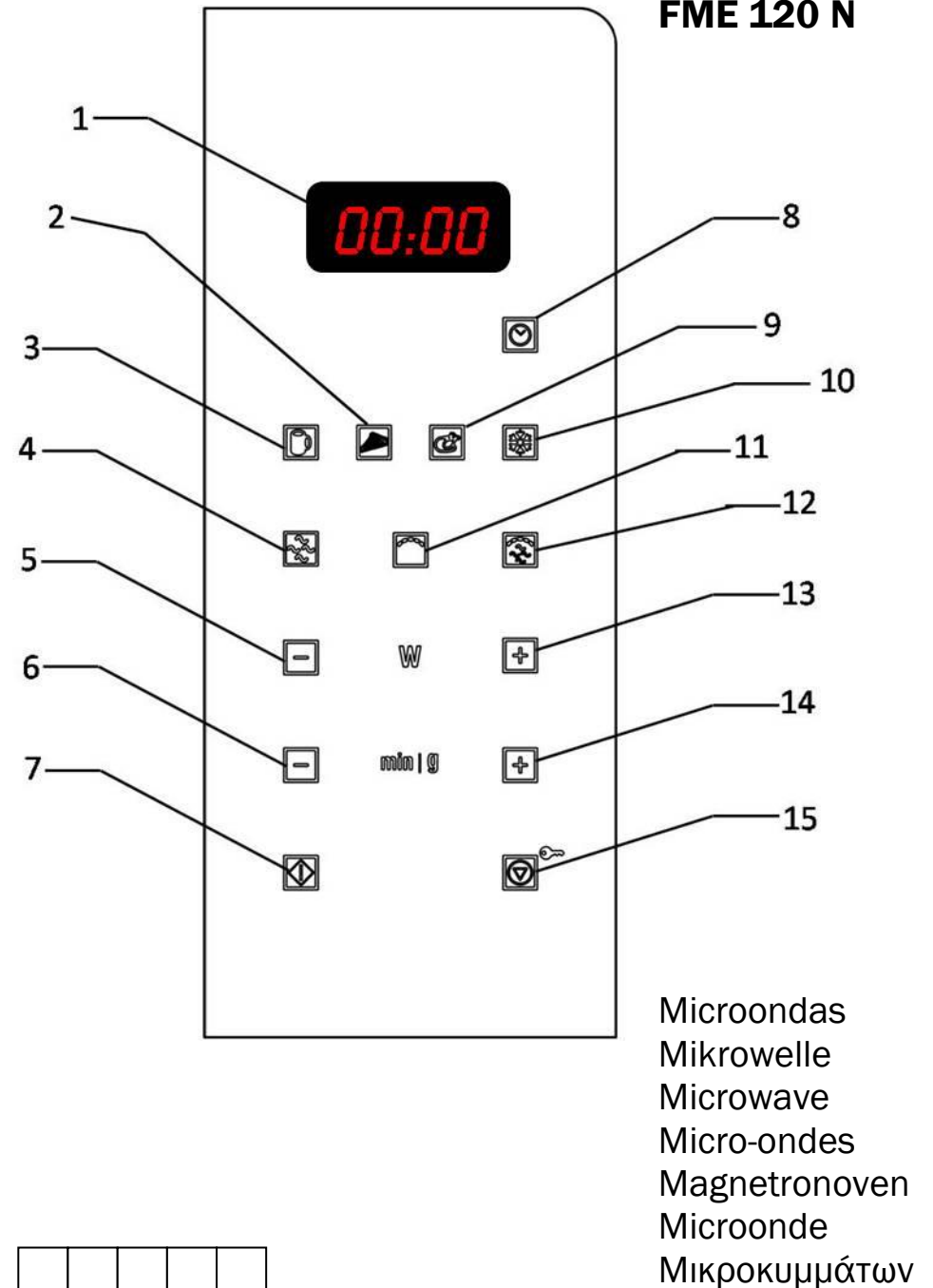

Niveles de potencia. Einstellung der Leistung. Power levels.
Niveaux de puissance. Níveis de potência
Vermogensstanden. Livelli di Potenza. Επίπεδα Ισχύος.

☞	Microondas. Mikrowelle. Microwave. Micro-ondes. Microonde. Μικροκύματα.	P 01 ----- 170W P 02 ----- 340W
	Grill + Microondas. Grill + Mikrowelle. Grill + Microwave. Grill + Micro-ondes. Grill + Microonde. Γκριλ + Μικροκύματα.	P 03 ----- 510W P 04 ----- 680W P 05 ----- 850W
☞	Grill. Grill . Gril. Grelhador Γκριλ.	

Especificaciones. Leistungsbeschreibung. Specifications. Spécifications. Especificações.
Specificaties. Specifiche. Προδιαγραφές.

- Tension CA. Wechselspannung. AC Line Voltage. Tension CA. Tensão AC. Spanning CA. Tensione CA. Τάση CA. ----- 230 V / 50 Hz
- Fusible. Sicherung. Fuse. Fusible. Fusível. Zekering. Fusible. Ασφάλεια. ----- 12 A / 250 V
- Potencia requerida. Aufgenommene Leistung. Power required. Puissance requise. Potência requerida. Vereist vermogen. Potenza richiesta. Απαιτούμενη ισχύς. ----- 1200 W
- Potencia del grill. Grilleistung. Grill power. Puissance du gril. Potência do grelhador. Vermogen van de grill. Potenza del grill. Ισχύς γκριλ. ----- 1050 W
- Potencia de salida microondas. Mikrowellenausgangsleistung. Microwave output power. Puissance de sortie micro-ondes. Potência de saída microondas. Uitgangsvermogen magnetron. Potenza de uscita microonde. Ισχύς εξόδου μικροκυμάτων. ----- 850 W
- Frecuencia de microondas. Mikrowellenfrequenz. Microwave frequency. Frequence de micro-ondes. Frequência de microondas. Frequentie van de microgolf. Frequenza di microonde. Συχνότης μικροκυμάτων. ----- 2450 MHz
- Dimensiones exteriores (AnxAIxF). Außenabmessungen (BxHxT). External dimensions (WxHxD). Dimensions extérieures (LxHxP). Dimensões exteriores (LxAxP). Buitenafmetingen (BxHxL). Dimensioni esterne (Larg.xLung.xPr.). Εξωτερικό μέγεθος (Πλ x Υψ x Β). ----- 480 x 283 x 350 mm
- Dimensiones de la cavidad (AnxAIxF). Innenabmessungen (BxHxT). Cavity dimensions (WxHxD). Dimensions de la cavité (LxHxP). Dimensões da cavidade (LxAxP). Afmetingen van de uitsparing (BxHxL). Dimensioni della cavità (Larg.xLung.xPr.). Μέγεθος χώρου (Πλ x Υψ x Β). ----- 305 x 210 x 305 mm
- Capacidad del horno. Fassungsvermögen. Oven capacity. Capacité du four. Capacidade do forno. Capaciteit van de oven. Capacità del forno. Χωρητικότητα του φούρνου. ----- 20 lts
- Peso. Gewicht. Weight. Poids. Peso. Gewicht. Peso. Βάρος. ----- 18,6 kg

Electrical Diagram

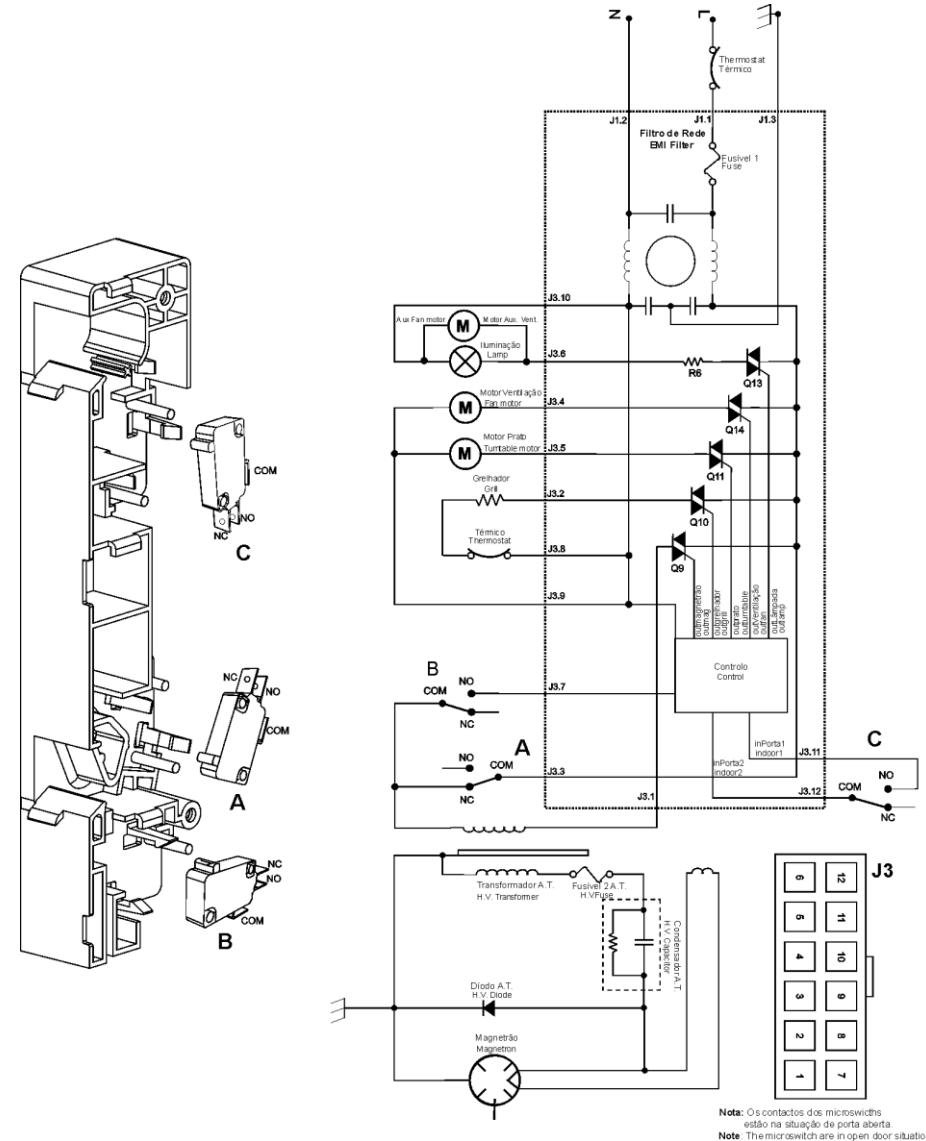

Einbauanleitung - Installation Leaflet - Feuillet d' installation - Manual de Instalación - Foglio istruzioni incasso - Folheto de instalação - Montaj talimatları - Ulotka instalacyjna - Οδηγίες εγκατάστασης - Листок-информация об установке изделия - Інструкція підключення - Monteringsbroschyr - Monteringsanvisning

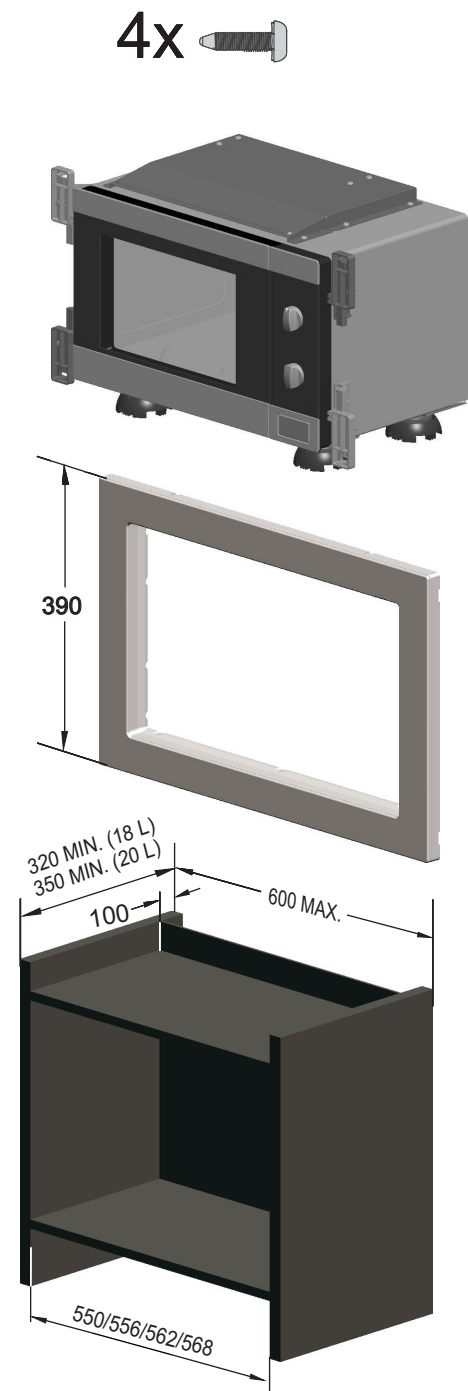

A

B

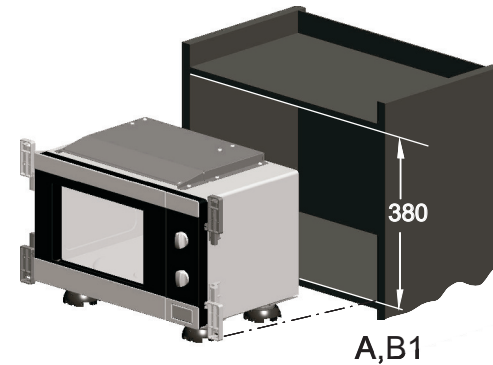

A,B1

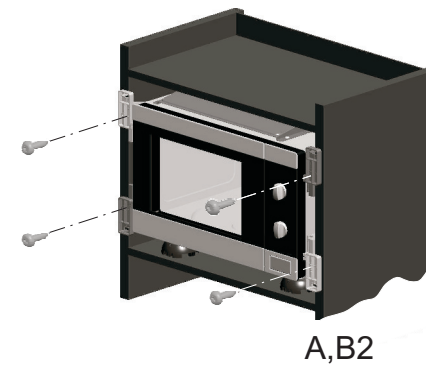

A,B2

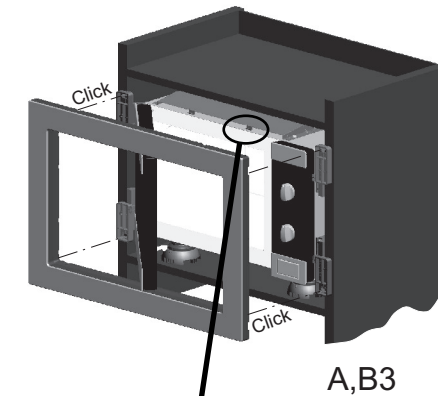

A,B3

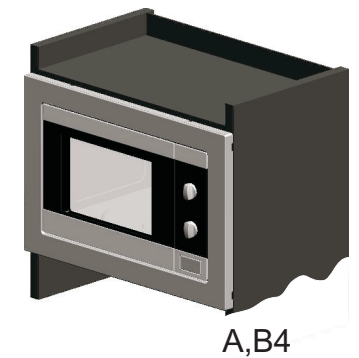

A,B4

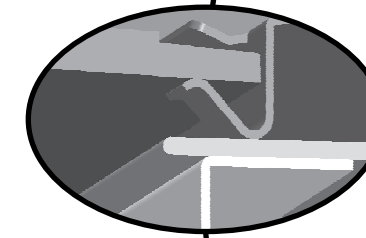

C

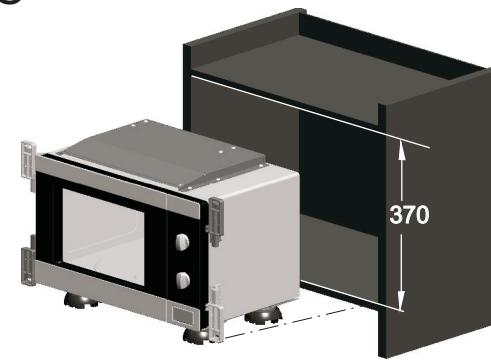

C1

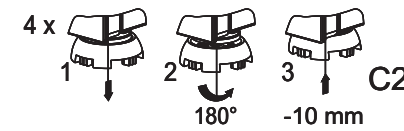

C2

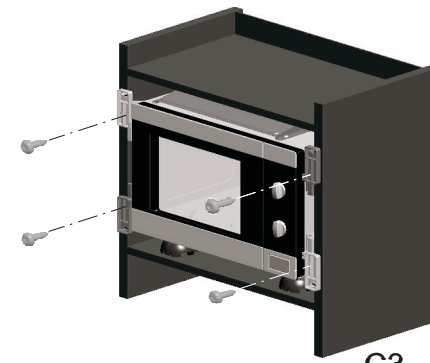

C3

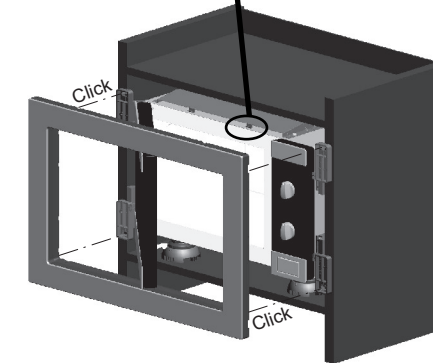

C4



C5

DE Achtung! Es muss nach Einbau des Mikrowellenherdes Zugriff zum Stecker Gewährleistet sein.

GB Warning! The microwave oven plug shall be accessible after installation.

FR Attention! La fiche de prise de courant du four micro-ondes doit être accessible après installation.

ES ¡Atención! La clavija de conexión del microondas a la red debe quedar accesible después de la instalación.

IT Attenzione! La spina di connessione del microonde alla rete deve rimanere accessibile dopo l'installazione.

PT Atenção! A ficha do forno microondas deve ficar acessível após a instalação.

TR Uyarı: Cihazın bağlantısı için mutlaka topraklı prizler kullanılmalıdır.

GR ΠΡΟΣΟΧΗ! Το βύσμα σύνδεσης του φούρνου μικροκυμάτων με το δίκτυο πρέπει να είναι ευπρόσβιτο μετά από την εγκατάσταση.

PL Uwaga! Wtyczka kuchenki mikrofalowej po instalacji powinny być dostępna.

RU Внимание! После подключения СВЧ-печи к электросети следует предоставить возможность доступа к ее штепсельной вилке

UA Увага! Вилка мікрохвильової печі після її підключення має бути доступною.

SE Observera! Mikrovågsugnens stickpropp ska vara åtkomlig efter montering.

DK Advarsel! Husk at stikkontakten altid skal være tilgængelig.

NL Let op! Wandcontactdoos en stekker moeten te allen tijde bereikbaar blijven

