



**RADIO SVEGLIA  
DISPLAY LED**

**Mod : RS 135**



## **MANUALE D'ISTRUZIONI**

LEGGERE ATTENTAMENTE IL SEGUENTE MANUALE D'ISTRUZIONI  
PRIMA DELL'UTILIZZO DELL'APPARECCHIO E CONSERVARLO PER UN  
EVENTUALE UTILIZZO FUTURO.



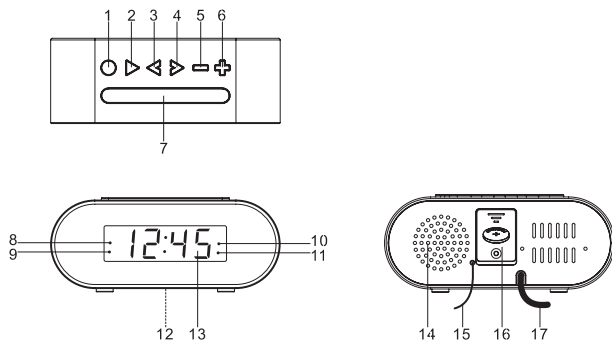

## POSIZIONE DEI COMANDI

### **FUNZIONI E COMANDI**

1. TASTO ON – OFF / ALLARME OFF
2. CLK.ADJ./ MEMORY / M+
3. << SINTONIA - / ORA
4. >> SINTONIA + / MIN
5. VOLUME - / ALLARME 1 IMPOSTAZIONE ON-OFF
6. VOLUME + / ALLARME 2 IMPOSTAZIONE ON-OFF
7. SNOOZE / SLEEP / DIMMER
8. INDICATORE ALLARME 1 BUZZER
9. INDICATORE ALLARME 1 RADIO
10. INDICATORE ALLARME 2 BUZZER
11. INDICATORE ALLARME 2 RADIO
12. ETICHETTA SPECIFICHE TECNICHE
13. DISPLAY LED
14. ALTOPARLANTE
15. ANTENNA FM
16. COPERCHIO VANO BATTERIE
17. CAVO ALIMENTAZIONE AC

## **ALIMENTAZIONE**

1. Questo apparecchio funziona con alimentazione AC230V~50Hz. Inserire il cavo alimentazione AC nella presa di corrente domestica.
2. Il display mostrerà l'ora lampeggiante 0:00 fino a quando verrà impostata quella esatta.

## **INSTALLAZIONE/SOSTITUZIONE BATTERIA DI BACK-UP**

Questo apparecchio è dotato di sistema a batteria di back-up, al fine di mantenere le impostazioni dell'ora e le preselezioni radio in caso si verificasse una mancanza di corrente. Si richiede l'uso di una batteria al litio DC3V CR2032 (non inclusa).

1. Svitare e rimuovere il coperchio del vano batterie.
2. Inserire una batteria al litio CR2032 all'interno dello scomparto rispettando la corretta polarità come indicato all'interno dello scomparto stesso. Usare solo batterie del tipo e misura specificati.
3. Richiudere il coperchio del vano batteria avvitandolo saldamente.

**Nota:** l'apparecchio funziona anche senza la batteria di back-up inserita ma in caso si verificasse una mancanza di corrente elettrica tutte le impostazioni andranno perse.

## **IMPORTANTE:**

Accertarsi che la batteria sia installata correttamente. Una polarità errata potrebbe danneggiare l'apparecchio e invalidare la garanzia. Per ottenere una performance ottimale e una lunga durata operativa si raccomanda l'utilizzo di batterie di buona qualità.

## **CURA DELLE BATTERIE:**

- Usare solo batterie dello stesso tipo e misura.
- Se l'apparecchio non viene usato per lungo tempo, rimuovere la batteria. Batterie usate o che presentano una perdita di liquido possono danneggiare l'apparecchio e invalidare la garanzia.
- Non tentare di ricaricare la batteria, perchè potrebbe surriscaldarsi e danneggiare l'apparecchio stesso.

- Non gettare le batterie nel fuoco, potrebbero perdere liquido ed esplodere.



**ATTENZIONE**  
**NON INGERIRE LA BATTERIA, RISCHIO DI USTIONI**  
**CHIMICHE**

Tenere le batterie lontano dalla portata dei bambini. Se il vano batterie non è chiuso correttamente, si raccomanda di non usare l'apparecchio e tenerlo lontano dalla portata dei bambini.

**ACCENSIONE/STANDBY**

1. In modalità standby, premere una volta il tasto POWER ON-OFF per accendere l'apparecchio.
2. Premere una volta il tasto POWER ON-OFF per tornare alla modalità standby.

**IMPOSTAZIONE MANUALE DELL'ORA**

1. Tenere premuto il tasto CLK.ADJ, l'ora inizierà a lampeggiare.
2. Premere il tasto << TUNE DOWN / HOUR per aumentare l'ORA
3. Premere il tasto >> TUNE UP / MIN per aumentare i MINUTI
4. Una volta effettuata l'impostazione, premere il tasto CLK.ADJ

**NOTA:**

- Premere una volta il tasto >> TUNE UP / MIN oppure << TUNE DOWN / HOUR per aumentare un numero alla volta.
- Tenere premuto il tasto >> TUNE UP / MIN oppure << TUNE DOWN / HOUR per aumentare velocemente i numeri.

**IMPOSTAZIONE ALLARME**

E' possibile preselezionare e memorizzare fino a due orari d'allarme differenti. In questo modo è possibile impostare un allarme per se stessi e un secondo allarme di back-up, oppure usare un secondo allarme per la sveglia di un'altra persona.

**IMPOSTAZIONE ALLARME 1**

1. Accertarsi che la radio sia spenta.
2. Tenere premuto il tasto VOLUME DOWN / ALARM 1 ON-OFF SET per impostare l'ALLARME 1. L'ora d'allarme lampeggerà sul display.

3. Premere il tasto << TUNE DOWN / HOUR per aumentare l'ora.
4. Premere il tasto >> TUNE UP / MIN per aumentare i minuti.
5. Premere il tasto VOLUME DOWN / ALARM 1 ON-OFF SET per salvare l'impostazione.
6. Per scegliere tra la modalità Buzzer e Radio, premere il tasto VOLUME DOWN / ALARM 1 ON-OFF SET fino a che l'opzione desiderata apparirà sul display LED.
  - Allarme Radio 1
  - Allarme Buzzer 1



7. Una volta raggiunto l'orario impostato per l'allarme, premere il TASTO ON - OFF / ALARM OFF per spegnere l'allarme.

## IMPOSTAZIONE ALLARME 2

1. Accertarsi che la radio sia spenta.
2. Tenere premuto il tasto VOLUME UP / ALARM 2 ON-OFF SET per impostare l'ALLARME 2. L'ora d'allarme lampeggerà sul display.
3. Premere il tasto << TUNE DOWN / HOUR per aumentare l'ora.
4. Premere il tasto >> TUNE UP / MIN per aumentare i minuti.
5. Premere il tasto VOLUME DOWN / ALARM 2 ON-OFF SET per salvare l'impostazione.
6. Per scegliere tra la modalità Buzzer e Radio, premere il tasto VOLUME UP / ALARM 2 ON-OFF SET fino a che l'opzione desiderata apparirà sul display LED.
  - Allarme Radio 2
  - Allarme Buzzer 2



7. Una volta raggiunto l'orario impostato per l'allarme, premere il TASTO ON - OFF / ALARM OFF per spegnere l'allarme.

## **FUNZIONE SNOOZE**

1. Quando l'allarme (buzzer o radio) è innescato, premere il tasto SNOOZE/SLEEP/DIMMER. L'allarme ripartirà approssimativamente dopo 9 minuti.
2. Per cancellare la funzione SNOOZE, premere il tasto POWER ON – OFF / ALARM OFF.

## **ASCOLTO DELLA RADIO**

### **SUGGERIMENTI PER OTTENERE UNA RICEZIONE OTTIMALE**

Per ottenere il massimo dalla ricezione FM, srotolare ed estendere completamente il cavo antenna esterna FM.

1. Premere una volta il tasto POWER ON – OFF / ALARM OFF per accendere la radio.
2. Premere il tasto VOLUME DOWN / ALARM 1 ON-OFF SET per diminuire il volume.
3. Premere il tasto VOLUME UP / ALARM 2 ON-OFF SET per aumentare il volume.
4. Premere il tasto << TUNE DOWN / HOUR per diminuire la frequenza FM.
5. Premere il tasto >> TUNE UP / MIN per aumentare la frequenza FM.
6. Premere una volta il tasto POWER ON – OFF / ALARM OFF per spegnere la radio.

## **PER IMPOSTARE / RICHIAMARE LE PRESELEZIONI RADIO**

E' possibile effettuare la preselezione e memorizzazione di un massimo di 10 stazioni radio.

1. Premere una volta il tasto POWER ON – OFF / ALARM OFF per accendere la radio.
2. Impostare la radio sulla stazione desiderata.
3. Tenere premuto il tasto CLK.ADJ./ MEMORY / M+, PO1 lampeggerà sul display.
4. Premere il tasto CLK.ADJ./ MEMORY / M+ per confermare le impostazioni su PO1, oppure attendere 15 secondi affinché la luce lampeggiante si spenga.
5. Ripetere i passaggi sopra indicati per preselezionare altre stazioni radio.
6. Per richiamare una stazione radio preselezionata, premere il tasto CLK.ADJ./ MEMORY / M+ per scorrere tra le preselezionate stazioni radio.

## **OPERAZIONI TIMER SLEEP**

Il Timer Sleep consente la riproduzione musicale delle stazioni radio preselezionate per un certo lasso di tempo che va dai 90 minuti ai 10 minuti. Questa funzione è prevalentemente usata da coloro che preferiscono addormentarsi a suon di musica.

1. In modalità radio, premere il tasto SNOOZE/SLEEP/DIMMER. Il display mostrerà i 90 minuti, la radio sveglia si spegnerà automaticamente dopo 90 minuti.
2. Per cambiare il numero dei minuti della funzione timer SLEEP, premere il tasto SNOOZE/SLEEP/DIMMER fino a raggiungere il numero desiderato di minuti. Il timer SLEEP diminuirà di 10 alla volta.
3. Per cancellare il timer SLEEP, premere il tasto SNOOZE/SLEEP/DIMMER quindi premerlo di nuovo fino a che apparirà OFF sul display oppure premere il tasto POWER ON – OFF / ALARM OFF.

## **CONTROLLO LUMINOSITA'**

A radio spenta, premere il tasto DIMMER per impostare la luminosità del display LED da alta a bassa a seconda della luce dell'ambiente circostante.

### **Nota:**

1. L'impostazione di default è sulla luce del display a bassa intensità.
2. Il consumo sarà maggiore se si imposta il display sulla luce ad alta intensità.

## **RESET DELL' APPARECCHIO**

Se l'apparecchio non svolge le funzioni correttamente oppure manifesta operazioni errate e intermittenti, è possibile che si sia verificata una scarica elettrostatica (ESD) o un sovraccarico che ha attivato il microcontrollo interno ed ha spento l'apparecchio automaticamente. Nel caso ciò si verificasse, scollegare il cavo alimentazione AC dalla presa di corrente domestica e rimuovere la batteria di back up dall'apposito vano. Attendere circa 3 minuti e reinserire la batteria al fine di mantenere il back-up, ricollegare il cavo d'alimentazione AC alla presa di corrente domestica. L'apparecchio in questo modo è stato resettato, quindi è necessario impostare di nuovo l'ora e l'allarme.

## **SPECIFICHE TECNICHE**

Frequenza : FM 87.5 – 108 MHz

Batteria di backup : 1 x 3V CR2032 batteria piatta al litio (non inclusa)

Alimentazione : AC 230V ~ 50Hz, 5W

## **ATTENZIONE**

1. Nessuna sorgente di fiamma nuda, come la candela, deve essere posizionata sopra l'apparecchio.
2. Non posizionare il prodotto in librerie chiuse o in scaffali che non hanno una ventilazione corretta.
3. La presa principale è usata per scollegare l'apparecchio e deve rimanere sempre operativa
4. Non impedire la ventilazione, non coprire le aperture di ventilazione con giornali, tende, tovaglie o altro.
5. Non esporre l'apparecchio alle gocce d'acqua e nessun oggetto contenente liquido deve essere posizionato sull'apparecchio.
6. Non collegare l'antenna FM a un'antenna esterna.
7. L'apparecchio non deve essere esposto alla luce diretta del sole, alle alte temperature, all'umidità, alle vibrazioni o a luoghi polverosi.
8. Non usare sostanze abrasive, benzene, pulenti o solvent per pulire la superficie dell'apparecchio. Per pulire usare una soluzione detergente non-abrasiva e pulire con un panno morbido.
9. Non inserire cavi, puntine o altri oggetti all'interno delle aperture di ventilazione e non aprire l'apparecchio.
10. Le batterie non devono essere esposte al calore eccessivo, alla luce del sole, al fuoco o simili.
11. Smettere le batterie rispettando le regolamentazioni del luogo di residenza.

## **ATTENZIONE**

Pericolo di esplosione se le batterie vengono inserite in maniera errata

Sostituire con batterie dello stesso tipo o equivalenti



La marcatura "CE" indica che il prodotto è conforme alle Direttive Europee:

**2014/35/EU** direttiva basso voltaggio

**2014/30/EU** Direttiva EMC

**2009/125/CE** Direttiva ErP Regolamento (CE) n° 1275//2008

**2011/65/UE** Direttiva RoHS

E' possibile richiedere una copia completa della Dichiarazione di Conformità a:  
New Majestic S.p.A. Via Rossi Martini,41 – 26013 Crema (CR) Italia

## INFORMAZIONE AGLI UTENTI DI APPARECCHIATURE DOMESTICHE



***Ai sensi dell'art. 13 del Decreto Legislativo 25 luglio 2005, n. 151 "Attuazione delle Direttive 2011/65/UE, 2002/96/CE e 2003/108/CE, relative alla riduzione dell'uso di sostanze pericolose nelle apparecchiature elettriche ed elettroniche, nonché allo smaltimento dei rifiuti".***

Il simbolo del cassonetto barrato riportato sull'apparecchiatura o sulla sua confezione indica che il prodotto alla fine della propria vita utile deve essere raccolto separatamente dagli altri rifiuti. L'utente dovrà, pertanto, conferire l'apparecchiatura giunta a fine vita agli idonei centri di raccolta differenziata dei rifiuti elettronici ed elettotecnici, oppure riconsegnarla al rivenditore al momento dell'acquisto di una nuova apparecchiatura di tipo equivalente, in ragione di uno a uno.

L'adeguata raccolta differenziata per l'avvio successivo dell'apparecchiatura dismessa al riciclaggio, al trattamento e allo smaltimento ambientale compatibile contribuisce ad evitare possibili effetti negativi sull'ambiente e sulla salute e favorisce il reimpiego e/o riciclo dei materiali di cui è composta l'apparecchiatura.

Lo smaltimento abusivo del prodotto da parte dell'utente comporta l'applicazione delle sanzioni di cui alla corrente normativa di legge.

**CONDIZIONI GENERALI DI GARANZIA PER I PRODOTTI DELLA**  
**New MAJESTIC S.p.A.**

Gentile Cliente, La ringraziamo per il Suo acquisto e Le ricordiamo che il prodotto risponde alle normative vigenti in fatto di costruzione e di sicurezza.

Nel caso si dovessero riscontrare anomalie o difetti del prodotto, la New Majestic S.p.A. offre una Garanzia convenzionale soggetta alle condizioni qui riportate (precisando che la Garanzia convenzionale lascia impregiudicati i diritti del consumatore di cui al D. Lgs. n.206 del 06/09/2005). Per Garanzia si intende esclusivamente la riparazione o la sostituzione gratuita dei singoli componenti o dell'intero bene riconosciuti difettosi nella fabbricazione.

Il periodo di Garanzia non verrà rinnovato o prolungato a seguito di successiva rivendita, riparazione o sostituzione del prodotto stesso.

Le parti riparate, sostituite o il cambio totale del prodotto saranno garantiti per un periodo di **60 giorni** a partire dalla data della riparazione o della sostituzione e naturalmente per la restante durata della Garanzia stessa.

La Garanzia ha validità a partire dalla data comprovata da un documento fiscale valido (scontrino fiscale oppure fattura d'acquisto) per il periodo previsto dalla legge vigente (Decr. Leg. 2/02/02 n.24 attuativo della Direttiva 1099/44/CE), ovvero pari a **24 mesi** in caso di acquisto con scontrino fiscale e **12 mesi** in caso di acquisto con fattura fiscale (Partita Iva).

Ci sono dei beni che per le loro normali caratteristiche sono deperibili nel tempo oppure soggetti a consumo e usura derivanti dall'utilizzo, pertanto, per gli accessori inclusi nella confezione di vendita la Garanzia ha validità di **12 mesi**.

Un accumulatore ricaricabile si ritiene difettoso e sostituibile in Garanzia **12 mesi** solo quando risulta interrotto, ossia non eroga più energia e la tensione ai suoi capi è di Zero Volt. Nel caso in cui la capacità di erogare energia risultasse ridotta rispetto al prodotto nuovo (trattasi di consumo/usura) il periodo di Garanzia sarà di **6 mesi**.

**Non sono coperti da Garanzia:**

- Il deterioramento dovuto ad usura delle parti estetiche e di tutte le componenti che dovessero risultare difettose a causa di negligenza o trascuratezza nell'uso, di errata manutenzione ovvero di circostanze che non possano ricondursi a difetti di fabbricazione dell'apparecchio.
- I manuali d'uso, i software di terzi, le configurazioni, le applicazioni o i dati scaricati dal cliente.
- I difetti causati da un uso improprio del prodotto (cadute, pressioni, deformazioni o uso di oggetti appuntiti).
- Apertura, modifica o riparazione del prodotto da parte di soggetti diversi dal Centro Assistenza Autorizzato.
- I numeri di serie, la data di produzione, il codice a barre o il codice IMEI \* che risultano essere cancellati, alterati o illeggibili.

Per interventi in Garanzia si prega di rivolgersi presso uno dei Centri Assistenza Autorizzati della New Majestic S.p.A., la cui lista completa è consultabile sul sito [www.newmajestic.com](http://www.newmajestic.com), oppure presso il punto vendita dove è stato acquistato il prodotto, consegnando il tagliando di Garanzia debitamente compilato ed allegando lo scontrino fiscale relativo l'acquisto.

**ATTENZIONE:**

**È opportuno conservare integri sia l'imballo che tutti gli accessori in esso contenuti, poiché in caso di invio al laboratorio tecnico è meglio utilizzare la confezione originale con tutti i suoi accessori per consentire una sostituzione completa del prodotto.**

New Majestic S.p.A.

\* IL CODICE IMEI E' PER SMARTPHONE & TABLET 3G



## LED ALARM CLOCK RADIO

Mod : RS 135

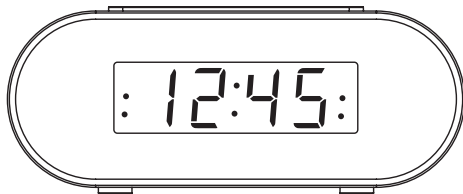

## USER MANUAL

La New Majestic SpA dichiara che il prodotto è  
rispondente al D.M. 548 del 28.08.95 ed in  
particolare a quanto indicato nell'art. 2 comma 1

BEFORE USING THE PRODUCT READ THE INSTRUCTION MANUAL  
CAREFULLY



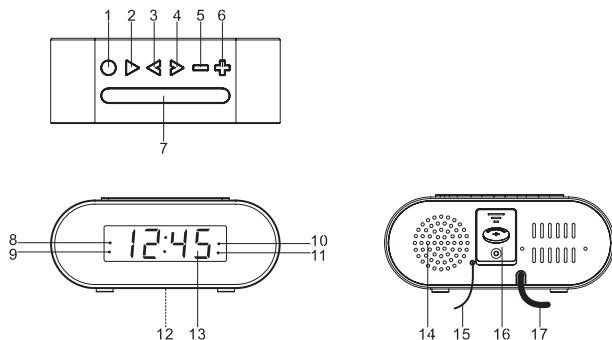

## LOCATION OF CONTROLS

### **FUNCTION AND CONTROLS**

1. POWER ON – OFF / ALARM OFF
2. CLK.ADJ / MEMORY / M+
3. << TUNE DOWN / HOUR
4. >> TUNE UP / MIN
5. VOLUME DOWN / ALARM 1 ON-OFF SET
6. VOLUME UP / ALARM 2 ON-OFF SET
7. SNOOZE / SLEEP / DIMMER
8. ALARM 1 BUZZER INDICATION
9. ALARM 1 RADIO INDICATION
10. ALARM 2 BUZZER INDICATION
11. ALARM 2 RADIO INDICATION
12. RATING LABEL (BOTTOM OF UNIT)
13. LED DISPLAY
14. SPEAKER
15. FM ANTENNA
16. BATTERY COMPARTMENT COVER
17. AC POWER CORD

## **POWER CONNECTION**

1. This product operates on AC230V~ 50Hz power supply. Plug the AC power cord into a household outlet AC source.
2. Clock display will flash 0:00 until set to correct time.

## **INSTALLING/REPLACING THE BACK-UP BATTERY**

This unit is equipped with a battery back-up system, requiring one DC3V CR2032 lithium battery (not included) to maintain the time settings and radio presets during AC power outage.

1. Unscrew and remove the BATTERY COMPARTMENT COVER.
2. Install one fresh CR2032 lithium battery into the battery compartment following the polarity diagram on the BATTERY COMPARTMENT COVER. Use only the specified size and type of battery.
3. Replace the BATTERY COMPARTMENT COVER and tighten its screw.

**Note:** The unit will operate without a battery installed but your time & alarm setting and radio presets will be lost and will have to be reset in the event of power interruption or failure.

## **IMPORTANT:**

Be sure that the battery is installed correctly. Wrong polarity may damage the unit and void the warranty. For best performance and longer operating time, we recommend the use of good quality battery.

## **BATTERY CARE:**

- Use only the size and type of battery specified.
- If the unit is not to be used for an extended period of time, remove the battery. Old or leaking battery can cause damage to the unit and may void the warranty.
- Do not try to recharge battery not intended to be recharged; they can overheat and rupture (Follow battery manufacturer's directions).
- Do not dispose of battery in fire, battery may leak or explode.



## **WARNING**

### **DO NOT INGEST BATTERY, CHEMICAL BURN HAZARD**

This product contains a coin/button cell battery. If the coin/button cell battery is swallowed, it can cause severe internal burns in just 2 hours and can lead to death.

Keep new and used batteries away from children. If the battery compartment does not close securely, stop using the product and keep it away from children.

If you think batteries might have been swallowed or placed inside any part of the body, seek immediate medical attention.

### **POWER ON/STANDBY**

1. In standby mode, tap the POWER ON-OFF button once to turn on the unit.
2. Press the POWER ON-OFF button once to return the unit to standby mode.

### **TIME MANUAL SETTING**

1. Press and hold the CLK.ADJ button, the time will start to flash.
2. Press the << TUNE DOWN / HOUR button to increase the HOUR.
3. Press the >> TUNE UP / MIN button to increase the MINUTES.
4. Once time is set correctly, press the CLK.ADJ button.

### **NOTE:**

- Press the >> TUNE UP / MIN or << TUNE DOWN / HOUR button once to increase one number at a time.
- Press and hold the >> TUNE UP / MIN or << TUNE DOWN / HOUR button to quickly increase the numbers.

### **ALARM SETTING**

You can preset and store two separate alarm settings. It allows you to set an alarm for yourself and a second as a backup, or use the second independently timed alarm for a partner.

### **SETTING ALARM 1**

1. Please ensure the radio is OFF.
2. Press and hold the VOLUME DOWN / ALARM 1 ON-OFF SET

button to set ALARM

1. The alarm time will flash on the display.
3. Press the << TUNE DOWN / HOUR button to increase the HOUR.
4. Press the >> TUNE UP / MIN button to increase the MINUTES.
5. Press the VOLUME DOWN / ALARM 1 ON-OFF SET button to save the set up
6. To toggle between Buzzer and Radio mode, press VOLUME DOWN/ALARM 1 ON-OFF SET button until the desired option is on display.
  - Radio Alarm 1
  - Buzzer Alarm 1

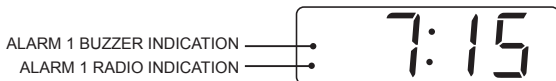

7. Once alarm is set, press the ON-OFF / ALARM OFF button to stop the alarm.

## SETTING ALARM 2

1. Please ensure the radio is OFF.
2. Press and hold the VOLUME UP / ALARM 2 ON-OFF SET button to set ALARM 2. The alarm time will flash on the display.
3. Press the << TUNE DOWN / HOUR button to increase the HOUR.
4. Press the >> TUNE UP / MIN button to increase the MINUTES.
5. Press the VOLUME DOWN/ALARM 2 ON-OFF SET button to save the set up.
6. To toggle between Buzzer and Radio alarm mode, press the VOLUME UP / ALARM 2 ON-OFF SET button until the desired option is highlighted on the LED display.
  - Radio Alarm 2
  - Buzzer Alarm 2

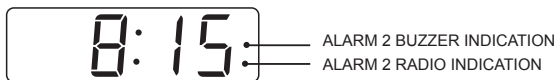

7. Once alarm is set, press the VOLUME UP / ALARM 2 ON-OFF SET button to stop the alarm.

### **SNOOZE FUNCTION**

1. When the alarm (buzzer or radio) is triggered, press the SNOOZE/SLEEP/DIMMER button. The alarm will turn on approximately after 9 minutes.
2. To cancel the SNOOZE function, press the POWER ON – OFF / ALARM OFF button.

### **LISTENING TO THE RADIO**

#### **HINTS FOR BEST RECEPTION**

FM - To insure maximum FM tuner reception, unwrap and fully extend the EXTERNAL FM WIRE ANTENNA for best FM radio reception.

1. Press the POWER ON – OFF / ALARM OFF button once to turn radio ON.
2. Press the VOLUME DOWN / ALARM 1 ON-OFF SET button to decrease the volume.
3. Press the VOLUME UP / ALARM 2 ON-OFF SET button to increase the volume.
4. Press the << TUNE DOWN / HOUR button to decrease the FM frequency.
5. Press the >> TUNE UP / MIN button to increase the FM frequency.
6. Press the POWER ON – OFF / ALARM OFF button once to turn radio OFF.

#### **TO SET / RECALL THE RADIO PRESETS**

You can preset and store the frequency of 10 radio stations in the memory.

1. Press the POWER ON – OFF / ALARM OFF button once to turn the radio ON.
2. Set radio to desired station.
3. Press and hold the CLK.ADJ./ MEMORY / M+ button and PO1 will flash on the screen.
4. Press the CLK.ADJ./ MEMORY / M+ button to confirm setting to PO1 or wait 15 seconds for flashing to stop.
5. Repeat the steps above to preset more radio stations.
6. To recall a preset station, press the CLK.ADJ./ MEMORY / M+ button to toggle through the current preset radio stations.

## **SLEEP TIMER OPERATION**

The sleep timer allows you to play music for a preset amount of time ranging from 90 minutes to 10 minutes. It is commonly used by people who prefer to go to sleep to music.

1. In radio mode, Press the SNOOZE/SLEEP/DIMMER button.  
The display will show 90 minutes, your clock radio will turn off in 90 minutes.
2. To change the number of minutes for the SLEEP timer, press the SNOOZE/SLEEP/DIMMER button until you see the desired number of minutes. The SLEEP timer decreases in increments of 10.
3. To cancel the SLEEP timer, press the SNOOZE/SLEEP/DIMMER button then press again until you see OFF in the display or press the POWER ON – OFF / ALARM OFF button.

## **DIMMER CONTROL**

In radio off mode, Tap the DIMMER button to set the brightness of the LED display to high or low according to your ambient light conditions.

### **Remark:**

1. Clock display with dimmer low" is the default setting.
2. It will consume more power if you set the clock display with dimmer high.

## **RESETTING THE UNIT**

If the system does not respond or exhibits erratic or intermittent operation, you may have experienced an electrostatic discharge (ESD) or a power surge that triggered the internal microcontroller to shut down automatically. If this occurs, disconnect the AC POWER CORD from the wall and remove the backup battery from the compartment. Wait at least 3 minutes, and reinsert the battery for the back-up, and reattach the AC Cord to the wall. The unit is now reset, so you will need to setup the unit time and alarms again.

## **SPECIFICATIONS**

Frequency : FM 87.5 – 108 MHz

Battery backup : 1 x 3V CR2032 flat lithium battery (not included)

Power source : AC 230V ~ 50Hz, 5W

## **WARNING**

1. No naked flame sources, such as lighted candles, should be placed on the apparatus.
2. Do not place the product in closed bookcases or racks without proper ventilation.
3. The mains plug is used as the disconnect device, the disconnect device shall remain readily operable.
4. The ventilation should not be impeded by covering the ventilation openings with items, such as newspapers, tablecloths, curtains, etc.
5. It shall not be exposed to dripping or splashing and that no objects filled with liquids, such as vases, shall be placed on the apparatus.
6. Do not connect FM antenna to outside antenna.
7. The unit should not be exposed to direct sunlight, very high or low temperature, moisture, vibrations or placed in dusty environment.
8. Do not use abrasive, benzene, thinner or other solvents to clean the surface of the unit. To clean, wipe it with mild non-abrasive detergent solution and clean soft cloth.
9. Never attempt to insert wires, pins or other such objects into the vents or opening of the unit.
10. Batteries shall not be exposed to excessive heat such as sunshine, fire or the like.
11. Attention should be drawn to the environmental aspects of battery disposal.
12. Do not dispose this product into usual household garbage at the end of its lifecycle; hand it over to a collection center for recycling the electrical and electronic appliances. By recycling, some of the materials can be reused. You are making an important contribution to protect our environment. Please inquire your community administration for the authorized disposal center.

## **CAUTION**

Danger of explosion if battery is incorrectly replaced  
Replace only with the same or equivalent type



“CE” marking states that the product is compliant to European Directives:  
2014/35/EU Low Voltage Directive  
2014/30/EU EMC Directive  
2009/125/EC ErP Directive Regulation (EC) n° 1275/2008  
2011/65/EU RoHS Directive

It is possible to request a full copy of Declaration of compliance to:  
New Majestic S.p.A. Via Rossi Martini,41 – 26013 Crema (CR) Italy