

Sommario

1	Importante	2
	Sicurezza	2

2	Radiosveglia	3
	Introduzione	3
	Contenuto della confezione	3
	Panoramica sulla radiosveglia	4

3	Guida introduttiva	5
	Alimentazione	5
	Impostazione dell'ora	5
	Accensione	6

4	Ascolto della radio FM	7
	Preparazione dell'antenna FM	7
	Sintonizzazione delle stazioni radio FM	7
	Memorizzazione automatica delle stazioni radio FM	7
	Memorizzazione manuale delle stazioni radio FM	7
	Scelta di una stazione radio FM preimpostata	8
	Regolazione del volume	8

5	Impostazione della sveglia	9
	Impostazione della sveglia	9
	Attivazione e disattivazione della sveglia	9
	Ripetizione della sveglia	9

6	Altre funzioni	10
	Proiezione dell'ora su una superficie	10
	Impostazione dello spegnimento automatico	11
	Regolazione della luminosità del display	11

7	Informazioni sul prodotto	12
	Specifiche	12

8	Risoluzione dei problemi	13
----------	---------------------------------	----

9	Avviso	14
	Salvaguardia dell'ambiente	14

1 Importante

Sicurezza



Avvertenza

- Non rimuovere mai il rivestimento della radiosveglia.
 - Non lubrificare mai alcuna parte di questa radiosveglia.
 - Non posizionare mai la radiosveglia su un altro dispositivo.
 - Tenere lontana la radiosveglia dalla luce diretta del sole, fiamme vive o fonti di calore.
 - Assicurarsi di poter raggiungere facilmente il cavo di alimentazione, la presa o l'adattatore per scollegare la radiosveglia dall'alimentazione.
-
- Leggere e seguire le istruzioni.
 - Accertarsi che ci sia spazio sufficiente intorno al prodotto per la ventilazione.
 - Proteggere il cavo di alimentazione per evitare di calpestarlo o stringerlo, in particolare vicino alle prese o nel punto in cui esce dalla radiosveglia.
 - Per eventuali controlli, contattare il personale per l'assistenza qualificato. Il controllo è necessario quando la radiosveglia è stata in qualche modo danneggiata: ad esempio, il cavo di alimentazione o la spina sono danneggiati, è stato versato del liquido o sono caduti degli oggetti sulla radiosveglia, quest'ultima è stata esposta a pioggia o umidità, non funziona regolarmente o è stata fatta cadere.
 - Utilizzare solo collegamenti/accessori specificati dal produttore.
 - Utilizzare solo i sistemi di alimentazione elencati nel manuale dell'utente.
 - Scollegare la radiosveglia durante i temporali o se non viene utilizzata per lunghi periodi di tempo.
 - **AVVERTENZE** sull'utilizzo della batteria: per evitare perdite di liquido dalla batteria, che potrebbero causare danni alle persone, alle cose o danni alla radiosveglia:

- Installare le batterie correttamente, con i poli + e - come indicato sulla radiosveglia.
- Non utilizzare combinazioni di batterie diverse (vecchie e nuove, al carbonio e alcaline, ecc.).
- Rimuovere le batterie quando la radiosveglia non viene utilizzata per molto tempo.
- Le batterie non devono essere esposte a fonti di calore eccessivo come luce solare, fuoco o simili.
- Questa radiosveglia non deve essere esposta a schizzi o a liquidi.
- Non appoggiare sulla radiosveglia oggetti potenzialmente pericolosi (ad esempio oggetti che contengono liquidi o candele accese).
- Se si usa la spina dell'adattatore ad inserimento diretto per scollegare il dispositivo, assicurarsi che questa sia sempre facilmente accessibile.



Nota

- La targhetta del modello si trova nel vano batterie del prodotto.

2 Radiosveglia

Congratulazioni per l'acquisto e benvenuti in Philips! Per trarre il massimo vantaggio dall'assistenza fornita da Philips, registrare il proprio prodotto sul sito: www.philips.com/welcome.

Introduzione

Con questa radiosveglia, è possibile:

- ascoltare la radio FM;
- visualizzare l'ora, e
- impostare due sveglie;

Contenuto della confezione

Controllare e identificare i seguenti contenuti della confezione:

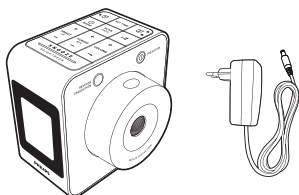

- Radiosveglia
- Adattatore di alimentazione
- Materiali stampati

Panoramica sulla radiosveglia

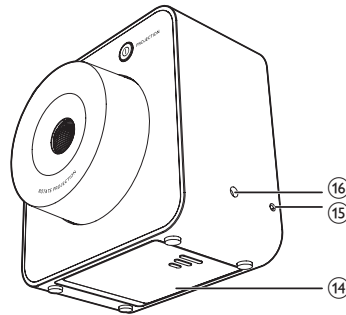
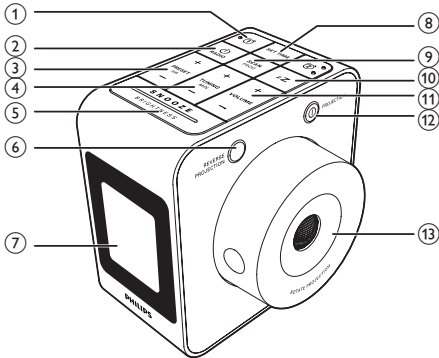

①

- Consentono di impostare l'allarme 1 o 2.
- Consentono di visualizzare le impostazioni della sveglia.
- Consente di attivare/disattivare la sveglia.

② /RADIO

- Consente di accendere o spegnere la radio.

③ + PRESET/ HR -

- Consente di regolare l'ora.
- Consente di regolare il formato 12/24 ore.
- Consente di selezionare le stazioni radio preimpostate.
- Selezionando un numero, si possono memorizzare le stazioni radio.

④ + TUNING/ MIN -

- Consente di regolare i minuti.
- Consente di regolare il formato 12/24 ore.
- Consente di sintonizzare le stazioni radio FM.

⑤ SNOOZE/BRIGHTNESS

- Consente di disattivare temporaneamente la sveglia
- Consente di regolare la luminosità del display.

⑥ REVERSE PROJECTION

- Consente di invertire la proiezione.

⑦ Display

- Mostra lo stato corrente.

⑧ SET TIME

- Consentono di impostare l'ora.

⑨ SCAN/PROG

- Consente di eseguire la scansione e di salvare le stazioni radio.

⑩ z Z

- Consente di impostare lo spegnimento automatico.

⑪ + VOLUME -

- Consentono di regolare il volume.

⑫ PROJECTION

- Consente di accendere/spegnere la proiezione.

⑬ ROTATE PROJECTION

- Consente di regolare leggermente la proiezione.

⑭ Vano batterie

- Installazione della batteria.

⑮ Antenna a filo

- Consente di regolare la ricezione radio FM.

⑯ 7,5V CC

- Collegamento dell'alimentazione.

3 Guida introduttiva

Seguire sempre le istruzioni di questo capitolo in sequenza.

Alimentazione

Per alimentare questo prodotto è possibile utilizzare l'alimentazione CA o la batteria.

Opzione A: alimentazione CA

! Attenzione

- Rischio di danni al prodotto! Assicurarsi che la tensione dell'alimentazione corrisponda a quella indicata sul retro o sul fondo della radiosveglia.
- Rischio di scosse elettriche! Quando si scollega la spina CA, staccare sempre la spina dalla presa. Non tirare mai il cavo.

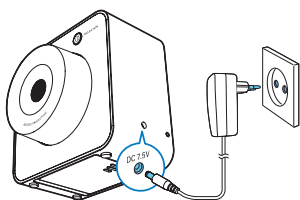

- 1 Collegare un'estremità dell'adattatore CA alla presa da **7,5V CC** sulla parte posteriore della radiosveglia.
- 2 Collegare l'altra estremità dell'adattatore CA alla presa a muro.

Opzione B: alimentazione tramite batteria

! Attenzione

- Rischio di esplosione! Tenere lontane le batterie da fonti di calore, dai raggi solari e dal fuoco. Non gettare mai le batterie nel fuoco.
- Rischio di esplosione in caso di sostituzione errata delle batterie. Sostituire solo con un batteria uguale o equivalente.
- Le batterie devono essere smaltite in modo appropriato poiché contengono sostanze chimiche.

- 1 Aprire il vano batterie posto sulla base della radiosveglia.
- 2 Inserire 4 batterie R6/UM3/AA da 1,5 V (non fornite) rispettando la polarità (+/-) indicata.

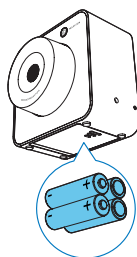

- 3 Chiudere il coperchio del vano batteria.
↳ La radiosveglia è pronta all'uso.

* Suggerimento

- Quando il livello della batteria è basso, l'indicatore dello stato della batteria viene visualizzato.

Impostazione dell'ora

- 1 Premere **SET TIME** per attivare la modalità di impostazione dell'ora.
- 2 Premere **+ PRESET/ HR - o + TUNING/ MIN -** per impostare il formato 12/24 ore.

- 3 Premere **SET TIME** per confermare.
↳ Le cifre dell'ora e dei minuti lampeggiano.
- 4 Premere + **PRESET/ HR** - per impostare l'ora.
- 5 Premere + **TUNING/ MIN** - per impostare i minuti.
- 6 Premere **SET TIME** per confermare.
↳ Viene visualizzata l'ora impostata.

Accensione

Premere ϕ per accendere la radio.

- ↳ Il prodotto passa alla modalità sintonizzatore FM.

Passaggio alla modalità Eco standby

Premere nuovamente ϕ per passare alla modalità ECO standby.

- ↳ Viene visualizzato (se impostato) l'orologio.

4 Ascolto della radio FM

Preparazione dell'antenna FM

Per una ricezione ottimale, allungare completamente e regolare la posizione dell'antenna a filo.

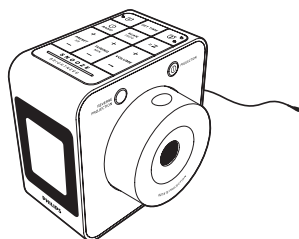

Nota

- Per prevenire interferenze, posizionare l'antenna il più lontano possibile da altri dispositivi elettrici.

Sintonizzazione delle stazioni radio FM

- 1 Premere **RADIO** per accendere la radio FM.
- 2 Tenere premuto **+TUNING/ MIN** - per due secondi.
 - ↳ La radiosveglia si sintonizza automaticamente su una stazione con un segnale forte.
- 3 Ripetere il passaggio 2 per sintonizzarsi su altre stazioni radio.

Per sintonizzarsi manualmente su una stazione

In modalità sintonizzatore, premere più volte **+TUNING/ MIN** - per selezionare una frequenza.

Memorizzazione automatica delle stazioni radio FM

Nota

- È possibile archiviare un massimo di 20 stazioni radio FM.

In modalità sintonizzatore FM, tenere premuto **SCAN/PROG** per due secondi.

- ↳ La radiosveglia memorizza automaticamente tutte le stazioni radio FM disponibili.
- ↳ La prima stazione disponibile viene trasmessa automaticamente.

Suggerimento

- Per interrompere la scansione completa, premere **SCAN/PROG**.

Memorizzazione manuale delle stazioni radio FM

Nota

- È possibile archiviare un massimo di 20 stazioni radio FM.

- 1 In modalità sintonizzatore, sintonizzarsi su una stazione radio FM.
- 2 Premere **SCAN/PROG**.
 - ↳ Il numero preimpostato inizia a lampeggiare.
- 3 Premere più volte **+ PRESET/ HR** - per selezionare un numero.
- 4 Premere nuovamente **SCAN/PROG** per confermare.

- 5 Ripetere i passaggi da 1 a 4 per memorizzare altre stazioni.

Nota

- Per rimuovere una stazione preimpostata, salvare un'altra stazione al suo posto.
- Per cancellare l'elenco delle stazioni preimpostate, tenere premuto **SCAN/PROG** e **zZ** contemporaneamente per 10 secondi.

Scelta di una stazione radio FM preimpostata

In modalità sintonizzatore, premere **+ PRESET/HR** - ripetutamente per selezionare una stazione radio preimpostata.

Regolazione del volume

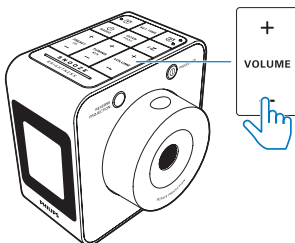

Durante la riproduzione, premere **+VOLUME** - più volte per aumentare o ridurre il livello del volume.









5 Impostazione della sveglia

Impostazione della sveglia

È possibile impostare due sveglie a orari diversi.

Nota



- Assicurarsi di aver impostato l'orologio correttamente.





- 1 Tenere premuto  o  per due secondi per attivare la modalità di impostazione della sveglia.
↳ Le cifre delle ore e dei minuti e l'icona della sveglia ( o ) iniziano a lampeggiare.
- 2 Premere + **PRESET/ HR** - per impostare l'ora.
- 3 Premere + **TUNING/ MIN** - per impostare i minuti.
- 4 Premere  o  per confermare.
- 5 Premere + **PRESET/ HR** - o + **TUNING/ MIN** - per selezionare una sorgente della sveglia: l'ultima stazione FM ascoltata o cicalino.
- 6 Premere  o  per confermare.

Suggerimento

- Il volume della sveglia aumenta gradualmente per un dolce risveglio.
- Il volume massimo della sveglia dipende dal volume impostato durante l'ascolto dell'ultima stazione radio. Per regolarlo, premere + **VOLUME** -; il cicalino, invece, non è regolabile.
- Se come sorgente della sveglia è impostato il sintonizzatore FM, ma si sta ascoltando la radio FM quando suona la sveglia, il cicalino si attiva automaticamente.

Attivazione e disattivazione della sveglia

Premere più volte  o  per attivare o disattivare la sveglia.

- ↳  o  vengono visualizzati qualora il timer della sveglia sia attivo.
- Per interrompere la sveglia, premere  o .
- ↳ La sveglia si ripete nei giorni successivi.

Ripetizione della sveglia

Quando suona la sveglia, premere **SNOOZE**.

- ↳ La sveglia si disattiva temporaneamente e il segnale acustico viene ripetuto nove minuti dopo.

6 Altre funzioni

Proiezione dell'ora su una superficie

Proiettando l'ora su una superficie, ad esempio una parete, questa radiosveglia offre un metodo esclusivo per leggere l'ora al buio.

- 1 Premere **PROJECTION** per accendere la proiezione.
↳ L'obiettivo di proiezione si illumina.

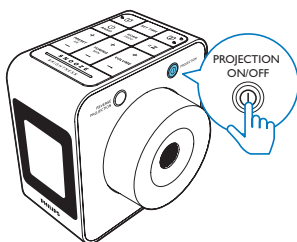

- 2 Ruotare la manopola **ROTATE PROJECTION** per trovare una superficie di proiezione adatta (massimo 100 gradi verso sinistra o 100 gradi verso destra).

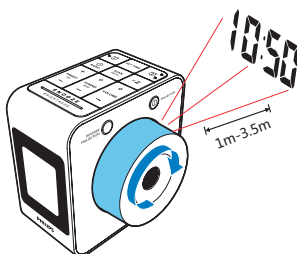

- 3 Far scorrere la rotellina posta sulla manopola **ROTATE PROJECTION** per regolare leggermente l'angolo di proiezione (massimo 60 gradi verso sinistra o 60 gradi verso destra).

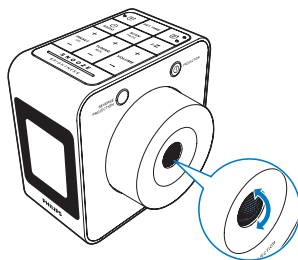

- 4 Premere **REVERSE PROJECTION** per invertire l'ora proiettata (se necessario).

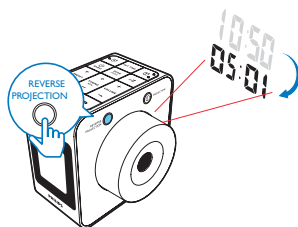

- 5 Premere **PROJECTION** di nuovo per spegnere la proiezione.
↳ L'obiettivo di proiezione si spegne.

Nota

- Quando alimentato a batteria, l'illuminazione si attiva solo per 10 secondi dopo aver premuto **PROJECTION**. Non è possibile utilizzare la funzione di proiezione quando il livello della batteria è basso.
- Per un'illuminazione prolungata, utilizzare l'alimentazione CA.
- Durante l'impostazione dell'ora o della sveglia, la proiezione viene spenta per proteggere gli occhi.
- Si consiglia vivamente di visualizzare l'ora proiettata in condizioni di scarsa illuminazione ambientale.

Impostazione dello spegnimento automatico

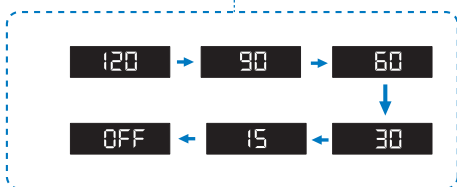
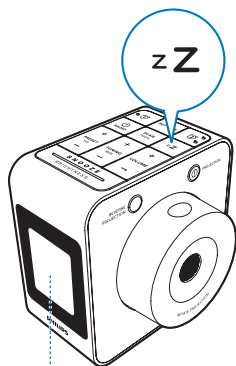

Premere più volte **zZ** per selezionare il periodo dello spegnimento automatico (in minuti).

- ↳ La radiosveglia passa alla modalità standby automaticamente dopo un periodo di tempo preimpostato.

Per disattivare la funzione di spegnimento automatico:

In modalità di impostazione dello spegnimento automatico, premere più volte **zZ** fino a che **[OFF]** (off) non compare sul display.

Regolazione della luminosità del display

Premere più volte **BRIGHTNESS** per selezionare livelli di luminosità diversi:

- Alta
- Forma Media
- Bassa

Suggerimento

- Quando alimentata a batteria, se non viene effettuata alcuna operazione per 10 secondi, la retroilluminazione si spegne automaticamente per risparmiare energia. Premere un tasto qualunque per riaccenderla.

7 Informazioni sul prodotto



Nota

- Le informazioni relative al prodotto sono soggette a modifiche senza preavviso.

Specifiche

Amplificatore

Potenza caratteristica in uscita	0,4 W RMS
Risposta in frequenza	75 Hz - 12,5 KHz, ± 3 dB

Sintonizzatore

Gamma di sintonizzazione (FM)	87,5 - 108 MHz
Griglia di sintonizzazione	50 kHz
- Mono, rapporto segnale/rumore 26 dB	< 22 dBf
Selettività di ricerca	< 35 dBf
Distorsione totale armonica	< 2%
Rapporto segnale/rumore	> 50 dB

Altoparlante

Impedenza altoparlanti	8 ohm
Driver altoparlanti	1 \times 2,25" full range
Sensibilità	83 \pm 3 dB/m/W

Informazioni generali

Alimentazione	
- Alimentazione CA (alimentatore)	Marca: PHILIPS;
	Modello: GQ05-075025-AG;
	Ingresso: 100-240V~, 50/60 Hz, 0,3 A max;
	Uscita: CC 7,5V, 250 mA;
- Batteria	4 batterie AA (non fornite in dotazione)
Consumo energetico durante il funzionamento	1 W
Consumo energetico in modalità Standby Eco Power	< 1 W
Dimensioni - Unità principale (L \times A \times P)	76 \times 104 \times 100 mm
Peso - Unità principale	0,3 kg

8 Risoluzione dei problemi



Avvertenza

- Non rimuovere il rivestimento del dispositivo per nessun motivo.

Al fine di mantenere valida la garanzia, non provare a riparare da soli il sistema.

Se si verificano problemi quando si utilizza il dispositivo, consultare l'elenco riportato di seguito prima di richiedere l'assistenza. Se il problema persiste, consultare il sito Web di Philips (www.philips.com/support). Quando si contatta Philips, assicurarsi di avere il dispositivo nelle vicinanze e di disporre del numero di modello e del numero di serie.

Assenza di alimentazione

- Verificare che la spina di alimentazione CA dell'unità sia collegata correttamente.
- Assicurarsi che venga erogata corrente dalla presa CA.
- Inserire le batterie con la polarità (segni +/-) allineata come indicato.
- Sostituire la batteria.

Nessuna risposta dalla radiosveglia

- Scollegare e ricollegare la spina di alimentazione CA e accendere nuovamente la radiosveglia.

Scarsa ricezione radio

- Tenere la radiosveglia lontana da altri dispositivi elettronici al fine di evitare interferenze radio.
- Allungare completamente e regolare la posizione dell'antenna a filo.

La sveglia non funziona

- Impostare correttamente l'ora/sveglia.

Non è possibile utilizzare la proiezione.

- La batteria è scarica. Sostituire le batterie o passare all'alimentazione CA.

9 Avviso

Qualsiasi modifica o intervento su questo dispositivo, se non espressamente consentito da Gibson Innovations, può invalidare il diritto dell'utente all'uso dello stesso.



Questo prodotto è conforme ai requisiti sulle interferenze radio della Comunità Europea.

disassemblaggio venga effettuato da aziende specializzate. Attenersi alle norme locali in materia di riciclaggio di materiali per l'imballaggio, batterie usate e apparecchiature obsolete.

Salvaguardia dell'ambiente

Smaltimento del prodotto



Questo prodotto è stato progettato e realizzato con materiali e componenti di alta qualità che possono essere riciclati e riutilizzati.



Questo simbolo indica che il prodotto è conforme alla Direttiva europea 2012/19/EU. Informarsi sul sistema di raccolta differenziata in vigore per i prodotti elettrici ed elettronici. Seguire le normative locali e non smaltire mai il prodotto con i normali rifiuti domestici. Il corretto smaltimento dei prodotti non più utilizzabili aiuta a prevenire l'inquinamento ambientale e possibili danni alla salute.

Informazioni per il rispetto ambientale

L'uso di qualsiasi imballo non necessario è stato evitato. Si è cercato, inoltre, di semplificare la raccolta differenziata, usando tre materiali per l'imballaggio: cartone (scatola), fibre di carta (materiale di separazione) e polietilene (sacchetti, schiuma protettiva).

Il sistema è composto da materiali che possono essere riciclati e riutilizzati purché il



2016 © Gibson Innovations Limited. All rights reserved.

This product has been manufactured by, and is sold under the responsibility of Gibson Innovations Ltd., and Gibson Innovations Ltd. is the warrantor in relation to this product.

Philips and the Philips Shield Emblem are registered trademarks of Koninklijke Philips N.V. and are used under license from Koninklijke Philips N.V.

AJ4800_12_UM_V3.0

