

ROADSTAR CLR-2466 INSTRUCTION MANUAL



Available languages





Radio Digital Clock with Alarm

CLR-2466

Instruction manual

Bedienungsanleitung

Manuel d'instructions

Manuale d'istruzioni

Manual de instrucciones

Manual de instruções



INDEX

English	Page	1
Deutsch	Seite	9
Français	Page	17
Italiano	Pagina	25
Español	Página	33
Portugues	Pagina	41

CLR-2466

- Your new unit was manufactured and assembled under strict ROADSTAR quality control. Thank-you for purchasing our product for your music enjoyment.
Before operating the unit, please read this instruction manual carefully. Keep it also handy for further future references.
- Ihres neues Gerät wurde unter Beachtung der strengen ROADSTAR-Qualitätsvorschriften gefertigt. Wir danken Ihnen für den Kauf unseres Produktes und wünschen Ihnen optimalen Hörgenuss. Bitte lesen Sie diese Bedienungsanleitung durch, und heben Sie sie auf, um jederzeit darin nachschlagen zu können.
- Il vostro nuovo apparecchio è stato prodotto ed assemblato sotto lo stretto controllo di qualità ROADSTAR.
Vi ringraziamo di aver acquistato un nostro prodotto per il vostro piacere d'ascolto.
Prima di procedere all'utilizzo dell'apparecchio, leggete attentamente il manuale d'istruzioni e tenetelo sempre a portata di mano per futuri riferimenti.
- Seu novo aparelho foi construído e montado sob o estrito controle de qualidade da ROADSTAR. Agradecemos por ter comprado nosso produto para a sua diversão.
Antes de usar esta unidade é necessário ler com atenção este manual de instruções para que possa ser usada apropriadamente; mantenha o manual ao seu alcance para outras informações.

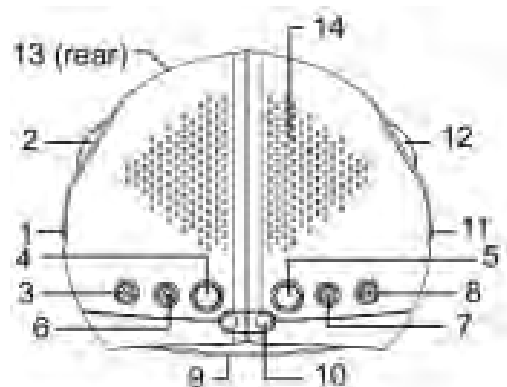



English

1

WARNINGS



The exclamation point within the triangle is a warning sign alerting the user of important instructions accompanying the product.



The lightning flash with arrowhead symbol within the triangle is a warning sign alerting the user of "dangerous voltage" inside the unit.



To reduce the risk of electric shock, do not remove the cover. No user serviceable parts inside the unit. Refer all servicing to qualified personnel.

230v~

This unit operates on 230V ~ 50Hz. If the unit is not used for a long period of time, remove the plug from the AC mains.



This unit must not be exposed to moisture or rain.



The power switch in this unit is mounted on the secondary circuit and does not disconnect the whole unit from the mains in OFF position.



Ensure all connections are properly made before operating the unit.



This unit should be positioned so that it is properly ventilated. Avoid placing it, for example, close to curtains, on the carpet or in a built-in installation such as a bookcase.



Do not expose this unit to direct sunlight or heat radiating sources.



Make sure all batteries are inserted according to the proper polarity. Do not mix old batteries with new ones.



If the unit is not used for a long period of time (more than 1 month), remove all batteries from their compartment to avoid possible leaking.

2

English

CLR-2466 DIGITAL ALARM CLOCK RADIO

TABLE OF CONTENTS

- LOCATION OF CONTROLS
- POWER SUPPLY
- AC POWER
- SPECIFICATIONS

LOCATION OF CONTROLS

1. FUNCTION Selector (ON/OFF/AUTO)
2. VOLUME Control/Buzzer Switch
3. TIME SET Button
4. ALARM SET/OFF Button
5. ALARM OFF
6. SLEEP SET Button
7. HOUR SET Button
8. MINUTE SET Button
9. Clock Display
10. SNOOZE Button
11. WAVEBAND Selector
12. TUNING Control
13. Battery Compartment
14. SPEAKER



English

3

POWERSUPPLY

This unit operates from a main supply of 230V ~ 50Hz. Connect the AC power cord to the AC household main outlet. Ensure that the voltage is as indicated on the rating plate on the rear of the unit.

Battery Back-up Power Failure Protection

This radio has a battery back up circuit that will keep the correct time and alarm settings in the event of a temporary power interruption.

Install a 9-volt battery (type 6F 22/006P), not included, into the battery compartment located on the bottom of the unit.

Note: We recommend an alkaline battery for longer usable life. Change the battery every 9 to 12 months for best result and avoid possible battery leakage.

If power is temporarily interrupted the display will go blink and the radio will not play. However, the battery back-up circuit will continue to maintain the clock and alarm settings. When power is restored the clock will display the correct time and alarm settings, and no adjustment is necessary.

Note: If power is interrupted and there is no battery in the compartment or the battery is exhausted. The time and alarm settings will be lost. When power is restored the clock will begin to flash indicating that the time and alarm settings must be corrected.

4

English

SETTING THE CORRECT TIME

1. Press and hold the TIME SET button (3)
2. Press the HOUR button (7) to advance hour press MINUTE button (8) until the correct time is displayed. Your Clock Radio uses a 24 hour clock.
3. Release the TIME SET Button.

SETTING THE WAKE UP TIME

1. Set the FUNCTION Selector (1) to the OFF position.
2. Set the alarm time by following this procedure:
3. Press and hold the ALARM SET Button (4).
4. Press the HOUR Button (7) to advance hour press MINUTE Button (8) until the desired alarm time is displayed. Your clock radio uses a 24 hour clock.
5. Release the ALARM SET Button (4).
6. To check the correct alarm time is set, press the ALARM SET Button (4).



English

5

WAKETOBUZZERALARM

1. Set the alarm time as shown above.
2. Set the Function Selector (1) to the AUTO position.
3. Turn the VOLUME Control (2) down until you hear a click.
4. To switch off the alarm either press the ALARM SET/OFF Button (5), or set the FUNCTION Selector (2) to the OFF position.

WAKETOTHERADIO

1. Set the alarm time as shown above.
2. Set the FUNCTION Selector (1) to the ON position.
3. Set the Band Selector (11) to the desired radio band, and follow the procedure in LISTENING TO THE RADIO to tune the radio to a station.
4. Set the VOLUME Control (2) to a level you feel will wake you.
5. Set the FUNCTION Selector (1) to the AUTO/BUZZER position.
6. To switch off the alarm either press the ALARM SET/OFF Button (5) or set the FUNCTION Selector (1) to the OFF position.

6

English

LISTENINGTOTHERADIO

1. Set the FUNCTION Selector (71) to the ON position.
2. Set the BAND Selector (11) to the desired band (FM or MW).
3. Turn the TUNING Knob (12) until the desired station is heard.
4. Adjust the VOLUME Control (2) to a comfortable listening level.
5. To turn off the radio, set the Function Selector (1) to the OFF position.

Note: The MW band uses a built in directional serial. You may have to rotate the clock radio for the best reception.

SNOOZE FUNCTION

When the alarm sounds, pressing the SNOOZE Button will temporary stop about 9 minutes then the alarm sounds again.

SLEEPFUNCTION

1. This function enables you to go to sleep listening to the Radio.
2. Set the FUNCTION Selector (1) to OFF or AUTO/BUZZER.
3. Press the SLEEP Button (6). The clock display will show 59 minutes. The Radio turns on and will turn off automatically after 59 minutes.
4. To select a shorter time press the MINUTE Button (8) while holding the SLEEP Button (6) until the desired sloop time is displayed.
5. To turn off the Radio at any time during the Sleep period, press the SNOOZE Button (10).



English

7

CARE AND MAINTENANCE

To prevent fire or shock hazard, do not allow this clock radio to be exposed to rain or moisture.

This clock radio should not be exposed to direct sunlight, very high or low temperature, moisture, vibration, or placed in a dusty environment. Do not use abrasives, benzene, thinners, or other solvents to clean the surfaces of the clock radio. To clean it, wipe with a mild non-abrasive detergent solution on a clean soft cloth.

Never attempt to insert wires, pins, or other objects into the ventilation holes or openings on the clock radio.

Note: When setting the Clock or Alarm times remember that this clock radio has a 24 Hour clock.

AC POWER

For your own safety read following instructions carefully before attempting to connect this clock radio to the mains.

Mains Supply 230V-50Hz - AC only.

This unit is designed to operate on a 230V-50Hz supply only. Connecting it to other power sources may damage it. Ensure that supply corresponds to the information on the rating label on the bottom of the unit.

8

English

SPECIFICATIONS

FM Band:	88 to 108 MHz
MW Band:	525 to 1650 kHz
Power Supply:	230VCD, 50 Hz 9V DC PP35 BATTERY (Ever Ready Silver Seal or equivalent)

Correct Disposal of This Product

(Waste Electrical & Electronic Equipment)



This marking shown on the product or its literature, indicates that it should not be disposed with other household wastes at the end of its working life. To prevent possible harm to the environment or human health from uncontrolled waste disposal, please separate this from other types of waste and recycle it responsibly to promote the sustainable reuse of material resources. Household users should contact either the retailer where they purchased this product, or their local government office, for details of where and how they can take this item for environmentally safe recycling. Business users should contact their supplier and check the terms and conditions of the purchase contract. This product should not be mixed with other commercial wastes for disposal.



Deutsch

9

SICHERHEITSHINWEISE



Das Ausrufungszeichen im gleichseitigen Dreieck weist den Benutzer auf wichtige Bedienungs- und Wartungsanweisungen (Service) in diesem Handbuch hin, die unbedingt zu befolgen sind.



Das Blitzsymbol im gleichseitigen Dreieck weist den Benutzer auf "gefährliche Spannungen" an einigen freiliegenden Bauteilen im Inneren des Gerätes hin.



Um die Gefahr elektrischer Schläge auszuschließen, Gehäuse auf keinen Fall abnehmen. Im Inneren befinden sich keine vom Benutzer selbst instandsetzbaren Teile. Reparaturen dürfen nur von einer autorisierten Fachwerkstatt durchgeführt werden.

230V~

Dieses Gerät ist für 230V ~ 50Hz Netzspannung ausgelegt. Bei längerer Nichtbenutzung des Geräts ziehen Sie den Stecker aus der Steckdose.



Setzen Sie das Gerät weder Feuchtigkeit noch Regen aus.



Der EIN-Schalter dieses Geräts ist an den Sekundärschaltkreis angeschlossen. Seine Abschaltung unterbricht die Hauptstromzufuhr des Geräts nichts.



Schalten Sie das System erst dann ein, wenn Sie alle Verbindungen genau geprüft haben.



Stellen Sie das Gerät so auf, dass immer eine ungestörte Frischluftzufuhr sichergestellt ist. Es ist zum Beispiel keinesfalls auf Teppiche und in der Nähe von Gardinen zu stellen oder in Bücherregale einzubauen.



Setzen Sie das Gerät direkter Sonneneinstrahlung noch Wärmequellen aus.



Beim Einlegen der Batterien achten Sie auf die richtige Polarität. Vermischen Sie keine neue Batterien mit alten oder entladenen Batterien. Bei längerer Nichtbenutzung des Geräts (mehr als einen Monat) ziehen Sie die Batterien heraus, um Auslaufen zu vermeiden, die schädlich für das Gerät sein können.

10

Deutsch

CLR-2466
DIGITAL-WECKRADIO

INHALTSVERZEICHNIS

- LAGE DER BEDIENUNGSELEMENTE
- SPEISUNG
- WECHSELSTROM (AC)
- TECHNISCHE DATEN

LAGE DER BEDIENUNGSELEMENTE

1. FUNKTIONS-Wahlschalter (ON/OFF/AUTO)
2. LAUTSTÄRKE-Regler/Summer-Schalter
3. UHRZEITENEINSTELL-Taste
4. WECKEREINSTELL-Taste
5. WECKER OFF -Taste
6. EINSCHLAFEINSTELL-Taste
7. STUNDENEINSTELL-Taste
8. MINUTENEINSTELL-Taste
9. Uhr-Display
10. SCHLUMMER-Taste
11. FREQUENZBAND-Wahlschalter
12. ABSTIMM-Regler
13. Batteriefach
14. LAUTSPRECHER





Deutsch

11

SPEISUNG

Dieses Gerät funktioniert mit Netzstrom von 230V ~ 50Hz. Schließen Sie das AC-Netzkabel an eine AC-Netzsteckdose an. Vergewissern Sie sich, daß die Spannung mit der auf dem Typenschild angegebenen übereinstimmt. Das Typenschild befindet sich auf der Rückseite des Gerätes.

Stützbatterie zum Schutz gegen Stromausfall

Dieses Radio hat einen eingebauten Stützbatterie-Schaltkreis, der bei einem zeitweiligen Stromausfall die Einstellungen der genauen Uhrzeit und der Weckzeit aufrechterhält.

Setzen Sie eine 9-Volt-Batterie (Typ 6F 22/006), nicht mitgeliefert, in das Batteriefach auf der unteren Seite des Gerätes ein.

Hinweis: Wir empfehlen eine Alkaline-Batterie für eine längere Lebensdauer. Wechseln Sie die Batterie aller 8 bis 12 Monate aus, um bestes Funktionieren zu garantieren und Auslaufen von Säure zu vermeiden.

Fällt der Strom zeitweilig aus, blinkt das Display und das Radio schaltet sich aus. Der Stützbatterie-Schaltkreis hält jedoch die Einstellungen der Uhr und des Weckers aufrecht. Bei erneuter Stromversorgung erscheinen auf dem Uhr-Display die genaue Zeit und die Weckzeit und es ist nicht notwendig, Einstellungen vorzunehmen.

12

Deutsch

Hinweis: Bei Stromausfall, ohne daß sich eine Batterie im Fach befindet oder wenn die Batterie leer ist, gehen die Einstellungen der Uhrzeit und des Weckers verloren. Bei erneuter Stromversorgung beginnt die Uhr zu blinken, was anzeigt, daß die Uhr- und die Weckzeit eingestellt werden müssen.

EINSTELLEN DER GENAUEN UHRZEIT

1. Drücken Sie die UHRZEITEINSTELL-Taste (3) und halten Sie sie gedrückt.
2. Drücken Sie die STUNDEN-Taste (7), um die Stunden fortschreiten zu lassen. Drücken Sie die MINUTEN-Taste (8), bis die genaue Uhrzeit auf dem Display angezeigt wird. Ihr Uhrenradio hat eine 24-Stunden-Uhr.
3. Lassen Sie die UHRZEITEINSTELL-Taste los.

EINSTELLEN DER WECKZEIT

1. Stellen Sie den FUNKTIONS-Wahlschalter (1) auf OFF.
2. Stellen Sie die Weckzeit wie folgt ein:
3. Drücken Sie die WECKZEITEINSTELL-Taste (4) und halten Sie sie gedrückt.
4. Drücken Sie die STUNDEN-Taste (7), um die Stunden fortschreiten zu lassen. Drücken Sie die MINUTEN-Taste (8), bis die gewünschte Weckzeit auf dem Display angezeigt wird. Ihr Uhrenradio hat eine



Deutsch 13

24-Stunden-Uhr.

5. Lassen Sie die WECKZEITEINTELL-Taste (4) los.
6. Um zu prüfen, ob die richtige Weckzeit eingestellt ist, drücken Sie die WECKZEITEINTELL-Taste (4).

AUFWACHEN MIT SUMMER

1. Stellen Sie die Weckzeit wie oben beschrieben ein.
2. Stellen Sie den Funktionswahlschalter (1) auf AUTO.
3. Drehen Sie den Lautstärkereglern (2) herunter, bis Sie ein "Klick" hören.
4. Um den Wecker auszuschalten, drücken Sie die WECKZEITEINTELL/AUS-Taste (5) oder stellen Sie den FUNKTIONS-Wahlschalter (1) auf OFF.

AUFWACHEN MIT RADIOMUSIK

1. Stellen Sie die Weckzeit wie oben beschrieben ein.
2. Stellen Sie den FUNKTIONS-Wahlschalter (1) auf ON.
3. Stellen Sie mit dem Bandwahlschalter (11) das gewünschte Radioband ein und stimmen Sie eine Station entsprechend der Anweisungen des Abschnittes RUNDFUNKEMPfang ab.
4. Stellen Sie den LAUTSTÄRKE-Regler (2) auf die Lautstärke, mit der Sie geweckt werden möchten.
5. Stellen Sie den FUNKTIONS-Wahlschalter (1) auf AUTO/SUMMER.
6. Um den Wecker auszuschalten, drücken Sie die WECKZEITEINTELL/AUS-Taste (5) oder stellen Sie den FUNKTIONS-Wahlschalter (1) auf OFF.

14 Deutsch

RUNDFUNKEMPfang

1. Stellen Sie den Funktionswahlschalter (1) auf ON.
2. Stellen Sie mit dem Bandwahlschalter (11) das gewünschte Radioband (UKW oder MW) ein.
3. Drehen Sie den ABSTIMM-Regler (12), bis Sie die gewünschte Station hören.
4. Stellen Sie den LAUSTÄRKE-Regler (2) auf einen angenehmen Hörpegel ein.
5. Um das Radio auszuschalten, stellen Sie den Funktionswahlschalter (1) auf OFF.

Hinweis: Das MW-Band verwendet eine eingebaute Richtungsantenne. Sie brauchen das Weckradio nur zu drehen, um den besten Empfang zu erreichen.

SCHLUMMER-FUNKTION

Wenn der Wecker ertönt und Sie die SCHLUMMER-Taste drücken, stoppt der Wecker zeitweilig für ca. 9 Minuten, danach ertönt er wieder.

EINSCHLAF-FUNKTION

1. Diese Funktion ermöglicht es Ihnen, mit Musik einzuschlafen.
2. Stellen Sie den FUNKTIONS-Wahlschalter (1) auf OFF oder AUTO SUMMER.
3. Drücken Sie die EINSCHLAF-Taste (6). Das Uhr-Display zeigt 59 Minuten an. Das Radio schaltet sich ein und nach 59 Minuten automatisch wieder aus.



Deutsch 15

4. Wenn Sie eine kürzere Einschlafzeit wählen möchten, drücken Sie die MINUTEN-Taste (8) während Sie die EINSCHLAF-Taste (6) gedrückt halten, bis die gewünschte Einschlafzeit auf dem Display angezeigt wird.
5. Um das Radio zu einem beliebigen Moment während des Einschlafzeit auszuschalten, drücken Sie die SCHLUMMER-Taste (10)

WARTUNG UND PFLEGE

Um Bränden oder elektrischen Schlägen vorzubeugen, setzen Sie dieses Weckradio nicht Regen oder Feuchtigkeit aus.

Dieses Weckradio sollte nicht dem direkten Sonnenlicht, sehr hohen oder sehr niedrigen Temperaturen, Feuchtigkeit oder Schwingungen ausgesetzt werden. Stellen Sie es nicht in einer staubigen Umgebung auf.

Verwenden Sie keine scharfen Reinigungsmittel, Benzin, Verdüner oder andere Lösungsmittel, um das Gehäuse des Weckradios zu reinigen. Um es zu reinigen, wischen Sie es mit einem sauberen und weichen Tuch ab, das mit einer milden Reinigungslösung angefeuchtet ist.

Stecken Sie niemals Drähte, Nadeln oder andere Gegenstände in die Belüftungslöcher oder Öffnungen des Weckradios.

Hinweis: Wenn Sie die Uhr- oder Weckzeit einstellen, denken Sie daran, daß dieses Weckradio eine 24-Stunden-Uhr hat.

16 Deutsch

WECHSELSTROM (AC)

Zu Ihrer eigenen Sicherheit lesen Sie aufmerksam die folgende Bedienungsanleitung, bevor Sie dieses Weckradio ans Netz anschließen.

Nur 230V ~ 50Hz - Wechselstrom (AC).

Dieses Gerät funktioniert nur mit 230V ~ 50Hz - Wechselstrom (AC). Wenn Sie es an andere Stromquellen anschließen, könnte es beschädigt werden. Vergewissern Sie sich, daß die Stromversorgung mit der auf dem Typenschild angegebenen übereinstimmt. Das Typenschild befindet sich auf dem Boden des Gerätes.

TECHNISCHE DATEN

UKW-Band:	88 - 108 MHz
MW-Band:	525 - 1650 kHz
Stromversorgung:	230V 50Hz
	9V-PP35-Batterie (DC)
	(Ever Ready Silver Seal oder gleichwertige)

Korrekte Entsorgung dieses Produkts (Elektromüll)

Die Kennzeichnung auf dem Produkt bzw. auf der dazugehörigen Literatur gibt an, dass es nach seiner Lebensdauer nicht zusammen mit dem normalen Haushaltsmüll entsorgt werden darf. Entsorgen Sie dieses Gerät bitte getrennt von anderen Abfällen, um der Umwelt bzw. der menschlichen Gesundheit nicht durch unkontrollierte Müllbeseitigung zu schaden. Recyceln Sie das Gerät, um die nachhaltige Wiederverwertung von stofflichen Ressourcen zu fördern. Private Nutzer sollten den Händler, bei dem das Produkt gekauft wurde, oder die zuständigen Behörden kontaktieren, um in Erfahrung zu bringen, wie sie das Gerät auf umweltfreundliche Weise recyceln können. Gewerbliche Nutzer sollten sich an ihren Lieferanten wenden und die Bedingungen des Kaufvertrags konsultieren. Dieses Produkt darf nicht zusammen mit anderem Gewerbemüll entsorgt werden.





Français 17

ATTENTION



Le symbole "point d'exclamation" à l'intérieur d'un triangle avertit l'utilisateur que d'importantes instructions d'utilisation et de maintenance sont contenues dans le mode d'emploi.



Le symbole "éclair" à l'intérieur d'un triangle sert à avertir l'utilisateur de la présence du courant à l'intérieur de l'appareil qui pourrait constituer un risque.



Afin de minimiser les risques, ne pas ouvrir le boîtier ni ôter le dos de l'appareil. En cas de panne, faites appel aux techniciens qualifiés pour les réparations. L'appareil ne renferme aucune pièce réparable par l'utilisateur.



Cet appareil a été conçu pour une tension d'alimentation de 230V ~ 50Hz. Débranchez la prise de courant quand on prévoit de ne pas utiliser l'appareil pendant un certain temps.



L'unité ne doit pas être exposée à l'humidité ou à la pluie.



L'interrupteur d'allumage de cet appareil est monté sur des circuits secondaires et il ne débranche pas l'appareil tout entier lorsqu'on l'éteint.



Mettez l'appareil sous tension seulement après avoir vérifié que tous les raccordements soient corrects.



L'appareil doit être gardé dans un endroit suffisamment ventilé. Ne le gardez jamais par exemple près des rideaux, sur un tapis ou dans des meubles, tels qu'une bibliothèque.



L'unité ne doit pas être exposée à la lumière directe du soleil ou à des sources de chaleur.



Installez vos piles en veillant à respecter la correcte polarité. N'utilisez pas en même temps des piles neuves et des piles usées.



Quand vous prévoyez de ne pas utiliser l'appareil pendant un mois ou plus, retirez les piles du logement pour empêcher toute fuite d'acide.

18 Français

CLR-2466 RADIO-REVEIL NUMERIQUE

TABLE DES MATIERES

- POSITIONNEMENT DES COMMANDES
- SOURCES D'ALIMENTATION
- ALIMENTATION SUR SECTEUR CA
- CARACTERISTIQUES TECHNIQUES

POSITIONNEMENT DES COMMANDES

1. Sélecteur de FONCTION (MISE EN MARCHÉ / ARRÊT / AUTOMATIQUE)
2. Sélecteur de VOLUME/Sélecteur Sonnerie
3. Touche de REGLAGE DE L'HORAIRE
4. Touche de REGLAGE DU RADIO-REVEIL (ON/OFF/AUTO)
5. Touche ARRÊT RADIO-REVEIL
6. Touche de REGLAGE ARRÊT AUTOMATIQUE (SLEEP)
7. Touche de REGLAGE DE L'HEURE
8. Touche de REGLAGE DES MINUTES
9. Afficheur Horloge
10. Touche de SNOOZE
11. Sélecteur des ONDES DE FREQUENCE
12. Sélecteur de RECHERCHE DES STATIONS
13. Compartiment des Piles
14. HAUT-PARLEUR





Français 19

SOURCES D'ALIMENTATION

Cet appareil fonctionne sur secteurs de 230V - 50Hz. Brancher le cordon de raccordement CA à votre prise de secteur CA. Vérifier que la tension électrique corresponde à celle indiquée sur la plaque des caractéristiques techniques placée au dos de l'appareil.

Pile de Réserve comme Protection contre les manques d'alimentation électrique Cet appareil radio est équipé d'un circuit de réserve sur pile pour préserver les programmations de l'horaire correct et du réveil en cas d'interruption temporaire de l'alimentation électrique.

Installer une pile de 9 volt (du type 6F 22/006P), non incluse, dans le compartiment des piles, situé en dessous de l'appareil.

Remarque: On conseille une pile alcaline, pour que sa durée soit plus longue. Remplacer la pile tous le 9 - 12 mois afin d'obtenir les résultats les meilleurs et d'éviter que la pile coule.

Si l'alimentation électrique est coupée momentanément, l'afficheur clignote et la radio ne fonctionne pas. Cependant, le circuit de réserve sur pile continuera à préserver les programmations de l'horaire et du réveil. Quand l'alimentation électrique est rétablie, l'horloge affichera l'horaire correct et les programmations du réveil. Aucun réglage n'est nécessaire.

Remarque: Si l'alimentation électrique est coupé et il n'y a pas de pile dans le compartiment, ou bien si la pile est usagée, les programmations de l'horaire et du réveil seront perdues. Quand l'alimentation électrique est rétablie, l'horloge

20 Français

commence à clignoter en indiquant que les programmations de l'horaire et du réveil doivent être corrigées.

PROGRAMMATION DE L'HORAIRE JUSTE

1. Appuyer et tenir enfoncée la touche de REGLAGE DE L'HORAIRE (3).
2. Appuyer sur la touche de REGLAGE DE L'HEURE (7) pour faire avancer les heures, et appuyer sur la touche de REGLAGE DES MINUTES (8) jusqu'à ce que l'horaire juste soit affiché. L'horloge de votre Radio-Réveil fonctionne sur 24 heures.
3. Relâcher la Touche de REGLAGE DE L'HORAIRE.

PROGRAMMATION DE L'HORAIRE DU RADIO-REVEIL

1. Placer le Sélecteur de FONCTION (1) sur la position d'ARRET (OFF).
2. Programmer l'horaire du réveil selon la procédure suivante:
3. Appuyer et tenir enfoncée la Touche de REGLAGE DU RADIO-REVEIL (4)
4. Appuyer sur la touche de REGLAGE DE L'HEURE (3) pour faire avancer les heures, et appuyer sur la touche de REGLAGE DES MINUTES (8) jusqu'à ce que l'horaire juste soit affiché. L'horloge de votre Radio-Réveil fonctionne sur 24 heures.
5. Relâcher la Touche de REGLAGE DU RADIO-REVEIL (4).
6. Pour vérifier que l'horaire du radio-réveil est correct, appuyer sur



Français 21

la touche de REGLAGE DU RADIO-REVEIL.

REVEIL PAR SONNERIE

1. Programmer l'horaire du réveil comme indiqué ci-dessus.
2. Placer le Sélecteur de Fonction (1) sur la position AUTOMATIQUE.
3. Baisser le VOLUME à l'aide du Sélecteur prévu à cet effet (2) jusqu'au "clic".
4. Pour éteindre le radio-réveil veuillez appuyer sur la Touche de REGLAGE/ARRET DU RADIO-REVEIL ou bien placer le Sélecteur de FONCTION (1) sur la position d'ARRET (OFF).

REVEIL PAR RADIO

1. Programmer l'horaire du réveil comme indiqué ci-dessus.
2. Placer le Sélecteur de FONCTION (1) sur la position de MISE EN MARCHÉ (ON).
3. Placer le Sélecteur de Bande (11) sur la bande radio souhaitée, et suivre les indications du paragraphe ECOUTE DE LA RADIO pour intercepter une station émettrice.
4. Régler le Sélecteur de VOLUME (2) à un niveau convenable pour votre réveil.
5. Placer le Sélecteur de FONCTION (1) sur la position AUTOMATIQUE/SONNERIE.
6. Pour éteindre le radio-réveil veuillez appuyer sur la Touche de REGLAGE/ARRET DU RADIO-REVEIL ou bien placer le Sélecteur de FONCTION (1) sur la position d'ARRET (OFF).

22 Français

ECOUTE DE LA RADIO

1. Placer le Sélecteur de FONCTION (1) sur la position de MISE EN MARCHÉ (ON).
2. Régler le Sélecteur de BANDE (11) sur la bande souhaitée (FM ou MW).
3. Tourner le Sélecteur de RECHERCHE DES STATIONS jusqu'à ce que la station émettrice souhaitée soit interceptée.
4. Régler le Sélecteur de VOLUME (2) à un niveau agréable d'écoute.
5. Pour éteindre la radio, placer le Sélecteur de FONCTION (1) sur la position d'ARRET (OFF).

Remarque: La bande MW utilise un aérien directif incorporé. Il vaudrait mieux orienter votre radio-réveil pour que la réception en soit la meilleure possible.

FONCTION SNOOZE

Quand le réveil sonne, en appuyant sur la Touche de SNOOZE on l'arrête momentanément pendant environ 9 minutes, après quoi le réveil recommence à sonner.

FONCTION D'ARRET AUTOMATIQUE (SLEEP)

1. Cette fonction permet de vous coucher en écoutant la Radio.
2. Placer le Sélecteur de FONCTION (1) sur ARRET (OFF) ou AUTOMATIQUE / SONNERIE.
3. Appuyer sur la Touche d'ARRET AUTOMATIQUE (6). L'afficheur





Français 23

de l'horloge montre 59 minutes. La radio se met en marche et s'éteint automatiquement après 59 minutes.

4. Pour sélectionner un temps plus court, appuyer en même temps sur la Touche de REGLAGE DES MINUTES (8) et sur celle d'ARRÊT AUTOMATIQUE (6), jusqu'à ce que le temps souhaité pour l'arrêt soit affiché.
5. Pour éteindre la Radio n'importe quand pendant la fonction d'Arrêt Automatique, appuyer sur la Touche de SNOOZE (10).

ENTRETIEN

Pour éviter tout risque de décharge électrique, n'exposer ce radio-réveil ni à la pluie, ni à l'humidité.

L'appareil ne devrait être exposé ni dans un endroit en plein soleil, ni à des températures très élevées ou très basses, ni à l'humidité, ni être sujet à des vibrations, ni être placé dans un endroit poussiéreux.

Pour nettoyer la surface de ce radio-réveil, n'utiliser ni abrasifs, ni benzine, ni diluants, ni tout autre solvant. Si nécessaire, la nettoyer avec un chiffon propre et doux, humidifié avec une solution détergente délicate et non-abrasive.

Ne jamais tenter d'insérer ni câbles, ni fiches, ni tout autre objet dans les trous de ventilation ou bien dans les fentes de ce radio-réveil.

Remarque: Lors du réglage de l'horaire de l'Horloge et celui du Réveil, se rappeler que l'horloge de cet appareil fonctionne sur 24 heures.

24 Français

ALIMENTATION SUR SECTEUR CA

Pour votre sécurité uniquement, veuillez lire attentivement le mode d'emploi présent, avant de brancher cet appareil radio au réseau. Alimentation du réseau de 230V - 50Hz - CA seulement.

L'appareil a été conçu pour le fonctionnement sur un voltage de 230V seulement. Son branchement à d'autres sources d'alimentation pourrait l'endommager. S'assurer que la tension électrique corresponde aux informations sur la plaque des caractéristiques techniques en dessous de l'appareil.

CARACTERISTIQUES TECHNIQUES

Bande FM:	de 88 à 108 MHz
Bande MW:	de 525 à 1650 kHz
Sources d'alimentation:	230V - 50Hz
	PILE PP35 9V CC
	(du type Ever Ready Silver Seal ou une pile équivalente)

Comment éliminer ce produit - (déchets d'équipements électriques et électroniques)

Ce symbole sur le produit ou sa documentation indique qu'il ne doit pas être éliminé en fin de vie avec les autres déchets ménagers. L'élimination incontrôlée des déchets pouvant porter préjudice à l'environnement ou à la santé humaine, veuillez le séparer des autres types de déchets et le recycler de façon responsable. Vous favoriserez ainsi la réutilisation durable des ressources matérielles. Les particuliers sont invités à contacter le distributeur leur ayant vendu le produit ou à se renseigner auprès de leur mairie pour savoir ou et comment ils peuvent se débarrasser de ce produit afin qu'il soit recyclé en respectant l'environnement. Les entreprises sont invitées à contacter leurs fournisseurs et à consulter les conditions de leur contrat de vente. Ce produit ne doit pas être éliminé avec les autres déchets commerciaux.



Italiano

25

ATTENZIONE

Il punto di esclamazione all'interno di un triangolo avverte l'utente che il libretto d'istruzioni contiene delle importanti istruzioni per l'uso e la manutenzione.

Il simbolo del fulmine all'interno di un triangolo avverte l'utente della presenza di una pericolosa tensione all'interno dell'apparecchio.

Per ridurre i rischi di scosse elettriche, non aprire l'apparecchio. L'apparecchio non contiene parti riparabili dall'utente. In caso di guasto fare appello a tecnici qualificati per le riparazioni.

Questo apparecchio è stato progettato per funzionare a 230V ~ 50Hz. Se non si intende utilizzare l'apparecchio per un lungo periodo di tempo, rimuovere la spina dalla presa di corrente.

Non esporre l'apparecchio alla pioggia o all'umidità.

L'interruttore di alimentazione di questo apparecchio è montato sul circuito secondario e non disconnette completamente l'apparecchio quando viene spento.

Utilizzare l'apparecchio solo dopo aver verificato che tutte le connessioni siano state eseguite correttamente.

Posizionare l'apparecchio in un luogo sufficientemente ventilato. Evitare di sistemarlo vicino a tende, sul tappeto o all'interno di un mobile quale, ad esempio, una libreria.

Non esporre l'apparecchio alla luce diretta del sole o a fonti di calore.

Assicurarsi di aver inserito tutte le pile rispettando la corretta polarità. Non inserire pile vecchie assieme a pile nuove.

Se non intendete utilizzare l'apparecchio per un lungo periodo di tempo (un mese o più), rimuovere tutte le pile dal compartimento per evitare possibili fuoriuscite di acido.

Noi, Roadstar Italia Spa
Viale Matteotti 39
1-22012 Cernobbio (Como)

Dichiariamo:

Che il modello RADIOSVEGLIA DIGITALE CLR-2466 della Roadstar è prodotto in conformità al D.M. no. 548 datato 28/08/95 (G.U. no. 301 datata 28/12/95) e, in particolare, è in conformità alle prescrizioni dell'articolo 2 comma 1.

26

Italiano

CLR-2466 RADIOSVEGLIA CON OROLOGIO DIGITALE

INDICE

- LOCALIZZAZIONE DEI CONTROLLI
- FONTI ALIMENTAZIONE
- ALIMENTAZIONE AC
- SPECIFICHE TECNICHE

LOCALIZZAZIONE DEI CONTROLLI

1. Selettore FUNZIONE (ACCENSIONE/SPEGNIMENTO/AUTO)
2. Controllo VOLUME/ Interruttore Cicalino
3. Tasto IMPOSTAZIONE ORARIO
4. Tasto IMPOSTAZIONE SVEGLIA
5. Tasto SVEGLIA/SPEGNIMENTO
6. Tasto REGOLAZIONE SLEEP
7. Tasto IMPOSTAZIONE ORA
8. Tasto IMPOSTAZIONE MINUTO
9. Display Orologio
10. Tasto SNOOZE
11. Selettore BANDA
12. Controllo SINTONIA
13. Compartimento Batteria
14. Altoparlante



Italiano

27

FONTE ALIMENTAZIONE

Questo apparecchio funziona con una fonte di alimentazione di 230V ~ 50Hz. Collegare il cavo alimentazione AC alla presa di corrente AC domestica. Assicurarsi che il voltaggio sia uguale a quello riportato sulla targa dei dati caratteristici posizionata sul retro dell'apparecchio.

Batterie di Riserva di Protezione contro un Guasto Elettrico

La radio possiede un circuito di batterie di riserva che mantiene l'orario corretto e le impostazioni della sveglia se si verifica un'interruzione temporanea della corrente elettrica.

Installare una batteria di 9 volt (tipo 6F 22/006P), non inclusa, nel compartimento batteria posizionato sulla parte bassa dell'apparecchio.

Nota: raccomandiamo l'utilizzo di una batteria alcalina perché durano più a lungo. Cambiare la batteria ogni 9 - 12 mesi per ottenere migliori risultati ed evitare possibili fuoriuscite d'acido dalle batterie.

Se la corrente elettrica viene interrotta temporaneamente il display lampeggerà e la radio non funzionerà. Tuttavia, il circuito di batterie di riserva continuerà a mantenere le impostazioni dell'orario e della sveglia. Quando verrà ripristinata la corrente elettrica, l'orologio visualizzerà l'orario corretto e l'impostazione della sveglia, e non sarà necessario effettuare ulteriori impostazioni.

Nota: Se l'alimentazione viene interrotta e non vi è una batteria nel compartimento o la stessa è scarica. L'orario e le impostazioni della sveglia saranno perse. Quando verrà ripristinata la corrente

28

Italiano

elettrica l'orologio inizierà a lampeggiare indicando che l'orario e le impostazioni della sveglia dovranno essere corretti.

IMPOSTAZIONE DELL'ORARIO CORRETTO

1. Mantenere premuto il tasto IMPOSTAZIONE ORARIO (3).
2. Premere il tasto ORA (7) per avanzare le ore, premere il tasto MINUTO (8) fino a quando l'orario corretto venga visualizzato sul display. La vostra radiosveglia usa un orologio a 24 ore.
3. Rilasciare il tasto IMPOSTAZIONE ORARIO.

IMPOSTAZIONE DELL'ORARIO DELLA SVEGLIA

1. Regolare il Selettore FUNZIONE (1) sulla posizione SPEGNIMENTO.
2. Impostare l'orario della sveglia seguendo la seguente procedura:
3. Mantenere premuto il tasto IMPOSTAZIONE SVEGLIA (4).
4. Premere il tasto ORA (7) per avanzare le ore, premere il tasto MINUTO (8) fino a quando l'orario della sveglia desiderato venga visualizzato sul display. La vostra radiosveglia usa un orologio a 24 ore.
5. Rilasciare il tasto IMPOSTAZIONE SVEGLIA (4).
6. Per controllare se l'orario della sveglia è stato impostato, premere il tasto IMPOSTAZIONE SVEGLIA (4).



Italiano 29

SVEGLIA CON SUONERIA (RONZATORE)

1. Impostare l'orario della sveglia come si mostra sopra.
2. Regolare il Selettore FUNZIONE (1) sulla posizione AUTO.
3. Abbassare il Controllo VOLUME (2) fino ad udire Clic.
4. Per spegnere la sveglia premere il Tasto IMPOSTAZIONE SVEGLIA/SPEGNIMENTO (5) o regolare il Selettore FUNZIONE (1) sulla posizione SPEGNIMENTO.

SVEGLIA CON LA RADIO

1. Impostare l'orario della sveglia come si mostra sopra.
2. Regolare il Selettore FUNZIONE (1) sulla posizione ACCENSIONE.
3. Regolare il Selettore Banda (11) sulla banda radio desiderata e seguire la procedura della sezione ASCOLTO DELLA RADIO per sintonizzare una stazione radio.
4. Regolare il Controllo Volume (2) ad un livello d'ascolto che vi possa svegliare.
5. Regolare il Selettore FUNZIONE (1) sulla posizione AUTO/CICALINO.
6. Per spegnere la sveglia premere il Tasto IMPOSTAZIONE SVEGLIA/SPEGNIMENTO (5) o regolare il Selettore FUNZIONE (1) sulla posizione SPEGNIMENTO.

30 Italiano

ASCOLTO DELLA RADIO

1. Regolare il Selettore FUNZIONE (1) sulla posizione ACCENSIONE.
2. Regolare il Selettore Banda (11) sulla banda radio desiderata (FM o AM).
3. Girare la Manopola SINTONIA (12) fino a che la stazione radio desiderata venga udita.
4. Regolare il Controllo VOLUME (2) ad un livello d'ascolto confortevole.
5. Per spegnere la radio, regolare il Selettore FUNZIONE (1) sulla posizione SPEGNIMENTO.

Nota: La banda AM utilizza un'antenna direzionale incorporata. Dovrà ruotare la radiosveglia fino a raggiungere la migliore ricezione.

FUNZIONE SNOOZE

Quando la sveglia suonerà, premendo il Tasto SNOOZE questa si fermerà temporaneamente per circa 9 minuti e poi la sveglia suonerà nuovamente.

FUNZIONE SLEEP

1. Questa funzione vi permette di andare a dormire ascoltando la radio.
2. Regolare il Selettore FUNZIONE (1) sulla posizione AUTO/CICALINO.
3. Premere il Tasto SLEEP (6). Il display dell'orologio mostrerà 59 minuti. La Radio si accenderà e si spegnerà automaticamente



Italiano 31

- dopo 59 minuti.
- Per selezionare un tempo più corto premere il Tasto MINUTO (8) mentre si mantiene premuto il Tasto SLEEP (6) fino a quando l'orario sleep venga visualizzato sul display.
 - Per spegnere la radio in qualsiasi momento durante il periodo sleep, premere il Tasto SNOOZE (10).

CURA E MANUTENZIONE

Per prevenire il rischio d'incendio o di scossa elettrica, non lasciare che

questa radiosveglia venga esposta alla pioggia o all'umidità. Questa radiosveglia non dovrà essere esposta alla luce diretta del sole, temperature molto alte o molto basse, umidità, vibrazioni, o posizionata in ambienti polverosi.

Non utilizzare abrasivi, benzina, diluenti, o altri tipi di solventi per pulire la superficie della radiosveglia. Per pulirla, usare un panno morbido pulito e inumidito con un sapone delicato non abrasivo.

Non tentare mai di inserire fili, spine o altri oggetti nei fori di ventilazione o le aperture della radiosveglia.

Nota: Quando si imposta l'Orologio o la Sveglia ricordare che questa radiosveglia possiede un orologio a 24 ore.

32 Italiano

ALIMENTAZIONE AC

Per la vostra propria sicurezza, leggere accuratamente le seguenti istruzioni prima di tentare di collegare questa radiosveglia alla fonte di alimentazione principale.

Alimentazione Principale: solo AC da 230V - 50Hz.

Questo apparecchio è stato disegnato per funzionare solo con l'alimentazione da 230V - 50Hz. Collegarla ad altri tipi di alimentazione potrebbe danneggiarla. Controllare che la fonte di alimentazione corrisponda a quella indicata sulla targa dei dati caratteristici posizionata sul fondo dell'apparecchio.

SPECIFICHE TECNICHE

Banda FM: da 88 a 108 MHz

Banda AM: da 525 a 1650 kHz

Alimentazione: 230V - 50 Hz

DC 9V BATTERIA del tipo PP35 (Batteria del tipo Ever Ready Silver Seal o equivalente)

Corretto smaltimento del prodotto - (rifiuti elettrici ed elettronici)

Il marchio riportato sul prodotto e sulla sua documentazione indica che il prodotto non deve essere smaltito con altri rifiuti domestici al termine del ciclo di vita. Per evitare eventuali danni all'ambiente o alla salute causati dall'inopportuno smaltimento dei rifiuti, si invita l'utente a separare questo prodotto da altri tipi di rifiuti e di riciclarlo in maniera responsabile per favorire il riutilizzo sostenibile delle risorse materiali. Gli utenti domestici sono invitati a contattare il rivenditore presso il quale è stato acquistato il prodotto a l'ufficio locale preposto per tutte le informazioni relative alla raccolta differenziata e al riciclaggio per questo tipo di prodotto. Gli utenti aziendali sono invitati a contattare il proprio fornitore e verificare i termini e le condizioni del contratto di acquisto. Questo prodotto non deve essere smaltito unitamente ad altri rifiuti commerciali.



Español

33

ATENCIÓN



El símbolo de exclamación dentro un triángulo tiene el objeto de advertir al usuario de la presencia de instrucciones importantes de funcionamiento y mantenimiento en la documentación adjunta con el equipo.



El símbolo del rayo con punta de flecha dentro de un triángulo advierte al usuario de la presencia de tensiones peligrosas en el equipo.



Para reducir los riesgos de descargas eléctricas, no retire la cubierta. La unidad no hay en su interior componentes que pueda manipular el usuario. Encargue su reparación a personal cualificado.

230v~



Esta unidad funciona con 230V ~ 50Hz. Cuando el equipo vaya a estar un tiempo prolongado sin utilizarse, desenchufar el cable de alimentación.

La unidad no debería ser expuesta a lluvia o humedad.



El interruptor de encendido del aparato está montado en el circuito secundario y al apagarlo no desconecta de la alimentación todo el aparato.



No conecte la unidad hasta que no se hayan efectuado todas las otras conexiones.



La unidad se debe instalar de forma que su posición no le impida tener ventilación adecuada. Por ejemplo, el equipo no se debe colocar cerca de cortinas o sobre el tapete, ni en una instalación como puede ser un armario.



La unidad no debería ser expuesta a la luz solar directa ni a fuentes emisoras de calor.



Todas las pilas deben ser instaladas respetando la correcta polaridad. No asociar pilas nuevas con pilas viejas o usadas.



Si no se usará el aparato por mucho tiempo (un mes o más), quitar las pilas del alojamiento para evitar daños provocados por eventuales pérdidas de ácido.

34

Español

CLR-2466

RADIO DESPERTADOR DIGITAL

ÍNDICE

- LOCALIZACIÓN DE LOS CONTROLES
- FUENTES ALIMENTACIÓN
- ALIMENTACIÓN CA
- ESPECIFICACIONES TÉCNICAS

LOCALIZACIÓN DE LOS CONTROLES

1. Selector FUNCIÓN (ACTIVACIÓN/ DESACTIVACIÓN/AUTO)
2. Control VOLUMEN/Interruptor Alarma
3. Botón AJUSTE HORARIO
4. Botón AJUSTE DESPERTADOR
5. Botón DESPERTADOR/DESACTIVACIÓN
6. Botón AJUSTE SLEEP
7. Botón AJUSTE HORA
8. Botón AJUSTE MINUTO
9. Pantalla Reloj
10. Botón SNOOZE
11. Selector BANDA
12. Control SINTONIZACIÓN
13. Compartimento Batería
14. ALTAVOZ





Español 35

FUENTESALIMENTACIÓN

Este aparato funciona con una fuente de alimentación de 230V-50Hz. Conectar el cable alimentación CA a la toma de corriente CA doméstica. Asegurarse de que el voltaje sea igual a aquel indicado en la placa de los datos característicos colocada en la parte posterior del aparato.

Baterías de Reserva de Protección contra una Avería Eléctrica
La radio posee un circuito de baterías de reserva que mantiene el horario correcto y los ajustes del despertador si se verifica una interrupción momentánea de la corriente eléctrica.

Instalar una batería de 9 voltios (tipo 6F 22/006P), no incluida, en el compartimento batería colocado en la parte baja del aparato.

Nota: Recomendamos el uso de una batería alcalina porque poseen una mayor durada. Cambiar la batería cada 9-12 meses para obtener mejores resultados y evitar posibles pérdidas de ácido de las baterías.

Si la corriente eléctrica se interrumpe momentáneamente la pantalla parpadeará y la radio no funcionará. Sin embargo, el circuito de baterías de reserva continuará a mantener los ajustes del horario y del despertador. Cuando se restablecerá la corriente eléctrica, el reloj visualizará el horario correcto y el ajuste del despertador, y no será necesario efectuar ulteriores ajustes.

36 Español

Nota: Si la alimentación se interrumpe y no hay alguna batería en el compartimento o la misma está descargada. El horario y los ajustes del despertador se perderán. Cuando se restablecerá la corriente eléctrica el reloj iniciará a parpadear indicando que el horario y los ajustes del despertador tendrán que ser corregidos.

AJUSTE DEL HORARIO CORRECTO

1. Mantener pulsado el botón AJUSTE HORARIO (3).
2. Pulsar el botón HORA (7) para avanzar la horas, pulsar el botón MINUTO (8) hasta cuando el horario correcto se visualice sobre la pantalla. Su radio despertador usa un reloj de 24 horas.
3. Soltar el botón AJUSTE HORARIO (3).

AJUSTE DEL HORARIO DEL DESPERTADOR

1. Colocar el Selector FUNCIÓN (1) en la posición DESACTIVACIÓN.
2. Ajustar el horario del despertador siguiendo el siguiente procedimiento:
3. Mantener pulsado el botón AJUSTE DESPERTADOR (4).
4. Pulsar el botón HORA (7) para avanzar la horas, pulsar el botón MINUTO (8) hasta cuando el horario del despertador deseado se visualice sobre la pantalla. Su radio despertador usa un reloj de 24 horas.
5. Soltar el botón AJUSTE DESPERTADOR (4).
6. Para controlar si el horario del despertador ha sido ajustado, pulsar el botón AJUSTE DESPERTADOR (4).



Español

37

DESPERTADOR CON ALARMA

1. Ajustar el horario del despertador como se muestra arriba.
2. Colocar el Selector FUNCIÓN (1) en la posición AUTO.
3. Bajar el Control VOLUMEN (2) hasta escuchar Clic.
4. Para apagar el despertador pulsar el botón AJUSTE DESPERTADOR/DESACTIVACIÓN (5) o colocar el Selector FUNCIÓN (1) en la posición DESACTIVACIÓN.

DESPERTADOR CON LA RADIO

1. Ajustar el horario del despertador como se muestra arriba.
2. Colocar el Selector FUNCIÓN (1) en la posición ACTIVACIÓN.
3. Girar el Mando SINTONIZACIÓN (11) hasta que se escuche la estación radio deseada.
4. Ajustar el Control VOLUMEN (2) a un nivel de audición confortable.
5. Para apagar la radio, colocar el Selector FUNCIÓN (1) en la posición DESACTIVACIÓN.

Nota: La banda OM utiliza una antena direccional incorporada. Tendrá que girar el radio despertador hasta cuando se alcance la mejor recepción.

38

Español

FUNCIÓN SNOOZE

Cuando el despertador sonará, pulsando el botón SNOOZE este se detendrá momentáneamente por aproximadamente 9 minutos luego el despertador sonará nuevamente.

FUNCIÓN SLEEP

1. Este función le permite adormecerse escuchando la radio.
2. Colocar el Selector FUNCIÓN (1) en la posición AUTO/ALARMA
3. Pulsar el botón SLEEP (6). La pantalla mostrará 59 minutos. La Radio se activará y se desactivará automáticamente después de 59 minutos.
4. Para seleccionar un tiempo más corto pulsar el botón MINUTO (8) mientras se mantiene pulsado el botón SLEEP (6) hasta cuando el horario sleep deseado se visualice sobre la pantalla.
5. Para desactivar la radio en cualquier momento durante el período sleep, pulsar el Botón SNOOZE (10).



Español 39

CUIDADO Y MANUTENCIÓN

Para prevenir el riesgo de incendio o de descarga eléctrica, no dejar que este radio despertador se exponga a la lluvia o a la humedad. Este radio despertador no tendrá que estar expuesto a la luz directa del sol, temperaturas muy altas o muy bajas, humedad, vibraciones o colocado en ambientes polvorientos.

No utilizar abrasivos, bencina, diluentes, u otros tipos de solventes para limpiar la superficie del radio despertador. Para limpiarla, usar un paño suave limpio y humedecido con un jabón delicado no abrasivo.

No introducir nunca hilos, clavijas u otros objetos en los orificios de ventilación o las aberturas del radio despertador.

Nota: Cuando se ajusta el Reloj y el Despertador recordar que este radio despertador posee un reloj de 24 horas.

ALIMENTACIÓN CA

Para su propia seguridad, leer atentamente las siguientes instrucciones antes de conectar este radio despertador a la fuente de alimentación principal.

Alimentación Principal: Sólo CA de 230V - 50Hz.

Este aparato ha sido diseñado para funcionar con una alimentación de 230V-50Hz. Conectarlo a otros tipos de alimentación podría dañarlo. Controlar que la fuente de alimentación corresponda a aquella indicada en la placa de los datos característicos colocada en la parte baja del aparato.

40 Español

ESPECIFICACIONES TÉCNICAS

Banda FM:	de 88 a108 MHz
Banda AM:	de 525 a 1650 kHz
Alimentación:	230V - 50 Hz
	DC 9V BATERÍA del tipo PP35
	(Batería del tipo Ever Ready Silver Seal o equivalente)

Eliminación correcta de este producto - (material eléctrico y electrónico de descarte)











La presencia de esta marca en el producto o en el material informativo que lo acompaña, indica que al finalizar su vida útil no deberá eliminarse junto con otros residuos domésticos. Para evitar los posibles daños al medio ambiente o a la salud humana que representa la eliminación incontrolada de residuos, separe este producto de otros tipos de residuos y reciclelo correctamente para promover la reutilización sostenible de recursos materiales. Los usuarios particulares pueden contactar con el establecimiento donde adquirieron el producto, o con las autoridades locales pertinentes, para informarse sobre cómo y dónde pueden llevarlo para que sea sometido a un reciclaje ecológico y seguro. Los usuarios comerciales pueden contactar con su proveedor y consultar las condiciones del contrato de compra. Este producto no debe eliminarse mezclado con otros residuos comerciales.





Portugues 41

ATENÇÕES

-  O ponto de exclamação dentro de um triângulo adverte que o manual de instruções contém importantes informações de uso e de manutenção.
-  O símbolo do raio dentro de um triângulo serve para advertir a presença de uma tensão que pode constituir um risco se o aparelho não for utilizado de uma maneira correta.
-  Para reduzir o risco de choque elétrico, não abrir o aparelho. O aparelho não contém partes reparáveis pelo usuário. Em caso de problema, apelar a técnicos qualificados para o conserto.
-  Este aparelho foi projetado para funcionar a 230V ~ 50Hz. Se não for utilizá-lo por um longo período de tempo, se deve desligá-lo da corrente elétrica.
-  Não expor o aparelho a chuva ou a umidade.
-  O interruptor de alimentação deste aparelho foi montado sobre o circuito secundário e não desconecta completamente o aparelho quando este for desligado.
-  Utilizar o aparelho somente depois de verificar se as conexões foram seguidas corretamente.
-  Colocar o aparelho em um local suficientemente ventilado. Evitar de colocá-lo vizinho a cortinas, sobre tapetes ou dentro de um móvel qualquer, por exemplo uma estante.
-  Não expor o aparelho diretamente a luz do sol ou a fontes de calor.
-  Assegurar-se de inserir todas as pilhas respeitando a justa polaridade. Não inserir pilhas velhas junto com pilhas novas.
-  Se pretender não utilizar o aparelho por um período prolongado (um mês ou mais), remover todas as pilhas do compartimento para evitar possível vazamento de ácido.

42 Portugues

CLR-2466 RÁDIO RELÓGIO DIGITAL COM ALARME

ÍNDICE

- LOCALIZAÇÃO DOS CONTROLES
- LIGAÇÃO DOS ACESSÓRIOS
- LIGAÇÃO AC
- ESPECIFICAÇÕES

LOCALIZAÇÃO DOS CONTROLES

1. Seletor de FUNÇÕES(ON/OFF/AUTO)
2. Controle do VOLUME/ Interruptor do Alarme
3. Tecla SELECIONAR DATA
4. Tecla SELECIONAR ALARME
5. Tecla DESLIGAR ALARME
6. Tecla PROGRAMAÇÃO PARA DORMIR
7. Tecla SELECIONAR HORA
8. Tecla SELECIONAR MINUTOS
9. Hora no Display
10. Tecla ADORMENTAR
11. Seletor de ONDAS
12. Seletor de SINTONIA
13. Compartimento de Baterias
14. ALTO-FALANTE



Portugues 43

LIGAÇÃO DOS ACESSÓRIOS

Este aparelho opera com acessórios de 230V - 50Hz. Ligar o fio AC à tomada de parede AC. Verificar a voltagem como indicada atrás da unidade.

BATERIA DE RESERVA PROTETORA

Este rádio possui uma bateria de reserva, com um circuito que mantém a hora e o alarme em uma interrupção temporária. Instalar baterias de 9-volt(tipo 6F 22/006P), não incluídas, dentro do compartimento, localizada atrás do aparelho.

Notas: recomendamos pilhas alcalinas de longa duração. Trocá-las de 9 a 12 meses para obter o melhor resultado e evitar problemas.

Se a ligação é interrompida, o display se iluminará e o rádio não irá tocar. Mesmo assim, o relógio e o display continuarão a funcionar e nenhum ajuste será necessário.

Notas: se a ligação é interrompida, e não tem bateria, ou são gastas, a hora e o alarme serão perdidos. Quando isso acontece, aparecerá no display uma indicação para serem corrigidas a data e a hora.

44 Portugues

HORACERTA

1. Pressionar, mantendo a tecla acionada, em TIME (3).
2. Pressionar a tecla para HORA (7), para avançar a hora, tecla MINUTO(8) até a hora certa. O seu relógio usa 24 horas.
3. Desativar a tecla TIME.

DESPERTADOR

1. Selecionar FUNÇÃO(1) em OFF.
2. Seguir o procedimento para o alarme:
3. Pressionar e girar o seletor ALARM(4)
4. Pressionar tecla HORA(7) e MINUTO(8), até a hora do alarme. O seu relógio usa 24 horas.
5. Desativar a tecla ALARME(4).
6. Para verificar a hora do despertador, teclar ALARME (4).



Portugues 45

ACORDAR COM O DESPERTADOR

1. Selecionar a hora do alarme, como acima.
2. Selecionar FUNÇÃO(1) em posição AUTO.
3. Girar para baixo o VOLUME(2), até dar o click.
4. Para desligar o alarme, teclar ALARME /OFF(5), ou FUNÇÃO(1) em OFF.

ACORDAR COM O RÁDIO

1. Selecionar a hora do alarme, como acima.
2. Selecionar FUNÇÃO(1) em posição ON.
3. Selecionar a Onda(11) desejada e seguir o procedimento da ESCUTA DO RÁDIO para a estação.
4. Ajustar o Volume(2) ao nível desejado.
5. Selecionar FUNÇÃO(1) em posição AUTO/ALARME.
6. Para desligar o alarme, teclar ALARME /OFF(5), ou FUNÇÃO(1) em OFF.

46 Portugues

ESCUTANDO O RÁDIO

1. Selecionar FUNÇÃO(1) em posição ON.
2. Selecionar a Onda(11) desejada(FM ou MW).
3. Sintonizar(12) na estação desejada.
4. Ajustar o Volume(2) ao nível desejado.
5. Para desligar o rádio teclar função(1) em OFF.

Notas: A onda MW possui uma direção em série. Você deve girar o rádio para uma boa recepção.

ADORMENTAR

Quando tocar o alarme, pressionar SNOOZE, por 9 minutos se interrompe e depois, continua.

PROGRAMAÇÃO PARA DORMIR

1. Esta função permite que você durma com a música.
2. Selecionar FUNÇÃO(1) em posição OFF ou AUTO/BUZZER.
3. Pressionar tecla ADORMENTAR(6). O display do relógio aparecerá 59 minutos. O rádio tocará e se desligará automaticamente, depois de 59 minutos.
4. Para selecionar um tempo menor, tecla MINUTO(8), enquanto acione a tecla ADORMENTAR(6), até o horário de desligamento.
5. Para desligar o rádio, a qualquer hora, teclar ADORMENTAR(6).



Portugues 47

CUIDADOS E MANUTENÇÃO

Para prevenir choques ou fogo, não posicionar o aparelho em lugares úmidos com chuva, com a luz do sol, altas temperaturas e poeira. Não usar produtos químicos, para a limpeza. Somente um pano macio e um produto não abrasivo.

Não inserir pinos, fios ou objetos dentro do rolo de ventilação.

Nota: Quando ajustar a hora, lembre-se que este relógio vai até as 24 horas.

LIGAÇÃO AC

Para a sua segurança, ler as instruções antes do primeiro uso. Acessórios Principais 230V-50Hz - AC somente.

Esta unidade foi produzida para operar com acessórios de 230V-50Hz - AC somente.

Ligá-lo em outra fonte, pode criar problemas. Verificar se as potências correspondem ao indicado na etiqueta.

48 Portugues

ESPECIFICAÇÕES

Onda FM: 88 à 108 MHz

Onda MW 525 à 1650 kHz

Potência dos Acessórios 230V, 50Hz

9V DC PP35 BATERIA

(Sempre em Prata ou equivalente)

Eliminação Correcta Deste Produto - (Resíduo de Equipamentos Eléctricos e Electrónicos)

Esta marca, apresentada no produto ou na sua literatura indica que ele não deverá ser eliminado juntamente com os resíduos domésticos indiferenciados no final do seu período de vida útil. Para impedir danos ao ambiente e à saúde humana causados pela eliminação incontrolada de resíduos deverá separar este equipamento de outros tipos de resíduos e reciclá-lo de forma responsável, para promover uma reutilização sustentável dos recursos materiais. Os utilizadores domésticos deverão contactar ou o estabelecimento onde adquiriram este produto ou as entidades oficiais locais para obterem informações sobre onde e de que forma podem levar este produto para permitir efectuar uma reciclagem segura em termos ambientais. Os utilizadores profissionais deverão contactar o seu fornecedor e consultar os termos e condições do contrato de compra. Este produto não deverá ser misturado com outros resíduos comerciais para eliminação.



Manual Versions in Other Languages



Deutsch

Other ManualsLib Projects



www.manualslib.com



www.manualslib.de



www.manualslib.es



www.manualslib.fr



www.manualslib.nl



www.manualslib.mx



www.manualslib.tech 30+ Languages