

THOMSON

FR

CT600 / CT610

Réveil & station météo



MODE D'EMPLOI

AVANT D'UTILISER CET APPAREIL, VEUILLEZ LIRE ATTENTIVEMENT
CE MODE D'EMPLOI ET LE CONSERVER AFIN DE POUVOIR LE
CONSULTER ULTÉRIEUREMENT.

Démarrage	2	Avertissement concernant les piles/ batteries	13
Avertissements et consignes de sécurité	2	Caractéristiques techniques de l'appareil	14
Contenu de la boîte	4	Protection de l'environnement	15
Caractéristiques	4	Informations complémentaires	15
Description des pièces	5	Déclaration de conformité	15
Commandes	6	Garantie	15
Utilisation	8		

Démarrage

- Sortez l'appareil de la boîte.
- Retirez tous les matériaux d'emballage du produit.
- Placez les matériaux d'emballage dans la boîte ou jetez-les en toute sécurité en respectant les consignes de tri sélectif figurant sur l'emballage de l'appareil.

Avertissements et consignes de sécurité

Vous devez avoir lu et compris toutes les instructions avant d'utiliser cet appareil. En cas de dommages dus au non-respect des instructions, la garantie ne s'appliquera pas.



1. Ne retirez jamais le boîtier de cet appareil.
2. Ne placez jamais cet appareil sur un autre équipement électrique.
3. Protégez le cordon d'alimentation de façon à éviter de marcher dessus ou de le coincer, particulièrement au niveau des fiches, des prises de courant et du point de sortie de l'appareil. Vérifiez que la tension d'alimentation correspond à la tension indiquée sur la plaque à l'arrière de l'appareil. Lorsque vous débranchez la prise secteur, retirez toujours la fiche de la prise. Ne tirez jamais sur le cordon. Avant de brancher la prise secteur, assurez-vous d'avoir effectué tous les autres branchements.
4. Utilisez uniquement des équipements/accessoires recommandés par le fabricant.
5. Confiez toutes les réparations de l'appareil à des réparateurs qualifiés. Une réparation est nécessaire quand l'appareil a été endommagé d'une quelconque manière, notamment :
 - si le cordon d'alimentation est endommagé ;
 - en cas de déversement de liquide ou d'insertion d'objets dans l'appareil ;
 - en cas d'exposition de l'appareil à la pluie ou à l'humidité ;
 - si l'appareil ne fonctionne pas normalement ;
 - ou si l'appareil est tombé ou a subi un choc.
6. La plaque signalétique se trouve sur la partie inférieure de l'appareil.
7. Ne bloquez jamais les orifices de ventilation.
8. Assurez-vous de disposer d'un espace suffisant pour assurer la ventilation. Placez le produit sur une surface stable.
9. Cet appareil doit être utilisé dans un environnement tempéré, à l'abri de la lumière directe du soleil, des flammes nues ou de la chaleur, des appareils de chauffage, des cuisinières ou de tout autre appareil (y compris des amplificateurs) qui génère de la chaleur. Ne l'installez pas à proximité de sources de chaleur.

10. Les batteries (bloc-batterie ou piles installées) ne doivent pas être exposées à une chaleur excessive, comme les rayons du soleil, un incendie, etc.
11. Débranchez toujours l'appareil avant de le nettoyer. Ne lubrifiez aucune partie de cet appareil. Nettoyez-le avec un chiffon doux. N'utilisez pas de produits abrasifs ni de nettoyeurs agressifs.
12. Assurez-vous de toujours pouvoir accéder facilement au cordon d'alimentation, à la fiche ou à l'adaptateur, afin de pouvoir débrancher cet appareil de la prise secteur si nécessaire.
13. N'utilisez pas cet appareil à proximité d'un point d'eau. Il ne doit pas entrer en contact avec des gouttes ni des éclaboussures. N'utilisez pas cet appareil dans un environnement humide ou mouillé.
14. Débranchez cet appareil en cas d'orage ou si vous n'allez pas l'utiliser pendant une longue période.
15. Cet appareil peut être utilisé par des enfants âgés de 8 ans et plus, ainsi que par des personnes présentant des capacités physiques, sensorielles ou mentales réduites ou un manque d'expérience et de connaissances, à condition qu'ils soient surveillés ou aient reçu des instructions concernant l'utilisation de l'appareil en toute sécurité et comprennent les risques encourus. Les enfants ne doivent pas jouer avec l'appareil, ni avec le cordon (risque d'étranglement). Le nettoyage et l'entretien ne doivent pas être effectués par des enfants sans surveillance.
16. Cet appareil doit être alimenté uniquement en très basse tension de sécurité correspondant au marquage figurant sur l'appareil.
17. La batterie doit être retirée de l'appareil avant que ce dernier soit mis au rebut. L'appareil doit être débranché de l'alimentation lorsque vous retirez la batterie.
18. Lors de l'utilisation du produit, il doit être placé à au moins 20 cm de distance du corps humain.
19. Risque de suffocation : les petites pièces ne sont pas destinées aux enfants de moins de 3 ans ni aux personnes ayant tendance à mettre des objets non comestibles dans leur bouche.



Matériau de classe II	
Courant continu	
Courant alternatif	
Pour une utilisation à l'intérieur uniquement	

Contenu de la boîte

Vérifiez et identifiez le contenu de l'emballage :

- Station météo
- Câble de chargement USB-C
- Mode d'emploi

Caractéristiques

- Heure radio-pilotée DCF
- La fonction de contrôle radio peut être activée et désactivée
- Format 12/24 heures (optionnel)
- Calendrier jusqu'en 2099
- Choix du jour de la semaine parmi 7 langues : anglais, allemand, italien, français, espagnol, néerlandais et danois
- L'alarme est programmable pour la semaine/le week-end, ou par jour
- Fonction Snooze (intervalles de 1 à 30 minutes ou désactivée)
- Indicateur de piles faibles
- Indice de confort intérieur
- Prévision météo et pression atmosphérique
- Alerte de gel
- Phases de lune
- Recommandation d'ouverture/fermeture des fenêtres
- Réglage de la plage d'alerte de température du capteur distant
- Affichage des tendances des changements
- Humidité : 20%RH à 95%RH
- Température :
 - Plage de mesure de la température intérieure : -9,9 °C (14,2 °F) à 50 °C (122 °F)
 - Plage de mesure de la température extérieure : -40°C (-40°F) à 70°C (158°F)
 - Température en °C ou en °F
- Enregistrement des valeurs maximales/minimales de température et d'humidité
- Capteur extérieur sans fil :
 - 3 canaux disponibles
 - Fréquence de transmission : 433,92 Mhz RF
 - Distance de transmission : 60 mètres en champ libre
- Pression atmosphérique :
 - Plage de mesure : 850 à 1100 mB/hPa (25,10 à 32,48 inHg)
 - Pression en mB/hPa ou en inHg
- Alimentation :
 - Station météo :
 - Piles : 2 LR03 AAA (non incluses)
 - Câble de chargement USB-C (inclus)
 - Capteur :
 - Piles : 2 LR03 AAA (non incluses)

Description des pièces

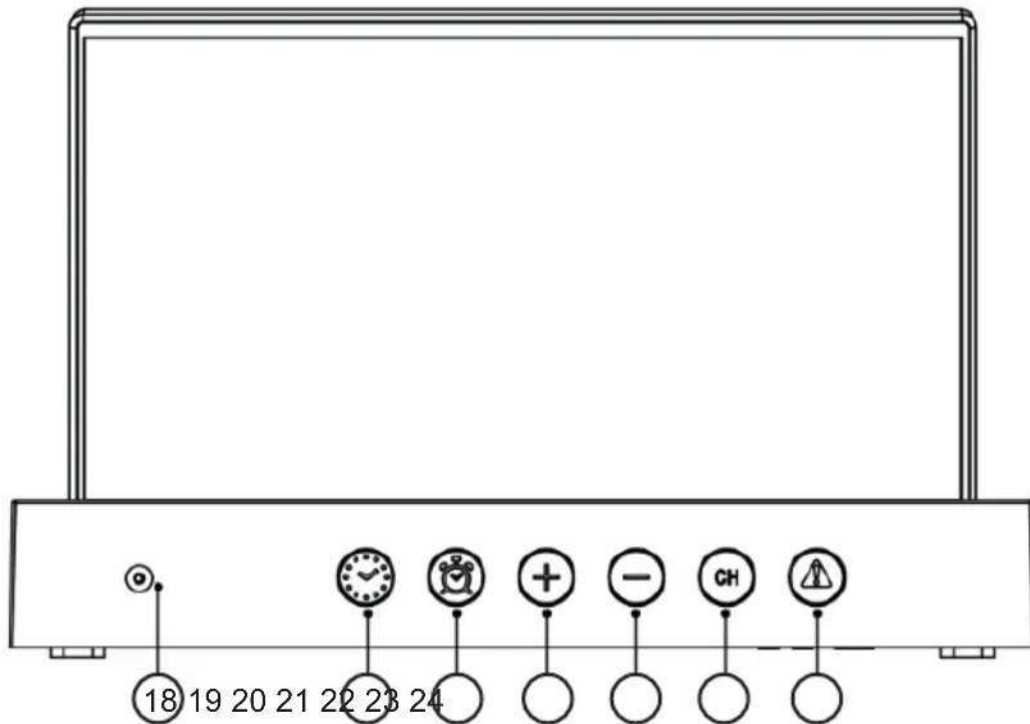
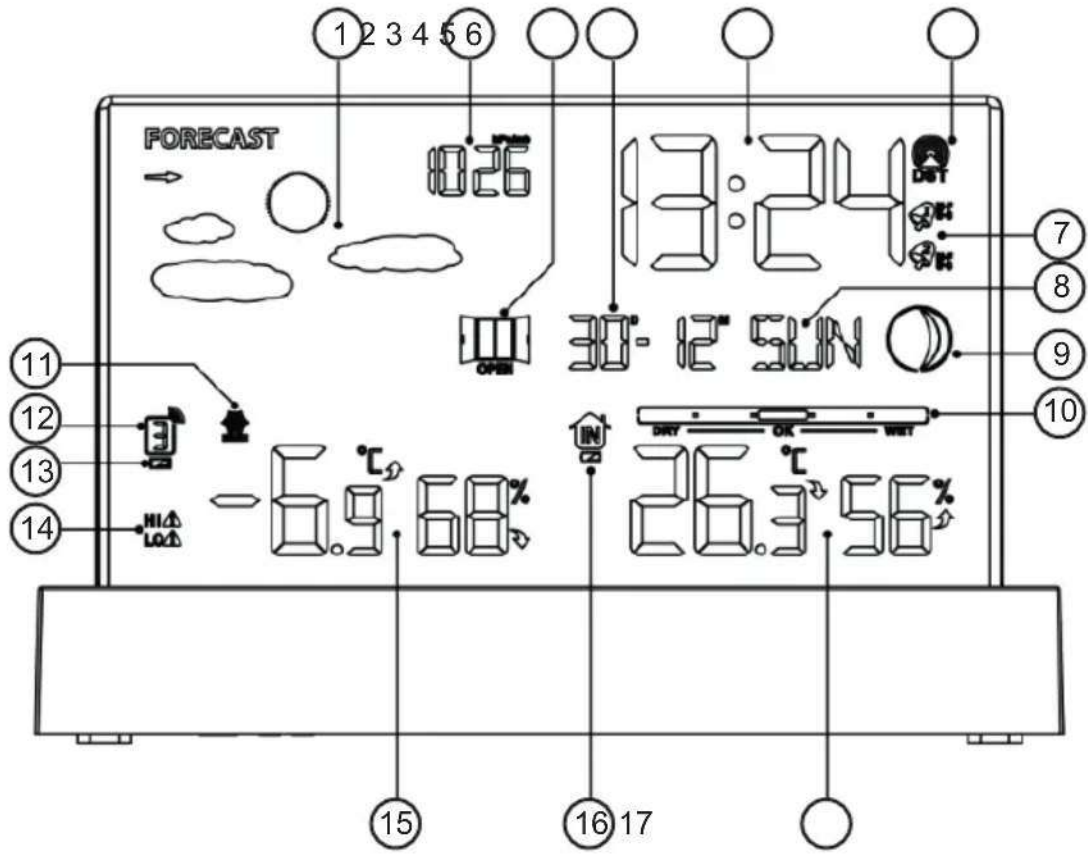

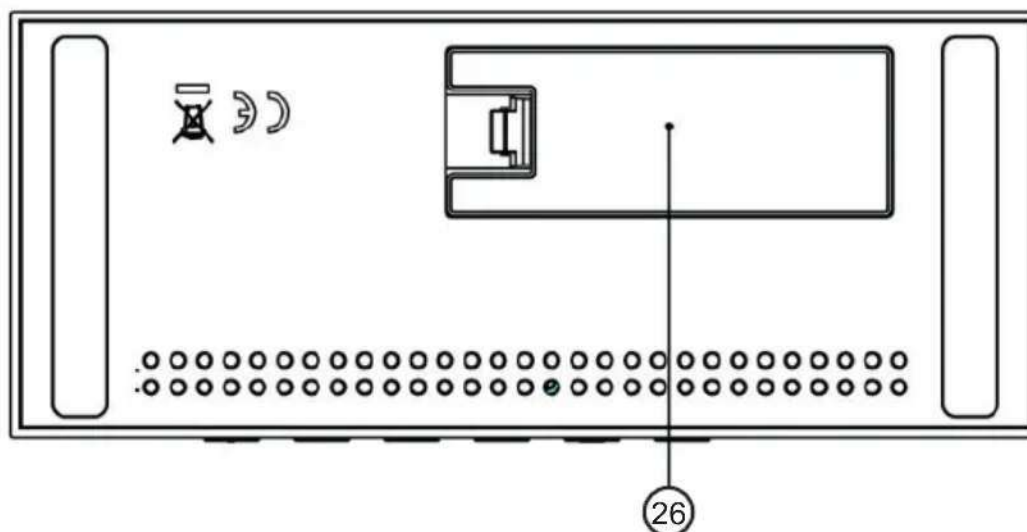
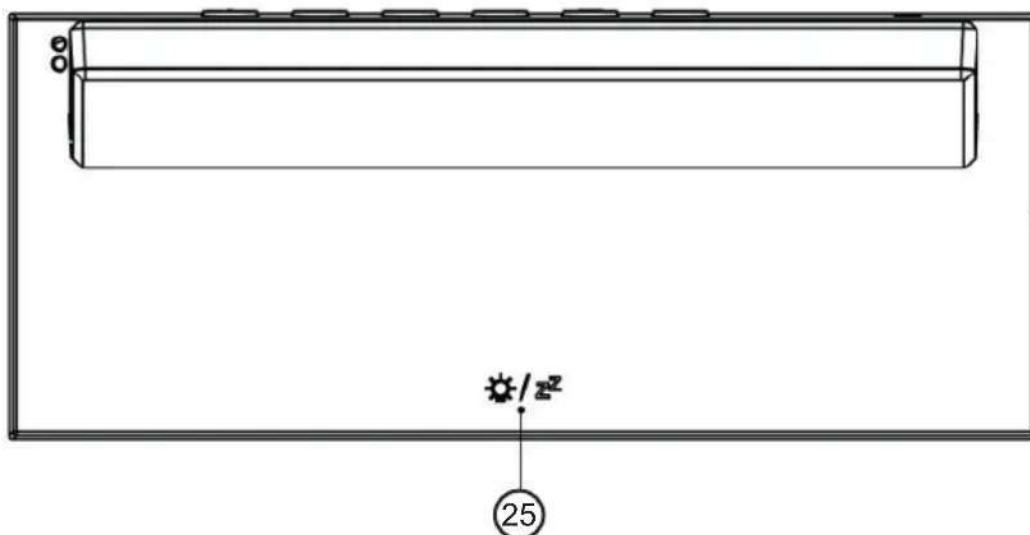

Commandes

1. Prévision météo
2. Pression atmosphérique
3. Symbole d'aération
4. Date
5. Heure
6. Réception du signal radio
7. Indicateur de réveil
8. Jour de la semaine
9. Phase de lune
10. Indice de confort intérieur
11. Alerte de gel
12. Numéro de canal
13. Indicateur de piles faibles dans le capteur
14. Symbole d'alerte de température extérieure
15. Température et humidité extérieures

16. Piles faibles dans la station météo
17. Température et humidité à l'intérieur
18. Port USB-C
19. Bouton de réglage général
20. Bouton de réglage du réveil
21. Bouton « + » / Mémoire
22. Bouton « - » / Activation ou désactivation du réveil
23. Bouton du canal
24. Bouton de réglage des alertes
25. Bouton Éclairage et Snooze
26. Compartiment des piles

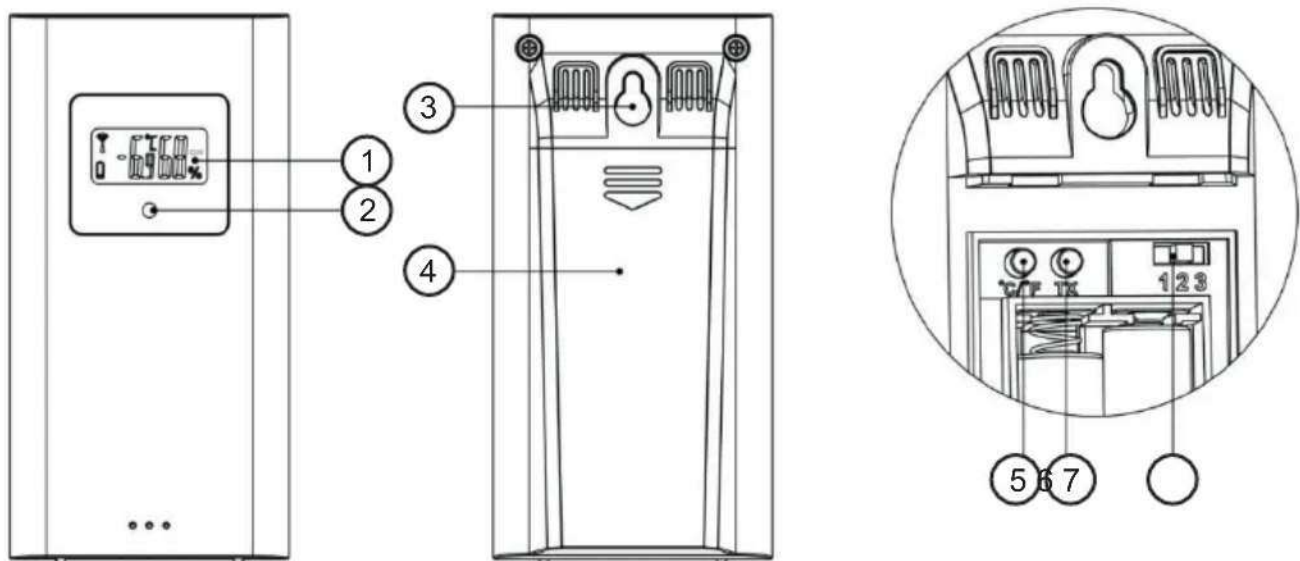

Capteur

1. LCD
2. Témoin de transmission LED
3. Orifice de fixation murale
4. Compartiment des piles
5. Bouton de changement d'unité de température
6. Bouton de jumelage manuel
7. Bouton de changement de canal

Utilisation

Veillez consulter les informations sur le dessous de l'emballage concernant la sécurité et l'électricité avant d'installer ou d'utiliser l'appareil.

Mise en service

1. Ouvrez le couvercle du compartiment des piles de la station météo.
2. Insérez 2 piles AAA en respectant la polarité [marques « + » et « - »].
3. Lorsque vous insérez les piles, toutes les icônes de l'écran s'allument pendant 3 secondes et vous entendez un bip, puis la température et l'humidité intérieures s'affichent.
4. La station météo commence alors à établir une connexion avec le capteur extérieur. Ce processus dure au maximum 3 minutes et est représenté par un symbole d'antenne de réception clignotant  dans le coin supérieur droit du numéro de canal.
5. Ensuite, ouvrez le couvercle du compartiment des piles du capteur et appuyez sur le bouton de changement de canal pour sélectionner le bon numéro. Insérez 2 piles AAA en respectant la polarité [marques « + » et « - »]. Appuyez sur le bouton « °C/°F » pour sélectionner l'unité de température désirée, puis refermez le couvercle.
6. Une fois que la station a établi une connexion avec le capteur extérieur, dans un délai de 3 minutes, elle entre en mode de réception de l'heure radio-pilotée **DCF** (le rétroéclairage s'éteint pendant la réception du signal).
7. Le rétroéclairage reste allumé une fois la réception DCF terminée.





Alimentation par USB

L'alimentation peut également être assurée par une connexion USB-C, via le port situé à l'arrière. Il suffit d'y brancher le câble USB fourni, puis de le relier à une autre source d'alimentation USB telle qu'un chargeur USB.

Prévision météo

Avertissement : Veillez tenir compte des prévisions météorologiques de votre service de prévisions météorologiques local, ainsi que des prévisions de votre station météo. En cas de différences entre les informations de votre appareil et celles du service de prévisions météorologiques local, c'est l'avis de ce dernier qui doit être pris en compte.

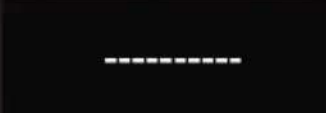
- Les prévisions météorologiques sont calculées à partir de l'évaluation des fluctuations de la pression atmosphérique et peuvent s'éloigner des conditions météorologiques réelles.
- La station météo affiche les symboles météo suivants :

Ensoleillé		
Légèrement nuageux		
Nuageux		

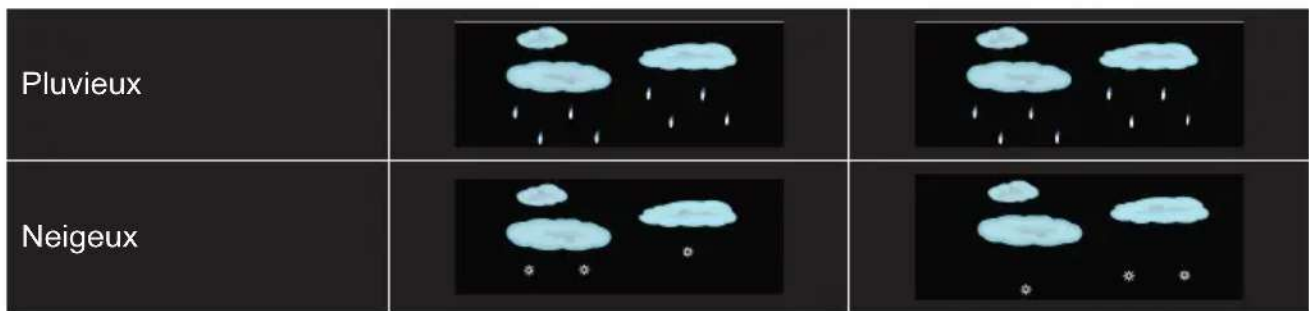

Phases de lune

La station météo affiche automatiquement la phase de lune en cours.

Nouvelle lune	Premier croissant	Premier quartier	Gibbeuse croissante
Pleine lune	Gibbeuse décroissante	Dernier quartier	Dernier croissant

Alerte de gel





Le symbole Alerte de gel apparaît et clignote lorsque la température extérieure est de -1,0 à 2,9 °C (30,2 à 37,3 °C).

Alerte de température extérieure

- Appuyez sur la touche pour activer ou désactiver les alertes de température extérieure. Cette opération n'est valable que pour le canal actuellement affiché. Pour régler un autre canal, appuyez sur le bouton « CH » pour choisir le canal désiré. Si le symbole **HI** s'affiche, la fonction d'alerte haute est activée. Si le symbole **LO** s'affiche, la fonction d'alerte basse est activée. Si aucun des symboles **HI** et **LO** s'affiche, l'alerte de température extérieure est désactivée.
- Maintenez la touche enfoncée pendant 2 secondes pour accéder au réglage des limites supérieures et inférieures de la température extérieure. L'alerte clignote. Appuyez sur les boutons « + » ou « - » pour définir les limites. Appuyez sur la touche pour confirmer le dernier élément et passer au suivant. Appuyez sur le bouton « CH » pour régler les limites des autres canaux.
- Lorsque la température extérieure dépasse la limite fixée pour le canal, la valeur de la température et l'icône correspondante clignotent. Si la température baisse, un rappel sonore retentit tant que la température dépasse la limite fixée.

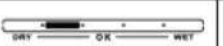
Niveau de confort

Les différents niveaux d'affichage sont calculés selon la formule suivante :

				
Humidité <35%	35~44%	45~44%	66~80%	>80%

Recommandation d'ouverture et de fermeture des fenêtres

Après un calcul complexe et une comparaison de l'humidité absolue intérieure et extérieure, le système utilisera des symboles pour indiquer aux utilisateurs s'ils doivent ouvrir ou fermer les fenêtres.



: Il est recommandé d'ouvrir la fenêtre

CLOSE







: Il est recommandé de fermer la fenêtre

Tendance

- Les valeurs actuelles et les tendances de la température, de l'humidité et de la pression atmosphérique s'affichent sur l'écran.
- Une fois la connexion avec le capteur extérieur réussie, la station météo peut afficher la température et l'humidité extérieures ainsi que la tendance des changements.





Réception du signal radio :

1. Appuyez longuement sur le bouton « - » pour accéder manuellement à la fonction de réception du signal radio DCF. Lorsque l'appareil est alimenté par un adaptateur, le rétroéclairage s'éteint automatiquement et de façon temporaire. Il se rallume une fois le signal radio reçu.
2. Lorsque l'appareil entre en mode de réception DCF, le symbole  clignote. Si un signal valide est détecté, le symbole  cesse de clignoter et se  à clignoter. Après quelques minutes, le processus de réception se termine.
 : Réception réussie
 : La réception précédente avait réussi, mais la dernière a échoué
3. À 1h00, 2h00 ou 3h00 du matin, la station procède automatiquement à la synchronisation avec le signal **DCF** pour corriger tout écart éventuel avec l'heure exacte. Si cette tentative de synchronisation échoue, le système tentera automatiquement une nouvelle synchronisation à la prochaine heure pleine. Cette procédure est répétée automatiquement jusqu'à 5 fois au total.
4. Pendant la réception du signal radio, pour arrêter la recherche du signal, appuyez une fois sur le bouton « - ».

REMARQUES :

- Nous recommandons de placer le produit à une distance minimale de 2,5 mètres de toute source d'interférence, telle qu'un écran de télévision ou d'ordinateur ou un adaptateur secteur.
- La réception radio est plus faible dans les pièces aux murs en béton (par exemple, dans les caves) et dans les bureaux. Dans de telles circonstances, placez la station près de la fenêtre.
- Pendant la réception du signal radio, seuls les boutons «  **Éclairage/Snooze** » et « - » sont actifs, les autres boutons ne fonctionnent pas. Si vous souhaitez exécuter d'autres fonctions, veuillez appuyer sur le bouton « - » pour quitter le mode de réception du signal radio.

Réglage manuel de l'heure :









- Maintenez le bouton  enfoncé pendant 2 secondes, l'icône «  **SON/OFF** » clignote. Appuyez sur « + » et « - » pour activer ou désactiver la fonction de réception du signal radio.
- Appuyez sur le bouton  pour confirmer le dernier élément et passer au suivant. L'ordre des réglages est le suivant :
RCC ON/OFF → DST ON/OFF (heure d'été) → Fuseau horaire → 12/24HR → HEURE → MINUTE → Format de la date (Jour/Mois ou Mois/Jour) ANNÉE MOIS DATE → Langue → Unité de température (°C/°F) → Unité de pression (hPa/mb ou inHg) → Pression atmosphérique standard actuelle → Météo actuelle
- Appuyez longuement sur les boutons « + » ou « - » pour effectuer un réglage rapide.
- Appuyez sur le bouton  pour confirmer le dernier élément et quitter les procédures de réglage, puis revenir à l'affichage principal.
- Lorsque vous choisissez le format 12Hr, si « **PM** » s'affiche avant les heures, cela signifie que l'heure est post-méridienne.
- Liste des abréviations pour les sept langues :

	LANGUE						
	ANGLAIS	ALLEMAND	FRANÇAIS	ESPAGNOL	ITALIEN	NÉERLANDAIS	DANOIS
	ENG	GER	FRE	SPA	ITA	DUT	DAN
LUNDI	MON	MON	LUN	LUN	LUN	MAA	MAN
MARDI	TUE	DIE	MAR	MAR	MAR	DIN	TIR
MERCREDI	WED	MIT	MER	MIE	MER	WOE	ONS
JEUDI	THU	DON	JEU	JUE	GIO	DON	TOR
VENDREDI	FRI	FRE	VEN	VIE	VEN	VRI	FRE
SAMEDI	SAT	SAM	SAM	SAB	SAB	ZAT	LOT
DIMANCHE	SUN	SON	DIM	DOM	DOM	ZON	ZON

REMARQUE :

- Si aucune opération n'est effectuée pendant 20 secondes, l'appareil revient automatiquement à l'affichage principal.

Réglage des alarmes :

- Appuyez sur le bouton « - » pour activer ou désactiver l'alarme 1 et l'alarme 2. Le symbole  qui apparaît indique que l'ALARME 1 est activée. Lorsque le symbole  apparaît, cela signifie que l'ALARME 2 est activée. Si le symbole  ou  disparaît, cela signifie que l'ALARME correspondante est désactivée.
- Appuyez sur le bouton . L'écran affiche l'heure de l'alarme 1 (pendant 5 secondes). Appuyez à nouveau sur le bouton  lorsque l'heure de l'alarme 1 est affichée, l'écran affiche alors l'heure de l'alarme 2 (pendant 5 secondes). Appuyez à nouveau sur le bouton  lorsque l'heure de l'alarme 2 est affichée pour revenir à l'affichage de l'heure actuelle.
- Lorsque l'heure de l'alarme 1 est affichée, appuyez sur le bouton  pendant 2 secondes jusqu'à ce que l'heure de l'alarme 1 clignote. Puis, appuyez sur le bouton « + » ou « - » pour régler l'heure.

4. Appuyez sur le bouton  pour confirmer et passer à l'élément suivant. L'ordre des réglages est le suivant :
Heure de l'alarme 1 → Minute de l'alarme 1 → Période de l'alarme 1 → Durée du Snooze de l'alarme 1
5. Lors du réglage de la période de l'alarme, veuillez choisir :
M-F : Du lundi au vendredi
S-S : Du samedi au dimanche
M-F
S-S : Du lundi au dimanche
6. La durée du Snooze peut être réglée entre 1 et 30 minutes ou désactivée, en sélectionnant « **OFF** ».
7. L'heure de l'alarme 2 peut être réglée selon la même procédure.

REMARQUES :

- Si aucune opération n'est effectuée pendant 20 secondes, l'écran revient automatiquement à l'affichage principal.
- Appuyez longuement sur les boutons « + » ou « - » pour effectuer un réglage rapide
- L'alarme sonne pendant 2 minutes si vous ne la désactivez pas en appuyant sur n'importe quel bouton.



Désactivation de l'alarme

- Lorsque l'alarme sonne, appuyez sur n'importe quel bouton sauf « **SNOOZE** » pour arrêter la sonnerie.
- Lorsque l'alarme sonne, maintenez le bouton « **SNOOZE** » pendant 2 secondes pour arrêter définitivement la sonnerie.

Fonction SNOOZE

Lorsque l'alarme sonne, appuyez une fois sur le bouton « **SNOOZE** ». Un son se fait entendre pour confirmer le mode « Snooze ». Lorsque la durée de rappel programmée est écoulée, l'alarme sonne à nouveau.

Transmission RF

1. La station météo commence automatiquement à recevoir les valeurs de la température et de l'humidité transmises par le capteur extérieur une fois les piles insérées.
2. Le capteur transmet automatiquement les données de température et d'humidité à la station météo une fois les piles insérées.
3. Si la station météo ne reçoit pas la transmission du capteur extérieur (« - -. » et « -- » s'affichent à l'écran), maintenez le bouton « **CH** » enfoncé pendant 2 secondes. L'icône  clignote et la station météo recherche à nouveau le signal.
4. La station météo peut recevoir les signaux de 3 canaux au total. Appuyez sur le bouton « **CH** » pour alterner les données des différents canaux. Lorsque le symbole  apparaît, les données des différents canaux s'affichent automatiquement toutes les 5 secondes.

Valeurs maximales/minimales de la mémoire

1. Lorsque la température et l'humidité s'affichent à l'écran, la station météo commence à enregistrer les valeurs numériques maximales et minimales de la température et de l'humidité.
2. Appuyez sur le bouton « + », l'écran affiche la valeur maximale de la température ou de l'humidité. Appuyez à nouveau sur le bouton « + », l'écran affiche la valeur minimale de la température ou de l'humidité.

3. « **MAX** » ou « **MIN** » s'affichent à l'écran.
4. Maintenez le bouton « **+** » pendant 3 secondes, la valeur maximale/minimale sera réinitialisée.
5. Les enregistrements du jour seront automatiquement effacés à minuit tous les soirs.

Rétroéclairage

- Lorsque l'appareil est alimenté par un câble USB-C, appuyez sur le bouton  pour régler la luminosité du rétroéclairage.
- Une fois le rétroéclairage atténué, appuyez sur le bouton « **ÉCLAIRAGE/SNOOZE** » pour passer au rétroéclairage le plus lumineux pendant 15 secondes.
- Lorsque le produit est alimenté par piles uniquement (sans câble), appuyez sur le bouton « **ÉCLAIRAGE/SNOOZE** » une fois pour allumer le rétroéclairage pendant 15 secondes.

Avertissement concernant les piles/batteries :

Ce produit contient une pile ou des piles.

- Utilisez les piles correctement afin d'éviter toute blessure ou un incendie causé par une fuite, une surchauffe, une explosion, une érosion ou tout autre dommage.
- Conservez et tenez les piles neuves et usagées hors de portée des enfants ou de toute personne vulnérable. Si le compartiment à pile(s) ne se fermait plus correctement, arrêtez d'utiliser le produit.
- Si le liquide d'une pile alcaline entre en contact avec la peau et/ou les yeux, rincez-les immédiatement à l'eau claire et consultez un médecin.
- Si une fuite de liquide de pile alcaline se produit, essuyez le liquide avec un chiffon et remplacez la pile avec une nouvelle.
- N'avez pas la/les piles. Si une pile est avalée, elle peut provoquer de graves brûlures internes en 2 heures à peine et causer la mort. Si les piles sont avalées, contacter immédiatement un centre anti-poison et consultez un médecin.
- Utilisez des piles AA Ni-MH, alcalines ou au lithium.
- Ne chargez pas ces piles. Le chargement de piles non rechargeables entraîne des émissions de gaz et/ou de chaleur pouvant provoquer des explosions et/ou des incendies.
- N'utilisez pas différents types de piles ou des piles neuves et anciennes en même temps.
- Insérez les piles selon la polarité (+ et -) correcte.
- Ne mettez pas en contact les mêmes pôles des piles.
- Retirez rapidement les piles épuisées. Risque d'explosion de la pile si celle-ci n'est pas correctement remplacée ou si l'appareil n'est pas utilisé durant un certain temps.
- Remplacez la pile avec un modèle identique ou équivalent.
- Les piles (ou bloc de piles ou batterie) ne doivent pas être exposées à une chaleur excessive, comme la lumière du soleil, le feu, etc.
- Ne chauffez pas les piles et ne les jetez pas au feu ou dans l'eau.
- Ne retirez pas les piles avec des pinces métalliques et n'utilisez pas d'objet métallique tel que la pointe d'un stylo ou des pinces. Évitez de déformer, d'écraser et de perforer les piles.
- Ne démontez pas les piles.
- Couvrez les extrémités des piles avec du ruban afin d'éviter les explosions et la combustion lorsque vous devez les mettre au rebut.
- Veillez au respect de l'environnement lors de la mise au rebut des piles
- Ne jetez pas les piles avec les déchets ménagers ordinaires.

- Lors de la mise au rebut des piles, veillez à respecter la réglementation locale en vigueur en matière de mise au rebut.

 AVERTISSEMENT PILE	
<p>GARDER HORS DE PORTEE DES ENFANTS Ne pas ingérer la pile, risque de brûlure chimique. En cas d'ingestion, en à peine 2 heures, la pile bouton peut causer des brûlures internes sévères qui peuvent être mortelles. En cas de soupçon d'ingestion d'une pile, ou d'introduction dans une partie quelconque du corps, demander immédiatement un avis médical.</p>	



Risque de feu ou d'explosion si les piles/batteries sont remplacées par d'autres de type incorrect.

L'élimination d'une pile/batterie dans un feu ou un four chaud ou le fait de découper ou de broyer mécaniquement une pile/batterie peut provoquer une explosion.

Le fait de laisser une pile/batterie dans un milieu ambiant aux températures extrêmement élevées peut engendrer une explosion ou la fuite d'un liquide ou d'un gaz inflammable.

Une pile/batterie soumise à une pression atmosphérique extrêmement faible peut causer une explosion ou une fuite de liquide ou de gaz inflammable.

La température ambiante maximum pour l'utilisation du produit est de 50 °C

Veillez consulter les informations sur le dessous de l'emballage concernant la sécurité et l'électricité avant d'installer ou d'utiliser l'appareil.

Caractéristiques techniques de l'appareil

Type	Caractéristiques	Type	Caractéristiques
Dimensions de l'écran LCD	131x78mm	Dimensions de l'unité principale	165 x 95 x 45 mm
Mode radio-piloté	DCF77	EIRP -1.11dBm	
Fréquence de transmission RF	433,92MHz	Portée de transmission RF	60 mètres
Alimentation de la station météo	2 piles AAA ou Câble de chargement USB-C	Alimentation du capteur distant	2 piles AAA

Dans un environnement avec des décharges électrostatiques, l'appareil risque de s'éteindre. L'utilisateur doit alors recharger la batterie et réinitialiser l'appareil.

Protection de l'environnement



Votre produit a été conçu et fabriqué avec des matériaux et composants de grande qualité qui peuvent être recyclés et réutilisés. Il convient d'attirer l'attention sur les aspects environnementaux de l'élimination des batteries.



Lorsque ce symbole d'une poubelle barrée sur roues se trouve sur un produit, cela signifie que le produit est couvert par la Directive Européenne 2002/96/CE. Veuillez vous informer du système local de collecte séparée pour les produits électriques et électroniques. Veuillez agir selon les règles locales et ne jetez pas vos anciens produits avec les ordures ménagères. En assurant l'élimination correcte de ce produit, vous aidez également à prévenir les conséquences potentiellement négatives pour l'environnement et la santé humaine.

Informations complémentaires

- Le mot, la marque et le logo Bluetooth® sont des marques déposées appartenant à Bluetooth SIG, Inc. et toute utilisation de telles marques par Bigben Interactive s'effectue sous licence. Les autres marques et noms commerciaux appartiennent à leurs propriétaires respectifs.
- THOMSON est une marque déposée de Talisman Brands, Inc. utilisée sous licence par BigBen Interactive.
- Ce produit a été fabriqué et vendu sous la responsabilité de Bigben Interactive.
- THOMSON et le logo THOMSON sont des marques déposées utilisées sous licence par BigBen Interactive. Pour plus d'informations : www.thomson-brand.com.
- Tous les autres produits, services, noms d'entreprises, marques déposées, noms commerciaux, noms de produits et logos référencés ici sont la propriété de leurs propriétaires respectifs.

Déclaration de conformité

BigBen Interactive déclare présentement que le CT600/CT610 est conforme à la directive 2014/53/EU. Le texte complet de la déclaration UE de conformité est disponible à l'adresse internet suivante : <https://www.bigben-interactive.fr/support>

Garantie

Ce produit est garanti par Bigben pendant une durée de 2 ans à partir de la date d'achat sauf dans les pays de l'Espace Économique Européen offrant une durée de garantie plus longue. Nous vous recommandons de conserver votre ticket de caisse pour toute réclamation. La garantie couvre les pannes dues à un matériel défectueux, un élément manquant ou à un vice de fabrication. Dans ce cas, contactez notre support technique. Pour tout problème avec un produit défectueux, rapprochez-vous de votre point d'achat muni de votre ticket de caisse. La garantie ne couvre pas les problèmes d'utilisation non conforme.

Support
<https://www.bigben.fr/support>
support@bigben.fr

Fabriqué en Chine
Fabriqué par BIGBEN INTERACTIVE SA 396,
Rue de la Voyette
CRT2 – FRETIN
CS 90414
59814 LESQUIN Cedex – France
www.bigben.eu



Fabricant : Bigben Interactive FRANCE

396, Rue de la Voyette, C.R.T. 2, Fretin,
CS90414 - 59814 Lesquin Cedex, France

Vertrieben von Bigben Interactive DEUTSCHLAND GmbH

Walter Gropius Str. 28, 50126 Bergheim, Deutschland

Distribué par Bigben Interactive Belgium s.a./n.v.

Boulevard d'Angleterre 2 / Bte 4
1420 Braine l'Alleud

Gedistribueerd door Bigben Interactive NEDERLAND b.v.

's-Gravelandseweg 80, 1217 EW Hilversum, Nederland

Distribuido por Lineas Omenex Metronic S.L.

Pol. Ind. Can Salvatella – Avda. Arraona 54-56
08210 Barberà del Vallès (BCN) - España

Distribuito da Metronic Italia s.r.l

via Marconi 31, 20071 Vermezzo con Zelo (MI), Italia

FABRIQUÉ EN CHINE / MADE IN CHINA

HOTLINE

FRANCE, du lundi au vendredi (sauf jours fériés) :
9h00-18h00 ou support@bigben.fr

► **N°Cristal 09 69 39 79 59**

APPEL NON SURTAXE

DEUTSCHLAND, Montag bis Freitag von

09:00 bis 18:00 Uhr (außer an Feiertagen)

Tel.: 02271-9047997

Mail: support@bigben-interactive.de

BELGIQUE, customerservice@bigben-interactive.be

NEDERLAND, customerservice@bigben-interactive.nl

ESPAÑA, soporte@metronic.com

Tel.: 93 713 26 25

ITALIA, tecnico@metronic.com

Tel.: 02 94 94 36 91

www.bigben.eu

THOMSON

EN

CT600 / CT610

Alarm clock with weather display



OPERATING INSTRUCTIONS

PLEASE READ THIS USER MANUAL CAREFULLY BEFORE OPERATING THIS UNIT AND RETAIN FOR FUTURE REFERENCE.

Getting started	18	Battery warning	29
Safety warning and notice	18	Product Specifications	30
What's in the box	20	Care for the environment	31
Specifications	20	Additional information	31
Description of parts	21	Declaration of conformity	31
Controls	22	Warranty	31
Use	24		

Getting started

- Take the appliance out of the box.
- Remove all the packaging from the product.
- Place the packaging inside the box or dispose of it safely in compliance with the waste sorting instructions shown on the outside.

Safety warning and notice

Please read and understand all the instructions before using this device. The warranty will not apply if damage is caused by failure to follow the instructions.



1. Never remove the device casing.
2. Never place this appliance on top of other electrical equipment.
3. Protect the power cable, so as to avoid it being walked over or trapped somewhere, particularly by the plugs, power sockets, and the device's power connection. Make sure that the power rating corresponds to the voltage shown on the rating plate at the rear of the appliance. Always pull the plug from the socket when disconnecting from the mains. Never pull on the cable. Ensure you have completed all the other connections before connecting the mains plug.
4. Only use attachments/accessories that are recommended by the manufacturer.
5. Entrust all device repairs to qualified repairers. Repair is needed when the appliance has been damaged in any fashion, and in particular:
 - if the power cord is damaged;
 - in the event of a liquid spill or objects being inserted into the appliance;
 - if the appliance is exposed to rain or dampness;
 - if the appliance does not operate normally;
 - or if the device has been dropped or impacted.
6. The series panel is located on the bottom of the appliance.
7. Do not block any ventilation openings.
8. Make sure you have enough space for ventilation. Place the product on a stable surface.
9. This device must be used in a moderate climate, away from direct sunlight, naked flames or sources of heat, heaters, cookers or any other devices (including amplifiers) that generate heat. Do not install or use near a heat source.
10. The batteries (battery pack or batteries installed) must not be exposed to excessive heat, such as direct sunlight, fire, etc.

11. Always unplug the appliance before cleaning it. Never lubricate any part of this apparatus. Clean it using a soft cloth. Do not use abrasive or aggressive cleaning products.
12. Ensure that you always have easy access to the power cable, plug or adapter to disconnect this device from the mains if necessary.
13. Do not use this device near water. It must not be dripped on or splashed. Do not use this device in a wet or humid environment.
14. Disconnect this appliance in the event of a storm, or if you intend not to use it for a long period of time.
15. This appliance can be used by children aged 8 and over, and by persons with a physical or sensory disability, learning difficulties or a lack of experience and knowledge, provided they are supervised or have received instructions on the safe use of the appliance, and they understand the risks involved. Children must not play with the appliance or power cord (risk of strangulation). Children must not clean or maintain the device without supervision.
16. This device must only be supplied with very low safety voltage as indicated on the device.
17. The battery should be removed from the device before disposal. The device must be disconnected from the power supply when removing the battery.
18. When in operation, the appliance must be at a minimum distance of 20 cm from the human body.
19. Risk of suffocation: Small parts are not intended for children under 3 years old or for people with a tendency to put inedible objects in their mouths.



Class II material	
Direct current	
Alternating current	
For indoor use only	

What's in the box

Check and identify the contents of the packaging:

- Weather Station
- USB-C power cable
- User instructions

Specifications

- DCF Radio-controlled clock feature
- Radio control feature can be switched ON and OFF
- Time displayed in 12/24-hour format
- Perpetual Calendar Up to Year 2099
- Day of week displayed in 7 languages, selected by the user: English, German, Italian, French, Spanish, Dutch and Danish
- Dual Alarm clock can be set on weekdays/weekends and daily
- Snooze time setting (1 to 30 Minutes or OFF)
- Low battery indicator
- Indoor comfort indicator
- Weather forecasting and air pressure detection
- Ice alert
- Moon phases
- Window opening and closing prompt
- Remote sensor temperature alert range setting
- Change trend display
- Humidity: 20%RH ~ 95%RH
- Temperature:
 - Indoor temperature measurement range: -9.9 °C (14.2 °F) ~ 50 °C (122 °F)
 - Outdoor temperature measurement range: -40°C (-40°F) ~ 70°C (158°F)
 - Temperature displayed in °C or °F
- Maximum/minimum temperature and humidity values recorded
- Wireless Outdoor Sensor:
 - 3 Channels available
 - Transmission frequency: 433.92 MHz RF
 - Transmission range: 60-meter in an open area
- Barometric pressure:
 - Measurement range: 850 ~ 1100 mB/hPa (25.10 ~ 32.48 inHg)
 - Pressure displayed in mB/hPa or inHg
- Power Supply:
 - Weather Station:
 - Battery: 2 x LR03 AAA (not included)
 - USB-C power cable (included)
 - Remote Sensor:
 - Battery: 2 x LR03 AAA (not included)

Description of parts

1 2 3 4 5 6

7

8

9

10

11

12

13

14

15

16 17

18 19 20 21 22 23 24

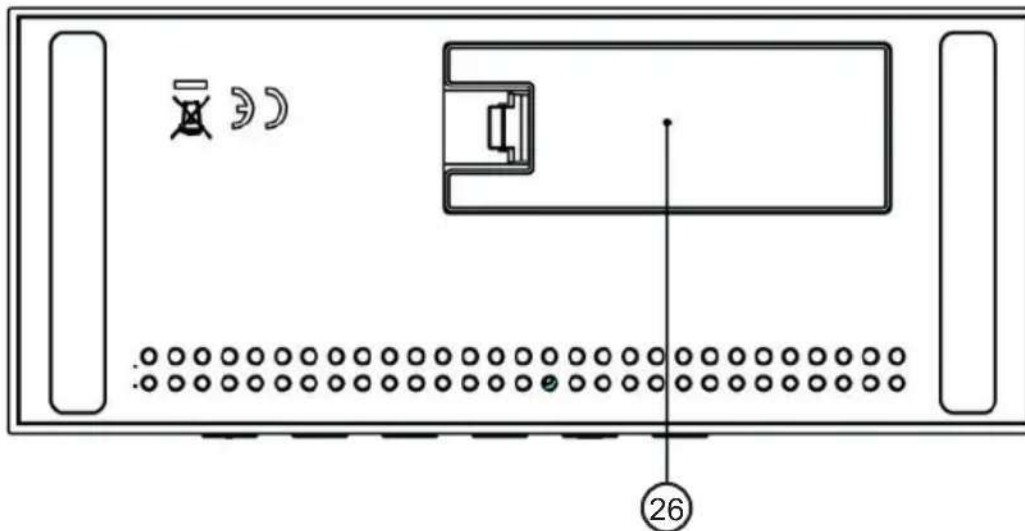
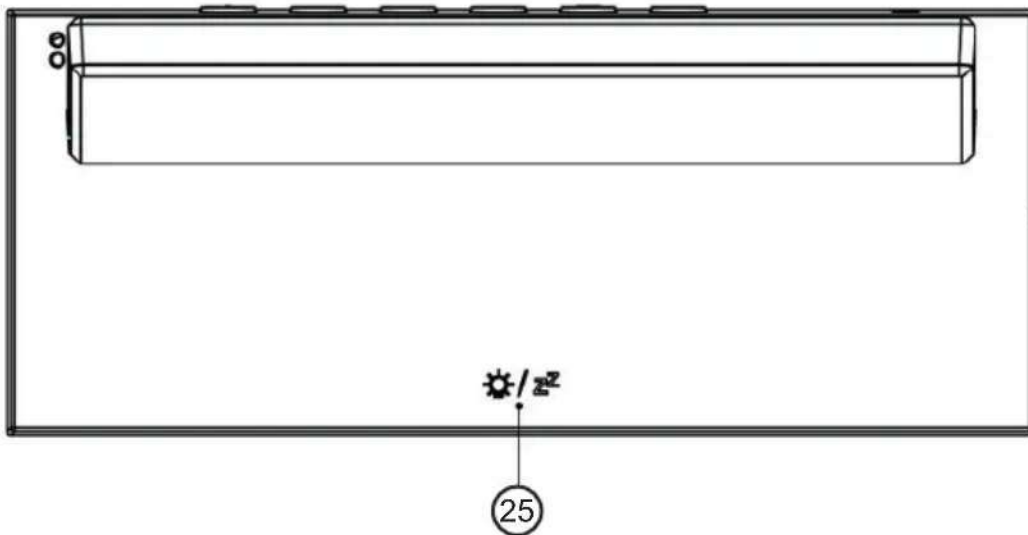

Controls

1. Weather forecast feature
2. Barometric pressure
3. Window opening and closing prompt
4. Date
5. Time
6. Radio signal reception
7. Alarm status indicator
8. Day of week
9. Moon phase
10. Indoor comfort indicator
11. Ice alert
12. Channel number
13. Remote sensor low battery indicator
14. Remote sensor temperature alert status symbol
15. Remote sensor temperature and humidity

16. Main unit low battery
17. Indoor temperature and humidity
18. USB-C port
19. General setting button
20. Alarm setting button
21. +/-Memory button
22. -/Alarm ON or OFF button
23. Channel button
24. Alert setting button
25. Light and snooze button
26. Battery compartment cover

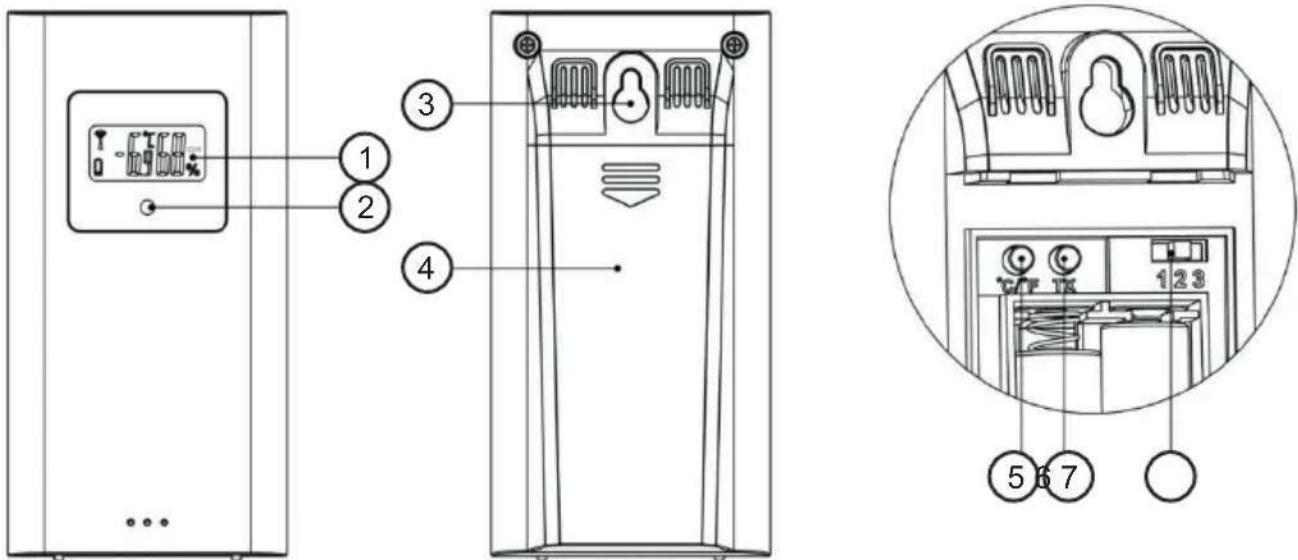

Sensor

1. LCD
2. LED transmission indicator
3. Wall mounting hole
4. Battery compartment cover
5. Temperature unit display button
6. Manual pairing button
7. Channel switch

Use

Please refer to the information on the outer packaging for electrical and safety information before installing or operating the appliance.

Initial operation

1. Open the main unit battery compartment cover.
2. Insert 2 x AAA batteries observing polarity [“+” and “-” marks].
3. When you insert the batteries, all icons on the LCD will light up for 3 seconds, you will hear a beep, and the indoor temperature & humidity will be detected.
4. The main unit will now start connecting to the outdoor remote sensor. This process will last for a maximum of 3 minutes and will be displayed by a flashing reception antenna symbol  in the upper right corner of the channel number.
5. Open the remote sensor battery compartment cover, press the channel switch button to select the appropriate channel number. Insert 2 x AAA batteries observing polarity [“+” and “-” marks]. Press the “C/°F” button to select the temperature unit you want and close the battery cover.
6. Once receiver has connected to the outdoor remote sensor, within 3 minutes it will enter the **DCF** Radio control time signal receiving mode (The backlight will switch off during RC reception).
7. The backlight will stay on after DCF reception is completed.







USB Power

Power can also be provided via the USB-C port at the rear. Simply connect the supplied USB cable to this port and connect to another USB power source such as a USB power adaptor.

Weather forecast feature

Warning: Please take the weather forecast from your local weather forecasting service into account as well as the forecast from your weather station. If there are discrepancies between the information from your device and from the local weather forecasting service, please take the advice of the latter as authoritative.

- The weather forecast is calculated by evaluating fluctuations in the barometric pressure and may deviate from actual weather conditions.
- The weather station displays the following weather symbols:

Sunny		
Slightly cloudy		
Cloudy		

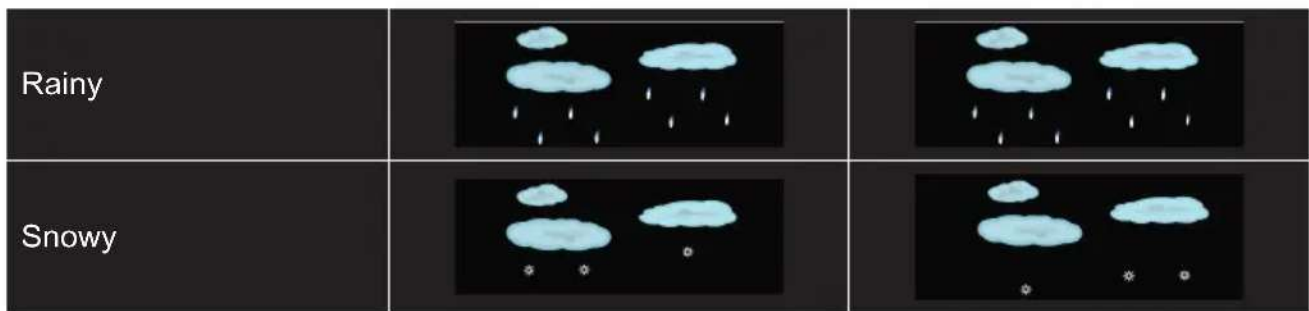

Moon phases

The weather station automatically displays the current lunar phase.

New moon	Waxing crescent	First quarter	Waxing gibbous
Full moon	Waning gibbous	Third quarter	Waning crescent

Ice alert

The ice Alert symbol appears and flashes when the remote sensor temperature ranges between -1.0 and 2.9°C (30.2 to 37.3°F).

Outdoor temperature Alert

- Press to set the Outdoor temperature alert feature ON or OFF. This operation is only valid for the currently displayed channel. If you want to set other channels, press “CH” to switch to the channel display you want to set. When the symbol **HI** is displayed, it means the upper limit alert feature is ON. When the symbol **LO** is displayed, it means the lower limit alert feature is ON. When the symbols **HI** or **LO** appear, it means the Outdoor temperature alert feature is OFF.
- Press and hold for 2 seconds, to enter the outdoor temperature upper limit or lower limit setting mode. The set item will flash. Press “+” or “-” to set the value. Press to confirm the item has been set and go to the next one. Press “CH” to set the value of other channels.
- When the outdoor temperature exceeds the limit set for the channel, the temperature and corresponding icon will flash. If the temperature decreases but still exceeds the set limit, there will be a beep reminder.

Comfort level

Different levels of display are calculated according to the following formula:

Humidity <35%	35~44%	45~66%	66~80%	>80%

Window opening and closing prompt

After complex calculation and comparison of indoor and outdoor absolute humidity, the system will use symbols to remind users whether they need to open or close windows.



: It is recommended to open the window

CLOSE



: It is recommended to close the window

Trend display

- The current temperature/humidity/barometric pressure and the temperature/humidity/barometric pressure trend are shown in the LCD display.
- After successfully connecting with the remote sensor, the main unit can display the outdoor temperature/ humidity and the change trend.





Radio signal reception:

1. Press and hold “-” to manually enter the DCF radio control signal receiving feature. When an adapter is used for the power supply, the backlight will be automatically and temporarily turned off during reception. After reception, it will automatically return to the previous backlight brightness.
2. When it enters DCF signal receiving mode, the symbol ▲ will be flashing. When a valid signal is detected, the symbol ▲ will stop flashing and the symbol (📶) will start flashing. After a few minutes, the receiving process will end.
📶 : Received successfully
▲ : The previous reception was successful, but the last reception failed
3. At 1:00/2:00/3:00 AM, the clock will automatically synchronize with the **DCF** signal to correct any deviations from the correct time. If synchronization is unsuccessful, the system will automatically attempt synchronization after one full hour has elapsed. This procedure is repeated automatically up to 5 times.
4. During RC reception, to stop searching radio signal, press “-” once.

NOTES :

- We recommend the product be placed at a minimum distance of 2.5 meters (8.2 Feet) from any source of interference, such as televisions, computer monitors and switching power adapters.
- Radio reception is weaker in rooms with concrete walls (e.g.: in cellars) and in offices. In such extreme circumstances, place the system near a window.
- During the RC signal receiving mode, only the “ **Light/Snooze**” and “-” buttons are functional, other buttons are disabled. If you want to carry out other features, please press “-” to exit the RC signal receiving mode.

Manual time setting:









1. Press and hold  for 2 seconds, the  ON/OFF start flashing. Press “+” and “-” to set the radio control feature ON or OFF.
2. Press  to confirm item setting and go to the next one. The sequence of item setting is as follows:
RCC ON/OFF → DST ON/OFF(daylight saving time) → Time zone → 12/24HR → HOUR → MINUTE → Format of DATE (D/M or M/D) → YEAR MONTH DATE Language → Temperature Unit (°C/°F) → Pressure unit (hPa/mb or inHg) → Current standard air pressure → Current weather
3. Press and hold “+” or “-” for quick setting.
4. Press  to confirm the last item and complete settings, the device will return to the standard display.
5. When choosing the 12Hr format, if “PM” is displayed before the hours, this stands for post-meridiem.
6. Here are the weekday abbreviations in the seven languages:

	LANGUAGE						
	ENGLISH	GERMAN	FRENCH	SPANISH	ITALIAN	DUTCH	DANISH
	ENG	GER	FRE	SPA	ITA	DUT	DAN
MONDAY	MON	MON	LUN	LUN	LUN	MAA	MAN
TUESDAY	TUE	DIE	MAR	MAR	MAR	DIN	TIR
WEDNESDAY	WED	MIT	MER	MIE	MER	WOE	ONS
THURSDAY	THU	DON	JEU	JUE	GIO	DON	TOR
FRIDAY	FRI	FRE	VEN	VIE	VEN	VRI	FRE
SATURDAY	SAT	SAM	SAM	SAB	SAB	ZAT	LOT
SUNDAY	SUN	SON	DIM	DOM	DOM	ZON	ZON

NOTE :

- If there is no valid operation within 20 seconds, it will automatically return to normal time mode from the set mode.

Setting the daily alarms:

1. Press “-” to set Alarm1 and Alarm2 ON or OFF. The  symbol appears, meaning that ALARM1 is ON. When the  symbol appears, this means that ALARM2 is ON. If symbols  or  disappear, this means the corresponding ALARM is OFF.
2. Press . LCD displays Alarm1 time (for 5 seconds). Press  again when Alarm1 time is displayed, LCD displays Alarm2 time (for 5 seconds). Press  again when Alarm 2 time is displayed, to return to current time display.
3. When Alarm1 time is displayed, press and hold  for 2 seconds until Alarm1 time starts to flash. Press “+” or “-” to set the value.
4. Press  to confirm the item has been set and go to the next one. The sequence of item setting is as follows:
Hour of Alarm1 → Minutes of Alarm1 → Repeat period of Alarm1 → snooze time of Alarm1

5. When setting the repeat period, select as follows:
 - M-F**: From Monday to Friday
 - S-S**: From Saturday to Sunday
 - M-F**
S-S : From Monday to Sunday
6. The snooze time can be set from 1 to 30 minutes or OFF, if “**OFF**” is selected, this means the snooze function is turned off.
7. The Alarm2 time can be set in the same way.

NOTES :

- If there is no valid operation within 20 seconds, it will automatically return to normal time mode from the alarm time set mode.
- When adjusting the value, press and hold “+” or “-” for quick setting
- The Alarm will ring for 2 minutes if you do not deactivate it by pressing any button.



Turning OFF the alarm

- When it's ringing, press any button except the “**SNOOZE**” button to turn off the Alarm.
- When it's ringing, press and hold the “**SNOOZE**” button for 2 seconds to stop the Alarm.

Snooze feature

When it's ringing, touch the “**SNOOZE**” button once. A sound indicates snooze mode. When the set snooze time has elapsed, it will ring again.

RF Transmission Procedure

1. The main unit automatically starts receiving transmission from remote sensor for temperature & humidity after batteries have been inserted.
2. The remote sensor will automatically transmit temperature and humidity data to the main unit after batteries have been inserted.
3. If the main unit failed to receive transmission from remote sensor (“- .-” and “--” display on the LCD), press and hold “**CH**” for 2 seconds.  icon will flash, the main unit will start rescanning the channel launch signal.
4. The main unit can receive remote signals from up to 3 channels. Press “**CH**” to switch and display data of different channels. When the symbol  appears, the data of different channels will be displayed automatically every 5 seconds.

Recording of Maximum/Minimum numerical values

1. When the temperature and humidity are shown in the LCD, the main unit starts recording maximum and minimum temperature/humidity values.
2. Press “+” and the LCD will display maximum temperature/ humidity value. When the maximum value is displayed, press “+” again to display the minimum temperature / humidity value.
3. At the same time, “**MAX**” or “**MIN**” will be displayed on the LCD.
4. The maximum/minimum values will be reset if you press and hold “+” for 3 seconds.
5. The recorded values of the day will be automatically cleared at 0:00 every night.

Background lighting

- When the USB-C cable is used for power supply, press  to adjust the backlight brightness.
- After the backlight is dimmed, press “ **SNOOZE/LIGHT**” once to switch to the brightest backlight for 15 seconds.

- When the product is powered only by battery (without cable), press “ ” **SNOOZE/LIGHT** once to turn on the backlight for 15 seconds.

Battery warning:

This product contains one or more batteries.

- Use batteries correctly to prevent any injury or fire caused by a leak, overheating, explosion, erosion or other damage.
- Keep new and used batteries out of the reach of children or any vulnerable person. Stop using the device if the battery compartment does not close properly.
- If the liquid from an alkaline battery comes into contact with skin or eyes, rinse immediately with fresh water and consult a physician.
- If an alkaline battery leaks, clean the liquid with a cloth and replace the battery with a new one.
- Do not swallow the battery/ies. If swallowed, a battery can cause severe internal burns in 2 hours and can cause death. If batteries are swallowed, contact a poison centre immediately and consult a physician.
- Use AA Ni-MH, alkaline or lithium batteries.
- Do not charge these batteries. Charging non-rechargeable batteries generates gas or heat emissions that can cause explosions or fires.
- Do not use different types of batteries or a mixture of new and old batteries.
- Insert the batteries according to the correct polarity (+ and -).
- Do not allow the same battery poles to be in contact.
- Remove spent batteries quickly. There is a risk of the battery exploding if it is not replaced or if the device is unused for a long period of time.
- Replace the battery with an identical or equivalent model.
- The batteries (or battery pack) must not be exposed to excessive heat, such as sunlight, fire, etc.
- Do not heat batteries or dispose of them in a fire or in water.
- Do not use metal pliers or metal objects such as the point of a pen or tweezers to remove batteries. Avoid deforming, crushing or piercing batteries.
- Do not disassemble the batteries.
- Cover the ends of the batteries with tape to prevent explosions and combustion when these are scrapped.
- Scrap batteries in an environmentally friendly way.
- Do not dispose of batteries in ordinary household waste.
- Be sure to comply with the local recycling regulations when scrapping batteries.

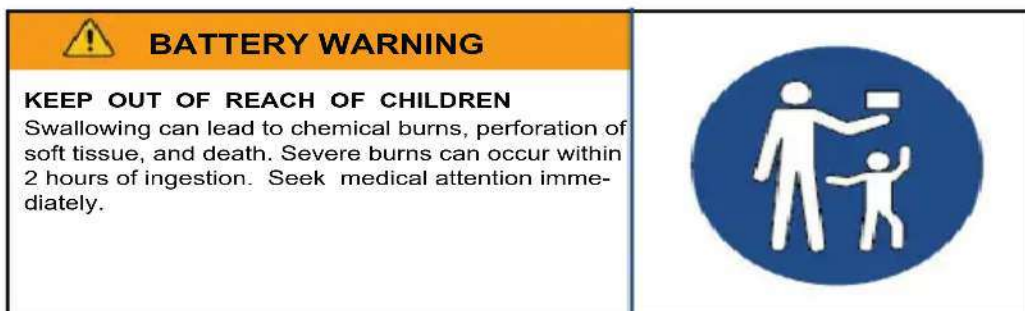



Risk of fire or explosion if the battery is replaced by an incorrect type.
Disposing of a battery into fire or a hot oven, or mechanically crushing or cutting a battery can result in explosion;

Leaving a battery in extremely high temperatures can result in explosion or the leakage of flammable liquid or gas;

A battery subjected to extremely low air pressure may result in explosion or the leakage of flammable liquid or gas.

Maximum operating ambient temperature of the product is 50°C

Please refer to the information on the outer packaging for electrical and safety information before installing or operating the appliance.

Product Specifications

Type	Specifications	Type	Specifications
LCD display dimension	131x78mm	Main unit dimension	165 x 95 x 45 mm
Radio controlled mode	DCF77	EIRP -1.11dBm	
RF transmitting frequency	433.92MHz	RF transmitting range	60 meters
Weather Station power supply	2 x AAA Battery or USB-C power cable	Remote Sensor power supply	2 x AAA Battery

In an environment with electrostatic discharge, the device may switch off. The user must then recharge the battery and reset the device.

Care for the environment



Your product has been designed and manufactured using high-quality materials and components that can be recycled and reused. Attention should be drawn to the environmental aspects of battery disposal.



When this crossed-out wheellie bin symbol is applied to a product, it means that the product is covered by European Directive 2002/96/EC. Please find out about the local separate collection system for electrical and electronic products. Please act according to your local rules and do not dispose of your old products in your household waste. By ensuring this product is disposed of correctly, you are also helping to prevent potentially negative consequences for the environment and human health.

Additional information

- The word Bluetooth®, the mark and logo are registered trademarks owned by Bluetooth SIG, Inc., and any use of such marks by Bigben Interactive is under licence. All other brands and trade names are the property of their respective owners.
- THOMSON is a trademark of Talisman Brands, Inc. used under licence by Bigben Interactive.
- This product is manufactured and sold under the responsibility of Bigben Interactive.
- THOMSON and the THOMSON logo are trademarks operated under licence by Bigben Interactive – For more information: www.thomson-brand.com.
- All other products, services, corporate names, trademarks, trade names, product names and logos referenced herein are the property of their respective owners.

Declaration of conformity

Bigben Interactive hereby declares that the CT600/CT610 is in compliance with Directive 2014/53/EU. The full text of the EU declaration of conformity is available at the following internet address: <https://www.bigben-interactive.co.uk/support/>

Warranty

This product is guaranteed by Bigben for a period of 2 years from the date of purchase, except in countries of the European Economic Area, which offer a longer warranty period. We recommend that you keep your receipt for any claims. The warranty covers breakdowns due to defective material, a missing element or manufacturing defect. In this case, contact our technical support. For any problem with a defective product, contact your point of purchase with your receipt. The warranty does not cover problems of improper use.

Support
<http://www.bigben-interactive.co.uk/support>
support@bigben.fr

Made in China
Manufactured by BIGBEN INTERACTIVE SA 396
Rue de la Voyette
CRT2 – FRETIN
CS 90414
59814 LESQUIN Cedex – France
www.bigben.eu



Fabricant : Bigben Interactive FRANCE

396, Rue de la Voyette, C.R.T. 2, Fretin,
CS90414 - 59814 Lesquin Cedex, France

Vertrieben von Bigben Interactive DEUTSCHLAND GmbH

Walter Gropius Str. 28, 50126 Bergheim, Deutschland

Distribué par Bigben Interactive Belgium s.a./n.v.

Boulevard d'Angleterre 2 / Bte 4
1420 Braine l'Alleud

Gedistribueerd door Bigben Interactive NEDERLAND b.v.

's-Gravelandseweg 80, 1217 EW Hilversum, Nederland

Distribuido por Lineas Omenex Metronic S.L.

Pol. Ind. Can Salvatella – Avda. Arraona 54-56
08210 Barberà del Vallès (BCN) - España

Distribuito da Metronic Italia s.r.l

via Marconi 31, 20071 Vermezzo con Zelo (MI), Italia

FABRIQUÉ EN CHINE / MADE IN CHINA

HOTLINE

FRANCE, du lundi au vendredi (sauf jours fériés) :
9h00-18h00 ou support@bigben.fr

N°Cristal 09 69 39 79 59

APPEL NON SURTAXE

DEUTSCHLAND, Montag bis Freitag von

09:00 bis 18:00 Uhr (außer an Feiertagen)

Tel.: 02271-9047997

Mail: support@bigben-interactive.de

BELGIQUE, customerservice@bigben-interactive.be

NEDERLAND, customerservice@bigben-interactive.nl

ESPAÑA, soporte@metronic.com

Tel.: 93 713 26 25

ITALIA, tecnico@metronic.com

Tel.: 02 94 94 36 91

www.bigben.eu

THOMSON

ES

CT600 / CT610

Despertador & estación meteorológica



MANUAL DE INSTRUCCIONES

LEA ATENTAMENTE ESTE MANUAL DE INSTRUCCIONES
ANTES DE UTILIZAR ESTE ESTE APARATO Y CONSÉRVELO
PARA FUTURAS CONSULTAS.

Primeros pasos 34	Uso	40
Advertencias e instrucciones de seguridad 34	Advertencias relativas a las pilas	45
Contenido de la caja 36	Especificaciones del aparato	46
Especificaciones 36	Protección del medio ambiente	47
Descripción de los elementos 37	Información adicional	47
Mandos 38	Declaración de conformidad	47
	Garantía	47

Primeros pasos

- Saque el aparato de la caja.
- Retire del producto todo el material de embalaje.
- Ponga todo este material en la caja o deséchelo de manera segura, respetando las instrucciones de clasificación de residuos que se indican sobre la caja del aparato.

Advertencias e instrucciones de seguridad

Antes de usar el aparato, lea y comprenda todas las instrucciones. No puede aplicarse la garantía en caso de daños que resulten del incumplimiento de las instrucciones.



1. Nunca retire la carcasa del aparato.
2. Nunca instale este aparato sobre otro equipo eléctrico.
3. Proteja el cable de alimentación con el fin de evitar pisarlo o que quede atrapado, en particular, al nivel de los enchufes, las tomas de corriente y el punto de salida del aparato. Compruebe que la tensión de alimentación se corresponda con la que se indica en la placa situada en la parte trasera del aparato. Al desenchufar el aparato de la toma de corriente, siempre tire de la clavija. Nunca tire del cable. Antes de enchufar a la toma de corriente, asegúrese de haber efectuado previamente todas las otras conexiones.
4. Use únicamente los equipos o accesorios recomendados por el fabricante.
5. Siempre confíe las reparaciones a técnicos cualificados. Se necesita efectuar una reparación cuando el aparato se ha averiado de cualquier forma, especialmente:
 - si el cable de alimentación está dañado;
 - en caso de haber derramado líquido o introducido objetos en el aparato;
 - en caso de exposición del aparato a la lluvia o a la humedad;
 - si el aparato no funciona de manera normal;
 - o si el aparato se ha caído o ha recibido un golpe.
6. La placa de características se encuentra en la parte inferior del aparato.
7. No bloquee los agujeros de ventilación.
8. Asegúrese de contar con el espacio suficiente para garantizar la ventilación. Ponga el producto sobre una superficie estable.
9. Este aparato debe utilizarse en un entorno templado, alejado de la luz directa del sol, llamas abiertas o fuentes de calor, aparatos de calefacción, cocinas o cualquier otro aparato (incluso amplificadores) que produzcan calor. No instalar ni usar cerca de fuentes de calor.

10. Las baterías (bloque de la batería o pilas instaladas) no se deben exponer a un calor excesivo, por ejemplo, los rayos del sol, un incendio, etc.
11. Desenchufe siempre el aparato antes de limpiarlo. No lubrique ninguna pieza de este aparato. Límpielo con un paño suave. No use productos abrasivos ni limpiadores agresivos.
12. Para poder desenchufar este aparato de la toma de corriente si fuera necesario, asegúrese siempre de poder acceder fácilmente al cable de alimentación, el enchufe o el adaptador.
13. No use este aparato cerca de un punto de suministro de agua. No debe entrar en contacto con gotas ni salpicaduras. No use el aparato en ambientes húmedos o mojados.
14. Desenchufe el aparato en caso de tormenta o si no lo va a usar durante un período prolongado.
15. Este aparato puede ser usado por niños mayores de 8 años, así como por personas con capacidades físicas, sensoriales o mentales reducidas o con falta de experiencia y conocimientos si se las vigila o si reciben instrucciones sobre el uso seguro del aparato y entienden los riesgos a los que se exponen. Los niños no deben jugar con el aparato ni el cable (riesgo de estrangulamiento). La limpieza y el mantenimiento no pueden dejarse en manos de niños sin vigilancia.
16. Este aparato debe alimentarse únicamente con una muy baja tensión de seguridad que corresponde al marcado que figura sobre él.
17. La batería se debe extraer del aparato antes de eliminarlo. El aparato se debe desconectar de la alimentación al retirar la batería.
18. Durante su funcionamiento, el aparato debe situarse a una distancia mínima de 20 cm del cuerpo.
19. Riesgo de asfixia: las piezas pequeñas no están destinadas a los niños menores de tres años ni a las personas con tendencia a introducirse objetos no comestibles en la boca.



Material de Clase II	
Corriente continua	
Corriente alterna	
Solo para uso en interiores	

Contenido de la caja

Verifique e identifique el contenido de la caja:

- Estación meteorológica
- Cable de alimentación USB-C
- Manual de instrucciones

Especificaciones

- Función de reloj radiocontrolado DCF
- La función de radiocontrol puede activarse y desactivarse
- La hora se muestra en formato de 12 o 24 horas
- Calendario perpetuo hasta el año 2099
- El día de la semana se muestra en 7 idiomas que puede seleccionar el usuario: inglés, alemán, italiano, francés, español, neerlandés y danés
- Reloj despertador dual que se puede programar en días de la semana o fines de semana y a diario
- Ajuste del tiempo de repetición (de 1 a 30 minutos o desactivado)
- Indicador de pilas agotadas
- Indicador de confort interior
- Pronóstico del tiempo y detección de la presión atmosférica
- Alerta de heladas
- Fases de la luna
- Indicación de apertura y cierre de ventanas
- Ajuste del rango de alerta de temperatura del sensor remoto
- Cambiar la visualización de tendencias
- Humedad: 20 % HR ~ 95 % HR
- Temperatura:
 - Rango de medición de temperatura interior: -9,9 °C (14,2 °F) ~ 50 °C (122 °F)
 - Rango de medición de temperatura exterior: -40 °C (-40 °F) ~ 70 °C (158 °F)
 - Temperatura indicada en °C o °F
- Valores máximos/mínimos de temperatura y humedad registrados
- Sensor inalámbrico para exteriores:
 - 3 canales disponibles
 - Frecuencia de transmisión: RF de 433,92 MHz
 - Distancia de transmisión: 60 metros en una zona abierta
- Presión atmosférica:
 - Rango de medición: 850 ~ 1100 mB/hPa (25,10 ~ 32,48 inHg)
 - Presión indicada en mB/hPa o inHg
- Potencia suministrada:
 - Estación meteorológica:
 - Pila: 2 × LR03 AAA (no incluidas)
 - Cable de carga USB (incluido)
 - Sensor remoto:
 - Pila: 2 × LR03 AAA (no incluidas)

Descripción de los elementos

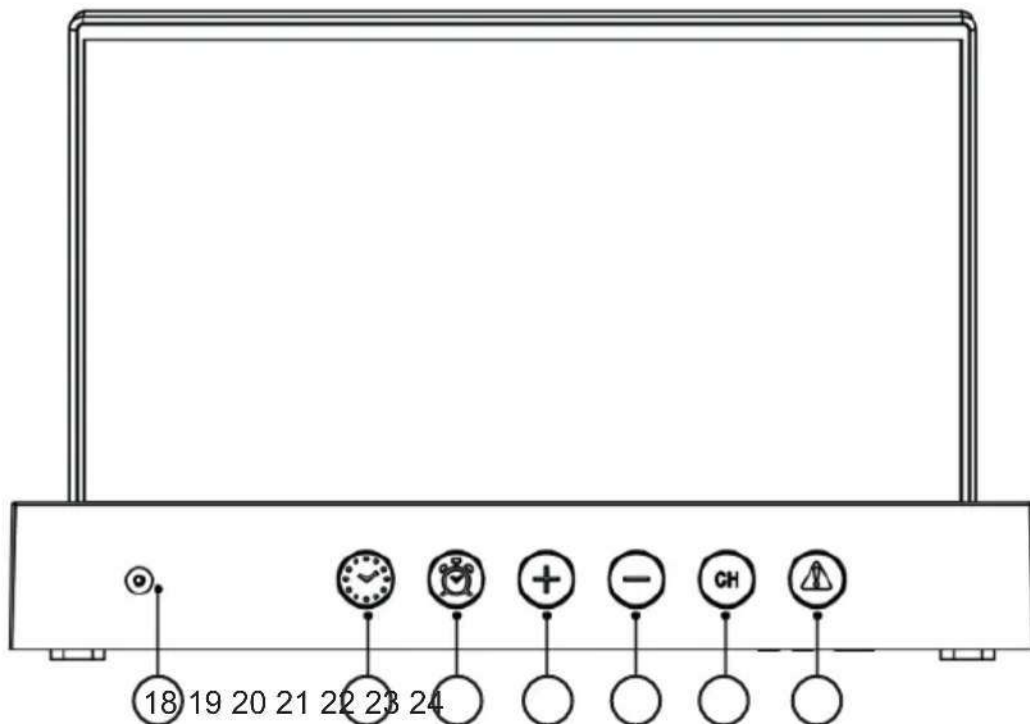
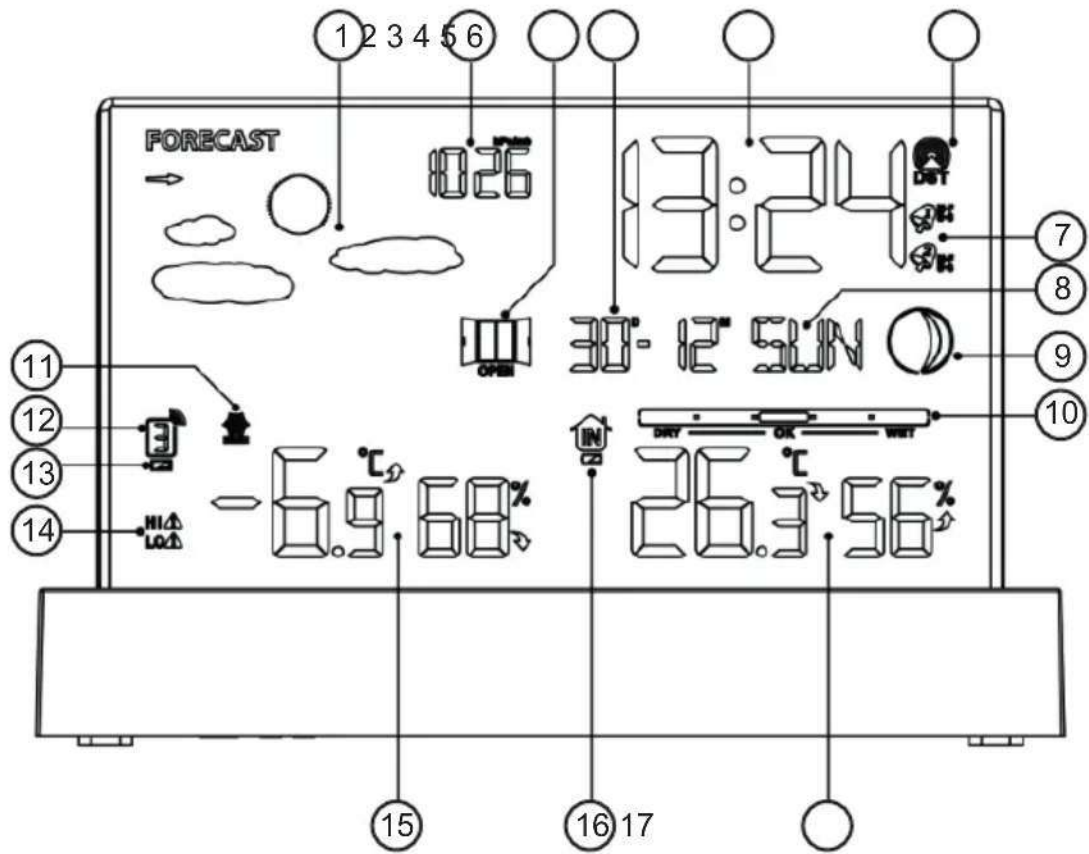

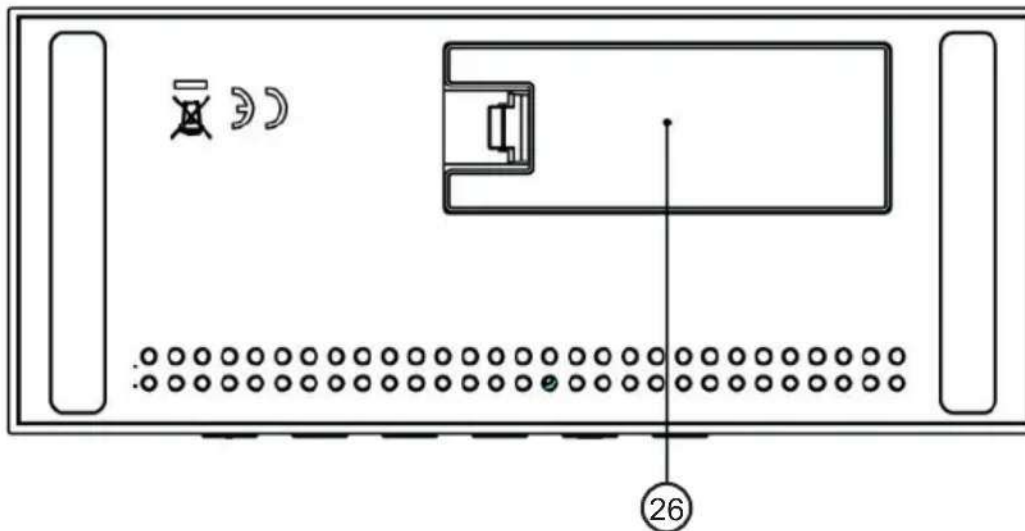
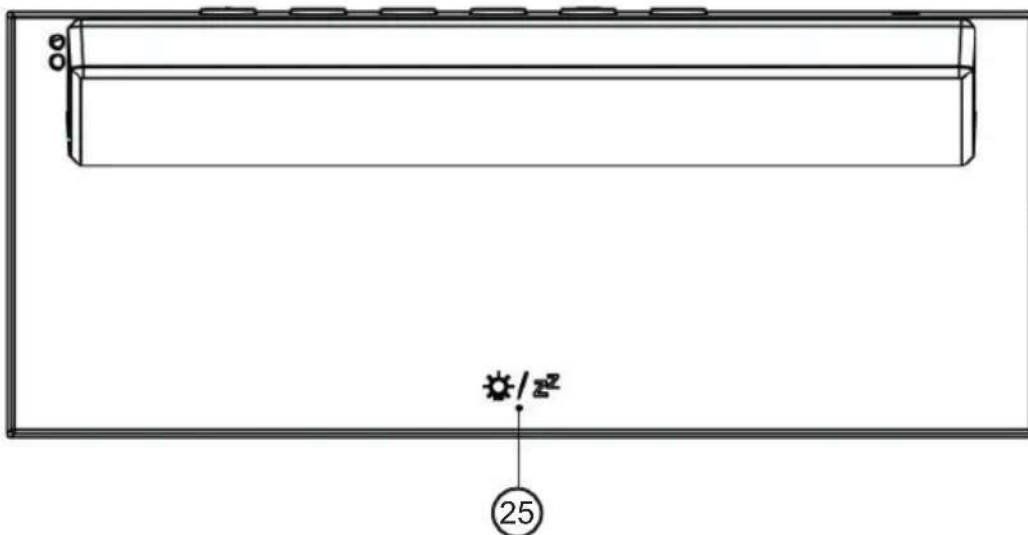

Mandos

1. Función de pronóstico del tiempo
2. Presión atmosférica
3. Indicación de apertura y cierre de ventanas
4. Fecha
5. Hora
6. Recepción de la señal de radio
7. Indicador de estado de la alarma
8. Día de la semana
9. Fase de la luna
10. Indicador de confort interior
11. Alerta de heladas
12. Número de canal
13. Indicador de pilas agotadas del sensor remoto
14. Símbolo de estado de la alerta de temperatura del sensor remoto
15. Sensor remoto de temperatura y humedad

16. Pila de la unidad principal agotada
17. Temperatura y humedad interiores
18. Puerto USB-C:
19. Botón de ajustes generales
20. Botón de ajuste de la alarma
21. +/Botón de memoria
22. -/Botón de activación o desactivación de la alarma
23. Botón de canal
24. Botón de ajuste de la aleta
25. Luz y botón de repetición
26. Tapa compartimento de pilas

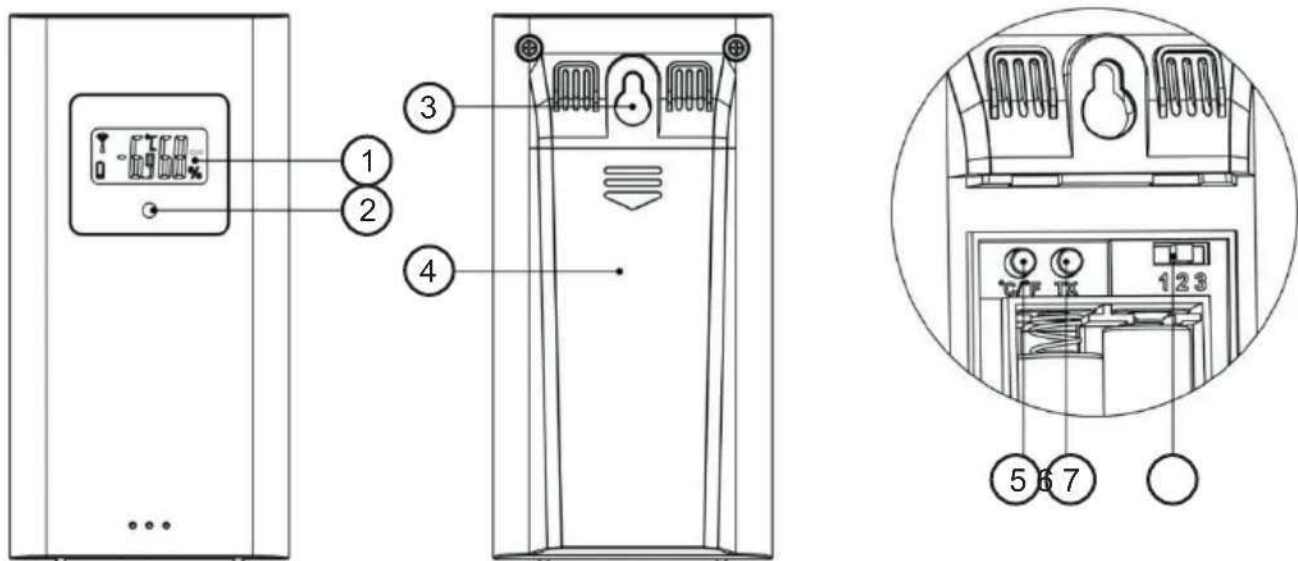

Sensor

1. LCD
2. Indicador led de transmisión
3. Agujero de sujeción mural
4. Tapa compartimento de pilas
5. Botón de visualización de la unidad de la temperatura
6. Botón de sincronización manual
7. Conmutador de canal

Uso

Antes de instalar o usar el aparato, consulte la información relativa a la electricidad y seguridad que figura en la parte exterior del embalaje.

Puesta en funcionamiento

1. Abra la tapa del compartimento de las pilas de la unidad principal.
2. Coloque dos pilas AAA respetando la polaridad [marcas «+» y «-»].
3. Al colocar las pilas, todos los iconos de la pantalla LCD se iluminarán durante 3 segundos, luego, escuchará un pitido y se detectarán la temperatura y la humedad interiores.
4. La unidad principal empezará a conectarse al sensor remoto exterior. Este proceso durará un máximo de 3 minutos y se visualizará mediante un símbolo intermitente de antena de recepción  en la esquina superior derecha del número de canal.
5. Abra la tapa del compartimento de las pilas del sensor remoto y pulse el conmutador de canal para seleccionar el número de canal adecuado. Coloque dos pilas AAA respetando la polaridad [marcas «+» y «-»]. Pulse el botón « °C/°F » para seleccionar la unidad de temperatura que desee y, luego, cierre la tapa de las pilas.
6. Una vez que el receptor se haya conectado al sensor remoto exterior, en un plazo de 3 minutos, entrará en el modo de recepción de señal horaria de radiocontrol **DCF** (la retroiluminación se apagará durante la recepción de la señal de RC).
7. La retroiluminación permanecerá encendida una vez finalizada la recepción DCF.







Alimentación USB

Asimismo, el producto se puede alimentar a través del puerto USB-C de la parte trasera. Basta con conectar el cable USB incluido a este puerto y conectarlo a otra fuente de alimentación USB, como un adaptador de corriente USB.

Función de pronóstico del tiempo

Advertencia: tenga en cuenta el pronóstico del tiempo de su servicio local de previsión meteorológica, así como el pronóstico de su estación meteorológica. Si hay diferencias entre la información de su dispositivo y la del servicio local de previsión meteorológica, considere fiable la información de este último.

- El pronóstico del tiempo se calcula evaluando las fluctuaciones de la presión atmosférica y puede ser diferente de las condiciones meteorológicas reales.
- La estación meteorológica muestra los siguientes símbolos meteorológicos:

Soleado		
Parcialmente nublado		
Nublado		



Fases de la luna

La estación meteorológica muestra automáticamente la fase actual de la luna.

Luna nueva	Luna creciente	Cuarto creciente	Gibosa creciente
Luna llena	Gibosa menguante	Cuarto menguante	Luna menguante

Alerta de heladas





El símbolo de Alerta de heladas aparece y parpadea cuando la temperatura del sensor remoto oscila entre -1,0 y 2,9 °C (30,2 y 37,3 °F).

Alerta de temperatura exterior

- Pulse para activar o desactivar la alerta de temperatura exterior. Esta operación solo es válida para el canal que se visualiza en ese momento. Si desea ajustar otros canales, pulse «CH» para cambiar a la visualización del canal que desee. Cuando aparece el símbolo **HI** , significa que se ha activado la función de alerta de límite superior. Cuando aparece el símbolo **LO** , significa que se ha activado la función de alerta de límite inferior. Cuando los símbolos **HI** **LO** desaparecen, significa que se ha desactivado la función de alerta de temperatura exterior.
- Mantenga pulsado durante 2 segundos para entrar en el modo de ajuste del límite superior o inferior de la temperatura exterior. La opción ajustada parpadeará. Pulse «+» o «-» para ajustar el valor. Pulse para confirmarlo y pasar al siguiente elemento. Pulse «CH» para ajustar el valor de otros canales.
- Cuando la temperatura exterior supera el límite establecido para el canal, parpadean la temperatura y el icono correspondiente. Si la temperatura disminuye, pero sigue superando el límite establecido, sonará un pitido recordatorio.

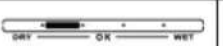
Nivel de confort

Los distintos niveles de visualización se calculan según la siguiente fórmula:

					
Humedad <	35 %	35~44 %	45~65 %	66~80 %	>80 %

Indicación de apertura y cierre de ventanas

Tras un complejo cálculo y una comparación de la humedad absoluta interior y exterior, el sistema utilizará símbolos para recordar a los usuarios si deben abrir o cerrar las ventanas.



: se recomienda abrir la ventana

CLOSE







: se recomienda cerrar la ventana

Visualización de tendencias

- La temperatura, humedad, presión atmosférica actual y la tendencia de la temperatura, humedad, presión atmosférica se muestran en la pantalla LCD.
- Tras conectarse correctamente con el sensor remoto, la unidad principal puede mostrar la temperatura, la humedad exterior y la tendencia de cambio.





Recepción de señal de radio:

1. Mantenga pulsado «-» para acceder manualmente a la función de recepción de señales de radiocontrol DCF. Si se utiliza un adaptador para la alimentación, la retroiluminación se apagará automática y temporalmente durante la recepción. Tras la recepción, volverá automáticamente al brillo de retroiluminación anterior.
2. Al entrar en modo de recepción de señal DCF, parpadeará el símbolo . Al detectar una señal válida, dejará de parpadear el símbolo  y empezará a parpadear el símbolo . Transcurridos unos minutos, finalizará el proceso de recepción.
 : recepción exitosa
 : la recepción anterior fue exitosa, pero la última falló
3. A la 1:00, las 2:00 o las 3:00 de la madrugada, el reloj se sincronizará automáticamente con la señal **DCF** para corregir cualquier desviación de la hora correcta. Si la sincronización no se realiza de forma correcta, el sistema intentará realizarla automáticamente una vez transcurrida una hora completa. Este procedimiento se repite automáticamente hasta 5 veces.
4. Durante la recepción RC, para detener la búsqueda de señal de radio, pulse «-» una vez.

OBSERVACIONES:

- Recomendamos colocar el producto a una distancia mínima de 2,5 metros (8,2 pies) de cualquier fuente de interferencia, como televisores, monitores de ordenador y adaptadores de corriente conmutados.
- La recepción de radio es más débil en habitaciones con paredes de hormigón (por ejemplo, en sótanos) y en oficinas. En tales circunstancias extremas, coloque el sistema cerca de una ventana.
- Durante el modo de recepción de señal RC, solo funcionan los botones «Luz/Repetición» y «-», los demás botones están desactivados. Si desea realizar otras funciones, pulse «-» para salir del modo de recepción de señal RC.

Ajuste manual de la hora:









- Mantenga pulsado  durante 2 segundos. El símbolo  ON/OFF ~~se~~á a parpadear. Pulse «+» y «-» para activar o desactivar la función de radiocontrol.
- Pulse  para confirmar el ajuste del elemento y pasar al siguiente. La secuencia de ajuste de los elementos es la siguiente:
RCC ON/OFF → DST ON/OFF (horario de verano) → Zona horaria → 12/24 HR → HORA → MINUTO → Formato de FECHA (D/M o M/D) AÑO MES FECHA Idioma →
→ Unidad de temperatura (°C/°F) → Unidad de presión (hPa/mb o inHg) → Presión atmosférica estándar actual → Tiempo actual
- Mantenga pulsado «+» o «-» para efectuar un ajuste rápido.
- Pulse  para confirmar el último elemento y finalizar los ajustes, el dispositivo volverá a la pantalla estándar.
- Al elegir el formato de 12 h, si aparece «PM» antes de las horas, significa posmeridiano.
- Estas son las abreviaturas de los días de la semana en los siete idiomas:

	IDIOMA						
	INGLÉS	ALEMÁN	FRANCÉS	ESPAÑOL	ITALIANO	HOLANDÉS	DANÉS
	ENG	GER	FRE	SPA	ITA	DUT	DAN
LUNES	MON	MON	LUN	LUN	LUN	MAA	MAN
MARTES	TUE	DIE	MAR	MAR	MAR	DIN	TIR
MIÉRCOLES	WED	MIT	MER	MIE	MER	WOE	ONS
JUEVES	THU	DON	JEU	JUE	GIO	DON	TOR
VIERNES	FRI	FRE	VEN	VIE	VEN	VRI	FRE
SÁBADO	SAT	SAM	SAM	SAB	SAB	ZAT	LOT
DOMINGO	SUN	SON	DIM	DOM	DOM	ZON	ZON

OBSERVACIÓN:

- Si no se realizar ninguna operación válida durante 20 segundos, volverá automáticamente al modo de hora normal.

Ajuste de las alarmas diarias:

- Pulse «-» para activar o desactivar las alarmas 1 y 2. Aparece el símbolo , lo que significa que ALARM1 está activada. Cuando aparece el símbolo , significa que ALARM2 está activada. Si desaparecen los símbolos  o , significa que la ALARMA correspondiente está desactivada.
- Pulse . La pantalla LCD muestra la hora de la Alarma1 (durante 5 segundos). Cuando aparezca la hora de Alarma1, pulse nuevamente , la pantalla LCD mostrará la hora de Alarma2 (durante 5 segundos). Cuando se visualice la hora de la Alarma 2, pulse nuevamente  para volver a la visualización de la hora actual.
- Cuando aparezca la hora de Alarma1, mantenga pulsado  durante 2 segundos hasta que la hora de Alarma1 empiece a parpadear. Pulse «+» o «-» para ajustar el valor.
- Pulse  para confirmarlo y pasar al siguiente elemento. La secuencia de ajuste de los elementos es la siguiente:
Hora de la Alarma1 → Minutos de Alarma1 → Período de repetición de Alarma1 →
Tiempo de repetición de Alarma1

5. Cuando ajuste el período de repetición, seleccione lo siguiente:
M-F: de lunes a viernes:
S-S: de sábado a domingo
M-F
S-S : de lunes a domingo
6. El tiempo de repetición puede ajustarse de 1 a 30 minutos o en «OFF», si se selecciona este último, significa que la función de repetición está desactivada.
7. La hora de la Alarma2 puede ajustarse del mismo modo.

OBSERVACIONES:

- Si no se realiza ninguna operación válida durante 20 segundos, volverá automáticamente al modo de hora normal.
- Para ajustar el valor, mantenga pulsado «+» o «-» para efectuar un ajuste rápido
- La alarma sonará durante 2 minutos si no la desactiva pulsando cualquier botón.



Apagar la alarma

- Para apagar la alarma, cuando esté sonando, pulse cualquier botón, excepto el botón «SNOOZE» (repetición).
- Para detener la alarma, cuando esté sonando, mantenga pulsado el botón «SNOOZE» durante 2 segundos.

Función Snooze (repetición)

Cuando esté sonando la alarma, toque una vez el botón «SNOOZE». Un sonido confirma el modo de repetición. Cuando haya transcurrido el tiempo de repetición ajustado, la alarma volverá a sonar.

Procedimiento de transmisión por RF

1. Una vez colocadas las pilas, la unidad principal empieza a recibir automáticamente la transmisión del sensor remoto de temperatura y humedad.
2. Una vez colocadas las pilas, el sensor remoto transmitirá automáticamente los datos de temperatura y humedad a la unidad principal.
3. Si la unidad principal no recibe la transmisión del sensor remoto («- -.» y «--» en la pantalla LCD), mantenga pulsado «CH» durante 2 segundos. Parpadeará el icono , la unidad principal volverá a buscar la señal de lanzamiento del canal.
4. La unidad principal puede recibir señales remotas de hasta 3 canales. Pulse «CH» para cambiar y visualizar los datos de los distintos canales. Cuando aparezca el símbolo , los datos de los diferentes canales se mostrarán automáticamente cada 5 segundos.

Registro de valores numéricos máximos/mínimos

1. Cuando la temperatura y la humedad se muestran en la pantalla LCD, la unidad principal empieza a registrar los valores mínimos y máximos de temperatura y humedad.
2. Pulse «+» y la pantalla LCD mostrará el valor máximo de temperatura o humedad. Cuando aparezca el valor máximo, pulse de nuevo «+» para visualizar los valores mínimos de temperatura o humedad.
3. Al tiempo, en la pantalla LCD aparecerá «MAX» o «MIN».
4. Si mantiene pulsado «+» durante 3 segundos, se restablecerán los valores máximo/mínimo.
5. Los valores registrados del día se borrarán automáticamente a las 0:00 de cada noche.



Retroiluminación

- Cuando se utiliza el cable USB-C para la alimentación, pulse  para ajustar el brillo de la retroiluminación.
- Una vez atenuada la retroiluminación, pulse una vez el botón « **LUZ/REPETICIÓN** » para cambiar a la retroiluminación más brillante durante 15 segundos.
- Cuando el producto se alimenta solo con pilas (sin cable), pulse una vez el botón « **LUZ/REPETICIÓN** » para encender la retroiluminación durante 15 segundos.

Advertencias relativas a las pilas:

Este producto contiene una o varias pilas.

- Utilice las pilas correctamente para evitar cualquier lesión o incendio provocado por una fuga, un sobrecalentamiento, una explosión, una erosión o cualquier otro daño.
- Guarde y mantenga las pilas nuevas y usadas fuera del alcance de los niños y de cualquier otra persona vulnerable. Si el compartimento de pilas no se cierra correctamente, deje de utilizar el producto.
- Si el líquido de una pila alcalina entra en contacto con la piel o los ojos, aclárelos inmediatamente con agua limpia y consulte con un médico.
- Si se produce una fuga del líquido de la pila alcalina, limpie el líquido con un paño y sustituya la pila por una nueva.
- No ingiera las pilas. Si se ingiere una pila, esta puede provocar graves quemaduras internas en solo 2 horas y causar la muerte. Si se ingiere una pila, contacte inmediatamente con un centro de información toxicológica y consulte con un médico.
- Utilice pilas AA Ni-MH, alcalinas o de litio.
- No cargue este tipo de pilas. La carga de las pilas no recargables puede generar gases o calor que podrían provocar explosiones o incendios.
- No utilice distintos tipos de pilas o pilas nuevas y usadas al mismo tiempo.
- Coloque las pilas respetando la polaridad correcta (+ y -).
- No ponga en contacto los mismos polos de las pilas.
- Retire rápidamente las pilas gastadas. La pila podría explotar si no se sustituye correctamente o si el aparato deja de utilizarse durante un cierto tiempo.
- Sustituya la pila por un modelo idéntico o equivalente.
- Las pilas (o bloques de pilas o baterías) no deben exponerse a un calor excesivo, provocado, por ejemplo, por la luz del sol, el fuego, etc.
- No caliente las pilas y no las tire al fuego o al agua.
- No retire las pilas con pinzas metálicas y no utilice objetos metálicos como la punta de un bolígrafo, por ejemplo. Evite deformar, aplastar y perforar las pilas.
- No desmonte las pilas.
- Cubra los extremos de las pilas con cinta para evitar explosiones y una combustión cuando vaya a desecharlas.
- Respete el medio ambiente a la hora de desechar las pilas
- No deseche las pilas con los residuos domésticos comunes.
- Cuando deseche las pilas, respete la reglamentación local vigente.

 ADVERTENCIA DE BATERÍA	
MANTENER ALEJADA DE LOS NIÑOS La ingestión puede provocar quemaduras químicas, la perforación de tejidos blandos y la muerte. Puede provocar quemaduras graves dentro de las 2 horas posteriores a la ingestión. Busque atención médica inmediatamente.	



En caso de sustituir las pilas por unas de un tipo incorrecto, existe riesgo de incendio o de explosión.

Arrojar una batería al fuego o introducirla en un horno caliente, aplastarla mecánicamente o cortarla pueden provocar una explosión;

Dejar una pila en un entorno a una temperatura muy alta puede provocar una explosión o una fuga de líquido o gas inflamable;

Una pila expuesta a una presión atmosférica muy baja puede provocar una explosión o una fuga de líquido o gas inflamable.

La temperatura ambiente máxima para usar el producto es de 50 °C

Antes de instalar o usar el aparato, consulte la información relativa a la electricidad y seguridad que figura en la parte exterior del embalaje.

Especificaciones del aparato

Tipo	Especificaciones	Tipo	Especificaciones
Dimensiones de la pantalla LCD	131×78 mm	Dimensiones de la unidad principal	165 x 95 x 45 mm
Modo de radiocontrol	DCF77	EIRP -1.11dBm	
Frecuencia de transmisión RF	433,92 MHz	Alcance de transmisión RF	60 metros
Alimentación de la estación meteorológica	2 pilas AAA o bien Cable de alimentación USB-C	Alimentación del sensor remoto	2 pilas AAA

En un ambiente con descargas electrostáticas, el aparato puede apagarse. En tal caso, el usuario debe recargar la batería y reiniciar el aparato.

Protección del medio ambiente



El producto ha sido diseñado y fabricado con materiales y componentes de alta calidad que pueden reciclarse y reutilizarse. Se debe prestar atención a los aspectos medioambientales de la eliminación de las pilas.



Cuando el símbolo de un contenedor de basura con ruedas tachado se encuentra en un producto, indica que éste está regulado por la directiva europea 2002/96/CE. Consulte con las autoridades pertinentes para informarse acerca del sistema local de recogida selectiva de residuos de productos eléctricos y electrónicos. Proceda según la normativa local y no deseché sus productos antiguos con los residuos domésticos. Al asegurarse de la correcta eliminación de este producto, también ayuda a evitar las consecuencias potencialmente negativas para el medio ambiente y la salud humana.

Información adicional

- El símbolo, el término y el logotipo Bluetooth® son marcas comerciales registradas propiedad de Bluetooth SIG, Inc. y su utilización por parte de Bigben Interactive está sujeta a licencia. Las demás marcas y los nombres comerciales pertenecen a sus propietarios respectivos.
- THOMSON es una marca de Talisman Brands, Inc. utilizada bajo licencia por Bigben Interactive.
- Este producto ha sido fabricado y vendido bajo la responsabilidad de Bigben Interactive.
- THOMSON y el logotipo THOMSON son marcas comerciales utilizadas bajo licencia por Bigben Interactive – Para más información, visite: www.thomson-brand.com.
- Todos los demás productos, servicios, nombres de empresas, marcas registradas, los nombres comerciales, nombres de productos y logotipos pertenecen a sus respectivos propietarios.

Declaración de conformidad

Mediante la presente, Bigben Interactive declara que el equipo radioeléctrico del tipo CT600/CT610 cumple la directiva 2014/53/UE. El texto íntegro de la Declaración de conformidad UE puede consultarse en la siguiente dirección de Internet: <https://www.bigben-interactive.co.uk/support/>

Garantía

Bigben garantiza este producto durante 2 años a partir de la fecha de compra, excepto en los países del Espacio Económico Europeo que ofrezcan una garantía más extensa. Le recomendamos conservar su resguardo de la compra en caso de cualquier reclamación. La garantía cubre las averías que se deban a defectos del material, elementos faltantes o un vicio de fabricación. En ese caso, contacte con nuestro servicio de soporte técnico. Si ocurriera cualquier problema relacionado con un defecto del producto, diríjase con el resguardo de la compra al punto de venta. La garantía no cubre problemas relacionados con un uso incorrecto del producto.

Asistencia
<http://www.bigben-interactive.co.uk/support>
support@bigben.fr

Fabricado en China
Fabricado por BIGBEN INTERACTIVE SA 396
Rue de la Voyette
CRT2 – FRETIN
CS 90414
59814 LESQUIN Cedex – Francia
www.bigben.eu



Fabricant : Bigben Interactive FRANCE

396, Rue de la Voyette, C.R.T. 2, Fretin,
CS90414 - 59814 Lesquin Cedex, France

Vertrieben von Bigben Interactive DEUTSCHLAND GmbH

Walter Gropius Str. 28, 50126 Bergheim, Deutschland

Distribué par Bigben Interactive Belgium s.a./n.v.

Boulevard d'Angleterre 2 / Bte 4
1420 Braine l'Alleud

Gedistribueerd door Bigben Interactive NEDERLAND b.v.

's-Gravelandseweg 80, 1217 EW Hilversum, Nederland

Distribuido por Lineas Omenex Metronic S.L.

Pol. Ind. Can Salvatella – Avda. Arraona 54-56
08210 Barberà del Vallès (BCN) - España

Distribuito da Metronic Italia s.r.l

via Marconi 31, 20071 Vermezzo con Zelo (MI), Italia

FABRIQUÉ EN CHINE / MADE IN CHINA

HOTLINE

FRANCE, du lundi au vendredi (sauf jours fériés) :
9h00-18h00 ou support@bigben.fr

N°Cristal 09 69 39 79 59

APPEL NON SURTAXE

DEUTSCHLAND, Montag bis Freitag von

09:00 bis 18:00 Uhr (außer an Feiertagen)

Tel.: 02271-9047997

Mail: support@bigben-interactive.de

BELGIQUE, customerservice@bigben-interactive.be

NEDERLAND, customerservice@bigben-interactive.nl

ESPAÑA, soporte@metronic.com

Tel.: 93 713 26 25

ITALIA, tecnico@metronic.com

Tel. : 02 94 94 36 91

www.bigben.eu

THOMSON

IT

CT600 / CT610

Sveglia con stazione metereologica



ISTRUZIONI PER L'USO

LEGGERE CON ATTENZIONE E CONSERVARE
PER UNA CONSULTAZIONE FUTURA LE ISTRUZIONI PER L'USO
PRIMA DI METTERE IN FUNZIONE IL DISPOSITIVO.

Per iniziare	50	Avvertenza relativa alla batteria	61
Avvertenze e istruzioni di sicurezza	50	Specifiche del prodotto	62
Contenuto della confezione	52	Tutela dell'ambiente	63
Specifiche	52	Informazioni complementari	63
Descrizione dei componenti	53	Dichiarazione di conformità	63
Comandi	54	Garanzia	63
Utilizzo	56		

- Togliere l'apparecchio dalla scatola.
- Rimuovere tutti i materiali di imballaggio del prodotto.
- Riporre i materiali di imballaggio nella scatola o smaltirli in modo sicuro, rispettando le istruzioni per lo smaltimento dei rifiuti riportate sulla confezione dell'apparecchio.

È necessario avere letto e compreso tutte le istruzioni prima di utilizzare l'apparecchio. La garanzia non sarà applicabile in caso di danni dovuti al mancato rispetto delle istruzioni.

1. Non rimuovere mai il rivestimento dell'apparecchio.
2. Non collocare mai l'apparecchio sopra un altro dispositivo elettrico.
3. Proteggere il cavo di alimentazione per evitare che venga calpestato o si impigli da qualche parte, in particolare in prossimità di spine, prese di corrente e dal punto di uscita dell'apparecchio. Verificare che la tensione di alimentazione corrisponda alla tensione indicata sulla targhetta posta dietro all'apparecchio. Quando si scollega l'apparecchio dalla presa di corrente, estrarre sempre la spina dalla presa. Non tirare mai il cavo. Prima di collegarlo alla presa di corrente, assicurarsi di aver effettuato tutti gli altri collegamenti.
4. Utilizzare esclusivamente parti/accessori raccomandati dal produttore.
5. Affidare tutti gli interventi di manutenzione a personale qualificato. L'assistenza è necessaria quando l'apparecchio viene danneggiato in qualsiasi modo, come ad esempio:
 - se il cavo di alimentazione è danneggiato;
 - se è stato versato del liquido o sono stati inseriti degli oggetti all'interno dell'apparecchio;
 - in caso di esposizione dell'apparecchio alla pioggia o all'umidità;
 - se l'apparecchio non funziona normalmente;
 - se l'apparecchio è caduto o ha subito un urto.
6. La targhetta identificativa si trova nella parte inferiore dell'apparecchio.
7. Non ostruire le aperture di ventilazione.
8. Assicurarsi che ci sia spazio sufficiente per garantire la ventilazione. Posizionare il prodotto su una superficie stabile.
9. L'apparecchio deve essere utilizzato in ambienti temperati, al riparo dalla luce diretta del sole, da fiamme libere o fonti di calore, apparecchi di riscaldamento, fornelli o da

qualsiasi altro dispositivo (compresi gli amplificatori) che generi calore. Non deve essere installato in prossimità di fonti di calore.

10. Le batterie (pacco batterie o pile installate) non devono essere esposte a calore eccessivo, come luce solare diretta, fuoco, ecc.
11. Scollegare sempre l'apparecchio prima di pulirlo. Non lubrificare alcuna parte dell'apparecchio. Pulirlo con un panno morbido. Non utilizzare prodotti abrasivi né detergenti aggressivi.
12. Assicurarsi di avere sempre accesso al cavo di alimentazione, alla presa o all'adattatore per disconnettere l'apparecchio dalla corrente se necessario.
13. Non utilizzare l'apparecchio in prossimità dell'acqua. Evitare che entri in contatto con gocce o schizzi d'acqua. Non utilizzare l'apparecchio in un ambiente umido o bagnato.
14. Scollegare l'apparecchio in caso di temporale o in caso di inutilizzo per un periodo prolungato.
15. L'apparecchio può essere utilizzato dai bambini di età pari o superiore a 8 anni, nonché da persone con ridotte capacità fisiche, sensoriali o mentali o senza esperienza e conoscenze, a condizione che siano sorvegliate o abbiano ricevuto le istruzioni relative all'utilizzo dell'apparecchio in tutta sicurezza e ne comprendano i potenziali rischi. I bambini non devono giocare con l'apparecchio né con il cavo (rischio di strangolamento). La pulizia e la manutenzione non devono essere eseguite da bambini senza sorveglianza.
16. L'apparecchio deve essere alimentato solamente a bassissima tensione di sicurezza, come da marcatura presente sull'apparecchio.
17. La batteria deve essere rimossa dall'apparecchio prima dello smaltimento. Scollegare l'apparecchio dall'alimentazione quando si rimuove la batteria.
18. Quando è in funzione, il prodotto deve trovarsi a una distanza minima di 20 cm dal corpo umano.
19. Rischio di soffocamento: Gli oggetti di piccole dimensioni non sono adatti a bambini di età inferiore a 3 anni né a persone con tendenza a mettere in bocca oggetti non commestibili.



Materiale di Classe II	
Corrente continua	
Corrente alternata	
Solamente per uso interno	

Contenuto della confezione

Verificare e identificare il contenuto della confezione:

- Stazione meteo
- Cavo di alimentazione USB-C
- Istruzioni per l'uso

Specifiche

- DCF - Funzione orologio radiocontrollato
- La funzione di controllo radio può essere attivata e disattivata
- Ora visualizzata in formato 12/24 ore
- Calendario perpetuo fino all'anno 2099
- Giorno della settimana visualizzato in 7 lingue, selezionate dall'utente: inglese, tedesco, italiano, francese, spagnolo, olandese e danese
- Il doppio allarme può essere impostato sui giorni feriali/weekend e giornalmente
- Impostazione del tempo snooze (da 1 a 30 minuti o disattivato)
- Indicatore batteria scarica
- Indicatore di comfort interno
- Previsioni meteorologiche e rilevamento della pressione atmosferica
- Allarme ghiaccio
- Fasi lunari
- Richiesta di apertura e chiusura delle finestre
- Impostazione dell'intervallo di avviso della temperatura del sensore remoto
- Modifica della visualizzazione del trend
- Umidità: 20% UR ~ 95% UR
- Temperatura:
 - Intervallo di misurazione della temperatura interna: -9,9 °C (14,2 °F) ~ 50 °C (122 °F).
 - Intervallo di misurazione della temperatura esterna: -40 °C (-40 °F) ~ 70°C (158 °F)
 - Temperatura visualizzata in °C o °F
- Valori massimi/minimi di temperatura e umidità registrati
- Sensore wireless per esterni:
 - 3 canali disponibili
 - Frequenza di trasmissione: 433,92 MHz RF
 - Distanza di trasmissione: 60 metri in un'area aperta
- Pressione barometrica:
 - Intervallo di misurazione: 850 ~ 1100 mB/hPa (25.10 ~ 32.48 inHg)
 - Pressione visualizzata in mB/hPa o inHg
- Alimentazione:
 - Stazione meteorologica:
 - Batteria: 2 x LR03 AAA (non incluse)
 - Cavo di alimentazione USB-C (incluso)
 - Sensore remoto:
 - Batteria: 2 x LR03 AAA (non incluse)

Descrizione dei componenti

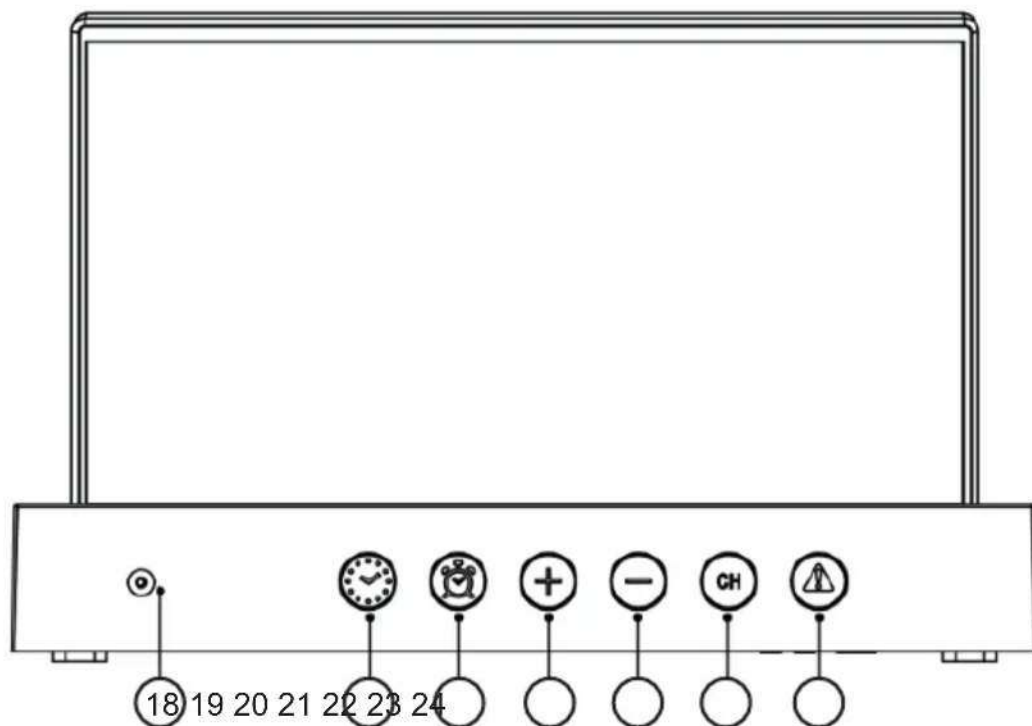
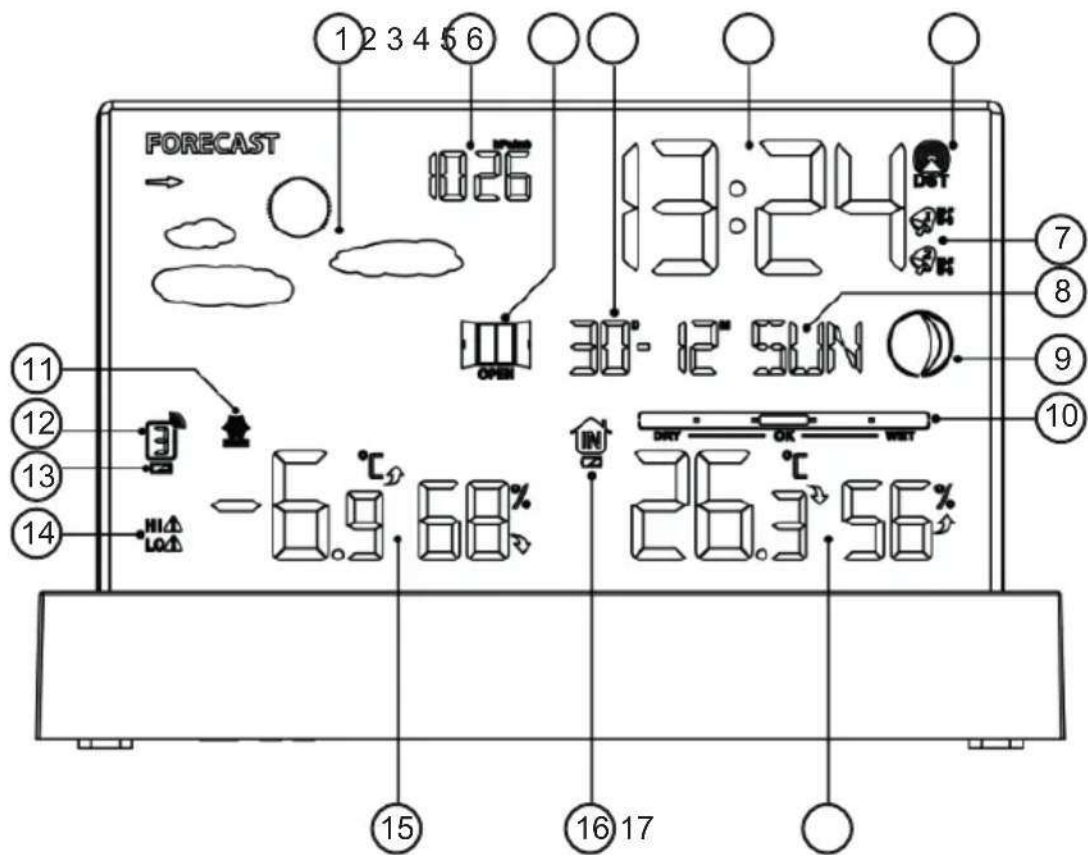

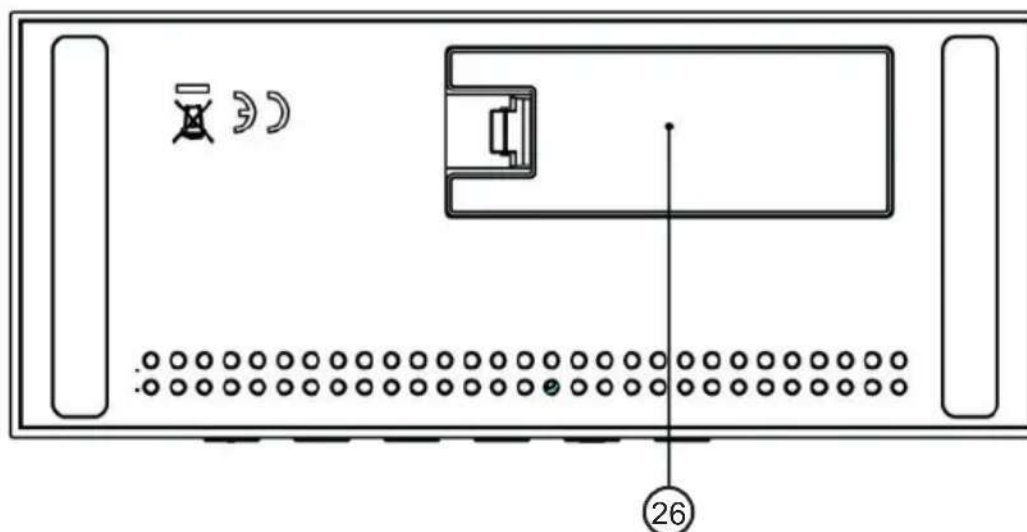
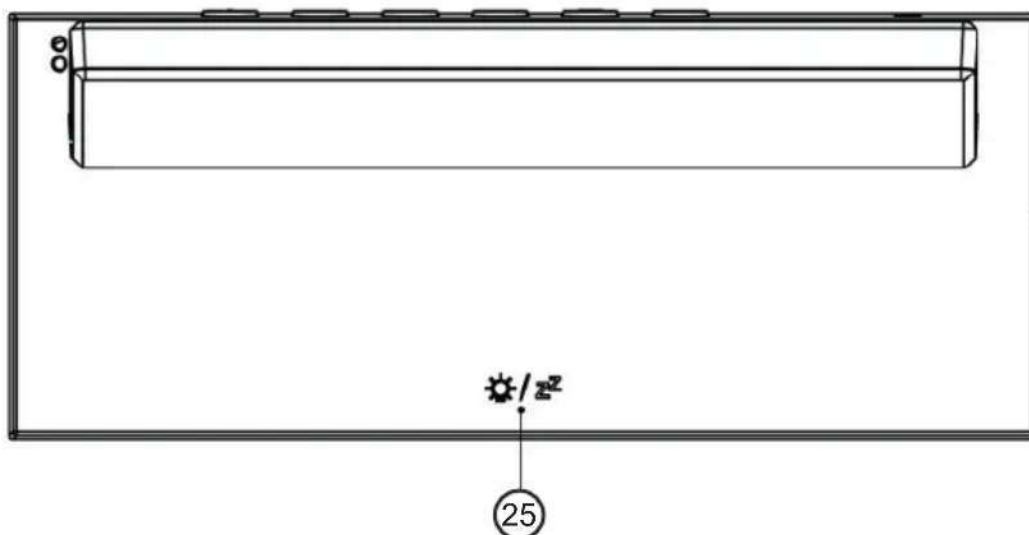

Comandi

1. Funzione di previsione meteo
2. Pressione barometrica
3. Richiesta di apertura e chiusura delle finestre
4. Data
5. Ora
6. Ricezione del segnale radio
7. Indicatore stato allarme
8. Giorno della settimana
9. Fase lunare
10. Indicatore comfort interno
11. Allerta ghiaccio
12. Numero di canale
13. Indicatore batteria scarica del sensore remoto
14. Simbolo di stato dell'allerta temperatura del sensore remoto
15. Sensore remoto di temperatura e umidità

16. Batteria scarica dell'unità principale
17. Temperatura e umidità interna
18. Porta USB-C
19. Pulsante impostazioni generali
20. Pulsante impostazione allarme
21. Pulsante +/Memoria
22. Pulsante -/Attivazione o disattivazione allarme
23. Pulsante del canale
24. Pulsante impostazione allerta
25. Pulsante luce e snooze
26. Coperchio vano batterie

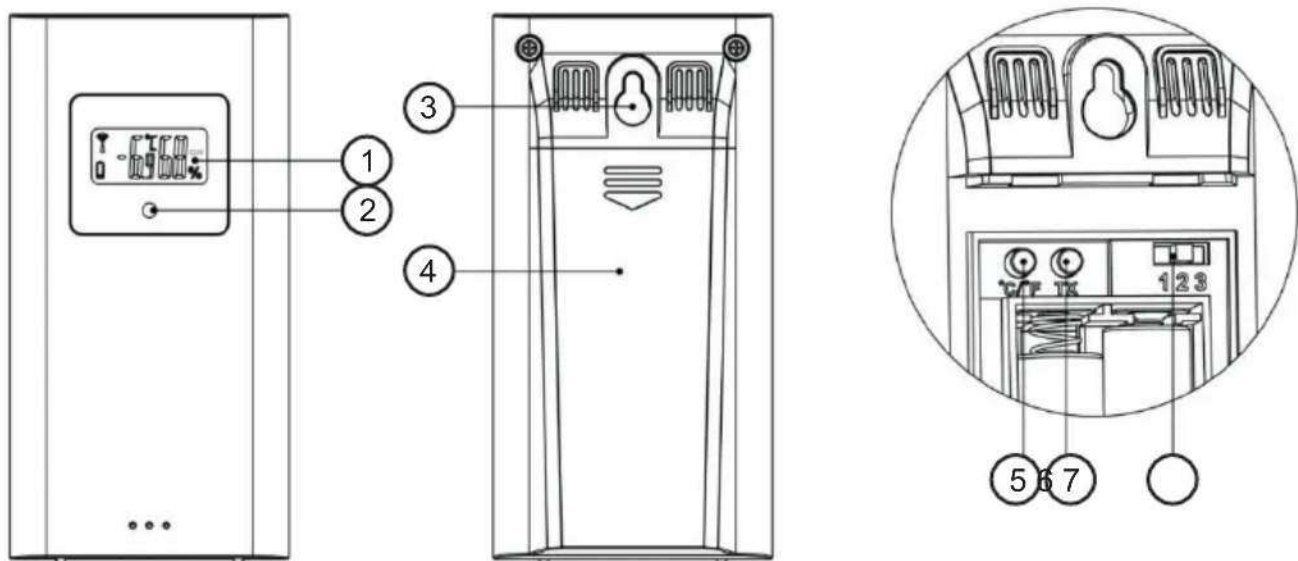

Sensore

1. LCD
2. Indicatore di trasmissione LED:
3. Fori di fissaggio a parete
4. Coperchio vano batterie
5. Pulsante di modifica dell'unità di temperatura
6. Pulsante di associazione manuale
7. Commutazione canale

Prima di installare o utilizzare l'apparecchio, consultare le informazioni relative a elettricità e sicurezza presenti sulla confezione esterna.

1. Aprire il coperchio del vano batterie dell'unità principale.
2. Inserire 2 batterie AAA rispettando la polarità ["+" e "-"].
3. Quando si inseriscono le batterie, tutte le icone sul display LCD si accendono per 3 secondi, si sente un segnale acustico e vengono rilevate la temperatura e l'umidità interne.
4. A questo punto l'unità principale inizierà a collegarsi al sensore remoto esterno. Questo processo durerà al massimo 3 minuti e sarà visualizzato da un simbolo di antenna di ricezione lampeggiante nell'angolo superiore destro del numero di canale.
5. Aprire il coperchio del vano batterie del sensore remoto, premere il pulsante di commutazione dei canali per selezionare il numero di canale appropriato. Inserire 2 batterie AAA rispettando la polarità ["+" e "-"]. Premere il pulsante " " per selezionare l'unità di temperatura desiderata e chiudere il coperchio della batteria.
6. Una volta collegato al sensore remoto esterno, entro 3 minuti il ricevitore entrerà in modalità di ricezione del segnale orario radiocomandato **DCF** (la retroilluminazione si spegnerà durante la ricezione di questo segnale).
7. La retroilluminazione rimane accesa al termine della ricezione del DCF.

L'alimentazione può essere fornita anche tramite la porta USB-C sul retro. È sufficiente collegare il cavo USB in dotazione a questa porta e collegarlo a un'altra fonte di alimentazione USB, come un adattatore di alimentazione USB.

Avvertenza: Tenere conto delle previsioni del servizio meteo locale e di quelle della propria stazione meteorologica. In caso di discrepanze tra le informazioni fornite dal dispositivo e quelle fornite dal servizio di previsioni meteo locale, si consiglia di considerare come autorevole il parere di quest'ultimo.

- Le previsioni del tempo sono calcolate valutando le fluttuazioni della pressione barometrica e possono discostarsi dalle condizioni meteorologiche reali.
- La stazione meteorologica visualizza i seguenti simboli meteorologici:

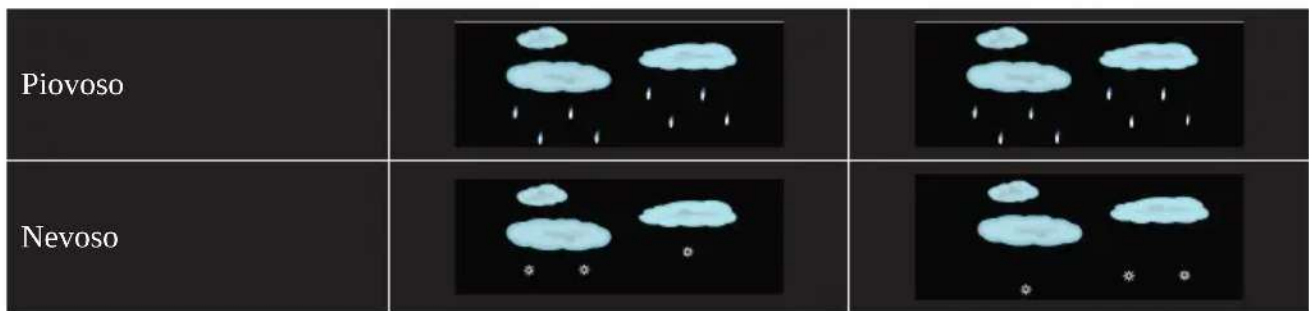

Fasi lunari

La stazione meteorologica visualizza automaticamente la fase lunare corrente.

Luna nuova	Gibbosa crescente	Primo quarto	Luna crescente
Luna piena	Luna calante	Ultimo quarto	Gibbosa calante

Allerta ghiaccio

Il simbolo Allerta ghiaccio appare e lampeggia quando la temperatura del sensore remoto è compresa tra -1,0 e 2,9 °C (da 30,2 a 37,3 °F).

Allerta temperatura esterna

- Premere per attivare o disattivare l'allerta temperatura esterna. Questa operazione è valida solo per il canale attualmente visualizzato. Se si desidera impostare altri canali, premere "CH" per passare alla visualizzazione del canale che si desidera impostare. Quando viene visualizzato il simbolo **HI** , significa che la funzione di allerta soglia superiore è attiva. Quando viene visualizzato il simbolo **LO** , significa che la funzione di allerta soglia inferiore è attiva. Quando i simboli **HI** o **LO** compaiono, significa che la funzione di allerta temperatura esterna è disattivata.
- Tenere premuto per 2 secondi per accedere alla modalità di impostazione della soglia superiore o inferiore della temperatura esterna. L'allerta impostata lampeggia. Premere "+" o "-" per impostare i valori. Premere per confermare l'impostazione e passare alla successiva. Premere "CH" per impostare il valore degli altri canali.
- Quando la temperatura esterna supera il limite impostato per il canale, la temperatura e l'icona corrispondente lampeggiano. Se la temperatura diminuisce ma supera comunque il limite impostato, viene emesso un segnale acustico di richiamo.

Livello di comfort

I diversi livelli di visualizzazione sono calcolati in base alla seguente formula:

Umidità <35%	35~44%	45~44%	66~80%	>80%

Richiesta di apertura e chiusura delle finestre

Dopo un complesso calcolo e confronto dell'umidità assoluta interna ed esterna, il sistema utilizzerà dei simboli per ricordare agli utenti se devono aprire o chiudere le finestre.



: Si consiglia di aprire la finestra

CLOSE



: Si consiglia di chiudere la finestra

Visualizzazione delle tendenze

- Sul display LCD vengono visualizzate la temperatura/umidità/pressione barometrica correnti e l'andamento della temperatura/umidità/pressione barometrica.
- Dopo il collegamento con il sensore remoto, l'unità principale può visualizzare la temperatura/umidità esterna e la tendenza alla variazione.





Ricezione del segnale radio:

1. Tenere premuto “-” per accedere manualmente alla funzione di ricezione del segnale radiocontrollato DCF. Quando si utilizza un adattatore per l'alimentazione, la retroilluminazione si spegne automaticamente e temporaneamente durante la ricezione. Dopo la ricezione, la retroilluminazione tornerà automaticamente alla luminosità precedente.
2. Quando entra in modalità di ricezione del segnale DCF, il simbolo lampeggia. Quando viene rilevato un segnale valido, il simbolo smette di lampeggiare e inizia a lampeggiare il simbolo . Dopo alcuni minuti, il processo di ricezione si conclude.
: Ricevuto con successo
 : La ricezione precedente è andata a buon fine, ma l'ultima ricezione non è riuscita
3. Alle ore 1:00/2:00/3:00, l'orologio si sincronizza automaticamente con il segnale **DCF** per correggere eventuali deviazioni dall'ora corretta. Se la sincronizzazione non riesce, il sistema tenterà automaticamente la sincronizzazione dopo un'ora intera. Questa procedura viene ripetuta automaticamente fino a 5 volte.
4. Durante la ricezione del segnale radio, per interrompere la ricerca, premere una volta “-”.

NOTE:

- Si consiglia di collocare il prodotto a una distanza minima di 2,5 metri (8,2 piedi) da qualsiasi fonte di interferenza, come televisori, monitor di computer e adattatori di rete.
- La ricezione radio è più debole nelle stanze con pareti in cemento (ad esempio, nelle cantine) e negli uffici. In queste circostanze estreme, posizionare il sistema vicino a una finestra.
- Durante la modalità di ricezione del segnale radio, funzionano solo i pulsanti “**Luce/ Snooze**” e “-”, mentre gli altri pulsanti sono disattivati. Se si desidera eseguire altre funzioni, premere “-” per uscire dalla modalità di ricezione del segnale radiocontrollato.

Impostazione manuale dell'ora:









1. Tenere premuto  per 2 secondi, l'icona  lampeggiare. Premere "+" o "-" per attivare o disattivare la funzione di ricezione radio.
2. Premere  per confermare l'impostazione dell'ultimo elemento e passare al successivo. La sequenza di impostazione degli elementi è la seguente:
RCC ON/OFF → DST ON/OFF (ora legale) → Fuso orario → 12/24 ore → ORA → MINUTI → Formato della DATA (G/M o M/G) ANNO MESE DATA → Lingua → Unità di temperatura (°C/°F) → Unità di pressione (hPa/mb o inHg) Pressione atmosferica standard attuale → Meteo attuale
3. Tenere premuto "+" o "-" per un'impostazione rapida.
4. Premere  per confermare l'ultimo elemento e completare le impostazioni; il dispositivo tornerà alla visualizzazione standard.
5. Quando si sceglie il formato 12Hr, se prima delle ore viene visualizzato "PM", significa che si tratta di post-meridien.
6. Ecco le abbreviazioni dei giorni feriali nelle sette lingue:

	LINGUA						
	INGLESE	TEDESCO	FRANCESE	SPAGNOLO	ITALIANO	OLANDESE	DANESE
	ENG	GER	FRE	SPA	ITA	DUT	DAN
LUNEDÌ	MON	MON	LUN	LUN	LUN	MAA	MAN
MARTEDÌ	TUE	DIE	MAR	MAR	MAR	DIN	TIR
MERCOLEDÌ	WED	MIT	MER	MIE	MER	WOE	ONS
GIOVEDÌ	THU	DON	JEU	JUE	GIO	DON	TOR
VENERDÌ	FRI	FRE	VEN	VIE	VEN	VRI	FRE
SABATO	SAT	SAM	SAM	SAB	SAB	ZAT	LOT
DOMENICA	SUN	SON	DIM	DOM	DOM	ZON	ZON

NOTA:

- Se non viene eseguita alcuna operazione valida entro 20 secondi, il sistema torna automaticamente alla visualizzazione oraria normale dalla modalità impostata.

Impostazione degli allarmi giornalieri:

1. Premere "-" per attivare o disattivare Allarme1 e Allarme2. Viene visualizzato il simbolo , a significare che l'ALLARME1 è attivo. Quando viene visualizzato il simbolo , significa che l'ALLARME2 è attivo. Se i simboli  o  scompaiono, significa che l'ALLARME corrispondente è disattivato.
2. Premere . Il display LCD visualizza l'ora dell'Allarme1 (per 5 secondi). Premere di nuovo  quando è visualizzata l'ora dell'Allarme 1, il display LCD visualizza l'ora dell'Allarme 2 (per 5 secondi). Premere di nuovo  quando è visualizzata l'ora dell'Allarme 2 per tornare alla visualizzazione dell'ora corrente.
3. Quando viene visualizzata l'ora dell'Allarme 1, tenere premuto  per 2 secondi finché l'ora di Allarme 1 non inizia a lampeggiare. Premere "+" o "-" per impostare i valori.
4. Premere  per confermare l'impostazione dell'elemento e passare al successivo. La sequenza delle impostazioni è la seguente:

Ora dell'Allarme1 → Minuti dell'Allarme1 Periodo di ripetizione dell'Allarme1 Tempo di snooze dell'Allarme1

- Quando si imposta il periodo di ripetizione, selezionare come segue:
M-F: Dal lunedì al venerdì:
S-S: Da sabato a domenica
M-F
S-S : Da lunedì a domenica
- Il tempo di snooze può essere impostato da 1 a 30 minuti o su OFF; se si seleziona "OFF", significa che la funzione snooze è disattivata.
- L'orario dell'Allarme 2 può essere impostato nello stesso modo.

NOTE:

- Se non viene eseguita alcuna operazione valida entro 20 secondi, il sistema torna automaticamente alla visualizzazione oraria normale dalla modalità di impostazione dell'ora dell'allarme.
- Quando si regola il valore, tenere premuto "+" o "-" per un'impostazione rapida
- L'Allarme suona per 2 minuti se non viene disattivato premendo un pulsante qualsiasi.

Disattivazione dell'allarme

- Quando suona, premere un pulsante qualsiasi, tranne il pulsante "SNOOZE", per spegnere l'Allarme.
- Quando suona, tenere premuto il pulsante "SNOOZE" per 2 secondi per interrompere l'Allarme.

Funzione Snooze

Quando suona, toccare una volta il pulsante "SNOOZE". Un suono indica la modalità snooze. Allo scadere del tempo di snooze impostato, suonerà di nuovo.

Trasmissione RF

1. L'unità principale inizia automaticamente a ricevere la trasmissione dal sensore remoto di temperatura e umidità dopo l'inserimento delle batterie.
2. Il sensore remoto trasmette automaticamente i dati di temperatura e umidità all'unità principale dopo l'inserimento delle batterie.
3. Se l'unità principale non riesce a ricevere la trasmissione dal sensore remoto ("-.-" e "--" vengono visualizzati sul display LCD), tenere premuto "CH" per 2 secondi. L'icona  lampeggerà e l'unità principale ricomincerà la ricerca del segnale.
4. L'unità principale può ricevere segnali remoti da un massimo di 3 canali. Premere "CH" per passare e visualizzare i dati dei diversi canali. Quando viene visualizzato il simbolo , i dati dei diversi canali vengono visualizzati automaticamente ogni 5 secondi.

Registrazione dei valori numerici massimi/minimi

1. Quando la temperatura e l'umidità vengono visualizzate sul display LCD, l'unità principale inizia a registrare i valori massimi e minimi di temperatura/umidità.
2. Premere "+" e il display LCD visualizzerà il valore massimo di temperatura/umidità. Quando viene visualizzato il valore massimo, premere nuovamente "+" per visualizzare il valore minimo di temperatura/umidità.
3. Contemporaneamente, sul display LCD viene visualizzato "MAX" o "MIN".
4. I valori massimi/minimi vengono azzerati se si tiene premuto "+" per 3 secondi.
5. I valori registrati del giorno vengono cancellati automaticamente alle 0:00 di ogni notte.

Retroilluminazione

- Quando si utilizza il cavo USB-C per l'alimentazione, premere  per regolare la luminosità della retroilluminazione.
- Dopo l'attenuazione della retroilluminazione, premere una volta "**SNOOZE/LUCE**" per passare alla retroilluminazione più intensa per 15 secondi.
- Quando il prodotto è alimentato solo a batterie (senza cavo), premere una volta **SNOOZE/LUCE** per accendere la retroilluminazione per 15 secondi.

Avvertenza relativa alla batteria:

Il prodotto contiene una o più batterie.

- Utilizzare correttamente le batterie per evitare lesioni o incendi causati da perdite, surriscaldamento, esplosione, erosione o altri danni.
- Conservare e tenere le batterie nuove e usate fuori dalla portata dei bambini o di altre persone vulnerabili. Se il vano batteria non si chiude correttamente, evitare di usare il prodotto.
- Se il liquido della batteria alcalina entra in contatto con la pelle e/o gli occhi, sciacquarli immediatamente con acqua pulita e consultare un medico.
- Se il liquido della batteria alcalina fuoriesce, asciugarlo con un panno e sostituire la batteria con una nuova.
- Non inghiottire la/e batteria/e. Se una batteria viene ingerita, può provocare gravi ustioni interne in sole 2 ore e causare la morte. Se le batterie vengono ingerite, contattare immediatamente un centro antiveleni e richiedere assistenza medica.
- Utilizzare batterie AA Ni-MH, alcaline o al litio.
- Non caricare le batterie. La carica di batterie non ricaricabili provoca l'emissione di gas e/o di calore, che possono provocare esplosioni e/o incendi.
- Non utilizzare diversi tipi di batterie o batterie nuove e usate allo stesso tempo.
- Inserire le batterie con la corretta polarità (+ e -).
- Non mettere in contatto gli stessi poli delle batterie.
- Rimuovere prontamente le batterie scariche. La batteria potrebbe esplodere se non viene sostituita correttamente o se l'apparecchio non viene utilizzato per molto tempo.
- Sostituire la batteria con una dello stesso tipo o equivalente.
- Le batterie (o il pacco batterie) non devono essere esposte a calore eccessivo, come luce solare, fuoco, ecc.
- Non riscaldare le batterie e non gettarle nel fuoco o nell'acqua.
- Non rimuovere le batterie con pinze metalliche né usare oggetti metallici come la punta di una penna o delle pinze. Non deformare, schiacciare o forare le batterie.
- Non smontare le batterie.
- Ricoprire le estremità delle batterie con del nastro adesivo per evitare l'esplosione e la combustione quando le si smaltisce.
- Smaltire le batterie nel rispetto dell'ambiente.
- Non gettare le batterie tra i normali rifiuti domestici.
- Per lo smaltimento delle batterie, rispettare la relativa normativa locale vigente.

 AVVERTENZA RELATIVA ALLA BATTERIA	
TENERE FUORI DALLA PORTATA DEI BAMBINI L'ingestione può causare ustioni chimiche, perforazione dei tessuti molli e portare alla morte. Ustioni gravi possono insorgere a 2 ore dall'ingestione. Consultare subito un medico.	



Sostituire la batteria con una non idonea comporta un rischio di incendio o di esplosione.

Smaltire la batteria nel fuoco o in un forno caldo, schiacciarla meccanicamente o tagliarla può provocare un'esplosione;

Lasciare la batteria in un ambiente a temperatura estremamente elevata può provocare un'esplosione o la fuoriuscita di liquido o gas infiammabile;

Esporre la batteria a una pressione atmosferica molto bassa può provocare un'esplosione o la fuoriuscita di liquido o gas infiammabile.

La temperatura ambiente massima di funzionamento del prodotto è di 50 °C

Prima di installare o utilizzare l'apparecchio, consultare le informazioni relative a elettricità e sicurezza presenti sulla confezione esterna.

Specifiche del prodotto

Tipo	Caratteristiche	Tipo	Caratteristiche
Dimensione del display LCD	131x78mm	Unità principale	165 x 95 x 45 mm
Modalità radiocomandata	DCF77	EIRP -1.11dBm	
Frequenza di trasmissione RF	433,92 MHz	Intervallo di trasmissione RF	60 metri
Alimentazione della stazione meteo	2 batterie AAA oppure Cavo di alimentazione USB-C	Alimentazione del telecomando	2 batterie AAA

In un ambiente con scariche elettrostatiche, l'apparecchio potrebbe spegnersi. L'utente dovrà quindi ricaricare la batteria e resettare l'apparecchio.

Tutela dell'ambiente



Il prodotto è progettato e realizzato con materiali e componenti di alta qualità, che possono essere riciclati e riutilizzati. Prestare attenzione all'impatto ambientale legato allo smaltimento delle batterie.



Quando il simbolo di un bidone con rotelle barrato accompagna il prodotto, significa che il prodotto risponde alla Direttiva europea 2002/96/CE. Informarsi sul sistema locale di raccolta differenziata per i prodotti elettrici ed elettronici. Agire rispettando le normative locali e non smaltire i prodotti usati nei normali rifiuti domestici. Il corretto smaltimento di questo prodotto contribuisce a prevenire potenziali conseguenze negative sull'ambiente e sulla salute dell'uomo.

Informazioni complementari

- Il termine, il marchio e il logo Bluetooth®, sono marchi registrati di proprietà di Bluetooth SIG, Inc. e qualsiasi uso di tali marchi da parte di Bigben Interactive è soggetto a licenza. Altri marchi e nomi commerciali sono di proprietà dei rispettivi proprietari.
- THOMSON è un marchio di Talisman Brands, Inc. utilizzato su licenza da Bigben Interactive.
- Prodotto realizzato e venduto sotto la responsabilità di Bigben Interactive.
- THOMSON e il logo THOMSON sono marchi commerciali utilizzati su licenza da Bigben Interactive — Per maggiori informazioni: www.thomson-brand.com.
- Tutti gli altri prodotti, servizi, nomi aziendali, marchi di fabbrica, nomi commerciali, nomi di prodotti e tutti gli altri loghi citati qui appartengono ai rispettivi proprietari.

Dichiarazione di conformità

Con la presente, Bigben Interactive dichiara che l'apparecchiatura CT600/CT610 è conforme alla direttiva 2014/53/UE. Il testo completo della dichiarazione UE di conformità è disponibile al seguente link: <https://www.bigbeninteractive.it/supporto-tecnico/>

Garanzia

Il prodotto è garantito da Bigben per un periodo di due (2) anni dalla data di acquisto, salvo nei Paesi dello Spazio Economico Europeo, dove il periodo di garanzia è superiore. Si raccomanda di conservare lo scontrino per eventuali reclami. La garanzia copre i guasti dovuti a materiali difettosi, elementi mancanti o vizi di fabbricazione. In tal caso, contattare l'assistenza tecnica. Per eventuali problemi con un prodotto difettoso, rivolgersi al punto vendita presentando la prova d'acquisto. La garanzia non copre problemi derivanti da un utilizzo non conforme.

Assistenza
<http://www.bigben-interactive.co.uk/support>
support@bigben.fr

Prodotto in Cina
Prodotto da BIGBEN INTERACTIVE SA 396,
rue de la Voyette
CRT2 - FRETIN
CS 90414
59814 LESQUIN Cedex - France
www.bigben.eu



Fabricant : Bigben Interactive FRANCE

396, Rue de la Voyette, C.R.T. 2, Fretin,
CS90414 - 59814 Lesquin Cedex, France

Vertrieben von Bigben Interactive DEUTSCHLAND GmbH

Walter Gropius Str. 28, 50126 Bergheim, Deutschland

Distribué par Bigben Interactive Belgium s.a./n.v.

Boulevard d'Angleterre 2 / Bte 4
1420 Braine l'Alleud

Gedistribueerd door Bigben Interactive NEDERLAND b.v.

's-Gravelandseweg 80, 1217 EW Hilversum, Nederland

Distribuido por Lineas Omenex Metronic S.L.

Pol. Ind. Can Salvatella - Avda. Arraona 54-56
08210 Barberà del Vallès (BCN) - España

Distribuito da Metronic Italia s.r.l

via Marconi 31, 20071 Vermezzo con Zelo (MI), Italia

FABRIQUÉ EN CHINE / MADE IN CHINA

HOTLINE

FRANCE, du lundi au vendredi (sauf jours fériés) :
9h00-18h00 ou support@bigben.fr

N°Cristal 09 69 39 79 59

APPEL NON SURTAXE

DEUTSCHLAND, Montag bis Freitag von

09:00 bis 18:00 Uhr (außer an Feiertagen)

Tel.: 02271-9047997

Mail: support@bigben-interactive.de

BELGIQUE, customerservice@bigben-interactive.be

NEDERLAND, customerservice@bigben-interactive.nl

ESPAÑA, soporte@metronic.com

Tel.: 93 713 26 25

ITALIA, tecnico@metronic.com

Tel. : 02 94 94 36 91

www.bigben.eu

THOMSON

PT

CT600 / CT610

Despertador & estação meteorológica



INSTRUÇÕES DE FUNCIONAMENTO

ANTES DE UTILIZAR ESTE APARELHO,
LEIA ATENTAMENTE ESTE MANUAL DE INSTRUÇÕES
E GUARDE-O PARA CONSULTA POSTERIOR.

Começar	66	Aviso relativo às pilhas	77
Advertências e instruções de segurança	66	Especificações do Produto	78
O que está na caixa?	68	Proteção do ambiente	79
Especificações	68	Informações adicionais	79
Descrição das peças	69	Declaração de conformidade	79
Comandos	70	Garantia	79
Utilização	72		

Começar

- Tire o aparelho da caixa.
- Retire todos os materiais da embalagem do produto.
- Coloque os materiais da embalagem na caixa ou elimine-os em segurança respeitando as instruções de reciclagem presentes na embalagem do aparelho.

Advertências e instruções de segurança

Deve ter lido e compreendido todas as instruções antes de utilizar este aparelho. Em caso de danos resultantes do incumprimento das instruções, a garantia não se aplica.



1. Nunca retire o compartimento deste aparelho.
2. Nunca coloque este aparelho por cima de outro equipamento elétrico.
3. Proteja o cabo de alimentação de forma a evitar que seja pisado ou que fique preso algures, nomeadamente pelas fichas, tomadas de corrente e ligação elétrica do aparelho. Verifique se a tensão de alimentação corresponde à tensão indicada na placa situada na parte traseira do aparelho. Ao desligar da rede elétrica, retire sempre a ficha da tomada. Nunca puxe pelo cabo. Antes de ligar a tomada, certifique-se de que efetuou todas as ligações.
4. Utilize apenas equipamentos/acessórios recomendados pelo fabricante.
5. Confie todas as reparações do aparelho a reparadores qualificados. É necessária uma reparação quando o aparelho estiver danificado, de qualquer forma, nomeadamente:
 - se o cabo de alimentação estiver danificado;
 - em caso de derrame de líquidos ou de inserção de objetos no aparelho;
 - em caso de exposição do aparelho à chuva ou à humidade;
 - se o aparelho não funcionar normalmente;
 - ou se o aparelho tiver sofrido uma queda ou um impacto.
6. A placa de características encontra-se na parte inferior do aparelho.
7. Não bloquear nenhuma das aberturas de ventilação.
8. Certifique-se de que dispõe de espaço suficiente para garantir a ventilação. Coloque o produto numa superfície estável.
9. Este aparelho deve ser utilizado num ambiente ameno, protegido da luz direta do sol, das chamas fortes ou do calor, dos aparelhos de aquecimento, dos fogões ou de qualquer outro aparelho (incluindo amplificadores) que geram calor. Não o instale perto de fontes de calor.
10. As baterias (conjunto de baterias ou pilhas instaladas) não devem ser expostas a um calor excessivo, como raios de sol, um incêndio, etc.

11. Desligue sempre o aparelho antes de limpá-lo. Não lubrifique nenhuma parte deste aparelho. Limpe-o com um pano suave. Não utilize produtos abrasivos nem produtos de limpeza agressivos.
12. Certifique-se de que consegue aceder facilmente ao fio de alimentação, à ficha ou ao adaptador, para poder desligar este aparelho da tomada elétrica, se necessário.
13. Não utilize este aparelho próximo de um ponto de água. Não deve entrar em contacto com gotas nem salpicos. Não utilize este aparelho num ambiente húmido ou molhado.
14. Desligue este aparelho em caso de trovoada ou se não o utilizar durante um longo período de tempo.
15. Este aparelho pode ser utilizado por crianças com idade igual ou superior a 8 anos e por pessoas com capacidades físicas, sensoriais e mentais reduzidas ou com falta de experiência ou de conhecimentos, caso sejam supervisionados ou tenham recebido instruções sobre a utilização do aparelho em total segurança e caso tenham compreendido os riscos associados. As crianças não devem brincar com o aparelho, nem com o cabo (risco de asfixia). As crianças não devem limpar ou efetuar a manutenção do aparelho sem supervisão.
16. Este aparelho só deve ser alimentado apenas com uma tensão de segurança muito baixa, conforme indicado no aparelho.
17. A bateria deve ser retirada do aparelho antes de o eliminar. O aparelho deve ser desligado da corrente ao retirar a bateria.
18. O produto deve estar a uma distância mínima de 20 cm do corpo humano quando estiver em funcionamento.
19. Risco de asfixia: As peças pequenas não devem ser manuseadas por crianças com menos de 3 anos nem por pessoas com tendência para colocar objetos não comestíveis na boca.



Material de classe II	
Corrente contínua	
Corrente alternada	
Apenas para uso no interior	

O que está na caixa?

Verifique e identifique o conteúdo da embalagem:

- Estação Meteorológica
- Cabo de alimentação USB-C
- Instruções de utilização

Especificações

- Função de relógio controlado por rádio DCF
- A função de controlo por rádio pode ser ligada e desligada
- Hora apresentada no formato 12/24 horas
- Calendário perpétuo até ao ano 2099
- Dia da semana apresentado em 7 línguas, seleccionadas pelo utilizador: Inglês, alemão, italiano, francês, espanhol, neerlandês e dinamarquês
- O despertador duplo pode ser definido para dias da semana/fins de semana e diariamente
- Definição do tempo de snooze (1 a 30 minutos ou OFF)
- Indicador de bateria fraca
- Indicador de conforto interior
- Previsão do tempo e deteção da pressão atmosférica
- Alerta de gelo
- Fases da lua
- Aviso de abertura e fecho de janelas
- Definição do intervalo de alerta de temperatura do sensor remoto
- Alterar a exibição da tendência
- Humidade: 20 %HR ~ 95 %HR
- Temperatura:
 - Intervalo de medição da temperatura interior: -9,9 °C (14,2 °F) ~ 50 °C (122 °F).
 - Intervalo de medição da temperatura exterior: -40 °C (-40 °F) ~ 70 °C (158 °F).
 - Temperatura exibida em °C ou °F
- Valores máximos/mínimos de temperatura e humidade registados
- Sensor Exterior Sem Fios:
 - 3 Canais disponíveis
 - Frequência de transmissão: 433,92 MHz RF
 - Distância de transmissão: 60 metros numa área aberta
- Pressão barométrica:
 - Intervalo de medição: 850 ~ 1100 mB/hPa (25,10 ~ 32,48 inHg)
 - Pressão exibida em mB/hPa ou inHg
- Fonte de Alimentação:
 - Estação Meteorológica:
 - Bateria: 2 x LR03 AAA (não incluídas)
 - Cabo de alimentação USB-C (incluído)
 - Sensor Remoto:
 - Bateria: 2 x LR03 AAA (não incluídas)

Descrição das peças

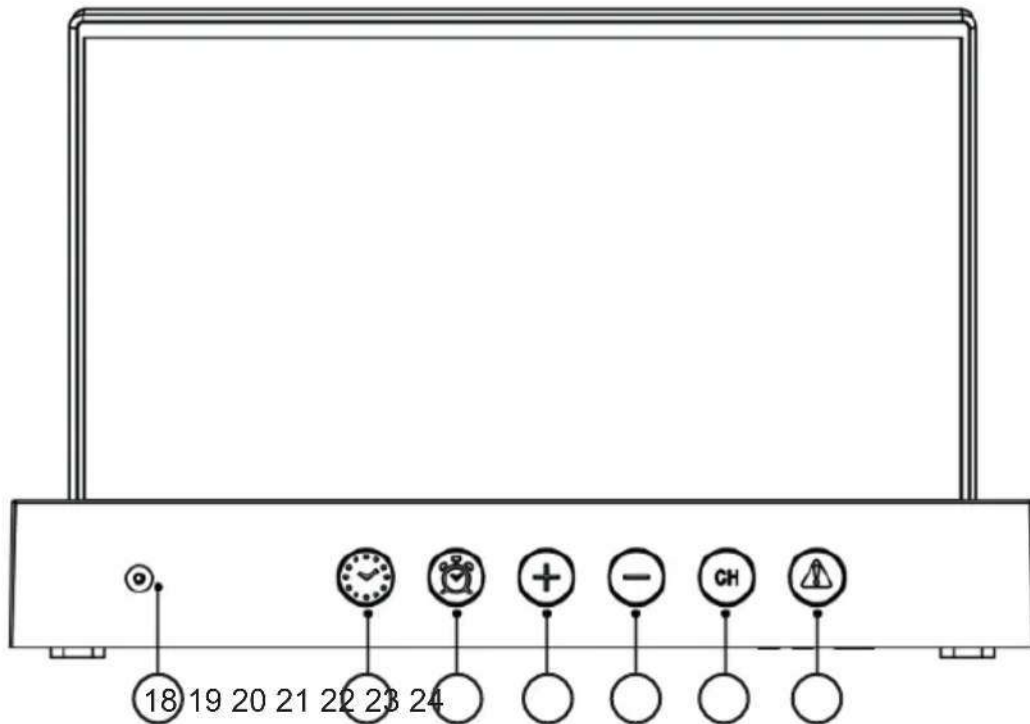
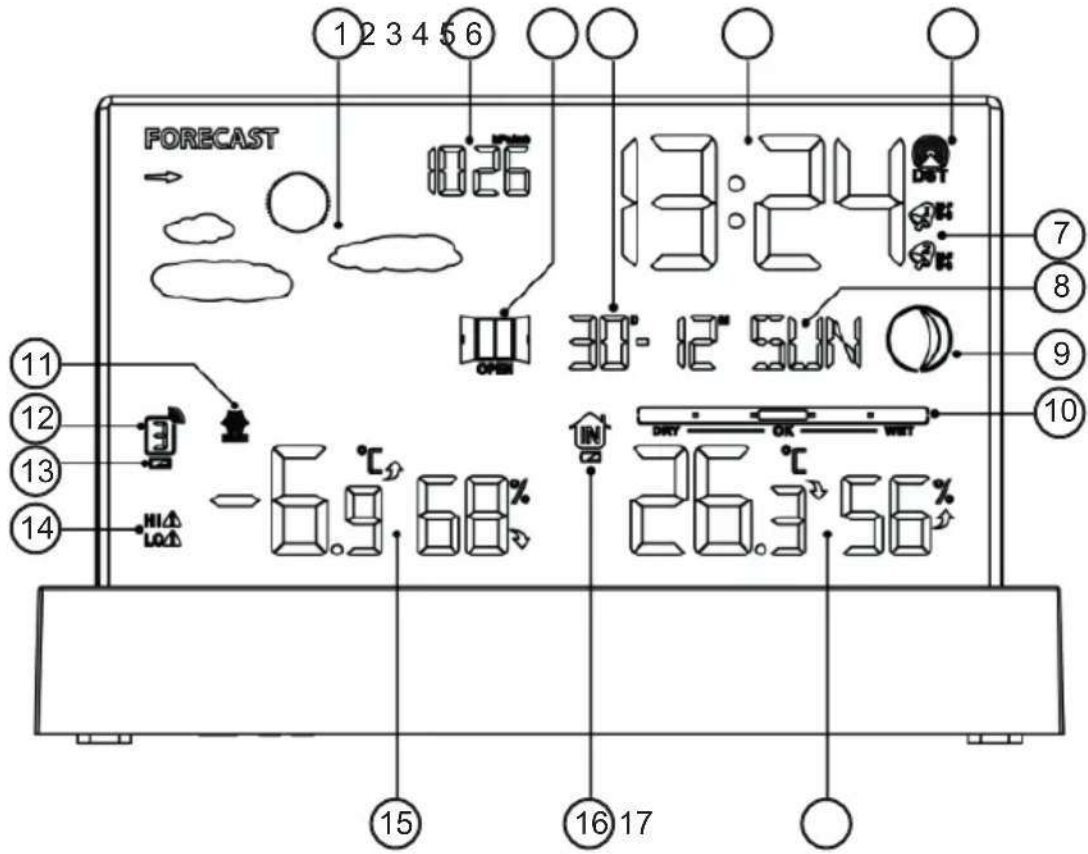

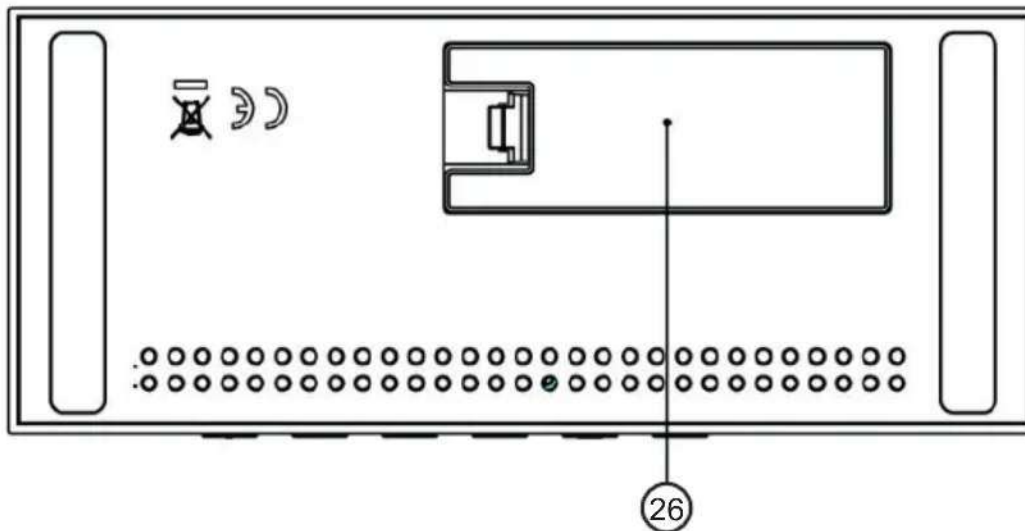
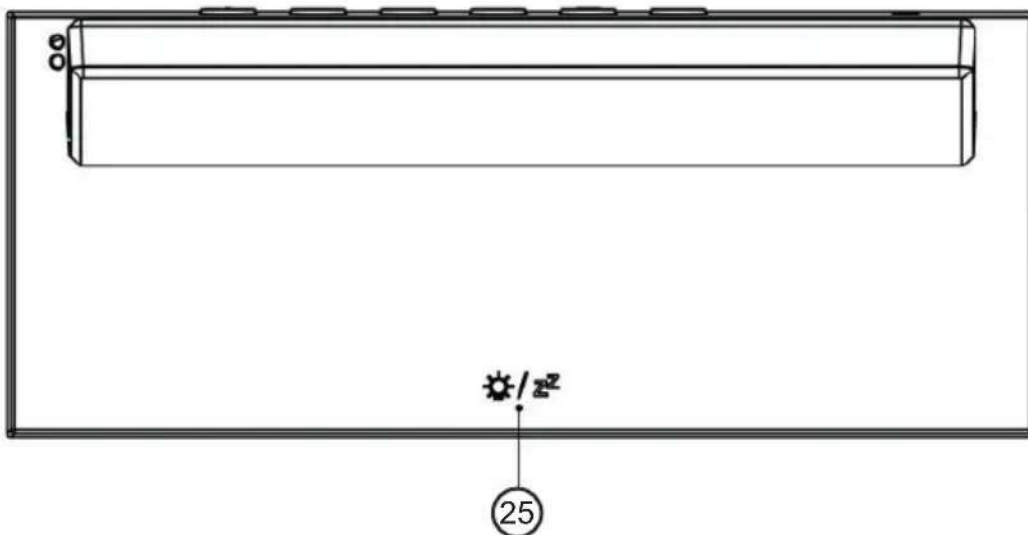

Comandos

1. Função de previsão do tempo
2. Pressão barométrica
3. Aviso de abertura e fecho de janelas
4. Data
5. Hora
6. Receção de sinal de rádio
7. Indicador de estado do alarme
8. Dia da semana
9. Fase da lua
10. Indicador de conforto interior
11. Alerta de gelo
12. Número do canal
13. Indicador de bateria fraca do sensor remoto
14. Símbolo de estado de alerta de temperatura do sensor remoto
15. Sensor remoto de temperatura e humidade

16. Bateria fraca da unidade principal
17. Temperatura e humidade interiores
18. Porta USB-C
19. Botão de ajuste geral
20. Botão de ajuste do alarme
21. +/Botão memória
22. -/Botão de ativação ou desativação do alarme
23. Botão de canal
24. Botão de ajuste do alarme
25. Botão de luz e snooze
26. Tampa do compartimento das pilhas

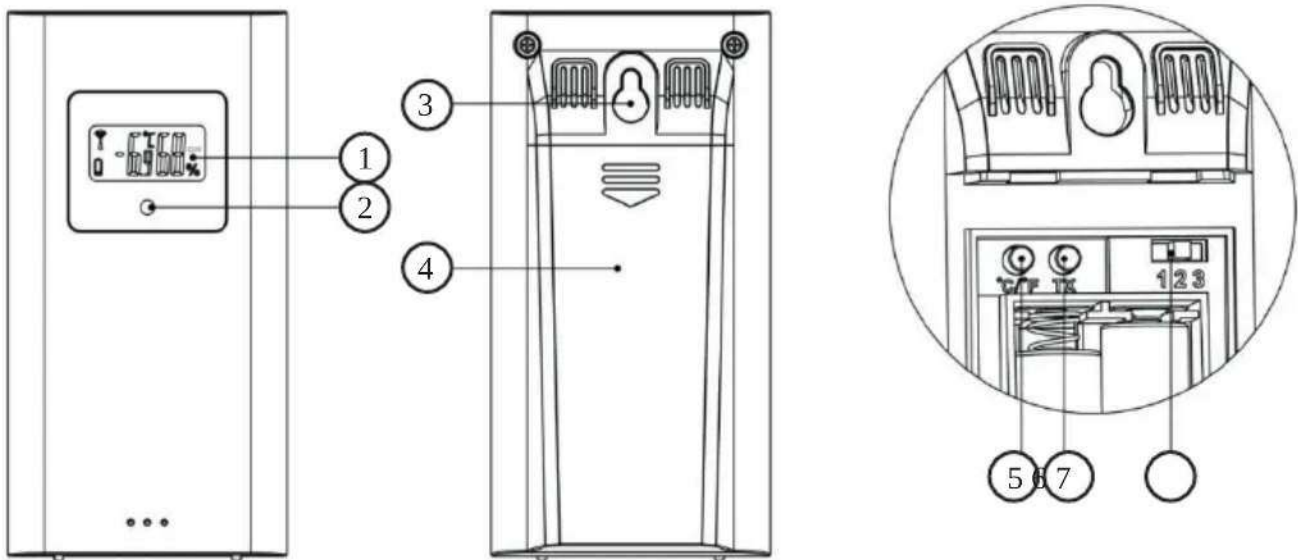

Sensor

1. LCD
2. Indicador de transmissão LED
3. Orifício de fixação à parede
4. Tampa do compartimento das pilhas
5. Botão de exibição da unidade de temperatura
6. Botão de emparelhamento manual
7. Interruptor de canal

Utilização

Antes de instalar ou utilizar o aparelho, consulte as informações sobre a eletricidade e a segurança na embalagem exterior.

Funcionamento inicial

1. Abra a tampa do compartimento da bateria da unidade principal.
2. Introduzir 2 pilhas AAA, respeitando a polaridade [marcações “+” e “-”].
3. Ao inserir as pilhas, todos os ícones no LCD irão acender-se durante 3 segundos, ouvirá um sinal sonoro e a temperatura e humidade interiores serão detetadas.
4. A unidade principal irá agora começar a ligar-se ao sensor remoto exterior. Este processo tem uma duração máxima de 3 minutos e é exibido através de um símbolo de antena de receção intermitente  no canto superior direito do número do canal.
5. Abra a tampa do compartimento das pilhas do sensor remoto, prima o botão de mudança de canal para selecionar o número de canal adequado. Introduzir 2 pilhas AAA, respeitando a polaridade [marcações “+” e “-”]. Prima o botão “°C/°F” para selecionar a unidade de temperatura pretendida e feche a tampa do compartimento das pilhas.
6. Quando o recetor estiver ligado ao sensor remoto exterior, dentro de 3 minutos entrará no modo de receção do sinal de tempo de controlo por rádio DCF (a retroiluminação apagar-se-á durante a receção RC).
7. A retroiluminação mantém-se acesa após a receção DCF estar concluída.







Alimentação USB

A alimentação também pode ser fornecida através da porta USB-C na parte traseira. Basta ligar o cabo USB fornecido a esta porta e ligar a outra fonte de alimentação USB, como um adaptador de alimentação USB.

Função de previsão do tempo

Aviso: Tenha em conta a previsão meteorológica do seu serviço local de previsão meteorológica, bem como a previsão da sua estação meteorológica. Se existirem discrepâncias entre as informações do seu aparelho e as do serviço local de previsão meteorológica, deve ser considerado como autoridade o conselho deste último.

- A previsão meteorológica é calculada através da avaliação das flutuações da pressão barométrica e pode divergir das condições meteorológicas reais.
- A estação meteorológica exhibe os seguintes símbolos meteorológicos:

Sol		
Ligeiramente nublado		
Nublado		

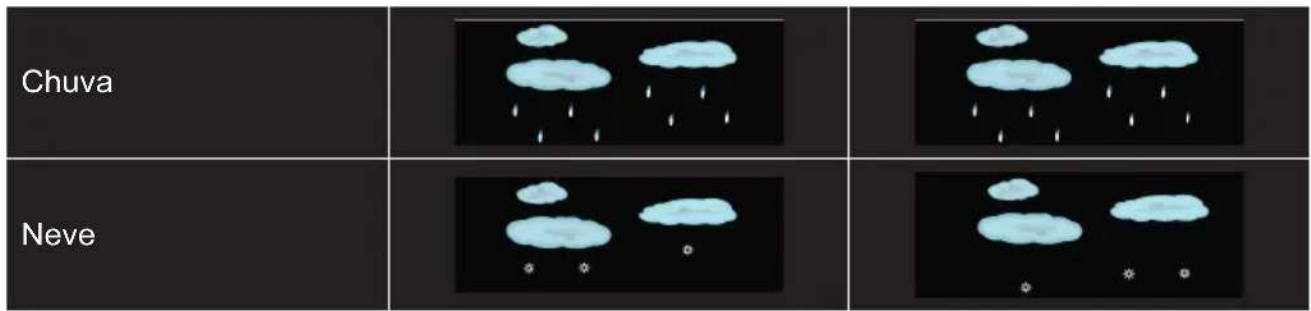

Fases da lua

A estação meteorológica apresenta automaticamente a fase lunar atual.

Lua nova	Crescente côncava	Quarto crescente	Crescente convexa
Lua cheia	Minguante convexa	Quarto minguante	Minguante côncava

Alerta de gelo

O símbolo de Alerta de gelo aparece e pisca quando a temperatura do sensor remoto varia entre -1,0 e 2,9 °C (30,2 a 37,3 °F).

Alerta de temperatura exterior

- Prima para ativar ou desativar a função de alerta de temperatura exterior. Esta operação só é válida para o canal atualmente exibido. Se pretender definir outros canais, prima "CH" para mudar para a visualização do canal que pretende definir. Quando o símbolo **HI** é exibido, significa que a função de alerta de limite superior está ativada. Quando o símbolo **LO** é exibido, significa que a função de alerta de limite inferior está ativada. Quando os símbolos **HI** ou **LO** aparecem, significa que a função de alerta de temperatura exterior está desativada.
- Prima sem soltar durante 2 segundos, para entrar no modo de definição do limite superior ou inferior da temperatura exterior. O item definido ficará intermitente. Prima "+" ou "-" para definir o valor. Prima para confirmar que o item foi definido e avançar para o item seguinte. Prima "CH" para definir o valor de outros canais.
- Quando a temperatura exterior ultrapassa o limite definido para o canal, a temperatura e o ícone correspondente ficarão intermitentes. Se a temperatura diminuir, mas continuar a exceder o limite definido, será emitido um aviso sonoro.

Nível de conforto

Os diferentes níveis de visualização são calculados de acordo com a seguinte fórmula:

Humidade	<35 %	35~44 %	45~44 %	66~80 %	>80%

Aviso de abertura e fecho de janelas

Após um cálculo complexo e comparação da humidade absoluta interior e exterior, o sistema utilizará símbolos para lembrar os utilizadores da necessidade de abrir ou fechar as janelas.



: É recomendado abrir a janela

CLOSE



: É recomendado fechar a janela

Exibição de tendência

- A temperatura/humidade/pressão barométrica atual e a tendência da temperatura/humidade/pressão barométrica são apresentadas no ecrã LCD.
- Após a ligação bem-sucedida ao sensor remoto, a unidade principal pode exibir a temperatura/humidade exterior e a tendência de alteração.

Receção de sinal de rádio:

1. Prima sem soltar “-” para entrar manualmente na função de receção de sinal de controlo por rádio DCF. Quando é utilizado um adaptador para a fonte de alimentação, a retroiluminação é automática e temporariamente desligada durante a receção. Após a receção, regressa automaticamente à luminosidade da retroiluminação anterior.
2. Quando entra no modo de receção de sinal DCF, o símbolo ▲ ficará intermitente. Quando é detetado um sinal válido, o símbolo ▲ parará de piscar e o símbolo começará a piscar. Após alguns minutos, o processo de receção terminará.
 : Recebido com sucesso
▲ : A receção anterior foi bem-sucedida, mas a última receção falhou
3. Às 1:00/2:00/3:00, o relógio sincronizará automaticamente com o sinal **DCF** para corrigir quaisquer divergências em relação à hora correta. Se a sincronização não for bem-sucedida, o sistema tentará automaticamente a sincronização depois de decorrida uma hora completa. Este procedimento repete-se automaticamente até 5 vezes.
4. Durante a receção RC, para parar de procurar o sinal de rádio, prima “-” uma vez.

NOTAS:

- Recomendamos que o produto seja colocado a uma distância mínima de 2,5 metros (8,2 pés) de qualquer fonte de interferência, como televisores, monitores de computador e adaptadores de alimentação comutáveis.
- A receção de rádio é mais fraca em divisões com paredes de betão (ex. em caves) e em escritórios. Nestas circunstâncias extremas, coloque o sistema perto de uma janela.
- Durante o modo de receção do sinal RC, apenas os botões **“Light/Snooze”** e **“-”** estão funcionais, os outros botões estão desativados. Se pretender executar outras funções, prima **“-”** para sair do modo de receção do sinal RC.

Ajuste manual da hora:

1. Prima sem soltar durante 2 segundos, o símbolo ON/OFF a piscar. Prima **“+”** e **“-”** para ativar ou desativar a função de controlo do rádio.
2. Prima para confirmar a definição de itens e avançar para o item seguinte. A sequência de definição de itens é a seguinte:
RCC ON/OFF → DST ON/OFF (hora de verão) → Fuso horário → 12/24HR → HORA → MINUTOS → Formato de DATA (D/M ou M/D) → ANO → MÊS → DATA → Idioma

→ Unidade de temperatura (°C/°F) → Unidade de pressão (hPa/mb ou inHg) → Pressão atmosférica padrão atual → Tempo atual









3. Prima sem soltar “+” ou “-” para uma configuração rápida.
4. Prima  para confirmar o último item e concluir as definições; o aparelho regressará ao ecrã padrão.
5. Ao escolher o formato 12H, se “PM” for apresentado antes das horas, significa post-meridiem.
6. Eis as abreviaturas dos dias da semana nas sete línguas:

	LÍNGUA						
	INGLÊS	ALÉMÃO	FRANCÊS	ESPAÑHOL	ITALIANO	NEERLANDÊS	DINAMARQUÊS
	ENG	GER	FRE	SPA	ITA	DUT	DAN
SEGUNDA-FEIRA	MON	MON	LUN	LUN	LUN	MAA	MAN
TERÇA-FEIRA	TUE	DIE	MAR	MAR	MAR	DIN	TIR
QUARTA-FEIRA	WED	MIT	MER	MIE	MER	WOE	ONS
QUINTA-FEIRA	THU	DON	JEU	JUE	GIO	DON	TOR
SEXTA-FEIRA	FRI	FRE	VEN	VIE	VEN	VRI	FRE
SÁBADO	SAT	SAM	SAM	SAB	SAB	ZAT	LOT
DOMINGO	SUN	SON	DIM	DOM	DOM	ZON	ZON

NOTA:

- Se não houver nenhuma operação válida no espaço de 20 segundos, regressará automaticamente ao modo de hora normal do modo definido.

Definir os alarmes diários:

1. Prima “-” para ativar ou desativar o Alarme1 e o Alarme2. O símbolo  aparece, o que significa que o ALARME1 está ligado. Quando o símbolo  aparece, significa que o ALARME2 está ligado. Se os símbolos  ou  desaparecerem, isso significa que o ALARME correspondente está desligado.
2. Prima . O LCD apresenta a hora do Alarme1 (durante 5 segundos). Prima novamente  quando a hora do Alarme1 for apresentada, o LCD exibe a hora do Alarme2 (durante 5 segundos). Prima novamente  quando a hora do Alarme 2 for apresentada para voltar à exibição da hora atual.
3. Quando a hora do Alarme1 for apresentada, prima sem soltar  durante 2 segundos até a hora do Alarme1 começar a piscar. Prima “+” ou “-” para definir o valor.
4. Prima  para confirmar que o item foi definido e avançar para o item seguinte. A sequência de definição de itens é a seguinte:
 Hora do Alarme1 → Minutos do Alarme1 → Período de repetição do Alarme1 → Tempo de snooze do Alarme1
5. Ao definir o período de repetição, selecione da seguinte forma:
M-F: De segunda a sexta-feira
S-S: De sábado a domingo
M-F S-S: De segunda-feira a domingo

6. O tempo de snooze pode ser definido de 1 a 30 minutos ou desativado; se “**OFF**” estiver selecionado, isso significa que a função snooze está desligada.
7. A hora do Alarme2 pode ser definida da mesma forma.

NOTAS:

- Se não houver nenhuma operação válida no espaço de 20 segundos, regressará automaticamente ao modo de hora normal a partir do modo de definição da hora de alarme.
- Ao ajustar o valor, prima sem soltar “+” ou “-” para uma configuração rápida
- O Alarme tocará durante 2 minutos se não o desativar premindo qualquer botão.



Desligar o alarme

- Quando estiver a tocar, prima qualquer botão, exceto o botão “**SNOOZE**” para desligar o Alarme.
- Quando estiver a tocar, prima sem soltar o botão “**SNOOZE**” durante 2 segundos para parar o alarme.

Função Snooze

Quando estiver a tocar, toque uma vez no botão “**SNOOZE**”. Um som indica o modo de snooze. Depois de decorrido o tempo de snooze definido, voltará a tocar.

Procedimento de Transmissão RF

1. A unidade principal começa automaticamente a receber a transmissão do sensor remoto de temperatura e humidade após as pilhas terem sido inseridas.
2. O sensor remoto transmitirá automaticamente os dados de temperatura e humidade para a unidade principal após colocadas as pilhas.
3. Se a unidade principal não conseguir receber a transmissão do sensor remoto (“- .-” e “--” são apresentados no LCD), prima sem soltar “**CH**” durante 2 segundos. O ícone  piscará, a unidade principal começará a procurar novamente o sinal de lançamento do canal.
4. A unidade principal pode receber sinais remotos de até 3 canais. Prima “**CH**” para mudar e exibir dados de diferentes canais. Quando o símbolo  aparecer, os dados de diferentes canais serão apresentados automaticamente a cada 5 segundos.

Registo de valores numéricos Máximos/Mínimos

1. Quando a temperatura e a humidade são apresentadas no LCD, a unidade principal começa a registar os valores máximo e mínimo da temperatura/humidade.
2. Prima “+” e o LCD exibirá o valor máximo de temperatura/humidade. Quando o valor máximo é apresentado, prima novamente “+” para exibir o valor mínimo de temperatura/humidade.
3. Ao mesmo tempo, “**MAX**” ou “**MIN**” serão exibidos no LCD.
4. Os valores máximos/mínimos serão repostos se premir sem soltar “+” durante 3 segundos.
5. Os valores registados do dia serão automaticamente eliminados às 0:00 todas as noites.



Iluminação de fundo

- Quando o cabo USB-C é utilizado como fonte de alimentação, prima  para ajustar o brilho da retroiluminação.
- Depois de a retroiluminação ter sido reduzida, prima “ **SNOOZE/LIGHT** ” uma vez para mudar para a retroiluminação mais brilhante durante 15 segundos.
- Quando o produto é alimentado apenas por bateria (sem cabo), prima “ **SNOOZE/LIGHT** ” uma vez para ligar a retroiluminação durante 15 segundos.

Aviso relativo às pilhas:

Este produto contém uma ou várias pilhas.

- Utilize as pilhas corretamente para evitar qualquer ferimento ou um incêndio causado por uma fuga, um sobreaquecimento, uma explosão, uma erosão ou qualquer outro dano.
- Mantenha as pilhas novas e usadas fora do alcance das crianças ou de qualquer pessoa vulnerável. Se o compartimento das pilhas não fechar bem, deixar de utilizar o produto.
- Se o líquido de uma pilha alcalina entrar em contacto com a pele e/ou os olhos, lave-os imediatamente com água limpa e consulte um médico.
- Na ocorrência de uma fuga de líquido da pilha alcalina, limpe o líquido com um pano e substitua a pilha por uma nova.
- Não engolir a(s) pilha(s). Se engolida, uma pilha pode provocar queimaduras internas graves em apenas 2 horas e causar a morte. Se as pilhas forem engolidas, contacte imediatamente um centro de informação antivenenos e consulte um médico.
- Utilize pilhas AA Ni-MH, alcalinas ou de lítio.
- Não carregue estas pilhas. O carregamento de pilhas não recarregáveis provoca emissões de gás e/ou de calor que podem provocar explosões e/ou incêndios.
- Não utilize diferentes tipos de pilhas ou pilhas novas e antigas em simultâneo.
- Insira as pilhas de acordo com a polaridade (+ e -) correta.
- Não coloque em contacto os mesmos polos das pilhas.
- Retire rapidamente as pilhas gastas. Risco de explosão da pilha caso esta não seja corretamente substituída ou caso o aparelho não seja utilizado durante algum tempo.
- Substitua a pilha por um modelo idêntico ou equivalente.
- As pilhas (ou conjunto de pilhas ou baterias) não devem ser expostas a um calor excessivo, como raios de sol, um incêndio, etc.
- Não aqueça as pilhas e não as elimine no fogo ou na água.
- Não utilize alicates de metal ou objetos metálicos, como a ponta de uma caneta ou uma pinça, para retirar as pilhas. Evite deformar, esmagar e perfurar as pilhas.
- Não desmonte as pilhas.
- Tape as extremidades das pilhas com fita adesiva para evitar explosões e a combustão ao eliminá-las.
- Pense no ambiente no momento de eliminar as pilhas
- Não elimine as pilhas com o lixo doméstico.
- No momento da eliminação das pilhas, respeite a regulamentação local em vigor em matéria de eliminação.

 AVISO DA BATERIA	
<p>MANTER FORA DO ALCANCE DAS CRIANÇAS Engolir pode provocar queimaduras químicas, perfuração dos tecidos moles e morte. Podem ocorrer queimaduras graves no prazo de 2 horas após a ingestão. Consulte um médico imediatamente.</p>	



Risco de fogo ou de explosão se a bateria for substituída por um tipo incorreto. A eliminação de uma bateria num fogo ou num forno quente, ou o esmagamento ou corte mecânico poderá resultar numa explosão;

Deixar uma bateria num ambiente com temperaturas extremamente elevadas poderá resultar numa explosão ou na fuga de líquidos ou gases inflamáveis.

Uma bateria sujeita a uma pressão de ar extremamente baixa poderá resultar numa explosão ou na fuga de líquidos ou gases inflamáveis;

A temperatura ambiente operacional máxima do produto é de 50 °C

Antes de instalar ou utilizar o aparelho, consulte as informações sobre a eletricidade e a segurança na embalagem exterior.

Especificações do Produto

Tipo	Especificações	Tipo	Especificações
Dimensão do ecrã LCD	131x78mm	Dimensão da unidade principal	165 x 95 x 45 mm
Modo controlado por rádio	DCF77	EIRP -1.11dBm	
Frequência de transmissão RF	433,92MHz	Intervalo de transmissão RF	60 metros
Fonte de alimentação da Estação Meteorológica	2 x pilhas AAA ou Cabo de alimentação USB-C	Fonte de alimentação do sensor remoto	2 x pilhas AAA

Num ambiente com descargas eletrostáticas, o aparelho pode desligar-se. O utilizador deverá então recarregar a bateria e reinicializar o aparelho.

Proteção do ambiente



O seu produto foi concebido e fabricado com materiais e componentes de elevada qualidade, que podem ser reciclados e reutilizados. Importa chamar a atenção para os aspetos ambientais da eliminação das baterias.



Quando o símbolo do caixote do lixo com uma cruz é exibido num produto, isso significa que o produto é abrangido pela Diretiva Europeia 2002/96/CE. Informe-se sobre o sistema local de recolha seletiva de produtos elétricos e eletrónicos. Aja em conformidade com as regras locais e não elimine os seus produtos antigos juntamente com o lixo doméstico. A eliminação deste produto ajuda a evitar potenciais consequências negativas para o meio ambiente e para a saúde humana.

Informações adicionais

- A palavra Bluetooth®, a marca e o logotipo são marcas registadas pertencentes à Bluetooth SIG, Inc. e qualquer utilização destas marcas por parte da Bigben Interactive é feita sob licença. As outras marcas e nomes comerciais pertencem aos seus respetivos proprietários.
- THOMSON é uma marca da Talisman Brands, Inc. utilizada sob licença pela Bigben Interactive.
- Este produto é fabricado e vendido sob a responsabilidade da Bigben Interactive.
- THOMSON e o logotipo THOMSON são marcas registadas utilizadas sob licença pela Bigben Interactive – Para mais informações: www.thomson-brand.com.
- Todos os outros produtos, serviços, nomes de empresas, marcas registadas, nomes comerciais, nomes de produtos e logotipos referidos no presente são propriedade dos seus respetivos proprietários.

Declaração de conformidade

O Bigben Interactive declara pelo presente que o CT600/CT610 está em conformidade com a Diretiva 2014/53/UE. O texto completo da declaração UE de conformidade está disponível no seguinte endereço eletrónico: <https://www.bigben-interactive.co.uk/support/>

Garantia

Este produto é garantido pela Bigben durante 2 anos a partir da data de compra, salvo nos países do Espaço Económico Europeu, propondo um período de garantia maior. Recomendamos que conserve o seu talão de compra para uma eventual reclamação. A garantia cobre as avarias devidas a material defeituoso, a um elemento em falta ou a um defeito de fabrico. Neste caso, contacte o apoio técnico. Para qualquer problema com um produto defeituoso, contacte o estabelecimento onde adquiriu o produto, munido do seu talão. A garantia não cobre problemas de utilização indevida.

Suporte
<http://www.bigben-interactive.co.uk/support>
support@bigben.fr

Fabricado na China
Fabricado por BIGBEN INTERACTIVE SA 396,
Rue de la Voyette
CRT2 – FRETIN
CS 90414
59814 LESQUIN CEDEX – França
www.bigben.eu



Fabricant : Bigben Interactive FRANCE

396, Rue de la Voyette, C.R.T. 2, Fretin,
CS90414 - 59814 Lesquin Cedex, France

Vertrieben von Bigben Interactive DEUTSCHLAND GmbH

Walter Gropius Str. 28, 50126 Bergheim, Deutschland

Distribué par Bigben Interactive Belgium s.a./n.v.

Boulevard d'Angleterre 2 / Bte 4
1420 Braine l'Alleud

Gedistribueerd door Bigben Interactive NEDERLAND b.v.

's-Gravelandseweg 80, 1217 EW Hilversum, Nederland

Distribuido por Lineas Omenex Metronic S.L.

Pol. Ind. Can Salvatella – Avda. Arraona 54-56
08210 Barberà del Vallès (BCN) - España

Distribuito da Metronic Italia s.r.l

via Marconi 31, 20071 Vermezzo con Zelo (MI), Italia

FABRIQUÉ EN CHINE / MADE IN CHINA

HOTLINE

FRANCE, du lundi au vendredi (sauf jours fériés) :
9h00-18h00 ou support@bigben.fr

N°Cristal 09 69 39 79 59

APPEL NON SURTAXE

DEUTSCHLAND, Montag bis Freitag von

09:00 bis 18:00 Uhr (außer an Feiertagen)

Tel.: 02271-9047997

Mail: support@bigben-interactive.de

BELGIQUE, customerservice@bigben-interactive.be

NEDERLAND, customerservice@bigben-interactive.nl

ESPAÑA, soporte@metronic.com

Tel.: 93 713 26 25

ITALIA, tecnico@metronic.com

Tel. : 02 94 94 36 91

www.bigben.eu

THOMSON

DE

CT600 / CT610

Wecker & Wetterstation



BEDIENUNGSANLEITUNG

LESEN SIE DIESE ANLEITUNG BITTE VOR GEBRAUCH
DES GERÄTS SORGFÄLTIG DURCH UND BEWAHREN SIE
SIE ZUR SPÄTEREN EINSICHTNAHME AUF.

Erste Schritte	82	Batterie-Warnhinweise	93
Warnungen und Sicherheitshinweise	82	Technische Daten	94
Verpackungsinhalt	84	Umweltschutz	95
Eigenschaften	84	Weitere Informationen	95
Beschreibung der Teile	85	Konformitätserklärung	95
Bedienelemente	86	Garantie	95
Bedienung	88		

Erste Schritte

- Nehmen Sie das Gerät aus der Verpackung.
- Entfernen Sie alle Verpackungsmaterialien von dem Produkt.
- Verstauen Sie die Verpackungsmaterialien in dem Karton oder entsorgen Sie sie sicher gemäß den auf der Verpackung angegebenen Anweisungen zur Abfalltrennung.

Warnungen und Sicherheitshinweise

Es ist wichtig, dass Sie vor dem Gebrauch des Geräts alle Anweisungen gelesen und verstanden haben. Bei Schäden, die durch Nichtbeachtung der Anleitung entstehen, entfällt der Garantieanspruch.



1. Das Gehäuse des Geräts niemals entfernen.
2. Stellen Sie dieses Gerät niemals auf andere elektrische Geräte.
3. Achten Sie darauf, dass das Stromkabel vor Darauftreten und Einklemmen geschützt ist, insbesondere an den Steckern, Steckdosen und am Stromanschluss des Geräts. Überprüfen Sie, ob die Netzspannung der auf dem Schild auf der Rückseite des Geräts angegebenen Spannung entspricht. Ziehen Sie beim Trennen des Netzsteckers immer den Stecker aus der Steckdose. Ziehen Sie niemals am Stromkabel selbst. Vergewissern Sie sich vor dem Anschließen des Netzsteckers, dass alle anderen Anschlüsse hergestellt wurden.
4. Verwenden Sie ausschließlich vom Hersteller empfohlene Geräte/Zubehörteile.
5. Lassen Sie alle Reparaturen von entsprechend qualifiziertem Fachpersonal durchführen. Eine Reparatur ist erforderlich, wenn das Gerät in irgendeiner Weise beschädigt wurde, insbesondere:
 - wenn das Stromkabel beschädigt ist;
 - wenn Flüssigkeiten in das Gerät eingedrungen sind oder wenn Gegenstände in das Gerät eingeführt wurden;
 - wenn das Gerät Regen oder Feuchtigkeit ausgesetzt wurde;
 - wenn das Gerät nicht ordnungsgemäß funktioniert;
 - oder wenn das Gerät heruntergefallen ist oder einen Stoß erlitten hat.
6. Das Typenschild befindet sich auf der Unterseite des Geräts.
7. Blockieren Sie keinesfalls die Lüftungsschlitze.
8. Achten Sie darauf, dass genügend Freiraum für die Belüftung vorhanden ist. Stellen Sie das Produkt auf eine stabile Oberfläche.

9. Das Gerät muss in temperierter Umgebung benutzt werden. Vor direkter Sonneneinstrahlung, offenen Flammen oder Hitze schützen. Auf ausreichenden Abstand zu Heizungen, Öfen oder anderen Geräten (einschließlich Verstärkern), die Wärme erzeugen, achten. Nicht in der Nähe von Wärmequellen installieren.
10. Die Batterien (Akkublock oder eingebaute Batterien) vor übermäßiger Hitze wie z. B. Sonnenlicht, Feuer usw. schützen.
11. Das Gerät vor der Reinigung immer vom Stromnetz trennen. Keinerlei Teile dieses Geräts schmieren. Reinigen Sie das Gerät mit einem weichen Tuch. Verwenden Sie keine Scheuermittel oder aggressive Reinigungsmittel.
12. Vergewissern Sie sich, dass Stromkabel, Stecker oder Adapter stets ungehindert zugänglich sind, damit das Gerät bei Bedarf jederzeit von der Netzsteckdose getrennt werden kann.
13. Das Gerät nicht in der Nähe von Wasserstellen benutzen. Das Gerät vor Tropf- und Spritzwasser schützen. Das Gerät nicht in feuchter oder nasser Umgebung benutzen.
14. Bei Gewitter oder bei längerer Nichtbenutzung den Netzstecker des Geräts ziehen.
15. Dieses Gerät darf von Kindern ab 8 Jahren und Personen mit eingeschränkten physischen, sensorischen oder geistigen Fähigkeiten oder ohne ausreichende Kenntnisse oder Erfahrung nur unter der Voraussetzung benutzt werden, dass sie beaufsichtigt werden oder in die sichere Bedienung des Geräts eingewiesen wurden und dass sie die damit verbundenen Gefahren verstehen. Kinder dürfen weder mit dem Gerät noch mit dem Kabel spielen (Strangulierungsgefahr). Die Reinigung und Wartung darf nicht durch Kinder ohne Aufsicht erfolgen.
16. Dieses Gerät darf nur mit der auf der Kennzeichnung am Gerät angegebenen Sicherheitskleinspannung betrieben werden.
17. Die Batterie muss vor der Entsorgung aus dem Gerät entfernt werden/Vor dem Entfernen der Batterie das Gerät von der Stromversorgung trennen.
18. Bei der Verwendung des Produkts sollte dieses mindestens 20 cm vom menschlichen Körper entfernt platziert sein.
19. Erstickungsgefahr: Die Kleinteile sind für Kinder unter 3 Jahren oder für Personen, bei denen die Gefahr besteht, dass sie nicht essbare Gegenstände in den Mund nehmen, ungeeignet und gefährlich.



Schutzklasse II	
Gleichstrom	
Wechselstrom	
Ausschließlich für den Gebrauch im Innenraum	

Verpackungsinhalt

Prüfen und identifizieren Sie den Verpackungsinhalt:

- Wetterstation
- USB-C-Stromkabel
- Bedienungsanleitung

Eigenschaften

- DCF-Funkuhrfunktion
- Die Funksteuerungsfunktion kann EIN- und AUSGESCHALTET werden
- Zeitanzeige im 12/24-Stunden-Format
- Ewiger Kalender bis zum Jahr 2099
- Anzeige des Wochentags in 7 vom Benutzer wählbaren Sprachen: Englisch, Deutsch, Italienisch, Französisch, Spanisch, Niederländisch und Dänisch
- Dualer Wecker, einstellbar auf Wochentage/Wochenenden und auf täglich
- Einstellung der Snooze-Dauer (1 bis 30 Minuten oder AUS)
- LED-Anzeige für niedrigen Batterieladestand
- Raumkomfortanzeige
- Wettervorhersage und Luftdruckanzeige
- Frostwarnung
- Mondphasen
- Aufforderung zum Öffnen und Schließen von Fenstern
- Einstellung des Bereichs für die Temperaturwarnung des Fernsensors
- Trendanzeige ändern
- Luftfeuchtigkeit: 20%RH ~ 95%RH
- Temperatur:
 - Messbereich der Innentemperatur: -9.9 °C (14.2 °F) ~ 50 °C (122 °F)
 - Messbereich der Außentemperatur: -40°C (-40°F) ~ 70°C (158°F)
 - Temperaturanzeige in °C oder °F
- Aufzeichnung der Höchst- und Tiefstwerte von Temperatur und Luftfeuchtigkeit
- Kabelloser Außensensor:
 - 3 verfügbare Kanäle
 - Übertragungsfrequenz: 433.92 MHz RF
 - Übertragungreichweite: 60 Meter im Freifeld
- Luftdruck:
 - Messbereich: 850 ~ 1100 mB/hPa (25.10 ~ 32.48 inHg)
 - Luftdruckanzeige in mB/hPa oder inHg
- Stromversorgung:
 - Wetterstation:
 - Batterie: 2 x LR03 AAA (nicht im Lieferumfang enthalten)
 - USB-C-Stromkabel (im Lieferumfang enthalten)
 - Fernsensor:
 - Batterie: 2 x LR03 AAA (nicht im Lieferumfang enthalten)

Beschreibung der Teile

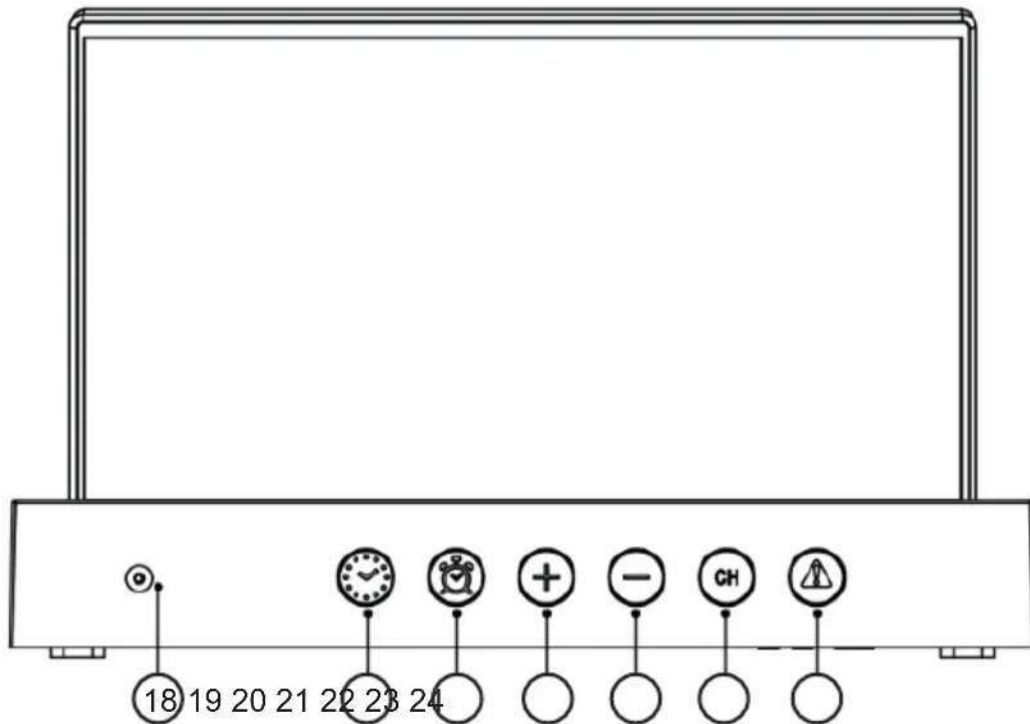
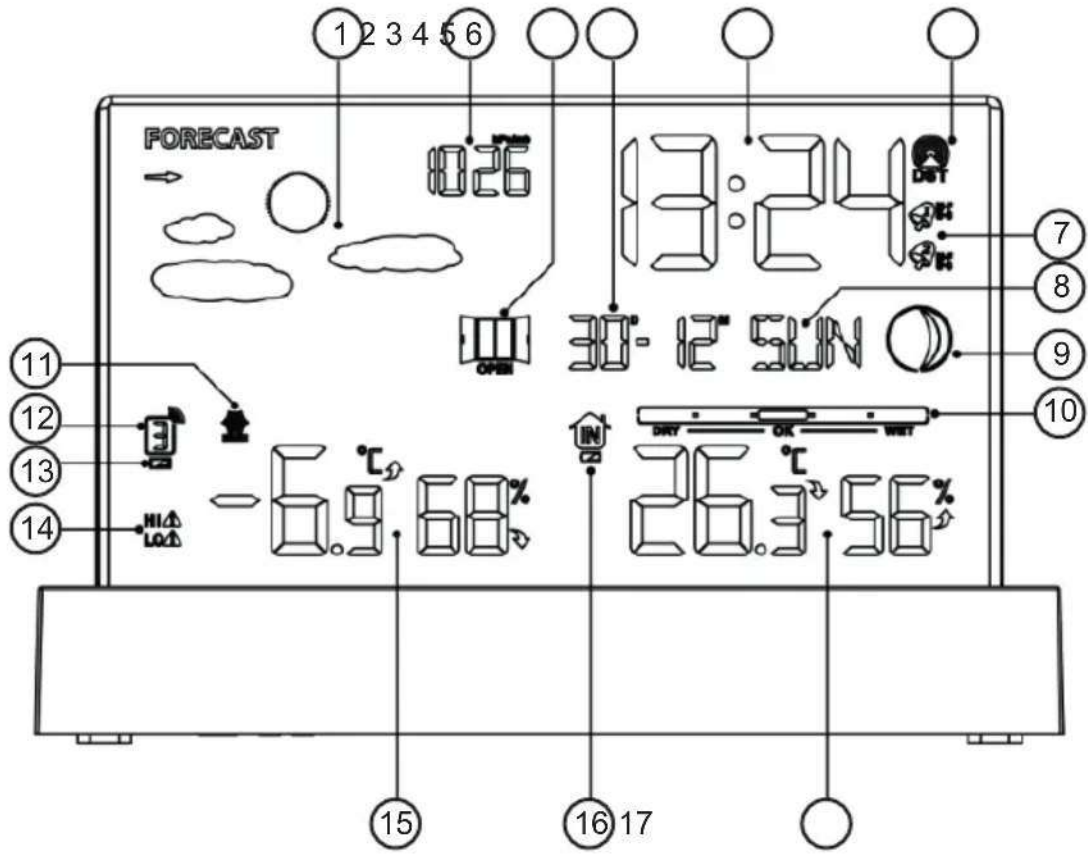

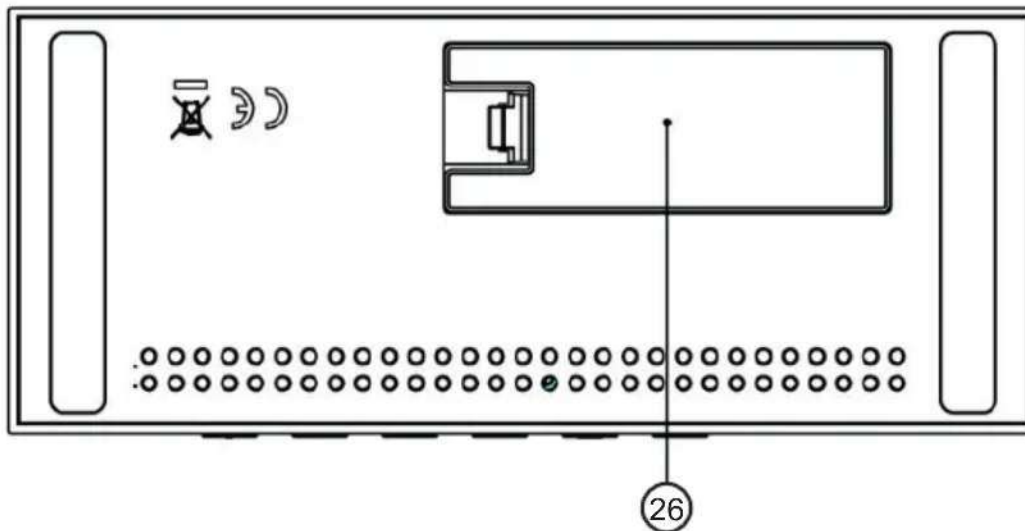
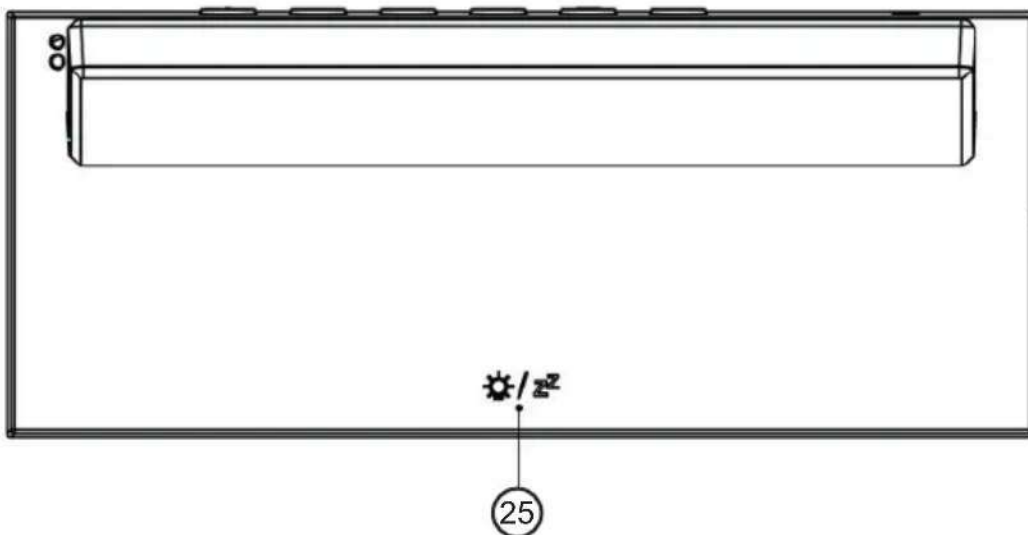

Bedienelemente

1. Wettervorhersage
2. Luftdruck
3. Aufforderung zum Öffnen und Schließen von Fenstern
4. Datum
5. Uhrzeit
6. Empfang des Funksignals
7. Weckeranzeige
8. Wochentag
9. Mondphase
10. Raumkomfortanzeige
11. Frostwarnung
12. Kanalnummer
13. Anzeige für niedrigen Batterieladestand des Fernsensors
14. Symbol für Temperaturwarnung Fernsensor
15. Temperatur und Luftfeuchtigkeit Fernsensor

16. Niedriger Batterieladestand Hauptgerät
17. Raumtemperatur und Luftfeuchtigkeit
18. USB-C-Anschluss
19. Taste für allgemeine Einstellungen
20. Taste für die Einstellung des Alarms
21. Taste +/Speicher
22. Taste -/Wecker EIN- oder AUSSCHALTEN
23. Taste Kanal
24. Taste für Einstellung des Weckers
25. Taste Beleuchtung und Snooze
26. Abdeckung des Batteriefachs

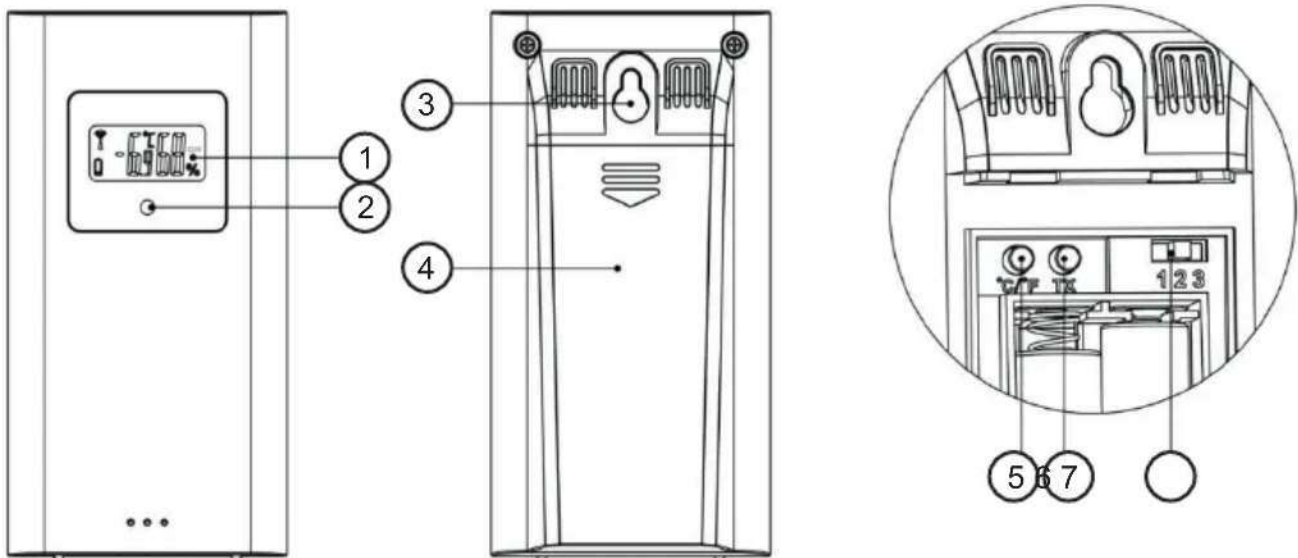



Sensor

1. LCD
2. LED-Übertragungsanzeige:
3. Öffnung für die Wandmontage
4. Abdeckung des Batteriefachs
5. Taste zur Anzeige der Temperatureinheit
6. Taste für manuelle Kopplung
7. Kanalumschalttaste

Bedienung

Bitte lesen Sie vor der Installation oder dem Betrieb des Geräts die Sicherheits- und Elektroinformationen auf der Unterseite der Verpackung.

Inbetriebnahme

1. Öffnen Sie die Abdeckung des Batteriefachs des Hauptgeräts.
2. Legen Sie 2 x AAA-Batterien ein und achten Sie dabei auf die Polarität [„+“ und „-“ Markierungen].
3. Wenn Sie die Batterien einlegen, leuchten alle Symbole auf der LCD-Anzeige 3 Sekunden lang auf, Sie hören einen Signalton und die Innentemperatur & Luftfeuchtigkeit werden ermittelt.
4. Das Hauptgerät stellt nun eine Verbindung mit dem Außenfernsensor her. Dieser Vorgang dauert maximal 3 Minuten und wird durch ein blinkendes Empfangsantennensymbol  in der oberen rechten Ecke der Kanalnummer angezeigt.
5. Öffnen Sie die Abdeckung des Batteriefachs des Fernsensors und drücken Sie die Kanalumschalttaste, um die entsprechende Kanalnummer zu wählen. Legen Sie 2 x AAA-Batterien ein und achten Sie dabei auf die Polarität [„+“ und „-“ Markierungen]. Drücken Sie die Taste „“ die gewünschte Temperatureinheit auszuwählen und schließen Sie den Batteriefachdeckel.
6. Sobald der Empfänger mit dem Außenfernsensor verbunden ist, geht er innerhalb von 3 Minuten in den in den Modus für den Empfang der **DCF**-Funkuhrzeit über (die Hintergrundbeleuchtung schaltet sich während des RC-Empfangs aus).
7. Nach Abschluss des DCF-Empfangs bleibt die Hintergrundbeleuchtung eingeschaltet.







USB-Leistung

Die Stromversorgung kann auch über den USB-C-Anschluss auf der Rückseite erfolgen. Schließen Sie einfach das mitgelieferte USB-Kabel an diesen Anschluss an und verbinden Sie es mit einer anderen USB-Stromquelle, z. B. einem USB-Netzteil.

Wettervorhersage

Warnung: Bitte beachten Sie die Wettervorhersage Ihres örtlichen Wetterdienstes sowie die Vorhersage Ihrer Wetterstation. Bei Abweichungen zwischen den Informationen Ihres Geräts und denen des örtlichen Wetterdienstes sollte die Einschätzung des Wetterdienstes als maßgeblich angesehen werden.

- Die Wettervorhersage wird durch Auswertung der Schwankungen des Luftdrucks berechnet und kann von den tatsächlichen Wetterbedingungen abweichen.
- Die Wetterstation zeigt die folgenden Wettersymbole an:

Sonnig		
Leicht bewölkt		
Bewölkt		

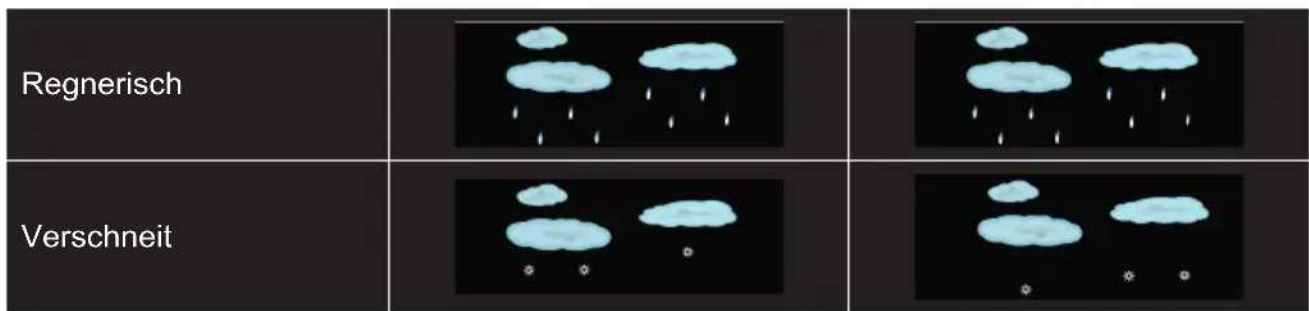

Mondphasen

Die Wetterstation zeigt automatisch die aktuelle Mondphase an.

Neumond	Zunehmender Halbmond	Halbmond	Zunehmender Dreiviertelmond
Vollmond	Abnehmender Dreiviertelmond	Halbmond	Abnehmender Halbmond

Frostwarnung

Das Frostwarnsymbol erscheint und blinkt, wenn die Temperatur des Fernbedienungssensors -1.0 und 2.9°C (30.2 bis 37.3°F) liegt.

Außentemperaturwarnung

- Drücken Sie , um die Außentemperaturwarnung ein- oder auszuschalten. Dieser Vorgang ist nur für den aktuell angezeigten Kanal gültig. Wenn Sie andere Kanäle einstellen möchten, drücken Sie „CH“, um zur Anzeige des gewünschten Kanals zu wechseln. Wenn das Symbol **HI** angezeigt wird, bedeutet dies, dass die Warnfunktion für den oberen Grenzwert EINGESCHALTET ist. Wenn das Symbol **LO** angezeigt wird, bedeutet dies, dass die Warnfunktion für den unteren Grenzwert EINGESCHALTET ist. Wenn die Symbole **HI** oder **LO** verschwinden, bedeutet dies, dass die Außentemperaturwarnung AUSGESCHALTET ist.
- Halten Sie die Taste 2 Sekunden lang gedrückt, um in den Einstellmodus für den oberen oder unteren Grenzwert für die Außentemperatur zu gelangen. Die eingestellte Option blinkt. Drücken Sie auf „+“ oder „-“, um den Wert einzustellen. Drücken Sie , um zu bestätigen, dass das Element eingestellt wurde und gehen Sie zum nächsten Element. Drücken Sie „CH“, um den Wert für andere Kanäle einzustellen.
- Wenn die Außentemperatur den für den Kanal eingestellten Grenzwert überschreitet, blinken die Temperatur und das entsprechende Symbol. Wenn die Temperatur sinkt, aber immer noch über dem eingestellten Grenzwert liegt, ertönt ein Hinweissignalton.

Komfortstufe

Die verschiedenen Stufen der Anzeige werden nach der folgenden Formel berechnet:

Luftfeuchtigkeit <35% 35~44% 45~44% 66~80% >80%

Nach der komplexen Berechnung und dem Vergleich der absoluten Luftfeuchtigkeit im Innen- und Außenbereich erinnert das System die Nutzer mit Hilfe von Symbolen daran, ob sie die Fenster öffnen oder schließen müssen.

: Es wird empfohlen, das Fenster zu öffnen

: Es wird empfohlen, das Fenster zu schließen

- Die aktuellen Werte und Trends von Temperatur, Luftfeuchtigkeit und Luftdruck werden auf dem LCD-Display angezeigt.
- Nach erfolgreicher Verbindung mit dem Fernsensor kann das Hauptgerät die Außentemperatur/ Luftfeuchtigkeit und den Veränderungstrend anzeigen.





Empfang von Funksignalen:

1. Halten Sie „-“ gedrückt, um manuell auf die Funktion zum Empfang des DCF-Funksignals zuzugreifen. Wenn ein Adapter für die Stromversorgung verwendet wird, wird die Hintergrundbeleuchtung während des Empfangs automatisch und vorübergehend ausgeschaltet. Nach dem Empfang des Funksignals wechselt das Gerät automatisch wieder zur vorherigen Helligkeit der Hintergrundbeleuchtung.
2. Wenn das Gerät in den DCF-Signalempfangsmodus wechselt, blinkt das Symbol . Wenn ein gültiges Signal erkannt wird, hört das Symbol auf zu blinken und das Symbol beginnt zu blinken. Nach ein paar Minuten ist der Empfangsvorgang beendet.
: Empfang erfolgreich
: Der vorherige Empfang war erfolgreich, aber der letzte Empfang ist fehlgeschlagen
3. Um 1:00/2:00/3:00 Uhr synchronisiert sich die Uhr automatisch mit dem **DCF-Signal**, um Abweichungen von der korrekten Zeit zu korrigieren. Wenn die Synchronisierung nicht erfolgreich ist, versucht das System nach Ablauf einer vollen Stunde automatisch eine Synchronisierung. Dieser Vorgang wird automatisch bis zu 5 Mal wiederholt.
4. Um die Suche nach dem Funksignal während des RC-Empfangs zu beenden, drücken Sie einmal „-“.

HINWEISE:

- Wir empfehlen, das Gerät in einem Mindestabstand von 2,5 Metern (8.2 Fuß) zu Störquellen wie Fernsehgeräten, Computerbildschirmen und Schaltnetzteilen aufzustellen.
- Der Funkempfang ist in Räumen mit Betonwänden (z.B.: in Kellern) und in Büros schwächer. Stellen Sie das System bei derartigen Bedingungen in der Nähe eines Fensters auf.
- Während des RC-Signal-Empfangsmodus sind nur die Tasten „ „ und „-“ funktionsfähig, die anderen Tasten sind deaktiviert. Wenn Sie andere Funktionen nutzen möchten, drücken Sie bitte „-“, um den RC-Signalempfangsmodus zu verlassen.

Manuelle Einstellung der Uhrzeit









- Halten Sie  2 Sekunden lang gedrückt, die Anzeige  EIN/AUS blinken.
Drücken Sie „+“ und „-“, um die Funksteuerungsfunktion EIN- oder AUSZUSCHALTEN.
- Drücken Sie , um die Einstellung zu bestätigen und zum nächsten Punkt zu wechseln.
Die Reihenfolge der Einstellung der Elemente ist wie folgt:
RCC EIN/AUS → DST ON/OFF (Sommerzeit) → Zeitzone → 12/24HR → STUNDE → MINUTE → Format des DATUMS(T/M oder M/T) → JAHR MONAT DATUM → Sprache → Temperatureinheit (°C/°F) → Druckeinheit (hPa/mb oder inHg) → Aktueller Standardluftdruck → Aktuelles Wetter
- Drücken und halten Sie „+“ oder „-“ für eine schnelle Einstellung.
- Drücken Sie , um das letzte Element zu bestätigen und die Einstellungen abzuschließen. Das Gerät kehrt zur Standardanzeige zurück.
- Wenn bei der Wahl des 12-Stunden-Formats „PM“ vor den Stunden angezeigt wird, steht dies für post-meridiem.
- Hier sind die Abkürzungen der Wochentage in den sieben Sprachen:

	SPRACHE						
	ENGLISCH	DEUTSCH	FRANZÖSISCH	SPANISCH	ITALIENISCH	NIEDERLÄNDISCH	DÄNISCH
	ENG	GER	FRE	SPA	ITA	DUT	DAN
MONTAG	MON	MON	LUN	LUN	LUN	MAA	MAN
DIENSTAG	TUE	DIE	MAR	MAR	MAR	DIN	TIR
MITTWOCH	WED	MIT	MER	MIE	MER	WOE	ONS
DONNERSTAG	THU	DON	JEU	JUE	GIO	DON	TOR
FREITAG	FRI	FRE	VEN	VIE	VEN	VRI	FRE
SAMSTAG	SAT	SAM	SAM	SAB	SAB	ZAT	LOT
SONNTAG	SUN	SON	DIM	DOM	DOM	ZON	ZON

HINWEIS:

- Wenn innerhalb von 20 Sekunden kein Bedienvorgang erfolgt, kehrt das Gerät automatisch vom eingestellten Modus in den normalen Zeitmodus zurück.

Einstellung der täglichen Alarme:

- Drücken Sie „-“, um Alarm1 und Alarm2 einzustellen. Das Symbol  erscheint, was bedeutet, dass ALARM1 EINGESCHALTET ist. Wenn das Symbol  erscheint, bedeutet dies, dass ALARM2 EINGESCHALTET ist. Wenn die Symbole  oder  verschwinden, bedeutet dies, dass der entsprechende ALARM AUS ist.
- Drücken Sie . Die LCD-Anzeige zeigt die Uhrzeit von Alarm1 an (5 Sekunden lang). Drücken Sie erneut , wenn die Uhrzeit von Alarm1 angezeigt wird, und die LCD-Anzeige zeigt die Uhrzeit von Alarm2 an (5 Sekunden lang). Drücken Sie erneut , wenn die die Uhrzeit von Alarm 2 angezeigt wird, um zur aktuellen Zeitanzeige zurückzukehren.
- Wenn die Uhrzeit von Alarm1 angezeigt wird, halten Sie  2 Sekunden lang gedrückt, bis die Uhrzeit von Alarm1 zu blinken beginnt. Drücken Sie auf „+“ oder „-“, um den Wert einzustellen.
- Drücken Sie , um zu bestätigen, dass das Element eingestellt wurde, und gehen Sie zum nächsten Element. Die Reihenfolge der Einstellung der Elemente ist wie folgt:

Stunde für Alarm1 → Minuten für Alarm1 Wiederholungszeitraum für Alarm1 →
Snooze-Dauer für Alarm1

5. Wählen Sie bei der Einstellung des Wiederholungszeitraum wie folgt:
M-F: Montag bis Freitag:
S-S: Samstag bis Sonntag
M-F
S-S : Montag bis Sonntag
6. Die Snooze-Dauer kann von 1 bis 30 Minuten oder auf AUS eingestellt werden. Wenn „**AUS**“ gewählt wird, ist die Schlummerfunktion ausgeschaltet.
7. Die Uhrzeit von Alarm2 kann auf die gleiche Weise eingestellt werden.

HINWEISE:

- Erfolgt innerhalb von 20 Sekunden kein Bedienvorgang, kehrt das Gerät automatisch in den normalen Zeitmodus zurück, nachdem die Alarmzeit eingestellt wurde.
- Halten Sie beim Einstellen des Wertes die Taste „+“ oder „-“ gedrückt, um eine schnelle Einstellung vorzunehmen
- Der Alarm ertönt 2 Minuten lang, wenn Sie ihn nicht durch Drücken einer beliebigen Taste deaktivieren.



Alarm AUSSCHALTEN

- Wenn der Alarm ertönt, drücken Sie eine beliebige Taste außer der „**SNOOZE**“-Taste, um den Alarm auszuschalten.
- Wenn der Alarm ertönt, halten Sie die Taste „**SNOOZE**“ 2 Sekunden lang gedrückt, um den Alarm zu beenden.

Snooze-Funktion

Wenn der Alarm ertönt, berühren Sie einmal die Taste „**SNOOZE**“. Ein Ton zeigt den Snoozemodus an. Wenn die eingestellte Snooze-Dauer abgelaufen ist, ertönt der Alarm erneut.

RF-Übertragung

1. Das Hauptgerät beginnt nach dem Einlegen der Batterien automatisch mit dem Empfang der vom Außensensor gesendeten Temperatur- und Feuchtigkeitswerte.
2. Nach dem Einlegen der Batterien überträgt der Fernsensor die Temperatur- und Feuchtigkeitsdaten automatisch an das Hauptgerät.
3. Wenn das Hauptgerät die Übertragung vom Fernsensors nicht empfangen kann (Anzeige „- -.“ und „-“ auf dem LCD), halten Sie „**CH**“ 2 Sekunden lang gedrückt. Das Symbol  blinkt, das Hauptgerät sucht erneut nach dem Startsignal des Kanals.
4. Das Hauptgerät kann Fernsignale von bis zu 3 Kanälen empfangen. Drücken Sie „**CH**“, um zwischen den Daten der verschiedenen Kanäle zu wechseln und sie anzuzeigen. Wenn das Symbol  erscheint, werden die Daten der verschiedenen Kanäle automatisch alle 5 Sekunden angezeigt.

Maximal-/Minimalwerte im Speicher

1. Wenn die Temperatur und die Luftfeuchtigkeit auf dem LCD-Display angezeigt werden, beginnt das Hauptgerät mit der Aufzeichnung der maximalen und minimalen Temperatur-/Luftfeuchtigkeitswerte.
2. Drücken Sie „+“ und das LCD zeigt den maximalen Temperatur-/Luftfeuchtigkeitswert an. Wenn der Maximalwert angezeigt wird, drücken Sie erneut „+“, um den Minimalwert der Temperatur / Luftfeuchtigkeit anzuzeigen.

3. Gleichzeitig wird auf der LCD-Anzeige „MAX“ oder „MIN“ angezeigt.
4. Die Maximal-/Minimalwerte werden zurückgesetzt, wenn Sie die Taste „+“ 3 Sekunden lang gedrückt halten.
5. Die aufgezeichneten Werte des Tages werden jede Nacht um 0:00 Uhr automatisch gelöscht.

Hintergrundbeleuchtung

- Wenn das USB-C-Kabel für die Stromversorgung verwendet wird, drücken Sie , um die Helligkeit der Hintergrundbeleuchtung anzupassen.
- Nachdem die Hintergrundbeleuchtung gedimmt wurde, drücken Sie „ **SNOOZE/BELEUCHTUNG**“ einmal, um für 15 Sekunden auf die hellste Hintergrundbeleuchtung umzuschalten.
- Wenn das Gerät nur über die Batterie betrieben wird (ohne Kabel), drücken Sie „**SNOOZE/BELEUCHTUNG**“ einmal, um die Hintergrundbeleuchtung für 15 Sekunden einzuschalten.

Batterie-Warnhinweise:

Dieses Produkt enthält eine oder mehrere Batterie(n).

- Verwenden Sie die Batterien ordnungsgemäß, um Verletzungen oder Brände durch Auslaufen, Überhitzung, Explosion, Erosion oder andere Schäden zu vermeiden.
- Bewahren Sie neue und gebrauchte Batterien außerhalb der Reichweite von Kindern oder anderen schutzbedürftigen Personen auf. Wenn sich das Batteriefach nicht richtig schließen lässt, verwenden Sie das Produkt nicht mehr.
- Wenn die Flüssigkeit einer Alkalibatterie mit der Haut und/oder den Augen in Berührung kommt, sofort mit klarem Wasser ausspülen und einen Arzt aufsuchen.
- Wenn die Flüssigkeit einer Alkalibatterie ausläuft, die Flüssigkeit mit einem Tuch abwischen und die Batterie durch eine neue austauschen.
- Die Batterie(n) nicht verschlucken. Das Verschlucken einer Batterie kann zu schweren inneren Verätzungen und innerhalb von knapp 2 Stunden zum Tod führen. Wenn Batterien verschluckt werden, wenden Sie sich umgehend an eine Giftnotrufzentrale und suchen Sie einen Arzt auf.
- Nur AA-Ni-MH-, Alkali- oder Lithium-Batterien verwenden.
- Diese Batterien nicht aufladen. Beim Laden von nicht wiederaufladbaren Batterien wird Gas und/oder Wärme freigesetzt, was zu Explosionen und/oder Bränden führen kann.
- Keine unterschiedlichen Batterietypen oder neue und alte Batterien gleichzeitig verwenden.
- Beim Einsetzen der Batterien auf die richtige Polarität (+ und –) achten.
- Gleiche Batteriepole nicht miteinander in Kontakt bringen.
- Entladene Batterien umgehend entfernen. Die Batterie kann explodieren, wenn sie nicht ordnungsgemäß ausgetauscht wird oder wenn das Gerät längere Zeit nicht benutzt wird.
- Ersetzen Sie die Batterie durch ein identisches oder gleichwertiges Modell.
- Batterien (bzw. Akku- oder Batterieblocks) vor übermäßiger Hitze wie Sonnenlicht, Feuer usw. schützen.
- Batterien nicht erhitzen und nicht in Feuer oder Wasser werfen.
- Die Batterien nicht mit Metallklammern entfernen und keine Metallgegenstände wie Stiftspitzen oder Klemmen verwenden. Batterien nicht verformen, quetschen oder durchstechen.
- Batterien nicht auseinander nehmen.

- Bei der Entsorgung die Enden der Batterien mit Klebeband abkleben, um Explosionen und Verbrennungen zu vermeiden.
- Entsorgen Sie die Batterien auf umweltfreundliche Weise
- Batterien nicht im normalen Hausmüll entsorgen.
- Achten Sie bei der Entsorgung von Batterien darauf, die örtlichen Entsorgungsvorschriften einzuhalten.

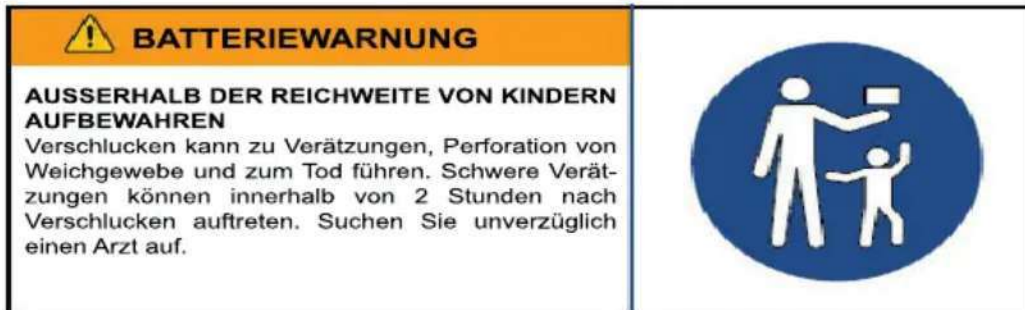

Es besteht Brand- oder Explosionsgefahr, wenn die Batterie durch einen falschen Batterietyp ersetzt wird.

Die Entsorgung einer Batterie im Feuer oder in einem heißen Ofen bzw. das mechanische Zerquetschen oder Zerteilen einer Batterie kann zur Explosion

führen.

Der Verbleib einer Batterie in einer Umgebung mit extrem hohen Temperaturen kann zur Explosion bzw. zum Austreten von entzündlichen Flüssigkeiten oder Gasen führen.

Batterien, die einem extrem niedrigen Luftdruck ausgesetzt werden können explodieren oder es kann zum Austreten von entzündlichen Flüssigkeiten oder Gasen kommen.

Die maximale Betriebsumgebungstemperatur des Produkts beträgt 50°C

Bitte lesen Sie vor der Installation oder dem Betrieb des Geräts die Sicherheits- und Elektroinformationen auf der Unterseite der Verpackung.

Technische Daten

Typ	Eigenschaften	Typ	Eigenschaften
Abmessungen der LCD-Anzeige	131x78mm	Haupteinheit	165 x 95 x 45 mm
Funkgesteuerter Modus	DCF77	EIRP -1.11dBm	
RF-Sendefrequenz	433,92MHz	RF-Sendebereich	60 Meter
Stromversorgung der Wetterstation	2 x AAA-Batterien oder USB-C-Stromkabel	Stromversorgung des Fernsensors	2 x AAA-Batterien

In einer Umgebung mit elektrostatischen Entladungen kann sich das Gerät ausschalten. Der Benutzer muss dann die Batterie aufladen und das Gerät zurücksetzen.

Umweltschutz



Das Produkt wurde mit qualitativ hochwertigen Werkstoffen und Komponenten konzipiert und hergestellt, die recycelt und wiederverwendet werden können.

Bei der Entsorgung der Batterien auf den Umweltschutz achten.



Wenn dieses Symbol einer durchgestrichenen Mülltonne auf einem Produkt zu finden ist, bedeutet dies, dass es der europäischen Richtlinie 2002/96/EG unterliegt. Bitte informieren Sie sich über örtlichen Abfallsammelstellen, an denen elektrische und elektronische Altgeräte einer getrennten Sammlung zugeführt werden. Bitte beachten Sie die örtlichen Vorschriften und entsorgen Sie Ihre Altgeräte nicht über den Hausmüll. Mit der ordnungsgemäßen Entsorgung dieses Produkts tragen Sie dazu bei, mögliche negative Folgen für die Umwelt und die menschliche Gesundheit zu vermeiden.

Weitere Informationen

- Die Wortmarke Bluetooth®, die Marke und die Logos sind eingetragene Marken im Besitz von Bluetooth SIG, Inc. und jede Verwendung dieser Marken durch Bigben Interactive erfolgt unter Lizenz. Die anderen Marken und Markennamen sind Eigentum der jeweiligen Inhaber.
- THOMSON ist eine Marke von Talisman Brands, Inc. und wird unter der Lizenz von Bigben Interactive genutzt.
- Dieses Produkt wird im Auftrag von Bigben Interactive hergestellt und verkauft.
- THOMSON und das THOMSON-Logo sind Marken, die unter der Lizenz von BIGBEN INTERACTIVE verwendet werden – Für weitere Informationen siehe: www.thomson-brand.com.
- Alle anderen Produkte, Dienstleistungen, Firmennamen, Marken, Handelsnamen, Produktnamen und Logos, auf die hier Bezug genommen wird, sind das Eigentum ihrer jeweiligen Inhaber.

Konformitätserklärung

Bigben Interactive erklärt hiermit, dass das Gerät CT600/CT610 der Richtlinie 2014/53/EU entspricht. Der vollständige Text der EU-Konformitätserklärung kann unter der folgenden Internetadresse eingesehen werden: <https://www.bigben-interactive.co.uk/support/>

Garantie

Für dieses Produkt gewährt Bigben eine Garantie von 2 Jahren ab Kaufdatum, außer in den Ländern des Europäischen Wirtschaftsraums, in denen eine längere Garantiezeit gewährt wird. Wir empfehlen Ihnen, Ihren Kassenbeleg für eventuelle Reklamationen aufzubewahren. Die Garantie gilt für Mängel, die auf defektes Material, fehlende Teile oder Herstellungsfehler zurückzuführen sind. Wenden Sie sich in diesem Fall bitte an unseren technischen Support. Bei Problemen mit einem defekten Produkt wenden Sie sich bitte mit Ihrem Kassenbeleg an das Geschäft oder den Händler, bei dem Sie das Produkt erworben haben. Die Garantie gilt nicht für Defekte, die auf unsachgemäßen Gebrauch zurückzuführen sind.

Support
<http://www.bigben-interactive.co.uk/support>
support@bigben.fr

Produziert in China
Hergestellt durch BIGBEN INTERACTIVE SA 396,
rue de la Voyette
CRT2 – FRETIN
CS 90414
59814 LESQUIN Cedex – France
www.bigben.eu



Fabricant : Bigben Interactive FRANCE

396, Rue de la Voyette, C.R.T. 2, Fretin,
CS90414 - 59814 Lesquin Cedex, France

Vertrieben von Bigben Interactive DEUTSCHLAND GmbH

Walter Gropius Str. 28, 50126 Bergheim, Deutschland

Distribué par Bigben Interactive Belgium s.a./n.v.

Boulevard d'Angleterre 2 / Bte 4
1420 Braine l'Alleud

Gedistribueerd door Bigben Interactive NEDERLAND b.v.

's-Gravelandseweg 80, 1217 EW Hilversum, Nederland

Distribuido por Lineas Omenex Metronic S.L.

Pol. Ind. Can Salvatella – Avda. Arraona 54-56
08210 Barberà del Vallès (BCN) - España

Distribuito da Metronic Italia s.r.l

via Marconi 31, 20071 Vermezzo con Zelo (MI), Italia

FABRIQUÉ EN CHINE / MADE IN CHINA

HOTLINE

FRANCE, du lundi au vendredi (sauf jours fériés) :
9h00-18h00 ou support@bigben.fr

N°Cristal 09 69 39 79 59

APPEL NON SURTAXE

DEUTSCHLAND, Montag bis Freitag von

09:00 bis 18:00 Uhr (außer an Feiertagen)

Tel.: 02271-9047997

Mail: support@bigben-interactive.de

BELGIQUE, customerservice@bigben-interactive.be

NEDERLAND, customerservice@bigben-interactive.nl

ESPAÑA, soporte@metronic.com

Tel.: 93 713 26 25

ITALIA, tecnico@metronic.com

Tel. : 02 94 94 36 91

www.bigben.eu

THOMSON

NL

CT600 / CT610

Wekker & weerstation



GEBRUIKSHANDLEIDING

ALVORENS DIT APPARAAT TE GEBRUIKEN,
LEES DEZE INSTRUCTIES AANDACHTIG DOOR EN BEWAAR
DEZE VOOR TOEKOMSTIGE RAADPLEGING.

Om te beginnen	98	Waarschuwing betreffende de batterijen	109
Waarschuwingen en veiligheidsinstructies	98	Eigenschappen van het product	110
Inhoud van de verpakking	100	Bescherming van het milieu	111
Kenmerken	100	Aanvullende informatie	111
Omschrijving van de onderdelen	101	Conformiteitsverklaring	111
Bedieningsknoppen	102	Garantie	111
Gebruik	104		

Om te beginnen

- Haal het apparaat uit de doos.
- Haal alle verpakkingsmaterialen van het product.
- Doe de verpakkingsmaterialen in de doos of gooi deze veilig weg met inachtneming van de aanbevelingen voor afvalsortering op de verpakking van het apparaat.

Waarschuwingen en veiligheidsinstructies

U dient alle instructies doorgelezen en begrepen te hebben voordat u dit apparaat gebruikt. In geval van schade als gevolg van het niet naleven van de instructies, zal de garantie niet van toepassing zijn.



1. Verwijder nooit de behuizing van dit apparaat.
2. Dit apparaat nooit op een ander elektronisch toestel plaatsen.
3. Bescherm het netsnoer zodat er niet overheen gelopen wordt en het ook niet klem kan komen zitten, vooral bij de stekker, het stopcontact en de snoeruitgang. Zorg ervoor dat de spanning overeenkomt met de spanning vermeld op het typeplaatje op de achterkant van het apparaat. Wanneer u de stekker uit het stopcontact haalt, trek altijd aan de stekker zelf. Nooit aan het snoer trekken om de stekker uit het stopcontact te halen. Zorg ervoor dat u alle andere aansluitingen hebt gedaan voordat u de stekker in het stopcontact stopt.
4. Gebruik alleen onderdelen/accessoires die door de fabrikant aanbevolen worden.
5. Vertrouw reparaties van het apparaat alleen toe aan gekwalificeerde reparateurs. Het apparaat moet gerepareerd worden als het op een of andere manier beschadigd is, met name:
 - als het snoer beschadigd is;
 - als een vloeistof op het apparaat geknoeid is of een voorwerp in het apparaat gestoken is;
 - als het apparaat werd blootgesteld aan regen of vocht;
 - als het apparaat niet correct functioneert;
 - of als het apparaat gevallen of gestoten is.
6. Het typeplaatje bevindt zich op de onderkant van het apparaat.
7. De ventilatieopeningen niet blokkeren.
8. Zorg ervoor dat er voldoende ruimte is rondom het apparaat voor een goede ventilatie. Plaats het product op een stabiel oppervlak.

9. Dit apparaat moet bij kamertemperatuur gebruikt worden, beschermd tegen direct zonlicht, open vuur of warmtebronnen, verwarmingsapparatuur, kachels en andere apparaten (met inbegrip van versterkers) die warmte produceren. Plaats dit apparaat niet in de buurt van warmtebronnen.
10. De batterijen (accu of batterijen) mogen niet worden blootgesteld aan extreme hitte, zoals zonlicht, brand, enz.
11. Haal altijd de stekker uit het stopcontact voordat u het apparaat reinigt. Gebruik nooit een smeermiddel voor welk onderdeel dan ook van dit apparaat. Reinig het apparaat met een zachte doek. Gebruik geen schurende producten en/of agressieve reinigingsproducten.
12. Zorg ervoor dat u altijd eenvoudig toegang heeft tot het snoer, de stekker of de adapter zodat u indien nodig de stekker van het apparaat uit het stopcontact kunt halen.
13. Gebruik dit apparaat niet in de buurt van water. Zorg ervoor dat het niet in contact komt met druppels of spetters. Gebruik dit toestel niet in een vochtige of natte omgeving.
14. Het apparaat loskoppelen tijdens onweer of als u het langere tijd niet gebruikt.
15. Dit apparaat kan gebruikt worden door kinderen van 8 jaar en ouder en door personen die fysieke, zintuiglijke of mentale beperkingen hebben of gebrek aan ervaring of kennis, op voorwaarde dat ze het apparaat onder toezicht gebruiken of instructies ontvangen hebben over het veilige gebruik van het apparaat en de eventuele risico's begrijpen. Kinderen mogen niet met het apparaat of het snoer spelen (risico op verwurging). De reiniging en het onderhoud mogen niet worden uitgevoerd door kinderen zonder toezicht.
16. Het apparaat mag alleen van stroom voorzien worden onder zeer lage veiligheidsspanning die overeenkomt met de markering op het apparaat.
17. De batterij moet uit het apparaat worden gehaald voordat dit wordt afgedankt. Om de batterij uit het apparaat te halen, moet eerst de stekker uit het stopcontact worden gehaald.
18. Plaats het apparaat tijdens gebruik op minstens 20 cm afstand van het menselijk lichaam.
19. Verstikkingsgevaar: Kleine onderdelen zijn niet bedoeld voor kinderen jonger dan 3 jaar, noch voor mensen die de neiging hebben niet-eetbare voorwerpen in hun mond te stoppen.



Klasse II materiaal	
Gelijkstroom	
Wisselstroom	
Alleen voor binnengebruik	

Inhoud van de verpakking

Controleer de inhoud van de verpakking:

- Weerstation
- USB-C-kabel
- Gebruiksaanwijzing

Kenmerken

- DCF Radiogestuurde klokfunctie
- De functie radiobesturing kan AAN en UIT gezet worden
- 12/24-urige tijdsaanduiding
- Eeuwigdurende kalender tot het jaar 2099
- Dag van de week weergegeven in 7 talen, geselecteerd door de gebruiker: Engels, Duits, Italiaans, Frans, Spaans, Nederlands en Deens
- Dubbele wekker kan worden ingesteld op weekdays/weekends en dagelijks
- Instelling sluimertijd (1 tot 30 minuten of UIT)
- Indicator batterij bijna leeg
- Indicator binnenklimaat
- Weersvoorspelling en luchtdrukdetectie
- IJsalarm
- Maanfasen
- Indicator voor het openen en sluiten van ramen
- Instelling waarschuwing bereik voor temperatuur van draadloze sensor
- Trendweergave wijzigen
- Vochtigheid: 20% RH ~ 95% RH
- Temperatuur:
 - Meetbereik temperatuur binnenshuis: -9,9 °C (14,2 °F) ~ 50 °C (122 °F)
 - Meetbereik temperatuur buitenshuis: -40 °C (-40 °F) ~ 70 °C (158 °F)
 - Temperatuur weergegeven in °C of °F
- Geregistreerde maximum-/minimumwaarden voor temperatuur en vochtigheid
- Draadloze sensor voor buitenshuis:
 - 3 Kanalen beschikbaar
 - Transmissiefrequentie: 433,92 MHz
 - Transmissiebereik: 60 meter in een open gebied
- Barometerdruk:
 - Meetbereik: 850 - 1100 mB/hPa (25,10 - 32,48 inHg)
 - Druk weergegeven in mB/hPa of inHg
- Stroomvoorziening:
 - Weerstation:
 - Batterij: 2 x LR03 AAA (niet meegeleverd)
 - USB-C-kabel (meegeleverd)
 - Draadloze sensor:
 - Batterij: 2 x LR03 AAA (niet meegeleverd)

Omschrijving van de onderdelen

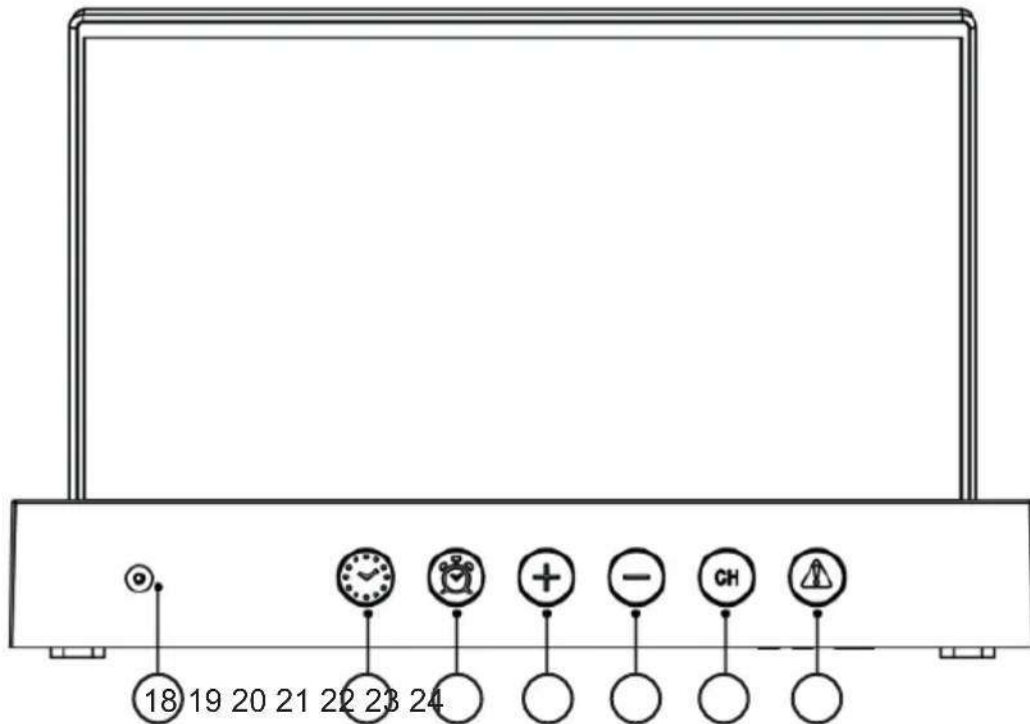
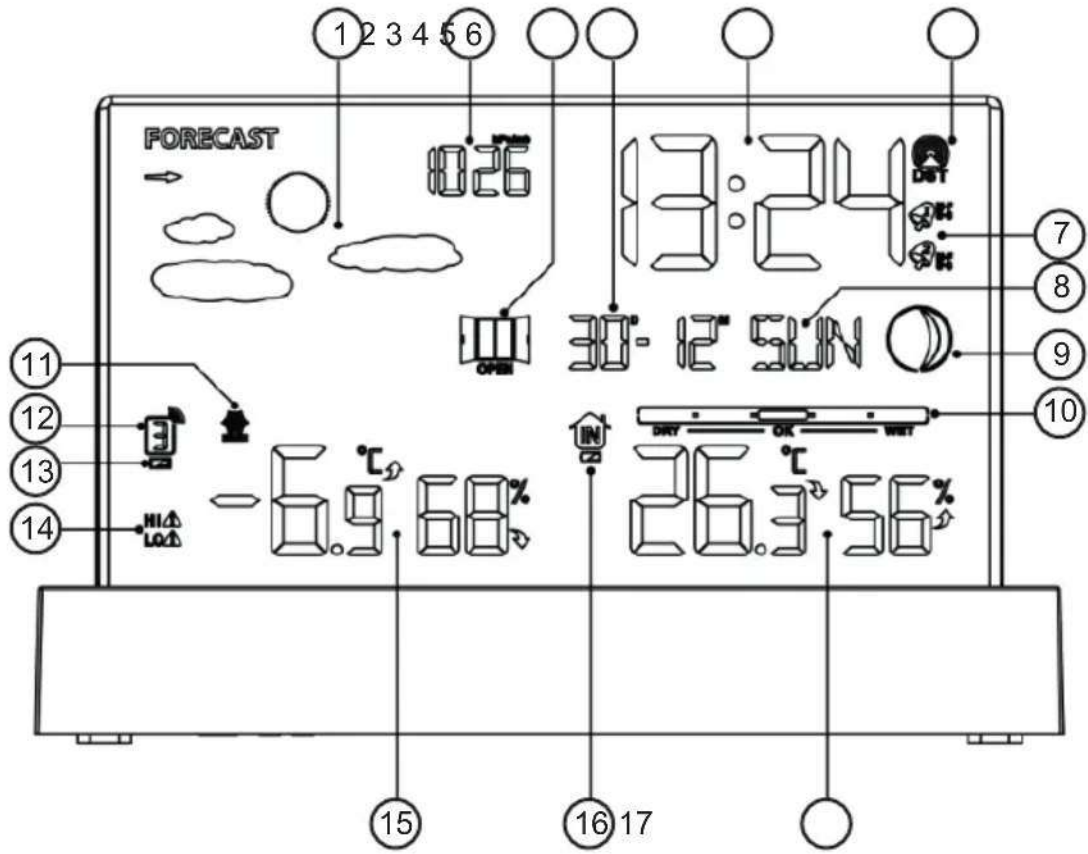

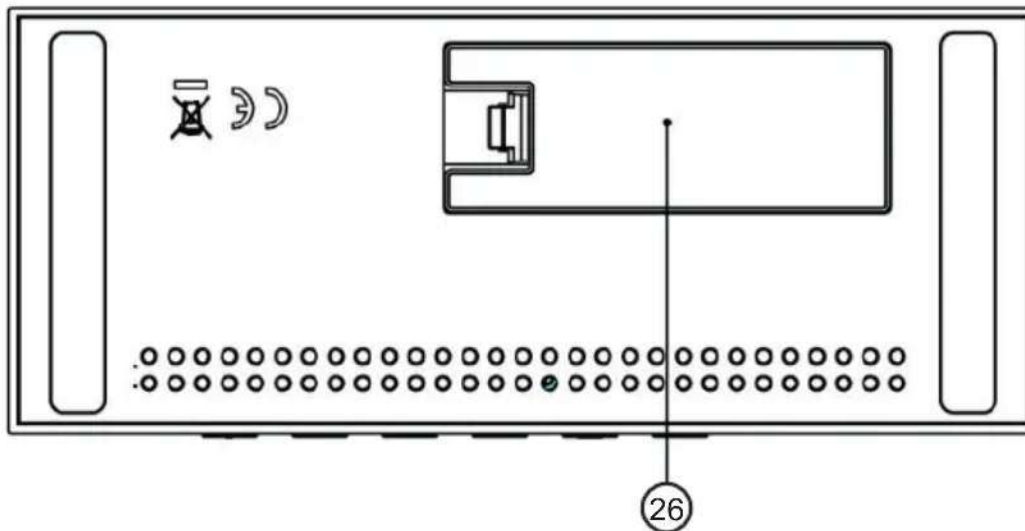
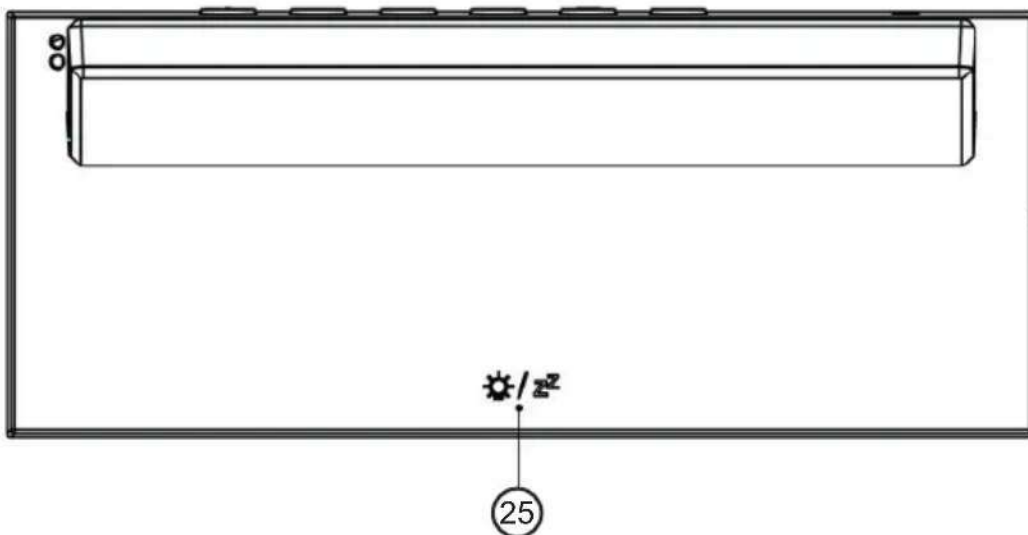

Bedieningsknoppen

1. Weersvoorspelling
2. Barometerdruk
3. Indicator voor het openen en sluiten van ramen
4. Datum
5. Tijd
6. Ontvangst radiosignaal
7. Indicator voor wekker
8. Dag van de week
9. Maanfase
10. Indicator binnenklimaat
11. IJsalarm
12. Kanaalnummer
13. Indicator batterij bijna leeg draadloze sensor
14. Waarschuwingssymbool temperatuur draadloze sensor
15. Temperatuur en vochtigheid draadloze sensor

16. Batterij bijna leeg in weerstation
17. Temperatuur en vochtigheid binnenshuis
18. USB-C-poort
19. Algemene instellingsknop
20. Instellingsknop wekker
21. Knop +/-Geheugen
22. Knop -/Wekker AAN of UIT
23. Kanaalknop
24. Knop wekkerinstelling
25. Licht en sluimerknop
26. Klep batterijvak

3
1
2
4

5 6 7

Sensor

1. Lcd-scherm
2. Led-indicator voor transmissie
3. Gat voor muurbevestiging
4. Klep batterijvak
5. Knop weergave temperatuureenheid
6. Knop voor handmatig koppelen
7. Kanaalschakelaar

Gebruik

Raadpleeg de onderkant van de verpakking van het product voor informatie over elektriciteit en veiligheid voordat u het apparaat installeert en gebruikt.

Eerste gebruik

1. Open de klep van het batterijvak van het weerstation.
2. Plaats 2 x AAA batterijen en let daarbij op de polariteit [markeringen “+” en “-”].
3. Bij het plaatsen van de batterijen, lichten alle iconen op het lcd-scherm gedurende 3 seconden op, hoort u een pieptoon en worden de temperatuur en vochtigheid binnenshuis weergegeven.
4. Het weerstation begint nu verbinding te maken met de draadloze sensor buiten. Dit proces duurt maximaal 3 minuten en wordt weergegeven door een knipperend ontvangstantennesymbool  in de rechterbovenhoek van het kanaalnummer.
5. Open het klepje van het batterijvak van de draadloze sensor, druk op de kanaalschakelaar om het juiste kanaalnummer te selecteren. Plaats 2 x AAA batterijen en let daarbij op de polariteit [markeringen “+” en “-”]. Druk op de knop “°C/°F” om de gewenste temperatuureenheid te selecteren en sluit het batterijklepje.
6. Zodra de ontvanger is aangesloten op de draadloze sensor buiten, schakelt hij binnen 3 minuten over naar de ontvangstmodus voor het DCF-tijdsignaal voor radiobesturing (tijdens de ontvangst van het signaal gaat de achtergrondverlichting uit).
7. De achtergrondverlichting blijft branden nadat de DCF-ontvangst voltooid is.







Stroomvoorziening via USB

Stroom kan ook worden geleverd via de USB-C-poort aan de achterkant. Sluit gewoon de meegeleverde USB-kabel aan op deze poort en sluit deze aan op een andere USB-voedingsbron zoals een USB-voedingsadapter.

Weersvoorspelling

Waarschuwing: Houd rekening met de weersvoorspelling van uw lokale weerdienst en met de voorspelling van uw weerstation. Als er verschillen zijn tussen de informatie op uw apparaat en die van de plaatselijke weerdienst, neem dan het advies van de plaatselijke weerdienst in acht.

- De weersvoorspelling wordt berekend door schommelingen in de barometerdruk te evalueren en kan afwijken van de werkelijke weersomstandigheden.
- Het weerstation toont de volgende weersymbolen:

Zonnig		
Licht bewolkt		
Bewolkt		

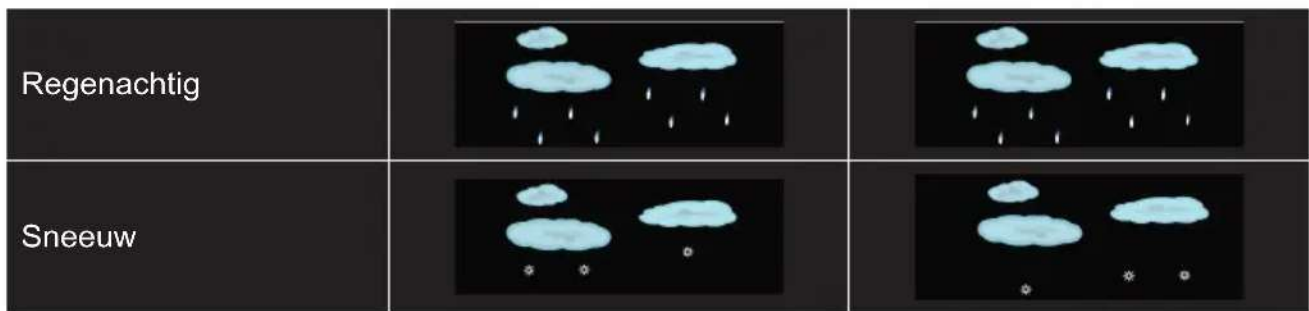

Maanfasen

Het weerstation geeft automatisch de huidige maanfase weer.

Nieuwe maan	Jonge maansikkel	Eerste kwartier	Wassende maan
Volle maan	Afnemende maan	Laatste kwartier	Asgrauwe maan

Ijsalarm

Het ijs-waarschuwingssymbool verschijnt en knippert wanneer de temperatuur van de draadloze sensor tussen -1,0 en 2,9 °C (30,2 tot 37,3 °F) ligt.

Waarschuwing buitentemperatuur

- Druk op om de waarschuwingfunctie voor de buitentemperatuur AAN of UIT te zetten. Deze handeling is alleen geldig voor het momenteel weergegeven kanaal. Als u andere kanalen wilt instellen, drukt u op "CH" om over te schakelen naar het kanaal dat u wilt instellen. Als het symbool **HI** wordt weergegeven, betekent dit dat de waarschuwingfunctie voor de bovengrens aanstaat. Als het symbool **LO** wordt weergegeven, betekent dit dat de waarschuwingfunctie voor de ondergrens aanstaat. Als de symbolen **HI** of **LO** wijnen, betekent dit dat de waarschuwingfunctie voor de buitentemperatuur uitstaat.
- Houd 2 seconden ingedrukt om naar de instellingsmodus voor de bovengrens of ondergrens van de buitentemperatuur te gaan. De waarschuwing knippert. Druk op "+" of "-" om de limieten in te stellen. Druk op om te bevestigen dat de waarde is ingesteld en naar de volgende waarde te gaan. Druk op "CH" om de waarde van andere kanalen in te stellen.
- Wanneer de buitentemperatuur de ingestelde limiet voor het kanaal overschrijdt, knipperen de temperatuur en het bijbehorende pictogram. Als de temperatuur daalt maar de ingestelde limiet nog steeds overschrijdt, klinkt er een pieptoon.

Comfortniveau

De verschillende weergaveniveaus worden berekend volgens de volgende formule:

Vochtigheid	<35%	35~44%	45~44%	66~80%	>80%		

Indicator voor het openen en sluiten van ramen

Na een complexe berekening en vergelijking van de absolute vochtigheid binnen en buiten, zal het systeem symbolen gebruiken om aan te geven of de gebruiker ramen moeten openen of sluiten.



: Het wordt aanbevolen om het raam te openen

CLOSE



: Het wordt aanbevolen om het raam te sluiten

Trend

- De huidige temperatuur/vochtigheid/barometerdruk en de temperatuur/vochtigheid/barometerdruk trend worden weergegeven op het lcd-scherm.
- Na een succesvolle verbinding met de draadloze sensor kan het weerstation de buitentemperatuur/-vochtigheid en de trend wat betreft veranderingen weergeven.

Ontvangst radiosignaal:

1. Houd “-” ingedrukt om handmatig toegang te krijgen tot de DCF-functie voor het ontvangen van radiobesturingssignalen. Wanneer een adapter wordt gebruikt voor de stroomvoorziening, wordt de achtergrondverlichting automatisch en tijdelijk uitgeschakeld tijdens de ontvangst. Na ontvangst wordt automatisch teruggekeerd naar de voorgaande helderheid van de achtergrondverlichting.
2. Wanneer het apparaat in de modus DCF-signaalontvangst komt, gaat het symbool ▲ knipperen. Wanneer een geldig signaal wordt gedetecteerd, stopt het symbool ▲ met knipperen en begint het symbool 📶 te knipperen. Na enkele minuten wordt het ontvangstproces beëindigd.
📶 : Ontvangst gelukt
▲ : De vorige ontvangst was succesvol, maar de laatste ontvangst is mislukt
3. Om 1.00/2.00/3.00 uur zal de klok automatisch synchroniseren met het DCF-signaal om afwijkingen van de juiste tijd te corrigeren. Als synchronisatie mislukt, zal het systeem automatisch proberen te synchroniseren nadat een volledig uur is verstreken. Deze procedure wordt tot 5 keer automatisch herhaald.
4. Druk tijdens ontvangst van het radiosignaal eenmaal op “-” om het zoeken naar het radiosignaal te stoppen.

OPMERKINGEN:

- We raden aan het product op een afstand van minimaal 2,5 meter (8,2 feet) te plaatsen van interferentiebronnen, zoals televisies, computerschermen en adapters.
- De radio-ontvangst is zwakker in ruimtes met betonnen muren (bv. in kelders) en in kantoren. Plaats het systeem in dergelijke extreme omstandigheden in de buurt van een raam.
- In de ontvangstmodus van het radiosignaal zijn alleen de knoppen “ **Light/Snooze** ” en “-” functioneel, de andere knoppen zijn uitgeschakeld. Als u andere functies wilt gebruiken, drukt u op “-” om de ontvangstmodus voor het radiosignaal te verlaten.

Tijd instellen:

1. Houd 2 seconden ingedrukt, het “+” symbool gaat knipperen. Druk op “+” en “-” om de functie radiobesturing AAN of UIT te zetten.
2. Druk op [] om de instelling van de waarde te bevestigen en naar de volgende waarde te gaan. De volgorde van de instellingen is als volgt:
RCC ON/OFF DST ON/OFF (zomertijd) Tijdzone 12/24HR UUR
MINUUT Datumformaat (D/M of M/D) JAAR MAAND DATUM Taal
Temperatuureenheid (°C/°F) Drukeenheid (hPa/mb of inHg) Huidige standaard
luchtdruk Huidig weer
3. Houd “+” of “-” ingedrukt voor een snelle instelling
4. Druk op [] om de laatste waarde te bevestigen en de instellingen te voltooien. Het apparaat gaat vervolgens terug naar de standaardweergave
5. Als u voor de tijdnotatie 12Hr kiest en er staat “PM” voor de uren, dan staat dit voor post meridiem.
6. Hier zijn de afkortingen van de weekdays in de zeven talen:

TAAL

ENGELS DUIITS FRANS SPAANS ITALIAANS NEDERLANDS DEENS

MAANDAG

DINSDAG

WOENSDAG

DONDERDAG

VRIJDAG

ZATERDAG

ZONDAG

OPMERKINGEN:

- Als er binnen 20 seconden geen geldige handeling wordt uitgevoerd, wordt automatisch teruggekeerd naar de standaardweergave.

De dagelijkse wekker instellen:

1. Druk op “-” om Wekker1 en Wekker2 AAN of UIT te zetten. Het symbool [] verschijnt, wat betekent dat WEKKER1 aanstaat. Wanneer het [] symbool verschijnt, betekent dit dat WEKKER2 aanstaat. Als de symbolen [] of [] verdwijnen, betekent dit dat de overeenkomstige WEKKER uitstaat.
2. Druk op []. Het lcd-scherm geeft de tijd voor Wekker1 weer (gedurende 5 seconden). Druk nogmaals op [] wanneer de tijd van Wekker1 wordt weergegeven. Het lcd-scherm geeft de tijd voor Wekker2 weer (gedurende 5 seconden). Druk nogmaals op [] wanneer de tijd voor Wekker2 wordt weergegeven om terug te keren naar de huidige tijdweergave.
3. Wanneer de tijd voor Wekker1 wordt weergegeven, houdt u [] 2 seconden ingedrukt tot de tijd voor Wekker 1 begint te knipperen. Druk op “+” of “-” om de tijd in te stellen.
4. Druk op [] om te bevestigen en naar de volgende waarde te gaan. De volgorde van de instellingen is als volgt:

Uur van Wekker1 ~~Minuten van Wekker1~~ ~~Herhaling van Wekker1~~ ~~Sluimertijd van Wekker1~~

5. Selecteer het volgende bij het instellen van de herhaling:

M-F: Van maandag tot en met vrijdag

S-S: Van zaterdag tot en met zondag

M-F
S-S : Van maandag tot en met zondag

6. De sluimertijd kan worden ingesteld van 1 tot 30 minuten of uitgeschakeld worden. Als “**OFF**” is geselecteerd, betekent dit dat de sluimerfunctie is uitgeschakeld.

7. De tijd voor Wekker2 kan op dezelfde manier worden ingesteld.

OPMERKINGEN:

- Als er binnen 20 seconden geen geldige handeling wordt uitgevoerd, wordt automatisch teruggekeerd naar de standaardweergave.
- Houd bij het aanpassen van de waarde “+” of “-” ingedrukt voor een snelle instelling
- De wekker gaat 2 minuten af als u deze niet uitzet door op een willekeurige knop te drukken.



De wekker uitschakelen

- Als de wekker afgaat, druk dan op een willekeurige knop behalve op de knop “**SNOOZE**” om de wekker uit te zetten.
- Als de wekker afgaat, houdt u de knop “**SNOOZE**” 2 seconden ingedrukt om de wekker te stoppen.

Sluimerfunctie

Druk een keer op de knop “**SNOOZE**” wanneer de wekker afgaat. Een geluid geeft de sluimerstand aan. Wanneer de ingestelde sluimertijd is verstreken, gaat de wekker opnieuw af.

Transmissie radiofrequentie

1. Het weerstation ontvangt automatisch de transmissie van de draadloze sensor wat betreft temperatuur en vochtigheid nadat de batterijen geplaatst zijn.
2. De draadloze sensor stuurt automatisch gegevens over temperatuur en vochtigheid naar het weerstation nadat de batterijen geplaatst zijn.
3. Als het weerstation de transmissie van de draadloze sensor niet kan ontvangen (“- -.-” en “--” verschijnen op het lcd-scherm), houd dan “**CH**” gedurende 2 seconden ingedrukt. Het pictogram  gaat knipperen en het weerstation begint opnieuw met het scannen van het signaal.
4. Het weerstation kan signalen ontvangen van maximaal 3 kanalen. Druk op “**CH**” om tussen gegevens van verschillende kanalen te schakelen en deze weer te geven. Wanneer het symbool  verschijnt, worden de gegevens van verschillende kanalen automatisch om de 5 seconden weergegeven.

Registratie van maximale/minimale numerieke waarden

1. Wanneer de temperatuur en de vochtigheid op het lcd-scherm verschijnen, begint het weerstation de maximale en minimale temperatuurs-/vochtigheidswaarden op te slaan.
2. Druk op “+” om de maximale temperatuurs-/vochtigheidswaarde weer te geven op het lcd-scherm. Wanneer de maximumwaarde wordt weergegeven, drukt u nogmaals op “+” om de minimumwaarde voor temperatuur/vochtigheid weer te geven.
3. Tegelijkertijd wordt “**MAX**” of “**MIN**” weergegeven op het lcd-scherm.

4. De maximum-/minimumwaarden worden gereset als u “+” gedurende 3 seconden ingedrukt houdt.
5. De geregistreerde waarden van de dag worden elke nacht automatisch om 0.00 uur gewist.

Achtergrondverlichting

- Wanneer de USB-C-kabel wordt gebruikt voor de stroomvoorziening, druk dan op  om de helderheid van de achtergrondverlichting aan te passen.
- Nadat de achtergrondverlichting gedimd is, drukt u één keer op “ **SNOOZE/LIGHT**” om gedurende 15 seconden over te schakelen naar de helderste achtergrondverlichting.
- Wanneer het product alleen op de batterij werkt (zonder kabel), drukt u één keer op “**SNOOZE/LIGHT**” om de schermverlichting gedurende 15 seconden in te schakelen.

Waarschuwing betreffende de batterijen:

Dit product bevat een of meerdere batterijen.

- Gebruik de batterijen op de juiste wijze om letsels of brand als gevolg van lekkage, oververhitting, explosie, erosie of andere schade te voorkomen.
- Bewaar nieuwe en gebruikte batterijen buiten het bereik van kinderen en andere kwetsbare personen. Gebruik het product niet langer als het batterijcompartiment niet goed sluit.
- Als de vloeistof van een alkalinebatterij in contact komt met uw huid en/of ogen, moet u deze onmiddellijk spoelen met schoon water en een arts raadplegen.
- Als een alkalinebatterij lekt, veeg de vloeistof er dan met een doekje af en vervang de batterij door een nieuwe.
- Slik de batterij(en) niet in. Als de batterij ingeslikt wordt, kan deze binnen 2 uur ernstige inwendige brandwonden veroorzaken en de dood tot gevolg hebben. Als de batterijen worden ingeslikt, neem dan onmiddellijk contact op met een antigifcentrum en raadpleeg een arts.
- Gebruik AA Ni-MH-, alkaline- of lithiumbatterijen.
- Laad deze batterijen niet op. Het opladen van niet-oplaadbare batterijen veroorzaakt gas- en/of warmte-emissies die tot explosies en/of brand kunnen leiden.
- Gebruik geen verschillende soorten batterijen of nieuwe en oude batterijen tegelijk.
- Plaats de batterijen correct volgens hun polariteit (+ en -).
- Breng dezelfde polen van de batterijen niet met elkaar in contact.
- Verwijder snel lege batterijen. De batterij kan oplossen als deze niet op de juiste manier wordt vervangen of als het apparaat lange tijd niet wordt gebruikt.
- Vervang de batterij door hetzelfde of een gelijkwaardig model.
- Batterijen (of batterijblok of batterij) mogen niet worden blootgesteld aan overmatige hitte, zoals zonlicht, vuur, enz.
- Verhit de batterijen niet en gooi ze niet in vuur of water.
- Verwijder de batterijen niet met een metalen tang of gebruik geen metalen voorwerpen zoals de punt van een balpen of tangen. Voorkom dat de batterijen vervormd, geplet of doorboord worden.
- Haal de batterijen niet uit elkaar.
- Bedek de uiteinden van de batterijen met plakband om explosie en verbranding te voorkomen wanneer u ze weggooit.
- Gelieve batterijen op een milieuvriendelijke manier weg te gooien
- Gooi batterijen niet weg met het gewone huisvuil.

- Wanneer u batterijen weggooit, zorg er dan voor dat u voldoet aan de plaatselijke voorschriften voor afvalverwerking.



Risico op brand of explosie als de batterij vervangen wordt door een verkeerd type.

Het weggooien van een batterij in vuur of een hete oven of het mechanisch platdrukken van of snijden in een batterij kan leiden tot een ontploffing;

Een batterij blootstellen aan een extreem hoge omgevingstemperatuur kan leiden tot een ontploffing of het lekken van brandbare vloeistof of gas;

Een batterij blootstellen aan extreem lage luchtdruk kan leiden tot een ontploffing of het lekken van brandbare vloeistof of gas.

Maximale omgevingstemperatuur voor het gebruik van het product is 50 °C

Raadpleeg de onderkant van de verpakking van het product voor informatie over elektriciteit en veiligheid voordat u het apparaat installeert en gebruikt.

Eigenschappen van het product

Type	Eigenschappen	Type	Eigenschappen
Afmetingen lcd-scherm	131x78 mm	Afmetingen weerstation	165 x 95 x 45 mm
Radiogestuurde modus	DCF77	EIRP -1.11dBm	
RF transmissiefrequentie	433,92MHz	RF tranmissiebereik	60 meter
Stroomvoorziening weerstation	2 x AAA-batterijen of USB-C-kabel	Stroomvoorziening draadloze sensor	2 x AAA-batterijen

In een omgeving met elektrostatische ontladingen, kan het apparaat uitschakelen. De gebruiker moet dan de batterij opladen en het toestel resetten.

Bescherming van het milieu



Uw product is ontworpen en vervaardigd uit materialen en onderdelen van hoge kwaliteit die gerecycled en hergebruikt kunnen worden. Het is belangrijk op de hoogte te zijn van de milieuaspecten en het correct weggooien van de batterijen.



De doorgestreepte afvalcontainer op een product betekent dat het product onder de Europese richtlijn 2002/96 /EG valt. Vraag na bij uw gemeente waar u elektrische en elektronische producten kunt afdanken. Houd u aan de plaatselijke regels en gooi uw afgedankte producten niet bij het gewone huishoudelijke afval. Een juiste afvoer van dit product draagt bij aan het voorkomen van schadelijke gevolgen voor het milieu en de menselijke gezondheid.

Aanvullende informatie

- Het woord Bluetooth®, het merk en het logo zijn handelsmerken van Bluetooth SIG, Inc. en Bigben Interactive gebruikt deze merken onder licentie. Alle andere handelsmerken zijn het eigendom van hun respectieve eigenaars.
- THOMSON is een handelsmerk van Talisman Brands, Inc. dat onder licentie wordt gebruikt door Bigben Interactive.
- Dit product wordt vervaardigd en verkocht onder de verantwoordelijkheid van Bigben Interactive.
- THOMSON en het THOMSON-logo zijn handelsmerken gebruikt onder licentie van Bigben Interactive. Voor meer informatie: www.thomson-brand.com.
- Alle andere producten, diensten, bedrijfsnamen, handelsmerken, handelsnamen, productnamen en logo's zijn de eigendom van hun respectieve eigenaars.

Conformiteitsverklaring

Bigben Interactive verklaart bij deze dat de CT600/CT610 voldoet aan de richtlijn 2014/53/EU. De volledige EU-conformiteitsverklaring is te raadplegen op de volgende website: <https://www.bigben-interactive.co.uk/support/>

Garantie

Bigben geeft een garantie van 2 jaar op dit product vanaf de datum van aankoop behalve in de landen van de Economische Europese Ruimte waarin de garantie langer is. Wij raden u aan uw kassabon te bewaren voor het geval er klachten zijn. De garantie dekt defecten als gevolg van materiaalgebreken, ontbrekende onderdelen of fabricagefouten. Neem in dat geval contact op met de dienst technische ondersteuning. Wanneer het product defect is, dient u naar uw verkooppunt te gaan met uw kassabon. De garantie dekt geen problemen die het gevolg zijn van onjuist gebruik.

Ondersteuning
<http://www.bigben-interactive.co.uk/support>
support@bigben.fr

Gemaakt in China
Gemaakt door BIGBEN INTERACTIVE SA 396
Rue de la Voyette
CRT2 – FRETIN
CS 90414
59814 LESQUIN Cedex – Frankrijk
www.bigben.eu



Fabricant : Bigben Interactive FRANCE

396, Rue de la Voyette, C.R.T. 2, Fretin,
CS90414 - 59814 Lesquin Cedex, France

Vertrieben von Bigben Interactive DEUTSCHLAND GmbH

Walter Gropius Str. 28, 50126 Bergheim, Deutschland

Distribué par Bigben Interactive Belgium s.a./n.v.

Boulevard d'Angleterre 2 / Bte 4
1420 Braine l'Alleud

Gedistribueerd door Bigben Interactive NEDERLAND b.v.

's-Gravelandseweg 80, 1217 EW Hilversum, Nederland

Distribuido por Lineas Omenex Metronic S.L.

Pol. Ind. Can Salvatella – Avda. Arraona 54-56
08210 Barberà del Vallès (BCN) - España

Distribuito da Metronic Italia s.r.l

via Marconi 31, 20071 Vermezzo con Zelo (MI), Italia

FABRIQUÉ EN CHINE / MADE IN CHINA

HOTLINE

FRANCE, du lundi au vendredi (sauf jours fériés) :
9h00-18h00 ou support@bigben.fr

N°Cristal 09 69 39 79 59

APPEL NON SURTAXE

DEUTSCHLAND, Montag bis Freitag von

09:00 bis 18:00 Uhr (außer an Feiertagen)

Tel.: 02271-9047997

Mail: support@bigben-interactive.de

BELGIQUE, customerservice@bigben-interactive.be

NEDERLAND, customerservice@bigben-interactive.nl

ESPAÑA, soporte@metronic.com

Tel.: 93 713 26 25

ITALIA, tecnico@metronic.com

Tel. : 02 94 94 36 91

www.bigben.eu