

 **ARISTON**

NEXT EVO SFT

MANUALE D'USO PER L'UTENTE

ISTRUZIONI TECNICHE PER L'INSTALLAZIONE E LA MANUTENZIONE

SCALDABAGNO A GAS ISTANTANEO

HOT WATER | HEATING | RENEWABLE | AIR CONDITIONING

ErP

Egregio Signore,
desideriamo ringraziarLa per aver preferito nel suo acquisto un apparecchio di ns. produzione. Siamo certi di averLe fornito un prodotto tecnicamente valido. Questo libretto è stato preparato per informarLa, con avvertenze e consigli, sulla sua installazione, il suo uso corretto e la sua manutenzione per poterne apprezzare tutte le qualità.
Conservi con cura questo libretto per ogni ulteriore consultazione.
Il nostro servizio tecnico di zona rimane a Sua completa disposizione per tutte le necessità.

ISTRUZIONI D'USO PER L'UTENTE

Avvertenze generali	3
Marcatura CE.....	3
Norme di sicurezza	4
Pannello comandi.....	5
Display.....	5
Procedura di accensione	6
Regolazione della temperatura dell'acqua.....	6
Funzione ECO	6
Procedura di spegnimento	6
Condizioni di arresto dell'apparecchio.....	7
Protezione antigelo.....	7
Smaltimento e riciclaggio dell'apparecchio	7
Cambio Gas	7
Manutenzione	7

ISTRUZIONI TECNICHE PER L'INSTALLAZIONE E LA MANUTENZIONE

(riservato al tecnico qualificato)..... 8

IL PRESENTE LIBRETTO COSTITUISCE PARTE INTEGRANTE ED ESSENZIALE DEL PRODOTTO. DEVE ESSERE CONSERVATO CON CURA DALL'UTENTE E DOVRANNO SEMPRE ACCOMPAGNARE L'APPARECCHIO ANCHE IN CASO DI SUA CESSIONE AD ALTRO PROPRIETARIO O UTENTE E/O DI TRASFERIMENTO SU ALTRO IMPIANTO. LEGGERE ATTENTAMENTE LE ISTRUZIONI E LE AVVERTENZE CONTENUTE NEL PRESENTE LIBRETTO IN QUANTO FORNISCONO IMPORTANTI INDICAZIONI RIGUARDANTI LA SICUREZZA DI INSTALLAZIONE, D'USO E DI MANUTENZIONE.

Questo apparecchio serve a produrre acqua calda per uso domestico.

Deve essere allacciato ad una rete di distribuzione di acqua calda sanitaria compatibilmente alle sue prestazioni ed alla sua potenza.

È vietata l'utilizzazione per scopi diversi da quanto specificato. Il costruttore non è considerato responsabile per eventuali danni derivanti da usi impropri, erronei ed irragionevoli o da un mancato rispetto delle istruzioni riportate sul presente libretto.

L'installazione, la manutenzione e qualsiasi altro intervento, che richiede l'utilizzo di componenti e accessori in cui vi è contatto con la acqua potabile, devono essere effettuati nel rispetto delle norme vigenti e delle indicazioni fornite dal costruttore.

Questo apparecchio, relativamente ai materiali a contatto con acqua sanitaria, risponde ai requisiti previsti dal Decreto Ministeriale n. 174/2004 del 6 aprile 2004.

Regolamento concernete i materiali e gli oggetti che possono essere utilizzati negli impianti fissi di captazione, trattamento, adduzione e distribuzione delle acque destinate al consumo umano.

L'installazione, la manutenzione e qualsiasi altro intervento devono essere effettuate nel rispetto delle norme vigenti e delle indicazioni fornite dal costruttore.

In caso di guasto e/o cattivo funzionamento spegnere l'apparecchio, chiudere il rubinetto del gas e non tentare di ripararlo ma rivolgersi a personale qualificato.

Eventuali riparazioni, effettuate utilizzando esclusivamente ricambi originali, devono essere eseguite solamente da tecnici qualificati. Il mancato rispetto di quanto sopra può compromettere la sicurezza dell'apparecchio e fa decadere ogni responsabilità del costruttore.

Nel caso di lavori o manutenzioni di strutture poste nelle vicinanze dei condotti o dei dispositivi di scarico dei fumi e loro accessori, spegnere l'apparecchio e a lavori ultimati far verificare l'efficienza dei condotti o dei dispositivi da personale tecnico qualificato.

In caso di inutilizzo prolungato dell'apparecchio è necessario:

- togliere l'alimentazione elettrica portando l'interruttore esterno in posizione "OFF";
- chiudere i rubinetti del gas;
- svuotare l'impianto sanitario se c'è pericolo di gelo.

In caso di disattivazione definitiva dell'apparecchio far eseguire le operazioni da personale tecnico qualificato.

Per la pulizia delle parti esterne spegnere l'apparecchio e portare l'interruttore esterno in posizione "OFF".

Non utilizzare o conservare sostanze facilmente infiammabili nel locale in cui è installato l'apparecchio.

Marcatatura CE

Il marchio CE garantisce la rispondenza dell'apparecchio alle seguenti direttive:

- **2009/142/EC** - relativa agli apparecchi a gas
- **2004/108/EC** - relativa alla compatibilità elettromagnetica
- **2006/95/EC** - relativa alla sicurezza elettrica
- **2009/125/EC** - Energy related products
- **814/2013** - Regolamento UE

ATTENZIONE!!



L'acqua a temperatura superiore ai 50°C provoca gravi ustioni. Verificare sempre la temperatura dell'acqua prima di qualsiasi utilizzo.

ATTENZIONE!!



L'apparecchio può essere utilizzato solo con presenza di acqua nello scambiatore.

Norme di sicurezza

Legenda simboli:

Il mancato rispetto dell'avvertenza comporta rischio di lesioni, in determinate circostanze anche mortali, per le persone 

Il mancato rispetto dell'avvertenza comporta rischio di danneggiamenti, in determinate circostanze anche gravi, per oggetti, piante o animali 

Non effettuare operazioni che implicano l'apertura dell'apparecchio.

Folgorazione per presenza di componenti sotto tensione. 

Lesioni personali per ustioni per presenza di componenti surriscaldati o per ferite per presenza di bordi e protuberanze taglienti.

Non effettuare operazioni che implicano la rimozione dell'apparecchio dalla sua installazione.

Folgorazione per presenza di componenti sotto tensione. 

Esplosioni, incendi o intossicazioni per perdita gas dalle tubazioni scollegate.

Allagamenti per perdita acqua dalle tubazioni scollegate. 

Non danneggiare il cavo di alimentazione elettrica.

Folgorazione per presenza di fili scoperti sotto tensione. 

Non lasciare oggetti sull'apparecchio.

Lesioni personali per la caduta dell'oggetto a seguito di vibrazioni. 

Danneggiamento dell'apparecchio o degli oggetti sottostanti per la caduta dell'oggetto a seguito di vibrazioni. 

Non salire sull'apparecchio.

Lesioni personali per la caduta dell'apparecchio. 

Danneggiamento dell'apparecchio o degli oggetti sottostanti per la caduta dell'apparecchio a seguito del distacco dal fissaggio. 

Non salire su sedie, sgabelli, scale o supporti instabili per effettuare la pulizia dell'apparecchio.

Lesioni personali per la caduta dall'alto o per cesoiamento (scale doppie). 

Non effettuare operazioni di pulizia dell'apparecchio senza aver prima spento l'apparecchio, e portato l'interruttore esterno in posizione OFF.

Folgorazione per presenza di componenti sotto tensione. 

Non utilizzare insetticidi, solventi o detersivi aggressivi per la pulizia dell'apparecchio.

Danneggiamento delle parti in materiale plastico o verniciate. 

Non utilizzare l'apparecchio per scopi diversi da quello di un normale uso domestico.

Danneggiamento dell'apparecchio per sovraccarico di funzionamento. 

Danneggiamento degli oggetti indebitamente trattati.

Non fare utilizzare l'apparecchio da bambini o persone inesperte.

Danneggiamento dell'apparecchio per uso improprio. 

Nel caso si avverta odore di bruciato o si veda del fumo fuoriuscire dall'apparecchio, spegnere l'apparecchio, chiudere il rubinetto principale del gas, aprire le finestre ed avvisare il tecnico.

Lesioni personali per ustioni, inalazione fumi, intossicazione. 

Nel caso si avverta forte odore di gas, chiudere il rubinetto principale del gas, aprire le finestre ed avvisare il tecnico.

Esplosioni, incendi o intossicazioni. 

ATTENZIONE!!!!

L'apparecchio può essere utilizzato da bambini di età non inferiore a 8 anni e da persone con ridotte capacità fisiche, sensoriali o mentali, o prive di esperienza o della necessaria conoscenza, purché sotto sorveglianza oppure dopo che le stesse abbiano ricevuto istruzioni relative all'uso sicuro dell'apparecchio e alla comprensione dei pericoli ad esso inerenti. I bambini non devono giocare con l'apparecchio. La pulizia e la manutenzione destinata ad essere effettuata dall'utilizzatore non deve essere effettuata da bambini senza sorveglianza.

ATTENZIONE

L'installazione, la prima accensione, le regolazioni di manutenzione devono essere effettuate, secondo le istruzioni, esclusivamente da personale qualificato.

Un'errata installazione può causare danni a persone, animali o cose, nei confronti dei quali il costruttore non è considerato responsabile.

SE L'APPARECCHIO È INSTALLATO ALL'INTERNO DELL'APPARTAMENTO VERIFICARE CHE SIANO RISPETTATE LE DISPOSIZIONI RELATIVE ALL'ENTRATA DELL'ARIA ED ALLA VENTILAZIONE DEL LOCALE (SECONDO LE LEGGI VIGENTI).

Pannello comandi

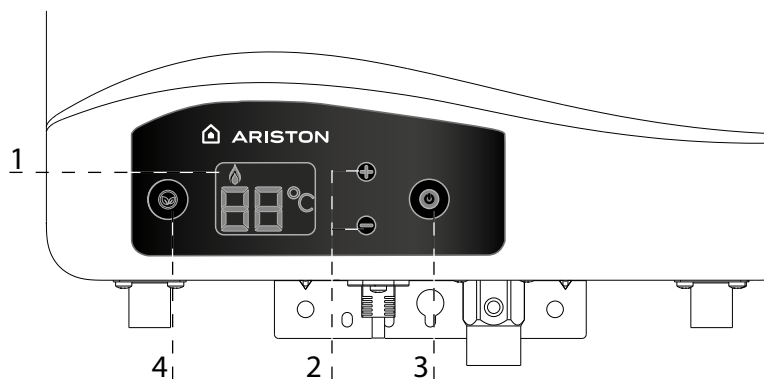

Legenda:

- 1. Display
- 2. Tasti regolazione temperatura acqua
- 3. Tasto ON/OFF
- 4. Tasto ECO

Display

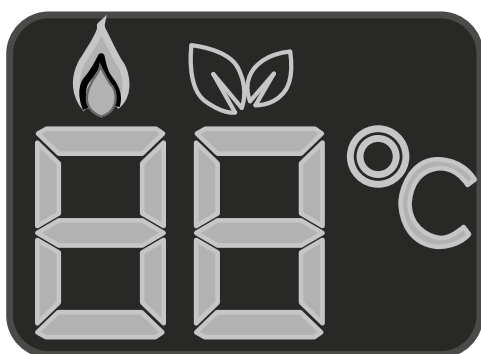

88 °C - Indicazione temperatura acqua (°C)
 - Segnalazione codici d'errore

🔥 Segnalazione presenza fiamma

🌿 Funzione ECO attivata

Procedura di accensione

- verificare che il rubinetto sul raccordo dell'acqua fredda sia aperto
 - verificare che il rubinetto del gas sia aperto
 - verificare che l'apparecchio è alimentato da corrente elettrica.
- Premere il tasto ON/OFF "3" il display si illumina.

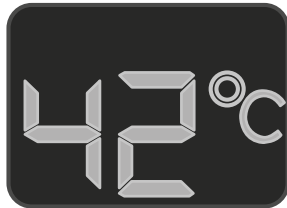

Aprire un rubinetto dell'acqua calda, l'apparecchio si mette in funzione automaticamente.

Il display visualizza la temperatura effettiva e la fiamma indica l'accensione del bruciatore.





ATTENZIONE!! 

L'acqua a temperatura superiore ai 50°C provoca gravi ustioni. Verificare sempre la temperatura dell'acqua prima di qualsiasi utilizzo.

Nota: Se l'apparecchio non si mette in funzione, verificare che il rubinetto del gas e/o dell'acqua fredda siano aperti. Verificare che l'apparecchio sia alimentato elettricamente.

Non appena il rubinetto viene chiuso l'apparecchio si spegne automaticamente. Il simbolo della fiamma scompare dal display.

Regolazione della temperatura dell'acqua

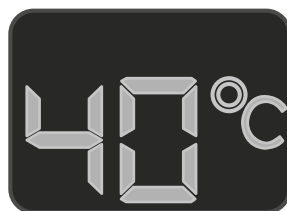

Per impostare la temperatura dell'acqua calda premere i tasti  e .

Il nuovo valore verrà visualizzato sul display.



ATTENZIONE!! 

L'IMPOSTAZIONE DI FABBRICA PER LA TEMPERATURA DELL'ACQUA E' DI 55°C. PER IMPOSTARE LA TEMPERATURA A 42°C PREMERE UNO DEI TASTI (ESCLUSO IL TASTO ON/OFF).

E' possibile incrementare la temperatura fino a 50°C. Per selezionare temperature superiori ai 50°C premere contemporaneamente i tasti  E ON/OFF per alcuni secondi. Il display visualizza 51 °C e premendo ancora il tasto  la regolazione della temperatura può essere aumentata (a step di 1°C) fino ad un massimo di 55 °C.

ATTENZIONE!! 

PER L'UTILIZZO DI TEMPERATURE SUPERIORI A 55°C E' NECESSARIO CONTATTARE UN TECNICO QUALIFICATO.

Funzione Eco

Per attivare la Funzione ECO





premere il tasto "4".

La temperatura dell'acqua è regolata, da fabbrica, a 35°C.

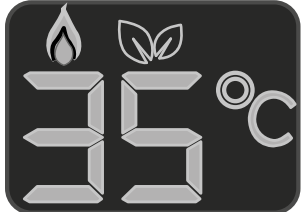
E' possibile impostare la temperatura dell'acqua da 35 a 45°C per un basso consumo di gas.



Per modificare la temperatura dell'acqua premere i tasti "2"  o . Per memorizzare la nuova temperatura dell'acqua della Funzione ECO premere il tasto "4" per 5 secondi.

Quando la Funzione ECO è attiva sul display compare il simbolo



Procedura di spegnimento

Per spegnere l'apparecchio premere il tasto ON/OFF "3", il display si spegne.

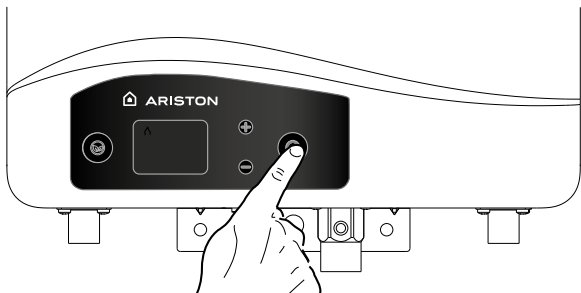

Per spegnere completamente l'apparecchio portare l'interruttore elettrico esterno in posizione OFF. Chiudere il rubinetto del gas.

Condizioni di arresto dell'apparecchio

L'apparecchio è protetto da malfunzionamento tramite controlli interni da parte della scheda elettronica.

In caso di blocco dal display scompare il simbolo della fiamma, e viene visualizzato un codice d'errore - vedi tabella sotto riportata. Per ripristinare il sistema è necessario effettuare un ON/OFF dell'apparecchio.



Se l'apparecchio segnalerà ancora il codice d'errore spegnere l'apparecchio, chiudere il rubinetto del gas, portare l'interruttore elettrico esterno in posizione di OFF e contattare un tecnico qualificato

Tabella errori

Codice errore	Causa	
Quadro comandi spento dopo pressione del tasto ON/OFF		- Verificare che l'apparecchio sia alimentato elettricamente.
A 1	Mancata accensione bruciatore	- Verificare che il rubinetto del gas sia aperto - Tenere premuto il tasto ON/OFF. L'apparecchio inizia la procedura di RESET. Rilasciare il pulsante non appena compare la scritta RESET.

SE IL CODICE D'ERRORE NON È INDICATO IN TABELLA, SPEGNERE L'APPARECCHIO, CHIUDERE IL RUBINETTO DEL GAS, PORTARE L'INTERRUTTORE ELETTRICO ESTERNO IN POSIZIONE DI OFF E CONTATTARE UN TECNICO QUALIFICATO.



NON RIMETTERE IN FUNZIONE L'APPARECCHIO SE L'ERRORE NON È STATO ELIMINATO.



Protezione antigelo

Se l'apparecchio è installato in un luogo dove le tubazioni sono a rischio di gelo si consiglia di svuotarlo.

Procedere come sotto indicato:

- Portare l'interruttore elettrico esterno in posizione OFF
- Chiudere il rubinetto di intercettazione del gas
- Chiudere il rubinetto di entrata acqua fredda
- Aprire i rubinetti dell'acqua calda sanitaria fino a completo svuotamento dell'apparecchio e delle tubazioni.

Per riempire nuovamente l'apparecchio aprire il rubinetto dell'entrata fredda ed aprire i rubinetti dell'acqua calda sanitaria fino a che esce acqua.

Smaltimento e riciclaggio dell'apparecchio.

I nostri prodotti sono progettati e realizzati per la maggior parte dei componenti con materiali riciclabili.

L'apparecchio i suoi eventuali accessori devono essere smaltiti adeguatamente differenziando, ove possibile i vari materiali.

Lo smaltimento dell'imballaggio utilizzato per il trasporto dell'apparecchio deve essere effettuato dall'installatore/rivenditore.

ATTENZIONE!! Per il riciclaggio e lo smaltimento dell'apparecchio e degli eventuali accessori rispettare quanto stabilito dalla normativa vigente.

Cambio Gas

L'apparecchio può essere trasformato per uso da gas metano (G20) a Gas Liquido (G31) o viceversa a cura di un Tecnico Qualificato con l'utilizzo dell'apposito Kit.

Manutenzione

La manutenzione è essenziale per la sicurezza, il buon funzionamento e la durata dell'apparecchio.

Va effettuata in base a quanto previsto dalle norme vigenti.

È consigliabile far eseguire annualmente, da un tecnico qualificato, la manutenzione ordinaria.

ISTRUZIONI TECNICHE PER L'INSTALLAZIONE E LA MANUTENZIONE (riservato al tecnico qualificato)

Generalità	9	Messa in funzione	20
Avvertenze per l'installatore.....	9	Predisposizione al servizio	20
Norme di sicurezza	10	Alimentazione elettrica	20
Descrizione del prodotto	12	Riempimento circuito idraulico	20
Vista complessiva	12	Alimentazione gas.....	20
Dimensioni	13	Procedura di accensione	20
Installazione	14	Prima accensione.....	20
Avvertenze prima dell'installazione.....	14	Accesso ai parametri di regolazione e accensione	21
Luogo di installazione	14	Verifica delle regolazioni gas.....	21
Distanze minime per l'installazione.....	14	Controllo della pressione di alimentazione.....	21
Collegamento gas.....	15	Controllo della pressione massima e minima al bruciatore.....	21
Collegamento idraulico	15	Controllo della pressione di lenta accensione.....	22
Vista dei raccordi idraulici.....	15	Tabella riepilogativa gas.....	22
Dispositivo di sovrappressione	16	Cambio gas.....	22
Collegamento impianto solare	16	Sistemi di protezione dell'apparecchio	23
Schema idraulico.....	16	Tabella riepilogativa codici di errore.....	23
Collegamento condotti aspirazione e scarico fumi.....	17	Manutenzione	24
Tabella lunghezza condotti aspirazione/scarico fumi.....	17	Istruzioni per l'apertura della mantellatura ed ispezione dell'interno	24
Tipologie di aspirazione/scarico fumi	17	Note generali.....	24
Collegamenti elettrici	18	Prova di funzionamento.....	24
Schema elettrico.....	19	Procedura di svuotamento dell'apparecchio.....	24
		Istruzioni per l'utente.....	25
		Smaltimento e riciclaggio dell'apparecchio	25
		Targhetta caratteristiche.....	25
		Dati tecnici	26
		Scheda prodotto.....	27
		Etichetta sistemi.....	28
		Scheda Sistemi	29

ATTENZIONE!!
L'INSTALLAZIONE E LA PRIMA
ACCENSIONE DELL'APPARECCHIO
DEVONO ESSERE EFFETTUATE
DA PERSONALE QUALIFICATO IN
CONFORMITÀ ALLE NORMATIVE
NAZIONALI DI INSTALLAZIONE IN VIGORE
E AD EVENTUALI PRESCRIZIONI DELLE
AUTORITÀ LOCALI E DI ENTI PREPOSTI
ALLA SALUTE PUBBLICA.



l'interruttore esterno bipolare in posizione OFF e chiudendo il rubinetto del gas.

A lavori ultimati far verificare l'efficienza dei condotti e dei dispositivi da personale tecnico qualificato.

Per la pulizia delle parti esterne spegnere l'apparecchio e portare l'interruttore esterno in posizione "OFF".

Effettuare la pulizia con un panno umido imbevuto di acqua saponata.

Non utilizzare detersivi aggressivi, insetticidi o prodotti tossici. Il rispetto delle norme vigenti permette un funzionamento sicuro, ecologico e a risparmio energetico.

Nel caso di uso di kit od optional si dovranno utilizzare solo quelli originali.

Avvertenze per l'installatore

Questo apparecchio serve a produrre acqua calda per uso domestico.

Deve essere allacciato a una rete di distribuzione di acqua calda sanitaria compatibilmente alle sue prestazioni ed alla sua potenza.

È vietata l'utilizzazione per scopi diversi da quanto specificato. Il costruttore non è considerato responsabile per eventuali danni derivanti da usi impropri, erronei ed irragionevoli o da un mancato rispetto delle istruzioni riportate sul presente libretto.

L'installazione, la manutenzione e qualsiasi altro intervento, che richiede l'utilizzo di componenti e accessori in cui vi è contatto con la acqua potabile, devono essere effettuati nel rispetto delle norme vigenti e delle indicazioni fornite dal costruttore.

Questo apparecchio, relativamente ai materiali a contatto con acqua sanitaria, risponde ai requisiti previsti dal Decreto Ministeriale n. 174/2004 del 6 aprile 2004.

Regolamento concernete i materiali e gli oggetti che possono essere utilizzati negli impianti fissi di captazione, trattamento, adduzione e distribuzione delle acque destinate al consumo umano.

Un'errata installazione può causare danni a persone, animali e cose per i quali l'azienda costruttrice non è responsabile.

L'apparecchio viene fornito in un imballo di cartone, dopo aver tolto l'imballo assicurarsi dell'integrità e della completezza della fornitura. In caso di non rispondenza rivolgersi al fornitore.

Gli elementi di imballaggio (graffe, sacchetti in plastica, polistirolo espanso, ecc.) non devono essere lasciati alla portata dei bambini in quanto fonti di pericolo.

In caso di guasto e/o cattivo funzionamento spegnere l'apparecchio, chiudere il rubinetto del gas e non tentare di ripararlo ma rivolgersi a personale qualificato.

Prima di ogni intervento di manutenzione/riparazione nell'apparecchio è necessario togliere l'alimentazione elettrica portando l'interruttore bipolare esterno in posizione "OFF".

Eventuali riparazioni, effettuate utilizzando esclusivamente ricambi originali, devono essere eseguite solamente da tecnici qualificati. Il mancato rispetto di quanto sopra può compromettere la sicurezza dell'apparecchio e fa decadere ogni responsabilità del costruttore.

Nel caso di lavori o manutenzioni di strutture poste nelle vicinanze dei condotti o dei dispositivi di scarico dei fumi e loro accessori, mettere fuori servizio l'apparecchio portando

ATTENZIONE!!



L'acqua a temperatura superiore ai 50°C
provoca gravi ustioni.

Verificare sempre la temperatura dell'acqua
prima di qualsiasi utilizzo.

ATTENZIONE!!!!



L'apparecchio può essere utilizzato
da bambini di età non inferiore a 8 anni e da
persone con ridotte capacità fisiche, sensoriali o
mentali, o privi di esperienza o della necessaria
conoscenza, purché sotto sorveglianza oppure
dopo che le stesse abbiano ricevuto istruzioni
relative all'uso sicuro dell'apparecchio e alla
comprensione dei pericoli ad esso inerenti. I
bambini non devono giocare con l'apparecchio.
La pulizia e la manutenzione destinata ad essere
effettuata dall'utilizzatore non deve essere
effettuata da bambini senza sorveglianza.

Norme di sicurezza

Legenda simboli:

Il mancato rispetto dell'avvertenza comporta rischio di lesioni, in determinate circostanze anche mortali, per le persone



Il mancato rispetto dell'avvertenza comporta rischio di danneggiamenti, in determinate circostanze anche gravi, per oggetti, piante o animali



Installare l'apparecchio su parete solida, non soggetta a vibrazioni..

Rumorosità durante il funzionamento.



Non danneggiare, nel forare la parete, cavi elettrici o tubazioni preesistenti.

Folgorazione per contatto con conduttori sotto tensione.



Esplosioni, incendi o intossicazioni per perdita gas dalle tubazioni danneggiate.

Danneggiamento impianti preesistenti.



Allagamenti per perdita acqua dalle tubazioni danneggiate.

Eeguire i collegamenti elettrici con conduttori di sezione adeguata.

Incendio per surriscaldamento dovuto al passaggio di corrente elettrica in cavi sottodimensionati.



Proteggere tubi e cavi di collegamento in modo da evitare il loro danneggiamento.

Folgorazione per contatto con conduttori sotto tensione. Esplosioni, incendi o intossicazioni per perdita gas dalle tubazioni danneggiate.



Allagamenti per perdita acqua dalle tubazioni danneggiate.



Assicurarsi che l'ambiente di installazione e gli impianti a cui deve connettersi l'apparecchiatura siano conformi alle normative vigenti.

Folgorazione per contatto con conduttori sotto tensione incorrettamente installati.



Danneggiamento dell'apparecchio per condizioni di funzionamento improprie.



Adoperare utensili ed attrezzature manuali adeguati all'uso (in particolare assicurarsi che l'utensile non sia deteriorato e che il manico sia integro e correttamente fissato), utilizzarli correttamente, assicurarli da eventuale caduta dall'alto, riporli dopo l'uso.

Lesioni personali per proiezione di schegge o frammenti, inalazione polveri, urti, tagli, punture, abrasioni, rumore, vibrazioni.



Danneggiamento dell'apparecchio o di oggetti circostanti per proiezione di schegge, colpi, incisioni.



Assicurarsi che le scale portatili siano stabilmente appoggiate, che siano appropriatamente resistenti, che i gradini siano integri e non scivolosi, che non vengano spostate con qualcuno sopra, che qualcuno vigili.

Lesioni personali per la caduta dall'alto o per cesoiamento (scale doppie).



Assicurarsi che le scale a castello siano stabilmente appoggiate, che siano appropriatamente resistenti, che i gradini siano integri e non scivolosi, che abbiano mancorrenti lungo la rampa e parapetti sul pianerottolo.

Lesioni personali per la caduta dall'alto.



Assicurarsi, durante i lavori eseguiti in quota (in genere con dislivello superiore a due metri), che siano adottati parapetti perimetrali nella zona di lavoro o imbragature individuali atti a prevenire la caduta, che lo spazio percorso durante l'eventuale caduta sia libero da ostacoli pericolosi, che l'eventuale impatto sia attutito da superfici di arresto semirigide o deformabili.

Lesioni personali per la caduta dall'alto.



Assicurarsi che il luogo di lavoro abbia adeguate condizioni igienico sanitarie in riferimento all'illuminazione, all'aerazione, alla solidità.

Lesioni personali per urti, inciampi, ecc.



Proteggere con adeguato materiale l'apparecchio e le aree in prossimità del luogo di lavoro.

Danneggiamento dell'apparecchio o di oggetti circostanti per proiezione di schegge, colpi, incisioni.



Movimentare l'apparecchio con le dovute protezioni e con la dovuta cautela.

Danneggiamento dell'apparecchio o di oggetti circostanti per urti, colpi, incisioni, schiacciamento.



Indossare, durante le lavorazioni, gli indumenti e gli equipaggiamenti protettivi individuali.

Lesioni personali per folgorazione, proiezione di schegge o frammenti, inalazioni polveri, urti, tagli, punture, abrasioni, rumore, vibrazioni. 

Organizzare la dislocazione del materiale e delle attrezzature in modo da rendere agevole e sicura la movimentazione, evitando cataste che possano essere soggette a cedimenti o crolli.

Danneggiamento dell'apparecchio o di oggetti circostanti per urti, colpi, incisioni, schiacciamento. 

Le operazioni all'interno dell'apparecchio devono essere eseguite con la cautela necessaria ad evitare bruschi contatti con parti acuminatae.

Lesioni personali per tagli, punture, abrasioni. 

Ripristinare tutte le funzioni di sicurezza e controllo interessate da un intervento sull'apparecchio ed accertarne la funzionalità prima della rimessa in servizio.

Esplosioni, incendi o intossicazioni per perdita gas o per incorretto scarico fumi. Danneggiamento o blocco dell'apparecchio per funzionamento fuori controllo. 

Svuotare i componenti che potrebbero contenere acqua calda, attivando eventuali sfiati, prima della loro manipolazione. 

Lesioni personali per ustioni. 

Effettuare la disincrostazione da calcare di componenti attenendosi a quanto specificato nella scheda di sicurezza del prodotto usato, aerando l'ambiente, indossando indumenti protettivi, evitando miscele di prodotti diversi, proteggendo l'apparecchio e gli oggetti circostanti.

Lesioni personali per contatto di pelle o occhi con sostanze acide, inalazione o ingestione di agenti chimici nocivi. 

Danneggiamento dell'apparecchio o di oggetti circostanti per corrosione da sostanze acide. 

Nel caso si avverta odore di bruciato o si veda del fumo fuoriuscire dall'apparecchio, togliere l'alimentazione elettrica, aprire le finestre ed avvisare il tecnico.

Lesioni personali per ustioni, inalazione fumi, intossicazione. 

Vista complessiva

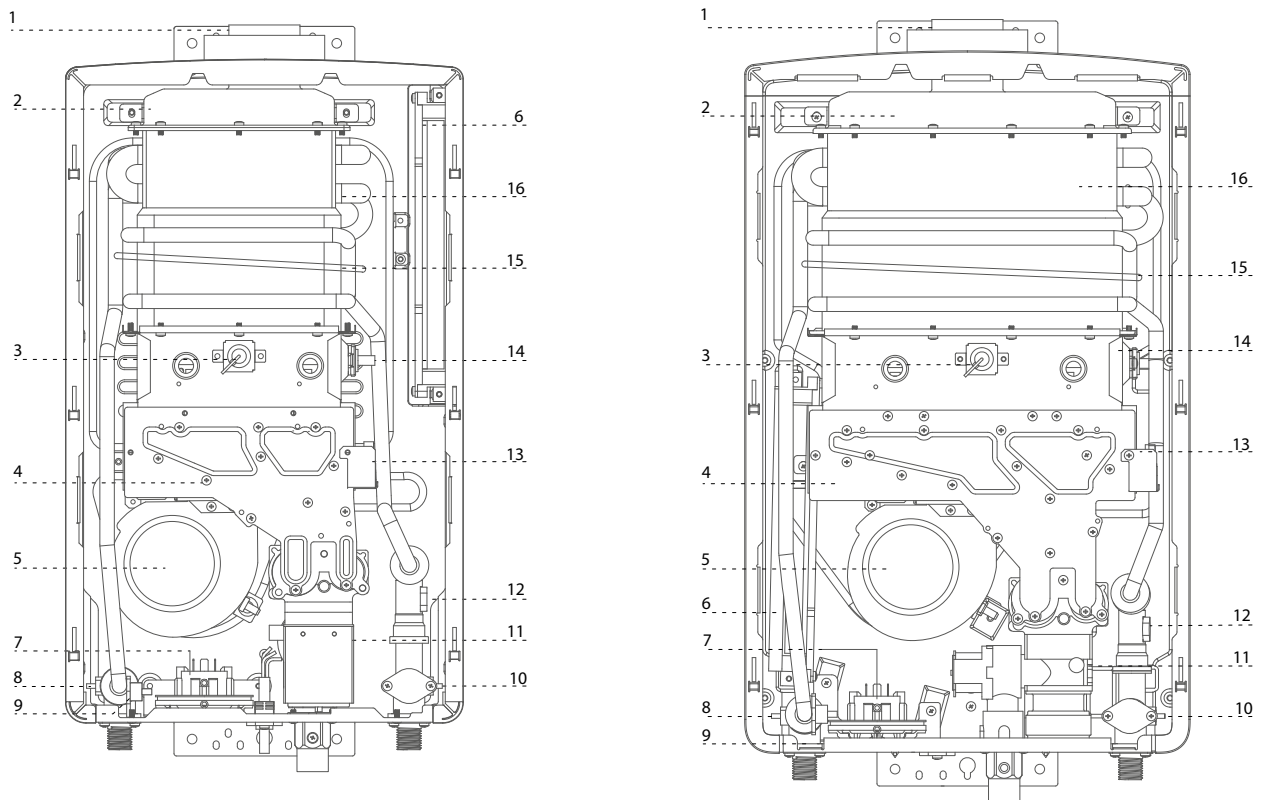

Legenda

1. Collettore scarico fumi
2. Cappa fumi
3. Elettrodo rilevazione fiamma
4. Collettore gas
5. Ventilatore
6. Scheda elettronica
7. Pressostato fumi
8. Sonda uscita calda
9. Termostato di sovratemperatura
10. Sonda entrata fredda
11. Valvola gas
12. Flussostato
13. Accenditore
14. Elettrodo accensione
15. Fusibile termico
16. Scambiatore

Dimensioni

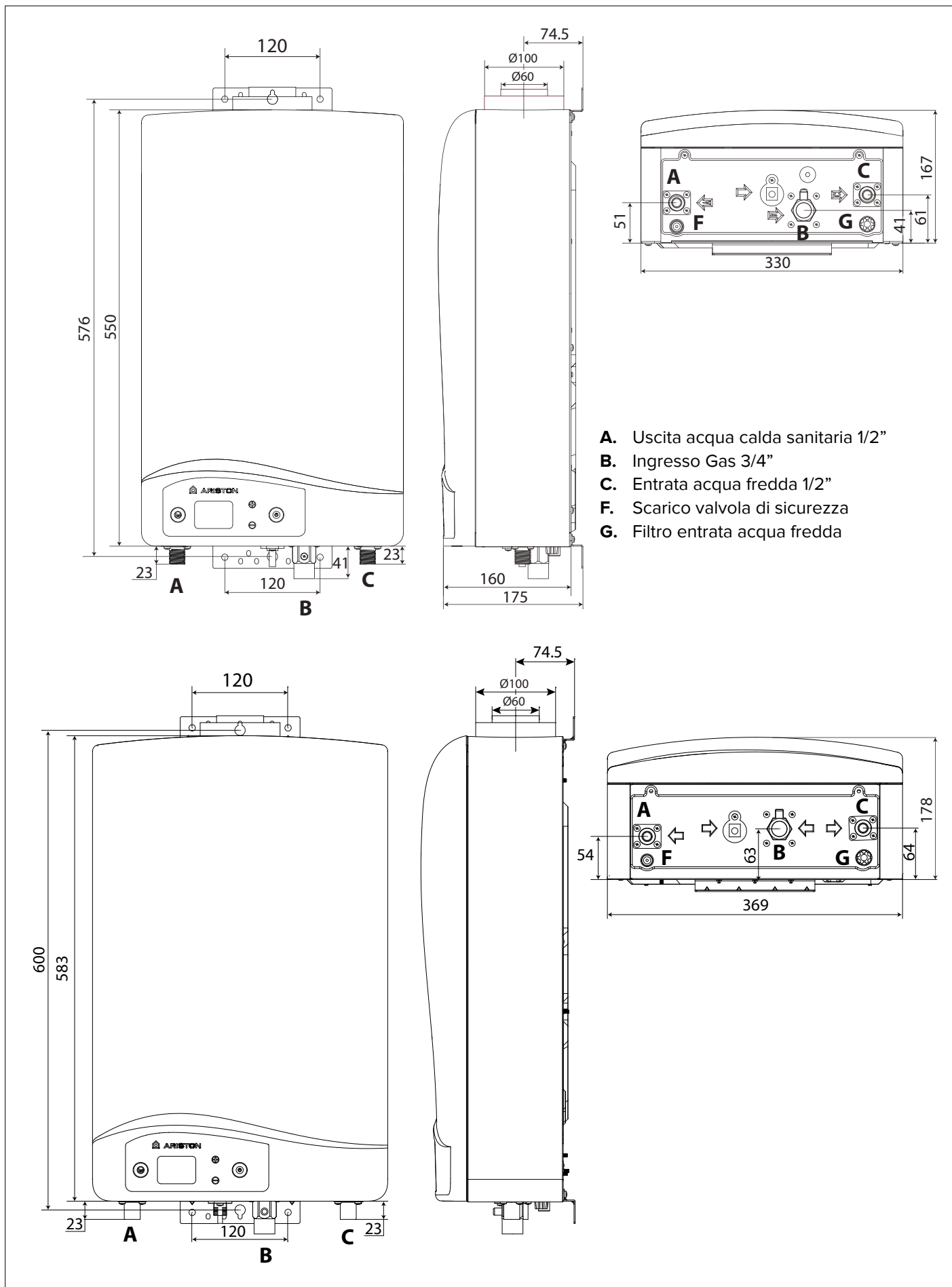

Avvertenze prima dell'installazione

L'apparecchio serve a riscaldare l'acqua ad una temperatura inferiore a quella di ebollizione.

Esso deve essere allacciato ad una rete di acqua sanitaria dimensionata in base alle sue prestazioni ed alla sua potenza.

Prima di collegare l'apparecchio è necessario:

- effettuare un lavaggio accurato delle tubazioni degli impianti per rimuovere eventuali residui di filettature, saldature o sporcizie che possano compromettere il corretto funzionamento dell'apparecchio;
- verificare la predisposizione dell'apparecchio per il funzionamento con il tipo di gas disponibile (leggere quanto riportato sull'etichetta dell'imballo e sulla targhetta caratteristiche);
- controllare che la canna fumaria non presenti strozzature e non vi siano collegati scarichi di altri apparecchi, salvo che questa sia stata realizzata per servire più utenze secondo quanto previsto dalle Norme vigenti;
- controllare che, nel caso di raccordo su canne fumarie preesistenti, queste siano state perfettamente pulite e non presentino scorie, in quanto l'eventuale distacco delle stesse potrebbe ostruire il passaggio dei fumi, causando situazioni di pericolo;
- controllare che, nel caso di raccordo su canne fumarie non idonee, queste siano state intubate;
- in presenza di acque con durezza particolarmente elevata, si avrà rischio di accumulo di calcare con conseguente diminuzione di efficienza dei componenti dell'apparecchio.

Gli apparecchi tipo C, la cui camera di combustione e circuito di alimentazione d'aria sono a tenuta stagna rispetto all'ambiente, non hanno alcuna limitazione dovuta alle condizioni di aerazione ed al volume del locale.

Per non compromettere il regolare funzionamento dell'apparecchio il luogo di installazione deve essere idoneo in relazione al valore della temperatura limite di funzionamento ed essere protetto in modo tale che l'apparecchio non entri direttamente in contatto con gli agenti atmosferici.

L'apparecchio è progettato per l'installazione a parete e deve essere installato su una parete idonea a sostenerne il peso.

Nella creazione di un vano tecnico si impone il rispetto di distanze minime che garantiscano l'accessibilità alle parti interne dell'apparecchio.

ATTENZIONE!!
NESSUN OGGETTO INFIAMMABILE
DEVE TROVARSI NELLE VICINANZE
DELLA DELL'APPARECCHIO.
ASSICURARSI CHE L'AMBIENTE DI
INSTALLAZIONE E GLI IMPIANTI A CUI
DEVE CONNETTERSI L'APPARECCHIO
SIANO CONFORMI ALLE NORMATIVE
VIGENTI.
SE NEL LOCALE DI INSTALLAZIONE
SONO PRESENTI POLVERI E/O VAPORI
AGGRESSIVI, L'APPARECCHIO DEVE
FUNZIONARE INDIPENDENTEMENTE
DALL'ARIA DEL LOCALE.



ATTENZIONE!!

L'INSTALLAZIONE, LA PRIMA
ACCENSIONE, LA MANUTENZIONE
E LA RIPARAZIONE DELL'APPARECCHIO,
DEVONO ESSERE EFFETTUATE
DA PERSONALE QUALIFICATO IN
CONFORMITÀ ALLE NORMATIVE
NAZIONALI DI INSTALLAZIONE IN VIGORE
E AD EVENTUALI PRESCRIZIONI DELLE
AUTORITÀ LOCALI E DI ENTI PREPOSTI
ALLA SALUTE PUBBLICA.



Luogo di installazione

Nella scelta del luogo di installazione dell'apparecchio rispettare le disposizioni delle Norme in vigore.

L'apparecchio non può essere installato nelle vicinanze di fonte di calore

Non installare l'apparecchio in ambienti dove la temperatura possa scendere fino a 0°C.

Per installazioni all'interno di mobili, considerare che la temperatura massima del mantello dell'apparecchio è inferiore a 85°C e che vengano rispettate le distanze minime necessarie per la manutenzione.

Distanze minime per l'installazione

Per permettere un agevole svolgimento delle operazioni di manutenzione dell'apparecchio è necessario rispettare un'adeguata distanza nell'installazione.

Posizionare l'apparecchio secondo le regole della buona tecnica utilizzando una livella a bolla.

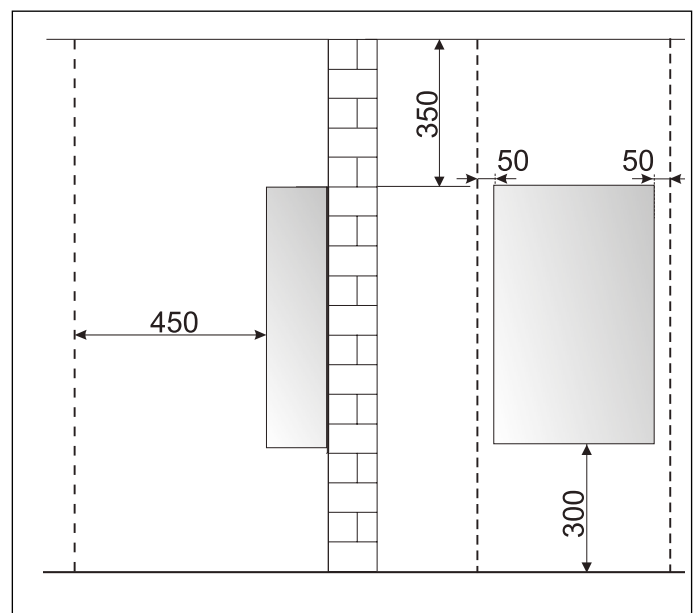

Collegamento gas

L'apparecchio è stato progettato per utilizzare gas appartenenti alle categorie come riportato sulla seguente tabella

PAESE	MODELLO	CATEGORIA
IT	NEXT EVO SFT 11 NEXT EVO SFT 16	I2HM3B/P

Accertarsi tramite le targhette poste sull'imballo e sull'apparecchio che sia destinato al paese in cui dovrà essere installato, che la categoria gas per la quale l'apparecchio è stato progettato corrisponda ad una delle categorie ammesse dal paese di destinazione.

La tubazione di adduzione del gas deve essere realizzata e dimensionata secondo quanto prescritto dalle Norme specifiche ed in base alla potenza massima dell'apparecchio, assicurarsi anche del corretto dimensionamento ed allacciamento del rubinetto di intercettazione.

Prima dell'installazione si consiglia un'accurata pulizia delle tubazioni del gas per rimuovere eventuali residui che potrebbero compromettere il funzionamento dell'apparecchio.

E' necessario verificare che il gas distribuito corrisponda a quello per cui è stato predisposto l'apparecchio(vedi targa dati).

E' inoltre importante verificare la pressione del gas (metano o GPL) che si andrà ad utilizzare per l'alimentazione dell'apparecchio, in quanto se insufficiente può ridurre la potenza del generatore con disagi per l'utente.

Collegamento idraulico

In figura sono rappresentati i raccordi per l'allacciamento idraulico e gas.

Verificare che la pressione massima della rete idrica non superi i 6 bar; in caso contrario è necessario installare un riduttore di pressione.

Verificare che la pressione minima non sia inferiore a 2,2 mbar.

Vista raccordi idraulici

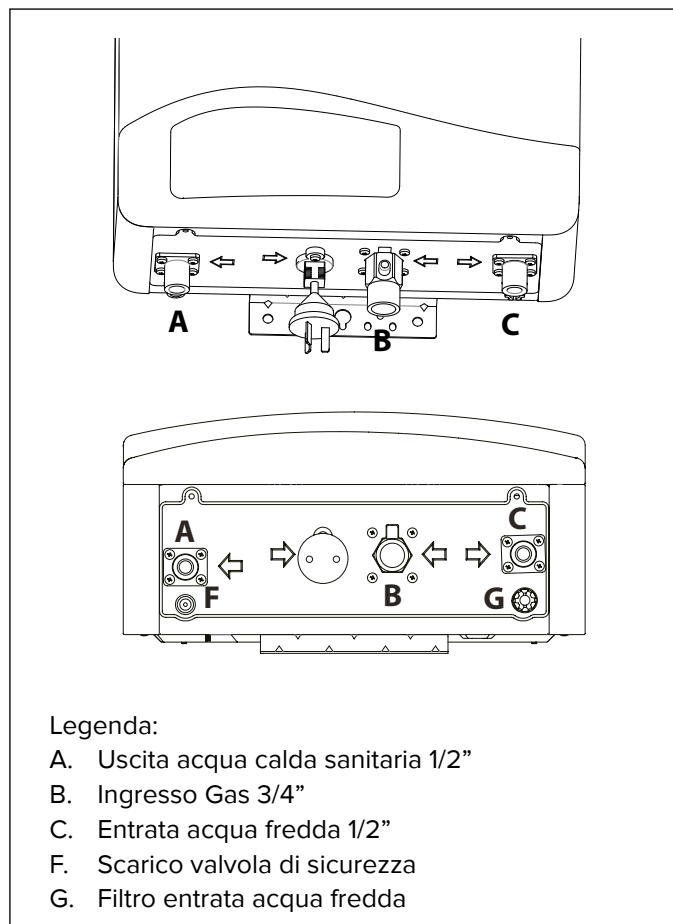

L'apparecchio è provvisto di un filtro "G" sull'ingresso dell'acqua fredda. In caso di sporcizia nell'impianto idrico provvedere periodicamente alla pulizia dello stesso.

IMPORTANTE!!

NON METTERE IN FUNZIONE L'APPARECCHIO SENZA IL FILTRO.

¡IMPORTANTE!



Se l'apparecchio viene installato in zone con presenza di acqua dura (>200 mg/l) è necessario installare un addolcitore per limitare la precipitazione di calcare nello scambiatore.

La garanzia non copre i danni causati dal calcare.

Dispositivo di sovrappressione

Lo scarico del dispositivo di sovrappressione deve essere collegato ad un sifone di scarico con possibilità di controllo visivo per evitare che IN CASO DI INTERVENTO DELLO STESSO SI PROVOCHINO DANNI A PERSONE, ANIMALI E COSE, DEI QUALI IL COSTRUTTORE NON È RESPONSABILE.

Collegamento impianto solare

In caso di collegamento dell'apparecchio con una installazione solare è necessario verificare che l'acqua in ingresso non superi i 60°C. In caso contrario provvedere all'installazione di una valvola miscelatrice termostatica.

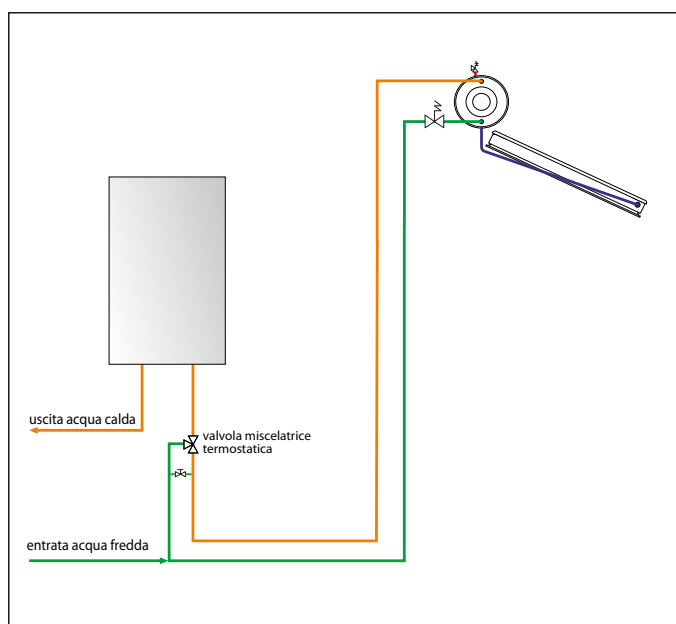

Schema idraulico

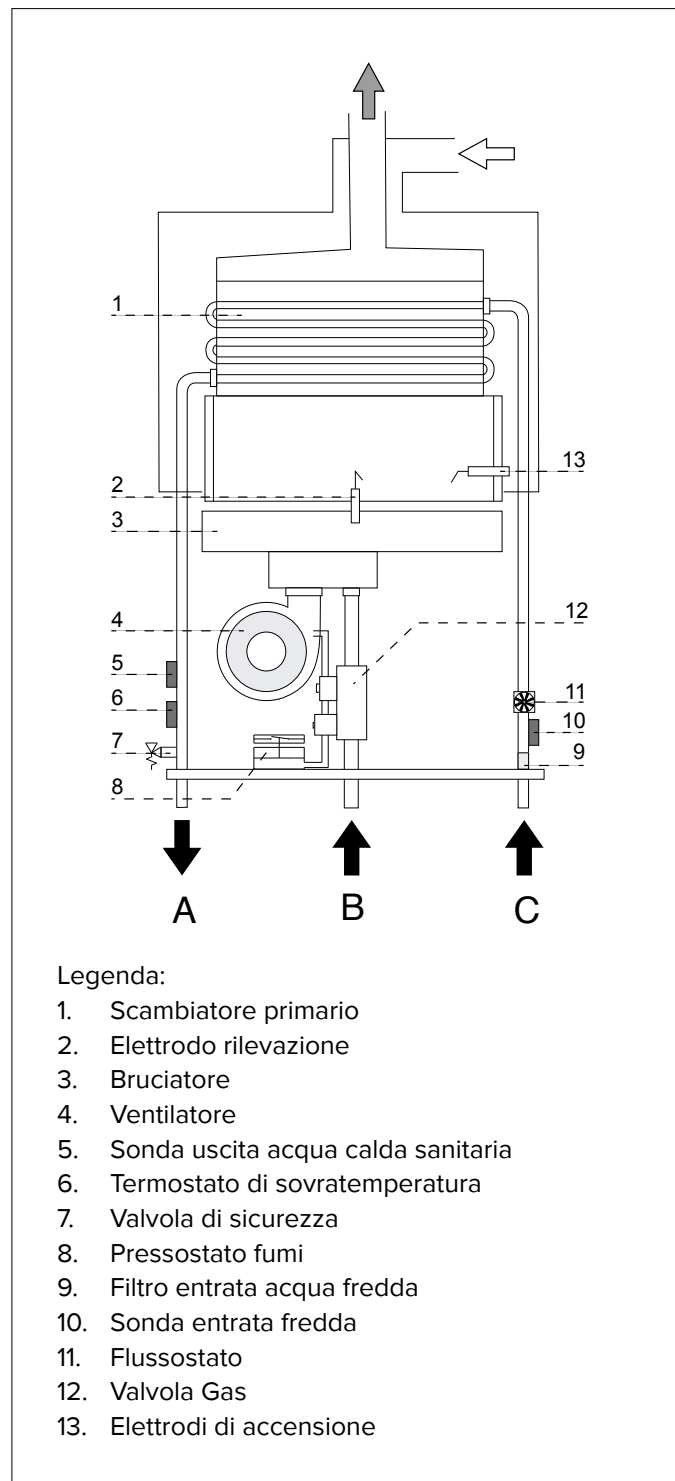

Collegamento condotti aspirazione e scarico fumi

L'installazione dei condotti di aspirazione/scarico fumi deve essere effettuata in conformità alle normative vigenti ed alle istruzioni fornite dal costruttore.

L'apparecchio è idoneo a funzionare in modalità C prelevando aria dall'esterno.

Nell'installazione di un sistema di scarico fare attenzione alle tenute per evitare infiltrazioni di fumi nel circuito aria. Le tubazioni installate orizzontalmente devono avere una pendenza (3%) verso il basso per evitare ristagni di condensa.

Per la realizzazione di sistemi di aspirazione/scarico di tipo coassiale è obbligatorio l'utilizzo di accessori originali.

I condotti scarico fumi non devono essere a contatto o nelle vicinanze di materiali infiammabili e non devono attraversare strutture edili o pareti di materiale infiammabile.

La giunzione dei tubi scarico fumi viene realizzata con innesto maschio/femmina e guarnizione di tenuta.

Gli innesti devono essere disposti sempre contro il senso di scorrimento della condensa.

Per le lunghezze e cambi di direzione dei collegamenti consultare la tabella tipologie di scarico.

I kit di collegamento aspirazione/scarico fumi vengono forniti separatamente dall'apparecchio in base alle diverse soluzioni di installazione. Leggere attentamente le istruzioni contenute nei KIT.

Per le perdite di carico dei condotti fare riferimento al catalogo fumisteria. La resistenza supplementare deve essere tenuta in considerazione nel suddetto dimensionamento.

ATTENZIONE
ASSICURARSI CHE I PASSAGGI DI
SCARICO E VENTILAZIONE NON
SIANO OSTRUITI.
ASSICURARSI CHE I CONDOTTI DI
SCARICO FUMI NON ABBIANO PERDITE



Per il metodo di calcolo, i valori delle lunghezze equivalenti e gli esempi installativi far riferimento al catalogo fumi

L'apparecchio è predisposto per l'allacciamento ad un sistema di aspirazione e scarico fumi coassiale 60/100. E' possibile utilizzare tipologie di scarico sdoppiato Ø 80/80 tramite l'apposito adattatore.



Tabella Lunghezza condotti aspirazione/scarico

Tipologia di scarico fumi		Lunghezza massima tubi aspirazione/scarico (m)				Diametro condotti (mm)
		NEXT EVO SFT				
		11		16		
		MIN	MAX	MIN	MAX	
Sistemi Coassiali	C13	0,65	4	0,65	4	ø 60/100
	C33					
Sistemi Sdoppiati	C13	S1 = S2				ø 80/80
		0,5/0,5	5/5	0,5/0,5	4/4	
	C53	S1 + S2				
		1,5	5	1,5	4	

S1. aspirazione aria - S2. scarico fumi

Tipologie di aspirazione/scarico fumi

Aria di combustione proveniente dall'esterno		
C13	Scarico fumi e aspirazione aria attraverso parete esterna nello stesso campo di pressione	
C33	Scarico fumi e aspirazione aria dall'esterno con terminale a tetto nello stesso campo di pressione	
C53	Scarico fumi all'esterno e aspirazione aria attraverso parete esterna non nello stesso campo di pressione	

ATTENZIONE!
PRIMA DI QUALUNQUE INTERVENTO
SULL'APPARECCHIO TOGLIERE
L'ALIMENTAZIONE ELETTRICA TRAMITE
L'INTERRUTTORE BIPOLARE ESTERNO.



Collegamenti elettrici

Per una maggiore sicurezza far effettuare da personale qualificato un controllo accurato dell'impianto elettrico.

Il costruttore non è responsabile per eventuali danni causati dalla mancanza di messa a terra dell'impianto o per anomalie di alimentazione elettrica.

Verificare che l'impianto sia adeguato alla potenza massima assorbita dall'apparecchio indicata sulla targhetta.

Controllare che la sezione dei cavi sia idonea, comunque non inferiore a 0,75 mm².

Il corretto collegamento ad un efficiente impianto di terra è indispensabile per garantire la sicurezza dell'apparecchio.

Il cavo di alimentazione deve essere allacciato ad una rete di 230V-50Hz rispettando la polarizzazione L-N ed il collegamento di terra.

Se il cavo di alimentazione è danneggiato, esso deve essere sostituito dal costruttore o dal suo servizio di Assistenza tecnica o comunque da una persona con qualifica simile, in modo da prevenire ogni rischio.

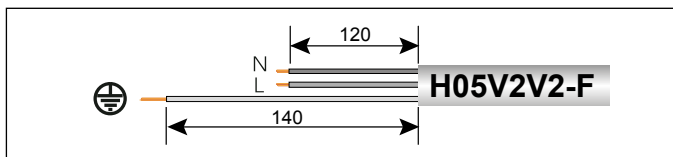

Importante!

Il collegamento alla rete elettrica deve essere eseguito con allacciamento fisso (non con spina mobile) e dotato di un interruttore bipolare con distanza di apertura dei contatti che consenta la disconnessione completa nelle condizioni della categoria di sovratensione III.

Sono vietate prese multiple, prolunghe o adattatori.

E' vietato utilizzare i tubi dell'impianto idraulico, di riscaldamento e del gas per il collegamento di terra dell'apparecchio.

L'apparecchio non è protetto contro gli effetti causati dai fulmini.

In caso si debbano sostituire i fusibili di rete, usare fusibili da 2A rapidi.

Schema elettrico

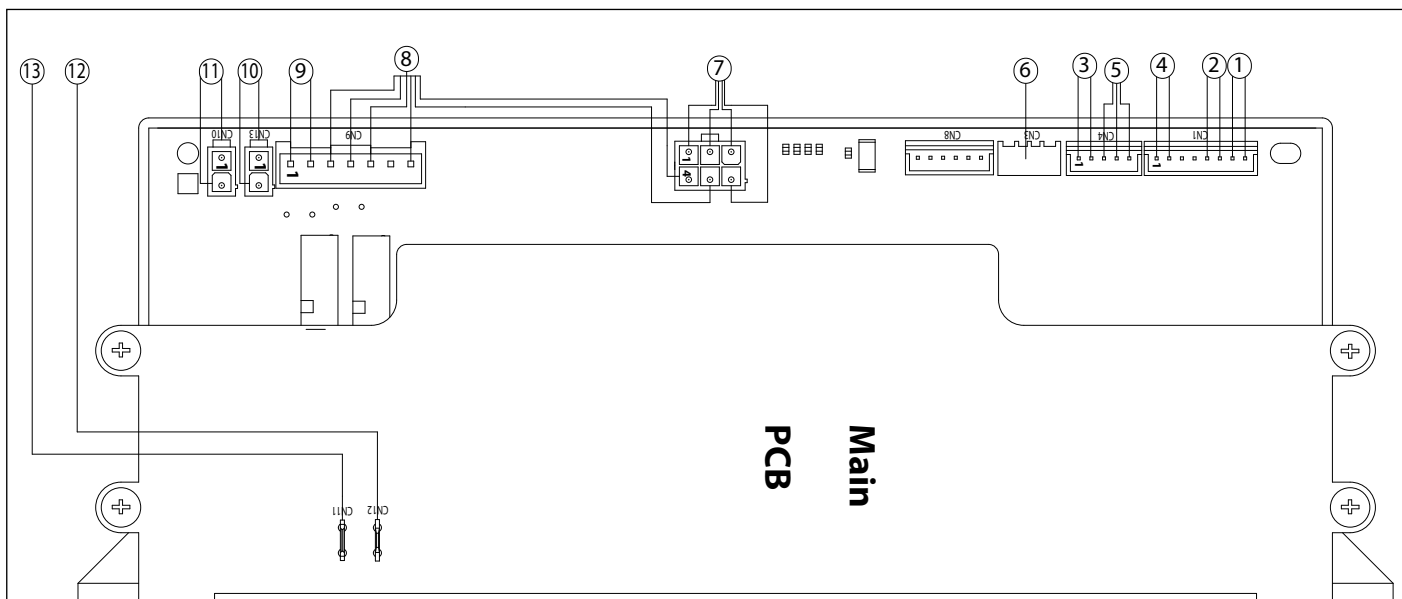

Legenda

- 1. Sonda entrata fredda
- 2. Sonda uscita calda
- 3. Pressostato Fumi
- 4. Termostato di sovratemperatura e fusibile termico
- 5. Flussostato
- 6. Display
- 7. Ventilatore
- 8. Valvola gas
- 9. Accensitore
- 10. Kit antigelo (optional)
- 11. Alimentazione principale
- 12. Elettrodo rilevazione fiamma
- 13. Collegamento terra

Microinterruttori per l'impostazione della temperatura dell'acqua

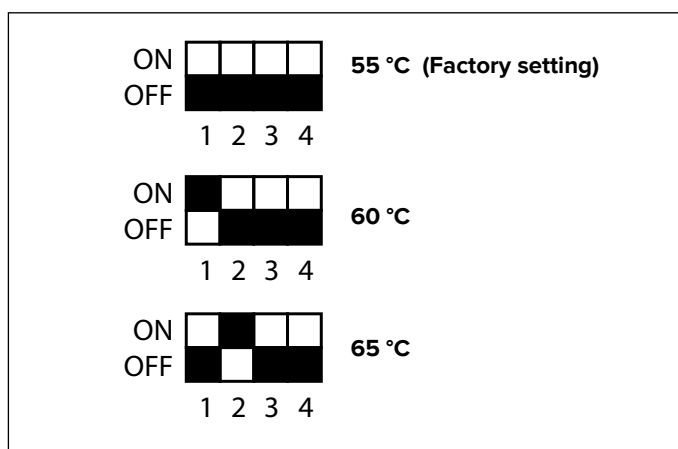

I microinterruttori sono posizionati sulla scheda display. Procedere come segue:

1. Rimuovere il mantello frontale
FARE ATTENZIONE AL CAVO DI COLLEGAMENTO CON LA SCHEDA ELETTRONICA PRINCIPALE
2. Accedere al retro del mantello e modificare, se necessario, l'impostazione dei microinterruttori come da disegno a lato.



MESSA IN FUNZIONE

Predisposizione al servizio

Per garantire la sicurezza ed il corretto funzionamento dell'apparecchio la messa in funzione deve essere eseguita da un tecnico qualificato in possesso dei requisiti di legge.

Alla prima accensione è necessario eseguire un controllo delle regolazioni gas.

Alimentazione Elettrica

- Verificare che la tensione e la frequenza di alimentazione coincidano con i dati riportati sulla targa dell'apparecchio.
- verificare l'efficienza del collegamento di terra.

Riempimento circuito idraulico

Procedere nel modo seguente:

- aprire **gradualmente** il rubinetto posto sull'entrata

ATTENZIONE!!

L'APPARECCHIO PUÒ ESSERE UTILIZZATO SOLO CON PRESENZA DI ACQUA NELLO SCAMBIATORE.



fredda;

- aprire un rubinetto dell'acqua calda sanitaria;

Alimentazione Gas

Procedere nel modo seguente:

- verificare che il tipo di gas erogato corrisponda a quello indicato sulla targhetta dell'apparecchio
- aprire porte e finestre
- evitare la presenza di scintille e fiamme libere
- verificare la tenuta dell'impianto del combustibile con rubinetto di intercettazione chiuso e successivamente

Procedura di accensione

Premere il tasto ON/OFF sul pannello comandi, il display visualizza la temperatura impostata.

PER LA REGOLAZIONE DELLA TEMPERATURA

VEDI IL PARAG. MANUALE D'USO PER L'UTENTE



aperto con valvola del gas chiusa (disattivata), per 10 minuti il contatore non deve indicare alcun passaggio di gas.

Prima accensione

La prima accensione deve essere eseguita da un tecnico qualificato.

1. Assicurarsi che:

- il rubinetto gas sia chiuso;
- il collegamento elettrico sia stato effettuato in modo corretto. Assicurarsi in ogni caso che il filo di terra verde/giallo sia collegato ad un efficiente impianto di terra.
- il condotto di evacuazione dei prodotti della combustione sia idoneo e libero da eventuali ostruzioni.
- le eventuali necessarie prese di ventilazione del locale siano aperte (installazioni di tipo B).
- accendere l'apparecchio (premendo il tasto ON/OFF)
- aprire un rubinetto dell'acqua calda sanitaria
- L'apparecchio segnala il blocco per mancata accensione

2. Aprire il rubinetto del gas e verificare la tenuta degli attacchi compresi quelli dell'apparecchio verificando che il contatore non segnali alcun passaggio di gas. Eliminare eventuali fughe.

3. Mettere in funzione l'apparecchio aprendo un rubinetto dell'acqua calda sanitaria.

ATTENZIONE!!

L'acqua a temperatura superiore ai 50°C provoca gravi ustioni.

Verificare sempre la temperatura dell'acqua prima di qualsiasi utilizzo.



Accesso ai parametri di impostazione e regolazione

Per accedere ai parametri di regolazione premere, contemporaneamente i tasti "2" \oplus e \ominus per 3 secondi. Il display visualizza LO.

Per selezionare altri parametri premere il tasto "2" \oplus

Per accedere ai parametri premere il tasto ON/OFF, il display visualizza il valore del parametro.

Per modificare il valore premere i tasti "2" \oplus e \ominus

Per memorizzare la modifica premere il tasto ON/OFF.

parametri	descrizione
	note

	Selezione modello e tipo di gas
L0	RISERVATO AL SAT Solo in caso di sostituzione della scheda elettronica - vedi tabella regolazione gas.
L1	NON DISPONIBILE
L3	Regolazione pressione massima al bruciatore
L2	Regolazione pressione minima al bruciatore
L6	Regolazione Lenta accensione

Verifica della regolazione gas

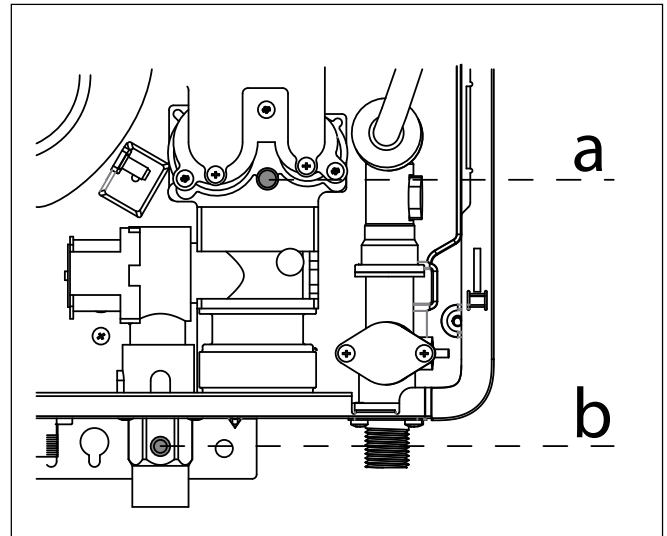

Controllo della pressione di alimentazione

1. Chiudere il rubinetto gas
2. Allentare la vite "b" ed inserire il tubo di raccordo del manometro nella presa di pressione.
3. Aprire il rubinetto del gas
4. Mettere l'apparecchio in funzione aprendo un rubinetto dell'acqua calda sanitaria.
La pressione di alimentazione deve corrispondere a quella prevista per il tipo di gas per cui l'apparecchio è predisposto.







ATTENZIONE!!
SE LA PRESSIONE DI ALIMENTAZIONE NON CORRISPONDE A QUANTO INDICATO NELLA TABELLA RIEPILOGATIVA GAS NON METTERE IN FUNZIONE L'APPARECCHIO.









5. Spegnerne l'apparecchio chiudendo il rubinetto dell'acqua calda sanitaria
6. Chiudere il rubinetto del gas
7. Staccare il manometro e stringere la vite "b".
8. Aprire il rubinetto del gas e verificare la tenuta della vite di misurazione.

Controllo della pressione massima e minima al bruciatore (vedi Tabella riepilogativa gas)

1. Disconnettere l'alimentazione elettrica dell'apparecchio e chiudere il rubinetto del gas.
2. Allentare la vite "a" ed inserire il tubo di raccordo del manometro nella presa di pressione.
3. Connettere l'alimentazione elettrica e aprire il rubinetto del gas.
4. Premere il tasto ON/OFF. Il display si illumina.
5. Premere contemporaneamente i tasti 2 \oplus e \ominus per 3 secondi, il display visualizza **L0**
6. Premere il tasto 2 \oplus per selezionare **L3**
7. Premere il tasto ON/OFF per accedere al parametro **L3**, l'apparecchio è forzato alla massima potenza.
Aprire un rubinetto dell'acqua calda.

8. Verificare sul manometro la pressione e se necessario modificarla premendo i tasti **2**  e  come indicato nella tabella riepilogativa gas.
9. Premere il tasto ON/OFF per memorizzare la modifica del parametro.
10. Premere il tasto **2**  e selezionare il parametro **L2**.
11. Premere il tasto ON/OFF, per accedere al parametro **L2**, l'apparecchio è forzato alla minima potenza.
12. Verificare sul manometro la pressione e se necessario modificarla premendo i tasti **2**  e  come indicato nella tabella riepilogativa gas.
13. Premere il tasto ON/OFF per memorizzare la modifica del parametro.
10. Premere contemporaneamente i tasti **2**  e  per uscire dal menu di regolazione.
11. Chidere il rubinetto dell'acqua calda. Premere il tasto ON/OFF per spegnere l'apparecchio

Controllo della pressione di lenta accensione (vedi Tabella riepilogativa gas)

1. Chiudere il rubinetto del gas.
2. Allentare la vite "a" ed inserire il tubo di raccordo del manometro nella presa di pressione.
3. Aprire il rubinetto del gas.
4. Premere il tasto ON/OFF. Il display si illumina.
5. Premere contemporaneamente i tasti **2**  e  per 3 secondi, il display visualizza **L0**
6. Premere il tasto **2**  per selezionare **L6**
Aprire un rubinetto dell'acqua calda.
7. Premere il tasto ON/OFF, per accedere al parametro **L6**, l'apparecchio è forzato alla potenza di accensione.
8. Verificare sul manometro la pressione e se necessario modificarla premendo i tasti **2**  e  come indicato nella tabella riepilogativa gas.
9. Premere il tasto ON/OFF per memorizzare la modifica del parametro.
10. Premere contemporaneamente i tasti **2**  e  per uscire dal menu di regolazione.
11. Chidere il rubinetto dell'acqua calda. Premere il tasto ON/OFF per spegnere l'apparecchio

Cambio Gas

L'apparecchio può essere trasformato per uso da gas metano (G20) a Gas Liquido (G30/ G31) o viceversa a cura di un Tecnico Qualificato con l'utilizzo dell'apposito Kit.

Tabella riepilogativa gas

		NEXT EVO SFT 11				NEXT EVO SFT 16			
		G20	G230	G30	G31	G20	G230	G30	G31
Indice di Wobbe inferiore (15°C, 1013 mbar)	MJ/m ³	45.67	38.90	80.58	70.69	45.67	38.90	80.58	70.69
Pressione nominale di alimentazione	mbar	20	20	28-30	37	20	20	28-30	37
Pressione massima al bruciatore	mbar	7.9	7.8	7.3	9.5	7.4	7.5	7.8	9.5
Pressione minima al bruciatore	mbar	3.6	3.7	3.9	3.8	3.0	3.1	3.7	4.0
Lenta accensione	mbar	8.0	8.2	7.6	9.5	8.1	7.3	8.1	9.8
Parametro LO Selezione modello e tipo di gas	nr.	6	24	15	12	8	26	17	14
Pressione massima limite	mbar	9.0	9.0	9.0	10.8-12.0	9.0	9.0	9.0	10.8-12.0
Pressione minima limite	mbar	2.4	2.4	2.4	2.6	2.4	2.4	3.2	3.6
Ugelli bruciatore	nr.	10				15			
Ø ugelli bruciatore principale	mm	1.50	1.60	1.10	1.10	1.50	1.60	1.10	1.10
Consumi max/min (15°C, 1013 mbar) (G.N.= m ³ /h)	max	2.21	1.68	1.77	1.74	3.20	2.55	2.54	2.52

Sistemi di protezione

L'apparecchio è protetto dai malfunzionamenti tramite controlli interni da parte della scheda a microprocessore che opera, se necessario, un blocco di sicurezza.

In caso di blocco dell'apparecchio viene visualizzato sul display un codice d'errore.

Spegnere l'apparecchio, portare l'interruttore elettrico esterno in posizione di OFF, chiudere il rubinetto del gas e contattare un tecnico qualificato.

Tabella riepilogativa codici errori

Codice errore	Descrizione	
A 1	Arresto per mancata accensione	<ul style="list-style-type: none"> - Rubinetto del gas chiuso Aprire il rubinetto e seguire la procedura di accensione - Controllare l'elettrodo di accensione - Controllare l'elettrodo di rilevazione
A 2	Arresto per sovratemperatura	<ul style="list-style-type: none"> - Rilevata una temperatura superiore a 80°C Verificare pressione acqua
A 3	Intervento Pressostato Fumi	<ul style="list-style-type: none"> - Verificare il funzionamento del Pressostato Fumi - Controllare il ventilatore
A 4	Distacco fiamma	<ul style="list-style-type: none"> - Controllare l'elettrodo di accensione - Controllare l'elettrodo di rilevazione - Controllare l'alimentazione della scheda elettronica - Controllare la pressione di alimentazione del gas
A 6	Errore Sonda uscita calda	Controllare la sonda uscita acqua calda sanitario
A 7	Errore Sonda entrata fredda	Controllare la sonda di entrata fredda
A 8	Errore di comunicazione schede	<ul style="list-style-type: none"> - Controllare il collegamento tra la scheda HMI e la scheda principale - Controllare la scheda principale - Controllare la scheda HMI
E 7	Errore ventilatore	- Controllare la scheda principale e il ventilatore
E 9	Errore scheda principale	- Controllare la scheda principale
E F	Controllo del relay della valvola gas fallito	- Controllare la scheda principale
E 6	Fiamma rilevata con valvola del gas chiusa	- Controllare l'elettrodo di rilevazione
A A	Troppi RESET (> 5 reset in 15 minuti)	- Effettuare un ON/OFF dell'apparecchio dall'interruttore esterno

Istruzioni per l'apertura della mantellatura ed ispezione dell'interno

Prima di qualunque intervento nell'apparecchio togliere l'alimentazione elettrica tramite l'interruttore bipolare esterno e chiudere il rubinetto del gas.

Per accedere all'interno dell'apparecchio è necessario svitare le due viti nella parte inferiore del mantello frontale e rimuoverlo.

ATTENZIONE!! SCOLLEGARE IL CAVO DI COLLEGAMENTO DEL DISPLAY CON LA SCHEDA PRINCIPALE.

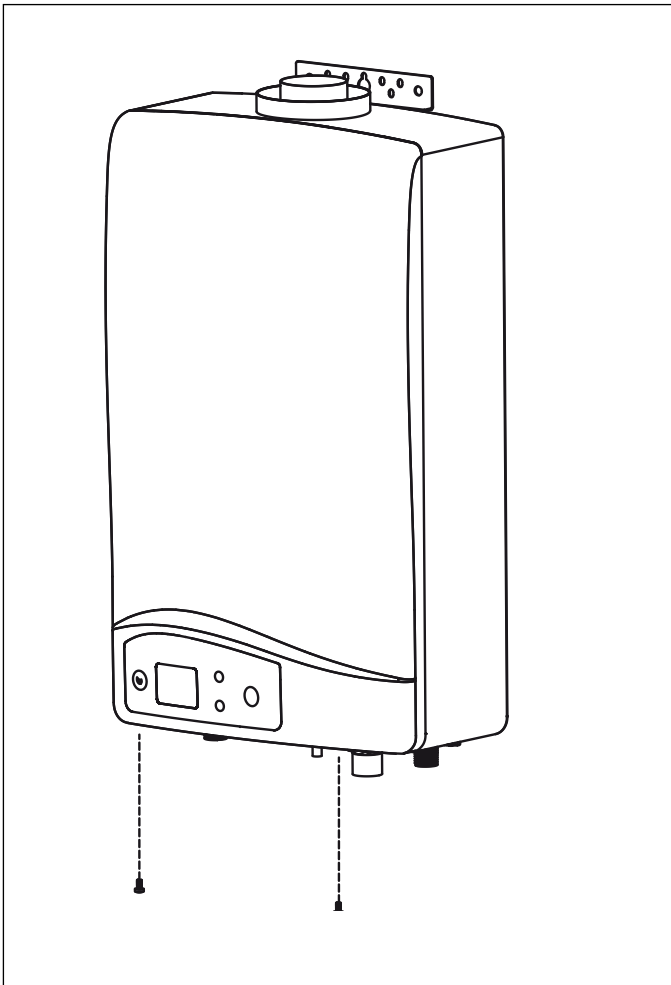

La manutenzione è essenziale per la sicurezza, il buon funzionamento e la durata dell'apparecchio. Va effettuata in base a quanto previsto dalle norme vigenti.

Prima di iniziare le operazioni di manutenzione:

- togliere l'alimentazione elettronica posizionando l'interruttore bipolare esterno in posizione OFF;
- chiudere il rubinetto del gas e dell'acqua dell'impianto sanitario.

Al termine vanno ripristinate le regolazioni iniziali.

Note Generali

Si raccomanda di effettuare sull'apparecchio, almeno una volta l'anno, i seguenti controlli:

1. Controllo delle tenute della parte acqua con eventuale sostituzione delle guarnizioni e ripristino della tenuta.
2. Controllo delle tenute della parte gas con eventuale sostituzione delle guarnizioni e ripristino della tenuta.
3. Controllo visivo dello stato complessivo dell'apparecchio.
4. Controllo visivo della combustione ed eventuale smontaggio e pulizia del bruciatore
5. A seguito del controllo al punto "3", eventuale smontaggio e pulizia della camera di combustione.
6. A seguito del controllo al punto "4", eventuale smontaggio e pulizia del bruciatore e dell'iniettore.
7. Pulizia dello scambiatore di calore primario.
8. Verifica del funzionamento dei sistemi di sicurezza riscaldamento:
 - sicurezza temperatura limite.
9. Verifica del funzionamento dei sistemi di sicurezza parte gas:
 - sicurezza mancanza gas o fiamma (ionizzazione).
10. Controllo dell'efficienza della produzione di acqua sanitaria (verifica della portata e della temperatura).
11. Pulizia del filtro in ingresso acqua fredda.

ATTENZIONE!! L'APPARECCHIO NON DEVE ESSERE MESSO IN FUNZIONE SENZA FILTRO.

12. Controllo generale del funzionamento dell'apparecchio.
13. Rimozione dell'ossido dall'elettrodo di rilevazione tramite tela smeriglio.

Prova di funzionamento

Dopo aver effettuato le operazioni di manutenzione, riempire l'apparecchio e l'impianto sanitario.

- Mettere in funzione l'apparecchio..
- Verificare le impostazioni e il buon funzionamento di tutti gli organi di comando, regolazione e controllo.
- Verificare la tenuta e il buon funzionamento dell'impianto di evacuazione fumi/prelievo aria comburente.

Procedura di svuotamento dell'apparecchio

Ogni qualvolta esista pericolo di gelo, deve essere svuotato l'impianto sanitario nel seguente modo:

- chiudere il rubinetto della rete idrica;
- aprire tutti i rubinetti dell'acqua calda e fredda;
- svuotare dai punti più bassi (dove previsti).

ATTENZIONE

Svuotare i componenti che potrebbero contenere acqua calda, attivando eventuali sfiati, prima della loro manipolazione.

Effettuare la disincrostazione da calcare di componenti attenendosi a quanto specificato nella scheda di sicurezza del prodotto usato, aerando l'ambiente, indossando indumenti protettivi, evitando miscele di prodotti diversi, proteggendo l'apparecchio e gli oggetti circostanti. Richiudere ermeticamente le aperture utilizzate per effettuare letture di pressione gas o regolazioni gas.

Accertarsi che gli ugelli siano compatibili con il gas di alimentazione.

Nel caso si avverta odore di bruciato o si veda del fumo fuoriuscire dall'apparecchio o si avverta forte odore di gas, togliere l'alimentazione elettrica, chiudere il rubinetto del gas, aprire le finestre ed avvisare il tecnico.

Informazioni per l'Utente

Informare l'utente sulla modalità di funzionamento dell'apparecchio.

In particolare consegnare all'utente il manuale di istruzione, informandolo che deve essere conservato a corredo dell'apparecchio.

Inoltre far presente all'utente quanto segue:

- Come impostare la temperatura ed i dispositivi di regolazione per una corretta e più economica gestione dell'apparecchio.
- Far eseguire, come da normativa, la manutenzione periodica dell'impianto.
- Non modificare, in nessun caso, le impostazioni relative all'alimentazione di aria di combustione e del gas di combustione.

Smaltimento e riciclaggio dell'apparecchio.

I nostri prodotti sono progettati e realizzati per la maggior parte dei componenti con materiali riciclabili.

L'apparecchio i suoi eventuali accessori devono essere smaltiti adeguatamente differenziando, ove possibile i vari materiali.

Lo smaltimento dell'imballaggio utilizzato per il trasporto dell'apparecchio deve essere effettuato dall'installatore/ rivenditore.

ATTENZIONE!! Per il riciclaggio e lo smaltimento dell'apparecchio e degli eventuali accessori rispettare quanto stabilito dalla normativa vigente.

Informazioni per l'Utente

Informare l'utente sulla modalità di funzionamento dell'apparecchio.

In particolare consegnare all'utente il manuale di istruzione, informandolo che deve essere conservato a corredo dell'apparecchio.

Inoltre far presente all'utente quanto segue:

- Come impostare la temperatura ed i dispositivi di regolazione per una corretta e più economica gestione dell'apparecchio.
- Far eseguire, come da normativa, la manutenzione periodica dell'impianto.
- Non modificare, in nessun caso, le impostazioni relative all'alimentazione di aria di combustione e del gas di combustione.

Targhetta caratteristiche

1										2														
3					4					5														
6										7														
8					MAX					MIN														
9					12					14														
					13					15														
10					11					16					17					18				
										19										20				
																				21				
																				22				

1. Marchio
2. Produttore
3. Modello - Nr. di serie
4. Codice commerciale
5. Nr. di omologa
6. Paesi di destinazione - categoria gas
7. Predisposizione Gas
8. Tipologia di installazione
9. Dati elettrici
10. Pressione massima sanitario
12. Tipo apparecchio
14. Portata termica max - min
15. Potenza termica max - min
16. Portata specifica
17. Taratura potenza apparecchio
19. Gas utilizzabili
20. Temperatura ambiente minima di funzionamento
22. Temperatura massima sanitario



DATI TECNICI

Nome modello:			NEXT EVO	
			SFT 11	SFT 16
Certificazione CE (pin)			0063CP7492	
Tipo			C13 - C33 - C53	
Categoria Gas			II ₂ HM3B/P	
Portata termica massima		kW	21.5	31.0
Portata termica minima	G20	kW	5.0	6.0
	G230	kW	5.5	7.0
	G30	kW	5.0	8.0
	G31	kW	5.0	6.5
Potenza termica massima		kW	19.5	28.0
Potenza termica minima	G20	kW	4.6	5.6
	G230	kW	4.6	6.0
	G30	kW	4.6	7.2
	G31	kW	4.6	6.0
Temperatura massima acqua calda		°C	65	65
Temperatura minima acqua calda		°C	35	35
Portata nominale acqua		l/min	11	16
Portata minima acqua calda		l/min	>2	>2
Pressione acqua minima ammessa		bar	0.1	0.1
Pressione acqua massima ammessa		bar	10	10
Portata massica fumi massimo		g/s	13.61	19.32
Portata massica fumi minimo		g/s	11.33	15.03
Prevalenza residua di evacuazione massima		Pa	41	55
Prevalenza residua di evacuazione minima		Pa	23	30
Temperatura fumi alla portata termica massima		°C	142	162
Temperatura fumi alla portata termica minima		°C	62	65
Ø Scarico fumi		mm	60/100	60/100
			80/80	80/80
Dimensioni				
Altezza		mm	550	583
Larghezza		mm	330	369
Profondità		mm	167	178
Tensione/frequenza di alimentazione		V/Hz	230/50	230/50
Potenza elettrica assorbita totale		W	37	49
Fusibile integrato			2A	2A
Gradi di protezione impianto elettrico		IP	X4D	X4D
Temperatura ambiente minima di utilizzo		°C	+5	+5
Peso		Kg	12	14

Dati ErP - EU 814/2013

Modello		NEXT EVO	
		SFT 11	SFT 16
Modelli equivalenti		see Annex A (*)	
Profilo di carico dichiarato		M	XL
Consumo quotidiano di energia elettrica Q_{elec}	kWh	0.019	0.036
Consumo quotidiano di combustibile Q_{fuel}	kWh	8.614	24.637
Livello della potenza sonora all'interno L_{WA}	dB	49	50
Emissione di ossidi di azoto NOx	mg/kWh	120	126

(*) LA LISTA DEI PRODOTTI EQUIVALENTI È RIPORTATA NELL'ALLEGATO A CHE È PARTE INTEGRANTE DI QUESTO MANUALE D'USO, INSTALLAZIONE E MANUTENZIONE.

SCHEDA PRODOTTO - EU 812/2013			
Marchio		ARISTON	
Modello		NEXT EVO	
		SFT 11	SFT 16
Profilo di carico dichiarato		M	XL
Classe di Efficienza energetica di riscaldamento dell'acqua			
Efficienza energetica di riscaldamento dell'acqua η_{WH}	%	72	80
Consumo annuo di energia elettrica AEC	kWh	7	13
Consumo annuo di combustibile AFC	GJ	6	18
Regolazione temperatura termostato	°C	55	55
Livello di potenza sonora all'interno L_{WA}	dB	49	50

Etichetta sistemi

Istruzioni per la compilazione dell'etichetta per gli insiemi di scaldacqua e dispositivi solari

1. il nome o marchio del rivenditore e/o del fornitore;
2. l'identificativo del modello del rivenditore e/o del fornitore;
3. profilo di carico dichiarato espresso mediante lettera indicata nella scheda prodotto dello scaldacqua;
4. la classe di efficienza energetica di riscaldamento dell'acqua dello scaldacqua, espresso mediante lettera indicata nella scheda prodotto dell'apparecchio;
5. indicazione se un collettore solare e un serbatoio per l'acqua calda possano essere compresi nell'insieme di scaldacqua e dispositivi solari;
6. la classe di efficienza energetica di riscaldamento dell'acqua dell'insieme di scaldacqua e dispositivo solare, determinata come indicato nella figura 1 nella pagina seguente.
La punta della freccia che indica la classe di efficienza energetica di riscaldamento dell'acqua dell'insieme di scaldacqua e dispositivo solare si trova all'altezza della punta della freccia che indica la relativa classe di efficienza energetica.

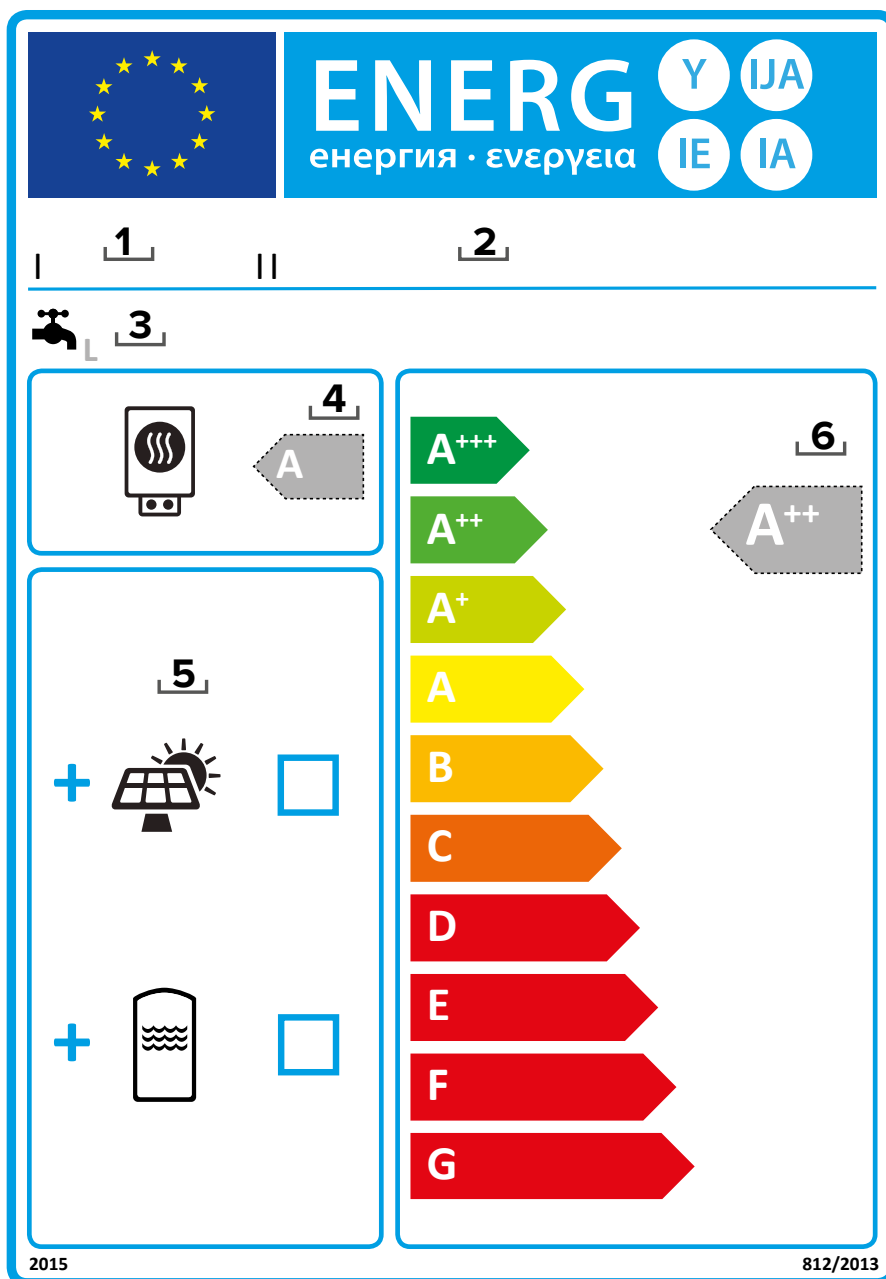

2015

812/2013

SCHEDA DI INSIEMI DI SCALDACQUA E DISPOSITIVI SOLARI

La scheda per gli insiemi di scaldacqua e dispositivi solari contiene gli elementi di cui alla figura 1 per valutare l'efficienza energetica di riscaldamento dell'acqua di un insieme di scaldacqua e dispositivo solare, dove si riportano le seguenti informazioni:

- I: il valore dell'efficienza energetica di riscaldamento dell'acqua dello scaldacqua, espressa in %, - II: il valore dell'espressione matematica $(220 \cdot Q_{ref})/Q_{nonsol}$, dove Q_{ref} è estratto dall'allegato VII, tabella 3 del REGOLAMENTO DELEGATO (UE) N. 812/2013 e Q_{nonsol} dalla scheda di prodotto del dispositivo solare nel profilo di carico dichiarato M, L, XL o XXL dello scaldacqua,

- III: il valore dell'espressione matematica $(Q_{aux} \cdot 2,5)/(220 \cdot Q_{ref})$, espresso in %, dove Q_{aux} è estratto dalla scheda di prodotto del dispositivo solare e Q_{ref} dall'allegato VII, tabella 3 del REGOLAMENTO DELEGATO (UE) N. 812/2013 per il profilo di carico dichiarato M, L, XL o XXL.

Figura 1

Efficienza energetica di riscaldamento dell'acqua dello scaldacqua

Profilo di carico dichiarato: ① %

Contributo solare - Dalla scheda del dispositivo solare

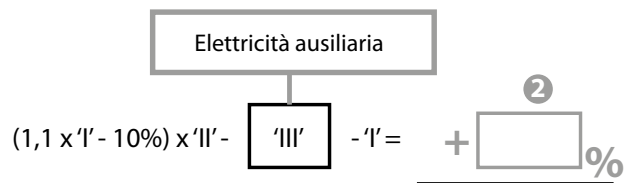

Efficienza energetica di riscaldamento dell'acqua dell'insieme in condizioni climatiche medie ③ %

Classe di efficienza energetica di riscaldamento dell'acqua dell'insieme in condizioni climatiche medie

	<input type="checkbox"/>	<input type="checkbox"/>	<input type="checkbox"/>	<input type="checkbox"/>	<input type="checkbox"/>	<input type="checkbox"/>	<input type="checkbox"/>	<input type="checkbox"/>	<input type="checkbox"/>	<input type="checkbox"/>
	G	F	E	D	C	B	A	A ⁺	A ⁺⁺	A ⁺⁺⁺
<input type="checkbox"/> M	< 27 %	≥ 27 %	≥ 30 %	≥ 33 %	≥ 36 %	≥ 39 %	≥ 65 %	≥ 100 %	≥ 130 %	≥ 163 %
<input type="checkbox"/> L	< 27 %	≥ 27 %	≥ 30 %	≥ 34 %	≥ 37 %	≥ 50 %	≥ 75 %	≥ 115 %	≥ 150 %	≥ 188 %
<input type="checkbox"/> XL	< 27 %	≥ 27 %	≥ 30 %	≥ 35 %	≥ 38 %	≥ 55 %	≥ 80 %	≥ 125 %	≥ 160 %	≥ 200 %
<input type="checkbox"/> XXL	< 28 %	≥ 28 %	≥ 32 %	≥ 36 %	≥ 40 %	≥ 60 %	≥ 85 %	≥ 131 %	≥ 170 %	≥ 213 %

Efficienza energetica di riscaldamento dell'acqua in condizioni climatiche più fredde e più calde

Più fredda: ③ - 0,2 x ② = %

Più calda: ③ + 0,4 x ② = %



ITALIAN DESIGN

Ariston Thermo SpA
Viale A. Merloni, 45 - 60044 Fabriano (AN)

ariston.com

Servizio clienti 199 111 222

Il costo della chiamata da telefono fisso senza scatti alla risposta e di 14,49 centesimi al minuto (iva inclusa), dal lunedì al venerdì dalle 8.00 alle 18.30 e il sabato dalle 8.00 alle 13.00; e di 5,67 centesimi al minuto (iva inclusa), dal lunedì al venerdì dalle 18.30 alle 8.00, sabato dalle 13.00 alle 8.00 e festivi.
Per chiamate da rete mobile, il costo massimo è di 48,80 centesimi al minuto con uno scatto alla risposta di 15,25 centesimi.

420010671600 - 28/12/2015