



SCALDABAGNO A GAS ISTANTANEO PER USO DOMESTICO

MANUALE D'USO

MINI 12 BF ErP

Prima di installare l'apparecchio leggere le istruzioni tecniche.

Prima di accendere l'apparecchio leggere le istruzioni per l'uso.

Cod. 6328405 – 09/2017

Certificato ISO9001

Vi ringraziamo per avere acquistato il nostro scaldabagno a gas.

Leggere il presente Manuale prima di installare e mettere in funzione l'apparecchio e tenerlo a portata di mano per ogni evenienza.

Contenuto

• Raccomandazione speciale	2
• Caratteristiche e vantaggi	2
• Specifiche tecniche	4
• Denominazione delle parti	7
• Installazione	9
• Modo d'uso	14
• Precauzioni per la sicurezza	18
• Manutenzione	21
• Guida alla risoluzione dei problemi	22
• Allegato	23
• Imballaggio e accessori	23
• Schema elettrico	24
• Istruzioni per la conversione.....	25

Raccomandazione speciale

Prima di installare l'apparecchio leggere le istruzioni tecniche.

Prima di accendere l'apparecchio leggere le istruzioni per l'uso.

Il produttore non si assume alcuna responsabilità per qualsiasi pericolo derivante dall'installazione e dal funzionamento dell'apparecchio non conformi al presente manuale.

Se la temperatura esterna è inferiore a 0°C, svuotare lo scaldabagno dall'acqua residua dopo ogni utilizzo.

Caratteristiche e vantaggi

■ Sistema di controllo intelligente a microprocessore

Il componente fondamentale dello scaldabagno a gas è il sistema di controllo intelligente a microprocessore, una delle tecnologie mecatroniche attualmente più avanzate. Il chipset CPU è in grado di analizzare automaticamente e di impostare rapidamente i parametri ottimali per il funzionamento in base a vari dati come la quantità d'acqua corrente, la pressione e la temperatura effettiva dell'acqua in ingresso.

■ Controllo digitale per mantenere automaticamente costante la temperatura dell'acqua in uscita

Questa funzione verifica continuamente la temperatura dell'acqua in uscita grazie a un sensore e trasferisce i dati a un microprocessore. Quest'ultimo regola le quantità di gas e acqua erogate per mantenere automaticamente costante la temperatura di uscita dell'acqua in base al valore impostato dall'utente e alla temperatura effettiva dell'acqua in ingresso.

■ Pressione

In questo apparecchio la pressione minima dell'acqua all'avvio può raggiungere il valore di 0,02 MPa (la portata minima d'acqua è 2,5 l/min), in modo da poter essere utilizzato in aree residenziali con una pressione bassa dell'acqua.

■ AI Funzione di memoria artificiale intelligente

Quando viene riavviato, lo scaldabagno a gas può funzionare con l'ultima temperatura impostata in precedenza. Non è necessario impostare nuovamente la temperatura: una grande applicazione pratica dell'idea di ergonomia.

■ Risparmio energetico

Questo prodotto è dotato di tecnologie avanzate denominate Strengthened Combustion (combustione potenziata) e Forced Combustion (combustione forzata). Questi due brevetti permettono di sfruttare nel modo

migliore l'energia termica con un'elevata efficienza operativa.

■ **Impostare la temperatura con un tocco**

Per impostare la temperatura richiesta basta semplicemente toccare il display digitale. La temperatura dell'acqua può essere impostata tra 35°C e 65°C, permettendo di soddisfare esigenze differenti con la massima facilità d'uso.

■ **Protezione di sicurezza multipla**

Questo prodotto è dotato di varie protezioni di sicurezza, tra cui: protezione del sistema di autocontrollo, protezione dall'autospegnimento, protezione dal surriscaldamento, protezione dall'interruzione accidentale dell'energia elettrica, protezione dai guasti del ventilatore, protezione dal sovraccarico elettrico, protezione dalle dispersioni di corrente, protezione dalla pressione eccessiva del vento, protezione da temperature eccessive, protezione temporizzata ecc.

Suggerimenti

L'affermazione precedente è confermata dai test sulle protezioni di sicurezza condotti in condizioni sperimentali di laboratorio. Dato che queste prestazioni possono essere influenzate dall'ambiente di utilizzo effettivo dell'apparecchio, si raccomanda di utilizzare sempre il prodotto in condizioni idonee evitando usi potenzialmente pericolosi.

Specifiche tecniche

Nome	Scaldabagno a gas istantaneo per uso domestico	
Modello	MINI 12 BF ErP	
Flusso termico nominale (Hi)	24kW	
Flusso massimo di acqua (aumento a 25°C)	12kg/min	
Tipo di apparecchio	C13	
Tipo di gas	2H-G20-20mbar / 3B-G30-30mbar/3P-G31-37mbar	
Categoria di gas	II2H3P / II2H3B/P	
Pressione massima dell'acqua	Pw = 10bar	
Pressione minima dell'acqua	Pw = 0,2bar	
Alimentazione elettrica	220VAC, 50Hz	
Potenza elettrica assorbita	33W	
Grado di protezione elettrica	IPX4	
Metodo di accensione	Accensione automatica a impulso controllata direttamente dall'apertura dell'acqua	
Paesi di destinazione	GB-IE-DK-FI	
Raccordi per i tubi	Immissione del gas	G 1 / 2
	Acqua fredda Entrata	G 1 / 2
	Acqua calda Uscita	G 1 / 2
Diametro del tubo di scarico dei gas combustibili	Ø 60 × Ø 100 mm	
Attenzione: <ul style="list-style-type: none">● Prima di installare l'apparecchio leggere le istruzioni tecniche.● Prima di accendere l'apparecchio leggere le istruzioni per l'uso.		
		

Denominazione delle parti

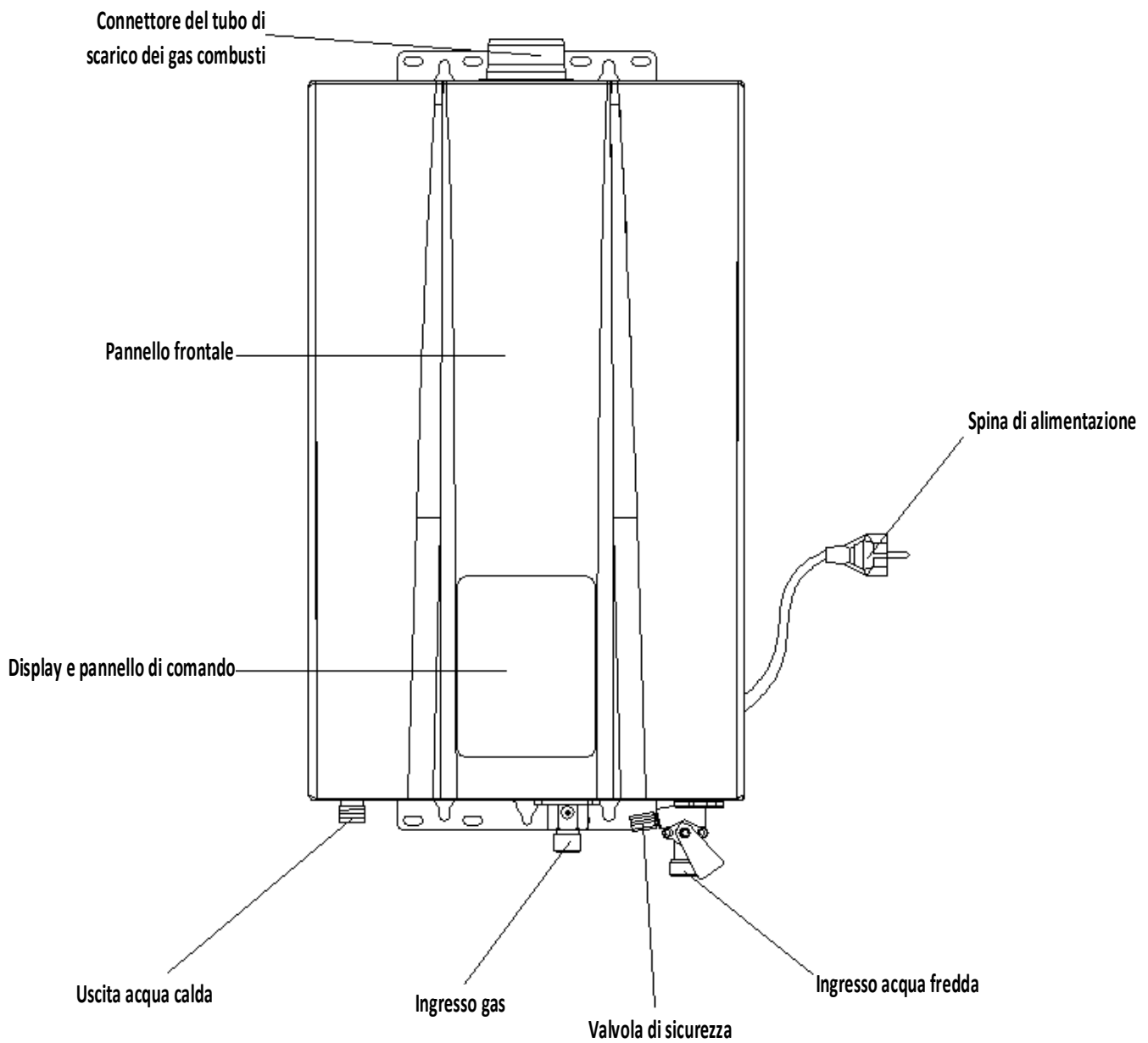

Fig. 1

(I dati dimensionali sono solo indicativi. Fare riferimento al prodotto effettivo.)

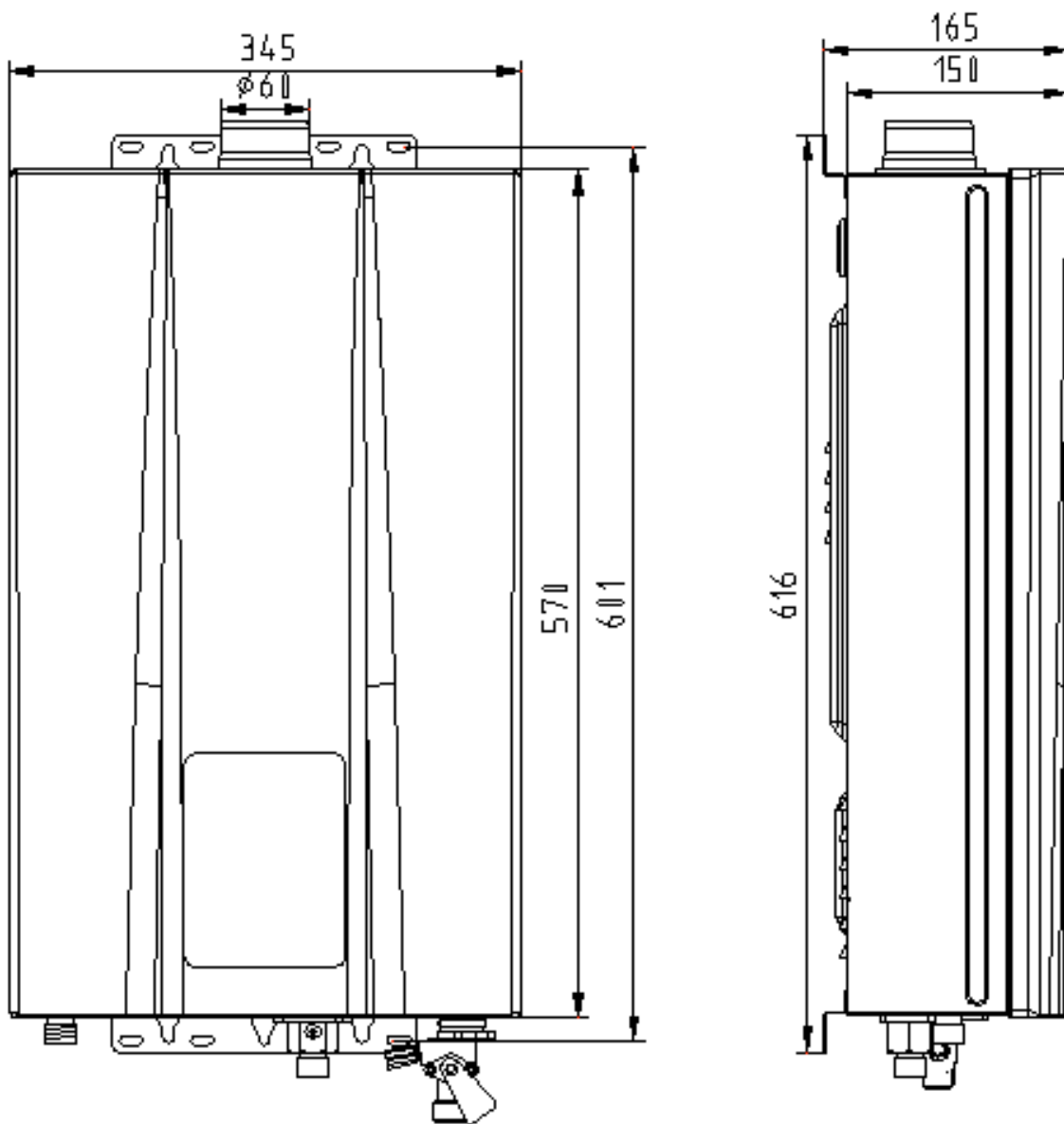

Fig. 2 (Unità di misura: mm)
(I dati dimensionali sono solo indicativi. Fare riferimento al prodotto effettivo.)

Installazione

Per l'installazione dello scaldabagno contattare la società erogatrice del gas o la divisione di gestione del gas per l'invio di un tecnico qualificato (si raccomanda agli utilizzatori di non installarlo da soli). Se necessario rivolgersi a un tecnico per installare e regolare l'apparecchio.

È vietato l'uso del prodotto se il tubo di scarico dei gas combusti non è stato installato correttamente in modo conforme alle istruzioni.

■ Requisiti di installazione

- L'apparecchio non può essere installato in esterni. Lo scarico dei gas combusti dello scaldabagno dev'essere fatto passare attraverso una parete esterna. (Fig. 3)

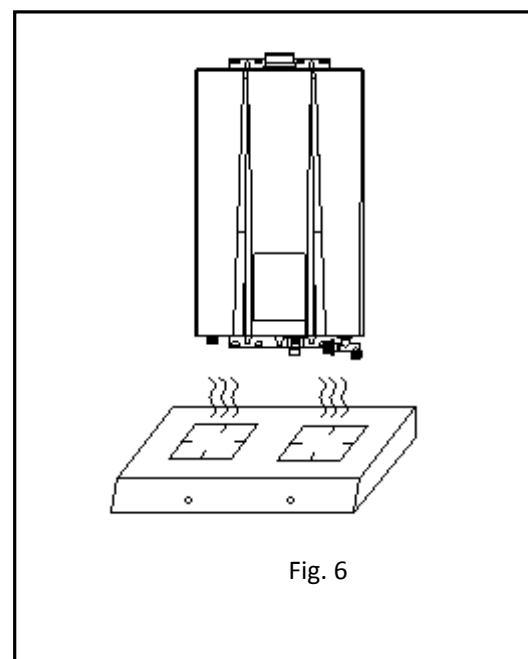
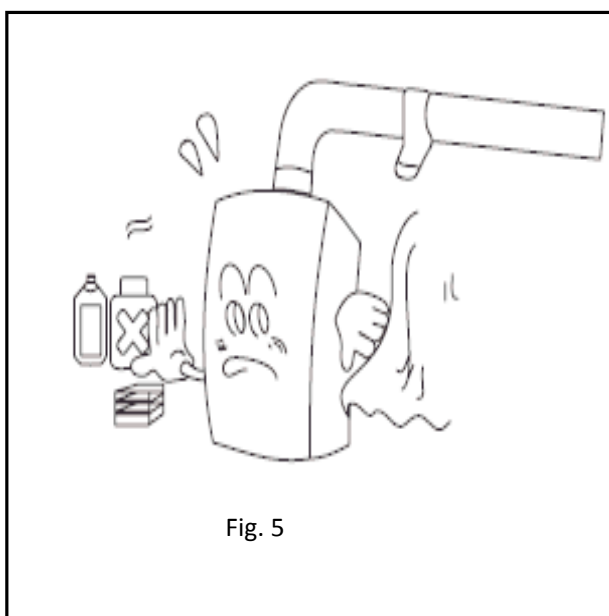
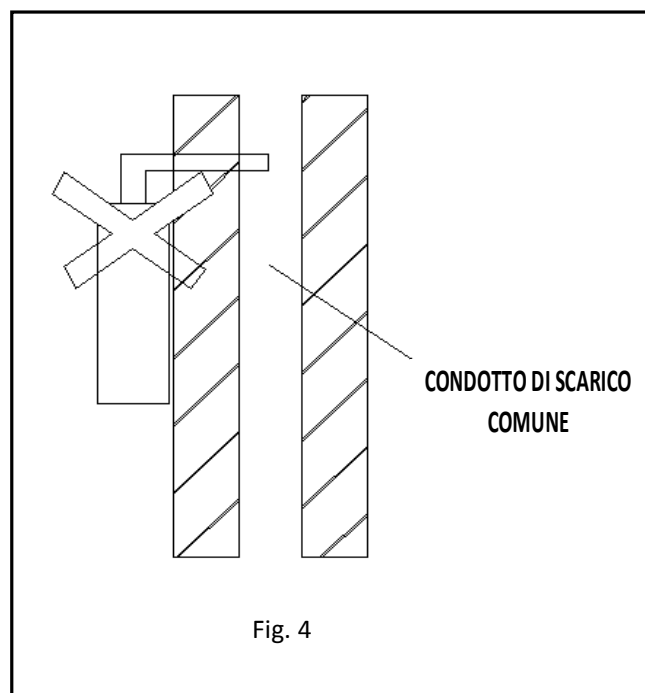
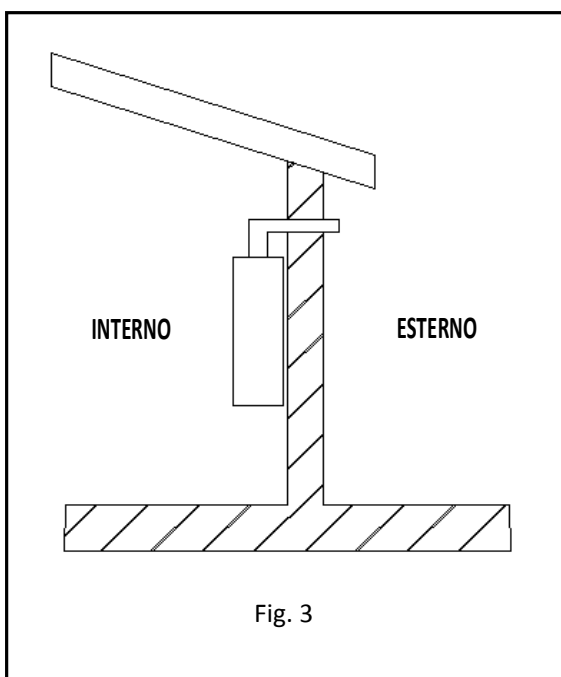

- Lo scaldabagno a gas dev'essere installato in un locale adeguatamente ventilato in conformità con le norme vigenti. Non è consentita l'installazione in camere da letto, seminterrati, stanze da bagno o in qualsiasi altro luogo insufficientemente ventilato. (Per il tipo B23)
- Non collegare il tubo di scarico dei gas combusti dello scaldabagno a un condotto di scarico comune (Fig. 4).
- Non installare lo scaldabagno in luoghi in cui sono utilizzate sostanze chimiche speciali come lavanderie, laboratori ecc. Questo potrebbe causare la formazione di ruggine e ridurre la vita della caldaia o impedirne il normale funzionamento. (Fig. 5)
- Non installare lo scaldabagno sopra fornelli a gas o altre fonti di calore. (Fig. 6)
- Tenere lo scaldabagno a gas lontano da sostanze combustibili, rispettando la distanza minima indicata nella Fig. 7.
- Se i materiali delle zone di installazione sono combustibili o infiammabili si deve utilizzare un pannello antincendio per isolarli. La lastra resistente al calore e la distanza dalla parete devono essere superiori a 10 mm e la lastra dev'essere più larga dello scaldabagno di 10 mm. (Fig. 8)

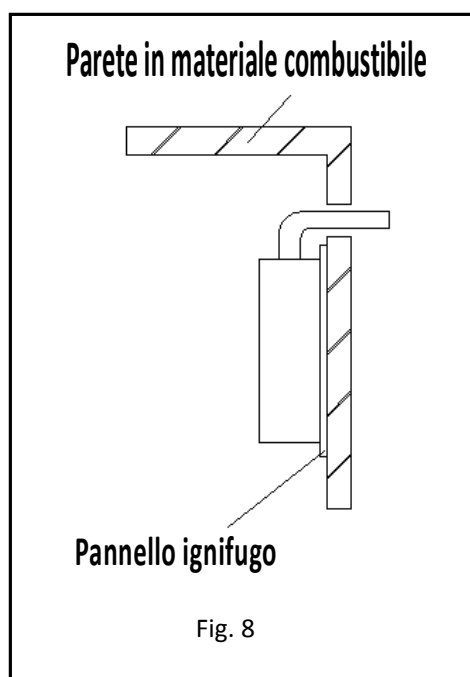
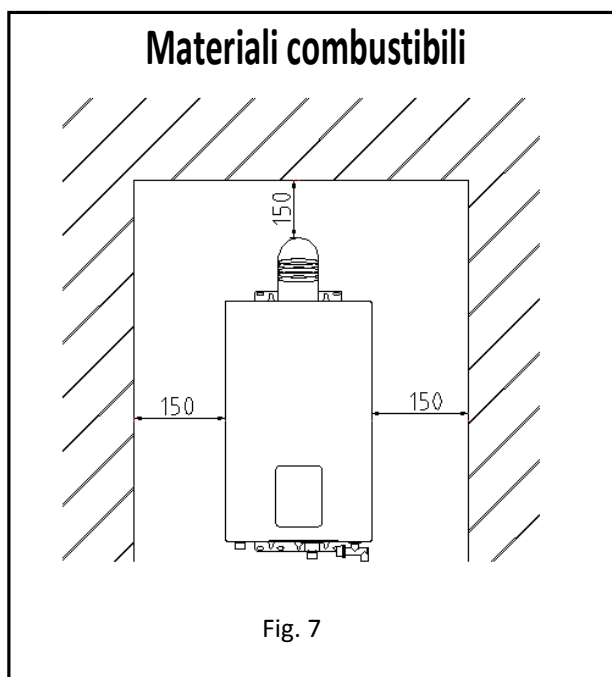

- Non è consentito disporre cavi e impianti elettrici sulla parte superiore dello scaldabagno a gas. La distanza in orizzontale tra lo scaldabagno e eventuali impianti elettrici dev'essere superiore a 400 mm.
- Per migliorare la sicurezza la presa di alimentazione elettrica deve essere provvista di un cavo di messa a terra idoneo. Per ridurre al minimo gli inserimenti e i disinserimenti della spina è meglio utilizzare una presa con interruttore. Quando lo scaldabagno non è in uso spegnerlo per evitare che resti sotto tensione per lungo tempo. La presa di alimentazione elettrica non deve essere installata in ambienti umidi.
- La presa di alimentazione dev'essere installata a fianco del prodotto e in nessun caso sotto l'apparecchio o in un punto raggiungibile da schizzi di acqua, vicino a una sorgente di calore, esposto al sole o alla pioggia o difficile da raggiungere.
- Il punto di installazione della presa dev'essere il più possibile lontano dal getto d'acqua per evitare che venga bagnato dagli spruzzi durante la doccia.

■ Metodo di installazione

1. Installazione dello scaldabagno a gas

Praticare dei fori nella parete come indicato in Fig. 9, inserire un tassello a espansione nel foro superiore e una guarnizione di plastica nel foro inferiore, montare lo scaldabagno verticalmente sul tassello superiore in modo che sia perfettamente orizzontale e serrare i fori inferiori con tasselli a espansione.

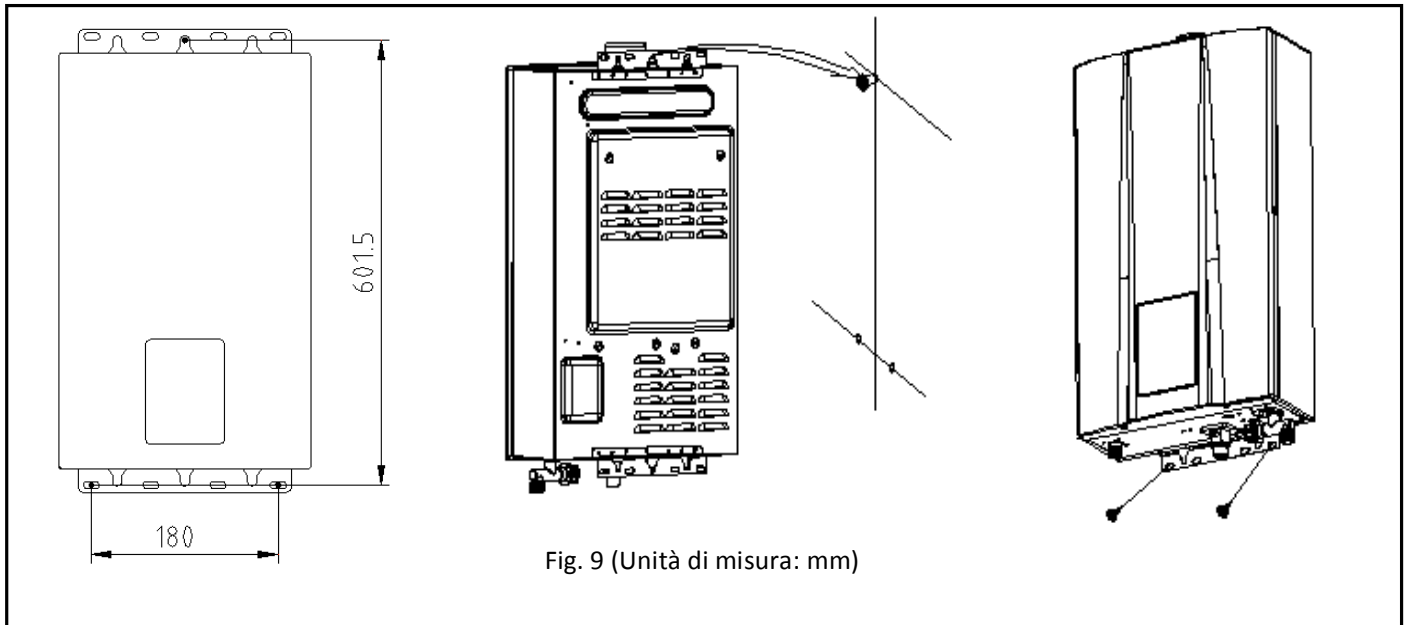

2. Installazione dei tubi dell'acqua e del gas (Fig. 10)

- Può essere utilizzato se l'impianto di scarico dei gas combusti può garantire che la pressione del gas fornita raggiunga il valore minimo richiesto. Se lo scaldabagno a gas raggiunge il flusso termico nominale, la pressione del gas deve raggiungere il flusso termico nominale specificato nei parametri tecnici.

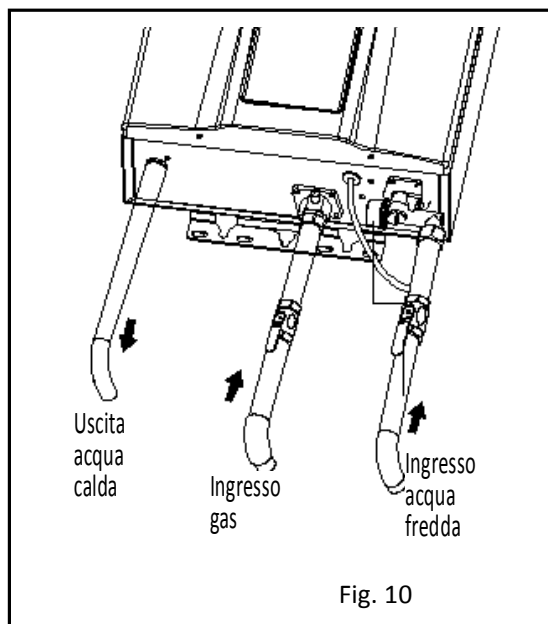

- Ingresso del gas

(1) Prima di collegare l'alimentazione del gas controllare la targhetta sul lato sinistro del coperchio frontale per assicurarsi che lo scaldabagno sia idoneo per lo stesso tipo di gas con cui sarà alimentato.

(2) Tutte le tubazioni di questo tipo devono essere nuove o non devono essere state utilizzate in precedenza per scopi diversi dall'alimentazione di gas; inoltre devono essere in buone condizioni e non avere ostruzioni all'interno. Eventuali terminazioni sbavate devono essere alesate al diametro esatto della tubazione. Tutti i raccordi devono essere di ferro malleabile, ottone giallo o plastica omologata.

(3) Una volta realizzati i collegamenti, controllare tutte le giunzioni (compresi i tubi esistenti) per escludere eventuali perdite di gas. A questo scopo applicare acqua saponata su tutti i raccordi e le valvole del gas.

L'eventuale presenza di bolle di sapone indica una perdita.

NOTA: Non introdurre nelle tubazioni del gas sostanze diverse da aria, diossido di carbonio o azoto.

NOTA: Se si rileva una perdita chiudere l'alimentazione del gas. Dopo aver verificato la perdita per eliminarla stringere i raccordi appropriati. Aprire il gas e controllare nuovamente con una soluzione di acqua e sapone. **Non eseguire mai il controllo delle perdite di gas utilizzando fiammiferi o fiamme.**

- Ingresso dell'acqua fredda

(1) Osservando la parte frontale della caldaia l'ingresso dell'acqua fredda è a destra e l'uscita dell'acqua calda è a sinistra. Le condutture della rete di distribuzione dell'acqua possono essere di materiali differenti dal rame, ma si raccomanda di utilizzare tubazioni di rame per almeno 0,92 m prima e dopo lo scaldabagno (seguire le normative locali). Utilizzare un tubo di ingresso dell'acqua di diametro non inferiore a 1/2" per consentire la piena portata.

(2) La pressione dell'acqua deve essere sufficiente ad attivare lo scaldabagno quando si apre l'acqua calda al piano più alto. Se si invertono i collegamenti dell'acqua calda e fredda allo scaldabagno, quest'ultimo non funzionerà. I raccordi da 1/2" in rame o ottone funzionano al meglio se sono collegati a dei connettori. L'uso di connettori di tipo flessibile rende più semplice l'installazione e il collegamento a tenuta alla valvola dell'acqua, effettuato per mezzo di una giunzione a bocchettone dotata di una guarnizione a rondella. In questa giunzione non impiegare vernici impermeabilizzanti per tubi o nastri di tenuta per filettature. Accertarsi che nella tubazione non siano presenti particelle di polvere o sporco. (Fig. 10)

(3) La pressione dell'acqua dev'essere sufficiente ad attivare lo scaldabagno. La pressione massima dell'apparecchio è 10 bar. Anche considerando gli effetti della dilatazione dell'acqua la pressione nell'apparecchio non deve superare questo valore.

- Uscita dell'acqua calda

Utilizzare un tubo flessibile o rigido per la connessione al getto della doccia senza rubinetto. Se al getto è collegato un rubinetto o un interruttore, il tubo di uscita non dev'essere composto da materiali non resistenti alla pressione e al calore come plastica o alluminio, per evitare che il tubo possa rompersi e ustionare l'utilizzatore.

3. Installazione del tubo di scarico:

- Installazione del tubo di scarico per lo scaldabagno a gas del tipo a scarico forzato dei gas combusti (tipo B₂₃)
L'apparecchio è uno scaldabagno a gas a scarico forzato; può essere utilizzato solo dopo aver installato il tubo di scarico dei gas combusti rispettando rigorosamente i requisiti e solo se è possibile espellere i gas di scarico verso l'esterno. Non è consentito l'uso dello scaldabagno senza aver prima installato correttamente il tubo di scarico dei gas combusti.

Quando si installa il tubo di scarico dei gas combusti è necessario rispettare i requisiti specificati di seguito:

(1) Utilizzare il tubo di scarico da noi fornito, facendo riferimento alla Fig. 11 per l'installazione. Se il tubo di scarico è troppo corto è possibile provvedere a una prolunga. Controllare il tubo di scarico ogni sei mesi per escludere perdite o danni.

(2) La lunghezza del tubo di scarico dev'essere inferiore a 3 m e il numero di curve non deve essere superiore a 3 (una curva equivale a 1 m di tubo rettilineo).

(3) Minore è la distanza orizzontale del tubo di scarico dei gas combusti migliore è il risultato. Il tratto terminale del tubo di scarico deve essere inclinato verso il basso di 2° (Fig. 11) in modo da lasciar fuoriuscire l'acqua di condensa.

(4) La distanza tra il tubo di scarico ed eventuali materiali combustibili dev'essere superiore a 150 mm. Se il tubo di scarico dei gas combusti deve attraversare uno strato di materiale combustibile o una parete, avvolgere il tubo in un isolante termico di spessore superiore a 20 mm. (Fare riferimento alla Fig.7)

(5) Per non ostacolare gli interventi di manutenzione non inserire cemento tra il tubo di scarico dei gas combusti e la parete.

(6) Fissare strettamente il tubo di scarico. Per il collegamento si può utilizzare una pellicola autoadesiva per evitare il ritorno del gas di scarico nel locale.

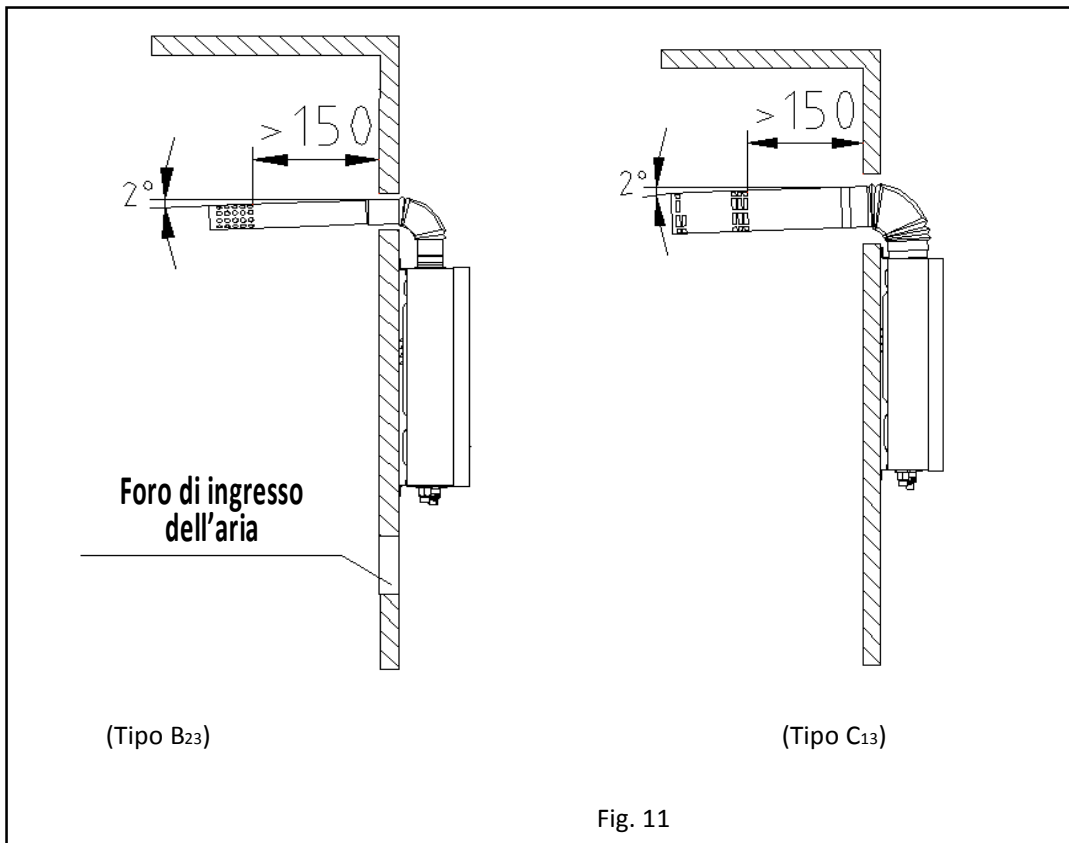

Fig. 11

- Installazione del tubo di scarico dei gas combusti per lo scaldabagno a gas del tipo a scarico forzato dei gas combusti e aspirazione di aria (Tipo C₁₃)

Questo prodotto è uno scaldabagno a gas del tipo a scarico forzato dei gas combusti e aspirazione di aria e può espellere i gas di scarico verso l'esterno solo rispettando nel modo più rigoroso i requisiti descritti di seguito. Non è consentito l'uso dello scaldabagno se lo scarico dei gas combusti non funziona correttamente.

Per l'installazione del tubo di scarico dei gas combusti rispettare i requisiti sotto elencati:

(1) Utilizzare il tubo di scarico da noi fornito, facendo riferimento alla Fig. 11 per l'installazione. Se il tubo di scarico è troppo corto è possibile provvedere a una prolunga. Controllare il tubo di scarico ogni sei mesi per escludere perdite o danni. Installare il tubo di scarico dopo aver fissato il corpo dello scaldabagno. Per prima cosa posizionare lo scarico fisso nel foro della parete, poi inserire la curva nell'uscita dei gas combusti dello scaldabagno in modo che non incontri ostacoli; l'estremità del tubo di scarico deve avere un'inclinazione di 2° verso il basso (Fig. 11), altrimenti la pioggia potrebbe rifluire nello scaldabagno e danneggiarlo.

(2) La lunghezza del tubo di scarico dei gas combusti dev'essere inferiore a 3 m e il numero di curve non deve essere superiore a 3 (una curva equivale a 1 m di tubo rettilineo).

(3) La distanza tra il tubo di scarico ed eventuali materiali combustibili dev'essere superiore a 150 mm. Se il tubo di scarico dei gas combusti deve attraversare uno strato di materiale combustibile o una parete, avvolgere il tubo con un isolante termico di spessore superiore a 20 mm. (Fare riferimento alla Fig.7)

(4) Per non ostacolare gli interventi di manutenzione non inserire cemento tra il tubo di scarico dei gas combusti e la parete.

(5) Fissare strettamente il tubo di scarico. Per il collegamento si può utilizzare una pellicola autoadesiva per evitare il ritorno del gas di scarico nel locale.

Precauzioni per l'installazione

- Utilizzare il tubo di scarico da noi fornito. L'installazione di tubi di scarico diversi con specifiche differenti è severamente vietata. Non modificare le specifiche del tubo di scarico.
- Il tubo di scarico dev'essere installato correttamente, altrimenti i gas combusti rifluiranno verso l'interno creando una situazione di pericolo. (Fig. 12)

Installazione errata	Problema causato	Installazione corretta
	Emissione di gas di scarico all'interno del locale	
	Combustione anomala	
	Funzionamento anomalo	

Fig. 12

Modo d'uso

1. Funzionamento del display

• Informazioni sul display

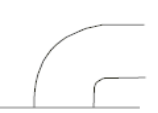
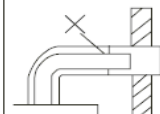
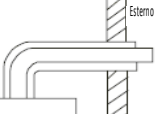
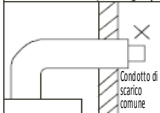
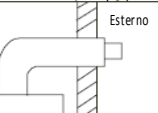
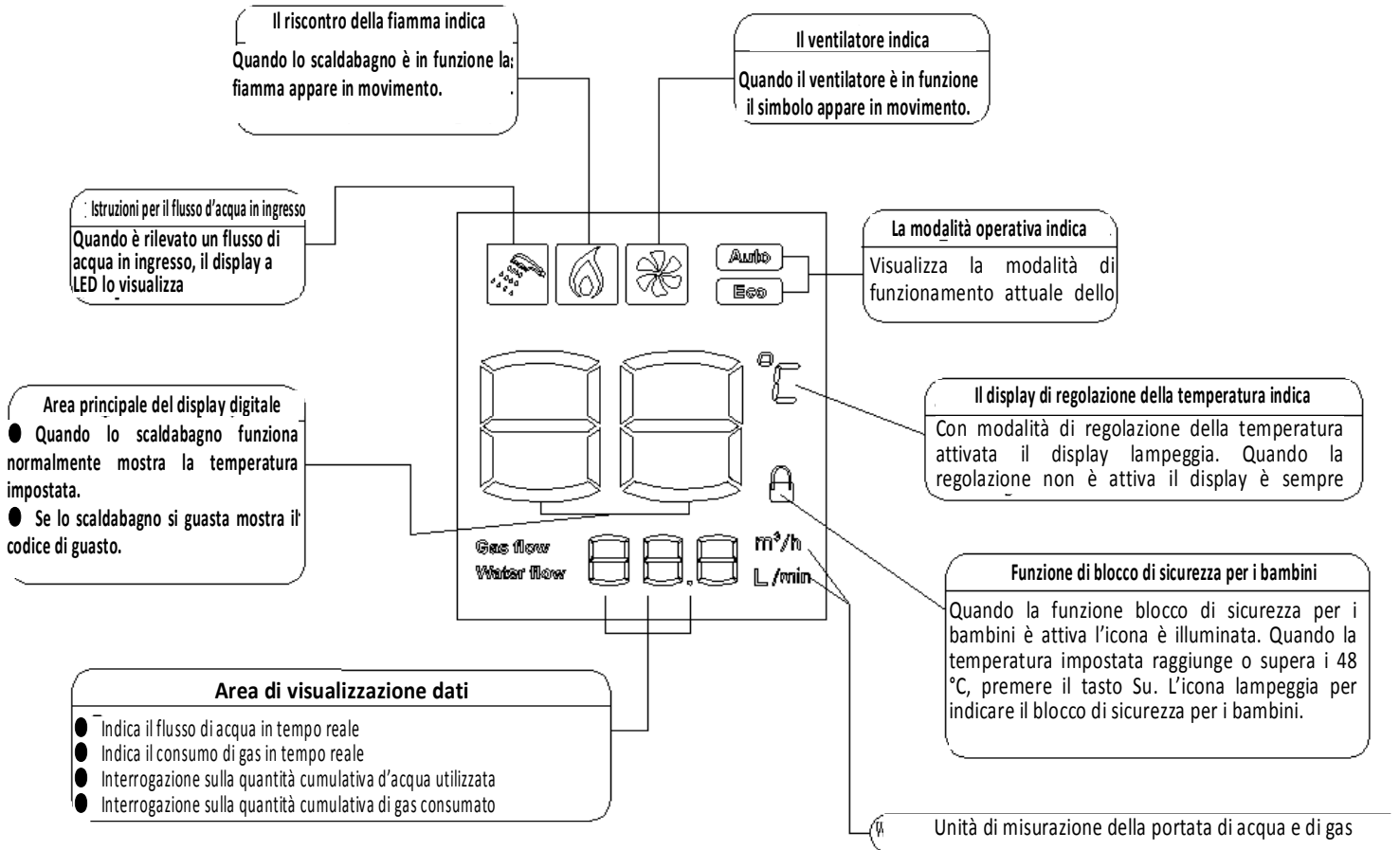

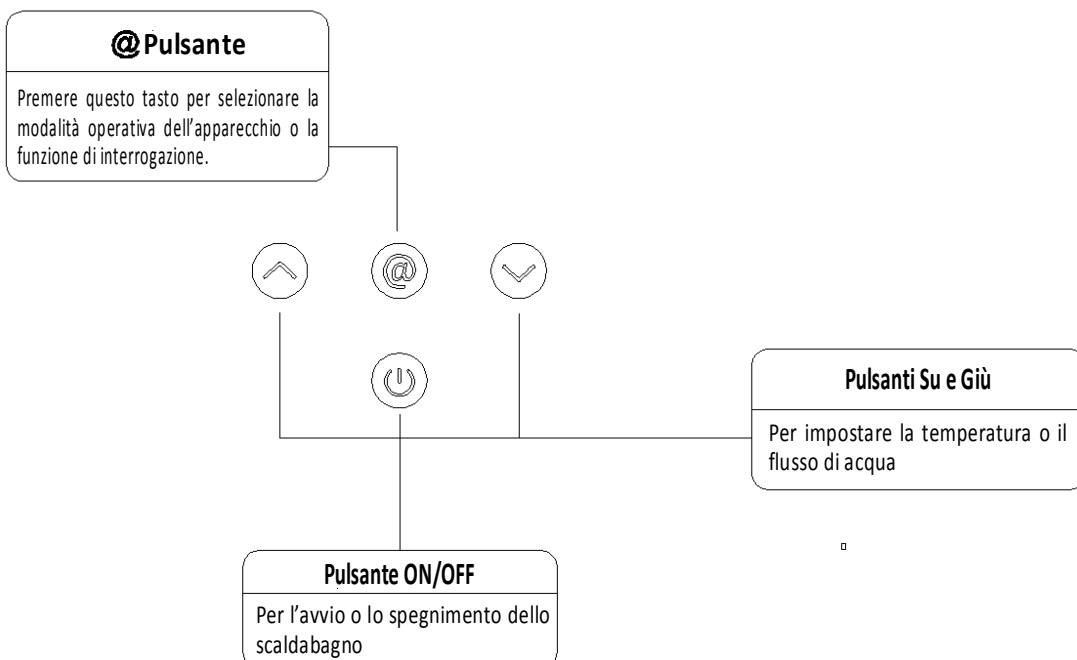

• Informazioni sui pulsanti



2. Operazioni preliminari all'accensione

- Assicurarsi che il gas utilizzato corrisponda a quello indicato sull'etichetta.
- Inserire la spina nella presa e accendere l'interruttore dell'alimentazione elettrica. (Il cicalino emette il suono "bi".)
- Aprire la valvola del gas.

3. Impostazione della temperatura

- Premere il tasto "  (On/Off) " sul pannello di controllo, lo schermo visualizzerà la temperatura dell'acqua calda impostata in fabbrica. Premere i pulsanti Su "  " o Giù "  " per impostare la temperatura dell'acqua calda desiderata. In questo apparecchio la temperatura minima dell'acqua calda è 35°C la massima 65 °C. Nell'intervallo 35 ~ 48°C ogni volta che si preme il pulsante la temperatura aumenta o diminuisce di 1°C, nell'intervallo 48 ~ 65 °C ogni volta che si preme il pulsante la temperatura cambia di 5 °C (cioè 48°C, 50°C, 55 °C, 60°C, 65°C). A ogni pressione del pulsante il cicalino emette un suono.

4. Accensione e uscita dell'acqua

- Aprire il rubinetto dell'acqua: sullo schermo sarà visualizzato il simbolo della doccia. Quando il ventilatore entra in funzione, si attiva il dispositivo di accensione e compare la fiamma. L'acqua calda comincia a uscire. Il display visualizza la temperatura impostata per l'acqua in uscita.
- Durante l'uso il flusso e la temperatura dell'acqua in uscita possono essere regolati nello stesso modo. Dopo aver aperto l'acqua e messo in funzione lo scaldabagno, impostare l'intervallo di 35-48°C. Sopra i 48°C, premere solo il pulsante Giù (funzione blocco di sicurezza per i bambini per evitare ustioni). Qualora si desiderasse impostare una temperatura superiore a 48°C, chiudere il rubinetto dell'acqua calda e successivamente premere il pulsante per il riscaldamento.
- Se il rubinetto dell'acqua viene aperto ma l'interruttore di accensione si trova in posizione OFF, lo scaldabagno si blocca ed esce solo acqua fredda. Per far uscire acqua calda premere il pulsante ON.
- Chiudendo il rubinetto dell'acqua lo scaldabagno si spegne ma il ventilatore continuerà a raffreddare la camera di combustione per alcuni secondi. Quando si aprirà di nuovo il rubinetto dell'acqua l'apparecchio visualizzerà la temperatura impostata l'ultima volta.

Attenzione:

- ▲ Se il rubinetto dell'acqua viene aperto prima che lo scaldabagno sia acceso, quest'ultimo si commuterà sulla modalità di protezione e il cicalino suonerà. Chiudere il rubinetto dell'acqua.
- ▲ Subito dopo l'installazione, o al primo utilizzo dopo la sostituzione della bombola del gas, possono essere necessari vari tentativi di accensione per lasciar fuoriuscire completamente l'aria rimasta nel tubo del gas.
- ▲ La temperatura mostrata sullo schermo è la temperatura di impostazione, mentre la temperatura di uscita dell'acqua può variare a seconda della lunghezza delle tubazioni e delle condizioni stagionali. Perciò è necessario fare sempre riferimento alla temperatura effettiva dell'acqua.
- ▲ Se il flusso dell'acqua in uscita supera la capacità della caldaia, l'acqua potrebbe non risultare sufficientemente calda. Ridurre convenientemente il flusso dell'acqua.
- ▲ Ogni volta che lo scaldabagno entra in funzione osservare sul display la temperatura impostata e prestare attenzione che non sia variata.
- ▲ Per evitare che la temperatura risulti differente, ogni volta che si utilizza lo scaldabagno prima di fare la doccia è necessario controllare la temperatura dell'acqua con la mano.
- ▲ Se lo scaldabagno smette di funzionare e il display visualizza un codice di errore, chiudere il rubinetto dell'acqua e riaprirlo. In alternativa premere il pulsante On/Off fino a quando l'apparecchio non si spegne e successivamente riaccenderlo. Se lo scaldabagno ha un funzionamento irregolare chiudere la valvola del gas e staccare l'alimentazione elettrica, ricaricare l'apparecchio e a riaccenderlo dopo pochi minuti.

5. Utilizzare le modalità operative

Nella modalità di standby (cioè quando l'acqua è chiusa), premere il tasto (@) e selezionare di volta in volta la modalità "Auto", "Eco", "normal"; le modalità si susseguono in ciclo, la modalità predefinita del sistema è la normal.

Istruzioni per i tre tipi di funzioni

- Normal (predefinita): In base alle esigenze dell'utente, impostare il termostato automatico; le spie "Auto" ed "Eco" non si illuminano.
- Auto: (La spia "Auto" sul display si illumina.) Il sistema regola automaticamente la temperatura di impostazione in base alla temperatura di ingresso dell'acqua (come indicato nella Tabella 1), erogando acqua calda in qualsiasi istante alla temperatura più confortevole per l'utente.

Tabella 1 Tabella di rilevamento della temperatura

N.	Temperatura dell'acqua della rete di distribuzione	Temperatura corrispondente
1	$\leq 15^{\circ}\text{C}$	45°C
2	$16^{\circ}\text{C}-21^{\circ}\text{C}$	43°C
3	$22^{\circ}\text{C}-27^{\circ}\text{C}$	40°C
4	$\geq 28^{\circ}\text{C}$	38°C

Nota: Nella modalità Auto dopo l'accensione dello scaldabagno la temperatura visualizzata è quella impostata prima che la caldaia entri in funzione. Dopo l'entrata in funzione della caldaia la temperatura non varierà al variare della temperatura dell'acqua della rete di distribuzione.

- Modalità Eco: (La spia "Eco" si illumina.) In modalità risparmio il microprocessore in base ai calcoli effettuati regola automaticamente la quantità di gas erogato in modo da garantire un consumo più economico rispetto ad altre modalità operative. Questa modalità non solo permette di risparmiare gas, ma garantisce anche una temperatura costante dell'acqua per soddisfare le esigenze dell'utente.

Nella modalità risparmio l'utente può impostare liberamente la temperatura dell'acqua desiderata; l'utente può premere i tasti Su o Giù per regolare la temperatura ma non esce dalla modalità di risparmio energetico. Per uscire dalla modalità di risparmio energetico l'utente deve tornare alla modalità standby e premere di nuovo il tasto di selezione delle modalità operative.

6. Produzione istantanea di acqua calda e visualizzazione del consumo di gas in tempo reale

Quando lo scaldabagno è in funzione, lo schermo mostra alternativamente la produzione corrente di acqua calda in tempo reale e il consumo di gas in tempo reale. I dati variano a seconda delle condizioni di funzionamento effettive, permettendo all'utente di verificare le modalità operative dello scaldabagno.

Per esempio: Se il dato in tempo reale visualizzato è "12,0 l/min", significa che la produzione di acqua calda attuale dello scaldabagno è di 12 litri al minuto. Se il dato in tempo reale visualizzato è "2,0 m³/h", significa che il consumo attuale di gas è di 2,0 m³ all'ora.

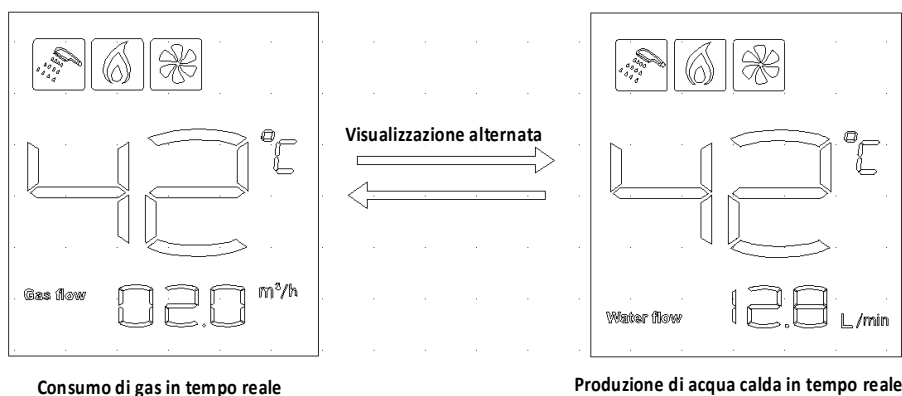

Fig. 13

6. Interrogazione sulla quantità cumulativa di gas e acqua

Quando lo scaldabagno è operativo il pulsante @ permette di conoscere il consumo cumulativo di acqua e di gas. Premere il tasto @ per conoscere la quantità cumulativa di acqua utilizzata, premere nuovamente il tasto @ per conoscere la quantità cumulativa di gas consumato. Se si preme per la terza volta il tasto @ oppure non si effettua alcuna operazione per 20 secondi si può uscire dalla funzione di interrogazione.

Nota:

- Il consumo di gas in tempo reale è espresso nell'unità base m³/h.
- La produzione di acqua calda in tempo reale è espressa nell'unità base l/min.
- La quantità cumulativa di acqua e gas consumati è visualizzata nell'unità base m³. Quando la quantità visualizzata raggiunge i 999 m³, la registrazione dell'acqua viene automaticamente azzerata. Per esempio se l'interrogazione dà come risposta "Water production (Produzione di acqua) 180 m³", significa che la quantità totale cumulativa di acqua calda prodotta è 180 m³. Se il dato in tempo reale visualizzato è "Volume 8,3 m³", significa che il consumo totale cumulativo di gas dello scaldabagno è di 8,3 m³.
- Il consumo cumulativo di gas e la quantità cumulativa di acqua vengono automaticamente azzerati dopo un'interruzione dell'alimentazione elettrica.
- Il risultato dell'interrogazione è solo indicativo e non può essere utilizzato per effettuare misurazioni.

Precauzioni di sicurezza

■ Prevenzione antigelo

Qualora la temperatura ambiente sia prossima o inferiore a 0°C, svuotare dall'acqua residua lo scaldabagno dopo ogni uso per prevenire la formazione di ghiaccio. (Fig. 14)

- Chiudere ruotando verso il basso la valvola del gas 1.
- Ruotare la manopola della temperatura dell'acqua 2 nella posizione "bassa" o ruotare la manopola-pulsante

del volume dell'acqua sulla posizione "grande" (livello).

- Chiudere ruotando verso il basso la valvola dell'acqua fredda 3. Se sul circuito dell'acqua calda è presente una valvola, aprirla.
- Se sull'uscita dell'acqua calda è presente un rubinetto 4, aprirlo.
- Ruotare la valvola di drenaggio 5 e toglierla, rimettendola a posto dopo che l'acqua residua è stata completamente scaricata.

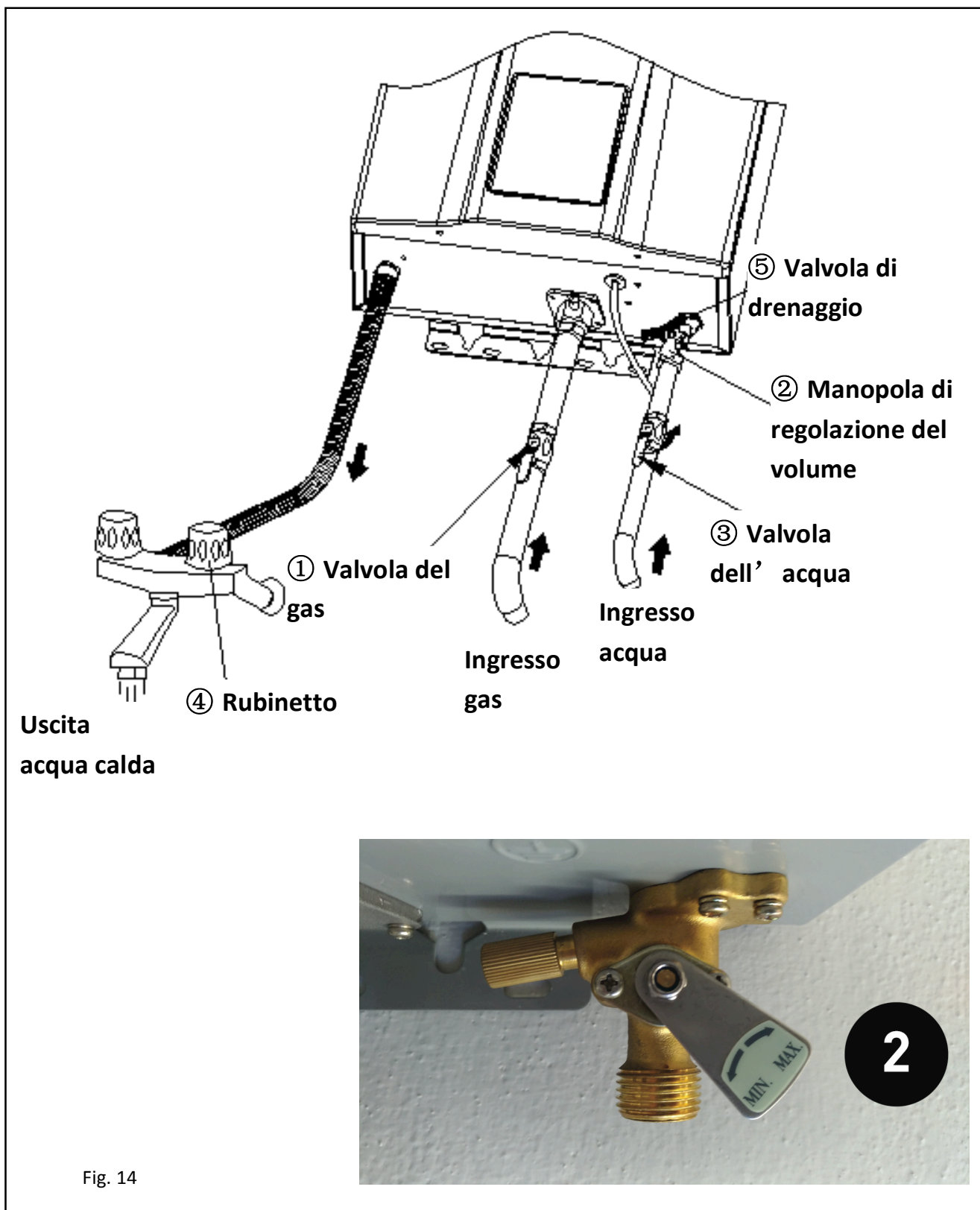
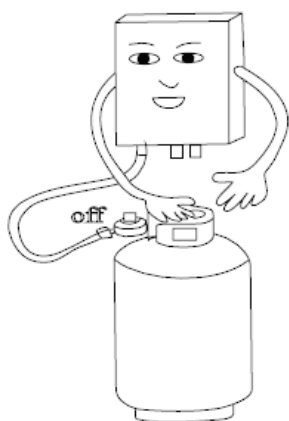

Fig. 14

■ Prevenzione di incidenti dovuti al gas

- Controllare che dopo l'uso la fiamma del bruciatore sia spenta e non dimenticare di chiudere la valvola del gas (Fig. 15) e disconnettere l'alimentazione elettrica.
- Controllare sempre che i connettori del gas non siano soggetti a perdite usando acqua saponata. Se si rileva una perdita di gas aprire le finestre e la porta del locale. In questa situazione non accendere assolutamente fiamme, non premere l'interruttore di alcun dispositivo elettrico e non inserire o disinserire alcuna spina elettrica, perché qualsiasi fiamma o scintilla può dare luogo a un'esplosione. (Fig. 16)
- Gli scaldabagni devono utilizzare il tipo di gas per cui sono stati progettati. Non devono essere utilizzati tipi di gas diversi o lo stesso gas in luoghi diversi.
- Controllare sempre il tubo del gas e sostituirlo ogni anno per evitare perdite dovute a crepe.
- Se la fiamma diventa instabile, spegnere lo scaldabagno e contattare un servizio di assistenza qualificato per la riparazione o la regolazione.



Chiudere il gas dopo l'utilizzo

Fig. 15

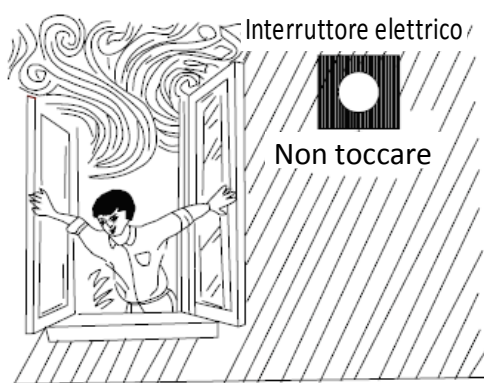

Aprire la finestra in caso di odore anomalo

Fig. 16

■ Prevenzione di incendi

- Non lasciare lo scaldabagno privo di sorveglianza mentre è in funzione.
- In caso di interruzione della corrente elettrica o dell'acqua di rete, chiudere la valvola del gas e la valvola di ingresso dell'acqua.
- Non collocare asciugamani o vestiti sopra lo scaldabagno. (Fig. 17)
- Non depositare in prossimità dello scaldabagno sostanze infiammabili, esplosive o volatili. (Fig. 18)
- Non inclinare o rovesciare la bombola del gas, poiché quest'ultimo può facilmente rifluire all'interno della caldaia e provocare incendi.

Non appendere oggetti sopra o a contatto con lo scaldabagno

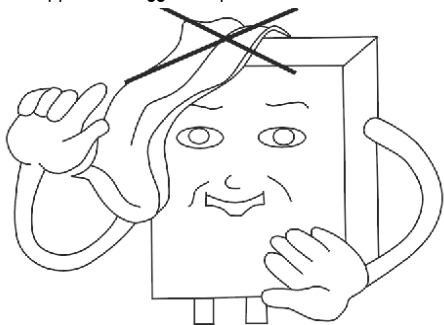

Fig. 17

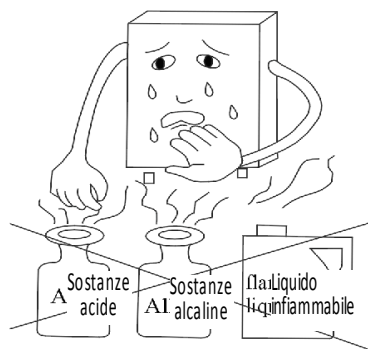

Fig. 18

■ **Prevenzione dell'avvelenamento da monossido di carbonio**

- Questo prodotto deve espellere verso l'esterno i gas combusti durante il funzionamento. Di conseguenza il tubo di scarico deve essere collegato al raccordo posto sulla parte superiore dello scaldabagno per poter espellere all'esterno il gas di scarico, tenere pulita l'aria all'interno ed evitare una combustione incompleta. L'inosservanza di queste precauzioni determina situazioni di pericolo anche mortale.

- Una pressione del gas troppo bassa o troppo alta produce anomalie nella combustione. In questo caso spegnere lo scaldabagno e contattare un tecnico dell'assistenza.

- La polvere e le incrostazioni di carbonio a lungo termine potrebbero intasare lo scambiatore di calore e dare origine a una cattiva combustione, aumentando la produzione di monossido di carbonio. In questo caso ogni sei mesi è necessario rivolgersi a un tecnico qualificato per rimuovere la polvere e le incrostazioni di carbonio, in modo da garantire che i prodotti della combustione siano espulsi regolarmente.

- Lo scaldabagno dev'essere installato verticalmente. Se viene inclinato la fiamma toccherà lo scambiatore di calore aumentando la produzione di monossido di carbonio.

■ **Non bere l'acqua dello scaldabagno**

L'acqua presente nello scaldabagno non è potabile.

6. Come gestire situazioni anomale

Se si verificano condizioni di combustione anomale (ritorno o distacco di fiamma, fiamma a punte gialle, fumo nero ecc.), odori o rumori anomali o altre situazioni di emergenza, mantenere la calma e chiudere la valvola di alimentazione del gas e l'interruttore dell'elettricità.

Successivamente contattare l'assistenza tecnica o la società erogatrice del gas per un intervento di riparazione o regolazione.

■ **Prevenzione di ustioni**

- Se si utilizza in modo discontinuo lo scaldabagno fare attenzione a non rimanere ustionati dall'acqua calda a temperatura eccessiva quando si apre e si chiude il rubinetto.

- Per evitare ustioni durante l'uso e immediatamente dopo non toccare nessuna parte dello scaldabagno, in particolare la finestra di controllo della fiamma o il pannello frontale, esclusa la manopola e il pannello di controllo.



WARNING: Forbid any interference with a sealed component, a fire or explosion may result causing property damage, personal injury or loss of life.

Manutenzione

- L'apparecchio deve essere controllato e mantenuto periodicamente da una persona competente.
- Controllare regolarmente il tubo o la condotta del gas per escludere qualsiasi guasto. In caso di dubbi contattare il servizio di assistenza.

Controllare sempre il tubo del gas per escludere crepe.

- Controllare sempre che non vi siano perdite d'acqua.
- Chiedere a un tecnico qualificato di esaminare il bruciatore, lo scarico e il ventilatore una volta l'anno.
- Controllare sempre che la fiamma all'interno dello scaldabagno non presenti situazioni anomale.
- Tenere pulito il pannello frontale dello scaldabagno.
- Questo prodotto utilizza la pressione dell'acqua per aprire le valvole. Se la pressione dell'acqua è inferiore a 0,2 bar, lo scaldabagno non può accendersi.
- La valvola di drenaggio perde. Se la pressione dell'acqua è troppo elevata, la valvola di drenaggio rilascerà l'acqua in eccesso per ridurre la pressione e salvaguardare la caldaia.
- Se lo scaldabagno deve fornire acqua calda a numerosi punti di prelievo contemporaneamente, il flusso di acqua calda si ridurrà o addirittura non uscirà acqua del tutto.
- Quando la temperatura esterna è molto bassa e i gas di scarico entrano in contatto con l'aria fredda si forma una condensa simile a una nebbia bianca. Si tratta di un evento normale.
- Se la temperatura dell'acqua in uscita è troppo elevata impostare una temperatura inferiore e chiudere parzialmente il rubinetto. Se la temperatura dell'acqua in uscita è troppo elevata, aprire il rubinetto per ridurla.
- Se la temperatura dell'acqua è troppo bassa e il volume dell'acqua calda è così elevato da superare la potenza termica della caldaia, l'acqua in uscita non sarà sufficiente.

In questo caso sarà necessario ridurre il volume dell'acqua.

- Per ottenere un'accensione immediata il ventilatore all'interno dell'apparecchio ritarderà il funzionamento per un tempo lungo e successivamente si fermerà automaticamente. Si tratta di un evento normale.
- Quando si usa una doccia multifunzione in alcuni casi la resistenza potrebbe essere troppo grande e la pressione di ingresso dell'acqua troppo bassa o il volume dell'acqua in ingresso troppo ridotto (inferiore al volume d'acqua iniziale).

Potrebbero verificarsi spegnimenti della fiamma o la fiamma potrebbe non accendersi. In questo caso è necessario selezionare la funzione della doccia più idonea.

- L'acqua residua nella caldaia potrebbe congelare in inverno. Questa eventualità è dannosa per la caldaia, perciò è necessario svuotare l'acqua dopo ogni utilizzo. (Consultare il paragrafo sul metodo di svuotamento.)
- Per evitare la formazione di incrostazioni chiudere la valvola del gas dopo aver utilizzato la caldaia e far fuoriuscire l'acqua calda dall'apparecchio. Se dall'uscita dell'acqua calda esce acqua fredda chiudere il rubinetto dell'acqua fredda.

Pulizia: Lo scaldabagno dev'essere pulito una volta l'anno per togliere la polvere dal condotto del gas di scarico. Leggere le istruzioni per la pulizia riportate di seguito (solo per il tecnico dell'assistenza).

- 1) Disinserire l'alimentazione elettrica, chiudere l'alimentazione del gas;
- 2) Attendere un'ora fino a quando lo scaldabagno non si sia raffreddato;
- 3) Rimuovere il pannello frontale togliendo le viti corrispondenti;
- 4) Utilizzare aria compressa o un mezzo equivalente per pulire la zona tra le alette e lo scambiatore di calore.
- 5) Non svitare o muovere nessun'altra parte dello scambiatore di calore;
- 6) Terminata la pulizia rimettere a posto il pannello frontale.

Guida alla risoluzione dei problemi

Errore		Causa									Soluzioni	
		La fiamma si spegne durante l'uso	Non si verifica l'accensione dopo l'apertura del rubinetto dell'acqua fredda	Scoppio dopo l'accensione	Fiamma gialla con fumo	Fiamma anomala con odore inconsueto	Accensione con suoni anomali	L'acqua non esce ancora calda quando si ruota la manopola in posizione di alta temperatura	L'acqua esce troppo calda quando si ruota la manopola in posizione di bassa temperatura	La fiamma si spegne quando si ruota la manopola in posizione di bassa temperatura	La fiamma non si spegne quando il rubinetto dell'acqua fredda è chiuso	
Valvola principale del gas chiusa			•									Aprire completamente la valvola principale del gas o sostituire il nuovo gas
Valvola principale del gas aperta a metà		•						•				Aprire completamente la valvola principale del gas
Presenza di aria nel tubo del gas			•									Continuare ad aprire il rubinetto dell'acqua
Pressione di alimentazione del gas inadeguata	Alta			•			•					Contattare il tecnico per controllare la valvola di regolazione della pressione del gas di alimentazione
	Bassa	•						•				
Valvola principale dell'acqua fredda chiusa			•									Aprire la valvola principale di alimentazione dell'acqua fredda
Formazione di ghiaccio			•									Utilizzare dopo che il ghiaccio si è sciolto
Pressione dell'acqua fredda troppo bassa		•	•							•		Contattare un tecnico per controllare la pressione dell'acqua
Regolazione errata della temperatura dell'acqua								•	•			Ruotare in modo appropriato la leva di regolazione del flusso dell'acqua
Alimentazione di aria insufficiente		•				•						Migliorare il ricambio d'aria e far entrare più aria fresca
Pressione esterna del vento troppo elevata		•	•	•								Chiudere lo scaldabagno
Gruppo del bruciatore intasato					•	•	•					Contattare l'assistenza post-vendita
Gruppo dello scambiatore di calore intasato		•			•	•						Come sopra
Errori nel dispositivo di controllo dell'acqua		•	•					•	•		•	Come sopra

Allegato: Spiegazione dei Codici di errore

Durante l'utilizzo la visualizzazione della fiamma, del ventilatore e degli altri simboli è scomparsa perché è scattato il dispositivo di sicurezza. Il codice di errore che lampeggia sul display mostra che il guasto è la causa dell'eccezione.

Il codice di errore ha iniziato a lampeggiare contemporaneamente al guasto. Se si verifica questa circostanza chiudere il rubinetto dell'acqua calda e successivamente aprire o chiudere/aprire il controllo e far funzionare 1-2 volte. Se il display visualizza ancora il codice di errore, assicurarsi di aver chiuso la valvola dell'acqua, staccare la spina di alimentazione elettrica e contattare l'assistenza post-vendita

Codice di errore	Spiegazione
01	Il sensore della temperatura di ingresso dell'acqua è rotto
10	Rileva un segnale di fiamma tramite il controllo preliminare
11	Non si verifica alcuna accensione
12	La normale combustione termina in modo accidentale
13	Protezione dal guasto del termostato
32	Protezione dal blocco del ventilatore
40	Il ventilatore o il suo circuito di comando è guasto
50	Protezione da un eccesso di temperatura (uscita se > 80°C)
51	Protezione da un eccesso di temperatura (ingresso se > 65°C)
60	Protezione dal guasto del sensore della temperatura dell'acqua in uscita
80	Protezione temporizzata

Confezione e accessori

Descrizione	Quantità
Scaldabagno a gas	1
Connettore dell'ingresso del gas (con anello di tenuta di gomma)	1
Viti a espansione	1
Viti di montaggio	2
Manuale d'uso	1
Viti autofilettanti	2
Tubo di scarico dei gas combusti (tipo B23)	1

Schema elettrico

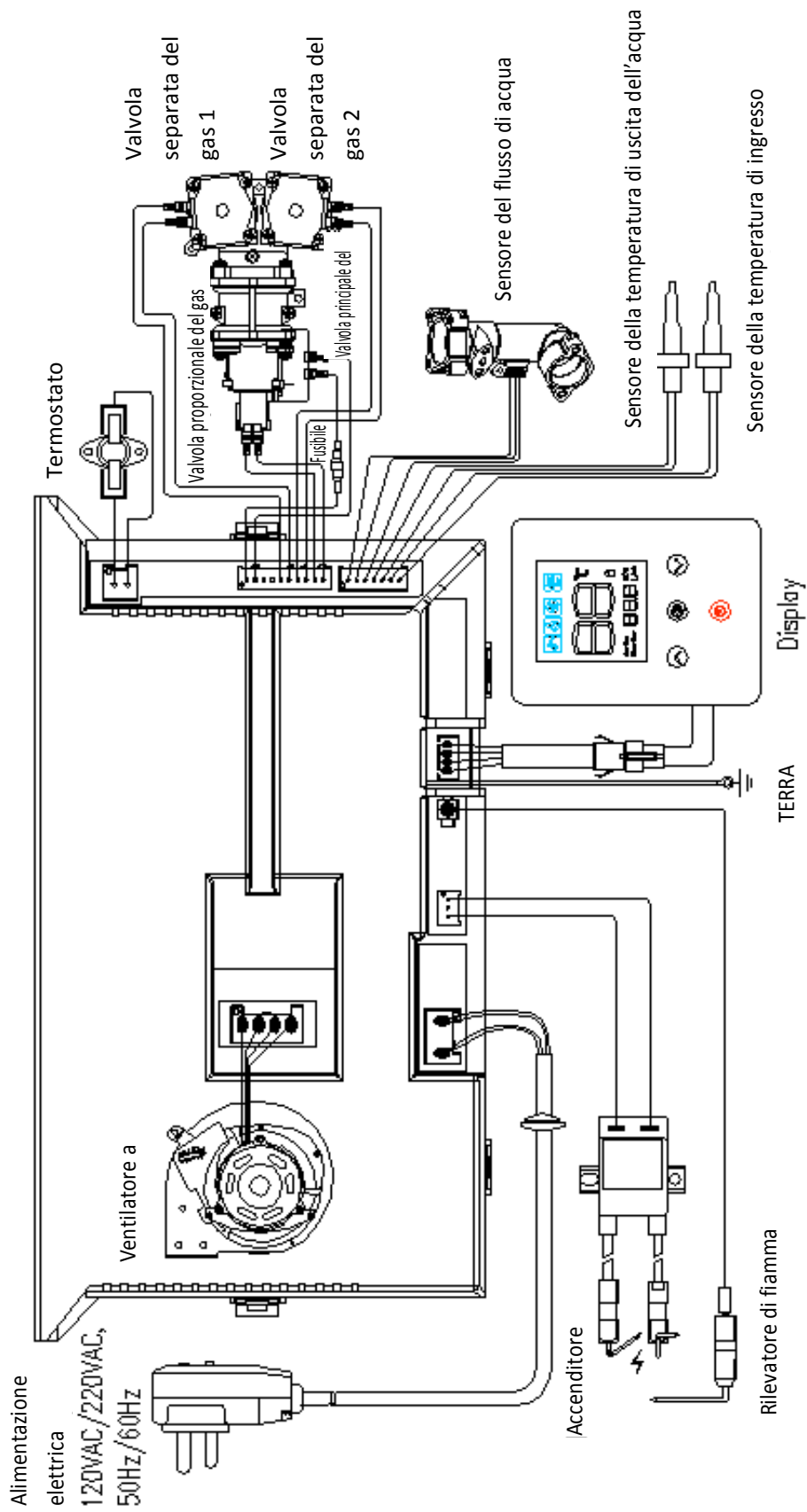

- Con riserva di modifiche senza preavviso.

Istruzioni per la conversione

Per la trasformazione a G30/G31 richiedere il kit cod. 6329000 fornito a parte.

Fig. 1

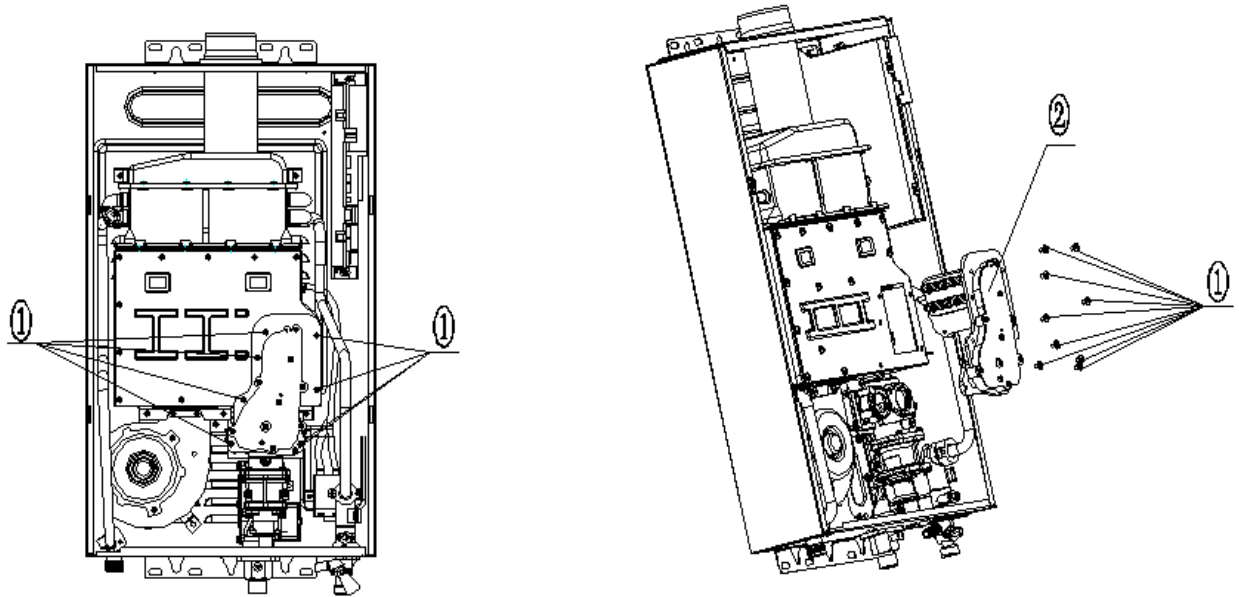
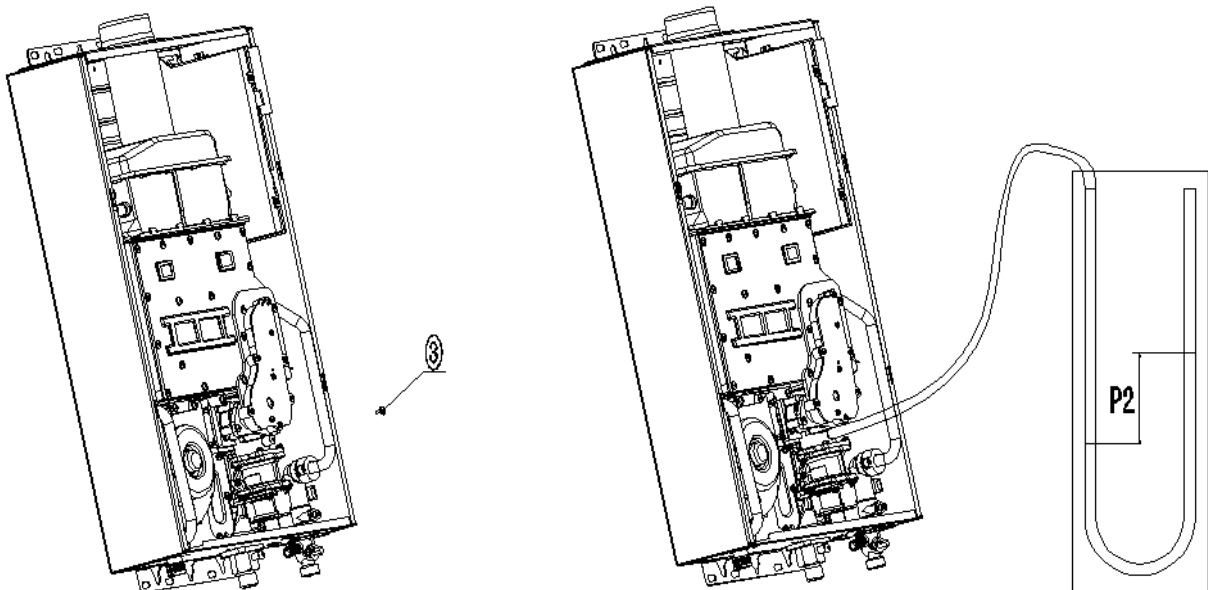





Fig. 2



Istruzioni tecniche

<p>Passo 1 Aprire il pannello frontale</p>	<p>1. Svitare il pannello frontale e scollegare il display e il terminale dell'unità di controllo.</p>
<p>Passo 2 Sostituire il gruppo del tubo del gas (Fig. 1)</p>	<p>1. Svitare il gruppo del tubo del gas  ed estrarre l'elemento .</p> <p>2. Sostituire con il corrispondente gruppo del tubo dell'espulsione del gas. Nota: Dopo la sostituzione è necessario esaminare la tenuta all'aria per verificare che l'anello di tenuta del sistema di controllo del gas sia ben installato in modo da prevenire perdite di gas.</p>
<p>Passo 3 Impostare il tipo di gas, il volume e il modello</p>	<p>1. Collegare il display e l'unità di controllo</p> <p>2. Selezione del volume: Entro 10 secondi, con il sistema sotto tensione elettrica ma spento, premere contemporaneamente i tasti Su e Giù per 2 secondi. Dopo un unico suono del cicalino sul display lampeggia la lettera "L", il che significa che si è entrati nella modalità di selezione del volume. Premere i tasti On/Off per abilitare la funzione di regolazione e successivamente i tasti Su e Giù per regolare il volume. La Tabella 1 mostra le impostazioni del parametro del volume.</p> <p>3. Selezione del tipo di gas: Dopo aver regolato il volume del gas, premere il tasto On/Off per confermare le modifiche e accedere all'interfaccia di selezione successiva. La "q" che lampeggia sullo schermo indica che si è entrati nella modalità di selezione del tipo di gas. Premere i tasti On/Off per abilitare la funzione di selezione e successivamente i tasti Su e Giù per selezionare il tipo di gas. Il tipo di gas selezionato originariamente è visualizzato la prima volta in cui si preme il tasto Su o Giù ed è preimpostato su 12T. La Tabella 2 mostra le impostazioni del parametro del gas.</p> <p>4. Selezione del modello: Dopo aver selezionato il tipo di gas, premere il tasto On/Off per confermare la selezione e accedere all'interfaccia successiva. La "F" che lampeggia sullo schermo indica che si è entrati nella modalità di selezione del modello. (Il modello è preimpostato in fabbrica e non richiede di essere selezionato, premere semplicemente il tasto On/Off per saltare questa operazione.)</p>
<p>Passo 4 Regolazione della pressione secondaria</p>	<p>1. Dopo aver regolato il volume e il tipo di gas, allentare la vite della pressione secondaria sul dispositivo di controllo del gas  e connettere la porta secondaria e il barometro a U con il tubo di gomma.</p> <p>2. Una volta che l'apparecchio è acceso e brucia normalmente, premere i tasti Su e Giù contemporaneamente per 5 secondi. Il display digitale "88" visualizza "26", il che significa che si è entrati nella modalità di regolazione della pressione secondaria.</p> <p>3. Successivamente premere il tasto On/Off. La posizione di livello più alto del display digitale "88" lampeggia, il che significa che ora è possibile regolare la pressione secondaria del big endian premendo i tasti Su e Giù.</p> <p>4. Premere il tasto On/Off. La posizione di livello più basso del display digitale "88" lampeggia, il che significa che ora è possibile regolare la pressione secondaria del little endian premendo i tasti Su e Giù.</p> <p>5. Dopo la regolazione premere il tasto On/Off per confermare e uscire dalla modalità regolazione.</p> <p>6. Dopo che il test della pressione secondaria ha dato un risultato conforme, rimontare la vite della pressione secondaria ed effettuare un controllo delle perdite con la fiamma accesa. Nota: Dopo avere modificato la pressione secondaria attendere 2 o 3 secondi per essere certi che il sistema abbia registrato il valore aggiornato. È indispensabile verificare il limite superiore e successivamente il limite inferiore prima di uscire. La Tabella 3 mostra la pressione secondaria di differenti tipi di gas e volumi.</p>

Passo 4 Montare il pannello frontale	<ol style="list-style-type: none"> 1. Verificare la tenuta all'aria del prodotto completo per garantire che non ci siano perdite di gas. 2. Montare il pannello frontale e stringere le relative viti.
Nota	<ol style="list-style-type: none"> 1. Quando si sostituisce il gruppo del tubo del gas, controllare che l'anello di tenuta sul sistema di controllo del gas sia fissato bene. 2. Verificare la tenuta all'aria del prodotto completo per garantire che non ci siano perdite di gas. 3. Terminata la sostituzione dei kit di conversione, riposizionare le etichette corrispondenti sull'apparecchio, per esempio la targhetta dei dati. 4. Queste istruzioni sono solo indicative, assumere come riferimento l'oggetto specifico.

Elenco delle parti sostituite

Nome delle parti sostituite	Schema	Tipo di gas	Figura n.	Specifiche tecniche
Gruppo tubo del gas		G20	JSQ13ST25_06B1	Foro Ø 0,86 Foro Ø 1,52
		G30 G31	JSQ13ST25_06B2	Foro Ø 0,74 Foro Ø 1,04

Table 2.1 Volume parameter settings

N.	Simbolo visualizzato	Parametro	Descrizione del parametro
1	L	10	10L
2		11	11L
3		12	12L

Table 2.2 Gas type parameter settings

N.	Simbolo visualizzato	Parametro	Descrizione del parametro
1	q	20	G20
2		30	G30
3		31	G31

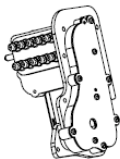
Table 3 the secondary pressure

Tipo di gas	Litri	P ₂	
		Max	Min
G20	10L	1020 ± 20Pa	250 ± 10Pa
	11L	1280 ± 20Pa	250 ± 10Pa
	12L	1430 ± 20Pa	250 ± 10Pa
G30	10L	1050 ± 20Pa	250 ± 10Pa
	11L	1280 ± 20Pa	250 ± 10Pa
	12L	1450 ± 20Pa	250 ± 10Pa
G31	10L	1310 ± 20Pa	250 ± 10Pa
	11L	1590 ± 20Pa	250 ± 10Pa
	12L	1890 ± 20Pa	250 ± 10Pa

▲ **Attenzione:** La conversione ad altri gas dev'essere effettuata da un installatore qualificato come descritto nelle istruzioni di installazione.



Fonderie Sime S.p.A

Via Garbo, 27 - 37045 Legnago (VR)

Telefono +39 0442 631111 - Fax +39 0442 631292

www.sime.it