



Fax +32 030 9904733

Copies of the I/B. Please reproduce them without any changes except under special instruction from Bimar (Italy). The pages must be reproduced and folded in order to obtain a booklet A5 (+/- 148.5 mm width x 210 mm height). When folding, make sure you keep the good numbering when you turn the pages of the I/B. Don't change the page numbering. Keep the language integrity.

**LIBRETTO ISTRUZIONI
NOTICE D'INSTRUCTIONS
INSTRUCTION BOOKLET
BEDIENUNGSANLEITUNG
FOLLETO DE INSTRUCCIONES**

MURANO

**TERMOCONVETTORE
CONVECTOR HEATER
THERMO-CONVECTEUR
KONVEKTORHEIZKÖRPER
TERMOCONVECTOR**

type S600.EU (mod.PH-G03AL)





Fax +32 030 9904733

Copies of the I/B. Please reproduce them without any changes except under special instruction from Bimar (Italy). The pages must be reproduced and folded in order to obtain a booklet A5 (+/- 148.5 mm width x 210 mm height). When folding, make sure you keep the good numbering when you turn the pages of the I/B. Don't change the page numbering. Keep the language integrity.



Vi invitiamo a leggere attentamente queste istruzioni prima dell'uso dell'apparecchio, ed eventualmente informare terzi, se necessario. **CONSERVARE IL LIBRETTO PER ULTERIORI CONSULTAZIONI.**

Se nella lettura di questo libretto di istruzioni d'uso alcune parti risultassero difficili comprensione o se sorgessero dubbi, prima di utilizzare il prodotto contattare l'azienda all'indirizzo indicato in ultima pagina.



Questo simbolo indica: **ATTENZIONE:** per evitare il surriscaldamento non coprire l'apparecchio.

AVVERTENZE

- Questo apparecchio è destinato solo al riscaldamento di ambienti interni domestici e similari, secondo le modalità indicate in queste istruzioni; è da considerarsi inoltre apparecchio supplementare di riscaldamento, e non come impianto di riscaldamento centrale.

Esempi di apparecchi per ambiente domestico sono apparecchi per tipiche funzioni domestiche, usati in ambito domestico, che possono essere utilizzati per tipiche funzioni domestiche anche da persone non esperte:

- in negozi, uffici e altri luoghi di lavoro similari;
- in aziende agricole o similari;
- da clienti di alberghi, motel e altri ambienti di tipo residenziale;
- in ambienti del tipo bed and breakfast.

- L'apparecchio Non deve essere utilizzato in ambienti polverosi o con materiali estremamente volatili (potrebbero ostruire griglie), o in ambienti con elevata umidità, o con prodotti infiammabili, o all'esterno (all'aperto). Ogni altro uso è da considerarsi improprio e pericoloso. Il costruttore non potrà essere ritenuto responsabile di eventuali danni derivanti da uso improprio, erroneo e irresponsabile e/o da riparazioni effettuate da personale non qualificato.
- Quando l'apparecchio è in funzione si scalda, quindi toccare soltanto: manopola ed interruttori. Evitare il contatto con la superficie perché molto calda. L'erogazione del calore dell'apparecchio è variabile e la temperatura può diventare così intensa da scottare la pelle esposta a tale calore. L'utilizzo di tale apparecchio non è raccomandato a persone con ridotta sensibilità al calore o con incapacità di reagire tempestivamente per evitare scottature.
- La griglia ed il pannello in vetro di protezione non fornisce completa protezione a bambini o a persone con ridotte capacità fisiche, sensoriali o mentali.
- Controllate che il termoconvettore non venga in contatto con l'acqua o altri liquidi. Nel caso dovesse succedere non immergere la mano nel liquido ma per prima cosa togliere la spina dalla presa di corrente. Asciugare con cura l'apparecchio e verificare che tutte le parti elettriche siano asciutte: in caso di dubbio rivolgersi a personale professionalmente qualificato.
- Al fine di evitare ogni rischio di scossa elettrica, non immergere mai la spina, il cordone elettrico e l'apparecchio nell'acqua od in nessun altro liquido.
- Se l'apparecchio non è in funzione togliere la spina dalla presa di corrente.
- L'apparecchio può essere utilizzato da bambini di età non inferiore a 8 anni e da persone con ridotte capacità fisiche, sensoriali o mentali, o prive di esperienza o della necessaria conoscenza, purché sotto sorveglianza oppure dopo che le stesse abbiano ricevuto istruzioni relative all'uso sicuro dell'apparecchio e alla comprensione dei pericoli ad esso inerenti. I bambini non devono giocare con l'apparecchio. La pulizia e la manutenzione destinata ad essere effettuata dall'utilizzatore non deve essere effettuata da bambini senza sorveglianza.



Fax +32 030 9904733

Copies of the I/B. Please reproduce them without any changes except under special instruction from Bimar (Italy). The pages must be reproduced and folded in order to obtain a booklet A5 (+/- 148.5 mm width x 210 mm height). When folding, make sure you keep the good numbering when you turn the pages of the I/B. Don't change the page numbering. Keep the language integrity.

- I bambini di età inferiore ai 3 anni dovrebbero essere tenuti a distanza se non continuamente sorvegliati. I bambini di età compresa tra i 3 e gli 8 anni devono solamente accendere/spegnere l'apparecchio purché sia stato posto o installato nella sua normale posizione di funzionamento e che essi ricevano sorveglianza o istruzioni riguardanti l'utilizzo dell'apparecchio in sicurezza e ne capiscano i pericoli. I bambini di età compresa tra i 3 e gli 8 anni non devono inserire la spina, regolare o pulire l'apparecchio né eseguire la manutenzione a cura dell'utilizzatore.

ATTENZIONE: Alcune parti del presente prodotto possono diventare molto calde e provocare ustioni. Bisogna prestare particolare attenzione laddove sono presenti bambini e persone vulnerabili.

- **Attenzione:** quando si utilizzano apparecchi elettrici, occorre sempre rispettare le precauzioni di sicurezza di base per evitare i rischi di incendio, di scosse elettriche e di lesioni fisiche.
- Non lasciare l'apparecchio senza sorveglianza quando è collegato all'alimentazione.
- Non toccare l'apparecchio con mani o piedi bagnati.
- Non spostare l'apparecchio quando è in funzione.
- Non lasciare l'apparecchio esposto agli agenti atmosferici (sole, pioggia, ecc.).
- In caso di caduta o cattivo funzionamento, scollegare immediatamente il cordone elettrico. Verificare che nessuna parte sia danneggiata, e dopo questi accertamenti accenderlo: in caso di dubbio rivolgersi a personale professionalmente qualificato.
- Non tirare il cavo di alimentazione o l'apparecchio stesso per disinserire la spina dalla presa di corrente.
- Non tirare il cavo per spostare l'apparecchio.
- Se il cavo di alimentazione è danneggiato, esso deve essere sostituito dal costruttore o dal suo servizio assistenza tecnica o comunque da una persona con qualifica simile, in modo da prevenire ogni rischio.
- Non usare l'apparecchio se non funziona correttamente o se sembra danneggiato; in caso di dubbio rivolgersi a personale professionalmente qualificato.
- Usare il termoconvettore sempre e solamente in posizione verticale.
- Evitare che l'apparecchio possa surriscaldarsi; a questo scopo controllare che le aperture di entrata e uscita dell'aria siano libere da ostruzioni: non lasciate nulla di appeso sopra o sotto l'apparecchio. In caso di surriscaldamento il dispositivo di sicurezza incorporato arresterà il funzionamento del termoconvettore.

INSTALLAZIONE

- Dopo aver tolto l'imballaggio, assicurarsi dell'integrità dell'apparecchio; in caso di dubbio non utilizzarlo e rivolgersi a personale professionalmente qualificato. Gli elementi di imballaggio (sacchetti in plastica, polistirolo espanso, chiodi, ecc.) non devono essere lasciati alla portata di mano di bambini in quanto potenziali fonti di pericolo; smaltirli secondo le norme vigenti. **Attenzione:** eventuali adesivi o fogli pubblicitari applicati alla griglia di aspirazione o di fuoriuscita dell'aria o sulla base, devono essere rimossi prima dell'uso dell'apparecchio.
- Prima di collegare la stufa controllare che i valori di tensione riportati sulla targa dati corrispondano a quelli della rete elettrica (220-240V~ 50/60Hz). In caso di incompatibilità tra la presa e la spina dell'apparecchio, far sostituire la presa con altra di tipo adatto da personale professionalmente qualificato, il quale accerti che la sezione dei cavi della presa sia idonea alla potenza assorbita dall'apparecchio. In generale è sconsigliato l'uso di adattatori e/o prolunghie; se il loro uso si rendesse indispensabile, devono essere conformi alle vigenti norme di sicurezza e la loro portata di corrente (ampères) non deve essere inferiore a quella massima dell'apparecchio.



Fax +32 030 9904733

Copies of the I/B. Please reproduce them without any changes except under special instruction from Bimar (Italy). The pages must be reproduced and folded in order to obtain a booklet A5 (+/- 148.5 mm width x 210 mm height). When folding, make sure you keep the good numbering when you turn the pages of the I/B. Don't change the page numbering. Keep the language integrity.

- La presa di corrente deve essere facilmente accessibile in modo da poter disinserire con facilità la spina in caso di emergenza.
- L'apparecchio non deve essere posizionato immediatamente al di sotto di una presa di corrente.
- Posizionare il termoconvettore lontano da altre fonti di calore, da materiali infiammabili (tende, tappezzerie, ecc.), da gas infiammabili o materiale esplosivo (bombolette spray) e da materiali che possono deformarsi con il calore. Verificare che lo spazio libero sia di 100 cm dalla parte frontale del termoconvettore e 50 cm ai lati e retro quando viene utilizzato con i piedini.
- Non utilizzare questo apparecchio nelle immediate vicinanze di una vasca da bagno, di una doccia o di una piscina; (per evitare che gocce d'acqua possono cadere sull'apparecchio e che lo stesso possono cadere in acqua); qualora dovesse accadere non immergere la mano ma per prima cosa togliere la spina dalla presa di corrente: asciugare con cura prima di riaccenderlo ed in caso di dubbio farlo controllare a personale professionalmente qualificato.
- Non utilizzare l'apparecchio qualora il pannello in vetro sia danneggiato.
- La superficie di appoggio deve essere stabile, non in pendenza (in quanto l'apparecchio potrebbe ribaltarsi), resistente al calore.
- Assicurarsi che il cavo sia posizionato correttamente e che non sia a contatto con parti calde o spigoli taglienti, né avvolto intorno all'apparecchio o attorcigliato su se stesso e non si impigli, onde evitare una caduta dell'apparecchio. Verificare che non vi si possa inciampare, per evitare cadute accidentali o danni alle persone.
- Fare attenzione affinché le griglie di aspirazione e dissipazione dell'aria non possano ostruirsi, per evitare rischi di incendio o un eventuale surriscaldamento dell'apparecchio; non coprire l'apparecchio, né utilizzarlo per asciugare la biancheria.
- Non utilizzare questo apparecchio di riscaldamento con programmatori, temporizzatori o con qualsiasi altro dispositivo che accenda automaticamente l'apparecchio, in quanto esiste il rischio di incendio nel caso in cui l'apparecchio sia coperto o posizionato in modo non corretto.
- In caso di guasto o cattivo funzionamento spegnere l'apparecchio e farlo controllare da personale professionalmente qualificato; le riparazioni effettuate da personale non qualificato possono essere pericolose e fanno decadere la garanzia.

Installazione murale

Nell'installazione murale, la parete cui è fissato l'apparecchio deve essere in muratura e/o in materiale termoresistente (non in legno o materiale sintetico facilmente surriscaldabile), prima verificare se tubi (di acqua e di gas, ecc..) o cavi elettrici sono incorporati nelle parete; inoltre seguire queste indicazioni per l'installazione (vedi figure):

- l'apparecchio deve essere posizionato in modo che il lato inferiore sia distante dal pavimento min. 90mm÷max 100mm dal pavimento.
- utilizzare le 3 asole a "foro di serratura" ricavate sul pannello posteriore: praticare alla parete tre fori, distanti come in figura a lato, (prima eseguire i fori è bene misurare l'interasse delle asole citate), inserirvi i tasselli ad espansione nei fori e avvitare viti, idonee cioè ad alloggiarsi nelle asole.
- appendere l'apparecchio alla parete, assicurarsi che le viti siano fissate in modo da sostenere il peso del termoconvettore.

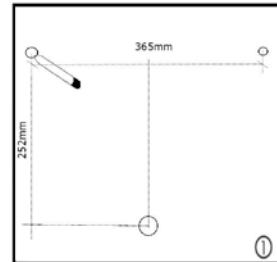

Installazione portatile

Per utilizzare l'apparecchio è necessario assemblare allo stesso i due piedi in dotazione operando nel modo seguente (vedi figura a lato):

- verificare che il cordone elettrico sia scollegato dalla presa di corrente
- Posare l'apparecchio orizzontalmente su una superficie piana e liscia.
- Posizionare i piedi inserendo il gancio nell'asola del fianco e farlo scorrere fino a che si bloccino i ganci inferiori
- Assicurarne il bloccaggio mediante le viti in dotazione.

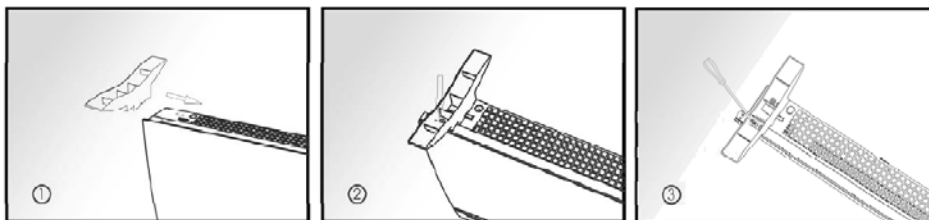

USO

Prima di ogni utilizzo verificare che l'apparecchio sia in buono stato, che il cordone elettrico non sia danneggiato: se il cavo di alimentazione è danneggiato, esso deve essere sostituito dal costruttore o dal suo servizio assistenza tecnica o comunque da una persona con qualifica similare, in modo da prevenire ogni rischio.

Primo utilizzo

Attenzione: far funzionare l'apparecchio, per eliminare "l'odore di nuovo" ed eventuali oli residui di lavorazione per almeno qualche ora. Durante questa operazione aerare bene l'ambiente al fine di eliminare l'odore "di nuovo" che si sprigiona dall'apparecchio.

Per l'impiego del termoconvettore si operi nel modo seguente:

- 1) Inserire la spina nella presa di corrente.
- 2) Per accendere l'apparecchio, premere l'interruttore (3) per riscaldare 750W, o l'interruttore (4) per riscaldare 750W o entrambi per riscaldare a 1500W.
- 3) Ruotare la manopola termostato (2) in senso orario nella posizione corrispondente alla temperatura desiderata.
- 4) Per spegnere l'apparecchio, riportare i tasti degli interruttori in pos. "0", ruotare la manopola del termostato in senso antiorario e togliere la spina dalla presa di corrente.

Per lunghi periodi di inattività, togliere la spina dalla presa di corrente.



Fax +32 030 9904733

Copies of the I/B. Please reproduce them without any changes except under special instruction from Bimar (Italy). The pages must be reproduced and folded in order to obtain a booklet A5 (+/- 148.5 mm width x 210 mm height). When folding, make sure you keep the good numbering when you turn the pages of the I/B. Don't change the page numbering. Keep the language integrity.

PULIZIA E MANUTENZIONE

Attenzione: prima di pulire l'apparecchio spegnerlo, disinserire la spina dalla presa di corrente ed attendere che si sia raffreddato.

- Assicurarsi periodicamente che le griglie di aspirazione e di uscita dell'aria non siano ostruite da lanugine o sfilacci; per la pulizia, impiegare eventualmente l'aspirapolvere facendo attenzione a non danneggiare la resistenza elettrica.
- Per la pulizia del corpo utilizzare un panno morbido leggermente umido; non utilizzare pagliette metalliche o prodotti abrasivi.
- Per lunghi periodi di inattività del termoconvettore, è necessario coprirlo e riporlo in un luogo asciutto; è consigliabile inserirlo nell'imballo originale per proteggerlo dalla polvere e dall'umidità.
- Se si decide di non utilizzare più l'apparecchio, si raccomanda di renderlo inoperante tagliando il cavo di alimentazione (prima assicurarsi d'aver tolto la spina dalla presa di corrente), e di rendere innocue quelle parti che sono pericolose qualora utilizzate per gioco dai bambini.

Avvertenze per il corretto smaltimento del prodotto ai sensi della Direttiva Europea direttiva 2011/65/UE.

Alla fine della sua vita utile il prodotto non deve esser smaltito insieme ai rifiuti urbani.

Può essere consegnato presso gli appositi centri di raccolta differenziata predisposti dalle amministrazioni comunali, oppure presso i rivenditori che forniscono questo servizio.

Smaltire separatamente un elettrodomestico consente di evitare possibili conseguenze negative per l'ambiente e per la salute derivanti da un suo smaltimento inadeguato e permette di recuperare i materiali di cui è composto al fine di ottenere un importante risparmio di energia e di risorse. Per rimarcare l'obbligo di smaltire separatamente gli elettrodomestici, sul prodotto è riportato il marchio del contenitore di spazzatura mobile barrato. Lo smaltimento abusivo del prodotto da parte dell'utente comporta l'applicazione delle sanzioni amministrative previste dalla normativa vigente.





Fax +32 030 9904733

Copies of the I/B. Please reproduce them without any changes except under special instruction from Bimar (Italy). The pages must be reproduced and folded in order to obtain a booklet A5 (+/- 148.5 mm width x 210 mm height). When folding, make sure you keep the good numbering when you turn the pages of the I/B. Don't change the page numbering. Keep the language integrity.



Please read these instructions carefully before using the appliance, and instruct other persons using it, too, when necessary. **KEEP BOOKLET HANDY FOR FURTHER USE.**

If when reading this instructions manual certain parts should remain difficult to understand, or if there is any confusion, contact the company indicated on the last page before using the product.



This symbol show: **WARNING:** In order to avoid overheating, do not cover the heater.

GENERAL ADVISE

- This appliance is destined only to the heating of internal domestic or similar environments and in compliance with these instructions. It can be considered only a supplementary source of heating and not as a central heating element.

This appliance is intended to be used in household and similar applications such as:

- staff kitchen in shops, offices and other working environments;
- farm houses
- by clients in hotels, motels and other residential type environments
- bed and breakfast type environments

- The appliance heats up when running, therefore only touch: the handle and switches. Avoid touching the surface as it is very hot. The heat given off by the appliance varies and the temperature can become so high as to burn any skin that is exposed to it. This appliance is not recommended for use by people with reduced sensitivity to feeling heat or who are not able to react quickly enough to avoid burns.

The appliance must not be used in dusty environments or in the presence of extremely volatile materials which could obstruct grids or heat exchanger, nor in very damp environments, in the presence of inflammable products, or out of doors in the open. Any other use is to be considered inappropriate and therefore dangerous. The manufacturer cannot be held responsible for eventual damage caused by inappropriate, improper or irresponsible use and/or for repairs made to the product by unauthorised personnel.

- The appliance gets hot when working; so only touch the handle and plastic Knobs. Avoid contact with the heating element.
- Never move the appliance by pulling the cord.
- Children of less than 3 years should be kept away unless continuously supervised. Children aged from 3 years and less than 8 years shall only switch on/off the appliance provided that it has been placed or installed in its intended normal operating position and they have been given supervision or instruction concerning use of the appliance in a safe way and understand the hazards involved. Children aged from 3 years and less than 8 years shall not plug in, regulate and clean the appliance or perform user maintenance.

CAUTION: Some parts of this product can become very hot and cause burns. Particular attention has to be given where children and vulnerable people are present.

- This appliance can be used by children aged from 8 years and above and persons with reduced physical, sensory or mental capabilities or lack of experience and knowledge if they have been given supervision or instruction concerning use of the appliance in a safe way and if



Fax +32 030 9904733

Copies of the I/B. Please reproduce them without any changes except under special instruction from Bimar (Italy). The pages must be reproduced and folded in order to obtain a booklet A5 (+/- 148.5 mm width x 210 mm height). When folding, make sure you keep the good numbering when you turn the pages of the I/B. Don't change the page numbering. Keep the language integrity.

they understand the hazards involved. Children shall not play with the appliance. Cleaning and user maintenance shall not be made by children without supervision.

- **Attention:** when using electric appliances, the basic safety precautions must always be observed to avoid risks of fire, electric shocks and physical injury.
- **U**nplug the appliance when not in use.
- **T**hat the user must not leave the appliance unattended while it is connected to the supply.
- **D**o not touch the heater with wet hands or feet.
- **D**o not expose the heater to the weather (sun, rain, etc.)
- **I**f the appliances falls or works badly, disconnect the electrical cable immediately. Check that no part is damaged and switch it on after these controls: in case of doubt, contact professionally qualified persons.
- **D**o not pull on the power cord or the appliance to unplug the appliance from the electric socket.
- **I**f the electric cord is damaged, it has to be replaced by the supplier or an authorized service center or a professionally qualified, to avoid any risks.
- **U**se this heating convectector only and always in an upright position.
- **E**nsure that the appliance can heat up; for this purpose, check that the air inlet and outlet openings are free from obstructions: do not leave anything hanging over or under the appliance. In the event of overheating, the incorporated safety device stops the convectector heater from working.

INSTALLATION

- After removing the packing materials, check the integrity of the appliance; if you are unsure, do not use it and ask for qualified professional help. The packing materials (plastic bags, polystyrene foam, nails, etc.) must be kept out the reach of children because they are potential sources of danger; but dispose of them in accordance with current law. **Attention:** please remove any adhesive or advertising sheet stuck to the aspiration and air grid or to the base before use the device.
- Before connecting the appliance, check that the voltage shown on the data plate matches that of your electricity (220-240V~ 50/60Hz). In the event of incompatibility between the electric outlet and the plug of the appliance, have the outlet replaced with another more suitable type by professionally qualified personnel, who will make sure that the section of the wires of the outlet is appropriate for the absorbed power of the appliance. In general, the use of adapters or extension cords is not recommended; if their use is indispensable, they must conform to existing safety standards and their current capacity (amperes) must not be less than the maximum of the appliance.
- Position the thermoconvectector far from other sources of heat, inflammable materials (curtains, carpets, etc.), inflammable gases or explosive materials (spray cans) and from materials that can deform on exposure to heat. Make sure that there is 100 cm of free space in front of the appliance and 50 cm on the sides. Do not use the heater in places where it could be subject to shocks in the immediate vicinity of a bathtub, shower or swimming pool to avoid drops of water falling on the heater or the heater falling in the water: If the appliance should accidentally get wet or be submerged in water, remove the plug from the supply socket immediately and dry the unit carefully. Check that no liquid has gone inside and if in doubt, contact professionally qualified personnel.
- The support surface must be stable and not sloping.
- Make sure that the cable is correctly positioned, that it is not touching hot elements or sharp edges, is not wound around the utensil, is not twisted up on itself or in the way to prevent the utensil from being pulled over. Check that you cannot trip over to prevent accidental falls or harm to persons.



Fax +32 030 9904733

Copies of the I/B. Please reproduce them without any changes except under special instruction from Bimar (Italy). The pages must be reproduced and folded in order to obtain a booklet A5 (+/- 148.5 mm width x 210 mm height). When folding, make sure you keep the good numbering when you turn the pages of the I/B. Don't change the page numbering. Keep the language integrity.

- The appliance must not be positioned immediately under a socket.
- Do not use the appliance if the glass panel is damaged.
- Please pay attention to the aspiration and dissipation air grids, in order to avoid obstructions, fire risks or eventual device overheating. Please do not cover the device and do not use it to dry the linen.
- Ensure that the fan works correctly: if this is not the case, switch off the appliance and have it checked by professionally qualified personnel.
- The power socket must be easy to reach so the plug can be removed quickly in case of emergency.
- Do not use the appliance with a timer or a programmer or with a system that can switch on the appliance automatically, to avoid risk of fire, since a fire risk exists if the heater is covered or positioned incorrectly.
- In the case of a breakdown or fault, switch off the appliance and have it checked by a professionally qualified technician; repairs made by unqualified persons can be dangerous and render void the warranty.
- All repairs should be made by a competent qualified electrician. Any faulty appliances should be returned to this service.

Wall installation

When attaching the appliance to a wall, the wall must be made of brick and mortar and/or of material that is heat resistant (not wood or synthetic material that heats up easily). First check whether tubes (water and gas etc.) or electric cabling are built into the wall; thereafter follow these installation instructions (see diagrams):

- The appliance must be positioned so that the bottom side is away from the floor min. 90mm ÷ 100mm max from the floor.
- use the 3 keyhole slots on the rear panel: drill three holes in the wall, as per the distances indicated in the diagram alongside (before drilling the holes, it is best to measure the distance between the aforementioned slots). Insert the wall plugs into the holes and tighten the screws so that they fit correctly through the slots
- hang the appliance on the wall, ensuring the screws are tight enough to support the weight of the convector heater.

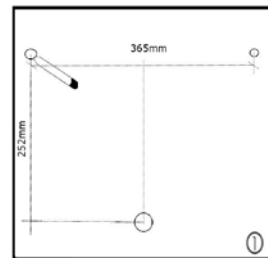

Portable installation

In order to use the appliance the two feet supplied must be fitted to the same by operating as follows:

- Always unplug the appliance before you assemble.
- Put the appliance down horizontally on a flat, smooth surface.
- Position the feet by inserting the hook into the slot on the side and make it run until the lower hooks block
- Secure their blocking using the screws supplied.

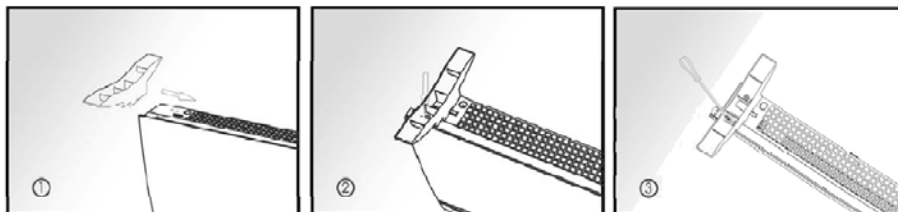



Fax +32 030 9904733

Copies of the I/B. Please reproduce them without any changes except under special instruction from Bimar (Italy). The pages must be reproduced and folded in order to obtain a booklet A5 (+/- 148.5 mm width x 210 mm height). When folding, make sure you keep the good numbering when you turn the pages of the I/B. Don't change the page numbering. Keep the language integrity.

USE

Before each use, verify that the unit is in good condition, the electric cord is not damaged, if the power cord is damaged, it must be replaced by the manufacturer or a competent qualified electrician or a person with similar qualifications, in order to avoid any risk.

Attention: for the first use, leave it operating at maximum power for at least one hour. During this operation, ventilate the room well to eliminate the "new" smell emanating from the appliance.

Operate in the following way to use the convector heater:

- 1) Insert the plug in the socket
- 2) To turn the unit on, press the switch (3) to heat 750W, or the switch (4) to heat or both for heating 750W to 1500W.
- 3) Turn the thermostat knob (2) clockwise to the position corresponding to the desired temperature..
- 4) To switch the appliance off, return the switch buttons to the "0" pos. and turn the thermostat knob anticlockwise and remove the plug from the power socket.

Never leave the appliance connected to the socket if it is not in use, especially for long periods.

CLEANING AND MAINTENANCE

Attention: before cleaning the appliance, switch off, unplug and wait for before it has completely cooled down.

- Periodically check that the air-intake grill is not obstructed by fuzz or threads, to clean and maintain of the grid, it is possible vacuum cleaner paying attention not to damage the electrical resistance.
- To clean the body use a soft damp cloth; do not use abrasive products.
- For long periods of inactivity, you must cover it and place it in a dry place; it is advisable to put it in its original packaging to protect it from dust and humidity.
- If you decide not to use the appliance any more, we recommend making it inoperative by cutting the power cord (after making sure you have disconnected the plug from the socket) and make dangerous parts harmless if children are allowed to play with them.

IMPORTANT INFORMATION FOR CORRECT DISPOSAL OF THE PRODUCT IN ACCORDANCE WITH EC DIRECTIVE 2011/65/EC.

At the end of its working life, the product must not be disposed of as urban waste. It must be taken to a special local authority differentiated waste collection centre or to a dealer providing this service. Disposing of a household appliance separately avoids possible negative consequences for the environment and health deriving from inappropriate disposal and enables the constituent materials to be recovered to obtain significant savings in energy and resources. As a reminder of the need to dispose of household appliances separately, the product is marked with a crossed-out wheeled dustbin.





Fax +32 030 9904733

Copies of the I/B. Please reproduce them without any changes except under special instruction from Bimar (Italy). The pages must be reproduced and folded in order to obtain a booklet A5 (+/- 148.5 mm width x 210 mm height). When folding, make sure you keep the good numbering when you turn the pages of the I/B. Don't change the page numbering. Keep the language integrity.



Nous vous prions de lire attentivement ces instructions avant d'utiliser l'appareil et de les divulguer à toutes les personnes qui pourraient en avoir besoin. **GARDEZ-LES A PORTEE DE MAIN**

Si à la lecture de ce manuel d'instruction certaines parties étaient difficile à comprendre ou si vous aviez des doutes, veuillez contacter la société à l'adresse indiquée avant d'utiliser le produit.



Ce symbole indique: **ATTENTION:** ne couvrez pas l'appareil lorsque celui-ci est en fonctionnement afin d'éviter les risques d'incendie.

POUR VOTRE SECURITE

- Cet appareil est uniquement destiné au chauffage domestique et semblable et doit être utilisé conformément aux présentes instructions. Il s'agit d'un appareil de chauffage d'appoint, et non pas d'une installation de chauffage central.

Cet appareil est destiné à être utilisé dans des applications domestiques et analogues telles que:

- les coins cuisines réservés au personnel des magasins, bureaux et autres environnements professionnels;
- les fermes;
- l'utilisation par les clients des hôtels, motels et autres environnements à caractère résidentiel;
- les environnements de type chambres d'hôtes.

Ne pas l'utiliser dans des endroits poussiéreux ou en présence de matières extrêmement volatiles (qui pourraient obstruer les grilles ou l'échangeur de chaleur) ou dans des endroits très humides, en présence de produits inflammables ou à l'extérieur. Tout autre usage est considéré comme inopportun et donc dangereux. Aucune responsabilité ne peut être engagée pour des détériorations dues à une utilisation inappropriée ou non conforme au mode d'emploi et/ou pour des réparations faites par du personnel non autorisé.

- Quand l'appareil est en marche il se réchauffe, donc toucher seulement : le bouton et les interrupteurs. Éviter le contact avec la surface car elle est très chaude. La libération de la chaleur de l'appareil est variable et la température peut devenir si importante que la peau brûlerait si elle était exposée à cette température. L'utilisation de cet appareil n'est pas recommandée pour les personnes ayant une sensibilité réduite à la chaleur ou qui ont l'incapacité de réagir rapidement pour éviter des coups de soleil.
- Quand le thermoconvecteur est en service, il se réchauffe et il faut par conséquent toucher seulement les poignée et bouton en matière plastique. Éviter le contact avec la partie chauffante.
- Les enfants de moins de 3 ans doivent être tenus à distance à moins qu'ils ne soient continuellement surveillés. Les enfants âgés de 3 à 8 ans ne doivent allumer/éteindre l'appareil que s'il a été placé ou installé dans sa position de fonctionnement normale prévue ; ils ont été informés de la manière d'utiliser l'appareil en toute sécurité et ils comprennent les risques encourus. Les enfants de 3 à 8 ans ne doivent pas brancher, régler et nettoyer l'appareil ou assurer l'entretien de ce dernier.

ATTENTION: Certaines pièces de ce produit peuvent entrer en surchauffe et causer des brûlures. Une attention particulière doit être accordée lorsque des enfants et des personnes vulnérables sont présents.

- Ce produit ne peut être utilisé par des enfants de moins de 8 ans ou par des personnes possédant des capacités physiques, sensorielles ou mentales réduites, sans expérience ni connaissances



Fax +32 030 9904733

Copies of the I/B. Please reproduce them without any changes except under special instruction from Bimar (Italy). The pages must be reproduced and folded in order to obtain a booklet A5 (+/- 148.5 mm width x 210 mm height). When folding, make sure you keep the good numbering when you turn the pages of the I/B. Don't change the page numbering. Keep the language integrity.

suffisantes, à moins qu'elles ne se trouvent sous la surveillance de quelqu'un ou qu'elles aient reçu les instructions nécessaires relatives à l'utilisation en toute sécurité de l'appareil et à leur compréhension. Les enfants ne doivent en aucun cas jouer avec l'appareil. Le nettoyage et l'entretien à la charge de l'utilisateur ne doivent pas être effectués par des enfants sans surveillance.

- **Attention** : lorsque vous utilisez des appareils électriques, respectez toujours les consignes de sécurité élémentaires, afin d'éviter tout risque d'incendie, de décharge électrique ou de lésion corporelle.
- Ne déplacez pas l'appareil en tirant sur le cordon d'alimentation.
- Ne laissez jamais votre appareil sans surveillance lorsque celui-ci est sous tension.
- Ne touchez pas l'appareil quand vous avez les mains ou les pieds mouillés.
- Ne laissez pas l'appareil dehors, sous la pluie, au soleil etc.
- En cas de chute ou de mauvais fonctionnement, débranchez immédiatement le cordon électrique. Assurez-vous qu'aucune partie n'est endommagée et ne rallumez l'appareil qu'après ces vérifications : en cas de doute, s'adresser à un technicien professionnel qualifié.
- Ne déplacez jamais l'appareil en tirant sur le cordon d'alimentation; ne tirez jamais sur le cordon pour débrancher l'appareil.
- Si le câble est endommagé, il doit être obligatoirement remplacé par un service qualifié compétent ou par une personne qualifiée.
- Utiliser le convecteur exclusivement à la verticale.
- Évitez que l'appareil ne surchauffe ; pour cela contrôlez que les ouvertures d'entrée et de sortie de l'air ne soient pas bloquées : ne suspendez rien au-dessus ou en-dessous de l'appareil. En cas de surchauffe le dispositif de sécurité incorporé arrêtera le fonctionnement du thermoconvecteur.

INSTALLATION

- Après avoir déballé l'appareil, assurez-vous qu'il soit en bon état: si l'appareil est endommagé de quelque façon que ce soit, ne l'utilisez pas mais faites appel à un service qualifié compétent. Tous les éléments d'emballage (sac en plastique, polystyrène expansé etc.) doivent être gardés hors de portée des enfants ou personnes non responsables. **Attention**: éventuels adhésifs ou feuilles publicitaires appliquées à la grille d'aspiration ou de fuite de l'air ou sur la base, ils doivent être déplacés avant l'emploi de l'appareil.
- Avant d'utiliser l'appareil, vérifiez que la tension du réseau corresponde bien à celle indiquée sur la plaque signalétique de l'appareil (220-240V~ 50/60Hz). Cet appareil doit être branché à une prise de courant équipée d'un dispositif efficace de mise à la terre. En cas d'incompatibilité entre la prise et la fiche de l'appareil, faites remplacer le cordon d'alimentation par un service qualifié compétent qui devra s'assurer que la tension du cordon corresponde à la tension du réseau électrique. En général, l'emploi d'adaptateurs ou des rallonges est déconseillé; s'ils s'avèrent indispensables, veiller à ce qu'ils soient conformes aux normes en vigueur en matière de sécurité et à ce que leur capacité nominale (exprimée en Ampère) ne soit pas inférieure à la capacité maxi. de l'appareil.
- Placer le thermoconvecteur loin des autres sources de chaleur, loin des matériaux inflammables (rideaux, tapisseries, etc.), des gaz inflammables ou d'une matière explosive (petites bouteilles spray) et des matériaux qui peuvent se déformer avec la chaleur. Vérifier si l'espace libre est de 100 cm à partir de la partie frontale du thermoconvecteur et de 30 cm à partir des côtés. Ne pas utiliser l'appareil ni dans des lieux où il puisse subir des chocs, dans le voisinage immédiat d'une baignoire, d'une douche ou d'une piscine pour éviter que des gouttes d'eau ne tombent sur l'appareil qui peut lui-même tomber dans l'eau: si par mégarde il devait se baigner ou s'immerger dans le liquide, enlever immédiatement la fiche de la prise de courant, sécher soigneusement et vérifier que le liquide ne soit pas entré à l'intérieur ; en cas de doute, s'adresser au personnel professionnellement qualifié.



Fax +32 030 9904733

Copies of the I/B. Please reproduce them without any changes except under special instruction from Bimar (Italy). The pages must be reproduced and folded in order to obtain a booklet A5 (+/- 148.5 mm width x 210 mm height). When folding, make sure you keep the good numbering when you turn the pages of the I/B. Don't change the page numbering. Keep the language integrity.

- La surface d'appui doit être stable pas inclinée.
- Veillez à ce que le câble soit positionné correctement, qu'il ne soit pas en contact avec des parties chaudes ou des arêtes tranchantes ni enroulé autour de l'appareil ou entortillé sur lui-même ou coincé, ce afin d'éviter le risque d'une chute de l'appareil. Veillez à ce qu'on ne puisse pas trébucher sur le câble afin d'éviter les chutes accidentelles ou les blessures personnelles.
- Ne pas utiliser l'appareil si le panneau en verre est endommagé.
- La prise secteur doit être facile d'accès afin de pouvoir débrancher facilement l'appareil en cas d'urgence.
- Veuillez prêter attention aux grilles de pris d'air (d'aspiration et de dissipation), afin d'éviter des obstructions, risques d'incendie ou éventuel surchauffant de l'appareil. Veuillez ne pas couvrir l'appareil et ne pas l'utiliser pour sécher la linge.
- **S'assurer que l'hélice fonctionne correctement : dans le cas contraire, mettre l'appareil hors circuit et le faire contrôler par un personnel professionnellement qualifié.**
- L'appareil ne doit jamais être positionné directement sous une prise électrique.
- N'utilisez pas l'appareil avec une minuterie ou un programmateur ou avec un système qui peut mettre l'appareil en marche automatiquement, et ce pour éviter les risques d'incendie.
- Toutes les réparations doivent être faites par un service qualifié compétent. Dans tous les cas vous devez retourner votre appareil à ce service.
- En cas de panne ou de mauvais fonctionnement, éteignez l'appareil et faites-le contrôler par un réparateur qualifié ; les réparations confiées à des personnes non qualifiées peuvent s'avérer dangereuses et entraînent la déchéance de la garantie.
- Le dispositif doit être utilisé uniquement avec les deux pieds fournis, qui doivent être assemblés dans l'assemblage correct comme prévu au paragraphe ci-dessous.

Installation au mur

Lors de l'installation murale, le mur sur lequel l'appareil est fixé doit être en pierre et/ou en matériau résistant à la chaleur (pas de bois ni de matière synthétique qui surchauffe facilement). Vérifier tout d'abord si les tuyaux (d'eau et de gaz, etc...) ou les câbles électriques sont intégrés dans les murs. De plus, suivre ces indications pour l'installation (voir les figures) :

- L'appareil doit être placé de sorte que la partie inférieure est loin du plancher min. 90mm÷100mm max à partir de l'étage.

- accrocher l'appareil au mur et s'assurer que les vis soient bien fixées afin qu'elles soutiennent le poids du thermo-convecteur

-utiliser les 3 boutonnières en "trou de serrure" placées sur le panneau arrière : faire trois trous dans le mur, distants les uns des autres comme c'est illustré sur le schéma sur le côté, (avant de percer les trous, il est bon de mesurer la distance entre les fentes décrites au-dessus), y mettre les chevilles à expansion dans les trous et serrer les vis appropriées c'est à dire capable de se loger dans les boutonnières.

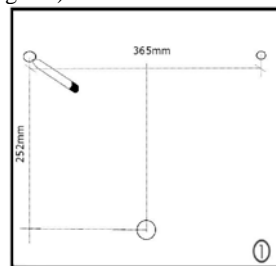



Fax +32 030 9904733

Copies of the I/B. Please reproduce them without any changes except under special instruction from Bimar (Italy). The pages must be reproduced and folded in order to obtain a booklet A5 (+/- 148.5 mm width x 210 mm height). When folding, make sure you keep the good numbering when you turn the pages of the I/B. Don't change the page numbering. Keep the language integrity.

Installation portable

Pour utiliser l'appareil, il est nécessaire d'y fixer les deux pieds fournis à cet effet ; pour les fixer, procéder de la manière suivante:

Placer l'appareil à l'horizontale sur une surface plane et lisse.

- Assurez-vous que le cordon électrique est débranché de la prise secteur
- Mettre en place les pieds en engageant les crochets à l'intérieur des rainures présentes dans la partie inférieure de l'appareil ; les faire glisser jusqu'à ce qu'ils s'enclenchent.
- Les assujettir à l'aide des vis prévues à cet effet.

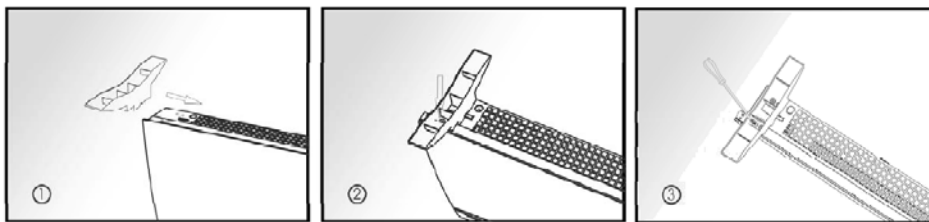

FONCTIONNEMENT

Avant chaque utilisation, vérifiez que l'appareil est en bon état, le cordon électrique n'est pas endommagé, si le cordon d'alimentation est endommagé, il doit être remplacé par le fabricant ou son agent de service ou par une personne des qualifications semblables, afin d'éviter tout risque.

Attention : Mettre en marche l'appareil afin d'éliminer l'« odeur du neuf » et les huiles résiduelles de travail éventuelles pendant au moins quelques heures. Pendant cette opération, bien aérer la zone afin d'éliminer l'odeur de « neuf » qui se dégage de l'appareil.

En ce qui concerne l'emploi, on procède de la façon suivante :

- 1) Insérez la fiche dans la prise de courant.
- 2) Pour allumer l'appareil, appuyez sur l'interrupteur (3) pour chauffer 750W, ou l'interrupteur (4) à la chaleur ou à la fois pour le chauffage 750W à 1500W.
- 3) Tournez le bouton du thermostat (2) dans le sens horaire à la position correspondant à la température désirée.
- 4) Pour éteindre l'appareil, replacez les touches des interrupteurs sur la position "0" et tournez le bouton du thermostat dans le sens inverse des aiguilles d'une montre et retirez la fiche de la courant.

En cas d'inutilisation prolongée, débrancher la fiche de la prise de courant.

NETTOYAGE ET ENTRETIEN

Attention: avant de nettoyer l'appareil, arrêtez-le, débranchez-le et laissez-le refroidir.

- Il faut s'assurer périodiquement que la grille d'aspiration postérieure ne soit pas obstruée par des bourres ou des effilochures. Pour le nettoyage, utilisez éventuellement l'aspirateur en faisant attention à ne pas abîmer la résistance électrique
- Pour nettoyer le corps de l'appareil, utilisez un chiffon humide ; n'utilisez pas de produits abrasifs.
- Pendant de longues périodes d'inactivité du thermoconvecteur, il faut le couvrir et le replacer dans un endroit sec ; on conseille de le remettre dans son emballage d'origine pour le protéger de la poussière et de l'humidité.
- Si l'on décide de ne plus utiliser l'appareil, on recommande de le rendre inopérant en coupant le câble d'alimentation (auparavant, il faut s'assurer d'avoir enlevé la fiche de la prise de courant), et de rendre inoffensives les parties qui sont dangereuses au cas où elles seraient utilisées par des enfants pour jouer.



Fax +32 030 9904733

Copies of the I/B. Please reproduce them without any changes except under special instruction from Bimar (Italy). The pages must be reproduced and folded in order to obtain a booklet A5 (+/- 148.5 mm width x 210 mm height). When folding, make sure you keep the good numbering when you turn the pages of the I/B. Don't change the page numbering. Keep the language integrity.

AVERTISSEMENTS POUR L'ÉLIMINATION CORRECTE DU PRODUIT AUX TERMES DE LA DIRECTIVE EUROPÉENNE 2011/65/UE.

Au terme de son utilisation, le produit ne doit pas être éliminé avec les déchets urbains. Le produit doit être remis à l'un des centres de collecte sélective prévus par l'administration communale ou auprès des revendeurs assurant ce service. Éliminer séparément un appareil électroménager permet d'éviter les retombées négatives pour l'environnement et la santé dérivant d'une élimination incorrecte, et permet de récupérer les matériaux qui le composent dans le but d'une économie importante en termes d'énergie et de ressources. Pour rappeler l'obligation d'éliminer séparément les appareils électroménagers, le produit porte le symbole d'un caisson à ordures barré.



Bitte lesen Sie vor der Benutzung des Gerätes sorgfältig diese Anleitungen und setzen Sie gegebenenfalls Dritte darüber in Kenntnis. **GEBRAUCHSANLEITUNG ZUM WEITRENNACHSCHLAGEN AUFBEWAHREN.**

Sollten während des Lesens dieser Bedienungsanleitung Fragen aufkommen oder irgendwelche Stellen schwer verständlich sein, dann kontaktieren Sie vor dem Gebrauch des Geräts den Hersteller unter der Adresse, die auf der letzten Seite angegeben ist.



ACHTUNG: Decken Sie das Gerät niemals ab, wenn es im Betrieb ist, um Feuer zu vermeiden.

GEBRAUCHSANWEISUNGEN

- Dieses Gerät ist ausschließlich dazu bestimmt, Wohnräume und Ähnliches anhand der Hinweise dieser Bedienungsanleitung zu heizen. Außerdem ist es als Zusatzheizung und nicht als Zentralheizung gedacht.

Das Gerät soll in den Haushalt und ähnliche Anwendungen verwendet werden, wie:

- Personalküche in Geschäften, Büros und anderen Arbeitsumgebungen;
- Bauernhäuser
- Von Kunden in Hotels, Motels und anderen Wohntyp Umgebungen



Fax +32 030 9904733

Copies of the I/B. Please reproduce them without any changes except under special instruction from Bimar (Italy). The pages must be reproduced and folded in order to obtain a booklet A5 (+/- 148.5 mm width x 210 mm height). When folding, make sure you keep the good numbering when you turn the pages of the I/B. Don't change the page numbering. Keep the language integrity.

- Übernachtung mit Frühstück Typ Umgebungen

- Der Betrieb des Geräts ist unter folgenden Bedingungen untersagt: - in staubigen Räumen; - in Räumen, in denen sich Saugmaterial, dünne Stoffe, Papierstückchen usw. befinden (davon könnten Schutzgitter oder Wärmetauscher verstopft werden); - in Räumen mit zu hoher relativer Luftfeuchtigkeit; - im Außenbereich.
- Während des Betriebs wird das Gerät heiß. Deshalb dürfen nur der Einstellschalter und die Schalter angefasst werden. Die Oberfläche nicht berühren, da sie sehr heiß ist. Das Gerät gibt eine unterschiedlich starke Wärme aus und die Temperatur kann so hoch werden, dass man sich die Haut verbrennt, wenn sie mit dieser Wärme in Berührung kommt. Die Verwendung dieses Geräts wird nicht für Personen empfohlen, die eine verminderte Wärmeempfindung haben bzw. die nicht umgehend reagieren können, um Verbrennungen zu vermeiden.
- Der Thermokonvector erwärmt sich beim Betrieb; fassen Sie ihn daher nur an den Griffen an und Knopf die Kunststofftasten. Vermeiden Sie die Berührung mit dem Heizteil.
- Ziehen Sie niemals an der Anschlussleitung, um das Gerät zu bewegen.
- Die jünger sind als 3 Jahre, sollten ferngehalten werden, sofern sie nicht kontinuierlich überwacht werden. Kinder ab 3 Jahren und unter 8 Jahren, sollten das Gerät nur ein-/ausschalten unter der Voraussetzung, dass es in der vorgesehenen normalen Betriebsposition platziert und installiert wurde und sie eine Beaufsichtigung bzw. Anweisung für die Nutzung des Geräts auf eine sichere Art und Weise erfahren haben und sie die verbundenen Gefahren verstehen. Kinder ab 3 Jahren und unter 8 Jahren, sollten das Gerät nicht an das Netz anschließen, regulieren oder reinigen oder die Wartung vornehmen.

ACHTUNG: Einige Teile dieses Produkts können sehr heiß werden und Verbrennungen verursachen. Besondere Vorsicht gilt, wo Kinder und gefährdete Personen anwesend sind.

- Kinder unter 8 Jahren, Personen mit eingeschränkten körperlichen, sensorischen oder geistigen Fähigkeiten sowie Personen ohne entsprechende Erfahrung oder Kenntnisse dürfen dieses Gerät nur unter Aufsicht oder nach Erhalt aller Anweisungen für die sichere Verwendung des Gerätes sowie Auskunft über die damit verbundenen Gefahren benutzen. Kinder sollten beaufsichtigt werden, um sicherzustellen, dass sie nicht mit dem Gerät spielen. Vom Anwender durchzuführende Reinigungs- und Wartungsarbeiten dürfen nicht von Kindern ohne Aufsicht durchgeführt werden.
- Lassen Sie Ihr Gerät niemals unbeaufsichtigt, wenn es ans Stromnetz angeschlossen ist.
- Berühren Sie das Gerät nie mit nassen Händen oder barfuß.
- Setzen Sie das Gerät keinen Witterungseinflüssen aus (Sonne, Regen usw.).
- Sollte das Gerät fallen oder schlecht funktionieren, ziehen Sie sofort den Stecker aus der Steckdose. Überprüfen Sie, dass kein Teil beschädigt ist, und schalten Sie das Gerät erst dann wieder ein: Falls Sie Zweifel haben, wenden Sie sich an qualifiziertes Fachpersonal zu.
- Lassen Sie Ihr Gerät niemals bei Gebrauch unbeaufsichtigt. Halten Sie Kinder oder hilfsbedürftige Personen vom Gerät fern.
- Eine beschädigte Anschlussleitung muss von dem Lieferanten, von einem Kundendienst oder von einem Fachmann ausgewechselt werden.
- Der Wärmekonvector darf ausschließlich stehend verwendet werden
- Achten Sie darauf, dass die Luftein- und Luftauslässe nicht verstopft oder verdeckt sind; das Gerät kann sich in diesem Fall überhitzen: lassen Sie nichts über oder unter dem Gerät hängen. Bei einer Geräteüberhitzung schaltet eine eingebaute Sicherheitsvorrichtung automatisch den Heizlüfter ab.



Fax +32 030 9904733

Copies of the I/B. Please reproduce them without any changes except under special instruction from Bimar (Italy). The pages must be reproduced and folded in order to obtain a booklet A5 (+/- 148.5 mm width x 210 mm height). When folding, make sure you keep the good numbering when you turn the pages of the I/B. Don't change the page numbering. Keep the language integrity.

INSTALLATION

- Nachdem Sie das Gerät ausgepackt haben, vergewissern Sie sich, dass das Gerät in gutem Zustand ist: Im Zweifelsfall, benutzen Sie das Gerät nicht, sondern wenden Sie sich an einen Fachmann. Halten Sie Kinder und hilfsbedürftige Personen von allen Verpackungsmaterialien (Plastiktüte, Styropor usw.) fern. **Achtung:** Bevor Sie dieses Gerät benutzen, vergewissern Sie sich Bitte, dass Sie den am Luftan- und Ausauggitter oder am Basis aller hängenden Kleberblätter und Werbezetteln abnehmen.
- Kontrollieren Sie, ob die Netzspannung mit der auf dem Gerät vermerkten Spannung übereinstimmt bevor Sie den Stecker in die Steckdose stecken (220-240V~ 50Hz). Die Steckdose muss geerdet sein. Im Fall einer Unvereinbarkeit zwischen dem Stecker und der Steckdose, lassen Sie die Anschlussleitung von einem Fachmann auswechseln, der sich vergewissert wird, dass die Netzspannung mit der der Anschlussleitung übereinstimmt. Im Allgemeinen ist es abgeraten Verlängerungsschnur oder Adapter zu benutzen. Falls es jedoch unbedingt notwendig wäre, diese zu benutzen, vergewissern Sie sich, dass diese den geltenden Sicherheitsvorschriften entsprechen, und ihre Leistung (Ampère) darf keinesfalls kleiner als die maximale Leistung des Gerätes sein.
- Stellen Sie den thermokonvector nicht in der Nähe von anderen Wärmequellen, entzündbaren Stoffen (Vorhänge, Tapeten usw.), von feuergefährlichem Gas oder explosionsgefährdetem Material (Sprühdosen usw.) oder von Gegenständen auf, die sich durch Wärmeeinwirkung verformen können. Lassen Sie einen Freiraum von 100 cm auf der Vorderseite und von 30 cm auf beiden Seiten des Gerätes. Benutzen Sie das Gerät an Orten, an denen es Stößen ausgesetzt ist, weder in der Nähe der Badewanne, der Dusche oder eines Schwimmbads um zu vermeiden, dass Wassertropfen auf das Gerät spritzen können oder dasselbe ins Wasser fallen kann: tauchen Sie keinesfalls irgendein Teil des Heizlüfters in Wasser oder andere Flüssigkeiten: Sollte dies geschehen, keinesfalls die Hand in die Flüssigkeit tauchen, sondern als Erstes den Netzstecker aus der Netzsteckdose ziehen. Trocknen Sie das Gerät sorgfältig und vergewissern Sie sich, dass alle elektrischen Teile trocken sind: Wenden Sie sich im Zweifelsfall an einen Fachmann.
- Die Standfläche muss fest und eben sein (um ein Umkippen des Gerätes zu verhindern).
- Bitte achten sie darauf, dass die Gitter (Ansaug- oder Dissipationsgitter) nicht verstopft werden, um Feuergefahren oder Überhitzung zu vermeiden. Dieses Gerät ist nicht zu bedecken und nicht bei Wäschetrocknung zu benutzen.
- Vergewissern Sie sich, dass der Ventilator richtig funktioniert: Schalten Sie andernfalls das Geräts aus und lassen Sie es von einem Fachmann überprüfen
- Das Gerät nicht benutzen, wenn die Glasscheibe beschädigt ist.
- Vergewissern Sie sich, dass das Kabel richtig positioniert ist und nicht mit heißen Teilen oder scharfen Kanten in Berührung kommt, weder um das Gerät herum gewickelt noch um sich selbst verwickelt ist noch sich verfängt, um ein Herunterfallen des Gerätes zu vermeiden. Vergewissern Sie sich, dass man nicht darin stolpern kann, um ein zufälliges Herunterfallen oder Personenschäden zu vermeiden.
- Stellen Sie das Gerät nicht gerade unterhalb einer Steckdose auf.
- Die Steckdose muss leicht zugänglich sein: Damit kann der Stecker im Bedarfsfall problemlos aus der Steckdose gezogen werden.
- Um Feuergefahr zu umgehen, benutzen Sie das Gerät nicht mit einer Zeitschaltuhr, einem Programmierungssystem oder mit einem System, Zum Vermeiden von Brandgefahr, falls das Gerät abgedeckt ist oder nicht ordnungsgemäß positioniert ist.
- Bei einer Störung oder Fehlfunktion das Gerät sofort abschalten und von einer qualifizierten Fachkraft überprüfen lassen. Reparaturen, die nicht von qualifizierten Fachkräften durchgeführt werden, können gefährlich sein und der Hersteller lehnt in solchen Fällen jede Garantieübernahme ab.
- Falls das Gerät nicht richtig, oder gar nicht funktioniert, schalten Sie es bitte aus, und wenden Sie sich an einen Fachmann.

- Das Gerät sollte nur mit den beiden Füßen geliefert werden, dass die korrekte Montage zusammengesetzt werden müssen, wie in Absatz unten.

Wandanbau

Beim Wandanbau muss die Wand, an der das Gerät befestigt werden soll, aus Mauerwerk und/oder einem wärmebeständigen Material sein (nicht aus Holz oder leicht erhitzbarem synthetischem Material). Zuerst prüfen, ob sich Leitungen (Wasser und Gas, usw.) oder elektrische Kabel in der Wand befinden. Für den Anbau diesen Anweisungen folgen (siehe Abbildungen):

- Das Gerät muß so positioniert werden, dass die Unterseite ist vom Boden min. 90mm÷100mm max aus dem Boden.

- die 3 "schlüssel-förmigen Längslöcher" am hinteren Panel benutzen. An der Wand 3 Löcher bohren, mit dem Abstand, der in der nebenstehenden Abbildung gezeigt wird (vor dem Bohren sollten die Lochabstände der o.g. Längslöcher gemessen werden). In den Bohrungen Spreizdübel und für die Längslöcher geeignete Schrauben verwenden.

- das Gerät an die Wand hängen. Prüfen, ob die Schrauben gut befestigt sind und das Gewicht des Thermokonvektors tragen können.

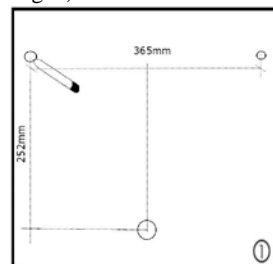

Tragbare Aufstellung

Vor dem Gebrauch des Gerätes die beiden mitgelieferten Füße anbringen; dazu wie folgt vorgehen:

- Stellen Sie sicher, dass das Stromkabel aus der Steckdose gezogen aus der Steckdose
- Das Gerät waagrecht auf eine ebene und glatte Fläche legen.
- Den Haken der Füße in das Langloch auf der Geräteseite einsetzen und verschieben, bis die unteren Haken einrasten
- Die Füße mit den beiliegenden Schrauben sichern.

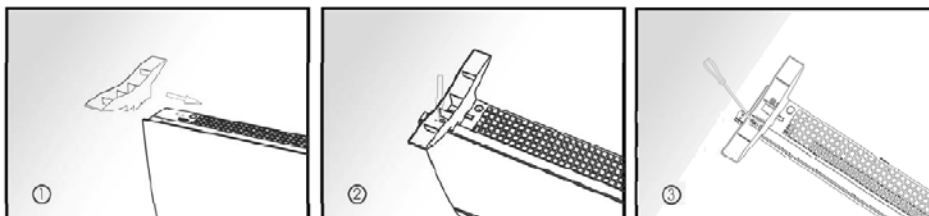

BETRIEB DES HEIZLÜFTERS

Vor jedem Einsatz überprüfen, ob das Gerät in gutem Zustand ist, das elektrische Kabel ist nicht beschädigt, wenn das Netzkabel beschädigt ist, muss es durch den Hersteller oder seinen Kundendienst oder eine Person ersetzt werden, mit ähnliche Qualifikationen, um jegliches Risiko zu vermeiden.

Attention: beim erstmaligen Einschalten das gerät mindestens 2 Stunden lang bei Höchstleistung eingeschaltet lassen. Während dieser Zeit den raum gut lüften, um den unangenehmen "neuen" Geruch des Gerätes zu elimieren.

Beim Gebrauch auf folgende Weise vorgehen:

- 1) Stecken Sie den Stecker in die Steckdose.
- 2) Um das Gerät einzuschalten, drücken Sie den Schalter (3) 750W erhitzen, oder der Schalter (4) in Wärme oder beides für Heizung 750W bis 1500W.
- 3) Drehen Sie den Thermostatknopf (2) im Uhrzeigersinn in die Position, die der gewünschten Temperatur..
- 4) Zum Abschalten des Gerätes die Schalter auf Position "0" stellen und den Temperaturregler nach links drehen. Ziehen Sie nach der Benutzung immer den Netzstecker.

Bei längerem Gerätestillstand den Stecker aus der Steckdose ziehen.



Fax +32 030 9904733

Copies of the I/B. Please reproduce them without any changes except under special instruction from Bimar (Italy). The pages must be reproduced and folded in order to obtain a booklet A5 (+/- 148.5 mm width x 210 mm height). When folding, make sure you keep the good numbering when you turn the pages of the I/B. Don't change the page numbering. Keep the language integrity.

REINIGUNG UND PFLEGE

Achtung: schalten Sie das Gerät aus, ziehen Sie den Stecker aus der Steckdose, und lassen Sie das Gerät abkühlen bevor Sie es reinigen.

- Vergewissern Sie sich von Zeit zu Zeit, dass das Sauggitter nicht von Flaum und Fasern verstopft ist.
- Reinigen Sie das Gehäuse mit einem feuchten Tuch; verwenden Sie keine Schleifmittel.
- Bei langen Stillstandzeiten den thermokonvector gut abdecken und an einem trockenen Ort abstellen; als Schutz gegen Staub und Feuchtigkeit sollte am besten die Originalverpackung verwendet werden.
- Machen Sie das Gerät, wenn es außer Betrieb genommen wird, durch Abscheiden des Netzkabels unbrauchbar (vergewissern Sie sich zuvor, dass der Netzstecker gezogen ist); beseitigen Sie ebenfalls alle Teile, die für spielende Kinder gefährlich sein können.

WICHTIGER HINWEIS FÜR DIE KORREKTE ENTSORGUNG DES PRODUKTS IN ÜBEREINSTIMMUNG MIT DER EG-RICHTLINIE 2011/65/EG.

Am Ende seiner Nutzungszeit darf das Produkt NICHT mit dem Hausmüll entsorgt werden. Es muss zu einer örtlichen Sammelstelle für Sondermüll oder zu einem Fachhändler gebracht werden, der einen Rücknahmeservice anbietet. Die getrennte Entsorgung eines Haushaltsgerätes vermeidet mögliche negative Auswirkungen auf die Umwelt und die menschliche Gesundheit, die durch eine nicht vorschriftsmäßige Entsorgung bedingt sind. Zudem ermöglicht dies die Wiederverwertung der Materialien, aus denen das Gerät hergestellt wurde, was erhebliche Einsparungen an Energie und Rohstoffen mit sich bringt.





Fax +32 030 9904733

Copies of the I/B. Please reproduce them without any changes except under special instruction from Bimar (Italy). The pages must be reproduced and folded in order to obtain a booklet A5 (+/- 148.5 mm width x 210 mm height). When folding, make sure you keep the good numbering when you turn the pages of the I/B. Don't change the page numbering. Keep the language integrity.

ADVERTENCIAS



Este símbolo lo invita a leer atentamente las presentes instrucciones antes del uso del aparato, y eventualmente informar a terceros, si es necesario. **CONSERVAR EL PRESENTE MANUAL PARA ULTERIORES CONSULTAS.**

Si en la lectura del presente Manual de Instrucciones de Uso algunas partes resultasen difíciles de comprender o si surgieran dudas, antes de utilizar el producto contactar la empresa a la dirección indicada en la última página.



Este símbolo indica: ATENCIÓN: para evitar el recalentamiento no cubrir el aparato.

- Este aparato está destinado sólo para calefacción de ambientes domésticos y similares (por lo tanto no debe utilizarse al exterior) según las modalidades indicadas en estas instrucciones; debe considerarse además como aparato suplementario de calefacción, y no como un sistema de calefacción central.

Este aparato está diseñado para ser utilizado en aplicaciones domésticas y análogas, tales como:

- Personal de cocina en tiendas, oficinas y otros entornos de trabajo;
- Casas rurales
- Por los clientes en hoteles, moteles y otros entornos de tipo residencial
- Cama y desayuno tipo ambientes

El aparato no tiene que ser utilizado en ambientes polvorientos o con materiales extremadamente volátiles (podrían obstruir las parrillas) o en ambientes con elevada humedad, o con productos inflamables, o en ambientes externos (al aire libre). Cualquier otro de uso debe de considerarse impropio y peligroso. El fabricante no podrá ser considerado responsable por eventuales daños causados por el uso impropio, erróneo, irresponsable y/o por reparaciones efectuadas por personal no cualificado.

- Cuando el aparato está en funcionamiento se calienta, por consiguiente toque únicamente: perilla e interruptores. Evite el contacto con la superficie ya que está muy caliente. La emisión del calor del aparato es variable y la temperatura puede volverse tan elevada que puede quemar la piel expuesta a este calor. No se recomienda el uso de dicho aparato a personas con una sensibilidad al calor reducida o con incapacidad de reaccionar inmediatamente para evitar quemaduras.
- Cuando el calentador está en funcionamiento se calienta, a continuación, toque sólo los tiradores y pomos de plástico. Evite el contacto con la parte metálica.
- La parrilla no proporciona protección completa a los niños o personas con discapacidades físicas, sensoriales o mentales.
- Compruebe que el calentador no entra en contacto con agua u otros líquidos. En caso de que no sumergir la mano en el líquido, pero quita primero el enchufe de la toma de corriente. Limpie con cuidado el dispositivo y verifique que todos los componentes eléctricos estén secos: en caso de duda, consulte a un profesional cualificado.
 - Con el fin de evitar cualquier riesgo de choque eléctrico, no sumerja nunca la clavija, el cable de red y el aparato en agua o cualquier otro líquido.
- Los niños de edad inferior a los 3 años deberían ser tenidos a distancia si no pueden ser supervisados continuamente. Los niños de entre 3 y 8 años edad sólo deben encender/apagar el aparato siempre y cuando haya sido colocado o instalado en su posición normal de funcionamiento y que los niños reciban supervisión o instrucciones relativas al uso del aparato de manera segura y entienda de ello los peligros. Los niños de edad entre los 3 y los 8 años no deben enchufar el



Fax +32 030 9904733

Copies of the I/B. Please reproduce them without any changes except under special instruction from Bimar (Italy). The pages must be reproduced and folded in order to obtain a booklet A5 (+/- 148.5 mm width x 210 mm height). When folding, make sure you keep the good numbering when you turn the pages of the I/B. Don't change the page numbering. Keep the language integrity.



aparto, el ajuste o limpieza de la unidad o su mantenimiento debe ser efectuada por parte del usuario.

ATENCIÓN: Algunas partes de este producto pueden calentarse y provocar quemaduras. Es necesario prestar particular atención donde haya niños y personas vulnerables.

- Este aparato puede ser utilizado por niños de por lo menos 8 años de edad y personas con capacidades físicas, sensoriales o mentales reducidas o falta de experiencia y conocimientos, a condición de que estén bajo supervisión o hayan recibido instrucción es sobre el uso seguro del aparato y estén enterados de los riesgos existentes. Los niños no deben jugar con el aparato. Los niños no deben realizar la limpieza y el mantenimiento de usuario sin supervisión.
- **Atención:** cuando se utilizan aparatos eléctricos, es necesario respetar siempre las precauciones de seguridad básicas para evitar los riesgos de incendio, de descarga eléctrica y de lesiones físicas. No tocar el aparato con las manos o los pies mojados
- No utilizar el aparato cerca de una bañera, ducha o piscina.
- En caso de caída o malfuncionamiento, desconectar inmediatamente el cable eléctrico. Verificar que ninguna parte se encuentre dañada y luego de estas verificaciones encenderlo: en caso de dudas dirigirse a personal técnico capacitado.
- No tirar del cable de alimentación o del aparato mismo para quitar el enchufe de la toma de corriente. No tire del cable para mover la unidad..
- No dejar el aparato expuesto a los agentes atmosféricos (sol, lluvia, etc.)
- El usuario no debe dejar el aparato sin supervisión cuando se encuentre conectado a la corriente eléctrica.
- No mueva el aparato cuando está en funcionamiento.
- Con el fin de evitar todo tipo de riesgos de descarga eléctrica, no sumergir nunca el enchufe, el cable eléctrico y/o el aparato en el agua o en ningún otro líquido.
- Si el aparato no está funcionando quitar el enchufe de la toma de corriente.
- Si el aparato no está funcionando quitar el enchufe de la toma de corriente.
- Si el cable eléctrico está dañado, debe ser sustituido por el fabricante o por el servicio de asistencia técnica o por personal técnico capacitado, en modo de prevenir cualquier tipo de riesgos.
- En caso de desguace del aparato es necesario respetar las disposiciones relativas a la eliminación del aceite.

INSTALACIÓN

- Luego de haber quitado el embalaje, asegúrese la integridad del aparato; en caso de duda no utilizarlo y diríjase a personal técnico capacitado. Los elementos de embalaje (bolsas de plástico, polietileno expandido, clavos, etc.) no deben dejarse al alcance de los niños ya que son fuente potencial de peligro, deben ser eliminados según las normativas vigentes
- Antes de conectar el aparato controlar que los valores de tensión indicados en la chapa de identificación (220-240V~ 50/60Hz) correspondan a aquel de la red eléctrica, y que el toma este provisto de eficaz puesta a tierra. Verificar que en la línea eléctrica no se encuentren conectados otros aparatos de alto consumo, para evitar sobrecargas y riesgos de incendio. En caso de incompatibilidad entre la toma y el enchufe del aparato, sustituir la toma con otro de tipo adecuado por personal técnico capacitado, el cual verifique que la sección de los cables de la toma sea idónea a la potencia absorbida por el aparato. En general no se recomienda el uso de adaptadores y/o prolongador; si su uso es imprescindible, debe cumplir con las normas de seguridad vigentes y su capacidad de conducción de corriente (amperios) no debe ser inferior a aquella máxima del aparato.



Fax +32 030 9904733

Copies of the I/B. Please reproduce them without any changes except under special instruction from Bimar (Italy). The pages must be reproduced and folded in order to obtain a booklet A5 (+/- 148.5 mm width x 210 mm height). When folding, make sure you keep the good numbering when you turn the pages of the I/B. Don't change the page numbering. Keep the language integrity.



- El fabricante declina todo tipo de responsabilidad en caso de que las normas de seguridad no sean respetadas.
- La toma de corriente debe ser fácilmente accesible en modo de poder desconectar con facilidad el enchufe en caso de emergencia.
 - Posicionar el aparato lejos de otras fuentes de calor, materiales inflamables (cortinas, tapicería, etc.), de gases inflamables o material explosivo (aerosoles) y de materiales que puedan deformarse con el calor. Verificar que el espacio libre alrededor del aparato sea de al menos 1 metro.
 - No utilizar el aparato cerca de una bañera, ducha o piscina, (para evitar descargas eléctricas, que gotas de agua puedan caer en la unidad y que el mismo pueda caer en el agua), ni en lugares donde pueda sufrir golpes.
 - No utilice el aparato si el panel de vidrio está dañado.
 - Coloque el calentador lejos de otras fuentes de calor, materiales inflamables (cortinas, tapicerías, etc.), Por el material inflamable o explosivo (aerosoles) o de materiales que pueden ser deformadas por el calor. Compruebe que el espacio libre es de 100 cm de la parte frontal del aparato y 40 cm a los lados y atrás.
 - La superficie de apoyo debe ser estable, no en pendiente (en canto el aparato podría volcarse) y perfectamente plana. No utilizar el aparato sobre alfombras.
 - Asegúrese de que el cable se encuentre correctamente posicionado y que no esté en contacto con partes calientes o bordes afilados, o enroscado sobre sí mismo y/o estrangulado, a fin de evitar que se caiga el aparato. Verificar que nadie pueda tropezarse, para evitar caídas accidentales o daños a las personas. No colocar el cable eléctrico debajo de alfombras.
 - El aparato no debe ser colocado inmediatamente debajo de una toma de corriente.
 - El aparato debe ser utilizado solo y exclusivamente con las ruedas suministradas en dotación, que deben ser montadas de manera correcta como se indica en el párrafo de montaje más abajo.
 - Este aparato no ha sido diseñado para funcionar por medio de un temporizador externo o con un sistema de mando a distancia separado, para evitar el riesgo de incendio en caso que el aparato sea cubierto o posicionado en modo incorrecto.
 - Para obtener la máxima eficacia es necesario fijar el aparato a una distancia del piso de 20 cm a 100 cm, el aparato no debe ser posicionado debajo o cerca de ventanas.
 - Asegúrese de que la toma de aire y la disipación de aire no se pueden bloquear, para evitar cualquier riesgo de incendio o de sobrecalentamiento; No cubra el dispositivo, lo uso para el secado.
 - En caso de avería o mal funcionamiento apagar el aparato y hacerlo controlar por personal técnico capacitado.; reparaciones realizadas por personal no autorizado puede ser peligroso e invalidar la garantía.

Instalación de pared

En la instalación de pared, la pared en la cual se fija el aparato debe ser de mampostería y/o de material termorresistente (no de madera ni material sintético que se sobrecalienta fácilmente), antes verifique si tubos (de agua, gas etc.) o cables eléctricos están incorporados en la pared; además siga estas indicaciones para la instalación (véanse las figuras):

- El aparato debe estar colocado de manera que la parte inferior está lejos del piso min. 90 mm ÷ 100 mm máx desde el suelo.
- utilice las 3 ranuras en forma de "orificio de cerradura" realizadas en el panel trasero: efectúe en la pared tres orificios, distanciados según se indica en la figura al lado (antes de efectuar los orificios se aconseja medir la distancia entre ejes de dichas ranuras), introduzca los tacos de expansión en los orificios y apriete tornillos adecuados para asentarse en las ranuras.
- Cuelgue el aparato a la pared, asegúrese de que los tornillos estén fijados de modo que sostengan el peso del termoconvector.

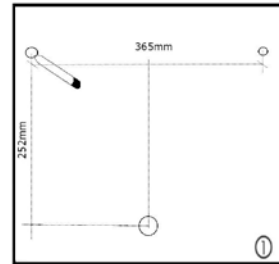

Instalación portátil

Para utilizar el aparato es necesario montar en el mismo las dos patas en dotación; siguiendo las siguientes instrucciones:

- Asegúrese de que el cable eléctrico está desenchufado de la toma de CA
- Apoyar el aparato horizontalmente sobre una superficie plana y lisa.
- Posicionar las patas introduciendo el gancho en la ranura lateral y desplazarla hasta que se bloqueen los ganchos inferiores.
- Comprobar el bloqueo mediante los tornillos suministrados.

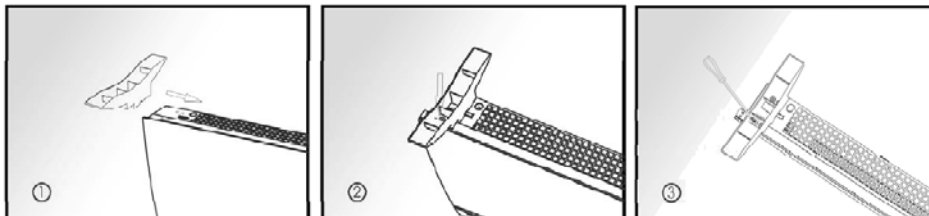

USO

Antes de cada uso comprobar que el aparato se encuentre en buen estado, que el cable eléctrico no se encuentre dañado: Si el cable eléctrico está dañado, debe ser sustituido por el fabricante o por el servicio de asistencia técnica o por personal técnico capacitado, en modo de prevenir cualquier tipo de riesgos.

Alerta: haga funcionar el aparato por lo menos durante algunas horas para eliminar el "olor de nuevo" y posibles aceites residuales de elaboración. Durante esta operación airee bien el entorno para eliminar el olor "de nuevo" que se desprende del aparato.

Para el empleo del termoconvector siga las siguientes indicaciones:

- 1) Introducir el enchufe en la toma de corriente.
- 2) Para encender el aparato, presionar el interruptor (3) para calentar a 7500W, o el interruptor (4) para calentar a 750W o ambos para calentar a 1500W.
- 3) Gire el mando del termostato (2) en sentido horario hasta la posición correspondiente a la temperatura deseada..



Fax +32 030 9904733

Copies of the I/B. Please reproduce them without any changes except under special instruction from Bimar (Italy). The pages must be reproduced and folded in order to obtain a booklet A5 (+/- 148.5 mm width x 210 mm height). When folding, make sure you keep the good numbering when you turn the pages of the I/B. Don't change the page numbering. Keep the language integrity.

- 4) Para apagar el aparato, llevar los botones de los interruptores en pos. "0" y girar la perilla del termostato en sentido antihorario, luego quitar el enchufe de la toma de corriente.

LIMPIEZA Y MANTENIMIENTO

Atención: antes de limpiar el aparato, desconectar el enchufe de la toma de corriente y esperar que este frío.

- Controlar periódicamente que la entrada de aire y salida de aire no estén obstruidas por suciedad o pelusa; para la limpieza, si es necesario emplear la aspiradora con cuidado de no dañar la resistencia eléctrica.
- Para limpiar el cuerpo con un paño suave y húmedo; No utilice estropajos de acero o productos abrasivos.
- Durante largos períodos de inactividad de la estufa, es necesario cubrirlo y guardarlo en un lugar seco; es aconsejable colocarla en el embalaje original para protegerlo del polvo y la humedad.
- Si se decide no utilizar más el aparato, se recomienda hacerlo inoperante cortando el cable de alimentación (antes asegúrese de haber desconectado el enchufe de la toma de corriente), y hacer inocuas aquellas partes/piezas que son peligrosas si se utilizan para los juegos de niños.

Advertencias para la correcta eliminación del producto conforme la Directiva Europea 2011/65/UE.

Al final de su vida útil, el producto no debe eliminarse con los residuos domésticos.

Puede ser entregado en los correspondientes centros de recolección diferenciada predispuestos por las administraciones municipales, o bien en la sede de los distribuidores que ofrecen este servicio.

Eliminar separadamente un electrodoméstico permite evitar posibles consecuencias negativas para el ambiente y para la salud que derivan de una eliminación inadecuada y permite recuperar los materiales de los que se compone a fin de conseguir un importante ahorro de energía y recursos. Para destacar la obligación de eliminar separadamente los electrodomésticos, La eliminación incorrecta del producto por parte del usuario conlleva la aplicación de sanciones administrativas previstas por la normativa vigente.



Fax +32 030 9904733

Copies of the I/B. Please reproduce them without any changes except under special instruction from Bimar (Italy). The pages must be reproduced and folded in order to obtain a booklet A5 (+/- 148.5 mm width x 210 mm height). When folding, make sure you keep the good numbering when you turn the pages of the I/B. Don't change the page numbering. Keep the language integrity.

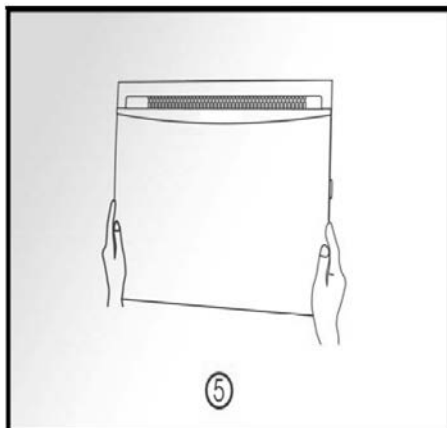
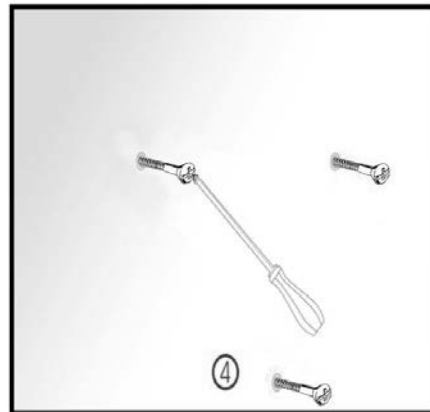
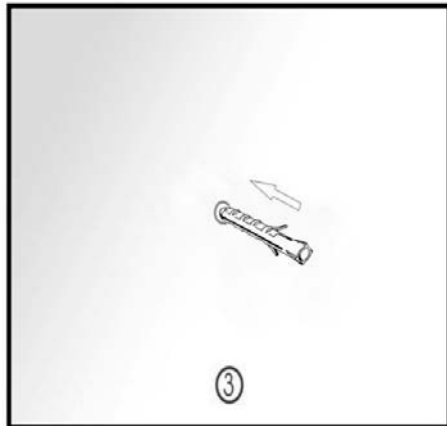
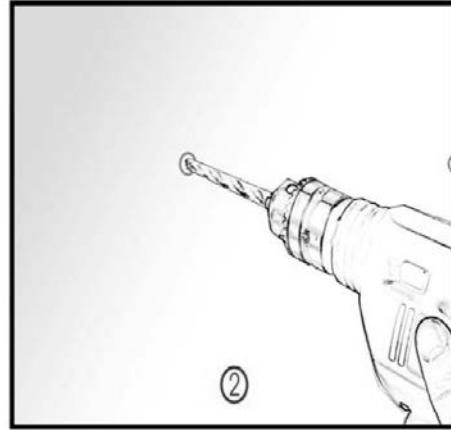
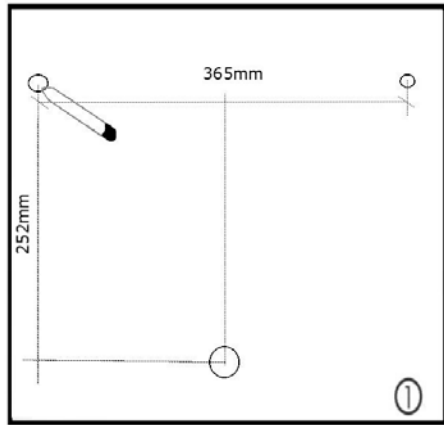



Fax +32 030 9904733

Copies of the I/B. Please reproduce them without any changes except under special instruction from Bimar (Italy). The pages must be reproduced and folded in order to obtain a booklet A5 (+/- 148.5 mm width x 210 mm height). When folding, make sure you keep the good numbering when you turn the pages of the I/B. Don't change the page numbering. Keep the language integrity.

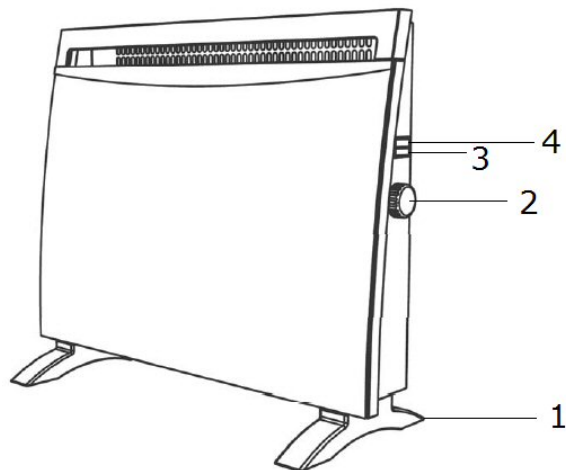

1. Piede
2. Manopola termostato
3. Interruttore 750W
4. Interruttore 750W

1. Stand
2. Thermostat knob
3. 750W switch
4. 750W switch

1. Pied
2. Bouton du thermostat
3. Interrupteur 750W
4. Interrupteur 750W

1. Fuß
2. Thermostatdrehschalter
3. 750W-Schalter
4. 750W-Schalter

1. Pata
2. Perilla del termostato
3. Interruptor 750W
4. Interruptor 750W



Fax +32 030 9904733

Copies of the I/B. Please reproduce them without any changes except under special instruction from Bimar (Italy). The pages must be reproduced and folded in order to obtain a booklet A5 (+/- 148.5 mm width x 210 mm height). When folding, make sure you keep the good numbering when you turn the pages of the I/B. Don't change the page numbering. Keep the language integrity.

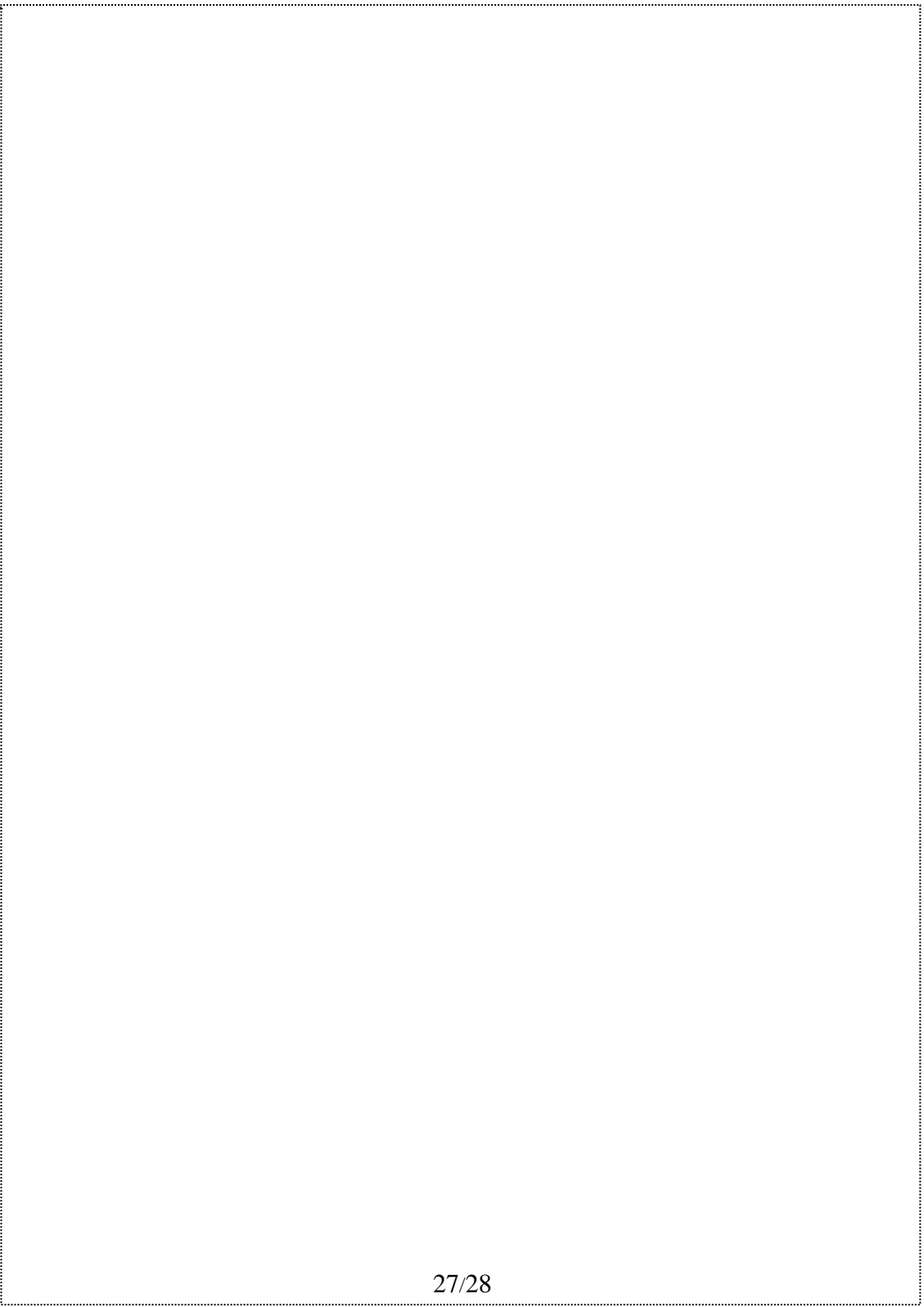



Fax +32 030 9904733

Copies of the I/B. Please reproduce them without any changes except under special instruction from Bimar (Italy). The pages must be reproduced and folded in order to obtain a booklet A5 (+/- 148.5 mm width x 210 mm height). When folding, make sure you keep the good numbering when you turn the pages of the I/B. Don't change the page numbering. Keep the language integrity.



ELETTRODOMESTICI

>> QUALITÀ E DESIGN, UNA STORIA ITALIANA

Via G. Amendola, 16/18
25019 Sirmione (BS) – ITALY
www.bimar-spa.it e-mail: info@bimar-spa.it
Servizio clienti Bimar: 8955895542