



Fax +32 030 9904733

Copies of the I/B. Please reproduce them without any changes except under special instruction from Bimar (Italy). The pages must be reproduced and folded in order to obtain a booklet A5 (+/- 148.5 mm width x 210 mm height). When folding, make sure you keep the good numbering when you turn the pages of the I/B. Don't change the page numbering. Keep the language integrity.

**LIBRETTO ISTRUZIONI
NOTICE D'INSTRUCTIONS
INSTRUCTION BOOKLET
BEDIENUNGSANLEITUNG
FOLLETO DE INSTRUCCIONES**

GALAXY

**TERMOVENTILATORE
FAN HEATER
THERMOVENTILATEUR
HEIZLÜFTER**

mod. S340.EU (type S34)

mod. S341.EU (type S34)





Fax +32 030 9904733

Copies of the I/B. Please reproduce them without any changes except under special instruction from Bimar (Italy). The pages must be reproduced and folded in order to obtain a booklet A5 (+/- 148.5 mm width x 210 mm height). When folding, make sure you keep the good numbering when you turn the pages of the I/B. Don't change the page numbering. Keep the language integrity.



Vi invitiamo a leggere attentamente queste istruzioni prima dell'uso dell'apparecchio, ed eventualmente informare terzi, se necessario. **CONSERVARE IL LIBRETTO PER ULTERIORI CONSULTAZIONI.**

Se nella lettura di queste istruzioni d'uso alcune parti risultassero difficili nella comprensione o se sorgessero dubbi, prima di utilizzare il prodotto contattare l'azienda all'indirizzo indicato in ultima pagina.



Questo simbolo indica: **ATTENZIONE**: per evitare il surriscaldamento non coprire l'apparecchio.

AVVERTENZE

- Questo apparecchio è destinato solo al riscaldamento di ambienti interni domestici e similari, secondo le modalità indicate in queste istruzioni; è da considerarsi inoltre apparecchio supplementare di riscaldamento, e non come impianto di riscaldamento centrale.
Esempi di apparecchi per ambiente domestico sono apparecchi per tipiche funzioni domestiche, usati in ambito domestico, che possono essere utilizzati per tipiche funzioni domestiche anche da persone non esperte:
 - in negozi, uffici e altri luoghi di lavoro similari;
 - in aziende agricole o similari;
 - da clienti di alberghi, motel e altri ambienti di tipo residenziale;
 - in ambienti del tipo bed and breakfast.
- L'apparecchio Non deve essere utilizzato in ambienti polverosi o con materiali estremamente volatili (potrebbero ostruire griglie), o in ambienti con elevata umidità, o con prodotti infiammabili, o all'esterno (all'aperto). Ogni altro uso è da considerarsi improprio e pericoloso. Il costruttore non potrà essere ritenuto responsabile di eventuali danni derivanti da uso improprio, erroneo e irresponsabile e/o da riparazioni effettuate da personale non qualificato.
- Quando il termoventilatore è in funzione si scalda, quindi toccare soltanto la maniglia e le manopole in plastica. Evitare il contatto con la griglia frontale perchè molto calda. Non inserire le dita e/o nessun oggetto attraverso la griglia frontale, per evitare abrasioni, scosse elettriche, o danni all'apparecchio.
- Controllate che il termoventilatore non venga a contatto con acqua o altri liquidi. Nel caso dovesse succedere non immergere la mano nel liquido ma per prima cosa togliere la spina dalla presa di corrente. Asciugare con cura l'apparecchio e verificare che tutte le parti elettriche siano asciutte: in caso di dubbio rivolgersi a personale professionalmente qualificato.
- In caso di caduta o cattivo funzionamento, scollegare immediatamente il cordone elettrico. Verificare che nessuna parte sia danneggiata, e dopo questi accertamenti accenderlo: in caso di dubbio rivolgersi a personale professionalmente qualificato.
- Non utilizzare l'apparecchio per asciugare indumenti.
- Non toccare l'apparecchio con mani o piedi bagnati.
- L'apparecchio può essere utilizzato da bambini di età non inferiore a 8 anni e da persone con ridotte capacità fisiche, sensoriali o mentali, o prive di esperienza o della necessaria conoscenza, purchè sotto sorveglianza oppure dopo che le stesse abbiano ricevuto istruzioni relative all'uso sicuro dell'apparecchio e alla comprensione dei pericoli ad esso inerenti. I bambini non devono giocare con l'apparecchio. La pulizia e la manutenzione destinata ad essere effettuata dall'utilizzatore non deve essere effettuata da bambini senza sorveglianza.
- I bambini di età inferiore ai 3 anni dovrebbero essere tenuti a distanza se non continuamente sorvegliati. I bambini di età compresa tra i 3 e gli 8 anni devono solamente accendere/spengere



Fax +32 030 9904733

Copies of the I/B. Please reproduce them without any changes except under special instruction from Bimar (Italy). The pages must be reproduced and folded in order to obtain a booklet A5 (+/- 148.5 mm width x 210 mm height). When folding, make sure you keep the good numbering when you turn the pages of the I/B. Don't change the page numbering. Keep the language integrity.



l'apparecchio purché sia stato posto o installato nella sua normale posizione di funzionamento e che essi ricevano sorveglianza o istruzioni riguardanti l'utilizzo dell'apparecchio in sicurezza e ne capiscano i pericoli. I bambini di età compresa tra i 3 e gli 8 anni non devono inserire la spina, regolare o pulire l'apparecchio né eseguire la manutenzione a cura dell'utilizzatore.

ATTENZIONE: Alcune parti del presente prodotto possono diventare molto calde e provocare ustioni. Bisogna prestare particolare attenzione laddove sono presenti bambini e persone vulnerabili.

- **Attenzione:** quando si utilizzano apparecchi elettrici, occorre sempre rispettare le precauzioni di sicurezza di base per evitare i rischi di incendio, di scosse elettriche e di lesioni fisiche.
- La griglia di protezione non fornisce completa protezione a bambini o a persone con ridotte capacità fisiche, sensoriali o mentali.
- Non spostare l'apparecchio quando è in funzione.
- Se l'apparecchio non è in funzione togliere la spina dalla presa di corrente.
- Non lasciare l'apparecchio senza sorveglianza quando è collegato all'alimentazione.
- Non lasciare l'apparecchio esposto agli agenti atmosferici (sole, pioggia, ecc.).
- Al fine di evitare ogni rischio di scossa elettrica, non immergere mai la spina, il cordone elettrico e l'apparecchio nell'acqua od in nessun altro liquido.
- Non tirare il cavo di alimentazione o l'apparecchio stesso per disinserire la spina dalla presa di corrente.
- Se il cavo di alimentazione è danneggiato, esso deve essere sostituito dal costruttore o dal suo servizio assistenza tecnica o comunque da una persona con qualifica simile, in modo da prevenire ogni rischio.

INSTALLAZIONE

- Dopo aver tolto l'imballaggio, assicurarsi dell'integrità dell'apparecchio; in caso di dubbio non utilizzarlo e rivolgersi a personale professionalmente qualificato. Gli elementi di imballaggio (sacchetti in plastica, polistirolo espanso, chiodi, ecc.) non devono essere lasciati alla portata di mano di bambini in quanto potenziali fonti di pericolo. **Attenzione:** eventuali talloncini/etichette pubblicitari attaccati a manopole o maniglie, devono essere rimossi prima di utilizzare l'apparecchio.
- Prima di collegare l'apparecchio controllare che i valori di tensione riportati sulla targa dati corrispondano a quelli della rete elettrica (230V~ 50Hz). In caso di incompatibilità tra la presa e la spina dell'apparecchio, far sostituire la presa con altra di tipo adatto da personale professionalmente qualificato, il quale accerti che la sezione dei cavi della presa sia idonea alla potenza assorbita dall'apparecchio (10A). Verificare che sulla linea elettrica non siano collegati altri apparecchi ad elevato assorbimento, per evitare sovraccarichi e rischi di incendio. In generale è sconsigliato l'uso di adattatori e/o prolunghie; se il loro uso si rendesse indispensabile, devono essere conformi alle vigenti norme di sicurezza e la loro portata di corrente (ampères) non deve essere inferiore a quella massima dell'apparecchio.
- Prima di ogni utilizzo verificare che l'apparecchio sia in buono stato, che il cordone elettrico non sia danneggiato: in caso di dubbio rivolgersi a personale professionalmente qualificato.
- Assicurarsi che il cavo sia posizionato correttamente e che non sia a contatto con parti calde o spigoli taglienti, né avvolto intorno all'apparecchio o attorcigliato su se stesso.
- La presa di corrente deve essere facilmente accessibile in modo da poter disinserire con facilità la spina in caso di emergenza.
- Non appendere o semplicemente accostare l'apparecchio al muro o pareti.
- Posizionare il termoventilatore lontano da altre fonti di calore, da materiali infiammabili (tende, tappezzerie, ecc.), da gas infiammabili o materiale esplosivo (bombolette spray) e da materiali che



Fax +32 030 9904733

Copies of the I/B. Please reproduce them without any changes except under special instruction from Bimar (Italy). The pages must be reproduced and folded in order to obtain a booklet A5 (+/- 148.5 mm width x 210 mm height). When folding, make sure you keep the good numbering when you turn the pages of the I/B. Don't change the page numbering. Keep the language integrity.

possono deformarsi con il calore. Verificare che lo spazio libero sia di 120 cm dalla parte frontale del termoventilatore e 50 cm ai lati e retro.

- Non utilizzare l'apparecchio nelle immediate vicinanze di una vasca da bagno, di una doccia o di una piscina; (per evitare che gocce d'acqua possono cadere sull'apparecchio e che lo stesso possono cadere in acqua), ne in luoghi dove possa subire urti.
- L'apparecchio non deve essere posizionato immediatamente al di sotto di una presa di corrente.
- La superficie d'appoggio deve essere stabile, ampia (sono da escludere mensole), non in pendenza (in quanto l'apparecchio potrebbe ribaltarsi), resistente al calore.
- Assicurarsi che l'elemento riscaldante sia libero da polvere, lanugine, o quant'altro simile: migliora la resa del termoventilatore, e si impedisce il surriscaldamento dell'apparecchio. Verificare periodicamente la che la griglia di aspirazione non venga ostruita da oggetti, tessuti o altro per evitare il surriscaldamento o la rottura dell'apparecchio.
- Questo apparecchio non è destinato a essere fatto funzionare per mezzo di un temporizzatore esterno o con un sistema di comando a distanza separato, per evitare il rischio di incendio nel caso l'apparecchio sia coperto o sia posizionato in modo non corretto. Controllare che sulla stessa linea elettrica non siano collegati altri apparecchi ad alto assorbimento.
- In caso di guasto o cattivo funzionamento spegnere l'apparecchio e farlo controllare da personale professionalmente qualificato; le riparazioni effettuate da personale non qualificato possono essere pericolose e fanno decadere la garanzia.

FUNZIONAMENTO

Prima di ogni utilizzo verificare che l'apparecchio sia in buono stato, che il cordone elettrico non sia danneggiato: se il cavo di alimentazione è danneggiato, esso deve essere sostituito dal costruttore o dal suo servizio assistenza tecnica o comunque da una persona con qualifica simile, in modo da prevenire ogni rischio.

mod. S341.EU versione base

L'apparecchio è dotato di termostato, selettore:

- il selettore regola le seguenti funzioni:

“0”= spento; = ventilazione; “I”= aria calda (1000W); “I I”= aria molto calda (2000W)

- il termostato regola la temperatura ambiente, e sarà maggiore quanto più la manopola è ruotata verso la pos. di massimo (senso orario): raggiunta la temperatura verrà mantenuta costante

Per l'impiego del termoventilatore si operi nel modo seguente:

- 1) Inserire la spina nella presa di corrente.
- 2) Regolare la manopola del termostato (A) alla temperatura ambiente desiderata.
- 3) Accendere l'apparecchio ruotando in senso orario il selettore (B) in corrispondente alla funzione desiderata; la spia luminosa si accende nelle funzioni -“I”-“II”, segnalando la presenza di tensione.
- 4) Per spegnere l'apparecchio, riportare la manopola selettore in posizione “0” e ruotare la manopola del termostato in senso antiorario e togliere la spina dalla presa di corrente.

Per lunghi periodi di inattività, togliere la spina dalla presa di corrente.

Mod. S340.EU versione con oscillazione destra-sinistra

L'apparecchio è dotato di termostato, selettore e oscillazione destra-sinistra:

- il selettore regola le seguenti funzioni:

“0”= spento; = ventilazione; “I”= aria calda (1000W); “I I”= aria molto calda (2000W)

- il termostato regola la temperatura ambiente, e sarà maggiore quanto più la manopola è ruotata verso la pos. di massimo (senso orario): raggiunta la temperatura verrà mantenuta costante

- oscillazione destra-sinistra: premere il pulsante d'oscillazione (C), per far roteare l'apparecchio a destra e a sinistra



Fax +32 030 9904733

Copies of the I/B. Please reproduce them without any changes except under special instruction from Bimar (Italy). The pages must be reproduced and folded in order to obtain a booklet A5 (+/- 148.5 mm width x 210 mm height). When folding, make sure you keep the good numbering when you turn the pages of the I/B. Don't change the page numbering. Keep the language integrity.

Per l'impiego del termoventilatore si operi nel modo seguente:

1. Inserire la spina nella presa di corrente.
2. Regolare la manopola del termostato (A) alla temperatura ambiente desiderata.
3. Accendere l'apparecchio ruotando in senso orario il selettore (B) in corrispondente alla funzione desiderata; la spia luminosa si accende nelle funzioni "☼"-"I"-"II", segnalando la presenza di tensione.
4. Selezionare (se desiderato) la funzioni oscillazione agendo sul tasto "C".
5. Per spegnere l'apparecchio, riportare la manopola selettore in posizione "0" e ruotare la manopola del termostato in senso antiorario e togliere la spina dalla presa di corrente.

Per lunghi periodi di inattività, togliere la spina dalla presa di corrente.

PULIZIA E MANUTENZIONE

Attenzione: prima di pulire l'apparecchio spegnerlo, disinserire la spina dalla presa di corrente ed attendere che si sia raffreddato.

- Per il corretto funzionamento dell'apparecchio, accertarsi periodicamente che la griglia di aspirazione posteriore non risulti ostruita da lanugine o sfilacci: questo dovrà essere effettuato dopo aver disinserito la spina dalla presa di corrente; impiegare eventualmente l'aspirapolvere facendo attenzione a non danneggiare la resistenza elettrica.
- Per la pulizia del corpo utilizzare un panno morbido leggermente umido; non utilizzare pagliette metalliche o prodotti abrasivi.
- Per lunghi periodi di inattività del termoventilatore, è necessario coprirlo e riporlo in un luogo asciutto; è consigliabile inserirlo nell'imballo originale per proteggerlo dalla polvere e dall'umidità.
- Non immergere l'apparecchio in acqua o in altro liquido, non lavarlo sotto il getto d'acqua o in lavastoviglie.
- Se si decide di non utilizzare più l'apparecchio, si raccomanda di renderlo inoperante tagliando il cavo di alimentazione (prima assicurarsi d'aver tolto la spina dalla presa di corrente), e di rendere innocue quelle parti che sono pericolose qualora utilizzate per gioco dai bambini.

Avvertenze per il corretto smaltimento del prodotto ai sensi della Direttiva Europea direttiva 2011/65/UE.

Alla fine della sua vita utile il prodotto non deve esser smaltito insieme ai rifiuti urbani.

Può essere consegnato presso gli appositi centri di raccolta differenziata predisposti dalle amministrazioni comunali, oppure presso i rivenditori che forniscono questo servizio.

Smaltire separatamente un elettrodomestico consente di evitare possibili conseguenze negative per l'ambiente e per la salute derivanti da un suo smaltimento inadeguato e permette di recuperare i materiali di cui è composto al fine di ottenere un importante risparmio di energia e di risorse. Per rimarcare l'obbligo di smaltire separatamente gli elettrodomestici, sul prodotto è riportato il marchio del contenitore di spazzatura mobile barrato. Lo smaltimento abusivo del prodotto da parte dell'utente comporta l'applicazione delle sanzioni amministrative previste dalla normativa vigente.





Fax +32 030 9904733

Copies of the I/B. Please reproduce them without any changes except under special instruction from Bimar (Italy). The pages must be reproduced and folded in order to obtain a booklet A5 (+/- 148.5 mm width x 210 mm height). When folding, make sure you keep the good numbering when you turn the pages of the I/B. Don't change the page numbering. Keep the language integrity.



Please read these instructions carefully before using the appliance, and instruct other persons using it, too, when necessary. **KEEP BOOKLET HANDY FOR FURTHER USE.**

If when reading this instructions manual certain parts should remain difficult to understand, or if there is any confusion, contact the company indicated on the last page before using the product.



This symbol show: **WARNING:** In order to avoid overheating, do not cover the heater.

GENERAL ADVISE

- This appliance is destined only to the heating of internal domestic or similar environments and in compliance with these instructions. It can be considered only a supplementary source of heating and not as a central heating element.

This appliance is intended to be used in household and similar applications such as:

- staff kitchen in shops, offices and other working environments;
- farm houses
- by clients in hotels, motels and other residential type environments
- bed and breakfast type environments

The appliance must not be used in dusty environments or in the presence of extremely volatile materials which could obstruct grids or heat exchanger, nor in very damp environments, in the presence of inflammable products, or out of doors in the open. Any other use is to be considered inappropriate and therefore dangerous. The manufacturer cannot be held responsible for eventual damage caused by inappropriate, improper or irresponsible use and/or for repairs made to the product by unauthorised personnel.

- The fan heater gets hot when working; so only touch the handle and plastic Knobs. Avoid contact with the heating element.
- Ensure that the heating fan does not come into contact with water or other liquids. If this should happen, never immerse hands in the liquid but remove the plug from the socket first of all. Dry the appliance carefully and check that all the electric parts are dry. If in doubt, call a qualified expert.
- If the appliance should fall over or shows signs of faulty operation, disconnect the electrical cable immediately. Check that no part is damaged and switch it on after the appliance has been thoroughly checked: in case of doubt, contact qualified professional personnel.
- Children of less than 3 years should be kept away unless continuously supervised. Children aged from 3 years and less than 8 years shall only switch on/off the appliance provided that it has been placed or installed in its intended normal operating position and they have been given supervision or instruction concerning use of the appliance in a safe way and understand the hazards involved. Children aged from 3 years and less than 8 years shall not plug in, regulate and clean the appliance or perform user maintenance.

CAUTION: Some parts of this product can become very hot and cause burns. Particular attention has to be given where children and vulnerable people are present.

- This appliance can be used by children aged from 8 years and above and persons with reduced physical, sensory or mental capabilities or lack of experience and knowledge if they have been given supervision or instruction concerning use of the appliance in a safe way and if



Fax +32 030 9904733

Copies of the I/B. Please reproduce them without any changes except under special instruction from Bimar (Italy). The pages must be reproduced and folded in order to obtain a booklet A5 (+/- 148.5 mm width x 210 mm height). When folding, make sure you keep the good numbering when you turn the pages of the I/B. Don't change the page numbering. Keep the language integrity.

they understand the hazards involved. Children shall not play with the appliance. Cleaning and user maintenance shall not be made by children without supervision.

- **Attention:** when using electric appliances, the basic safety precautions must always be observed to avoid risks of fire, electric shocks and physical injury.
- **Unplug** the appliance when not in use.
- The fireguard of this heater is intended to prevent direct access to heating elements and must be in place when the heater is in use, but the fireguard does not give full protection for young children and for infirm person.
- **Do not move** the appliance when it is in function.
- **That the user must not leave** the appliance unattended while it is connected to the supply.
- **Do not touch** the heater with wet hands or feet.
- **Never use** the fan heater to dry damp garments.
- **Do not expose** the heater to the weather (sun, rain, etc.).
- **Do not pull** on the power cord or the appliance to unplug the appliance from the wall socket. Never move the appliance by pulling the cord.
- **If the electric cord is damaged**, it has to be replaced by the supplier or an authorized service center or a professionally qualified, to avoid any risks.

INSTALLATION

- After removing the packing materials, check the integrity of the heater; if you are unsure, do not use it and ask for qualified professional help. The packing materials (plastic bags, polystyrene foam, nails, etc.) must be kept out the reach of children because they are potential sources of danger.
- Before connecting the appliance, check that the voltage shown on the data plate matches that of your electricity (230V~ 50Hz) and that the electric plug is grounded. In the event of incompatibility between the electric outlet and the plug of the heater, have the outlet replaced with another more suitable type by professionally qualified personnel, who will make sure that the section of the wires of the outlet is appropriate for the absorbed power of the heater (10A). Check that the mains are not connected equipment; high absorption to prevent overloading and fire risks. In general, the use of adapters or extension cords is not recommended; if their use is indispensable, they must conform to existing safety standards and their current capacity (amperes) must not be less than the maximum of the heater.
Attention: before use the appliance remove the detachable coupon to stick the handle.
- Before each use, verify that the heater is in good condition and that the electrical cord is not damaged: in the case of doubt, ask for professionally qualified help.
- Make sure that the cable is correctly positioned and that it is not in contact with hot parts or sharp edges, nor wrapped around the device or twisted.
- The appliance must not be positioned immediately under a socket.
- The power socket must be easy to reach so the plug can be removed quickly in case of emergency.
- Position the fan heater far from other sources of heat, inflammable materials (curtains, carpets, etc.), inflammable gases or explosive materials (spray cans) and from materials that can deform on exposure to heat. Make sure that there is 100 cm of free space in front of the fan heater and 30 cm on the sides. Do not use the heater in the immediate vicinity of a bathtub, shower or swimming pool (to avoid drops of water falling on the heater or the heater falling in the water), or in places where it could be subject to shocks.
- Do not hang or simply pull the unit to the wall or walls.



Fax +32 030 9904733

Copies of the I/B. Please reproduce them without any changes except under special instruction from Bimar (Italy). The pages must be reproduced and folded in order to obtain a booklet A5 (+/- 148.5 mm width x 210 mm height). When folding, make sure you keep the good numbering when you turn the pages of the I/B. Don't change the page numbering. Keep the language integrity.

- Make sure that the fan heater is working correctly: if not, turn the heater off and have it checked by professionally qualified personnel.
- Make sure that the air-intake grid is not obstructed by objects, fabrics or anything else to avoid the heater overheating or breaking.
- Do not use the appliance with a timer or a programmer or with a system that can switch on the appliance automatically, to avoid risk of fire, since a fire risk exists if the heater is covered or positioned incorrectly. Check that no other high absorption appliances are connected to the same power source.
- In the case of a breakdown or fault, switch off the appliance and have it checked by a professionally qualified technician; repairs made by unqualified persons can be dangerous and render void the warranty.

USE

Before each use, verify that the unit is in good condition, the electric cord is not damaged, if the power cord is damaged, it must be replaced by the manufacturer or a competent qualified electrician or a person with similar qualifications, in order to avoid any risk.

Mod. S341.EU basic version (Fig.1)

The fan-heater is fitted with switch, thermostat:

- the switch sets following functions:

“0”= OFF; = fan; “I”= air warm (1000W); “II”= air very hot (2000W)

- the thermostat sets the room temperature, that will be higher if the knob is rotated to position max clockwise: when the temperature is reached, it will be kept uniform

To use the thermofan, please follow the instructions below:

- 1) Insert the plug in the current socket.
- 2) Turn the thermostat knob (A) clockwise to the position corresponding to the desired temperature.
- 3) To switch the appliance on, turn the selector knob (B) to the position corresponding to the desired function; the pilot light comes on in the following functions -“I”-“II”, indicating the presence of voltage.
- 4) To turn off the fan heater, please turn the Knob in the “0” position and the thermostat knob anticlockwise. Then pull out the plug from the socket.

Never leave the appliance connected to the socket if it is not in use, especially for long periods.

Mod. S340.EU version left-right oscillation (Fig.2)

The fan-heater is fitted with switch, thermostat, left-right oscillation:

- the switch sets following functions:

“0”= OFF; = fan; “I”= air warm (1000W); “II”= air very hot (2000W)

- the thermostat sets the room temperature, that will be higher if the knob is rotated to position max clockwise: when the temperature is reached, it will be kept uniform

- left-right oscillation: switch on the key for the swinging (C) to let the stove swing to the left and to the right.

To use the fan heater, please follow the instructions below:

- 1) Insert the plug in the current socket.
- 2) Turn the thermostat knob (A) clockwise to the position corresponding to the desired temperature.
- 3) To switch the appliance on, turn the selector knob (B) to the position corresponding to the desired function; the pilot light comes on in the following functions -“I”-“II”, indicating the presence of voltage.
- 4) If desired, select the (C) function using the button.



Fax +32 030 9904733

Copies of the I/B. Please reproduce them without any changes except under special instruction from Bimar (Italy). The pages must be reproduced and folded in order to obtain a booklet A5 (+/- 148.5 mm width x 210 mm height). When folding, make sure you keep the good numbering when you turn the pages of the I/B. Don't change the page numbering. Keep the language integrity.



- 5) To turn off the fan heater, please turn the Knob in the "0" position and the thermostat knob anticlockwise. Then pull out the plug from the socket.

Never leave the appliance connected to the socket if it is not in use, especially for long periods.

CLEANING AND MAINTENANCE

Attention: before cleaning the fan heater, turn it off, remove the plug from the outlet and wait for it to cool.

- Periodically check that the air-intake grill is not obstructed by fuzz or threads.
- Use a soft, slightly damp cloth to clean the body; do not use metal scouring pads or abrasive products.
- To clean and maintain of the grid, it is possible vacuum cleaner paying attention not to damage the electrical resistance.
- When the appliance is not being used, cover it and put it in a dry place. it is a good idea to put it back in its original packaging to protect it from dust and humidity.
- If you decide not to use the fan heater, we recommend that you make it inoperative by cutting the power cord (but first make sure you have removed the plug from the electrical outlet), and make those parts harmless that are dangerous when played with by children.

IMPORTANT INFORMATION FOR CORRECT DISPOSAL OF THE PRODUCT IN ACCORDANCE WITH EC DIRECTIVE 2011/65/EC.

At the end of its working life, the product must not be disposed of as urban waste. It must be taken to a special local authority differentiated waste collection centre or to a dealer providing this service.

Disposing of a household appliance separately avoids possible negative consequences for the environment and health deriving from inappropriate disposal and enables the constituent materials to be recovered to obtain significant savings in energy and resources. As a reminder of the need to dispose of household appliances separately, the product is marked with a crossed-out wheeled dustbin.





Fax +32 030 9904733

Copies of the I/B. Please reproduce them without any changes except under special instruction from Bimar (Italy). The pages must be reproduced and folded in order to obtain a booklet A5 (+/- 148.5 mm width x 210 mm height). When folding, make sure you keep the good numbering when you turn the pages of the I/B. Don't change the page numbering. Keep the language integrity.



Nous vous prions de lire attentivement ces instructions avant d'utiliser l'appareil et de les divulguer à toutes les personnes qui pourraient en avoir besoin. **GARDEZ-LES A PORTEE DE MAIN**

Si à la lecture de ce manuel d'instruction certaines parties étaient difficile à comprendre ou si vous aviez des doutes, veuillez contacter la société à l'adresse indiquée avant d'utiliser le produit.



Ce symbole indique: **ATTENTION:** ne couvrez pas l'appareil lorsque celui-ci est en fonctionnement afin d'éviter les risques d'incendie.

POUR VOTRE SECURITE

- Cet appareil est uniquement destiné au chauffage domestique et semblable et doit être utilisé conformément aux présentes instructions. Il s'agit d'un appareil de chauffage d'appoint, et non pas d'une installation de chauffage central.

Cet appareil est destiné à être utilisé dans des applications domestiques et analogues telles que:

- les coins cuisines réservés au personnel des magasins, bureaux et autres environnements professionnels;
- les fermes;
- l'utilisation par les clients des hôtels, motels et autres environnements à caractère résidentiel;
- les environnements de type chambres d'hôtes.

Ne pas l'utiliser dans des endroits poussiéreux ou en présence de matières extrêmement volatiles (qui pourraient obstruer les grilles ou l'échangeur de chaleur) ou dans des endroits très humides, en présence de produits inflammables ou à l'extérieur. Tout autre usage est considéré comme inopportun et donc dangereux. Aucune responsabilité ne peut être engagée pour des détériorations dues à une utilisation inappropriée ou non conforme au mode d'emploi et/ou pour des réparations faites par du personnel non autorisé.

- Quand le thermoventilateur est en service, il se réchauffe et il faut par conséquent toucher seulement les poignée et bouton en matière plastique. Eviter le contact avec la partie chauffante.
- S'assurer que le thermoventilateur n'entre pas en contact avec de l'eau ou d'autres liquides. Si cela devait arriver, ne pas plonger la main dans le liquide, mais commencer par enlever la fiche de la prise secteur. Sécher l'appareil avec soin et vérifier que toutes les parties électriques sont bien sèches : en cas de doute, s'adresser à un réparateur qualifié.
- Vérifier si le thermoventilateur n'est pas en contact avec de l'eau ou d'autres liquides. Si par mégarde il devait se baigner ou s'immerger dans le liquide, enlever immédiatement la fiche de la prise de courant, sécher soigneusement et vérifier que le liquide ne soit pas entré à l'intérieur ; en cas de doute, s'adresser au personnel professionnellement qualifié.
- Ne pas toucher l'appareil avec les mains ou les pieds mouillés.
- Les enfants de moins de 3 ans doivent être tenus à distance à moins qu'ils ne soient continuellement surveillés. Les enfants âgés de 3 à 8 ans ne doivent allumer/éteindre l'appareil que s'il a été placé ou installé dans sa position de fonctionnement normale prévue ; ils ont été informés de la manière d'utiliser l'appareil en toute sécurité et ils comprennent les risques encourus. Les enfants de 3 à 8 ans ne doivent pas brancher, régler et nettoyer l'appareil ou assurer l'entretien de ce dernier.



Fax +32 030 9904733

Copies of the I/B. Please reproduce them without any changes except under special instruction from Bimar (Italy). The pages must be reproduced and folded in order to obtain a booklet A5 (+/- 148.5 mm width x 210 mm height). When folding, make sure you keep the good numbering when you turn the pages of the I/B. Don't change the page numbering. Keep the language integrity.

ATTENTION: Certaines pièces de ce produit peuvent entrer en surchauffe et causer des brûlures. Une attention particulière doit être accordée lorsque des enfants et des personnes vulnérables sont présents.

- Ce produit ne peut être utilisé par des enfants de moins de 8 ans ou par des personnes possédant des capacités physiques, sensorielles ou mentales réduites, sans expérience ni connaissances suffisantes, à moins qu'elles ne se trouvent sous la surveillance de quelqu'un ou qu'elles aient reçu les instructions nécessaires relatives à l'utilisation en toute sécurité de l'appareil et à leur compréhension. Les enfants ne doivent en aucun cas jouer avec l'appareil. Le nettoyage et l'entretien à la charge de l'utilisateur ne doivent pas être effectués par des enfants sans surveillance.
- **Attention** : lorsque vous utilisez des appareils électriques, respectez toujours les consignes de sécurité élémentaires, afin d'éviter tout risque d'incendie, de décharge électrique ou de lésion corporelle.
- Ne déplacez pas le l'appareil quand il est en train de fonctionner.
- La grille de protection n'est pas une protection fiable à 100 % pour les enfants ou les personnes ayant des capacités physiques, sensorielles ou mentales réduites.
- Ne laissez jamais votre appareil sans surveillance lorsque celui-ci est sous tension.
- Évitez d'utiliser le radiateur pour sécher le linge.
- Ne laissez jamais votre appareil sans surveillance lorsque celui-ci est sous tension.
- Ne pas laisser l'appareil exposé aux agents atmosphériques (soleil, pluie, etc.)
- Ne pas tirer le câble d'alimentation ou l'appareil lui-même pour débrancher la fiche de la prise de courant.
- Si le câble est endommagé, il doit être obligatoirement remplacé par un service qualifié compétent ou par une personne qualifiée.

INSTALLATION

- Après avoir enlevé l'emballage, s'assurer de l'intégrité de l'appareil; en cas de doute, ne pas l'utiliser et s'adresser à un personnel qualifié professionnellement. On ne doit pas laisser les éléments d'emballage (sachets en matière plastique, polystyrène expansé, clous, etc...) à portée de main des enfants étant donné que ce sont des sources de danger potentielles.
Attention: enlever le coupon attaché à poignée avant d'utiliser l'appareil.
- Avant d'utiliser l'appareil, vérifiez que la tension du réseau corresponde bien à celle indiquée sur la plaque signalétique de l'appareil (230V~ 50Hz). En cas d'incompatibilité entre la prise et la fiche de l'appareil, faites remplacer le cordon d'alimentation par un service qualifié compétent qui devra s'assurer que la tension du cordon corresponde à la tension du réseau électrique (10A). Vérifiez que la ligne électrique ne sont pas connectés à d'autres dispositifs d'absorption élevée contre les surcharges et les risques d'incendie. En général l'utilisation d'adaptateurs ou de rallonges est déconseillée; cependant, s'il s'avère indispensable d'en utiliser, ils doivent être conformes aux normes de sécurité en vigueur et leur ampérage ne peut pas être inférieur au maximum de l'appareil.
- Avant chaque utilisation, vérifier si l'appareil est en bon état, si le cordon électrique n'est pas endommagé: en cas de doute, il faut s'adresser au personnel qualifié professionnellement.
- Il faut s'assurer que le câble est bien placé correctement et qu'il n'est pas en contact avec des parties chaudes ou des arêtes tranchantes, ni enroulé autour de l'appareil ou entortillé sur lui-même.
- La prise secteur doit être facile d'accès afin de pouvoir débrancher facilement l'appareil en cas d'urgence.
- Ne pas se bloquer ou simplement retirer l'unité au mur ou sur les murs.



Fax +32 030 9904733

Copies of the I/B. Please reproduce them without any changes except under special instruction from Bimar (Italy). The pages must be reproduced and folded in order to obtain a booklet A5 (+/- 148.5 mm width x 210 mm height). When folding, make sure you keep the good numbering when you turn the pages of the I/B. Don't change the page numbering. Keep the language integrity.

- Placer le thermoventilateur loin des autres sources de chaleur, loin des matériaux inflammables (rideaux, tapisseries, etc.), des gaz inflammables ou d'une matière explosive (petites bouteilles spray) et des matériaux qui peuvent se déformer avec la chaleur. Vérifier si l'espace libre est de 100 cm à partir de la partie frontale du thermoventilateur et de 30 cm à partir des côtés. Ne pas utiliser l'appareil dans le voisinage immédiat d'une baignoire, d'une douche ou d'une piscine (pour éviter que des gouttes d'eau ne tombent sur l'appareil qui peut lui-même tomber dans l'eau), ni dans des lieux où il puisse subir des chocs.
- L'appareil ne doit jamais être positionné directement sous une prise électrique.
- La surface d'appui doit être stable (exclure l'étagère), pas inclinée (étant donné que l'appareil pourrait se renverser).
- Il faut s'assurer que la grille d'aspiration ne puisse pas s'obstruer avec des objets, des tissus ou d'autres choses afin d'éviter la surchauffe ou la rupture de l'appareil.
- N'utilisez pas l'appareil avec une minuterie ou un programmateur ou avec un système qui peut mettre l'appareil en marche automatiquement, pour éviter tout risque d'incendie si l'appareil est couvert ou situé en position non appropriée. Contrôler qu'aucun autre appareil à haute absorption n'est branché sur la même ligne électrique.
- En cas de panne ou de mauvais fonctionnement, éteindre l'appareil et le faire contrôler par un personnel qualifié professionnellement.

FONCTIONNEMENT

Avant chaque utilisation, vérifiez que l'appareil est en bon état, le cordon électrique n'est pas endommagé, si le cordon d'alimentation est endommagé, il doit être remplacé par le fabricant ou son agent de service ou par une personne des qualifications semblables, afin d'éviter tout risque.

Mod. S341.EU version base (Fig.1)

L'appareil est équipé d'un thermostat, d'un sélecteur:

- le sélecteur règle les fonctions suivantes:

“0”= éteint; = ventilation; “I”= air chaud (1000W); “I I”= air très chaud (2000W)

- le thermostat règle la température du milieu, et plus on fera tourner la poignée vers la position de maximum (sens des aiguilles d'une montre), plus la température du thermostat sera élevée: lorsque la température sera atteinte, elle sera maintenue constante.

En ce qui concerne l'emploi, on procède de la façon suivante:

- 1) Insérer la fiche dans la prise de courant.
- 2) Tourner le bouton du thermostat (A) dans le sens des aiguilles d'une montre jusqu'à la position correspondant à la température souhaitée.
- 3) Pour mettre l'appareil en marche, tourner le bouton sélecteur (B) jusqu'à la position correspondant à la fonction souhaitée; le témoin lumineux s'allume dans les modes -“I”-“II”, vous indiquant que l'appareil est sous tension.
- 4) Pour éteindre l'appareil, tourner la poignée sur la position “0” (éteint) et la poignée du thermostat dans le sens inverse des aiguilles d'une montre. Il faut toujours débrancher la fiche de la prise de courant.

En cas d'inutilisation prolongée, débrancher la fiche de la prise de courant.

mod.S340.EU version fonction et oscillation droite et gauche (Fig.2)

L'appareil est équipé d'un thermostat, d'un sélecteur, fonction et oscillation droite et gauche :

- le sélecteur règle les fonctions suivantes:

“0”= éteint; = ventilation; “I”= air chaud (1000W); “I I”= air très chaud (2000W)

- Le thermostat règle la température du milieu, et plus on fera tourner la poignée vers la position de maximum (sens des aiguilles d'une montre), plus la température du thermostat sera élevée: lorsque la température sera atteinte, elle sera maintenue constante.



Fax +32 030 9904733

Copies of the I/B. Please reproduce them without any changes except under special instruction from Bimar (Italy). The pages must be reproduced and folded in order to obtain a booklet A5 (+/- 148.5 mm width x 210 mm height). When folding, make sure you keep the good numbering when you turn the pages of the I/B. Don't change the page numbering. Keep the language integrity.

- Mettez l'oscillation en marche à l'aide de son interrupteur (C) pour faire pivoter le chauffage vers la gauche et vers la droite

En ce qui concerne l'emploi, on procède de la façon suivante:

- 1) Insérer la fiche dans la prise de courant.
- 2) Tourner le bouton du thermostat (A) dans le sens des aiguilles d'une montre jusqu'à la position correspondant à la température souhaitée.
- 3) Pour mettre l'appareil en marche, tourner le bouton sélecteur (B) jusqu'à la position correspondant à la fonction souhaitée; le témoin lumineux s'allume dans les modes "☼" - "II", vous indiquant que l'appareil est sous tension.
- 4) Sélectionner si désiré les fonction swing (C) gissant sur les touche button.
- 5) Pour éteindre l'appareil, tourner la poignée sur la position "0" (éteint) et la poignée du thermostat dans le sens inverse des aiguilles d'une montre. Il faut toujours débrancher la fiche de la prise de courant.

En cas d'inutilisation prolongée, débrancher la fiche de la prise de courant.

NETTOYAGE ET ENTRETIEN

Attention: avant de nettoyer l'appareil, il faut l'éteindre, débrancher la fiche de la prise de courant et attendre qu'il ait refroidi.

- Il faut s'assurer périodiquement que la grille d'aspiration postérieure ne soit pas obstruée par des bourres ou des effilochures.
- Pour le nettoyage du corps, utiliser un chiffon souple légèrement humide; ne pas utiliser de paillettes métalliques ou de produits abrasifs.
- Quand on n'utilise pas le thermoventilateur, il faut le couvrir et le mettre dans un endroit sec; on conseille de l'envelopper dans son emballage d'origine pour le protéger de la poussière et de l'humidité.
- Pour nettoyer et maintenir la grille d'aspiration, on peut utiliser éventuellement un aspirateur, prêtant attention de ne pas endommager la résistance électrique
- Si l'on décide de ne plus utiliser l'appareil, on recommande de le rendre inopérant en coupant le câble d'alimentation (auparavant, il faut s'assurer d'avoir enlevé la fiche de la prise de courant), et de rendre inoffensives les parties qui sont dangereuses au cas où elles seraient utilisées par des enfants pour jouer.

AVERTISSEMENTS POUR L'ÉLIMINATION CORRECTE DU PRODUIT AUX TERMES DE LA DIRECTIVE EUROPÉENNE 2011/65/UE.

Au terme de son utilisation, le produit ne doit pas être éliminé avec les déchets urbains. Le produit doit être remis à l'un des centres de collecte sélective prévus par l'administration communale ou auprès des revendeurs assurant ce service. Éliminer séparément un appareil électroménager permet d'éviter les retombées négatives pour l'environnement et la santé dérivant d'une élimination incorrecte, et permet de récupérer les matériaux qui le composent dans le but d'une économie importante en termes d'énergie et de ressources. Pour rappeler l'obligation d'éliminer séparément les appareils électroménagers, le produit porte le symbole d'un caisson à ordures barré.





Fax +32 030 9904733

Copies of the I/B. Please reproduce them without any changes except under special instruction from Bimar (Italy). The pages must be reproduced and folded in order to obtain a booklet A5 (+/- 148.5 mm width x 210 mm height). When folding, make sure you keep the good numbering when you turn the pages of the I/B. Don't change the page numbering. Keep the language integrity.



Bitte lesen Sie vor der Benutzung des Gerätes sorgfältig diese Anleitungen und setzen Sie gegebenenfalls Dritte darüber in Kenntnis. **GEBRAUCHSANLEITUNG ZUM WEITREN NACHSCHLAGEN AUFBEWAHREN.**

Sollten während des Lesens dieser Bedienungsanleitung Fragen aufkommen oder irgendwelche Stellen schwer verständlich sein, dann kontaktieren Sie vor dem Gebrauch des Gerätes den Hersteller unter der Adresse, die auf der letzten Seite angegeben ist.



ACHTUNG: Decken Sie das Gerät niemals ab, wenn es im Betrieb ist, um Feuer zu vermeiden.

GEBRAUCHSANWEISUNGEN

- Dieses Gerät ist ausschließlich dazu bestimmt, Wohnräume und Ähnliches anhand der Hinweise dieser Bedienungsanleitung zu heizen. Außerdem ist es als Zusatzheizung und nicht als Zentralheizung gedacht.

Das Gerät soll in den Haushalt und ähnliche Anwendungen verwendet werden, wie:

- Personalküche in Geschäften, Büros und anderen Arbeitsumgebungen;
 - Bauernhäuser
 - Von Kunden in Hotels, Motels und anderen Wohntyp Umgebungen
 - Übernachtung mit Frühstück Typ Umgebungen
- Der Betrieb des Gerätes ist unter folgenden Bedingungen untersagt: - in staubigen Räumen; - in Räumen, in denen sich Saugmaterial, dünne Stoffe, Papierstückchen usw. befinden (davon könnten Schutzgitter oder Wärmetauscher verstopft werden); - in Räumen mit zu hoher relativer Luftfeuchtigkeit; - im Außenbereich.
 - Der Heizlüfter erwärmt sich beim Betrieb; fassen Sie ihn daher nur an den Griffen an und knopf die Kunststofftasten. Vermeiden Sie die Berührung mit dem Heizteil.
 - Achten Sie bitte darauf, dass der Luftkühler nicht mit Wasser oder sonstigen Flüssigkeiten in Berührung kommt. Sollte dies doch mal der Fall sein, greifen Sie bitte nicht mit der Hand in die Flüssigkeit, sondern ziehen Sie den Stecker aus der Steckdose. Das Gerät sorgfältig abtrocknen und überprüfen, ob alle elektrischen Teile trocken sind: Bei Zweifeln wenden Sie sich bitte an qualifizierte Fachkräfte.
 - Die jünger sind als 3 Jahre, sollten ferngehalten werden, sofern sie nicht kontinuierlich überwacht werden. Kinder ab 3 Jahren und unter 8 Jahren, sollten das Gerät nur ein-/ausschalten unter der Voraussetzung, dass es in der vorgesehenen normalen Betriebsposition platziert und installiert wurde und sie eine Beaufsichtigung bzw. Anweisung für die Nutzung des Geräts auf eine sichere Art und Weise erfahren haben und sie die verbundenen Gefahren verstehen. Kinder ab 3 Jahren und unter 8 Jahren, sollten das Gerät nicht an das Netz anschließen, regulieren oder reinigen oder die Wartung vornehmen.

ACHTUNG: Einige Teile dieses Produkts können sehr heiß werden und Verbrennungen verursachen. Besondere Vorsicht gilt, wo Kinder und gefährdete Personen anwesend sind.

- Kinder unter 8 Jahren, Personen mit eingeschränkten körperlichen, sensorischen oder geistigen Fähigkeiten sowie Personen ohne entsprechende Erfahrung oder Kenntnisse dürfen dieses Gerät nur unter Aufsicht oder nach Erhalt aller Anweisungen für die sichere Verwendung des Gerätes sowie Auskunft über die damit verbundenen Gefahren benutzen. Kinder sollten beaufsichtigt



Fax +32 030 9904733

Copies of the I/B. Please reproduce them without any changes except under special instruction from Bimar (Italy). The pages must be reproduced and folded in order to obtain a booklet A5 (+/- 148.5 mm width x 210 mm height). When folding, make sure you keep the good numbering when you turn the pages of the I/B. Don't change the page numbering. Keep the language integrity.



- werden, um sicherzustellen, dass sie nicht mit dem Gerät spielen. Vom Anwender durchzuführende Reinigungs- und Wartungsarbeiten dürfen nicht von Kindern ohne Aufsicht durchgeführt werden.
- Lassen Sie Ihr Gerät niemals unbeaufsichtigt, wenn es ans Stromnetz angeschlossen ist.
 - **Achtung:** Beim Umgang mit Elektrogeräten immer die grundsätzlichen Sicherheitsmaßnahmen beachten. Damit vermeiden Sie Brandgefahr sowie die Gefahr von Stromschlägen und Körperverletzungen.
 - Das Schutzgitter bietet keinen vollständigen Schutz für Kinder oder Menschen mit reduzierten körperlichen, sensorischen oder geistigen Fähigkeiten.
 - Lassen Sie Ihr Gerät niemals unbeaufsichtigt, wenn es ans Stromnetz angeschlossen ist.
 - Keine Wäscheteile zum Trocknen über das Gerät legen.
 - Setzen Sie das Gerät keinen Witterungseinflüssen aus (Sonne, Regen usw.).
 - Ziehen Sie nie am Netzkabel, sondern benutzen Sie den Netzstecker, um das Gerät vom Netz zu trennen.
 - Eine beschädigte Anschlussleitung muss von dem Lieferanten, von einem Kundendienst oder von einem Fachmann ausgetauscht werden.

INSTALLATION

- Prüfen Sie nach dem Auspacken, ob das Gerät unversehrt ist; benutzen Sie im Zweifelsfall auf keinen Fall das Gerät und wenden Sie sich an eine Fachkraft. Lassen Sie das Verpackungsmaterial (Kunststoffbeutel, PS- Hartschaum, Nägel usw.) nicht in Reichweite von Kindern. Es stellt eine Gefahrenquelle für Kinder dar.
Achtung: Bevor Sie dieses Gerät benutzen, vergewissern Sie sich Bitte, dass Sie den am Griff hängenden Zettel abnehmen.
- Kontrollieren Sie, ob die Netzspannung mit der auf dem Gerät vermerkten Spannung übereinstimmt bevor Sie den Stecker in die Steckdose stecken (230V~ 50Hz). Die Steckdose muss geerdet sein. Im Fall einer Unvereinbarkeit zwischen dem Stecker und der Steckdose, lassen Sie die Anschlussleitung von einem Fachmann auswechseln, der sich vergewissert wird, dass die Netzspannung mit der der Anschlussleitung übereinstimmt (10A). Im Allgemeinen ist es abgeraten Verlängerungsschnur oder Adapter zu benutzen. Falls es jedoch unbedingt notwendig wäre, diese zu benutzen, vergewissern Sie sich, dass diese den geltenden Sicherheitsvorschriften entsprechen, und dass deren Stromstärke nicht niedriger ist, als die maximale Stromstärke des Gerätes.
- Prüfen Sie vor jedem Gebrauch, dass das Gerät in gutem Zustand und dass das Netzkabel nicht beschädigt ist: wenden Sie sich bei Zweifeln an eine Fachkraft.
- Vergewissern Sie sich, dass das Kabel korrekt verlegt ist, keine heißen Oberflächen oder scharfe Kanten berührt, dass es nicht um das Gerät gewickelt oder verknotet ist.
- Die Steckdose muss leicht zugänglich sein: Damit kann der Stecker im Bedarfsfall problemlos aus der Steckdose gezogen werden.
- Nicht hängen oder ziehen Sie einfach das Gerät an der Wand oder Wände.
- Stellen Sie den Heizlüfter nicht in der Nähe von anderen Wärmequellen, entzündbaren Stoffen (Vorhänge, Tapeten usw.), von feuergefährlichem Gas oder explosionsgefährdetem Material (Sprüh Dosen usw.) oder von Gegenständen auf, die sich durch Wärmeeinwirkung verformen können. Lassen Sie einen Freiraum von 100 cm auf der Vorderseite und von 30 cm auf beiden Seiten des Gerätes. Benutzen Sie das Gerät weder in der Nähe der Badewanne, der Dusche oder eines Schwimmbads (um zu vermeiden, dass Wassertropfen auf das Gerät spritzen können oder dasselbe ins Wasser fallen kann) noch an Orten, an denen es Stößen ausgesetzt ist.
- Stellen Sie das Gerät nicht gerade unterhalb einer Steckdose auf.
- Kontrollieren Sie den störungsfreien Lauf des Gebläses: schalten Sie das Gerät bei einem Fehlbetrieb sofort ab und lassen Sie es von einer Fachkraft überprüfen.



Fax +32 030 9904733

Copies of the I/B. Please reproduce them without any changes except under special instruction from Bimar (Italy). The pages must be reproduced and folded in order to obtain a booklet A5 (+/- 148.5 mm width x 210 mm height). When folding, make sure you keep the good numbering when you turn the pages of the I/B. Don't change the page numbering. Keep the language integrity.

- Achten Sie darauf, dass das Sauggitter nicht mit Gegenständen, Stoffen oder ähnlichem verstellt wird; das Gerät kann überhitzen und beschädigt werden.
- Um Feuergefahr zu umgehen, benutzen Sie das Gerät nicht mit einer Zeitschaltuhr, einem Programmierungssystem oder mit einem System, Zum Vermeiden von Brandgefahr, falls das Gerät abgedeckt ist oder nicht ordnungsgemäß positioniert ist. Stellen Sie außerdem sicher, dass auf derselben elektrischen Leitung keine anderen Geräte mit hoher Leistungsaufnahme angeschlossen sind.
- Schalten Sie das Gerät bei einem Defekt oder einer Störung ab und lassen Sie dasselbe von einer Fachkraft kontrollieren.

BETRIEB DES HEIZLÜFTERS

Vor jedem Einsatz überprüfen, ob das Gerät in gutem Zustand ist, das elektrische Kabel ist nicht beschädigt, wenn das Netzkabel beschädigt ist, muss es durch den Hersteller oder seinen Kundendienst oder eine Person ersetzt werden, mit ähnliche Qualifikationen, um jegliches Risiko zu vermeiden.

Mod. S341.EU Grundauführung (Abb.1)

Das Gerät ist mit einem Temperaturregler, Regulierbares Thermostat:

- letzterer verfügt über folgende Funktionen:

“0”= Aus; “”= Lüftung; “I”= Warmluft (1000W); “I I”= Heißluft (2000W).

- der Thermostat regelt die Raumtemperatur: drehen Sie den Schalter nach rechts auf die maximale Position; nach Erreichen der eingestellten Temperatur bleibt dieselbe konstant

Beim Gebrauch auf folgende Weise vorgehen:

- 1) Stecken Sie den Stecker in die Steckdose.
- 2) Den Thermostatschalter (A) auf die gewünschte Raumtemperatur drehen.
- 3) Zur Geräteeinschaltung drehen Sie bitte den Wählschalter auf die gewünschte Funktion (B); die Kontrollleuchte leuchtet auf in den Modi “”-“I”-“II” und zeigt damit an, dass das Gerät ans Stromnetz angeschlossen ist.
- 4) Zum Abschalten des Gerätes den Heizwiderstand ausschalten, drehen Sie zum Abschalten des Gerätes den Wahlschalter auf Position “0” (Aus), und drehen Sie den Thermostatwahlschalter entgegen dem Uhrzeigersinn. Ziehen Sie nach der Benutzung immer den Netzstecker aus.

Bei längerem Gerätestillstand den Stecker aus der Steckdose ziehen.

Mod.S340.EU Grundauführung Oszillierend rechts, links

Das Gerät ist mit einem Temperaturregler, Regulierbares Thermostat, Oszillierend rechts, links.

- letzterer verfügt über folgende Funktionen:

“0”= Aus; “”= Lüftung; “I”= Warmluft (1000W); “I I”= Heißluft (2000W).

- der Thermostat regelt die Raumtemperatur: drehen Sie den Schalter nach rechts auf die maximale Position; nach Erreichen der eingestellten Temperatur bleibt dieselbe konstant

- Schalten Sie die Oszillation ein um das Heizgerät nach links (C) und nach rechts drehen zu lassen.

Beim Gebrauch auf folgende Weise vorgehen:

- 1) Stecken Sie den Stecker in die Steckdose.
- 2) Den Thermostatschalter (A) auf die gewünschte Raumtemperatur drehen.
- 3) Zur Geräteeinschaltung drehen Sie bitte den Wählschalter auf die gewünschte Funktion (B); die Kontrollleuchte leuchtet auf in den Modi “”-“I”-“II” und zeigt damit an, dass das Gerät ans Stromnetz angeschlossen ist.
- 4) Wählen Sie (falls Sie dies wünschen) die Funktionen (C) mit den entsprechenden Tasten.
- 5) Zum Abschalten des Gerätes den Heizwiderstand ausschalten, drehen Sie zum Abschalten des Gerätes den Wahlschalter auf Position “0” (Aus), und drehen Sie den Thermostatwahlschalter entgegen dem Uhrzeigersinn. Ziehen Sie nach der Benutzung immer den Netzstecker aus.

Bei längerem Gerätestillstand den Stecker aus der Steckdose ziehen.



Fax +32 030 9904733

Copies of the I/B. Please reproduce them without any changes except under special instruction from Bimar (Italy). The pages must be reproduced and folded in order to obtain a booklet A5 (+/- 148.5 mm width x 210 mm height). When folding, make sure you keep the good numbering when you turn the pages of the I/B. Don't change the page numbering. Keep the language integrity.

REINIGUNG UND PFLEGE

Achtung: vor der Reinigung das Gerät ausschalten, den Netzstecker ziehen und abwarten, bis das Gerät abgekühlt ist.

- Vergewissern Sie sich von Zeit zu Zeit, dass das Sauggitter nicht von Flaum und Fasern verstopft ist.
- Das Gehäuse mit einem weichen leicht angefeuchteten Lappen reinigen; keine Metallschwämmchen oder Scheuermittel verwenden.
- Benutzen Sie ggf. zur Reinigung einen Staubsauger und achten Sie darauf, nicht den elektrischen Heizwiderstand zu beschädigen.
- Bewahren Sie den Heizlüfter bei Nichtbenutzung an einem trockenen Ort auf und decken Sie ihn gut ab; es ist angebracht, den Heizlüfter am besten zum Schutz vor Staub und Feuchtigkeit in der Originalverpackung aufzubewahren.
- Machen Sie das Gerät, wenn es außer Betrieb genommen wird, durch Abscheiden des Netzkabels unbrauchbar (vergewissern Sie sich zuvor, dass der Netzstecker gezogen ist); beseitigen Sie ebenfalls alle Teile, die für spielende Kinder gefährlich sein können.

WICHTIGER HINWEIS FÜR DIE KORREKTE ENTSORGUNG DES PRODUKTS IN ÜBEREINSTIMMUNG MIT DER EG-RICHTLINIE 2011/65/EG.

Am Ende seiner Nutzungszeit darf das Produkt NICHT mit dem Hausmüll entsorgt werden. Es muss zu einer örtlichen Sammelstelle für Sondermüll oder zu einem Fachhändler gebracht werden, der einen Rücknahmeservice anbietet. Die getrennte Entsorgung eines Haushaltsgerätes vermeidet mögliche negative Auswirkungen auf die Umwelt und die menschliche Gesundheit, die durch eine nicht vorschriftsmäßige Entsorgung bedingt sind. Zudem ermöglicht dies die Wiederverwertung der Materialien, aus denen das Gerät hergestellt wurde, was erhebliche Einsparungen an Energie und Rohstoffen mit sich bringt.





Fax +32 030 9904733

Copies of the I/B. Please reproduce them without any changes except under special instruction from Bimar (Italy). The pages must be reproduced and folded in order to obtain a booklet A5 (+/- 148.5 mm width x 210 mm height). When folding, make sure you keep the good numbering when you turn the pages of the I/B. Don't change the page numbering. Keep the language integrity.

ADVERTENCIAS



Este símbolo lo invita a leer atentamente las presentes instrucciones antes del uso del aparato, y eventualmente informar a terceros, si es necesario. **CONSERVAR EL PRESENTE MANUAL PARA ULTERIORES CONSULTAS.**

Si en la lectura del presente Manual de Instrucciones de Uso algunas partes resultasen difíciles de comprender o si surgieran dudas, antes de utilizar el producto contactar la empresa a la dirección indicada en la última página.



Este símbolo indica: ATENCIÓN: para evitar el recalentamiento no cubrir el aparato.

- Este aparato está destinado sólo para calefacción de ambientes domésticos y similares (por lo tanto no debe utilizarse al exterior) según las modalidades indicadas en estas instrucciones; debe considerarse además como aparato suplementario de calefacción, y no como un sistema de calefacción central.

Este aparato está diseñado para ser utilizado en aplicaciones domésticas y análogas, tales como:

- Personal de cocina en tiendas, oficinas y otros entornos de trabajo;
- Casas rurales
- Por los clientes en hoteles, moteles y otros entornos de tipo residencial
- Cama y desayuno tipo ambientes

El aparato no tiene que ser utilizado en ambientes polvorientos o con materiales extremadamente volátiles (podrían obstruir las parrillas) o en ambientes con elevada humedad, o con productos inflamables, o en ambientes externos (al aire libre). Cualquier otro de uso debe de considerarse impropio y peligroso. El fabricante no podrá ser considerado responsable por eventuales daños causados por el uso impropio, erróneo, irresponsable y/o por reparaciones efectuadas por personal no cualificado.

- Cuando el calentador está en funcionamiento se calienta, luego de tocar sólo el mango y los botones de plástico. Evite el contacto con la parrilla delantera, ya que es muy caliente. No ponga sus dedos y / o cualquier objeto a través de las rejillas (frontal o posterior) para evitar abrasiones, descargas eléctricas o daños en el equipo.
- Compruebe que el calentador no entra en contacto con agua u otros líquidos. En caso de que no sumergir la mano en el líquido, pero quita primero el enchufe de la toma de corriente. Limpie con cuidado el dispositivo y verifique que todos los componentes eléctricos estén secos: en caso de duda, consulte a un profesional cualificado.
- Los niños de edad inferior a los 3 años deberían ser tenidos a distancia si no pueden ser supervisados continuamente. Los niños de entre 3 y 8 años edad sólo deben encender/apagar el aparato siempre y cuando haya sido colocado o instalado en su posición normal de funcionamiento y que los niños reciban supervisión o instrucciones relativas al uso del aparato de manera segura y entiendan de ello los peligros. Los niños de edad entre los 3 y los 8 años no deben enchufar el



Fax +32 030 9904733

Copies of the I/B. Please reproduce them without any changes except under special instruction from Bimar (Italy). The pages must be reproduced and folded in order to obtain a booklet A5 (+/- 148.5 mm width x 210 mm height). When folding, make sure you keep the good numbering when you turn the pages of the I/B. Don't change the page numbering. Keep the language integrity.

aparto, el ajuste o limpieza de la unidad o su mantenimiento debe ser efectuada por parte del usuario.

ATENCIÓN: Algunas partes de este producto pueden calentarse y provocar quemaduras. Es necesario prestar particular atención donde haya niños y personas vulnerables.

- Este aparato puede ser utilizado por niños de por lo menos 8 años de edad y personas con capacidades físicas, sensoriales o mentales reducidas o falta de experiencia y conocimientos, a condición de que estén bajo supervisión o hayan recibido instrucción es sobre el uso seguro del aparato y estén enterados de los riesgos existentes. Los niños no deben jugar con el aparato. Los niños no deben realizar la limpieza y el mantenimiento de usuario sin supervisión.
- **Atención:** cuando se utilizan aparatos eléctricos, es necesario respetar siempre las precauciones de seguridad básicas para evitar los riesgos de incendio, de descarga eléctrica y de lesiones físicas. No tocar el aparato con las manos o los pies mojados
- No utilizar el aparato cerca de una bañera, ducha o piscina.
- En caso de caída o malfuncionamiento, desconectar inmediatamente el cable eléctrico. Verificar que ninguna parte se encuentre dañada y luego de estas verificaciones encenderlo: en caso de dudas dirigirse a personal técnico capacitado.
- No tirar del cable de alimentación o del aparato mismo para quitar el enchufe de la toma de corriente. No tire del cable para mover la unidad.
- **PRECAUCIÓN:** este aparato de calefacción no está equipado con un dispositivo para controlar la temperatura del medio ambiente. No usar en espacios pequeños cuando están ocupadas por personas que no pueden salir de la habitación por sí mismos, a menos que estén bajo vigilancia constante.
- La parrilla no proporciona protección completa a los niños o personas con discapacidades físicas, sensoriales o mentales.
- No utilice el aparato si no funciona correctamente o si parece dañado; en caso de duda, consulte a un profesional cualificado.
- No dejar el aparato expuesto a los agentes atmosféricos (sol, lluvia, etc.)
- El usuario no debe dejar el aparato sin supervisión cuando se encuentre conectado a la corriente eléctrica.
- No mueva el aparato cuando está en funcionamiento.
- Con el fin de evitar todo tipo de riesgos de descarga eléctrica, no sumergir nunca el enchufe, el cable eléctrico y/o el aparato en el agua o en ningún otro líquido.
- Si el aparato no está funcionando quitar el enchufe de la toma de corriente.
- Si el aparato no está funcionando quitar el enchufe de la toma de corriente.
- Si el cable eléctrico está dañado, debe ser sustituido por el fabricante o por el servicio de asistencia técnica o por personal técnico capacitado, en modo de prevenir cualquier tipo de riesgos.
- En caso de desguace del aparato es necesario respetar las disposiciones relativas a la eliminación del aceite.

INSTALACIÓN

- Luego de haber quitado el embalaje, asegúrese la integridad del aparato; en caso de duda no utilizarlo y diríjase a personal técnico capacitado. Los elementos de embalaje (bolsas de plástico, polietileno expandido, clavos, etc.) no deben dejarse al alcance de los niños ya que son fuente potencial de peligro, deben ser eliminados según las normativas vigentes



Fax +32 030 9904733

Copies of the I/B. Please reproduce them without any changes except under special instruction from Bimar (Italy). The pages must be reproduced and folded in order to obtain a booklet A5 (+/- 148.5 mm width x 210 mm height). When folding, make sure you keep the good numbering when you turn the pages of the I/B. Don't change the page numbering. Keep the language integrity.

- Antes de conectar el aparato controlar que los valores de tensión indicados en la chapa de identificación (220-240V~ 50/60Hz) correspondan a aquel de la red eléctrica. Verificar que en la línea eléctrica no se encuentren conectados otros aparatos de alto consumo, para evitar sobrecargas y riesgos de incendio. En caso de incompatibilidad entre la toma y el enchufe del aparato, sustituir la toma con otro de tipo adecuado por personal técnico capacitado, el cual verifique que la sección de los cables de la toma sea idónea a la potencia absorbida por el aparato. En general no se recomienda el uso de adaptadores y/o prolongador; si su uso es imprescindible, debe cumplir con las normas de seguridad vigentes y su capacidad de conducción de corriente (amperios) no debe ser inferior a aquella máxima del aparato. El fabricante declina todo tipo de responsabilidad en caso de que las normas de seguridad no sean respetadas.
- La toma de corriente debe ser fácilmente accesible en modo de poder desconectar con facilidad el enchufe en caso de emergencia.
- Posicionar el aparato lejos de otras fuentes de calor, materiales inflamables (cortinas, tapicería, etc.), de gases inflamables o material explosivo (aerosoles) y de materiales que puedan deformarse con el calor. Verificar que el espacio libre alrededor del aparato sea de al menos 1 metro.
- No utilizar el aparato cerca de una bañera, ducha o piscina, (para evitar descargas eléctricas, que gotas de agua puedan caer en la unidad y que el mismo pueda caer en el agua), ni en lugares donde pueda sufrir golpes. Si le afecta, no sumergir su mano, pero primero quitar el enchufe de la toma : secar bien antes de volver a encenderla , y en caso de duda haga que sea revisada por personal calificado.
- Coloque el calentador lejos de otras fuentes de calor , materiales inflamables (cortinas, tapicerías, etc.) , Por el material inflamable o explosivo (aerosoles) o de materiales que pueden ser deformadas por el calor. Compruebe que el espacio libre es de 120 cm de la parte frontal y lateral del calentador y 100 cm en la parte trasera.
- Asegúrese de que la rejilla de entrada de aire y el elemento de calefacción están libres de polvo, pelusa , o algo similar , ya que mejora el rendimiento y evita el sobrecalentamiento . Asegúrese de que la rejilla de entrada no esté obstruido por objetos , telas , etc, para evitar el sobrecalentamiento o roto.
- La superficie de apoyo debe ser estable, no en pendiente (en canto el aparato podría volcarse) y perfectamente plana. No utilizar el aparato sobre alfombras.
- Asegúrese de que el cable se encuentre correctamente posicionado y que no esté en contacto con partes calientes o bordes afilados, o enroscado sobre sí mismo y/o estrangulado, a fin de evitar que se caiga el aparato. Verificar que nadie pueda tropezarse, para evitar caídas accidentales o daños a las personas. No colocar el cable eléctrico debajo de alfombras.
- El aparato no debe ser colocado inmediatamente debajo de una toma de corriente.
- Este aparato no ha sido diseñado para funcionar por medio de un temporizador externo o con un sistema de mando a distancia separado, para evitar el riesgo de incendio en caso que el aparato sea cubierto o posicionado en modo incorrecto..
- En caso de avería o mal funcionamiento apagar el aparato y hacerlo controlar por personal técnico capacitado; reparaciones realizadas por personal no autorizado puede ser peligroso e invalidar la garantía.



Fax +32 030 9904733

Copies of the I/B. Please reproduce them without any changes except under special instruction from Bimar (Italy). The pages must be reproduced and folded in order to obtain a booklet A5 (+/- 148.5 mm width x 210 mm height). When folding, make sure you keep the good numbering when you turn the pages of the I/B. Don't change the page numbering. Keep the language integrity.

FUNCIONAMIENTO

Antes de cada uso comprobar que el aparato se encuentre en buen estado, que el cable eléctrico no se encuentre dañado: Si el cable eléctrico está dañado, debe ser sustituido por el fabricante o por el servicio de asistencia técnica o por personal técnico capacitado, en modo de prevenir cualquier tipo de riesgos.

Versión Mod S341.EU

El aparato está provisto de termostato, selector:

El selector regula las siguientes funciones:

0= apagado, "☼"= solo ventilación, "I"= aire caliente (1000W) "II"= aire muy caliente (2000W).

el termostato regula la temperatura ambiente, y será mayor a medida que se gira la perilla sea girada hacia la pos. de máximo (sentido horario): una vez alcanzada la temperatura, la misma se mantendrá constante.

Para el empleo del termoventilador siga las siguientes indicaciones:

1. Introducir el enchufe en la toma de corriente.
2. Ajuste el mando del termostato (A) hasta la temperatura ambiente deseada.
3. Encienda la unidad girando el dial de las agujas del reloj (B) correspondiente a la función deseada; la luz se enciende en las funciones "☼" - "I" - "II", lo que indica la presencia de tensión.
4. Para apagar, gire la perilla selectora a la posición "0" y gire el termostato en sentido antihorario y quite el enchufe de la toma.

Para largos periodos de inactividad, quitar el enchufe de la toma de corriente.

Versión Mod S340.EU con movimientos de balanceo de izquierda a derecha

El selector regula las siguientes funciones:

0= apagado, "☼"= solo ventilación, "I"= aire caliente (1000W) "II"= aire muy caliente (2000W).

el termostato regula la temperatura ambiente, y será mayor a medida que se gira la perilla sea girada hacia la pos. de máximo (sentido horario): una vez alcanzada la temperatura, la misma se mantendrá constante.

- Girar a la izquierda-derecha: pulse el botón de oscilación (C), con el fin de girar el dispositivo hacia la izquierda y derecha

Para el empleo del termoventilador siga las siguientes indicaciones:

1. Introducir el enchufe en la toma de corriente.
2. Ajuste el mando del termostato (A) hasta la temperatura ambiente deseada.
3. Encienda la unidad girando el dial de las agujas del reloj (B) correspondiente a la función deseada; la luz se enciende en las funciones "☼" - "I" - "II", lo que indica la presencia de tensión.
4. Seleccione (si se desea) las funciones de oscilación presionando el botón "C".
5. Para apagar, gire la perilla selectora a la posición "0" y gire el termostato en sentido antihorario y quite el enchufe de la toma.

Para largos periodos de inactividad, quitar el enchufe de la toma de corriente.



Fax +32 030 9904733

Copies of the I/B. Please reproduce them without any changes except under special instruction from Bimar (Italy). The pages must be reproduced and folded in order to obtain a booklet A5 (+/- 148.5 mm width x 210 mm height). When folding, make sure you keep the good numbering when you turn the pages of the I/B. Don't change the page numbering. Keep the language integrity.

LIMPIEZA Y MANTENIMIENTO

Atención: antes de limpiar el aparato, desconectar el enchufe de la toma de corriente y esperar que este frío.

- Para el funcionamiento correcto, asegúrese de que periódicamente la rejilla de aspiración trasero no aparece bloqueada por suciedad u pelusa: esto se debe hacer después de desconectar el enchufe de la toma; NB Utilice una aspiradora, con cuidado de no dañar la resistencia eléctrica.
- No sumerja el aparato en agua u otro líquido, no lo lave con agua corriente o en el lavavajillas.
- Para la limpieza del cuerpo utilizar un paño suave ligeramente húmedo; no utilizar esponjas metálicas o productos abrasivos.
- Si se decide no utilizar más el aparato, se recomienda hacerlo inoperante cortando el cable de alimentación (antes asegúrese de haber desconectado el enchufe de la toma de corriente), y hacer inocuas aquellas partes/piezas que son peligrosas si se utilizan para los juegos de niños.

Advertencias para la correcta eliminación del producto conforme la Directiva Europea 2011/65/UE.

Al final de su vida útil, el producto no debe eliminarse con los residuos domésticos.

Puede ser entregado en los correspondientes centros de recolección diferenciada predispuestos por las administraciones municipales, o bien en la sede de los distribuidores que ofrecen este servicio.

Eliminar separadamente un electrodoméstico permite evitar posibles consecuencias negativas para el ambiente y para la salud que derivan de una eliminación inadecuada y permite recuperar los materiales de los que se compone a fin de conseguir un importante ahorro de energía y recursos. Para destacar la obligación de eliminar separadamente los electrodomésticos, La eliminación incorrecta del producto por parte del usuario conlleva la aplicación de sanciones administrativas previstas por la normativa vigente.





Fax +32 030 9904733

Copies of the I/B. Please reproduce them without any changes except under special instruction from Bimar (Italy). The pages must be reproduced and folded in order to obtain a booklet A5 (+/- 148.5 mm width x 210 mm height). When folding, make sure you keep the good numbering when you turn the pages of the I/B. Don't change the page numbering. Keep the language integrity.



mod. S340.EU (type S34)

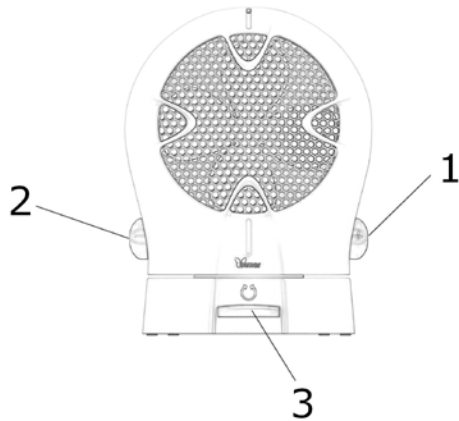

1. Manopola termostato
2. Manopola selettore
3. Interruttore oscillazione

1. Thermostat Knob
2. Selector Knob
3. Oscillating switch

1. Termostato
2. Selector
3. Cambie la oscilación

mod. S341.EU (type S34)

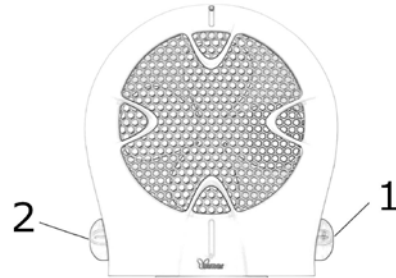

1. Bouton du thermostat
2. Bouton du sélecteur
3. Interrupteur d'oscillation

1. Thermostatknopf
2. Wahlschalter
3. Oszillationsschalter



Fax +32 030 9904733

Copies of the I/B. Please reproduce them without any changes except under special instruction from Bimar (Italy). The pages must be reproduced and folded in order to obtain a booklet A5 (+/- 148.5 mm width x 210 mm height). When folding, make sure you keep the good numbering when you turn the pages of the I/B. Don't change the page numbering. Keep the language integrity.



» QUALITÀ E DESIGN, UNA STORIA ITALIANA

Via G. Amendola, 16/18
25019 Sirmione (BS) - ITALY
www.bimar-spa.it e-mail: info@bimar-spa.it

Servizio clienti Bimar: 8955895542