



Proiettore digitale

# Manuale Utente

LX820ST / LW820ST

V1.00

# Garanzia e Informazioni sul copyright

## Garanzia Limitata

BenQ garantisce questo prodotto per qualsiasi difetto dei materiali e della manodopera, in normali condizioni d'uso e di immagazzinamento.

Sarà richiesta la prova d'acquisto ogni volta che si fa un reclamo. Se questo prodotto si rivela difettoso durante il periodo coperto dalla garanzia, l'unico obbligo della BenQ e l'unico rimedio per l'utente è la sostituzione di qualsiasi parte difettosa (manodopera inclusa). Per ottenere l'assistenza in garanzia, avisare immediatamente del difetto il rivenditore presso il quale è stato acquistato il prodotto.

Importante: La precedente garanzia sarà annullata se il cliente non usa il prodotto in accordo alle istruzioni scritte di BenQ; in modo particolare l'umidità d'ambiente deve essere compresa tra 10% e 90%, la temperatura tra 0° C e 35° C, l'altitudine deve essere inferiore a 4.920 piedi (ca. 1.499 m) e deve essere evitato l'uso del proiettore in ambienti polverosi. Questa garanzia dà diritti legali specifici, e si potrebbero anche avere altri diritti che variano da paese a paese.

Per altre informazioni, visitare il sito [www.BenQ.com](http://www.BenQ.com).

## Copyright

Copyright © 2018 di BenQ Corporation. Tutti i diritti riservati. Nessuna parte di questa pubblicazione può essere riprodotta, trasmessa, trascritta, archiviata in sistemi d'archiviazione o tradotta in qualsiasi lingua o linguaggio di computer, in nessuna forma o tramite alcun mezzo, sia esso elettronico, meccanico, magnetico, ottico, chimico, manuale o altro, senza previa autorizzazione scritta della BenQ Corporation.

## Disclaimer

La BenQ Corporation non si assume alcuna responsabilità né offre garanzie - esplicite o implicite - nei confronti dei contenuti del presente documento ed in particolare non concede alcuna garanzia di commerciabilità o idoneità a scopi specifici. Inoltre, la BenQ Corporation si riserva il diritto di rivedere questa pubblicazione e di eseguire modifiche periodiche dei suoi contenuti senza alcun obbligo, da parte dell'azienda, di informare chiunque di tali revisioni o modifiche.

\*DLP, Digital Micromirror Device e DMD sono marchi della Texas Instruments. Gli altri sono marchi, brevetti o diritti delle loro rispettive aziende od organizzazioni.

## Brevetti

Accedere a <http://patmarking.benq.com/> per i dettagli sulla copertura brevettuale del proiettore BenQ.

# Sommario

<b>Garanzia e Informazioni sul copyright</b> .....	<b>2</b>
<b>Istruzioni importanti per la sicurezza</b> .....	<b>4</b>
<b>Introduzione</b> .....	<b>7</b>
Contenuti della confezione .....	7
Veduta esteriore del proiettore .....	8
Tasti di controllo e funzione.....	9
<b>Collocazione del proiettore</b> .....	<b>12</b>
Scelta del punto d'installazione .....	12
Ottenere le dimensioni desiderate per l'immagine proiettata.....	13
Installazione del proiettore .....	14
Regolazione dell'immagine proiettata .....	15
<b>Collegamento</b> .....	<b>17</b>
Collegamento dei dispositivi smart .....	19
<b>Funzionamento</b> .....	<b>20</b>
Avvio del proiettore .....	20
Uso dei menu .....	21
Protezione del proiettore .....	23
Cambio del segnale d'ingresso .....	24
Controllo del proiettore tramite LAN .....	25
Aggiornamento del firmware tramite LAN.....	26
Controllo del proiettore in remoto mediante un browser web .....	26
Spegnimento del proiettore .....	29
Spegnimento diretto .....	29
<b>Operazioni del menu</b> .....	<b>30</b>
Menu Di base .....	30
Menu Avanzate.....	32
<b>Manutenzione</b> .....	<b>40</b>
Cura del proiettore .....	40
Informazioni illuminazione .....	41
<b>Risoluzione dei problemi</b> .....	<b>43</b>
<b>Specifiche tecniche</b> .....	<b>44</b>
Specifiche del proiettore .....	44
Dimensioni .....	45
Tabella temporizzazioni .....	46

# Istruzioni importanti per la sicurezza

Questo proiettore è stato progettato e testato per soddisfare i più recenti standard di sicurezza relativi alle attrezzature IT (Information Technology). Tuttavia, per garantire l'uso in sicurezza del prodotto, è importante seguire le istruzioni riportate in questo manuale e indicate sul prodotto stesso.

1. **Leggere questo manuale prima di usare il proiettore.** Conservarlo per riferimenti futuri.

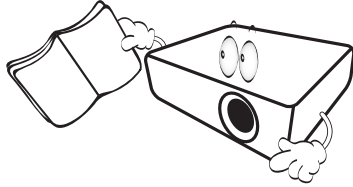

2. **Non guardare direttamente nell'obiettivo del proiettore durante l'uso.** Il raggio di luce intensa può provocare danni alla vista.

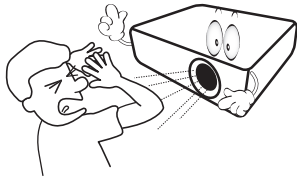

3. **Fare riferimento a personale di servizio qualificato per le riparazioni.**

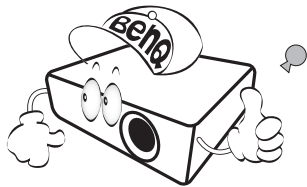

4. **Aprire sempre l'otturatore dell'obiettivo (se presente) o rimuovere il coperchio dell'obiettivo (se presente) quando la sorgente luminosa del proiettore è accesa.**

5. La sorgente luminosa diventa estremamente calda durante il funzionamento. Consentire al proiettore di raffreddarsi per almeno 45 minuti prima di rimuovere il gruppo della sorgente luminosa ed eseguire la sostituzione.

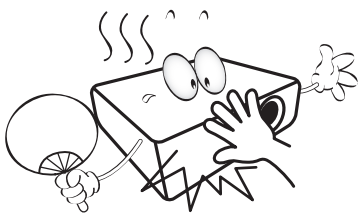

6. In alcuni Paesi, la tensione di linea NON è stabile. Questo proiettore è stato progettato per funzionare conformemente agli standard di sicurezza a una tensione compresa tra 100 e 240 VCA; tuttavia, potrebbero verificarsi guasti in caso di interruzioni o variazioni di tensione di  $\pm 10$  volt. **Nelle zone soggette a variazioni o cadute di tensione, si consiglia di collegare il proiettore ad uno stabilizzatore di tensione, un limitatore di sovratensione oppure ad un gruppo di continuità (UPS).**

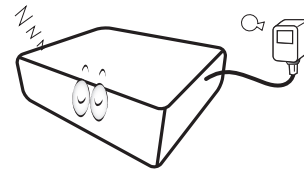

7. Non bloccare l'obiettivo del proiettore con alcun oggetto quando il proiettore è in funzione, perché l'oggetto potrebbe scaldarsi e deformarsi e perfino incendiarsi. Per spegnere temporaneamente la sorgente luminosa, utilizzare la funzione Vuoto.

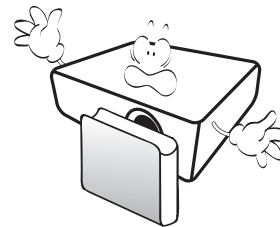

8. Non utilizzare la sorgente luminosa oltre la durata stimata. L'uso eccessivo della sorgente luminosa oltre la durata stimata può provocarne occasionalmente la rottura.

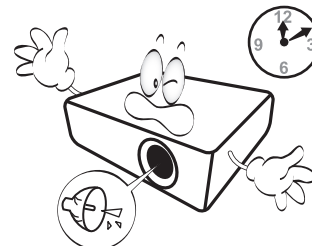

9. Non sostituire mai il gruppo della sorgente luminosa o qualsiasi componente elettronico se il proiettore non è scollegato dalla presa di corrente.

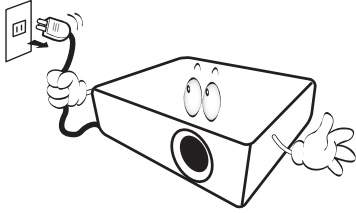

10. Non sistemare il prodotto su di un carrello, supporto, o tavolo instabile. Il prodotto potrebbe cadere e subire seri danni.

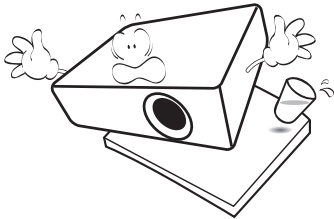

11. Non tentare di smontare questo proiettore. All'interno ci sono alte tensioni che, se toccate, possono essere letali. L'unica parte sostituibile dall'utente è la sorgente luminosa che ha il suo coperchio rimovibile.

In nessun caso si deve smontare né rimuovere qualsiasi altra copertura. Fare riferimento solo a personale qualificato per tutti i tipi di riparazione.

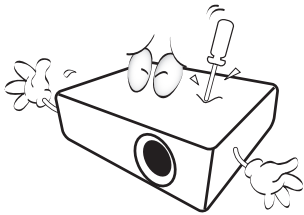

12. Non bloccare le aperture di ventilazione.

- Non collocare questo proiettore su coperte, lenzuola o altre superfici morbide.
- Non coprire il proiettore con un panno o altri oggetti.
- Non collocare materiali infiammabili vicino al proiettore.

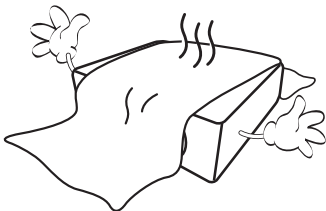

Se i fori di ventilazione sono ostruiti, il surriscaldamento del proiettore può provocare un incendio.

13. Collocare sempre il proiettore su una superficie piana e orizzontale quando è in uso.

- Non usare il proiettore se è inclinato di oltre 10 gradi verso destra o sinistra, o di oltre 15 gradi in avanti o indietro. L'uso del proiettore quando non è in posizione completamente orizzontale può provocare guasti oppure danni alla sorgente luminosa.

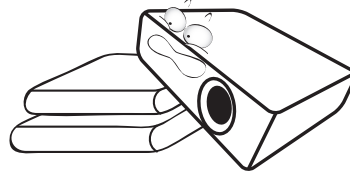

14. Non collocare il proiettore verticalmente su un lato. Diversamente il proiettore può cadere e provocare lesioni alle persone oppure danni al proiettore stesso.

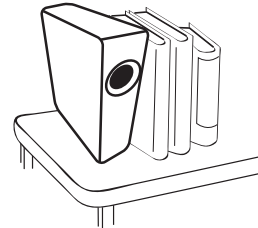

15. Non salire sul proiettore, né appoggiarvi sopra oggetti. Diversamente, oltre ai danni fisici al proiettore, si possono provocare incidenti e possibili lesioni.

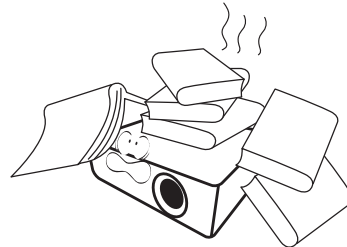

16. Quando il proiettore è in funzione dalla griglia di ventilazione possono essere emessi odori e aria calda. Questo è un fenomeno normale e non un difetto del prodotto.

17. Non collocare liquidi vicino o sopra al proiettore. Eventuali infiltrazioni di liquidi possono provocare guasti al proiettore. Se il proiettore si bagna, scollegare il cavo d'alimentazione dalla presa di corrente e contattare BenQ per richiedere la riparazione del proiettore.

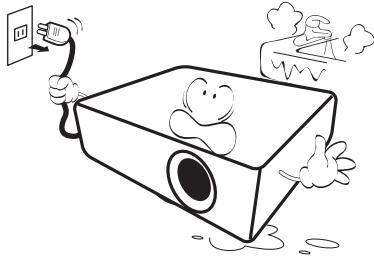

18. Questo prodotto è capace di visualizzare immagini invertite per installazioni a soffitto/parete.

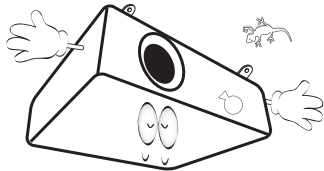

19. Questo apparecchio deve disporre di messa a terra.

20. Non collocare questo proiettore in nessuno degli ambienti che seguono.

- Spazi confinati o poco ventilati. Lasciare uno spazio libero di almeno 50 cm dalle pareti e permettere all'aria di circolare liberamente attorno al proiettore.
- Luoghi dove le temperature possono diventare eccessivamente alte, come all'interno di un'automobile con tutti i finestrini chiusi.
- Ambienti eccessivamente umidi, polverosi o fumosi che possono contaminare i componenti ottici, riducendo la vita utile del proiettore e oscurandone lo schermo.

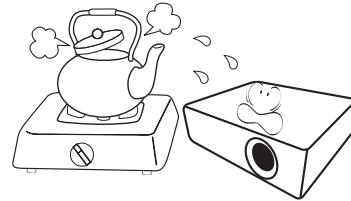

- Luoghi vicini ad allarmi antincendio.
- Ambienti con temperature superiori a 40°C / 104°F.
- Luoghi dove l'altitudine è superiore a 3.000 m (10.000 piedi).

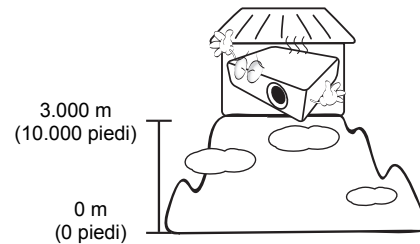

# Introduzione

## Contenuti della confezione

Disimballare con cura e verificare che siano presenti tutti gli articoli elencati di seguito. Rivolgersi al rivenditore se manca uno o più articoli.

### Accessori standard

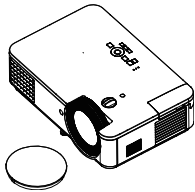

Proiettore



Telecomando con batterie



Manuale d'uso su CD



Guida introduttiva



Scheda della garanzia \*

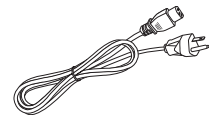

Cavo d'alimentazione

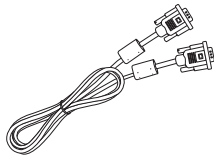

Cavo VGA



- Gli accessori forniti sono adatti alla zona d'uso del proiettore e possono essere diversi da quelli illustrati.
- \* La scheda della garanzia è fornita solo in zone specifiche. Consultare il rivenditore per informazioni dettagliate.

### Accessori optional

1. Occhiali 3D
2. Filtro antipolvere
3. QCast
4. QCast Mirror

### Sostituzione delle batterie del telecomando

1. Premere e aprire il coperchio del vano batterie, come mostrato.
2. Rimuovere le batterie vecchie (se applicabile) e installare due batterie AAA. Assicurarsi che le estremità positiva e negativa siano posizionate correttamente, come mostrato.
3. Riporre il coperchio del vano batterie finché non scatta in posizione.

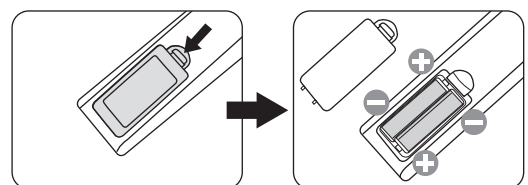



- Evitare di lasciare il telecomando e le batterie in un ambiente caldo o umido come cucina, bagno, sauna, veranda o in un'auto chiusa.
- Sostituire solamente con lo stesso tipo di batterie, oppure con tipo equivalente raccomandato dal produttore.
- Smaltire le batterie usate in base alle istruzioni del produttore e alle normative ambientali locali per la propria regione.
- Non gettare mai le batterie nel fuoco. C'è il pericolo d'esplosioni.
- Se le batterie sono esaurite, oppure se non si usa il telecomando per un periodo prolungato, rimuovere le batterie per prevenire danni al telecomando provocati da possibili perdite di elettroliti.

## Veduta esteriore del proiettore

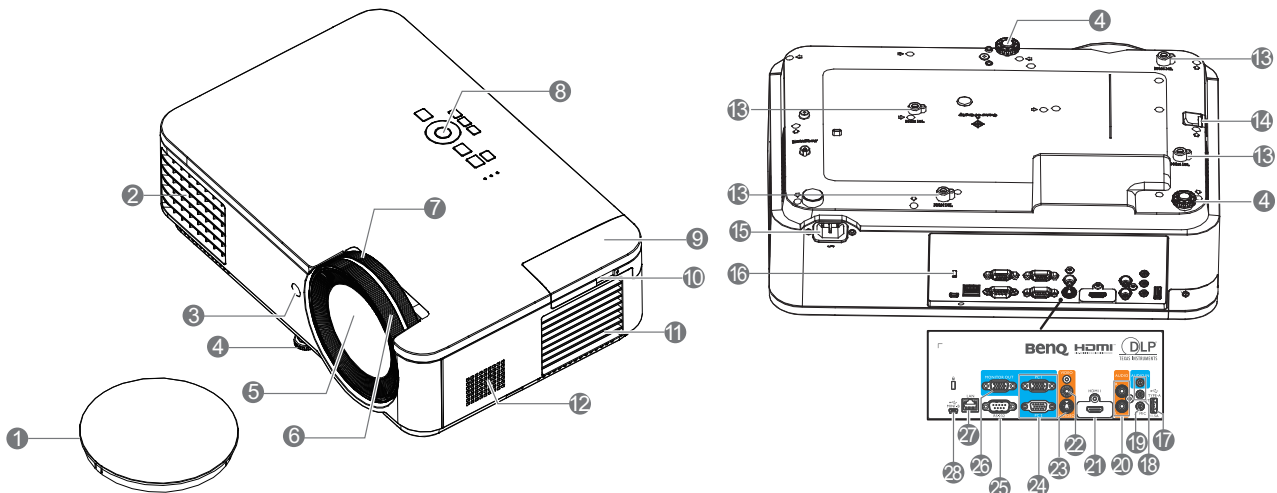

1. Coperchio dell'obiettivo
2. Apertura (fuoriuscita di aria)
3. Sensore remoto IR
4. Piedini di regolazione
5. Obiettivo del proiettore
6. Ghiera di messa a fuoco
7. Ghiera dello zoom
8. Pannello di controllo esterno  
(Vedere [Tasti di controllo e funzione a pagina 9.](#))
9. QCast (porta di ingresso HDMI 2/MHL per dongle HDMI<sup>a</sup>)
10. Cavo USB (tipo da A a micro B) da collegare alla porta di alimentazione del dongle wireless HDMI
11. Apertura (ingresso di aria)
12. Altoparlante
13. Fori per installazione a parete
14. Barra di protezione
  - a. Dongle HDMI QCast/QCast Mirror
15. Connettore di alimentazione CA
16. Sistema antifurto Kensington
17. Porta USB tipo A
18. Connettore ingresso audio  
Connettore uscita audio
19. Microfono
20. Connettore ingresso audio (S/D)
21. Porta di ingresso HDMI I
22. Connettore ingresso video
23. Connettore ingresso S-Video
24. Connettore di ingresso segnale RGB (PC)
25. Porta controllo RS-232
26. Connettore di uscita segnale RGB (PC)
27. Connettore ingresso LAN RJ-45
28. Porta USB Mini-B

# Tasti di controllo e funzione

## Proiettore e telecomando



Tutte le pressioni dei tasti descritte in questo documento sono disponibili sul telecomando o sul proiettore.

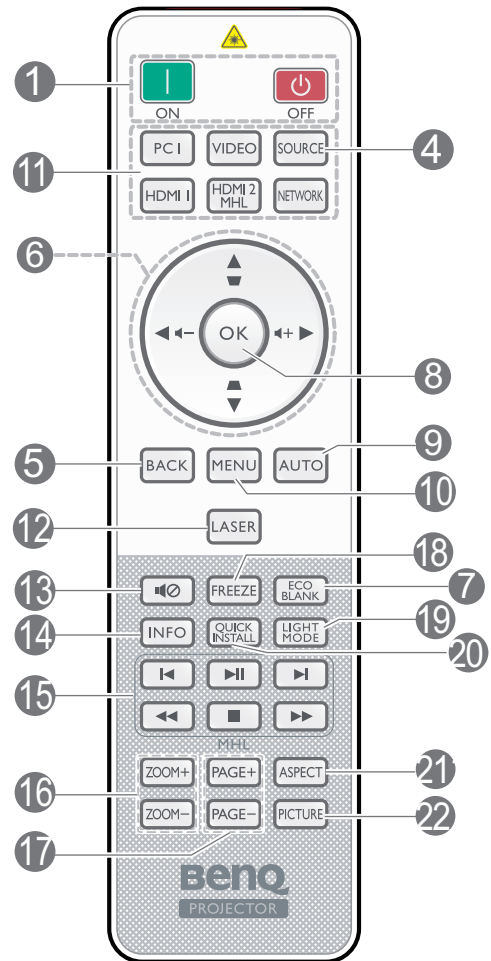
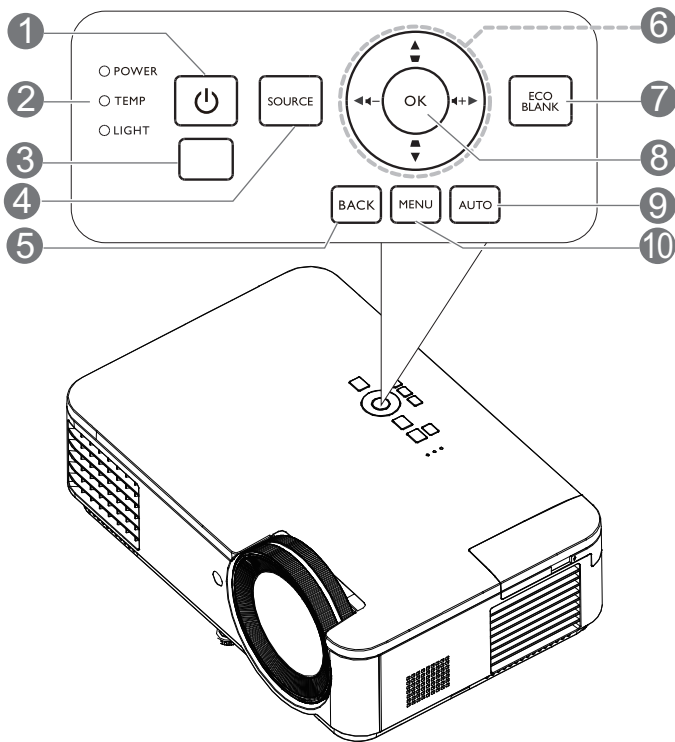

### 1. **POWER**

Fa passare il proiettore tra la modalità di standby e di accensione.

**ON** / **Off**

Fa passare il proiettore tra la modalità di standby e di accensione.

### 2. **Spia POWER/spia TEMP/spia LIGHT** (Vedere [Indicatori a pagina 42.](#))

3. Sensore remoto IR

### 4. **SOURCE**

Visualizza la barra di selezione dell'origine.

### 5. **BACK**

Torna al menu OSD precedente, esce e salva le impostazioni del menu.

### 6. Tasti freccia (▲, ▼, ◀, ▶)

Quando il menu OSD (On-Screen Display) è attivato, questi tasti sono usati come frecce per selezionare le voci desiderate del menu e per eseguire le regolazioni.

### Tasti Trapezio (△, ▽)

È visualizzata la pagina correzione della distorsione.

### Tasti Volume ◀- / ▶+

Consentono di diminuire o aumentare il volume del proiettore.

### 7. **ECO BLANK**

Usato per nascondere l'immagine su schermo.



Non ostruire l'obiettivo di proiezione con oggetti durante il funzionamento del proiettore per evitare il rischio che gli oggetti si surriscaldino e si deformino o che si sviluppino incendi.

## 8. **OK**

Conferma la voce selezionata del menu OSD (On-Screen Display).

## 9. **AUTO**

Determina automaticamente la temporizzazione migliore per le immagini visualizzate quando si seleziona il segnale PC (RGB analogico).

## 10. **MENU**

Attiva il menu OSD (On-Screen Display).

## 11. Tasto selezione sorgente: **PC I/HDMI I/VIDEO/HDMI2/MHL/NETWORK**

Seleziona una sorgente di ingresso **PC I/HDMI I/VIDEO/HDMI2/MHL/NETWORK** per il display.

## 12. **LASER**

Emette una luce di puntamento laser visibile per le presentazioni.

## 13.

Attiva e disattiva l'audio del proiettore.

## 14. **INFO**

Visualizza le informazioni del proiettore.

## 15. **MHL**

Aziona la funzione MHL.

## 16. **ZOOM+/ZOOM-**

Ingrandiscono o riducono le dimensioni dell'immagine proiettata.

## 17. **PAGE+/PAGE-**

Permette di controllare i comandi pagina su/giù del programma software (del PC collegato) (come Microsoft PowerPoint).

## 18. **FREEZE**

Blocca l'immagine proiettata.

## 19. **LIGHT MODE**

Visualizza il menu **Modalità illuminazione** per la selezione di una modalità operativa di luce adeguata.

## 20. **INSTALLAZIONE RAPIDA**

Seleziona rapidamente varie funzioni per regolare l'immagine proiettata e visualizza il modello di prova.

## 21. **ASPECT**

Seleziona i rapporti dello schermo.

## 22. **PICTURE**

Seleziona la modalità immagine.

## Controllo del dispositivo smart con il telecomando

Quando il proiettore proietta i contenuti dal dispositivo smart compatibile MHL, è possibile utilizzare il telecomando per controllare il dispositivo smart.

Per accedere alla modalità MHL, tenere premuto **AUTO** per 3 secondi. I seguenti tasti sono disponibili per il controllo del dispositivo smart: **Tasti freccia (▲, ▼, ◀, ▶), MENU, BACK, OK.**

Per uscire dalla modalità MHL, tenere premuto **AUTO** per 3 secondi.

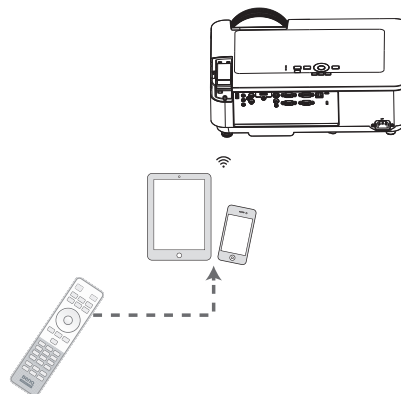

Quando il proiettore è in modalità MHL, il tastierino sul proiettore deve avere la stessa definizione dei tasti del telecomando.

## Campo d'azione effettivo del telecomando

Per funzionare in modo corretto, il telecomando deve essere tenuto con una inclinazione massima di 30 gradi rispetto ai sensori IR del proiettore. La distanza tra il telecomando ed i sensori non deve eccedere gli 8 metri (~26 piedi).

Assicurarsi che tra il telecomando ed i sensori IR del proiettore non ci siano ostacoli che possano disturbare i raggi infrarossi.

- Funzionamento del proiettore stando sulla parte frontale
- Utilizzo del proiettore dall'alto

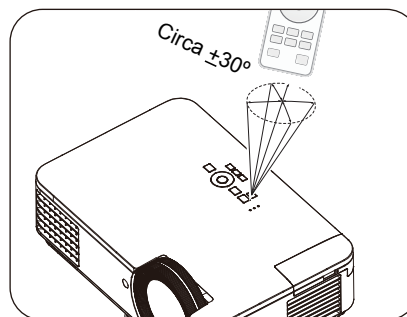
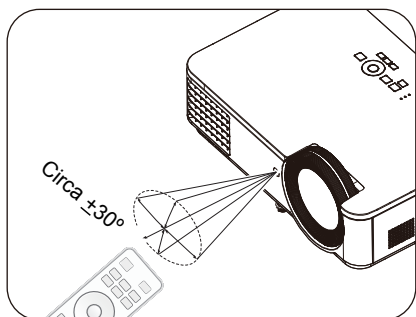

# Collocazione del proiettore

## Scelta del punto d'installazione

Prima di scegliere una posizione di installazione per il proiettore, tenere in considerazione i seguenti fattori:

- Dimensioni e posizione dello schermo
- Posizione della presa elettrica
- Posizione e distanza tra il proiettore e le altre apparecchiature.

È possibile installare il proiettore nei seguenti modi.

### 1. Frontale tavolo

Selezionare questa posizione quando il proiettore è collocato sul tavolo di fronte allo schermo. Questo è il modo più comune di installare il proiettore per una rapida configurazione e portabilità.

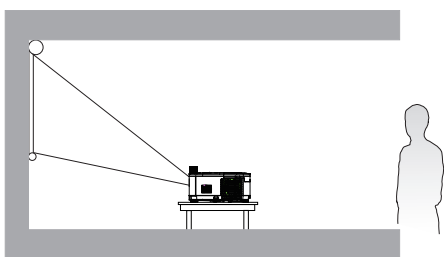

### 2. Posteriore tavolo

Selezionare questa posizione quando il proiettore è collocato sul tavolo dietro lo schermo. Notare che in questo caso è necessario uno schermo speciale per retroproiezione.

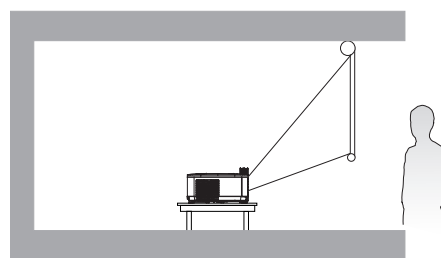

### 3. Frontale soffitto

Selezionare questa posizione quando il proiettore è installato capovolto e si trova di fronte allo schermo. Acquistare il Kit BenQ per installazione a soffitto/parete del proiettore dal rivenditore per installare il proiettore.

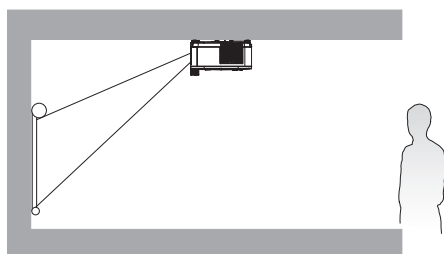

### 4. Posteriore soffitto

Selezionare questa posizione quando il proiettore è installato capovolto e si trova dietro lo schermo. Notare che in questo caso è necessario uno schermo speciale per retroproiezione ed il Kit BenQ per installazione a soffitto/parete del proiettore.

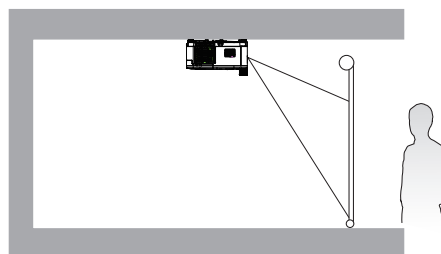

Dopo aver acceso il proiettore, andare su **Menu Avanzate - Impostazioni > Posizione proiettore > Posizione proiettore** e premere ◀/▶ per selezionare un'impostazione.

È inoltre possibile utilizzare **INSTALLAZIONE RAPIDA** sul telecomando per accedere a questo menu.

# Ottenere le dimensioni desiderate per l'immagine proiettata

La distanza dall'obiettivo del proiettore allo schermo, l'impostazione dello zoom (se disponibile) ed il formato video influiscono sulle dimensioni dell'immagine proiettata.

## Dimensioni di proiezione

### LX820ST

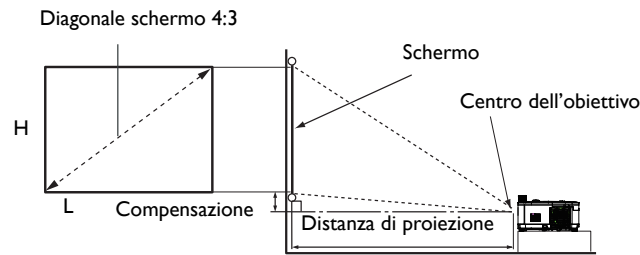

- Il formato dello schermo è 4:3 e l'immagine proiettata è in formato 4:3

Dimensioni schermo				Distanza di proiezione (mm)	Compensazione (mm)
Diagonale		A (mm)	L (mm)		
pollici	mm				
60	1524	914	1219	790	77
70	1778	1067	1422	925	90
75	1905	1143	1524	995	96
80	2032	1219	1626	1060	102
85	2159	1295	1727	1130	109
90	2286	1372	1829	1200	115
95	2413	1448	1930	1265	122
100	2540	1524	2032	1335	128
105	2667	1600	2134	1405	134
110	2794	1676	2235	1472	141
120	3048	1829	2438	1600	154

Ad esempio, se si utilizza uno schermo a 70 pollici, la distanza di proiezione consigliata è 925 mm.

- Se la distanza di proiezione misurata è di 1.000 mm, la corrispondenza più vicina nella colonna "**Distanza di proiezione (mm)**" è 995 mm. Guardando lungo la riga si nota che è necessario uno schermo da 75" (circa 1,9 m).



Tutte le misure sono approssimative e possono variare rispetto alle dimensioni reali.

In caso di installazione permanente del proiettore, BenQ raccomanda di testare fisicamente le dimensioni e la distanza di proiezione usando il proiettore in situ prima di installarlo, così da consentire la tolleranza ai componenti ottici di questo proiettore. In questo modo si può determinare l'esatta posizione d'installazione che meglio si adatta al luogo d'installazione.

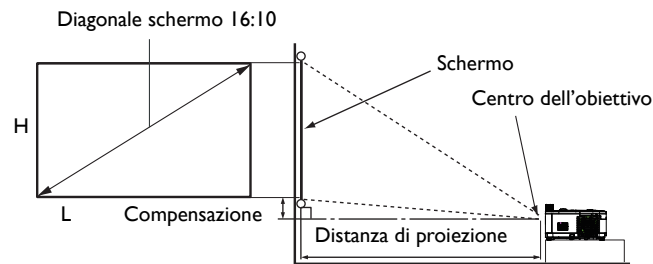

- Il formato dello schermo è 16:10 e l'immagine proiettata è in formato 16:10

Dimensioni schermo				Distanza di proiezione (mm)	Compensazione (mm)
Diagonale		A (mm)	L (mm)		
pollici	mm				
60	1524	808	1292	665	49
70	1778	942	1508	780	57
75	1905	1010	1615	835	62
80	2032	1077	1723	895	66
85	2159	1144	1831	952	70
90	2286	1212	1939	1010	74
95	2413	1279	2046	1070	78
100	2540	1346	2154	1126	82
105	2667	1414	2262	1185	86
110	2794	1481	2369	1245	90
120	3048	1615	2585	1360	99

Ad esempio, se si utilizza uno schermo a 80 pollici, la distanza di proiezione consigliata è 895 mm.

- Se la distanza di proiezione misurata è di 1.000 mm, la corrispondenza più vicina nella colonna "**Distanza di proiezione (mm)**" è 1.010 mm. Guardando lungo la riga si nota che è necessario uno schermo da 90" (circa 2,2 m).



Tutte le misure sono approssimative e possono variare rispetto alle dimensioni reali.

In caso di installazione permanente del proiettore, BenQ raccomanda di testare fisicamente le dimensioni e la distanza di proiezione usando il proiettore in situ prima di installarlo, così da consentire la tolleranza ai componenti ottici di questo proiettore. In questo modo si può determinare l'esatta posizione d'installazione che meglio si adatta al luogo d'installazione.

## Installazione del proiettore

Se si intende installare il proiettore, si raccomanda di usare un kit BenQ di montaggio del proiettore appropriato così da garantire l'installazione adeguata ed in sicurezza.

Se si usa un kit di montaggio del proiettore di marca diversa da BenQ, c'è il rischio che il proiettore possa cadere a causa del fissaggio inappropriato provocato dall'uso di viti di misura o diametro sbagliato.

### Prima di installare il proiettore

- Acquistare il kit per l'installazione del proiettore BenQ presso lo stesso punto vendita in cui è stato acquistato il proiettore BenQ.
- BenQ raccomanda anche di acquistare un sistema antifurto Kensington compatibile e di collegare il cavo all'alloggio Kensington del proiettore ed alla base della staffa. Questo avrà anche il ruolo secondario di impedire la caduta del proiettore nel caso si allenti l'attacco alla staffa.

- Richiedere al rivenditore di installare il proiettore. L'installazione del proiettore personalmente ne potrebbe causare la caduta con conseguenti lesioni.
- Prendere le misure necessarie per impedire che il proiettore cada, ad esempio in caso di terremoto.
- La garanzia non copre i danni provocati dall'installazione del proiettore con un kit di montaggio del proiettore di marca diversa da BenQ.
- Tenere in considerazione la temperatura circostante in cui il proiettore viene montato su soffitto/parete. Se si utilizza un riscaldatore, la temperatura intorno al soffitto/alla parete potrebbe essere superiore al previsto.
- Leggere il manuale d'uso del kit di montaggio sulla gamma di serraggio. Il serraggio con una coppia superiore alla gamma consigliata potrebbe causare danni al proiettore e successive cadute.
- Assicurarci che la presa di corrente sia ad un'altezza accessibile in modo che sia possibile spegnere facilmente il proiettore.

## Schema di installazione su soffitto/parete

Viti per installazione su soffitto/parete: M4  
(Lunghezza max = 25 mm; lunghezza min = 20 mm)

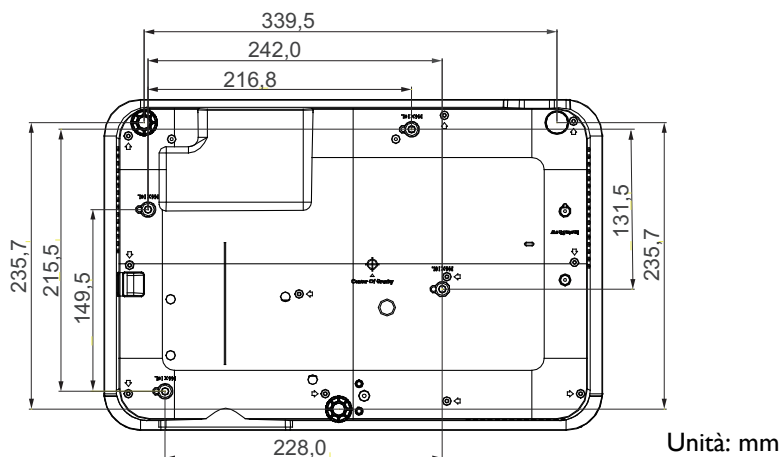

## Regolazione dell'immagine proiettata

### Regolazione dell'angolo di proiezione

Se il proiettore non è collocato su una superficie piatta, oppure se lo schermo ed il proiettore non sono perpendicolari l'uno all'altro, l'immagine proiettata assume una forma trapezoidale. È possibile girare i piedini di regolazione per regolare l'angolazione orizzontale.

Per abbassare i piedini, girarli nella direzione opposta.

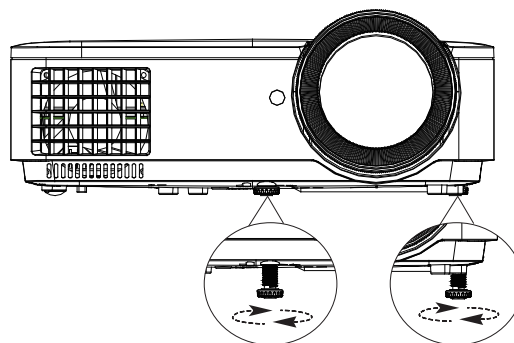

Non guardare nell'obiettivo del proiettore quando la sorgente luminosa è accesa. La forte luce della sorgente luminosa può provocare lesioni agli occhi o alla vista.

## Regolazione automatica dell'immagine

In alcuni casi, potrebbe essere necessario ottimizzare la qualità dell'immagine. Per farlo, premere **AUTO**. Entro 3 secondi, la funzione integrata di regolazione automatica intuitiva regolerà i valori di frequenza e temporizzazione per garantire una qualità ottimale dell'immagine.

Le informazioni sulla sorgente in uso vengono visualizzate nell'angolo dello schermo per 3 secondi.



Questa funzione è disponibile solo quando è selezionato il segnale PC (RGB analogico).

## Regolare le dimensioni e la chiarezza dell'immagine

L'anello di zoom dell'obiettivo consente di regolare le dimensioni dell'immagine proiettata.

Regolare l'immagine ruotando la ghiera di messa a fuoco.

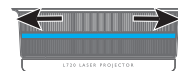
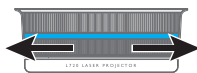

## Correzione della distorsione trapezoidale

Per distorsione trapezoidale si intende quella situazione in cui l'immagine proiettata diventa un trapezio a causa della proiezione inclinata.

Per risolvere il problema, occorre correggerlo manualmente attenendosi ad uno dei seguenti passaggi.

1. Eseguire una delle seguenti procedure per visualizzare la pagina di correzione trapezoidale 2D.

- Premere il tasto  $\triangle$  /  $\nabla$  del proiettore o del telecomando.
- Premere **INSTALLAZIONE RAPIDA** sul telecomando.  
Premere il tasto  $\blacktriangledown$  per evidenziare **Trapezio** e poi premere **OK**.
- Andare a menu **Avanzata - Display > Trapezio** e premere il tasto **OK**.



2. Successivamente, viene visualizzata la pagina di correzione **Trapezio**. Premere il tasto  $\triangle$  per correggere la distorsione trapezoidale sulla parte superiore dell'immagine. Premere il tasto  $\nabla$  per correggere la distorsione trapezoidale sulla parte inferiore dell'immagine.

# Collegamento

Quando si collega un'origine di segnale al proiettore, assicurarsi di:

1. Spegnere tutte le attrezzature prima di eseguire qualsiasi collegamento.
2. Usare i cavi segnale appropriati per ciascuna origine.
3. Assicurarsi che i cavi siano inseriti con fermezza.

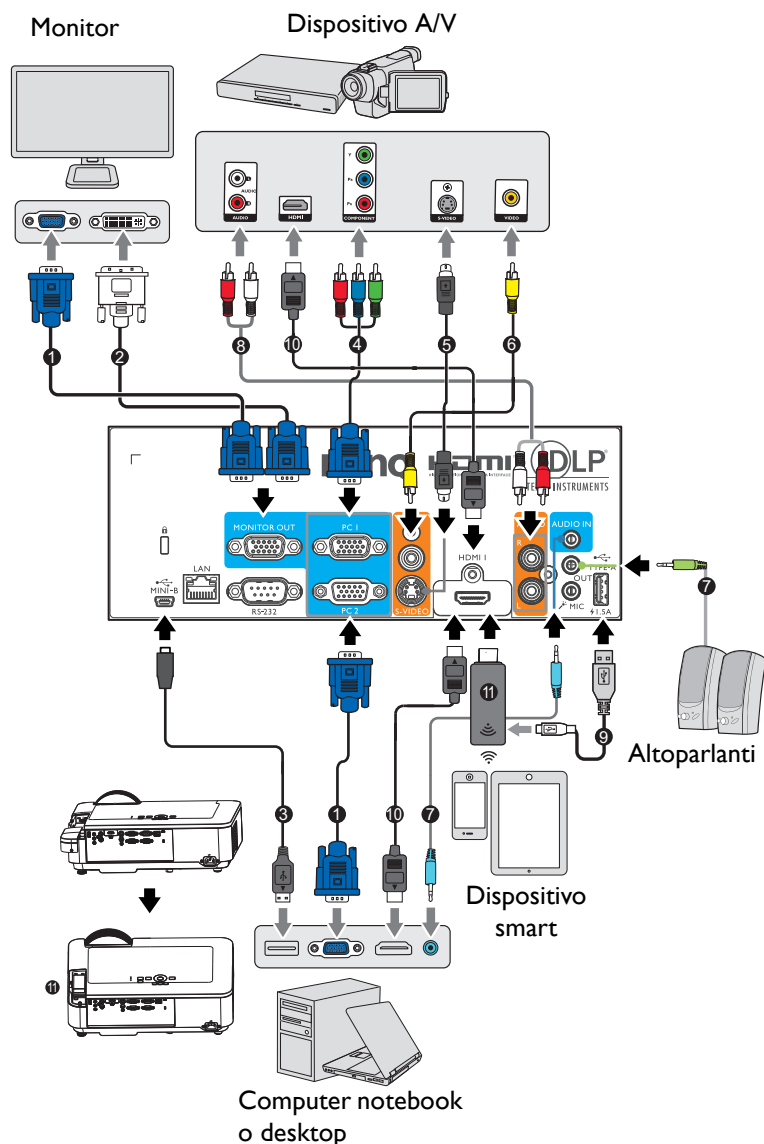





1	Cavo VGA
2	Cavo VGA a DVI-A
3	Cavo USB
4	Cavo adattatore Component Video a VGA (D-Sub)
5	Cavo S-Video
6	Cavo video
7	Cavo audio
8	Cavo audio L/R
9	Cavo USB (tipo da A a micro B) da collegare alla porta di alimentazione del dongle wireless HDMI
10	Cavo HDMI
11	Dongle wireless HDMI



- Alcuni dei cavi dei collegamenti mostrati in precedenza potrebbero non essere forniti in dotazione al proiettore (fare riferimento a [Contenuti della confezione a pagina 7](#)). Sono disponibili presso i negozi di elettronica.
- I collegamenti illustrati sono solo per riferimento. I connettori disponibili sul pannello posteriore del proiettore dipendono dal modello del proiettore.
- Molti notebook non attivano le porte video esterne quando sono collegati ai proiettori. Di norma, una combinazione di tasti come FN + tasto funzione con un simbolo del monitor permette di attivare/disattivare lo schermo esterno. Premere simultaneamente il tasto FN ed il tasto con la funzione stampigliata. Fare riferimento alla documentazione del notebook se non si riesce a trovare la combinazione di tasti.
- Se l'immagine video selezionata non è visualizzata dopo che il proiettore è stato acceso, e dopo avere selezionato la corretta origine dell'ingresso, verificare che il dispositivo di origine video sia acceso e che funzioni correttamente. Controllare anche che i cavi segnale siano stati collegati correttamente.

Il proiettore deve essere collegato all'origine video usando uno solo dei metodi sopra descritti; ciascuno di essi fornisce diversi livelli di qualità video.

Nome del		Qualità d'immagine
<b>HDMI/MHL</b>		Migliore
<b>Component Video (tramite ingresso RGB)</b>		Migliore
<b>S-Video</b>		Buona
<b>Video</b>		Normale

## Collegamento audio

Il proiettore dispone di altoparlanti mono integrati progettati per fornire funzioni audio di base che servono il solo scopo di accompagnare presentazioni di dati. Non sono progettati, né intesi per la riproduzione di audio stereo come previsto dalle applicazioni Home Theater o Home Cinema. Tutti gli ingressi stereo (se forniti), sono mixati in una uscita audio mono comune resa agli altoparlanti integrati.

Gli altoparlanti integrati saranno disattivati quando è collegato il connettore **AUDIO OUT**.



- Il proiettore è in grado di eseguire solo audio mixed mono, anche se è collegata una origine d'ingresso stereo.
- Se l'immagine video selezionata non è visualizzata dopo che il proiettore è stato acceso, e dopo avere selezionato la corretta origine dell'ingresso, verificare che il dispositivo di origine video sia acceso e che funzioni correttamente. Controllare anche che i cavi segnale siano stati collegati correttamente.

## Collegamento dei dispositivi smart

Il proiettore è in grado di proiettare il contenuto direttamente da un dispositivo smart utilizzando un dongle wireless.

Dongle wireless HDMI (ad esempio, BenQ QCastMirror, QCast)

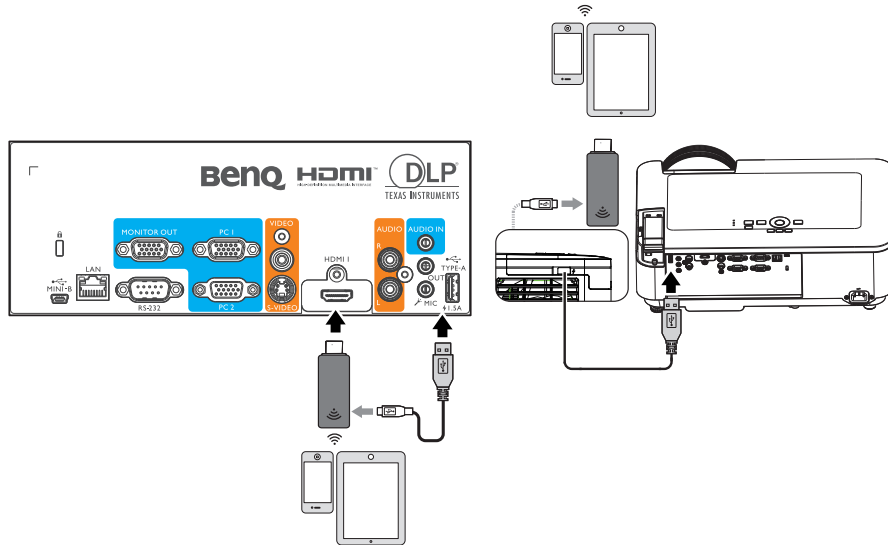



- Collegare il dongle alle porte **HDMI I** e **TIPO A** del proiettore e commutare il segnale di ingresso su **HDMI-I**.

# Funzionamento

## Avvio del proiettore

1. Inserire il cavo di alimentazione. Accendere la presa di corrente (se dotata di apposito interruttore). L'indicatore di alimentazione del proiettore si accende di colore arancione dopo avere collegato l'alimentazione.

2. Premere il tasto  del proiettore o il tasto  del telecomando per accendere il proiettore. L'indicatore di alimentazione lampeggia, quindi rimane verde quando il proiettore è acceso.

La procedura d'avvio impiega circa 30 secondi. Nell'ultima fase d'avvio, è proiettato il logo d'avvio.

Se necessario, ruotare la ghiera di messa a fuoco per regolare la nitidezza dell'immagine.

3. La prima volta che si accende il proiettore, selezionare la lingua OSD seguendo le istruzioni su schermo.

4. Se è richiesta una password, premere le frecce per inserire una password di 6 cifre. Fare riferimento alla sezione [Uso della funzione password a pagina 23](#).

5. Accendere tutte le attrezzature collegate.

6. Il proiettore cerca i segnali di ingresso. Viene visualizzato il segnale di ingresso attualmente trovato. Se il proiettore non rileva un segnale valido, il messaggio "Nessun segnale" rimane visualizzato finché il proiettore non rileva un segnale di ingresso.

È inoltre possibile premere **SOURCE** per selezionare il segnale di ingresso desiderato. Fare riferimento alla sezione [Cambio del segnale d'ingresso a pagina 24](#).

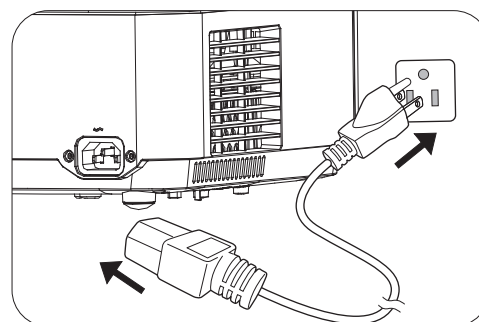

- Usare gli accessori originali (e.g. cavo di alimentazione) per evitare possibili pericoli come elettrocuzioni ed incendi.
- Se il proiettore è ancora caldo a causa di un'attività precedente, viene attivata la ventola di raffreddamento per circa 90 secondi prima dell'accensione della sorgente luminosa.



- Le immagini di impostazione guidata sono solo per riferimento e possono essere diverse da quelle effettive.
- Se la frequenza/risoluzione del segnale d'ingresso eccede la portata operativa del proiettore, sarà visualizzato il messaggio "Fuori campo" sullo sfondo dello schermo. Passare a un segnale di input compatibile con la risoluzione del proiettore oppure impostare un valore più basso per il segnale di input. Fare riferimento alla sezione [Tabella temporizzazioni a pagina 46](#).
- Se non è rilevato alcun segnale per 3 minuti, il proiettore accede automaticamente alla modalità di risparmio.

## Uso dei menu

Il proiettore è dotato di 2 tipi di menu OSD (On-Screen Display) che permettono di eseguire varie regolazioni ed impostazioni.

- Menu OSD **Di base**: fornisce le funzioni principali del menu. (Vedere [Menu Di base a pagina 30](#))
- Menu OSD **Avanzata**: fornisce le funzioni complete del menu. (Vedere [Menu Avanzate a pagina 32](#))

Per accedere al menu OSD, premere **MENU** sul proiettore o il telecomando.

- Utilizzare i tasti freccia (▲/▼/◀/▶) sul proiettore o sul telecomando per passare tra le voci del menu.
- Utilizzare **OK** sul proiettore o sul telecomando per confermare la voce del menu selezionata.

La prima volta che si utilizza il proiettore (dopo aver completato l'impostazione iniziale), viene visualizzato il menu OSD Di base.



Le immagini del menu OSD sono solo per riferimento e possono essere diverse da quelle effettive.

Di seguito è illustrato il menu OSD **Di base**.

	1	Tipo menu	4	Premere il tasto <b>OK</b> per accedere al menu.
	2	Menu principale	5	Stato
	3	Segnale d'ingresso corrente	6	Premere il tasto <b>MENU</b> per tornare alla pagina precedente o per uscire.

Se si intende passare dal menu OSD **Di base** al menu OSD **Avanzata**, seguire le istruzioni di seguito:

1. Andare a **Menu Di base > Tipo menu**.
2. Premere **OK** e premere il tasto ▲/▼ per selezionare **Avanzata**. Alla successiva accensione del proiettore, è possibile accedere al menu OSD **Avanzata** premendo **MENU**.

Di seguito è illustrato il menu OSD **Avanzata**.

	<p><b>1</b> Menu principale e icona del menu principale</p>	<p><b>5</b> Premere <b>BACK</b> per andare alla pagina precedente.</p>
<p><b>2</b> Menu secondario</p>	<p><b>6</b> Premere il tasto <b>MENU</b> per tornare alla pagina precedente o per uscire.</p>	
<p><b>3</b> Segnale d'ingresso corrente</p>	<p><b>7</b> Stato</p>	
<p><b>4</b> Premere il tasto <b>OK</b> per accedere al menu.</p>		

Allo stesso modo, se si intende passare dal menu OSD **Avanzata** al menu OSD **Di base**, seguire le istruzioni di seguito:

1. Andare a **Menu Avanzate - Sistema > Impostazioni Menu** e premere il tasto **OK**.
2. Selezionare **Tipo menu** e **OK**.
3. Premere **▲/▼** per selezionare **Di base**. Alla successiva accensione del proiettore, è possibile accedere al menu OSD **Di base** premendo **MENU**.

# Protezione del proiettore

## Uso di un cavo di protezione

Il proiettore deve essere installato in un luogo sicuro per prevenire i furti. Diversamente, acquistare un lucchetto, tipo Kensington, per proteggere il proiettore. Sulla parte posteriore del proiettore si trova il sistema antifurto Kensington. Vedere la voce 16 su [pagina 8](#).

Il sistema di antifurto Kensington di solito è una combinazione di tasti e cavo con lucchetto. Fare riferimento alla documentazione del sistema di protezione per capire come usarlo.

## Uso della funzione password

### Impostazione di una password

1. Andare a **Menu Avanzate - Impostazioni > Impostaz. protezione**. Premere il tasto **OK**. Viene visualizzata la pagina **Impostaz. protezione**.
2. Evidenziare **Modifica password** e poi premere **OK**.
3. I quattro tasti freccia (▲, ►, ▼, ◀) rappresentano rispettivamente 4 cifre (1, 2, 3, 4). In base alla password che si vuole impostare, premere le frecce per inserire le sei cifre della password.
4. Confermare la nuova password inserendo di nuovo la nuova password.  
Dopo avere impostato la password, il menu OSD torna alla pagina **Impostaz. protezione**.
5. Per attivare la funzione **Blocco accensione**, premere ▲/▼ per evidenziare **Blocco accensione**, poi premere ◀/► per selezionare **On**. Immettere di nuovo la password.



- Le cifre inserite saranno visualizzate come asterischi sullo schermo. Prima o dopo avere impostato la password, annotarla in un luogo sicuro in modo da averla a disposizione nel caso sia dimenticata.
- Dopo aver impostato la password e attivato il blocco all'accensione, il proiettore non può essere usato se non è inserita la password corretta ogni volta che si avvia il proiettore.

### Se si dimentica la password

Se si inserisce la password errata, viene visualizzato un messaggio di errore password e, successivamente, il messaggio **Inserisci password attuale**. Se non si ricorda più la password, si può usare la procedura di richiamo della password. Vedere [Accesso alla procedura di richiamo della password a pagina 23](#).

Se si inserisce la password scorretta per 5 volte di seguito, il proiettore si spengerà automaticamente.

### Accesso alla procedura di richiamo della password

1. Tenere premuto **AUTO** per 3 secondi. Il proiettore visualizzerà un codice numerico sullo schermo.
2. Annotare il numero e spegnere il proiettore.
3. Rivolgersi al Centro assistenza BenQ locale per decodificare il numero. Potrebbe essere richiesto di fornire la prova d'acquisto per verificare che non si tratti di utenti non autorizzati.



## Cambiare la password

1. Andare a **Menu Avanzate - Impostazioni > Impostaz. protezione > Modifica password**.
2. Premere il tasto **OK**. Appare il messaggio **“Inserisci password attuale”**.
3. Inserire la vecchia password.
  - Se la password è corretta, viene visualizzato il messaggio **“Inserisci nuova password”**.
  - Se la password non è corretta, viene visualizzato un messaggio di errore, quindi viene visualizzato il messaggio **“Inserisci password attuale”** per un secondo tentativo. Premere **BACK** per annullare la modifica e provare un'altra password.
4. Inserire una nuova password.
5. Confermare la nuova password inserendo di nuovo la nuova password.

## Disabilitare la funzione password

Per disattivare la protezione della password, andare a **Menu Avanzate - Impostazioni > Impostaz. protezione > Blocco accensione** e premere **◀/▶** per selezionare **Off**. Appare il messaggio **“Inserisci password attuale”**. Inserire la password corrente.

- Se la password è corretta, il menu OSD torna alla pagina **Impostaz. protezione**. Non sarà necessario inserire la password alla successiva accensione del proiettore.
- Se la password non è corretta, viene visualizzato un messaggio di errore, quindi viene visualizzato il messaggio **“Inserisci password attuale”** per un secondo tentativo. Premere **BACK** per annullare la modifica e provare un'altra password.



Anche se la funzione della password è disattivata, è necessario conservare la vecchia password se si desidera riattivare la funzione tramite l'inserimento della vecchia password.

## Cambio del segnale d'ingresso

Il proiettore può essere collegato contemporaneamente a più dispositivi. Tuttavia, può visualizzare solo un dispositivo alla volta. All'avvio, il proiettore cerca automaticamente i segnali disponibili.

Assicurarsi che il menu **Menu Avanzate - Impostazioni > Ricerca sorgente automatica** sia **On** se si desidera che il proiettore cerchi automaticamente i segnali.



Per selezionare la sorgente:

1. Premere **SOURCE**. Viene visualizzata una barra di selezione dell'origine.
2. Premere ripetutamente il tasto **▲/▼** finché è selezionato il segnale voluto, e poi premere il tasto **OK**.

Una volta rilevato il segnale, le informazioni sull'origine selezionata sono visualizzate nell'angolo dello schermo per alcuni secondi. Se più di un apparecchiatura è collegata con il proiettore, ripetere le operazioni 1-2 per cercare un nuovo segnale.



- Il livello di luminosità dell'immagine proiettata cambierà in relazione al cambio dei segnali di ingresso.
- Per ottenere i migliori risultati di visualizzazione delle immagini, è necessario selezionare ed usare un segnale di ingresso che trasmette alla risoluzione nativa del proiettore. Qualsiasi altra risoluzione sarà adattata dal proiettore in base all'impostazione del "rapporto", che potrebbe provocare la distorsione dell'immagine o la perdita di nitidezza. Vedere [Rapporto a pagina 30](#).

## Controllo del proiettore tramite LAN

LAN cablata consente di gestire il proiettore da un computer usando un browser web quando il computer e il proiettore sono connessi adeguatamente alla stessa rete locale.

### Configurazione delle impostazioni LAN cablata

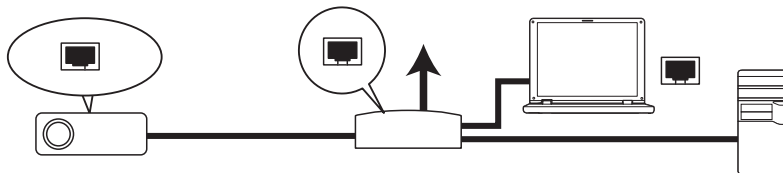

#### Si è in un ambiente DHCP:

1. Prendere un cavo RJ45 e connettere un'estremità al connettore d'ingresso LAN del proiettore e l'altra alla porta RJ45.



• Quando si collega il cavo RJ45, evitare di avvolgere e intrecciare il cavo in quanto potrebbe causare disturbi o interruzione del segnale.

2. Andare a **Menu Avanzate - Rete > LAN cablata**. Premere il tasto **OK**. Viene visualizzata la pagina **LAN cablata**.
3. Premere il tasto **▼** per selezionare **DHCP** e premere il tasto **◀/▶** per selezionare **On**.
4. Attendere circa 15 - 20 secondi e poi ri-accedere alla pagina **LAN cablata**.
5. Verranno visualizzate le impostazioni **Indirizzo IP**, **Subnet Mask**, **Gateway predefinito** e **Server DNS**. Annotare l'indirizzo IP visualizzato nella riga **Indirizzo IP**.



• Se l'indirizzo IP non viene ancora visualizzato, contattare il proprio amministratore ITS.

6. Andare alla pagina **Menu Avanzate - Rete > LAN cablata**.
7. Premere il tasto **▼** per evidenziare **Scopri dispositivo AMX** e premere il tasto **◀/▶** per selezionare **On** o **Off**. Quando la funzione **Scopri dispositivo AMX** è impostata su **On**, il proiettore può essere rilevato dal controller AMX.

#### Si è in un ambiente non DHCP:

1. Andare alla pagina **Menu Avanzate - Rete > LAN cablata**.
2. Premere il tasto **▼** per selezionare **DHCP** e premere il tasto **◀/▶** per selezionare **Off**.
3. Contattare il proprio amministratore ITS per le informazioni sulle impostazioni **Indirizzo IP**, **Subnet Mask**, **Gateway predefinito** e **Server DNS**.
4. Premere **▼** per selezionare la voce da modificare e premere **OK**.
5. Premere **◀/▶** per spostare il cursore e premere **▲/▼** per inserire il valore.
6. Premere **OK** per salvare l'impostazione. Se non si desidera salvare l'impostazione, premere **BACK**.
7. Premere **▼** per evidenziare **Applica** e premere **OK**.
8. Andare alla pagina **Menu Avanzate - Rete > LAN cablata**, premere **▼** per evidenziare **Scopri dispositivo AMX** e premere **◀/▶** per selezionare **On** o **Off**.
9. Premere **MENU** per uscire dal menu.

## Aggiornamento del firmware tramite LAN

BenQ Easy Firmware Updater è un programma software che consente l'aggiornamento remoto e centralizzato del proiettore di rete BenQ su un computer host.

Le funzioni principali di BenQ Easy Firmware Updater includono:

- Ricerca di proiettori in diverse subnet.
- Supporto contemporaneo dell'aggiornamento firmware di più proiettori (fino a 255).

Per ulteriori informazioni sullo strumento, contattare l'assistenza BenQ.

## Controllo del proiettore in remoto mediante un browser web

Quando si possiede l'indirizzo IP corretto del proiettore ed il proiettore è acceso o in modalità di standby, si può usare qualsiasi computer che si trova sulla stessa LAN per controllare il proiettore.

1. Immettere l'indirizzo del proiettore nella barra degli indirizzi del browser e fare clic su Vai.



2. Si apre la pagina del funzionamento della rete remota. Questa pagina (Crestron eControl) consente di utilizzare il proiettore come se si stesse usando il telecomando o il pannello di controllo del proiettore.

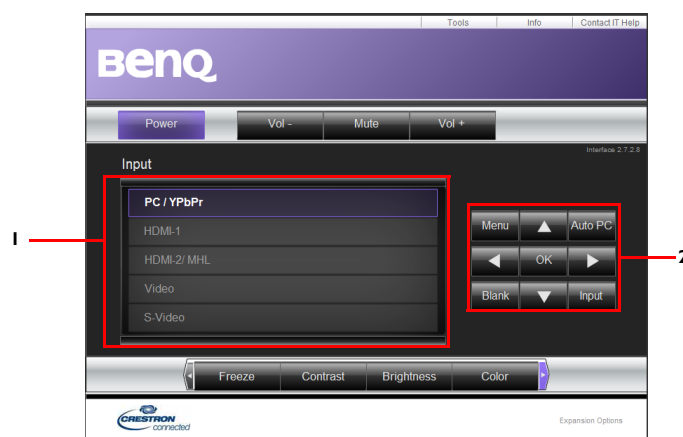

I.	<p>Per cambiare sorgente di immissione, fare clic sul segnale desiderato.</p>  <p>L'elenco delle origini varia in base ai connettori disponibili sul proiettore. "Video" sta per il segnale Video.</p>
----	---

2.	Menu PC auto Blank Input ▲ (△) ▼ (▽) ◀ (◁) ▶ (▷)	per informazioni consultare <a href="#">Proiettore e telecomando a pagina 9</a> .
	OK	Attiva la voce selezionata del menu OSD (On-Screen Display).

La pagina degli strumenti consente di gestire il proiettore, configurare le impostazioni di controllo della LAN e assicurarsi l'accesso sicuro dell'uso della rete remota di questo proiettore.

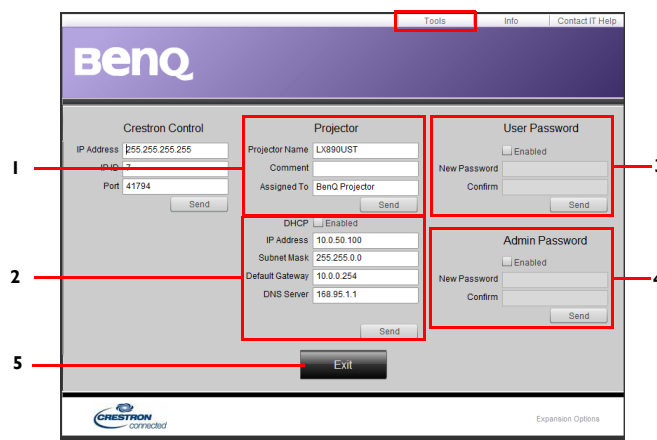

1. Il proiettore può essere nominato, è possibile tenere traccia della sua collocazione e della persona incaricata di esso.
2. Le **impostazioni di controllo LAN** possono essere regolate.
3. Una volta impostato, l'accesso alla rete remota di questo proiettore è protetto da password.
4. Una volta impostato, l'accesso alla pagina degli strumenti è protetto da password.
5. Premere **Esci** per tornare alla pagina delle operazioni remote di rete.



Una volta effettuate le regolazioni, premere il pulsante Invia e i dati verranno salvati nel proiettore.

Prestare attenzione ai limiti di lunghezza degli inserimenti (inclusendo spazi ed altri simboli) indicati nell'elenco che segue:

Voce categoria	Lunghezza inserimento	Numero massimo di caratteri
Crestron Control	Indirizzo IP	15
	ID IP	4
	Porta	5
Proiettore	Nome proiettore	22
	Posizione	22
	Assegnato a	(N/D)
Configurazione di rete	DHCP (Attivo)	15
	Indirizzo IP	15
	Subnet Mask	15
	Gateway predefinito	15
	Server DNS	(N/D)
Password utente	Attivo	(N/D)
	Nuova password	15
	Conferma	15
Password amministratore	Attivo	(N/D)
	Nuova password	15
	Conferma	15



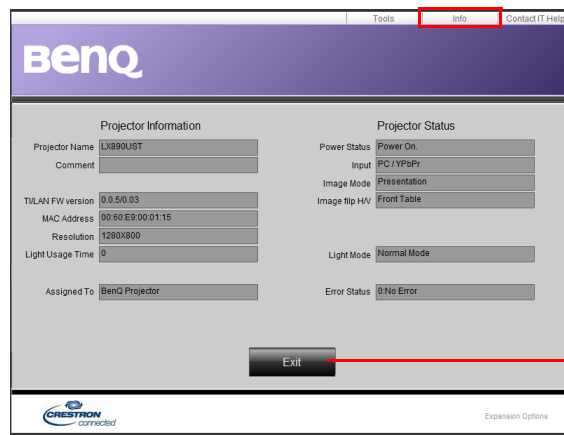

La pagina delle Informazioni visualizza le informazioni e lo stato di questo proiettore.



Premere **Esci** per tornare alla pagina delle operazioni remote di rete.

Per altre informazioni, visitare il sito <http://www.crestron.com> ed il sito [www.crestron.com/getroomview](http://www.crestron.com/getroomview).

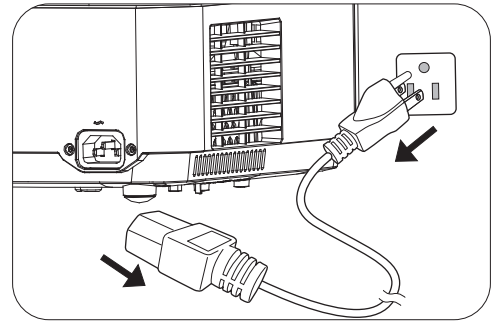

## Spegnimento del proiettore

1. Premere  sul proiettore o  sul telecomando e sarà visualizzato un messaggio di conferma. Se non risponde entro alcuni secondi, il messaggio scompare.
2. Premere di nuovo il tasto  o . L'indicatore di alimentazione lampeggia di colore arancione, la sorgente luminosa del proiettore si spegne e le ventole continuano a funzionare per circa 90 secondi per raffreddare il proiettore.
3. Al termine della procedura di raffreddamento, l'indicatore di alimentazione diventa di colore arancione fisso e le ventole si arrestano. Scollegare il cavo di alimentazione dalla presa di corrente.



- Per evitare che la sorgente luminosa possa danneggiarsi, durante il processo di raffreddamento il proiettore non risponde a nessun comando.
- Evitare di accendere il proiettore subito dopo averlo spento, poiché il calore eccessivo potrebbe ridurre la durata della sorgente luminosa.
- La durata della sorgente luminosa varia in base alle condizioni ambientali e all'uso.

## Spegnimento diretto

Il cavo d'alimentazione può essere scollegato subito dopo avere spento il proiettore. Per proteggere la sorgente luminosa, attendere circa 10 minuti prima di riavviare il proiettore. Quando si tenta di riavviare il proiettore, le ventole potrebbero funzionare per alcuni minuti per eseguire il raffreddamento. In questi casi, premere di nuovo  o  per avviare il proiettore dopo che le ventole hanno smesso di funzionare e l'indicatore di alimentazione si accende di colore arancione.

# Operazioni del menu

I menu OSD variano in base al tipo di segnale selezionato e al modello di proiettore in uso.

Le voci dei menu sono disponibili quando il proiettore rileva almeno un segnale di ingresso valido.

Se non ci sono attrezzature collegate al proiettore, oppure se non è rilevato alcun segnale, è accessibile solo un numero limitato di voci dei menu.

## Menu Di base

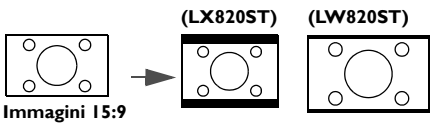
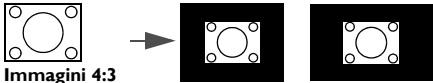
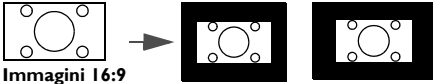
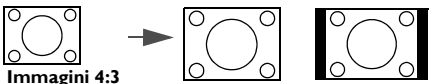
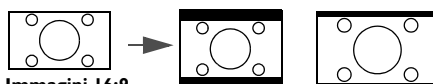
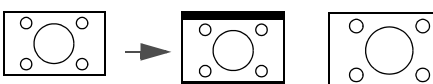
<p><b>Luminosità</b></p>	<p>Maggiore è il valore, più luminosa è l'immagine. Regolare questa impostazione in modo che le aree scure dell'immagine appaiano nere ed i dettagli di queste aree siano visibili.</p>
<p><b>Rapporto</b></p>	<p>Ci sono molte opzioni per impostare il rapporto dell'immagine in base all'origine del segnale d'ingresso.</p> <ul style="list-style-type: none"> <li> <p>• <b>Auto:</b> Scala proporzionalmente un'immagine per adattare la risoluzione originale del proiettore sulla sua larghezza orizzontale o verticale.</p>  <p>Immagini 15:9 (LX820ST) (LW820ST)</p> </li> <li> <p>• <b>Reale:</b> Proietta un'immagine con la sua risoluzione originale e la ridimensiona per adattarla all'area dello schermo. Per segnali di ingresso con risoluzioni inferiori, l'immagine proiettata viene visualizzata alle dimensioni originali.</p>  <p>Immagini 4:3</p>  <p>Immagini 16:9</p> </li> <li> <p>• <b>4:3:</b> Scala un'immagine per visualizzarla al centro dello schermo con un rapporto di 4:3.</p>  <p>Immagini 4:3</p> </li> <li> <p>• <b>16:9:</b> Scala un'immagine per visualizzarla al centro dello schermo con un rapporto di 16:9.</p>  <p>Immagini 16:9</p> </li> <li> <p>• <b>16:10:</b> Scala un'immagine per visualizzarla al centro dello schermo con un rapporto di 16:10.</p>  <p>Immagine 16:10</p> </li> </ul>

<p><b>Picture mode</b></p>	<p>Il proiettore è dotato di varie modalità immagine predefinite tra cui si può scegliere quella adatta all'ambiente operativo e al tipo di segnale di ingresso.</p> <ul style="list-style-type: none"> <li>• <b>Luminoso:</b> Massimizza la luminosità dell'immagine proiettata. Questa modalità è adatta per ambienti in cui è necessario un livello di luminosità elevato, ad esempio quando si utilizza il proiettore in stanze ben illuminate.</li> <li>• <b>Presentazione:</b> Specifica per le presentazioni. In questa modalità, la luminosità è particolarmente curata per soddisfare le colorazioni su PC e notebook.</li> <li>• <b>sRGB:</b> Massimizza la purezza dei colori RGB per fornire immagini realistiche indipendentemente dall'impostazione della luminosità. È la modalità più adatta per la visualizzazione di foto acquisite con una fotocamera compatibile sRGB ed adeguatamente calibrata, nonché per visualizzare applicazioni grafiche e di disegno per computer, come AutoCAD ad esempio.</li> <li>• <b>Cinema:</b> È appropriata per la riproduzione di filmati e videoclip a colori da fotocamere digitali o video digitali tramite il computer, questa modalità consente una visualizzazione ottimale anche in ambienti scarsamente illuminati.</li> <li>• <b>Vivace:</b> È adatta per la visualizzazione di video e immagini a colori con saturazione del colore ben bilanciata e luminosità di colore più elevata.</li> <li>• <b>Infografico:</b> È perfetta per le presentazioni con la combinazione di testo e grafica grazie all'elevata luminosità di colore e alla migliore gradazione di colore per vedere chiaramente i dettagli.</li> <li>• <b>3D:</b> È appropriata per la riproduzione di immagini e video 3D.</li> <li>• <b>Uten1/Uten2:</b> Richiama le impostazioni personalizzate sulla base delle modalità immagine correntemente disponibili. Fare riferimento alla sezione <a href="#">Modalità riferimento a pagina 32.</a></li> </ul>
<p><b>Volume</b></p>	<p>Regola il livello del suono.</p>
<p><b>Modalità illuminazione</b></p>	<p>Fare riferimento alla sezione <a href="#">Impostazione della Modalità illuminazione a pagina 41.</a></p>
<p><b>Informazioni</b></p>	<ul style="list-style-type: none"> <li>• <b>Risoluzione nativa:</b> Mostra la risoluzione originale del proiettore.</li> <li>• <b>Ris. rilevata:</b> Mostra la risoluzione originale del segnale di ingresso.</li> <li>• <b>Sorgente:</b> Mostra l'origine del segnale corrente.</li> <li>• <b>Picture mode:</b> Mostra la modalità selezionata nel menu <b>Immagine</b>.</li> <li>• <b>Modalità illuminazione:</b> Mostra la modalità selezionata nel menu <b>Impostazioni illuminazione</b>.</li> <li>• <b>Formato 3D:</b> Mostra la modalità 3D corrente.</li> <li>• <b>Sistema di colore:</b> Mostra il formato del sistema di ingresso.</li> <li>• <b>Ore utilizzo illuminazione:</b> Mostra il numero di ore d'uso della sorgente luminosa.</li> <li>• <b>Ore utilizzo filtro:</b> Visualizza il numero di ore d'uso del filtro.</li> <li>• <b>Versione firmware:</b> Mostra la versione firmware del proiettore.</li> </ul>
<p><b>Tipo menu</b></p>	<p>Passa al menu OSD <b>Avanzata</b>. Fare riferimento alla sezione <a href="#">Uso dei menu a pagina 21.</a></p>

# Menu Avanzate

## Immagine



<b>Picture mode</b>	<p>Il proiettore è dotato di varie modalità immagine predefinite tra cui si può scegliere quella adatta all'ambiente operativo e al tipo di segnale di ingresso.</p> <ul style="list-style-type: none"><li>• <b>Luminoso:</b> Massimizza la luminosità dell'immagine proiettata. Questa modalità è adatta per ambienti in cui è necessario un livello di luminosità elevato, ad esempio quando si utilizza il proiettore in stanze ben illuminate.</li><li>• <b>Presentazione:</b> Specifica per le presentazioni. In questa modalità, la luminosità è particolarmente curata per soddisfare le colorazioni su PC e notebook.</li><li>• <b>sRGB:</b> Massimizza la purezza dei colori RGB per fornire immagini realistiche indipendentemente dall'impostazione della luminosità. È la modalità più adatta per la visualizzazione di foto acquisite con una fotocamera compatibile sRGB ed adeguatamente calibrata, nonché per visualizzare applicazioni grafiche e di disegno per computer, come AutoCAD ad esempio.</li><li>• <b>Cinema:</b> È appropriata per la riproduzione di filmati e videoclip a colori da fotocamere digitali o video digitali tramite il computer, questa modalità consente una visualizzazione ottimale anche in ambienti scarsamente illuminati.</li><li>• <b>Vivace:</b> È adatta per la visualizzazione di video e immagini a colori con saturazione del colore ben bilanciata e luminosità di colore più elevata.</li><li>• <b>Infografico:</b> È perfetta per le presentazioni con la combinazione di testo e grafica grazie all'elevata luminosità di colore e alla migliore gradazione di colore per vedere chiaramente i dettagli.</li><li>• <b>3D:</b> È appropriata per la riproduzione di immagini e video 3D.</li><li>• <b>Uten1/Uten2:</b> Richiama le impostazioni personalizzate sulla base delle modalità immagine correntemente disponibili. Fare riferimento alla sezione <a href="#">Modalità riferimento a pagina 32</a>.</li></ul>
<b>Modalità riferimento</b>	<p>Ci sono 2 modalità definibili dall'utente se le modalità di immagine correnti non soddisfano le proprie necessità. Si può usare una delle modalità immagine (fatta eccezione per <b>Uten1/Uten2</b>) come punto d'inizio per personalizzare le impostazioni.</p> <ol style="list-style-type: none"><li>1. Andare a <b>Immagine &gt; Picture mode</b>.</li><li>2. Premere ◀/▶ per selezionare <b>Uten1</b> o <b>Uten2</b>.</li><li>3. Premere ▼ per evidenziare <b>Modalità riferimento</b> e premere ◀/▶ per selezionare la modalità immagine più adatta alle proprie necessità.</li><li>4. Premere il tasto ▼ per selezionare una voce del menu e regolare il valore. Le regolazioni definiscono la modalità utente selezionata.</li></ol>
<b>Luminosità</b>	<p>Maggiore è il valore, più luminosa è l'immagine. Regolare questa impostazione in modo che le aree scure dell'immagine appaiano nere ed i dettagli di queste aree siano visibili.</p>
<b>Contrasto</b>	<p>Maggiore è il valore, maggiore è il contrasto. Utilizzare questa impostazione per impostare il livello massimo dei bianchi dopo aver regolato l'impostazione Luminosità per adattarla all'ambiente di visualizzazione e al segnale di input selezionati.</p>
<b>Colori</b>	<p>Un'impostazione bassa produce colori meno saturi. Se l'impostazione è troppo alta, i colori dell'immagine saranno molto intensi, rendendo l'immagine irrealistica.</p>
<b>Tinta</b>	<p>Maggiore è il valore, più verde diventa l'immagine. Minore è il valore, più rossa diventa l'immagine.</p>

<b>Nitidezza</b>	Maggiore è il valore, più nitida diventa l'immagine.
<b>Brilliant Color</b>	<p>Questa funzione utilizza un nuovo algoritmo di elaborazione del colore e miglioramenti a livello di sistema per abilitare una maggiore luminosità, fornendo al contempo colori più reali e vibranti. Abilita un incremento maggiore del 50% della luminosità delle immagini a mezzi toni, che sono comuni nei video e scene naturali, cos' il proiettore riproduce immagini in colori realistici e reali. Se si preferiscono immagini con questa qualità, selezionare <b>On</b>.</p> <p>Quando è selezionata l'impostazione <b>Off</b>, la funzione <b>Temperatura colore</b> non è disponibile.</p>
<b>Avanz. Imp. Col</b>	<p><b>Temperatura colore</b></p> <p>Sono disponibili diverse impostazioni di temperatura colore preimpostate. Le impostazioni disponibili potrebbero variare in base al tipo di segnale selezionato.</p> <ul style="list-style-type: none"> <li>• <b>Normale:</b> Mantiene le colorazioni normali del bianco.</li> <li>• <b>Freddo:</b> Rende il bianco delle immagini più blu.</li> <li>• <b>Caldo:</b> Rende il bianco delle immagini più rosso.</li> </ul>
	<p><b>Regolazione temperatura colore</b></p> <p>È inoltre possibile impostare una temperatura di colore preferita regolando le seguenti opzioni.</p> <ul style="list-style-type: none"> <li>• <b>Guadagno R/Guadagno G/Guadagno B:</b> Regola i livelli di contrasto di rosso, verde e blu.</li> <li>• <b>Offset R/Offset G/Offset B:</b> Regola i livelli di luminosità di rosso, verde e blu.</li> </ul>
	<p><b>Gestione colore</b></p> <p>Questa funzione fornisce sei set di colori (RGBCMY) che possono essere regolati. Quando si seleziona ciascun colore si può regolare indipendentemente il suo valore e saturazione in base alle proprie preferenze.</p> <ul style="list-style-type: none"> <li>• <b>Colori primari:</b> Seleziona un colore tra <b>R</b> (rosso), <b>G</b> (verde), <b>B</b> (blu), <b>C</b> (ciano), <b>M</b> (magenta) o <b>Y</b> (giallo).</li> <li>• <b>Tonalità:</b> L'aumento del valore includerà colori composti di proporzioni variabili dei due colori adiacenti. Fare riferimento all'illustrazione per vedere come i colori si relazionano tra di loro. Ad esempio, se si seleziona Rosso e si imposta il valore su 0, sarà selezionato solo il rosso puro dell'immagine proiettata. Aumentando il valore si includerà il rosso vicino al giallo ed il rosso vicino al Magenta.</li> <li>• <b>Saturazione:</b> Regola i valori in base alle preferenze. Ogni regolazione eseguita si rifletterà immediatamente sull'immagine. Ad esempio: se si seleziona Rosso e si imposta il valore su 0, sarà interessata solo la saturazione del rosso puro.</li> </ul> <div data-bbox="1098 1256 1453 1592" data-label="Diagram"> </div> <p> <b>Saturazione</b> è la quantità di colore presente in un'immagine video. Impostando un valore più basso si ottengono colori meno saturi; impostando "0" l'immagine viene visualizzata in bianco e nero. Se la saturazione è troppo alta, quel colore sarà troppo intenso e irrealistico.</p> <ul style="list-style-type: none"> <li>• <b>Guadagno:</b> Regola i valori in base alle preferenze. Sarà interessato il livello di contrasto del colore primario selezionato. Ogni regolazione eseguita si rifletterà immediatamente sull'immagine.</li> </ul>

<b>Avanz. Imp. Col</b>	<p><b>Colore parete</b></p> <p>Consente di correggere il colore dell'immagine proiettata. Se la superficie di proiezione, come una parete tinteggiata, potrebbe non essere bianca, la funzione Colore parete aiuta a correggere i colori dell'immagine proiettata per prevenire possibili differenze cromatiche fra l'origine e le immagini proiettate. Ci sono a disposizione diversi colori pre-calibrati fra cui scegliere: <b>Giallo chiaro, Rosa, Verde chiaro, Blu e Lavagna.</b></p>
<b>Ripr. immagine</b>	Riporta tutte le regolazioni effettuate per il menu <b>Immagine</b> sui valori predefiniti.

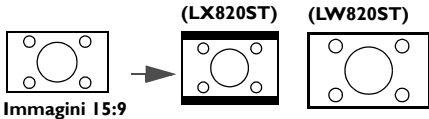
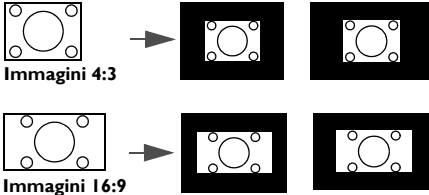
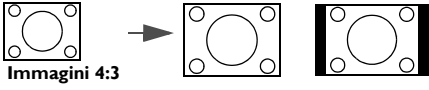
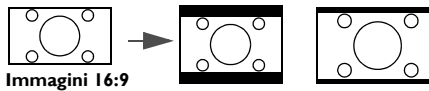
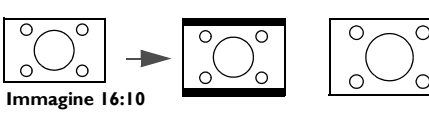
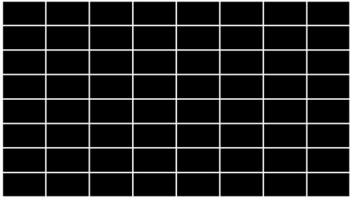
## Display

<b>Rapporto</b>	<p>Ci sono molte opzioni per impostare il rapporto dell'immagine in base all'origine del segnale d'ingresso.</p> <ul style="list-style-type: none"> <li> <p><b>Auto:</b> Scala proporzionalmente un'immagine per adattare la risoluzione originale del proiettore sulla sua larghezza orizzontale o verticale.</p>  <p>Immagini 15:9</p> </li> <li> <p><b>Reale:</b> Proietta un'immagine con la sua risoluzione originale e la ridimensiona per adattarla all'area dello schermo. Per segnali di ingresso con risoluzioni inferiori, l'immagine proiettata viene visualizzata alle dimensioni originali.</p>  <p>Immagini 4:3</p> <p>Immagini 16:9</p> </li> <li> <p><b>4:3:</b> Scala un'immagine per visualizzarla al centro dello schermo con un rapporto di 4:3.</p>  <p>Immagini 4:3</p> </li> <li> <p><b>16:9:</b> Scala un'immagine per visualizzarla al centro dello schermo con un rapporto di 16:9.</p>  <p>Immagini 16:9</p> </li> <li> <p><b>16:10:</b> Scala un'immagine per visualizzarla al centro dello schermo con un rapporto di 16:10.</p>  <p>Immagine 16:10</p> </li> </ul>
<b>Trapezio</b>	<p>Corregge automaticamente qualsiasi distorsione trapezoidale dell'immagine. Fare riferimento alla sezione <a href="#">Correzione della distorsione trapezoidale a pagina 16.</a></p>
<b>Test formato</b>	<p>Consente di regolare le dimensioni e la messa a fuoco dell'immagine ed a verificare che l'immagine non abbia distorsioni.</p> 

<p><b>Regolazione YPbPr PC/Component</b></p>	<ul style="list-style-type: none"> <li>• <b>Fase:</b> Regola la fase di clock per ridurre la distorsione dell'immagine. Questa funzione è disponibile solamente quando è selezionato il segnale PC (RGB analogico) o YPbPr.</li> <li>• <b>Dimens orizzontali:</b> Regola la dimensione orizzontale dell'immagine. Questa funzione è disponibile solamente quando è selezionato il segnale PC (analog RGB).</li> </ul> 
<p><b>Posizione</b></p>	<p>Visualizza la pagina di regolazione della posizione. Usare le frecce per spostare l'immagine proiettata. Questa funzione è disponibile solamente quando è selezionato il segnale PC (analog RGB).</p>
<p><b>3D</b></p>	<p>Questo proiettore è dotato di una funzione 3D che permette di guardare film, video ed eventi sportivi 3D in modo più realistico presentando la profondità delle immagini. È necessario indossare occhiali 3D per vedere le immagini 3D.</p> <ul style="list-style-type: none"> <li>• <b>Modalità 3D:</b> L'impostazione predefinita è <b>Off</b>. Se si desidera che il proiettore scelga automaticamente un formato 3D appropriato durante il rilevamento di contenuti 3D, selezionare <b>Auto</b>. Se il proiettore non può riconoscere il formato 3D, premere il tasto ▲/▼ per scegliere una modalità 3D tra <b>In alto-In basso</b>, <b>Seq. fotogrammi</b>, <b>Frame Packing</b> e <b>Affiancato</b>.</li> </ul>  <p>Quando la funzione 3D è attivata:</p> <ul style="list-style-type: none"> <li>• Il livello di luminosità dell'immagine proiettata diminuirà.</li> <li>• Le seguenti impostazioni non possono essere modificate: <b>Picture mode</b>, <b>Modalità riferimento</b>.</li> <li>• La funzione <b>Trapezio</b> può essere regolata solo entro certi limiti.</li> <li>• <b>Inverti sincronizz. 3D:</b> Quando si nota che la profondità d'immagine è invertita, abilitare questa funzione per correggere il problema.</li> <li>• <b>Applica impostazioni 3D:</b> Dopo avere salvato le impostazioni 3D, è possibile decidere se applicarle scegliendo una serie di impostazioni 3D che sono state salvate. Una volta applicate, il proiettore riproduce automaticamente i contenuti 3D in arrivo se corrispondono alle impostazioni 3D salvate.</li> </ul>  <p>Sono disponibili solo le serie di impostazioni 3D con dati memorizzati.</p> <ul style="list-style-type: none"> <li>• <b>Salva impostazioni 3D:</b> Quando i contenuti 3D sono visualizzati correttamente dopo avere eseguito le regolazioni opportune, è possibile abilitare questa funzione e scegliere una serie di impostazioni 3D per memorizzare le impostazioni 3D correnti.</li> </ul>
<p><b>Formato HDMI</b></p>	<p>Seleziona un formato di colore adeguato per ottimizzare la qualità di visualizzazione.</p> <ul style="list-style-type: none"> <li>• <b>Auto:</b> Seleziona automaticamente uno spazio di colore un livello di grigio adeguati per il segnale HDMI in ingresso.</li> <li>• <b>RGB limitato:</b> Utilizza RGB limitato 16-235.</li> <li>• <b>RGB completo:</b> Utilizza RGB intero 0-255.</li> <li>• <b>YUV limitato:</b> Utilizza YUV limitato 16-235.</li> <li>• <b>YUV completo:</b> Utilizza YUV intero 0-255.</li> </ul>



<b>Zoom digitale</b>	<p>Ingrandisce o riduce le dimensioni dell'immagine proiettata. Una volta visualizzata la pagina <b>Zoom digitale</b>, premere <b>ZOOM+/ZOOM-</b> per ridurre o ingrandire l'immagine alle dimensioni desiderate. Premere le frecce direzionali (<b>▲, ▼, ◀, ▶</b>) del proiettore o del telecomando per navigare nell'immagine.</p>  <p>Si può navigare nell'immagine solo dopo averla ingrandita. L'immagine può essere ulteriormente ingrandita mentre si cercano i dettagli.</p>
<b>Riduzione digitale</b>	<p>Riduce le immagini con il punto centrale dell'immagine fissa.</p> <ol style="list-style-type: none"> <li>Andare a menu <b>Avanzata - Display &gt; Riduzione digitale</b> e premere il tasto OK.</li> <li>Premere <b>◀/▶</b> per ridurre l'immagine alle dimensioni desiderate.</li> </ol>
<b>Modello insegnamento</b>	Fornisce alcuni modelli per aiutare nell'insegnamento. Gli insegnanti possono usarlo per le lezioni.
<b>Ripristina visualizzazione</b>	Ripristina tutte le regolazioni effettuate per il menu <b>Display</b> sui valori predefiniti.

## Rete

<b>LAN cablata</b>	Fare riferimento alla sezione <a href="#">Controllo del proiettore tramite LAN a pagina 25</a> .
<b>Scopri dispositivo AMX</b>	Quando la funzione Scopri dispositivo AMX è attiva, il proiettore può essere rilevato dal controller AMX.
<b>Indirizzo MAC (cablato)</b>	Visualizza l'indirizzo MAC di questo proiettore.

## Impostazioni



<b>Posizione proiettore</b>	Fare riferimento alla sezione <a href="#">Scelta del punto d'installazione a pagina 12</a> .
<b>Ricevitore telecomando</b>	Consente di abilitare tutti i ricevitori remoti o uno specifico ricevitore remoto sul proiettore.
<b>Ricerca sorgente automatica</b>	Consente al proiettore di cercare automaticamente un segnale.
<b>Impostazioni illuminazione</b>	<ul style="list-style-type: none"> <li><b>Modalità illuminazione:</b> Vedere <a href="#">Impostazione della Modalità illuminazione a pagina 41</a>.</li> <li><b>Luminosità pers.:</b> Regola manualmente la potenza della sorgente luminosa.</li> <li><b>Informazioni illuminazione:</b> Visualizza il numero di ore d'uso della sorgente luminosa.</li> </ul>

<b>Impostazioni di funzionamento</b>	<p><b>Timer inattività</b></p> <p>Imposta l'intervallo in cui non si agisce sullo schermo vuoto. Una volta trascorso questo intervallo, l'immagine viene visualizzata sullo schermo. Se gli intervalli predefiniti non sono adatti alle proprie esigenze, selezionare <b>Disattiva</b>. Indipendentemente dall'attivazione di <b>Timer inattività</b>, è possibile premere la maggior parte dei tasti del proiettore o del telecomando per ripristinare l'immagine.</p>
	<p><b>Riprist timer filtro</b></p> <p>Ripristina il timer filtro se viene sostituito un nuovo filtro.</p>
	<p><b>Messaggio promemoria</b></p> <p>Attiva o disattiva i promemoria.</p>
	<p><b>Vuoto auto</b></p> <p>Abilita o disabilita la funzione Auto Blank.</p>
	<p><b>Modalità velocità ventola</b></p> <p>In <b>Modalità velocità ventola</b>, la ventola ruoterà più velocemente per aspirare più aria per raffreddare il proiettore. Imposta su <b>Alta</b> quando il filtro antipolvere è installato.</p>
	<p><b>Modalità altitudine elevata</b></p> <p>Si consiglia di utilizzare <b>Modalità altitudine elevata</b> quando l'ambiente è a 1.500 m -3.000 m sul livello del mare, e la temperatura è compresa tra 0°C-30°C.</p> <p>Il funzionamento in "<b>Modalità altitudine elevata</b>" può provocare un aumento del livello di disturbo a causa della maggiore velocità della ventola necessaria per migliorare nel complesso il raffreddamento e le prestazioni del sistema.</p> <p>Se si utilizza il proiettore in altre condizioni estreme, escluse quelle descritte in precedenza, il proiettore potrebbe spegnersi automaticamente; questa è una misura di sicurezza per prevenire il surriscaldamento. In questi casi, è necessario passare alla modalità Altitudine elevata per risolvere il problema. Tuttavia, questo non vuole dire che il proiettore è adatto a funzionare in qualsiasi condizione estrema.</p>
	<p></p> <p>Non usare <b>Modalità altitudine elevata</b> quando l'altitudine è compresa tra 0 e 1.500 m e la temperatura ambientale è compresa tra 0°C e 35°C. Attivando la modalità in queste condizioni, il proiettore subirà un eccessivo raffreddamento.</p>
	<p><b>Imp. acc./spegn</b></p> <ul style="list-style-type: none"> <li>• <b>Accensione diretta:</b> Permette al proiettore di accendersi automaticamente quando viene fornita alimentazione tramite il cavo di alimentazione.</li> <li>• <b>Accensione su ricezione segnale:</b> Imposta se accendere direttamente il proiettore senza premere  <b>POWER</b> o  <b>ON</b> quando il proiettore è in modalità standby e rileva un segnale VGA o un segnale HDMI con alimentazione a 5 V.</li> <li>• <b>Auto spegnimento:</b> Permette al proiettore di spegnersi automaticamente se non si rileva alcun segnale di ingresso dopo un intervallo impostato per evitare il consumo inutile della sorgente luminosa.</li> <li>• <b>Timer spegn.:</b> Imposta il timer per lo spegnimento automatico.</li> </ul>

<b>Impostaz. protezione</b>	Fare riferimento alla sezione <a href="#">Uso della funzione password a pagina 23</a> .
<b>Baud rate</b>	Seleziona un baud rate identico a quello del computer in modo da poter collegare il proiettore utilizzando un cavo RS-232 adatto e scaricare o aggiornare il firmware del proiettore. Questa funzione è intesa solo per personale qualificato.
<b>Equaliz. HDMI</b>	Regola le impostazioni di guadagno equalizzatore per un segnale HDMI. Maggiore è l'impostazione, più elevato sarà il valore di guadagno. Se vi è più di una porta HDMI sul proiettore, selezionare la porta HDMI prima di regolare il valore.
<b>Interruttore aliment USB</b>	Disabilita o abilita l'uscita di alimentazione a 5 V "connettore tipo A" per dongle wireless HDMI QCast Mirror.
<b>Reset impostazioni</b>	Riporta tutte le regolazioni effettuate per il menu <b>Impostazioni</b> sui valori predefiniti.

## Sistema

<b>Lingua</b>	Imposta la lingua dei menu OSD (On-Screen Display).
<b>Impostaz standby</b>	<ul style="list-style-type: none"> <li>• <b>Rete:</b> <ul style="list-style-type: none"> <li>• <b>Attiva modalità standby rete:</b> Selezionando <b>On</b> si abilita la funzione. Il proiettore è in grado di fornire la funzione di rete in modalità standby. Selezionando <b>Off</b> si disattiva la funzione. Il proiettore non è in grado di fornire la funzione di rete in modalità standby.</li> <li>• <b>Passa a modalità standby normale:</b> Consente al proiettore di disabilitare la funzione di rete dopo un determinato periodo in modalità standby. Ad esempio, se si seleziona 20 min, il proiettore è in grado di fornire la funzione di rete per 20 minuti dopo che entra in modalità standby. Al termine dei 20 minuti, il proiettore entra in modalità standby normale.</li> </ul> </li> </ul> <p> Questa funzione è disponibile solo quando Attiva modalità standby rete è su On.</p> <ul style="list-style-type: none"> <li>• <b>Microfono:</b> Abilita la funzione di uscita del microfono quando il proiettore è in modalità standby.</li> <li>• <b>Uscita monitor:</b> Consente al proiettore di emettere un segnale VGA quando è in modalità standby e i connettori <b>PC</b> e <b>MONITOR OUT</b> sono collegati correttamente ai dispositivi.</li> <li>• <b>Pass through audio:</b> Il proiettore può riprodurre l'audio quando è in modalità di standby ed i connettori corrispondenti sono collegati correttamente ai dispositivi. Premere ◀/▶ per scegliere l'origine che si vuole usare. Fare riferimento alla sezione <a href="#">Collegamento a pagina 17</a> per istruzioni su come eseguire i collegamenti.</li> </ul>
<b>Impostazioni sfondo</b>	<ul style="list-style-type: none"> <li>• <b>Sfondo:</b> Imposta il colore dello sfondo del proiettore.</li> <li>• <b>Schermata d'avvio:</b> Permette di selezionare la schermata da visualizzare durante l'avvio del proiettore.</li> </ul>

<b>Impostazioni Menu</b>	<ul style="list-style-type: none"> <li>• <b>Tipo menu:</b> Passa al menu OSD <b>Di base</b>.</li> <li>• <b>Tempo visualizz. menu:</b> Imposta l'intervallo di attività del menu OSD dall'ultima pressione di un tasto.</li> </ul>
<b>Impostazioni audio</b>	<ul style="list-style-type: none"> <li>• <b>Mute:</b> Esclude temporaneamente il sonoro.</li> <li>• <b>Volume:</b> Regola il livello del suono.</li> <li>• <b>Volume microfono:</b> Regolare il volume del microfono del proiettore.</li> <li>• <b>Tono on/off:</b> Attiva o disattiva il segnale acustico quando il proiettore è in fase di avvio e arresto.</li> </ul>  <p>L'unico modo per modificare <b>Tono on/off</b> è impostando <b>On</b> o <b>Off</b> qui. Disattivare il sonoro o modificare il livello audio non influenzerà <b>Tono on/off</b>.</p>
<b>Sottotitoli chiusi</b>	<ul style="list-style-type: none"> <li>• <b>Attiva sottotitoli chiusi:</b> Attivare la funzione selezionando <b>On</b> quando il segnale di ingresso selezionato contiene le didascalie.</li> </ul>  <p>Didascalie: Visualizzazione su schermo dei dialoghi, narrazione ed effetti sonori dei programmi TV e dei video dotati di didascalie (solitamente indicate con "CC" nell'elenco programmi TV).</p> <ul style="list-style-type: none"> <li>• <b>Versione sottotitoli:</b> Seleziona la modalità didascalie preferita. Selezionare <b>CC1</b>, <b>CC2</b>, <b>CC3</b> o <b>CC4</b> per visualizzare le didascalie (<b>CC1</b> visualizza le didascalie nella lingua principale della zona).</li> </ul>
<b>Imp. predef.</b>	<p>Riporta tutte le impostazioni sui valori predefiniti.</p>  <p>Rimangono le seguenti impostazioni: <b>Trapezio</b>, <b>Posizione proiettore</b>, <b>Ore utilizzo illuminazione</b>, <b>Impostaz. protezione</b>, <b>Baud rate</b>, <b>QUICK INSTALL</b>, <b>Ore utilizzo filtro</b>, <b>Modalità altitudine elevata</b>, <b>Modalità velocità ventola</b>, <b>Equaliz. HDMI</b>.</p>
<b>Ripr. sistema</b>	<p>Riporta tutte le regolazioni effettuate per il menu <b>Sistema</b> sui valori predefiniti.</p>

## Informazioni

<b>Informazioni</b>	<ul style="list-style-type: none"> <li>• <b>Risoluzione nativa:</b> Mostra la risoluzione originale del proiettore.</li> <li>• <b>Ris. rilevata:</b> Mostra la risoluzione originale del segnale di ingresso.</li> <li>• <b>Sorgente:</b> Mostra l'origine del segnale corrente.</li> <li>• <b>Picture mode:</b> Mostra la modalità selezionata nel menu <b>Immagine</b>.</li> <li>• <b>Modalità illuminazione:</b> Mostra la modalità selezionata nel menu <b>Impostazioni illuminazione</b>.</li> <li>• <b>Formato 3D:</b> Mostra la modalità 3D corrente.</li> <li>• <b>Sistema di colore:</b> Mostra il formato del sistema di ingresso.</li> <li>• <b>Ore utilizzo illuminazione:</b> Mostra il numero di ore d'uso della sorgente luminosa.</li> <li>• <b>Ore utilizzo filtro:</b> Visualizza il numero di ore d'uso del filtro.</li> <li>• <b>Versione firmware:</b> Mostra la versione firmware del proiettore.</li> </ul>
---------------------	--

# Manutenzione

## Cura del proiettore

### Pulizia dell'obiettivo

Pulire l'obiettivo ogni volta che si nota della sporcizia o della polvere sulla superficie. Assicurarsi di spegnere il proiettore e lasciarlo raffreddare completamente prima di pulire l'obiettivo.

- Rimuovere la polvere utilizzando una bomboletta di aria compressa.
- Usare un panno specifico per la pulizia delle lenti o inumidire un panno morbido con un detergente per lenti e pulire delicatamente la superficie dell'obiettivo, per rimuovere sporcizia o macchie.
- Non usare mai alcun tipo di panno abrasivo, detergenti alcalini/acidi, polveri abrasive o solventi volatili come alcol, benzene, solventi o insetticidi. L'uso di tali materiali, o il contatto prolungato con oggetti di gomma o vinile, può provocare danni alle superfici ed alla struttura del proiettore.

### Pulizia della copertura del proiettore

Prima di pulire la copertura, spegnere il proiettore con l'appropriata procedura di spegnimento appropriata, descritta nella sezione [Spegnimento del proiettore a pagina 29](#), e poi scollegare il cavo d'alimentazione.

- Pulire la copertura con un panno morbido e senza peluria per rimuovere sporcizia o polvere.
- Rimuovere la polvere o le macchie resistenti con un panno morbido inumidito con acqua o detergente con pH neutro. Poi asciugare la copertura.



Non utilizzare mai cera, alcool, benzene, solvente o altri detergenti chimici. Questi prodotti possono danneggiare la copertura.

### Immagazzinamento del proiettore

Attenersi alle istruzioni che seguono quando è necessario immagazzinare il proiettore per un periodo prolungato:

- Assicurarsi che la temperatura e l'umidità del luogo d'immagazzinamento rientrino nei limiti indicati per il proiettore. Per informazioni su tali limiti, vedere [Specifiche tecniche a pagina 44](#) o contattare il rivenditore.
- Ritrarre i piedini di regolazione.
- Rimuovere le batterie dal telecomando.
- Imballare il proiettore nella confezione originale o equivalente.

### Trasporto del proiettore

Si raccomanda di spedire il proiettore imballato nella confezione originale o equivalente.

## Informazioni illuminazione

### Prolungare la durata della sorgente luminosa

- Impostazione della **Modalità illuminazione**

Andare a **Menu Avanzate - Impostazioni > Impostazioni illuminazione > Modalità illuminazione** e selezionare una potenza adeguata della sorgente luminosa tra le modalità fornite.

L'impostazione del proiettore in modalità **Risparmio, Attenuazione o Person.** prolunga la durata della sorgente luminosa.

Light source mode	Descrizione
<b>Normale</b>	La sorgente luminosa funziona alla luminosità massima
<b>Risparmio</b>	Diminuisce la luminosità per estendere la durata di vita della sorgente luminosa e diminuisce il rumore della ventola
<b>Attenuazione</b>	Diminuisce la luminosità per garantire una maggiore durata della sorgente luminosa
<b>Person.</b>	Regola la potenza della sorgente luminosa in base alla selezione degli utenti

- Impostazione **Auto spegnimento**

Questa funzione permette al proiettore di spegnersi automaticamente se non si rileva alcun segnale di ingresso dopo un intervallo impostato per evitare il consumo inutile della sorgente luminosa.

Per impostare **Auto spegnimento**, andare a **Menu Avanzate - Impostazioni > Imp. acc./spegn > Auto spegnimento** e premere ◀/▶.

## Indicatori

Spia			Stato e Descrizione
POWER ◦	TEMP ◦	LAMP ◦	
<b>Messaggi del sistema</b>			
			Modalità di standby
			Accensione
			Funzionamento normale
			Normale raffreddamento di spegnimento
			Download
			Avvio CW non riuscito
			Durata sorgente luminosa esaurita
			Download LAN non riuscito
			Download LAN in corso
<b>Messaggi burn-in</b>			
			Burn-in ATTIVO
			Burn-in DISATTIVO
<b>Messaggi di errore luce</b>			
			Errore luce in stato normale
			La luce non è accesa
<b>Messaggi di errore termico</b>			
			Errore ventola 1 (la velocità effettiva della ventola è oltre la velocità voluta)
			Errore ventola 2 (la velocità effettiva della ventola è oltre la velocità voluta)
			Errore ventola 3 (la velocità effettiva della ventola è oltre la velocità voluta)
			Errore temperatura 1 (oltre il limite della temperatura)
			Errore connessione IC termico 1 I2C
			Errore temperatura 2 (oltre il limite della temperatura)
			Errore connessione IC termico 2 I2C

	: Off	: Arancione acceso	: Verde acceso	: Rosso acceso
		: Arancione lampeggiante	: Verde lampeggiante	: Rosso lampeggiante

# Risoluzione dei problemi

## ? Il proiettore non si accende.

Causa	Soluzione
Il cavo di alimentazione non eroga corrente.	Collegare il cavo di alimentazione al connettore di alimentazione CA del proiettore e ad una presa di corrente. Se la presa di corrente è dotata di interruttore, assicurarsi che questo sia in posizione d'accensione.
Si sta tentando di riaccendere il proiettore durante la procedura di raffreddamento.	Attendere il completamento della procedura di raffreddamento.

## ? Nessuna immagine

Causa	Soluzione
L'origine video non è accesa oppure non è collegata correttamente.	Accendere l'origine video e controllare che il cavo segnale sia collegato correttamente.
Il proiettore non è collegato correttamente al dispositivo del segnale d'ingresso.	Controllare il collegamento.
Il segnale d'ingresso non è stato selezionato correttamente.	Selezionare il segnale di ingresso corretto con il tasto <b>SOURCE</b> .
Il coperchio dell'obiettivo è ancora chiuso.	Aprire il coperchio dell'obiettivo.

## ? Immagine sfuocata

Causa	Soluzione
L'obiettivo non è messo a fuoco correttamente.	Regolare la messa a fuoco usando la ghiera di messa a fuoco.
Il proiettore e lo schermo non sono allineati correttamente.	Regolare l'angolo di proiezione, la direzione ed anche l'altezza del proiettore, se necessario.
Il coperchio dell'obiettivo è ancora chiuso.	Aprire il coperchio dell'obiettivo.

## ? Il telecomando non funziona.

Causa	Soluzione
Le batterie sono scariche.	Sostituire tutte le batterie con batterie nuove.
C'è un ostacolo tra il telecomando ed il proiettore.	Rimuovere l'ostacolo.
Ci si trova ad una distanza eccessiva dal proiettore.	Stare ad una distanza massima di 8 metri (26 piedi) dal proiettore.

## ? La password non è corretta.

Causa	Soluzione
Non ci si ricorda la password.	Fare riferimento alla sezione <a href="#">Accesso alla procedura di richiamo della password a pagina 23</a> .

# Specifiche tecniche

## Specifiche del proiettore



Tutte le specifiche sono soggette a modifiche senza preavviso.

### Ottica

#### Risoluzione

1024 x 768 XGA (LX820ST)  
1280 x 800 WXGA (LW820ST)

#### Sistema di visualizzazione

Chip DLP®

#### Obiettivo

F = 2,79, f = 7,46 mm

#### Compensazione

LX820ST: 108,4+/-2,5%  
LW820ST: 106,1+/-2,5%

#### Portata dello zoom

Fisso

#### Sorgente luminosa

Diodo laser

### Elettricità

#### Alimentazione

100–240 V CA, 3,00 A, 50–60 Hz (Automatico)

#### Consumo energetico

321 W (Max); < 0,5 W per modalità standby normale; <2 W (quando la funzione Rete in Impostaz standby è attivata)

### Meccanica

#### Peso

5,6 Kg (12,3 lbs)

### Terminali d'uscita

#### Uscita RGB

D-Sub 15-pin (femmina) x 1

#### Altoparlante

10 Watt x 1

#### Uscita segnale audio

Connettore audio PC x 1

### Controllo

#### USB

Alimentazione tipo A 5 V /1,5 A x 1 (opzionale per dongle wireless HDMI QCast Mirror); Mini-B x 1; Micro USB x 1

#### Controllo seriale RS-232

9 pin x 1

#### Ricevitore IR x 2

#### Controllo LAN

Cablato (RJ45)

### Terminali d'ingresso

#### Ingresso computer

Ingresso RGB  
D-Sub 15-pin (femmina) x 2

#### Segnale ingresso video

S-VIDEO  
Mini DIN 4-pin x 1  
VIDEO  
Connettore RCA x 1  
Ingresso segnale SD/HDTV  
Analogico - Component  
(tramite input RGB)  
Digitale - HDMI x 1;  
HDMI/MHL x 1

#### Ingresso segnale audio

Ingresso audio  
Connettore audio PC x 1  
Connettore audio microfono x 1  
Connettore audio RCA (S/D) x 1

### Requisiti ambientali

#### Temperatura

Operativa: 0°C-40°C sul livello del mare  
Conservazione: -20°C-60°C sul livello del mare

#### Umidità relativa

Operativa: 10%-90% (senza condensa)  
Conservazione: 10%-90% (senza condensa)

#### Altitudine

Operativa: 0-1499 m a 0°C-35°C;  
1500-3000m a 0°C-30°C (con Modalità altitudine elevata attivata)  
Conservazione: 0-12200 m a 30°C

#### Trasporto

Si consiglia la confezione originale o equivalente.

#### Riparazione

Visitare il sito web di seguito e selezionare il Paese per trovare la finestra di contatto assistenza.  
<http://www.benq.com/welcome>

## Dimensioni

410 mm (L) x 158 mm (H) x 272 mm (P)

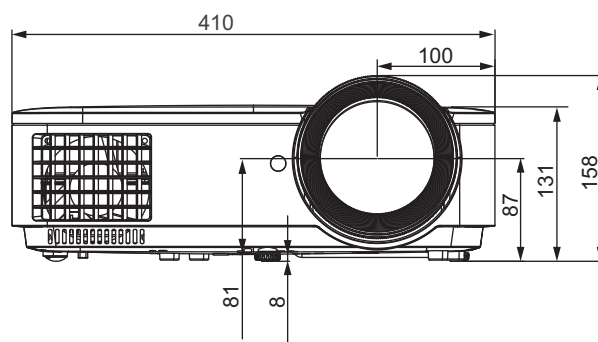
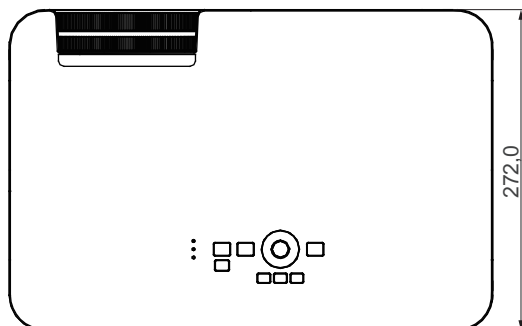

Unità: mm

# Tabella temporizzazioni

## Temporizzazioni supportate per ingresso PC

Risoluzione	Modalità	Frequenza verticale (Hz)	Frequenza orizzontale (kHz)	Frequenza pixel (MHz)	Formato 3D supportato		
					Frame Sequential	In alto-In basso	Affiancato
640 x 480	VGA_60	59,940	31,469	25,175	V	V	V
	VGA_72	72,809	37,861	31,500			
	VGA_75	75,000	37,500	31,500			
	VGA_85	85,008	43,269	36,000			
720 x 400	720 x 400_70	70,087	31,469	28,3221			
800 x 600	SVGA_60	60,317	37,879	40,000	V	V	V
	SVGA_72	72,188	48,077	50,000			
	SVGA_75	75,000	46,875	49,500			
	SVGA_85	85,061	53,674	56,250			
	SVGA_120 (Riduzione sfarfallio)	119,854	77,425	83,000	V		
1024 x 768	XGA_60	60,004	48,363	65,000	V	V	V
	XGA_70	70,069	56,476	75,000			
	XGA_75	75,029	60,023	78,750			
	XGA_85	84,997	68,667	94,500			
	XGA_120 (Riduzione sfarfallio)	119,989	97,551	115,5	V		
1152 x 864	1152 x 864_75	75	67,5	108			
1024 x 576	BenQ Notebook_timing	60,0	35,820	46,966			
1024 x 600	BenQ Notebook_timing	64,995	41,467	51,419			
1280 x 720	1280 x 720_60	60	45,000	74,250	V	V	V
1280 x 768	1280 x 768_60	59,87	47,776	79,5	V	V	V
1280 x 800	WXGA_60	59,810	49,702	83,500	V	V	V
	WXGA_75	74,934	62,795	106,500			
	WXGA_85	84,880	71,554	122,500			
	WXGA_120 (Riduzione sfarfallio)	119,909	101,563	146,25	V		
1280 x 1024	SXGA_60	60,020	63,981	108,000		V	V
	SXGA_75	75,025	79,976	135,000			
	SXGA_85	85,024	91,146	157,500			
1280 x 960	1280 x 960_60	60,000	60,000	108,000		V	V
	1280 x 960_85	85,002	85,938	148,500			
1360 x 768	1360 x 768_60	60,015	47,712	85,5		V	V
1440 x 900	WXGA+_60	59,887	55,935	106,500		V	V
1400 x 1050	SXGA+_60	59,978	65,317	121,750		V	V
1600 x 1200	UXGA	60,000	75,000	162,000		V	V
1680 x 1050	1680 x 1050_60	59,954	65,290	146,250		V	V
640 x 480 a 67Hz	MAC13	66,667	35,000	30,240			
832 x 624 a 75Hz	MAC16	74,546	49,722	57,280			
1024 x 768 a 75Hz	MAC19	74,93	60,241	80,000			
1152 x 870 a 75Hz	MAC21	75,060	68,680	100,000			



Le frequenze di cui sopra potrebbero non essere supportate a causa delle limitazioni del file EDID e della scheda grafica VGA. È possibile che non sia possibile scegliere alcune frequenze.

## Frequenze supportate per ingresso HDMI (HDCP)

- Temporizzazioni PC

Risoluzione	Modalità	Frequenza verticale (Hz)	Frequenza orizzontale (kHz)	Frequenza pixel (MHz)	Formato 3D supportato		
					Frame Sequential	In alto-In basso	Affiancato
640 x 480	VGA_60	59,940	31,469	25,175	V	V	V
	VGA_72	72,809	37,861	31,500			
	VGA_75	75,000	37,500	31,500			
	VGA_85	85,008	43,269	36,000			
720 x 400	720 x 400_70	70,087	31,469	28,3221			
800 x 600	SVGA_60	60,317	37,879	40,000	V	V	V
	SVGA_72	72,188	48,077	50,000			
	SVGA_75	75,000	46,875	49,500			
	SVGA_85	85,061	53,674	56,250			
	SVGA_120 (Riduzione sfarfallio)	119,854	77,425	83,000	V		
1024 x 768	XGA_60	60,004	48,363	65,000	V	V	V
	XGA_70	70,069	56,476	75,000			
	XGA_75	75,029	60,023	78,750			
	XGA_85	84,997	68,667	94,500			
	XGA_120 (Riduzione sfarfallio)	119,989	97,551	115,5	V		
1152 x 864	1152 x 864_75	75	67,5	108			
1024 x 576 a 60Hz	Temporizzazione notebook BenQ	60,00	35,820	46,996			
1024 x 600 a 65Hz	Temporizzazione notebook BenQ	64,995	41,467	51,419			
1280 x 720	1280 x 720_60	60	45,000	74,250	V	V	V
1280 x 768	1280 x 768_60	59,870	47,776	79,5	V	V	V
1280 x 800	WXGA_60	59,810	49,702	83,500	V	V	V
	WXGA_75	74,934	62,795	106,500			
	WXGA_85	84,880	71,554	122,500			
	WXGA_120 (Riduzione sfarfallio)	119,909	101,563	146,25	V		
1280 x 1024	SXGA_60	60,020	63,981	108,000		V	V
	SXGA_75	75,025	79,976	135,000			
	SXGA_85	85,024	91,146	157,500			
1280 x 960	1280 x 960_60	60,000	60,000	108		V	V
	1280 x 960_85	85,002	85,938	148,500			
1360 x 768	1360 x 768_60	60,015	47,712	85,500		V	V
1440 x 900	WXGA+_60	59,887	55,935	106,500		V	V
1400 x 1050	SXGA+_60	59,978	65,317	121,750		V	V
1600 x 1200	UXGA	60,000	75,000	162,000		V	
1680 x 1050	1680 x 1050_60	59,954	65,290	146,250		V	V
640 x 480 a 67Hz	MAC13	66,667	35,000	30,240			
832 x 624 a 75Hz	MAC16	74,546	49,722	57,280			
1024 x 768 a 75Hz	MAC19	75,020	60,241	80,000			
1152 x 870 a 75Hz	MAC21	75,06	68,68	100,00			
1920 x 1080 a 60Hz	1920 x 1080_60	60	67,5	148,5	V	V	V
1920 x 1200	1920 x 1200_60 (Riduzione sfarfallio)	59,95	74,038	154	V	V	V



Le frequenze di cui sopra potrebbero non essere supportate a causa delle limitazioni del file EDID e della scheda grafica VGA. È possibile che non sia possibile scegliere alcune frequenze.

- Temporizzazioni video

Temporizzazione	Risoluzione	Frequenza verticale (Hz)	Frequenza orizzontale (kHz)	Frequenza dei pixel (MHz)	Formato 3D supportato			
					Frame Sequential	Frame Packing	In alto-In basso	Affiancato
480i	720 x 480	59,94	15,73	27	V			
480p	720 x 480	59,94	31,47	27	V			
576i	720 x 576	50	15,63	27				
576p	720 x 576	50	31,25	27				
720/50p	1280 x 720	50	37,5	74,25		V	V	V
720/60p	1280 x 720	60	45,00	74,25	V	V	V	V
1080/50i	1920 x 1080	50	28,13	74,25				V
1080/60i	1920 x 1080	60	33,75	74,25				V
1080/24P	1920 x 1080	24	27	74,25		V	V	V
1080/25P	1920 x 1080	25	28,13	74,25				
1080/30P	1920 x 1080	30	33,75	74,25				
1080/50P	1920 x 1080	50	56,25	148,5			V	V
1080/60P	1920 x 1080	60	67,5	148,5			V	V

### Temporizzazione supportata per ingresso MHL

Temporizzazione	Risoluzione	Frequenza verticale (Hz)	Frequenza orizzontale (kHz)	Frequenza pixel (MHz)
480i	720 (1440) x 480	59,94	15,73	27
480p	720 x 480	59,94	31,47	27
576i	720 (1440) x 576	50	15,63	27
576p	720 x 576	50	31,25	27
720/50p	1280 x 720	50	37,5	74,25
720/60p	1280 x 720	60	45,00	74,25
1080/24P	1920 x 1080	24	27	74,25
1080/25P	1920 x 1080	25	28,13	74,25
1080/30P	1920 x 1080	30	33,75	74,25
1080/50i	1920 x 1080	50	28,13	74,25
1080/60i	1920 x 1080	60	33,75	74,25
1080/50p	1920 x 1080	50	56,25	148,5
1080/60p	1920 x 1080	60	67,5	148,5

### Frequenze supportate per ingresso Component-YPbPr

Temporizzazione	Risoluzione	Frequenza verticale (Hz)	Frequenza orizzontale (kHz)	Frequenza dei pixel (MHz)	Formato 3D supportato
					Frame Sequential
480i	720 x 480	59,94	15,73	13,5	V
480p	720 x 480	59,94	31,47	27	V
576i	720 x 576	50	15,63	13,5	
576p	720 x 576	50	31,25	27	
720/50p	1280 x 720	50	37,5	74,25	
720/60p	1280 x 720	60	45,00	74,25	V
1080/50i	1920 x 1080	50	28,13	74,25	
1080/60i	1920 x 1080	60	33,75	74,25	
1080/24P	1920 x 1080	24	27	74,25	
1080/25P	1920 x 1080	25	28,13	74,25	
1080/30P	1920 x 1080	30	33,75	74,25	
1080/50P	1920 x 1080	50	56,25	148,5	
1080/60P	1920 x 1080	60	67,5	148,5	



La visualizzazione di un segnale 1080i (1125i) a 60 Hz o 1080i (1125i) a 50 Hz può provocare una leggera vibrazione dell'immagine.

## Temporizzazioni supportate per gli ingressi Video e S-Video

Modalità video	Frequenza orizzontale (kHz)	Frequenza verticale (Hz)	Frequenza sottoportante di crominanza (MHz)	Formato 3D supportato
				Frame Sequential
NTSC	15,73	60	3,58	V
PAL	15,63	50	4,43	
SECAM	15,63	50	4,25 o 4,41	
PAL-M	15,73	60	3,58	
PAL-N	15,63	50	3,58	
PAL-60	15,73	60	4,43	
NTSC4.43	15,73	60	4,43	