

BenQ

MP515 ST/MP525 ST

Proiettore digitale

Manuale Utente

Benvenuti

Sommario

Importanti istruzioni

sulla sicurezza.....3

Introduzione7

Caratteristiche del proiettore 7

Contenuto della confezione 8

Vista dall'esterno del proiettore..... 9

Comandi e funzioni..... 10

Collocazione del

proiettore14

Scelta della posizione..... 14

Scelta delle dimensioni desiderate per

l'immagine proiettata 15

Collegamento18

Collegamento di un computer o di un
monitor 19

Collegamento di dispositivi di sorgente
video 20

Funzionamento.....23

Avvio del proiettore..... 23

Regolazione dell'immagine
proiettata 24

Uso dei menu..... 26

Protezione del proiettore 27

Commutazione del segnale di input... 29

Ingrandire e cercare dettagli 30

Selezione del rapporto..... 31

Ottimizzazione dell'immagine..... 33

Impostazione del timer
presentazione 37

Immagine nascosta 38

Blocco dell'immagine 39

Utilizzo della funzione FAQ 39

Funzionamento del proiettore ad

altitudini elevate.....40

Blocco dei tasti di comando40

Regolazione dell'audio.....41

Personalizzazione della schermata menu
del proiettore.....41

Spegnimento del proiettore.....42

Funzionamento dei menu43

Manutenzione51

Manutenzione del proiettore.....51

Informazioni sulla lampada.....52

Risoluzione dei

problemi59

Specifiche tecniche.....60

Informazioni su

garanzia e copyright.....65

Dichiarazione di

conformità.....66

Importanti istruzioni sulla sicurezza

Il vostro proiettore è stato progettato e sottoposto a test per soddisfare i più recenti standard di sicurezza previsti per le apparecchiature informatiche. Tuttavia, per un utilizzo sicuro del prodotto, è importante seguire le istruzioni riportate nel presente manuale e indicate sul prodotto stesso.

Istruzioni sulla sicurezza

1. **Leggere il presente manuale prima di utilizzare il proiettore.** Conservarlo per poterlo consultare in seguito.

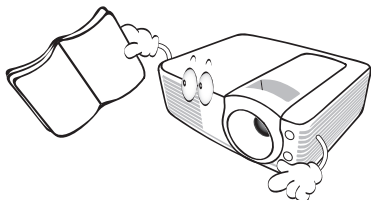

2. **Durante l'uso, non guardare direttamente nell'obiettivo del proiettore.** L'intenso raggio luminoso potrebbe provocare danni alla vista.

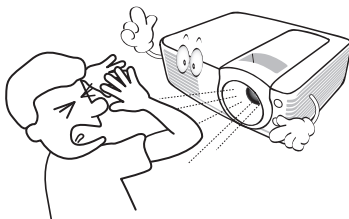

3. **Per la manutenzione rivolgersi a personale tecnico qualificato.**

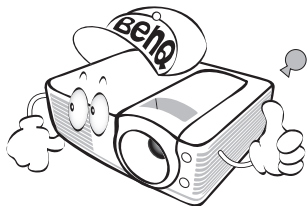

4. **Aprire sempre l'otturatore dell'obiettivo o rimuovere il coperchio dell'obiettivo quando la lampada del proiettore è accesa.**

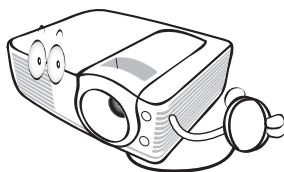

5. In alcuni Paesi, la tensione di linea NON è stabile. Questo proiettore è stato progettato per funzionare conformemente agli standard di sicurezza a una tensione compresa tra 100 e 240 VCA; tuttavia, potrebbero verificarsi guasti in caso di interruzioni o variazioni di tensione di ± 10 volt. **Nelle zone soggette a variazioni o cadute di tensione, si consiglia di collegare il proiettore tramite uno stabilizzatore di tensione, un limitatore di sovratensione o un gruppo di continuità (UPS).**

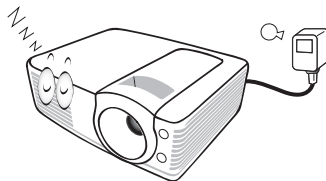

Istruzioni sulla sicurezza (Continua)

- Quando il proiettore è in funzione dalla griglia di ventilazione possono fuoriuscire odore e aria calda. Questo è un fenomeno normale e non un difetto del prodotto.
- Quando il sensore automatico schermo vuoto non funziona e il proiettore è in funzione, non bloccare l'obiettivo di proiezione con oggetti poiché gli oggetti si potrebbero surriscaldare e deformare o causare incendi. Per spegnere temporaneamente la lampada, premere **BLANK** sul proiettore o sul telecomando.

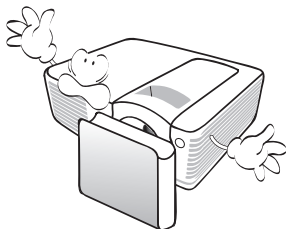

- Durante il funzionamento dell'apparecchio, la lampada raggiunge temperature elevate. Lasciare raffreddare il proiettore per circa 45 minuti prima di rimuovere il complesso lampada per la sostituzione.

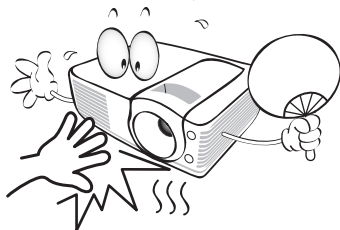

- Non sostituire il complesso lampada o qualsiasi altro componente elettronico quando il proiettore è collegato alla presa di alimentazione.

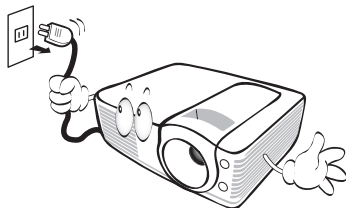

- Non utilizzare lampade oltre il periodo di durata nominale. L'uso oltre la durata nominale potrebbe provocarne, in rari casi, la rottura.

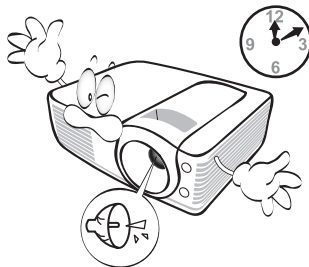

- Non collocare il prodotto su tavoli, sostegni o carrelli non stabili. Il prodotto potrebbe cadere e riportare seri danni.

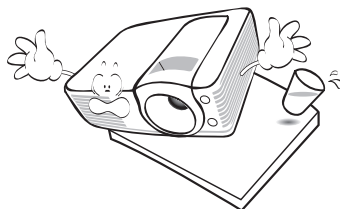

Istruzioni sulla sicurezza (Continua)

12. Non collocare l'unità in posizione verticale. Così facendo si può causare la caduta dell'apparecchio, che provocherebbe lesioni all'operatore o danni all'apparecchio stesso.

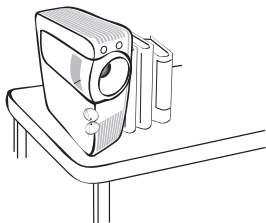

13. Non tentare di smontare il proiettore. L'alta tensione presente all'interno del dispositivo potrebbe essere letale in caso si venisse a contatto con parti scoperte. L'unica parte riparabile dall'utente è la lampada, dotata di un coperchio estraibile.

Non smontare né estrarre in nessun caso altri coperchi. Per la manutenzione rivolgersi unicamente a personale tecnico qualificato.

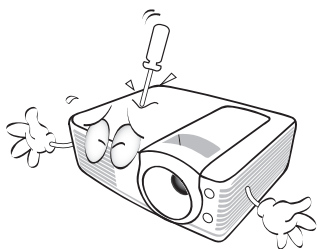

14. Non ostruire i fori di ventilazione.
- Non collocare il proiettore su coperte, lenzuola o altre superfici morbide.
 - Non coprire il proiettore con un panno o altri oggetti.
- Non collocare materiali infiammabili vicino al proiettore.

Se i fori di ventilazione sono ostruiti, il surriscaldamento del proiettore può provocare un incendio.

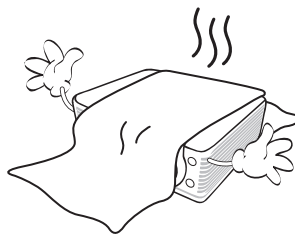

15. Non collocare il proiettore in ambienti con le seguenti caratteristiche.
- Spazi poco ventilati o chiusi. Posizionare il proiettore a una distanza di almeno 50 cm dalle pareti e lasciare uno spazio sufficiente per assicurare un'adeguata ventilazione intorno all'unità.
 - Ambienti con temperature eccessivamente elevate, ad esempio l'interno di un'automobile con i finestrini chiusi.
 - Ambienti eccessivamente umidi, polverosi o fumosi che possono contaminare i componenti ottici, riducendo la vita utile del proiettore e oscurandone lo schermo.

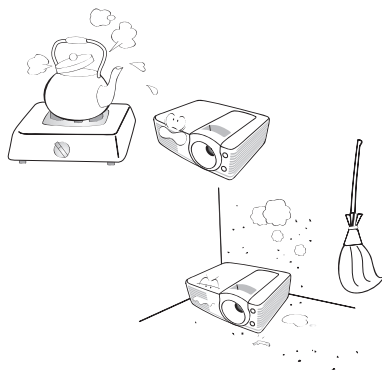

Istruzioni sulla sicurezza (Continua)

- Luoghi posti nelle vicinanze di allarmi antincendio.
- Ambienti con temperature superiori a 40°C/104°F
- Luoghi la cui altitudine superi i 3000 m (10000 piedi).

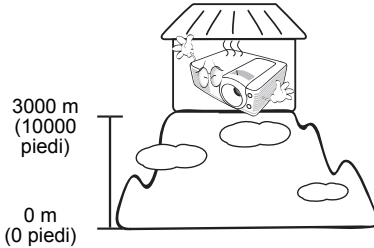

16. Durante il funzionamento, collocare il proiettore su una superficie piana orizzontale.
- Non posizionare l'unità con il lato sinistro inclinato di oltre 10 gradi rispetto a quello destro o il lato anteriore inclinato di oltre 15 gradi rispetto a quello posteriore.
- L'utilizzo del proiettore su un piano non completamente orizzontale potrebbe causare il malfunzionamento della lampada, nonché danneggiarla.

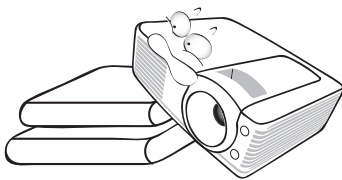

17. Non calpestare il proiettore, né collocare oggetti sopra di esso. Oltre ai danni fisici al proiettore, potrebbero infatti verificarsi incidenti, con pericolo di lesioni.

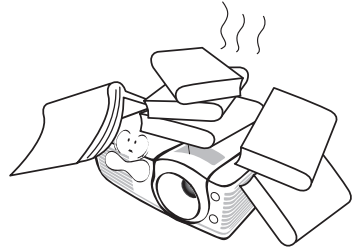

18. Non collocare liquidi accanto o sopra al proiettore. Eventuali infiltrazioni di sostanze liquide possono danneggiare il proiettore. In tal caso, scollegare il cavo di alimentazione dalla presa e contattare BenQ per richiedere la riparazione del proiettore.

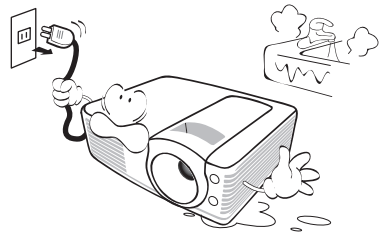

19. Questo prodotto è in grado di riprodurre immagini invertite per le installazioni a soffitto.



Per installare il proiettore e verificarne la sicurezza, utilizzare il kit di installazione a soffitto di BenQ.

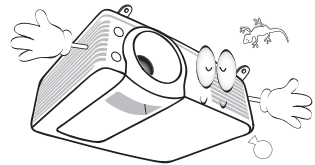

Introduzione

Caratteristiche del proiettore

Il proiettore integra un sistema di proiezione ottico ad alte prestazioni e un design intuitivo, che garantisce estrema affidabilità e facilità d'uso.

Il proiettore presenta le seguenti caratteristiche.

- Correzione del colore della parete per consentire la proiezione su superfici di vari colori predefiniti
 - Ricerca automatica rapida che velocizza il processo di rilevamento del segnale
 - Selezione della funzione di protezione mediante password
 - Gestione colori 3D che consente la gestione dei colori secondo i propri gusti
 - Funzione selezionabile di raffreddamento rapido che consente il raffreddamento del proiettore in un tempo più breve
 - FAQ per la risoluzione di problemi relativi al funzionamento con la pressione rapida di un tasto
 - Timer presentazione per un migliore controllo della durata della presentazione
 - Obiettivo zoom manuale di alta qualità
 - Regolazione automatica per visualizzare la risoluzione ottimale delle immagini
 - Correzione digitale della distorsione trapezoidale per la correzione delle immagini distorte
 - Controllo del bilanciamento del colore regolabile per dati/video
 - Lampada di proiezione a luminosità ultra-elevata
 - Menu OSD (On-Screen Display) multilingue
 - Selezione della modalità risparmio per ridurre il consumo di energia elettrica
 - Meno di 1 W di consumo in modalità standby
 - Se è collegato un ingresso audio, l'altoparlante incorporato emette un segnale audio mono misto
 - Compatibilità con Component HDTV (YPbPr)
 - Obiettivo ottico a portata breve per ridurre la distanza di proiezione senza sacrificare la qualità delle immagini
-  • **La luminosità apparente dell'immagine proiettata varia in base alle condizioni di illuminazione ambientale e alle impostazioni di contrasto/luminosità del segnale di input selezionato, ed è direttamente proporzionale alla distanza di proiezione.**
- **La luminosità della lampada diminuisce nel tempo e può variare a seconda delle specifiche del produttore della lampada. Si tratta di un fatto normale e previsto.**

Contenuto della confezione

Disimballare con cura e verificare la presenza di tutti gli articoli elencati di seguito. Qualora uno o più articoli risultino mancanti, rivolgersi al rivenditore.

Accessori standard

 Gli accessori vengono forniti in base al paese in cui il proiettore viene utilizzato e possono differire da quelli illustrati.

*La garanzia limitata viene fornita solo in paesi specifici. Rivolgersi al rivenditore per ottenere informazioni dettagliate.

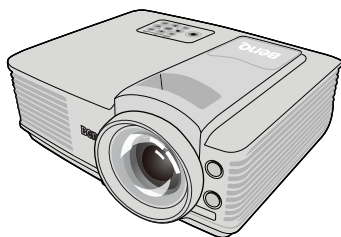

Proiettore



Guida Rapida



CD del
Manuale
Utente



Garanzia*

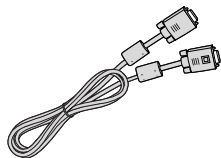

Cavo VGA



Cavo di alimentazione



Telecomando con batteria

 **Rimuovere l'etichetta prima di utilizzare il telecomando.**

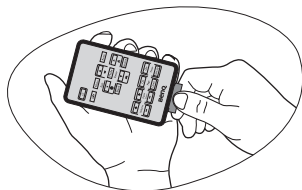

Accessori opzionali

1. Kit lampada di ricambio
2. Kit per il montaggio a soffitto
3. Cavo RS232
4. Valigetta da trasporto morbida

Vista dall'esterno del proiettore

Lato anteriore/superiore

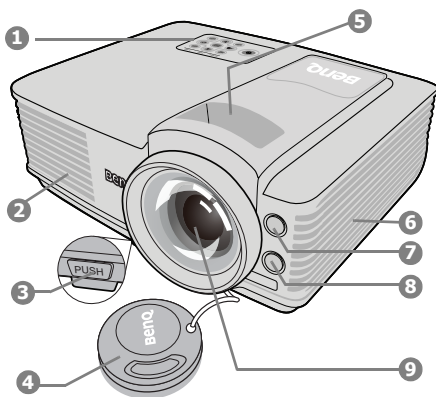

Lato posteriore/inferiore

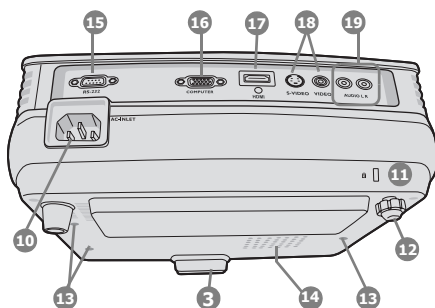







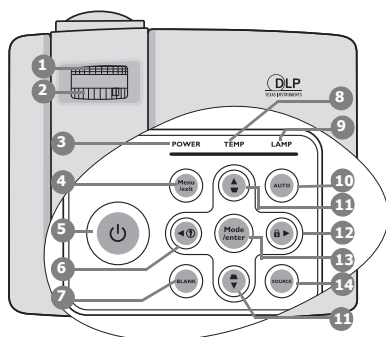











1. Pannello di controllo esterno
(Per ulteriori informazioni vedere "Comandi e funzioni" a pagina 10.)
2. Apertura (fuoriuscita dell'aria calda)
3. Tasto di sgancio rapido
4. Coperchio dell'obiettivo
5. Anello di messa a fuoco e anello zoom
6. Apertura (ingresso aria fredda)
7. Sensore remoto a infrarossi anteriore
8. Sensore automatico schermo vuoto
9. Obiettivo di proiezione
10. Presa del cavo CA
11. Slot per blocco antifurto Kensington
12. Piedino di regolazione posteriore
13. Fori per viti per il montaggio a soffitto
14. Coperchio lampada
15. Porta di controllo RS232
16. Jack ingresso segnale RGB (PC)/Video Component (YPbPr/ YCbCr)
17. Porta ingresso HDMI
18. Jack ingresso S-Video
19. Jack ingresso video

Comandi e funzioni

Proiettore



Per i dettagli, vedere le informazioni indicate dal simbolo della mano .

- 1. Anello di messa a fuoco**
Consente di regolare la messa a fuoco dell'immagine proiettata.
 ["Regolazione delle dimensioni e della nitidezza dell'immagine" a pagina 25](#)
- 2. Anello zoom**
Consente di regolare le dimensioni dell'immagine.
 ["Regolazione delle dimensioni e della nitidezza dell'immagine" a pagina 25](#)
- 3. POWER (spia alimentazione)**
Si illumina o lampeggia quando il proiettore è in funzione.
 ["Indicatori" a pagina 57](#)
- 4. Menu/Exit**
Consente di attivare il menu OSD (On-screen display). Consente di tornare al precedente menu OSD, di uscire e di salvare le impostazioni.
 ["Uso dei menu" a pagina 26](#)
- 5.  Alimentazione**
Consente di accendere il proiettore e di passare alla modalità standby.
 ["Avvio del proiettore" a pagina 23,](#)
["Spegnimento del proiettore" a pagina 42](#)
- 6.  Sinistra/ **
Avvia la funzione FAQ.
 ["Utilizzo della funzione FAQ" a pagina 39](#)
- 7. BLANK**
Consente di nascondere l'immagine visualizzata sullo schermo.
 ["Immagine nascosta" a pagina 38](#)
- 8. TEMP (Spia temperatura)**
Si illumina in rosso se la temperatura del proiettore diventa troppo elevata.
 ["Indicatori" a pagina 57](#)
- 9. LAMP (Spia lampada)**
Indica lo stato della lampada. Si illumina o lampeggia se si verifica un problema con la lampada.
 ["Indicatori" a pagina 57](#)
- 10. AUTO**
Determina automaticamente le impostazioni temporali per l'immagine visualizzata.
 ["Regolazione automatica dell'immagine" a pagina 24](#)
- 11. Trapezio/Tasti freccia ( /  Su,  /  Giù)**
Consentono di correggere manualmente la distorsione delle immagini causata dall'angolatura della proiezione.
 ["Correzione della distorsione trapezoidale" a pagina 25](#)

12. ► Destra/🔒

Attivazione del blocco dei tasti del pannello.

Quando il menu OSD (On-Screen Display) è attivo, i tasti #6, #11, e #12 vengono utilizzati come tasti di direzione per selezionare le voci di menu ed effettuare le modifiche desiderate.

👉 "Blocco dei tasti di comando" a pagina 40, "Uso dei menu" a pagina 26

13. Mode/Enter

Consente di selezionare un'opzione di impostazione dell'immagine disponibile.

Consente di attivare la voce del menu OSD (On-Screen Display) selezionata.

👉 "Selezione di una modalità immagine" a pagina 33

14. SOURCE

Consente di visualizzare la barra per la selezione della sorgente.

👉 "Commutazione del segnale di input" a pagina 29

⚠️ Montaggio a soffitto del proiettore

BenQ desidera garantire ai propri clienti le massime prestazioni del proiettore, a tal fine, è importante evidenziare alcuni problemi di sicurezza onde evitare eventuali danni a persone e proprietà.

Se si desidera installare il proiettore al soffitto, si consiglia vivamente di utilizzare il kit di installazione a soffitto BenQ adatto al proiettore scelto e verificare che sia installato correttamente e in totale sicurezza.

Utilizzando un kit di installazione a soffitto di un'altra marca, l'apparecchio potrebbe cadere a causa di un montaggio errato mediante l'uso di viti di lunghezza e diametro non adeguati, provocando pertanto seri danni.

È possibile acquistare il kit di installazione a soffitto del proiettore direttamente presso il rivenditore BenQ. BenQ consiglia inoltre di acquistare un cavo di sicurezza compatibile con il blocco Kensington e collegarlo saldamente sia allo slot del blocco Kensington sul proiettore che alla base della staffa di installazione a soffitto. In questo modo, il proiettore rimane assicurato al soffitto anche nel caso il relativo attacco alla staffa di montaggio si allenti.

Telecomando

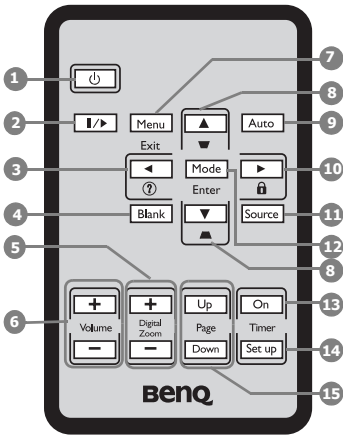

Per i dettagli, vedere le informazioni indicate dal simbolo della mano .

1. Alimentazione

Consente di accendere il proiettore e di passare alla modalità standby.

 ["Avvio del proiettore" a pagina 23,](#)
["Spegnimento del proiettore" a pagina 42](#)

2. Fermo immagine

Consente di fermare l'immagine proiettata.

 ["Blocco dell'immagine" a pagina 39](#)

3. Sinistra/ ?

Avvia la funzione FAQ.

 ["Utilizzo della funzione FAQ" a pagina 39](#)

4. BLANK

Consente di nascondere l'immagine visualizzata sullo schermo.

 ["Immagine nascosta" a pagina 38](#)

5. Digital Zoom (+, -)

Consentono di aumentare o ridurre le dimensioni delle immagini proiettate.

 ["Ingrandire e cercare dettagli" a pagina 30](#)

6. Volume +/-

Consente di regolare il livello dell'audio.

 ["Regolazione dell'audio" a pagina 41](#)

7. Menu/Exit

Consente di attivare il menu OSD (On-screen display). Consente di tornare al precedente menu OSD, di uscire e di salvare le impostazioni.

 ["Uso dei menu" a pagina 26](#)

8. Trapezio/Tasti freccia

( /  Su,  /  Giù)

Consentono di correggere manualmente la distorsione delle immagini causata dall'angolazione della proiezione.

 ["Correzione della distorsione trapezoidale" a pagina 25](#)

9. AUTO

Determina automaticamente le impostazioni temporali per l'immagine visualizzata.

 ["Regolazione automatica dell'immagine" a pagina 24](#)

10. Destra/

Attivazione del blocco dei tasti del pannello.

Quando il menu OSD (On-Screen Display) è attivo, i tasti #3, #8, e #10 vengono utilizzati come tasti di direzione per selezionare le voci di menu ed effettuare le modifiche desiderate.

 ["Blocco dei tasti di comando" a pagina 40,](#)
["Uso dei menu" a pagina 26](#)

11. SOURCE

Consente di visualizzare la barra per la selezione della sorgente.

☞ **"Commutazione del segnale di input" a pagina 29**

12. Mode/Enter

Consente di selezionare un'opzione di impostazione dell'immagine disponibile.

Consente di attivare la voce del menu OSD (On-Screen Display) selezionata.

☞ **"Selezione di una modalità immagine" a pagina 33**

13. Timer On

Consente di attivare o visualizzare il timer sullo schermo in base alle impostazioni del timer.

☞ **"Impostazione del timer presentazione" a pagina 37**

14. Timer Set up

Consente di immettere direttamente il timer della presentazione.

☞ **"Impostazione del timer presentazione" a pagina 37**

15. Page Up/Down

(Questa funzione non è disponibili con i modelli serie MP5.)

Campo d'azione effettivo del telecomando

Il sensore telecomando infrarossi (IR) è posizionato nella parte anteriore del proiettore. Affinché il telecomando funzioni correttamente, tenerlo con un'angolazione massima di 30 gradi rispetto al sensore IR del proiettore. La distanza tra il telecomando e il sensore non dovrebbe superare gli 8 metri (~ 26 piedi).

Accertarsi che tra il telecomando e il sensore IR sul proiettore non sia posizionato alcun oggetto che possa ostacolare i raggi infrarossi.

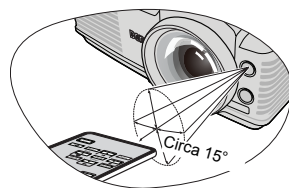

Sostituzione della batteria del telecomando

1. Estrarre il portabatteria.

☞ **Seguire le istruzioni illustrate. Tenere premuto il braccio di blocco mentre si estrae il portabatteria.**

2. Inserire la nuova batteria nel portabatteria. La polarità positiva deve essere rivolta verso l'esterno.

3. Spingere il portabatteria nel telecomando.



• **Evitare l'esposizione a calore e umidità eccessivi.**

• **La batteria si danneggia se non viene collocata correttamente.**

• **Utilizzare solo batterie del tipo consigliato dal produttore o di tipo equivalente.**

• **Smaltire la batteria utilizzata seguendo le istruzioni del produttore.**

• **Non gettare una batteria tra le fiamme, poiché potrebbero verificarsi delle esplosioni.**

• **Se le batterie sono esaurite o si prevede di non utilizzare il telecomando per un periodo di tempo prolungato, rimuovere la batteria onde evitare danni causati da un'eventuale fuoriuscita di liquidi da questa.**

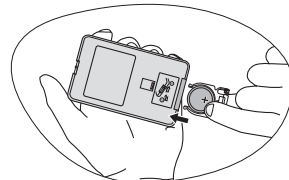
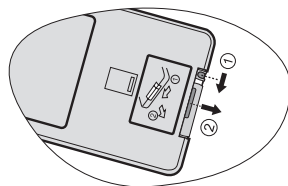

Collocazione del proiettore

Scelta della posizione

Il proiettore può essere installato in una delle quattro posizioni illustrate di seguito:

1. Frontale tavolo

Scegliere questa posizione quando il proiettore è appoggiato sul pavimento e si trova di fronte allo schermo. Questa è la posizione più semplice del proiettore e consente una rapida configurazione e una migliore portabilità.

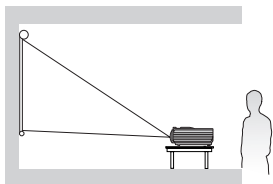

2. Frontale soffitto

Scegliere questa posizione quando il proiettore è montato capovolto sul soffitto e si trova di fronte allo schermo.

Se si sceglie un montaggio a soffitto, acquistare il kit di installazione a soffitto del proiettore BenQ presso il rivenditore.

Impostare **Anteriore soffitto** nel menu **CONFIGURAZ. SISTEMA: Di base > Posizione proiettore** dopo aver acceso il proiettore.

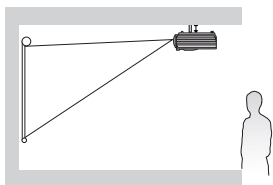

3. Posteriore soffitto

Scegliere questa posizione quando il proiettore è montato capovolto sul soffitto e si trova dietro lo schermo.

In questo caso, è necessario utilizzare un apposito schermo per retroproiezione e il kit di installazione a soffitto del proiettore BenQ.

Impostare **Posteriore soffitto** nel menu **CONFIGURAZ. SISTEMA: Di base > Posizione proiettore** dopo aver acceso il proiettore.

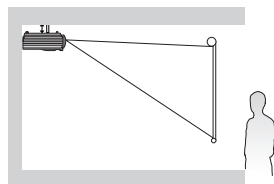

4. Posteriore tavolo

Scegliere questa posizione quando il proiettore è appoggiato sul pavimento e si trova dietro lo schermo.

In questo caso, è necessario utilizzare un apposito schermo per retroproiezione.

Impostare **Posteriore tavolo** nel menu **CONFIGURAZ. SISTEMA: Di base > Posizione proiettore** dopo aver acceso il proiettore.

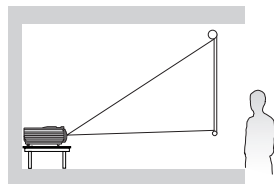

La scelta della posizione di installazione dipende dalle preferenze personali e dalla disposizione della stanza. Ma anche da altri fattori come: le dimensioni e la posizione dello schermo, la posizione di una presa di corrente adatta, nonché la posizione e la distanza tra il proiettore e le altre apparecchiature.

Scelta delle dimensioni desiderate per l'immagine proiettata

La distanza dall'obiettivo del proiettore allo schermo, l'impostazione dello zoom e il formato video influiscono sulle dimensioni dell'immagine proiettata.

Il formato originale del proiettore è 4:3. Per poter proiettare un'immagine di formato 16:9 completa (Widescreen), è necessario modificare proporzionalmente le dimensioni di un'immagine widescreen adattandole alla larghezza del formato nativo del proiettore. In proporzione, l'altezza dell'immagine risulterà inferiore del 75% rispetto all'altezza del formato nativo del proiettore.

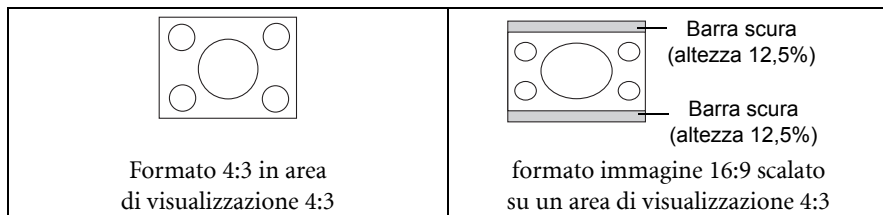

Collocare sempre il proiettore su una superficie orizzontale (ad esempio un tavolo) e perpendicolarmente (formando un angolo retto di 90°) al centro orizzontale dello schermo. In questo modo è possibile ridurre l'eventuale distorsione dell'immagine causata dall'angolatura delle proiezioni o dalla proiezione su superfici angolari.

Se il proiettore è installato sul soffitto, verificare che sia montato capovolto affinché le immagini vengano proiettate leggermente verso il basso.

Come si può osservare nel diagramma a pagina 17, con questo tipo di proiezione il bordo inferiore dell'immagine proiettata viene spostato verticalmente rispetto alla superficie orizzontale su cui si trova il proiettore. Nell'attacco a soffitto, si fa riferimento al bordo superiore dell'immagine proiettata.

Se il proiettore si trova distante dallo schermo, le dimensioni dell'immagine proiettata e l'offset verticale aumentano proporzionalmente.

Per stabilire il punto in cui collocare lo schermo e il proiettore, è necessario considerare le dimensioni dell'immagine proiettata e la grandezza dell'offset verticale, che sono direttamente proporzionali alla distanza di proiezione.

BenQ ha creato una tabella di dimensioni dello schermo con rapporto di formato 4:3 utili per determinare la posizione ideale in cui collocare il proiettore. Occorre considerare due dimensioni: la distanza orizzontale perpendicolare dal centro dello schermo (distanza di proiezione) e l'altezza dell'offset verticale del proiettore dal bordo orizzontale dello schermo (offset).

Come determinare la posizione del proiettore relativamente a specifiche dimensioni dello schermo

1. Selezionare le dimensioni dello schermo desiderate.
2. Consultare la tabella a pagina 17 e, nella colonna di sinistra denominata, ricercare il valore più simile alle dimensioni dello schermo in uso "**Dimensioni schermo**". Partendo da questo valore, scorrere la riga verso destra per individuare il valore della distanza media dallo schermo nella colonna denominata "**Media**". Questo valore corrisponde alla distanza di proiezione.

3. Sulla stessa riga, spostarsi nella colonna di destra e annotare il valore di "[Offset verticale \(mm\)](#)". Ciò consente di stabilire la posizione finale dell'offset verticale del proiettore rispetto al bordo dello schermo.
4. Si consiglia, pertanto, di posizionare il proiettore in senso perpendicolare rispetto al centro orizzontale dello schermo, alla distanza dallo schermo precedentemente indicata al punto 2 e in base al valore di offset calcolato al punto 3.

Ad esempio, se si utilizza uno schermo da 120 pollici, la distanza media di proiezione è di 2422 mm, mentre l'offset verticale è di 91 mm.

Come determinare le dimensioni dello schermo consigliate rispetto a una distanza specifica

Questo metodo è utile in fase di acquisto del proiettore per scegliere le dimensioni dello schermo più adatte alla propria stanza.

Le dimensioni massime dello schermo dipendono dallo spazio fisico disponibile all'interno della stanza.

1. Calcolare la distanza tra il proiettore e il punto in cui si vuole posizionare lo schermo. Questo valore corrisponde alla distanza di proiezione.
2. Nella tabella di riferimento a pagina 17, individuare il valore corrispondente più simile al calcolo della distanza media dallo schermo indicato nella colonna "[Media](#)". Verificare che la distanza calcolata sia compresa tra i valori minimi e massimi della distanza di proiezione elencati su entrambi i lati del valore della distanza media.
3. Partendo da questo valore, scorrere la riga verso sinistra per determinare "[Dimensioni schermo](#)" corrispondente elencato nella stessa riga. Tale valore indica la dimensione dell'immagine proiettata dal proiettore alla distanza di proiezione.
4. Sulla stessa riga, spostarsi nella colonna di destra e annotare il valore di "[Offset verticale \(mm\)](#)". Ciò consente di stabilire la posizione finale dello schermo rispetto al piano orizzontale del proiettore.

Ad esempio, se la distanza di proiezione misurata è di 4,8 m (4800 mm), il valore corrispondente nella colonna "[Media](#)" è 5046 mm. Scorrendo questa riga si vedrà che è necessario uno schermo da 250 pollici (6,35 m).

Considerando i valori minimi e massimi della distanza di proiezione nelle colonne "[Distanza dallo schermo \(mm\)](#)" è necessario diminuire la distanza di proiezione calcolata 4,8 m per adattarla a schermi di 220 pollici. Il proiettore può essere regolato (utilizzando il controllo dello zoom) per la visualizzazione in queste dimensioni dello schermo. È importante ricordare che lo schermo ha un valore diverso di offset verticale.

Se il proiettore viene collocato in una posizione diversa (da quella consigliata), sarà necessario inclinarlo in modo da adattare l'immagine al centro dello schermo. In questi casi l'immagine potrebbe risultare distorta. Utilizzare la funzione Trapezio per correggere la distorsione. Per ulteriori informazioni, vedere "[Correzione della distorsione trapezoidale](#)" a pagina 25.

Dimensioni di proiezione

Fare riferimento a "[Dimensioni](#)" a [pagina 61](#) per il centro delle dimensioni dell'obiettivo del proiettore prima di calcolare la posizione corretta.

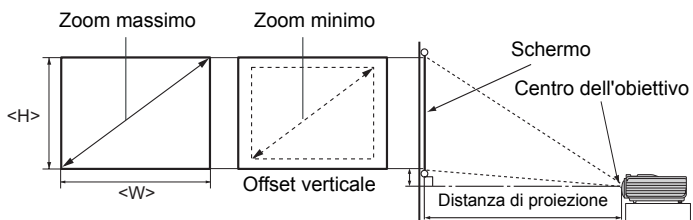

Dimensioni schermo			Distanza dallo schermo (mm)			Offset verticale (mm)	
Diagonale		L (mm)	A (mm)	Lunghezza minima	Media		Lunghezza massima
Pollici	mm			(zoom massimo)			(zoom minimo)
30	762	610	457	550	606	661	23
40	1016	813	610	734	807	881	30
50	1270	1016	762	917	1009	1101	38
60	1524	1219	914	1101	1211	1321	46
80	2032	1626	1219	1468	1615	1761	61
100	2540	2032	1524	1835	2018	2202	76
120	3048	2438	1829	2202	2422	2642	91
150	3810	3048	2286	2752	3028	3303	114
200	5080	4064	3048	3670	4037	4404	152
220	5588	4470	3353	4037	4440	4844	168
250	6350	5080	3810	4587	5046	5505	191
300	7620	6096	4572	5505	6055	6606	229

☞ Su questi valori è prevista una tolleranza del 3%, a causa delle variazioni dei componenti ottici. Se si desidera installare in modo permanente il proiettore, BenQ consiglia di controllare fisicamente le dimensioni delle immagini proiettate e la distanza utilizzando il proiettore sul posto prima di procedere all'operazione, in modo da valutare le caratteristiche ottiche del dispositivo. In questo modo è possibile determinare la posizione di montaggio più adatta all'installazione.

Collegamento

Quando si collega qualsiasi sorgente di segnale al proiettore, effettuare le seguenti operazioni:

1. Spegnerne l'apparecchiatura prima di effettuare qualsiasi collegamento.
2. Utilizzare i cavi di segnale corretti per ciascuna origine.
3. Inserire saldamente i cavi.

☞ • Nei collegamenti mostrati qui sotto, alcuni cavi possono non essere stati inclusi col proiettore (vedere **"Contenuto della confezione"** a pagina 8). È possibile acquistare tali cavi nei negozi di elettronica.

- Per i dettagli sui metodi di connessione, vedere le pagine 19-21.

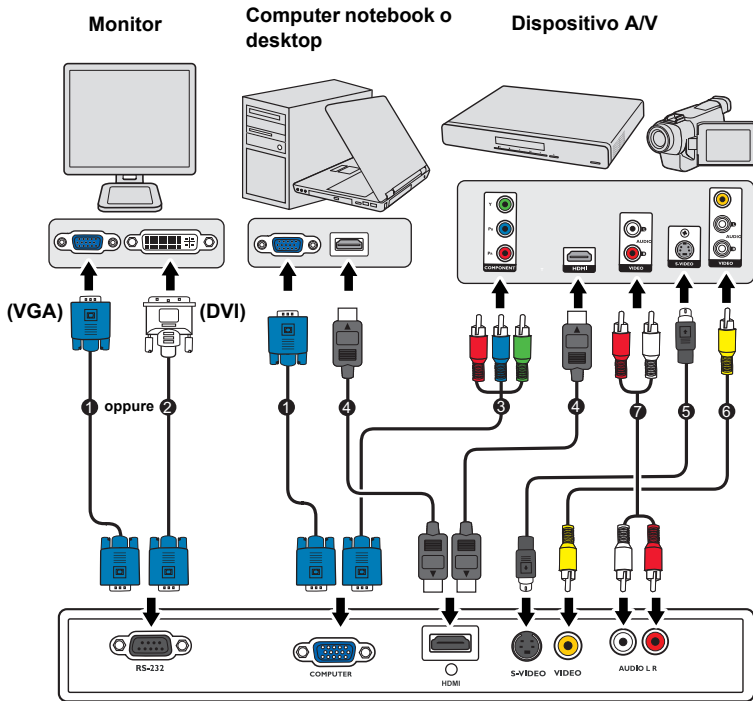

1. Cavo VGA	5. Cavo S-Video
2. Cavo VGA-DVI-A	6. Cavo video
3. Cavo adattatore Video Component-VGA (D-sub)	7. Cavo audio L/R
4. Cavo HDMI	

Collegamento di un computer o di un monitor

Collegamento di un computer

Il proiettore può essere collegato sia a computer IBM® compatibili che Macintosh®. Per il collegamento ai computer Macintosh, è necessario disporre di un adattatore Mac.

Per collegare il proiettore a un computer notebook o desktop:







1. Collegare un'estremità del cavo VGA in dotazione a un jack di uscita D-Sub del computer.
2. Collegare l'altra estremità del cavo VGA al jack di ingresso **COMPUTER** del segnale del proiettore.
3. Se si desidera utilizzare gli altoparlanti (mono misto) del proiettore durante le presentazioni, collegare un'estremità del cavo audio compatibile al jack di uscita audio del computer e l'altra estremità al jack **AUDIO (L/R)** del proiettore.

Dopo aver collegato il cavo, l'audio può essere regolato tramite i menu OSD (On-screen display) del proiettore. Per ulteriori informazioni, vedere ["Impostazioni audio" a pagina 49](#).

 **Molti notebook non attivano le porte video esterne quando vengono collegati a un proiettore. Di solito una combinazione di tasti, ad esempio FN + F3 o CRT/LCD, attiva o disattiva lo schermo esterno. Individuare il tasto funzione con l'etichetta CRT/LCD o il simbolo del monitor sul notebook. Premere contemporaneamente questo tasto e il tasto FN. Per informazioni sulle combinazioni dei tasti del notebook, consultare la relativa documentazione.**

Collegamento di dispositivi di sorgente video

È sufficiente collegare il proiettore al dispositivo sorgente utilizzando uno dei metodi indicati. Tuttavia, ciascuno di essi offre un livello di qualità video diverso. La scelta del metodo dipende essenzialmente dalla presenza dei terminali corrispondenti sul proiettore e sul dispositivo sorgente, come descritto di seguito:

Nome terminale	Aspetto terminale	Riferimento	Qualità immagine
HDMI		"Collegamento di un dispositivo HDMI" a pagina 21	 Migliore
Component Video		"Collegamento di un dispositivo di sorgente Component Video" a pagina 21	 Ottima
S-Video		"Collegamento di un dispositivo sorgente S-Video/ Video composite" a pagina 21	 Buona
Video			 Normale

Collegamento dell'audio

Il proiettore è dotato di uno o due altoparlanti mono incorporati progettati per fornire funzionalità audio di base, di supporto alle presentazioni di dati ad uso esclusivamente commerciale. Non sono stati progettati né possono essere utilizzati per la riproduzione audio stereo come avviene nelle applicazioni Home Theatre o Home Cinema. L'ingresso audio stereo (se disponibile) viene unito all'uscita audio mono comune mediante gli altoparlanti del proiettore.

Se si dispone di un sistema audio separato, potrebbe essere utile collegare l'uscita audio del dispositivo della sorgente video in uso al sistema audio, anziché al proiettore audio mono. I collegamenti audio illustrati a pagina 18 vengono forniti esclusivamente a scopo informativo. Non è necessario collegare l'audio al proiettore se si dispone di un sistema audio alternativo o non è richiesto l'uso dell'audio.

Collegamento di un dispositivo HDMI

È necessario utilizzare un cavo HDMI quando si effettua il collegamento tra il proiettore e i dispositivi HDMI.

Per collegare il proiettore a un dispositivo HDMI:

1. Prendere un cavo HDMI e collegare un'estremità alla porta di uscita HDMI del dispositivo video.
 2. Collegare l'altra estremità del cavo alla porta di ingresso HDMI sul proiettore.
-  • Nel caso in cui collegando il proiettore a un lettore DVD tramite l'ingresso HDMI del proiettore le immagini vengano visualizzate con i colori errati, cambiare lo spazio colore su YUV. Per ulteriori informazioni, vedere "[Modifica dello spazio colore](#)" a pagina 30.
- Anche se è collegato un ingresso audio stereo, il proiettore può eseguire solo la riproduzione in audio mono misto. Per ulteriori informazioni, vedere "[Collegamento dell'audio](#)" a pagina 20.

Collegamento di un dispositivo di sorgente Component Video

Controllare se il dispositivo della sorgente video dispone di jack di uscita Component Video inutilizzati:

- In questo caso, è possibile attenersi alla procedura riportata di seguito.
- In caso contrario, è necessario riconsiderare il metodo da utilizzare per collegare il dispositivo.

Per collegare il proiettore a un dispositivo di sorgente Component Video:

1. Collegare un'estremità del cavo adattatore Component Video-VGA (D-Sub) con 3 connettori di tipo RCA ai jack di uscita Component Video del dispositivo di sorgente video. Inserire le spine nei jack di colore corrispondente; verde con verde, blu con blu e rosso con rosso.
 2. Collegare l'altra estremità del cavo adattatore Component Video-VGA (D-Sub), con un connettore di tipo D-Sub, al jack **COMPUTER** del proiettore.
 3. Se si desidera utilizzare gli altoparlanti (mono misto) del proiettore durante le presentazioni, collegare un'estremità del cavo audio compatibile al jack di uscita audio del dispositivo e l'altra estremità al jack **AUDIO** del proiettore.
Dopo aver collegato il cavo, l'audio può essere regolato tramite i menu OSD (On-screen display) del proiettore. Per ulteriori informazioni, vedere "[Impostazioni audio](#)" a pagina 49.
-  • Anche se è collegato un ingresso audio stereo, il proiettore può eseguire solo la riproduzione in audio mono misto. Per ulteriori informazioni, vedere "[Collegamento dell'audio](#)" a pagina 20.
- Se l'immagine video selezionata non viene visualizzata dopo l'accensione del proiettore pur avendo selezionato la sorgente video corretta, verificare che il dispositivo sorgente sia acceso e funzioni correttamente. Verificare inoltre che i cavi di segnale siano stati collegati correttamente.

Collegamento di un dispositivo sorgente S-Video/Video composite

Controllare se il dispositivo di sorgente Video dispone di un jack di uscita S-Video/Video inutilizzata:

- Se sono disponibili entrambi i jack, utilizzare il jack di uscita S-Video per il collegamento al terminale S-Video che fornisce una qualità dell'immagine migliore rispetto al terminale Video.
- Se è disponibile uno dei due jack di uscita, è possibile continuare con questa procedura.
- In caso contrario, è necessario riconsiderare il metodo da utilizzare per collegare il dispositivo.

Per collegare il proiettore a un dispositivo di sorgente S-Video/Video:

1. Collegare un'estremità del cavo S-Video/Video al jack di uscita S-Video/Video del dispositivo di sorgente video.
2. Quindi collegare l'altra estremità del cavo al jack **S-VIDEO/VIDEO** sul proiettore.
3. Se si desidera utilizzare gli altoparlanti (mono misto) del proiettore durante le presentazioni, collegare un'estremità del cavo audio compatibile al jack di uscita audio del dispositivo e l'altra estremità al jack **AUDIO (L/R)** del proiettore. Dopo aver collegato il cavo, l'audio può essere regolato tramite i menu OSD (On-screen display) del proiettore. Per ulteriori informazioni, vedere ["Impostazioni audio" a pagina 49](#).

-  • **Anche se è collegato un ingresso audio stereo, il proiettore può eseguire solo la riproduzione in audio mono misto. Per ulteriori informazioni, vedere ["Collegamento dell'audio" a pagina 20](#).**
- **Se l'immagine video selezionata non viene visualizzata dopo l'accensione del proiettore pur avendo selezionato la sorgente video corretta, verificare che il dispositivo sorgente sia acceso e funzioni correttamente. Verificare inoltre che i cavi di segnale siano stati collegati correttamente.**

Funzionamento

Avvio del proiettore

1. Inserire un'estremità del cavo di alimentazione nel proiettore e l'altra in una presa di alimentazione. Accendere l'interruttore per attivare la presa di alimentazione (dove applicabile). Verificare che **POWER (spia alimentazione)** sul proiettore lampeggi in arancione dopo che è stata applicata l'alimentazione.

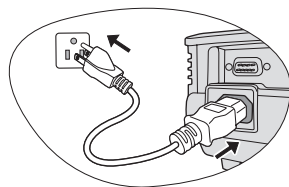

Utilizzare con il dispositivo esclusivamente accessori originali (p.e. cavo di alimentazione) per evitare situazioni pericolose ad esempio folgorazioni e incendio.

2. Rimuovere il coperchio dell'obiettivo. Se il coperchio non viene rimosso, potrebbe deformarsi per effetto del calore prodotto dalla lampada del proiettore.

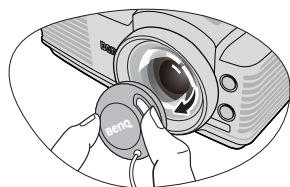

3. Premere **Alimentazione** sul proiettore o sul telecomando per avviare il proiettore. Non appena la lampada si accende, si sente il "**Segnale acustico di accensione**". **POWER (spia alimentazione)** lampeggia di verde e resta verde quando il proiettore è acceso.

La procedura di avvio dura circa 30 secondi.

Nell'ultima fase di avvio, viene proiettata una schermata di avvio.

Se necessario, ruotare l'anello di messa a fuoco per regolare la nitidezza dell'immagine.

Per attivare il segnale acustico, vedere "[Disattivare Tono on/off](#)" a pagina 41.

4. Se il proiettore viene acceso per la prima volta, selezionare la lingua per l'OSD seguendo le istruzioni su schermo.
5. Se viene richiesta una password, premere i tasti freccia per immettere una password a sei cifre. Per ulteriori informazioni, vedere "[Utilizzo della funzione di protezione mediante password](#)" a pagina 27.
6. Accendere tutte le apparecchiature collegate.

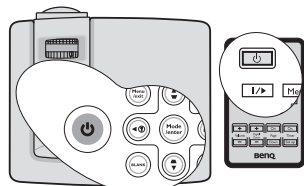

Se il proiettore è ancora caldo a causa di un'attività precedente, viene attivata la ventola di raffreddamento per circa 90 secondi prima dell'accensione della lampada.

Please select language		
English	한국어	Hrvatski
Français	Svenska	Română
Deutsch	Nederlands	Norsk
Italiano	Türkçe	Dansk
Español	Čestina	Български
Русский	Portugués	suomi
繁體中文	ไทย	
简体中文	Polski	
日本語	Magyar	
Press Enter to Confirm, Exit to leave		

7. Il proiettore avvia la ricerca dei segnali di input. Nell'angolo superiore sinistro dello schermo viene visualizzato il segnale di input corrente sottoposto a scansione. Se il proiettore non rileva un segnale valido, il messaggio 'Nessun segnale' rimane visualizzato finché il proiettore non rileva un segnale di input. È inoltre possibile premere il tasto **SOURCE** sul proiettore o sul telecomando per selezionare il segnale di input desiderato. Per ulteriori informazioni, vedere "[Commutazione del segnale di input](#)" a pagina 29.

☞ Se la frequenza/risoluzione del segnale di input supera il campo d'azione del proiettore, viene visualizzato il messaggio 'Fuori campo' sullo schermo. Passare a un segnale di input compatibile con la risoluzione del proiettore oppure impostare un valore più basso per il segnale di input. Per ulteriori informazioni, vedere "[Tabella dei tempi](#)" a pagina 62.

Regolazione dell'immagine proiettata

Regolazione dell'angolo di proiezione

Il proiettore è dotato di 1 piedino di regolazione a sgancio rapido e 1 piedino di regolazione posteriore, che consentono di regolare l'altezza dell'immagine e l'angolo di proiezione. Per regolare il proiettore, eseguire le operazioni riportate di seguito.

1. Premere il tasto di sgancio rapido e sollevare la parte anteriore del proiettore. Quando l'immagine si trova nella posizione desiderata, rilasciare il tasto di sgancio rapido per bloccare il piedino.
2. Ruotare il piedino di regolazione per definire con precisione l'angolo orizzontale.

Per ritrarre il piedino, sorreggere il proiettore e premere il tasto di sgancio rapido, quindi abbassare lentamente il proiettore. Serrare il supporto di regolazione posteriore in direzione opposta.

Se il proiettore non è collocato su una superficie piana oppure lo schermo e il proiettore non sono perpendicolari l'uno all'altro, l'immagine proiettata assume una forma trapezoidale. Per risolvere questo problema, vedere "[Correzione della distorsione trapezoidale](#)" a pagina 25 per maggiori informazioni.

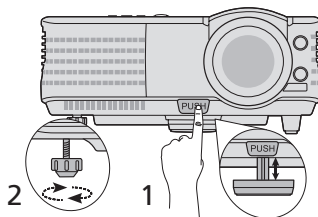

- ⚠ **Non guardare nell'obiettivo del proiettore quando la lampada è accesa. La luce della lampada può provocare danni alla vista.**
- **Fare attenzione quando si preme il pulsante di sgancio rapido poiché chiude l'apertura da cui**

Regolazione automatica dell'immagine

In alcuni casi, potrebbe essere necessario ottimizzare manualmente la qualità dell'immagine. A tale scopo, premere **AUTO** sul proiettore o sul telecomando. Entro 3 secondi, la funzione di regolazione automatica intelligente incorporata modifica le impostazioni di frequenza e clock per garantire una qualità ottimale dell'immagine.

Le informazioni sulla sorgente in uso vengono visualizzate nell'angolo dello schermo per 3 secondi.

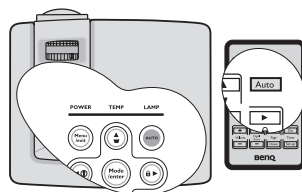

- Quando si utilizza la funzione **AUTO**, lo schermo è vuoto.
- Questa funzione è disponibile solamente quando viene selezionato il segnale **PC (RGB analogico)**.

Correzione della distorsione trapezoidale

Per distorsione trapezoidale si intende la situazione in cui l'immagine proiettata è visibilmente più larga nella parte superiore o inferiore. Ciò si verifica quando il proiettore non è perpendicolare allo schermo.

Per eliminare il problema, oltre a regolare l'altezza del proiettore, è necessario correggerla manualmente seguendo uno dei passaggi indicati di seguito.

• Usando il telecomando

Premere **▼ / ▲** sul proiettore o sul telecomando per visualizzare la pagina di correzione Trapezio. Premere **▲** per correggere la distorsione trapezoidale nella parte superiore dell'immagine. Premere **▼** per correggere la distorsione trapezoidale nella parte inferiore dell'immagine.

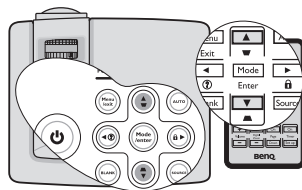

• Usando il menu OSD

1. Premere **Menu/Exit** quindi premere **◀/▶** finché non viene evidenziato il menu **DISPLAY**.
2. Premere **▼** per evidenziare **Trapezio** e premere **Mode/Enter**. Viene visualizzata la pagina correzione **Trapezio**.
3. Premere **▲** per correggere la distorsione trapezoidale nella parte superiore dell'immagine. Premere **▼** per correggere la distorsione trapezoidale nella parte inferiore dell'immagine.



Regolazione delle dimensioni e della nitidezza dell'immagine

1. L'anello di zoom dell'obiettivo consente di regolare le dimensioni dell'immagine proiettata.
2. Ruotando l'anello di messa a fuoco, è possibile rendere più nitida l'immagine.

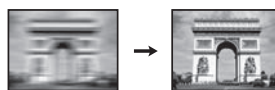
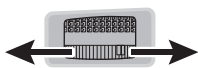

Uso dei menu

Il proiettore è dotato di menu OSD (On-Screen Display) che consentono di effettuare regolazioni e selezionare varie impostazioni.

Qui sotto trovate una panoramica del menu OSD.

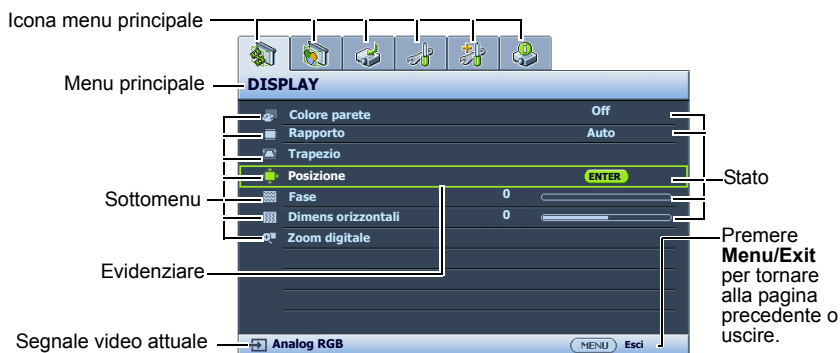

L'esempio seguente illustra come impostare la lingua dell'OSD.

1. Premere **Menu/Exit** sul proiettore o sul telecomando per attivare il menu OSD.
3. Premere **▼** per evidenziare **Lingua** e premere **◀/▶** per selezionare la lingua che si preferisce.

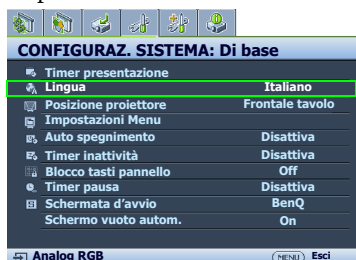

2. Usare **◀/▶** per evidenziare il menu **CONFIGURAZ. SISTEMA: Di base**.
4. Premere due volte* **Menu/Exit** sul proiettore o sul telecomando per uscire e salvare le impostazioni.

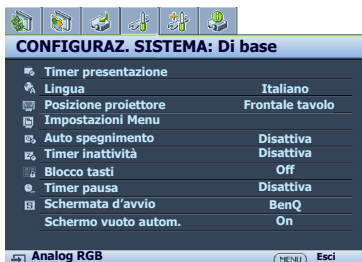

*Premendo il pulsante una volta si torna al menu principale, due volte chiude il menu OSD.

Protezione del proiettore

Usando un cavo di fissaggio di sicurezza

Il proiettore deve essere installato in un luogo sicuro per evitarne il furto. In caso contrario, acquistare un blocco, come ad esempio un blocco Kensington, per proteggere il proiettore. L'apertura per il lucchetto Kensington si trova sul retro del proiettore. Vedere la voce 11 a pagina 9 per ulteriori dettagli.

Generalmente un blocco Kensington è la combinazione di chiave(i) e lucchetto. Per conoscerne come utilizzare il blocco, fare riferimento alla documentazione allegata.

Utilizzo della funzione di protezione mediante password

Per motivi di sicurezza e per impedire l'uso agli utenti non autorizzati, è possibile impostare una password di sicurezza. È possibile configurare la password dal menu OSD (On-Screen Display).

AVVERTENZA: Potrebbe capitare di dimenticare la password dopo che è stata attivata la funzione di protezione della password. Se necessario, stampare questo manuale, scrivere la password utilizzata al suo interno e conservarlo in un luogo sicuro nel caso sia necessario controllare la password in futuro.

Impostazione della password

Dopo aver impostato la password e attivato il blocco accensione, è necessario inserire la password ogni volta che si desidera utilizzare il proiettore.

1. Aprire il menu OSD ed andare al menu **CONFIGURAZ. SISTEMA: Avanzata > Impostaz. protezione**. Premere **Mode/Enter**. Viene visualizzata la pagina **Impostaz. protezione**.
2. Evidenziare **Blocco accensione** e selezionare **On** premendo **◀/▶**.
3. Come indicato nella figura a destra, i quattro tasti freccia (**▲, ▶, ▼, ◀**) rappresentano rispettivamente 4 cifre (1, 2, 3, 4). Premere i tasti freccia per immettere la password a sei cifre desiderata.
4. Immettere nuovamente la password per confermare.

Dopo l'impostazione, il menu OSD torna alla pagina **Impostaz. protezione**.

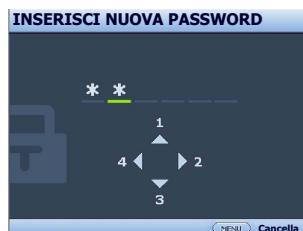

IMPORTANTE: Le cifre inserite vengono visualizzate sullo schermo come asterischi. Assicurarsi di annotare la password scelta in modo da averla disponibile qualora si dovesse dimenticare.

Password: _ _ _ _ _ _

Conservare questo manuale in un posto sicuro.

5. Per uscire da menu OSD, premere **Menu/Exit**.

Se si è dimenticata la password

Se è stata attivata la funzione password, verrà chiesto di inserire la password di sei cifre ogni volta che si accende il proiettore. Se viene inserita la password errata, viene visualizzato per tre secondi un messaggio di errore simile a quello riportato nella figura a destra e, successivamente, il messaggio **INPUT PASSWORD**. È possibile effettuare un secondo tentativo inserendo un'altra password a sei cifre oppure, se la password non è stata registrata ed è stata dimenticata, è possibile effettuare la procedura di richiamo della password. Per ulteriori informazioni, vedere "[Procedura di richiamo della password](#)" a pagina 28.

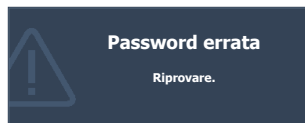

Se si inserisce una password errata 5 volte di seguito, il proiettore si spegne automaticamente.

Procedura di richiamo della password

1. Tenere premuto per 3 secondi il tasto **AUTO** sul proiettore o sul telecomando. Il proiettore visualizza un numero codificato sullo schermo.
2. Annotare il numero e spegnere il proiettore.
3. Rivolgersi al centro di assistenza BenQ più vicino per decodificare il numero. È possibile che venga richiesta la documentazione relativa all'acquisto per verificare che non si tratti di utenti non autorizzati.

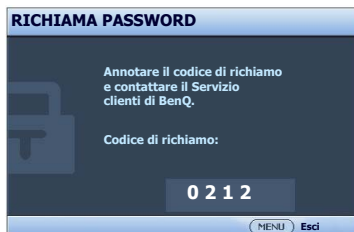

Modifica della password

1. Aprire il menu OSD ed andare al menu **CONFIGURAZ. SISTEMA: Avanzata > Impostaz. protezione > Modifica password**.
2. Premere **Mode/Enter**. Viene visualizzato il messaggio '**INSERISCI PASSWORD ATTUALE**'.
3. Inserire la vecchia password.
 - Se la password è corretta, viene visualizzato un altro messaggio '**INSERISCI NUOVA PASSWORD**'.
 - Se la password non è corretta, viene visualizzato per tre secondi un messaggio di errore, quindi viene visualizzato il messaggio '**INSERISCI PASSWORD ATTUALE**' per un secondo tentativo. Premere il pulsante **Menu/Exit** per annullare la modifica o inserire un'altra password.
4. Inserire una nuova password.



IMPORTANTE: Le cifre inserite vengono visualizzate sullo schermo come asterischi. Assicurarsi di annotare la password scelta in modo da averla disponibile qualora si dovesse dimenticare.

Password: _ _ _ _ _

Conservare questo manuale in un posto sicuro.

5. Immettere nuovamente la password per confermare.

6. L'assegnazione della nuova password al proiettore è riuscita. Alla successiva accensione del proiettore, inserire la nuova password.
7. Per uscire da menu OSD, premere **Menu/Exit**.

Disattivazione della funzione password

Per disattivare la protezione con password, andare al menu **CONFIGURAZ. SISTEMA: Avanzata > Impostaz. protezione > Blocco accensione** dopo aver aperto il menu OSD. Selezionare **Off** premendo ◀ / ▶. Viene visualizzato il messaggio 'INPUT PASSWORD'. Inserire la password attuale.

- i. Se la password è corretta, il menu OSD torna alla pagina **Impostaz. protezione** con 'Off' visualizzato nella riga di **Blocco accensione**. Alla successiva accensione del proiettore, non è necessario inserire la password.
- ii. Se la password non è corretta, viene visualizzato per tre secondi un messaggio di errore, quindi viene visualizzato il messaggio 'INPUT PASSWORD' per un secondo tentativo. Premere il pulsante **Menu/Exit** per annullare la modifica o inserire un'altra password.

☞ **Anche se la funzione della password è disattivata, è necessario conservare la vecchia password se si desidera riattivare la funzione tramite l'inserimento della vecchia password.**

Commutazione del segnale di input

Il proiettore può essere collegato contemporaneamente a più apparecchiature. Tuttavia, è possibile visualizzare solo un'apparecchiatura alla volta. Quando viene avviato, il proiettore ricerca automaticamente i segnali disponibili.

Assicurarsi che la funzione **Ricerca automatica veloce** nel menu **SORGENTE** sia su **On** se si desidera che il proiettore esegua la ricerca del segnale automaticamente.

È anche possibile scorrere manualmente i segnali in ingresso disponibili.

1. Premere **SOURCE** sul proiettore o sul telecomando. Viene visualizzata la barra per la selezione della sorgente.
2. Premere ▲/▼ finché non viene selezionato il segnale desiderato e premere **Mode/Enter**.

Una volta rilevato il segnale, le informazioni sulla sorgente selezionata vengono visualizzate nell'angolo dello schermo per secondi. Se più di un apparecchiatura è collegata con il proiettore, ripetere le operazioni 1-2 per cercare un nuovo segnale.

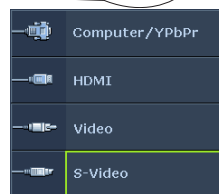
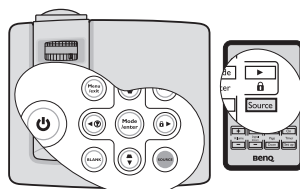

☞ • **Il livello di luminosità dell'immagine proiettata cambia di conseguenza quando si passa da un segnale di input all'altro. In genere, le presentazioni di dati 'PC' (grafica), che utilizzano principalmente immagini statiche, sono più luminose rispetto alle presentazioni 'Video' che utilizzano immagini in movimento (filmati).**

- **La risoluzione di visualizzazione originale di questo proiettore è in formato 4:3. Per ottenere i migliori risultati di visualizzazione dell'immagine, si deve selezionare ed**

utilizzare un segnale di input che trasmette a questa risoluzione. Le altre risoluzioni saranno adattate dal proiettore a seconda dell'impostazione 'rapporto', che potrebbe provocare la distorsione dell'immagine o perdita di nitidezza. Per ulteriori informazioni, vedere "[Selezione del rapporto](#)" a pagina 31.

Modifica dello spazio colore

Nel caso in cui collegando il proiettore a un lettore DVD tramite l'ingresso **HDMI** del proiettore le immagini vengano visualizzate con i colori errati, cambiare lo spazio colore su **YUV**.

1. Premere **Menu/Exit** quindi premere ◀/▶ finché non viene evidenziato il menu **SORGENTE**.
2. Premere ▼ per evidenziare **Trasf. Spazio colore** e premere ◀/▶ per selezionare uno spazio colore adatto.

☞ Questa opzione è disponibile solo quando è in uso la porta ingresso HDMI.

Ingrandire e cercare dettagli

Se è necessario cercare i dettagli dell'immagine proiettata, ingrandire l'immagine. Usare i tasti freccia per navigare nell'immagine.

• Usando il telecomando

1. Premere **Digital Zoom+/-** per visualizzare la barra dello zoom. Premere **Digital Zoom+** per ingrandire il centro dell'immagine. Premere il tasto ripetutamente finché non si raggiungono le dimensioni desiderate.
2. Utilizzare i tasti freccia (▲, ▼, ◀, ▶) sul proiettore o sul telecomando per navigare nell'immagine.
3. Per ripristinare le dimensioni originali dell'immagine, premere **AUTO**. Si può anche premere il pulsante **Digital Zoom-**. Premendo nuovamente il tasto, l'immagine viene ulteriormente ridotta fino a tornare alle dimensioni originali.

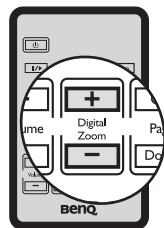

☞ Si può navigare nell'immagine solo dopo averla ingrandita. Si può ingrandire ulteriormente l'immagine mentre si cercano i dettagli.

• Usando il menu OSD

1. Premere **Menu/Exit** quindi premere ◀/▶ finché non viene evidenziato il menu **DISPLAY**.
2. Premere ▼ per evidenziare **Zoom digitale** e premere **Mode/Enter**. Viene visualizzata la barra dello zoom.
3. Se si sta utilizzando il telecomando, seguire le procedure 1 - 3 nella sezione "[Usando il telecomando](#)". Se si sta utilizzando il pannello di controllo del proiettore, premere ripetutamente ▲ per ingrandire l'immagine.
4. Per scorrere l'immagine, premere **Mode/Enter** per passare alla modalità pan e premere le frecce direzionali (▲, ▼, ◀, ▶) sul proiettore o sul telecomando.
5. Per ridurre le dimensioni dell'immagine, premere **Mode/Enter** per tornare alla funzionalità zoom +/-, e premere **AUTO** per ripristinare le dimensioni originali.

dell'immagine. Si può anche premere ripetutamente ▼ finché non vengono ripristinate le dimensioni originali dell'immagine.

Selezione del rapporto

Per 'rapporto' si intende il rapporto tra larghezza e altezza dell'immagine. La maggior parte delle TV analogiche e dei computer sono nel formato 4:3 mentre TV digitale e DVD sono di solito in formato 16:9.

Con l'avvento dell'elaborazione del segnale digitale, i dispositivi di visualizzazione digitale come questo proiettore possono estendere e modificare l'uscita dell'immagine assegnandole proporzioni diverse rispetto al segnale dell'immagine.

Per modificare il rapporto dell'immagine proiettata (indipendentemente dal formato della sorgente):

1. Premere **Menu/Exit** quindi premere ◀/▶ finché non viene evidenziato il menu **DISPLAY**.
2. Premere ▼ per evidenziare **Rapporto**.
3. Premere ◀/▶ per selezionare un rapporto adatto al formato del segnale video e ai requisiti di visualizzazione.

Informazioni sul rapporto

- Nelle immagini sottostanti, le porzioni nere rappresentano le aree inattive mentre quelle bianche le aree attive.
- Il menu OSD può essere visualizzato in quest'area scura non utilizzata.

1. **Auto:** consente di modificare le proporzioni dell'immagine per adattarla alla larghezza orizzontale o verticale della risoluzione originale. Questa opzione è adatta se il rapporto delle immagini è diverso da 4:3 e 16:9 e se si desidera utilizzare la maggior parte dello schermo senza alterare il rapporto dell'immagine.

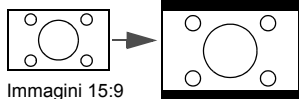
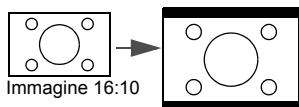

3. **4:3:** consente di adattare l'immagine per poterla visualizzare nel centro dello schermo con un rapporto di 4:3. Questa impostazione è particolarmente adatta per le immagini in formato 4:3, ad esempio TV a definizione standard e DVD in formato 4:3, poiché vengono visualizzate senza alterarne le proporzioni.

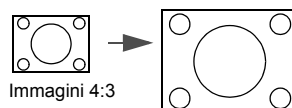

2. **Reale:** l'immagine viene proiettata nella sua risoluzione originale, e ridimensionata per adattarsi all'area di visualizzazione. Per i segnali di input con risoluzioni inferiori, le dimensioni dell'immagine proiettata saranno inferiori rispetto a un'immagine ridimensionata a schermo intero. Se necessario, regolare l'impostazione dello zoom o avvicinare il proiettore allo schermo per aumentare le dimensioni dell'immagine. Una volta completate queste regolazioni, potrebbe essere necessario reimpostare la messa a fuoco del proiettore.

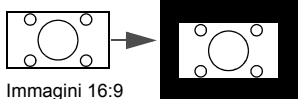
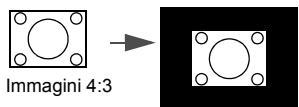

4. **16:9:** consente di adattare l'immagine per poterla visualizzare nel centro dello schermo con un rapporto di 16:9. Questa impostazione è particolarmente adatta per le immagini già in formato 16:9, ad esempio TV ad alta definizione (HDTV), poiché vengono visualizzate senza alterarne le proporzioni.

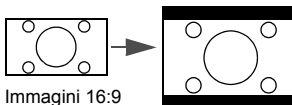

Ottimizzazione dell'immagine

Uso di Colore parete

Nel caso in cui la proiezione avvenga su una superficie colorata come una parete tinteggiata che potrebbe non essere bianca, la funzione **Colore parete** corregge i colori dell'immagine proiettata per evitare possibili differenze cromatiche fra la sorgente e le immagini proiettate.

Per utilizzare questa funzione, andare al menu **DISPLAY > Colore parete** e premere ◀/▶ per selezionare il colore più simile al colore della superficie di proiezione. Sono disponibili diversi colori precalibrati fra cui scegliere: **Giallo chiaro, Rosa, Verde chiaro, Blu, e Lavagna**.

Selezione di una modalità immagine

Il proiettore dispone di varie modalità applicazioni che è possibile selezionare in base all'ambiente operativo in uso e al tipo di immagine del segnale di input.

Per selezionare la modalità di funzionamento desiderata, seguire una delle procedure indicate di seguito.

- Premere ripetutamente **Mode/Enter** sul proiettore o sul telecomando finì a quando non viene selezionata la modalità desiderata.
- Andare al menu **IMMAGINE > Picture mode** e premere ◀/▶ per selezionare la modalità desiderata.

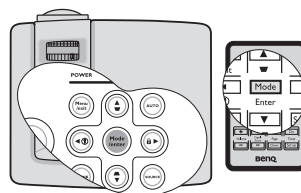

Di seguito vengono riportate le modalità di immagine.

1. **Modalità Dinamico:** Consente di ottimizzare la luminosità dell'immagine proiettata. Questa modalità è ideale per ambienti in cui è necessario un livello di luminosità elevato, ad esempio quando si utilizza il proiettore in stanze ben illuminate.
2. **Modalità Presentazione:** Specifica per le presentazioni. In questa modalità, la luminosità è particolarmente curata.
3. **Modalità sRGB:** Consente di aumentare al massimo la purezza dei colori RGB per ottenere immagini reali indipendentemente dall'impostazione della luminosità. È la modalità più adatta per la visualizzazione di foto scattate con una fotocamera compatibile RGB e adeguatamente calibrata, nonché per visualizzare applicazioni grafiche e di disegno per computer, ad esempio AutoCAD.
4. **Modalità Cinema:** È appropriata per la riproduzione di filmati e videoclip a colori da fotocamere digitali o video digitali, questa modalità consente una visualizzazione ottimale anche in ambienti scarsamente illuminati.
5. **Modalità Uten 1/Uten 2:** Richiama le impostazioni personalizzate basate sulle modalità immagine attualmente disponibili. Per ulteriori informazioni, vedere ["Impostazione della modalità Uten 1/Uten 2" a pagina 34](#).

Impostazione della modalità Uten 1/Uten 2

Se le modalità immagine correnti disponibili non soddisfano le proprie esigenze, vi sono due modalità definibili dall'utente. È possibile utilizzare una delle modalità immagine (ad eccezione di **Uten 1/2**) come punto di partenza e personalizzare le impostazioni.

1. Premere **Menu/Exit** per aprire il menu OSD (On-screen display).
2. Selezionare il menu **IMMAGINE > Picture mode**.
3. Premere **◀/▶** per selezionare **Uten 1** o **Uten 2**.
4. Premere **▼** per evidenziare **Modalità riferimento**.

☞ **Questa funzione è disponibile solamente quando la modalità Uten 1 o Uten 2 viene selezionata nel sottomenu Picture mode.**

5. Premere **◀/▶** per selezionare la modalità immagine più adatta alle proprie necessità.
6. Premere **▼** per selezionare la voce di menu da modificare e regolare il valore con **◀/▶**. Per ulteriori informazioni, vedere "[Regolazione della qualità dell'immagine nelle modalità utente](#)" qui sotto.
7. Eseguite tutte le impostazioni, evidenziare **Salva impostazioni** e premere **Mode/Enter** per salvare le impostazioni.
8. Viene visualizzato il messaggio di conferma '**Impostazione salvata**'.

Regolazione della qualità dell'immagine nelle modalità utente

In base al tipo di segnale rilevato, dopo aver selezionato la modalità **Uten 1** o **Uten 2**, sono disponibili altre funzioni definibili dall'utente. In relazione alle proprie esigenze, è possibile regolare queste funzioni evidenziandole e premendo **◀/▶** sul proiettore o sul telecomando.

Regolazione Luminosità

Aumentando il valore, l'immagine risulta più chiara, diminuendolo, l'immagine risulta più scura. Regolare questa impostazione in modo che le aree scure dell'immagine appaiano nere e i dettagli in tali aree siano visibili.



Regolazione Contrasto

Aumentando il valore, si ottiene un contrasto maggiore. Utilizzare questa impostazione per impostare il livello massimo dei bianchi dopo aver regolato l'impostazione della luminosità uppercase per adattarla all'ambiente di visualizzazione e al segnale di input selezionati.



Regolazione Colori

Impostando un valore più basso si ottengono colori meno saturi. Se si imposta un valore troppo alto, i colori dell'immagine saranno molto forti e ciò renderà l'immagine poco realistica.

Regolazione Tinta

Aumentando il valore, l'immagine assume una tonalità tendente al rosso. Diminuendo il valore, l'immagine assume una tonalità tendente al verde.

Regolazione Nitidezza

Aumentando il valore, l'immagine risulta più nitida. Diminuendo il valore, l'immagine risulta meno nitida.

Regolazione Brilliant Color

Questa funzione utilizza un nuovo algoritmo di elaborazione del colore e ottimizzazione dei livelli di sistema per consentire una maggiore luminosità insieme a colori più vivaci nell'immagine. Permette un miglioramento della luminosità del 50% nelle immagini a mezzi toni, che si trovano di solito in video e scene naturali, consentendo al proiettore di riprodurre colori più realistici. Se si desidera riprodurre immagini con questa qualità, selezionare **On**. Altrimenti selezionare **Off**.

Quando viene selezionato **Off**, la funzione **Temperatura colore** non è disponibile.

Selezione della temperatura di colore

Le opzioni disponibili per le impostazioni della temperatura del colore* variano a seconda del tipo di segnale selezionato.

1. **T1:** Funziona alle temperature di colore più elevate e conferisce all'immagine una tonalità ancora più bluastra rispetto alle altre impostazioni.
2. **T2:** Conferisce al bianco una tonalità bluastra.
3. **T3:** Mantiene le colorazioni normali del bianco.
4. **T4:** Conferisce al bianco una tonalità rossastra.

*Informazioni sulla temperatura del colore:

Numerose tonalità differenti vengono considerate "bianche" per vari motivi. Uno dei metodi di rappresentazione del colore bianco più comuni è la cosiddetta "temperatura di colore". Un colore bianco con una temperatura di colore bassa assume una tonalità rossastra. Un colore bianco con una temperatura di colore alta assume una tonalità bluastra.

Gestione colori 3D

In molti tipi di installazione, come ad esempio lezioni, meeting, o salotto dove la luce rimane spenta, o in edifici dove le finestre esterne permettono alla luce solare di entrare nelle stanze, non è necessario eseguire la gestione colore.

La gestione del colore deve essere considerata solo in installazioni permanenti con livelli di illuminazione controllati come ad esempio sale riunioni, sale per conferenze, ambienti domestici. La gestione del colore fornisce la regolazione del controllo della qualità del colore per consentire una riproduzione accurata del colore, come richiesto.

Una gestione del colore appropriata può essere realizzata solamente in condizioni di visualizzazione controllate e riproducibili. È necessario utilizzare un colorimetro (misuratore del colore della luce), e provvedere una serie di immagini sorgente adatte per misurare la riproduzione del colore. Questi strumenti non sono forniti con il proiettore, inoltre, il fornitore del proiettore deve essere in grado di fornire una guida adatta, o un installatore professionale.

Per la regolazione, Gestione colore è dotato di sei impostazioni (RGBCMY) dei colori. Quando viene selezionato il colore, è possibile regolare indipendentemente l'intervallo e la saturazione del colore in relazione alle proprie preferenze.

Se è stato acquistato un disco test contenente vari modelli di colore di prova che può essere usato per provare la presentazione del colore su monitor, TV, proiettori, ecc, è possibile proiettare qualsiasi immagine dal disco sullo schermo e accedere al menu **Gestione colori 3D** per eseguire le regolazioni.

Per regolare le impostazioni:

1. Andare al menu **IMMAGINE** e evidenziare **Gestione colori 3D**.
2. Premere **Mode/Enter** sul proiettore o sul telecomando, viene visualizzata la pagina **Gestione colori 3D**.
3. Evidenziare **Colori primari** e premere ◀/▶ per selezionare un colore tra Rosso, Giallo, Verde, Ciano, Blu, o Magenta.
4. Premere ▼ per evidenziare **Tonalità** e premere ◀/▶ per selezionare l'intervallo. Aumenti nella gamma comprendono colori composti da proporzioni variabili dei due colori adiacenti.

Fare riferimento all'illustrazione sulla destra per vedere come i colori si relazionano tra di loro.

Ad esempio, se si seleziona Rosso e si imposta l'intervallo su 0, nell'immagine proiettata viene selezionato solamente il rosso puro. Aumentando l'intervallo verrà incluso il rosso vicino al giallo e rosso vicino al magenta.

5. Premere ▼ per evidenziare **Saturazione** e regolare il valore premendo ◀/▶. Ogni regolazione apportata si rifletterà immediatamente sull'immagine.

Ad esempio, se si seleziona Rosso e si imposta l'intervallo su 0, solamente la saturazione del rosso puro avrà effetto.

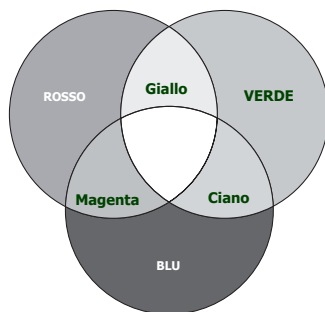

 **Saturazione è la quantità di colore presente nell'immagine video. Impostando un valore più basso si ottengono colori meno saturi; impostando "0" l'immagine viene visualizzata in bianco e nero. Se la saturazione è troppo alta, i colori dell'immagine saranno molto forti e ciò renderà l'immagine poco realistica.**

6. Premere ▼ per evidenziare **Guadagno** e regolare il valore premendo ◀/▶. Ciò avrà effetto sul livello di contrasto selezionato per il colore primario. Ogni regolazione apportata si rifletterà immediatamente sull'immagine.
7. Ripetere le operazioni da 3 a 6 per eseguire la regolazione di altri colori.
8. Assicurarsi di aver eseguito tutte le regolazioni desiderate.
9. Premere **Menu/Exit** per uscire salvando le impostazioni.

Impostazione del timer presentazione

Il timer presentazione può indicare il tempo di presentazione residuo sullo schermo per riuscire a gestire il tempo in modo ottimale nel corso di una presentazione. Seguire i passaggi descritti di seguito per utilizzare questa funzione:

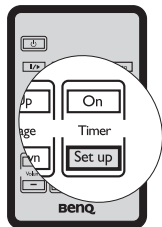

1. Premere **Timer Set up** sul telecomando o andare al menu **CONFIGURAZ. SISTEMA: Di base > Timer presentazione** e premere **Mode/Enter** per visualizzare la pagina **Timer presentazione**.
2. Evidenziare **Intervallo timer** e decidere l'intervallo di tempo premendo **◀/▶**. La durata dell'intervallo può essere impostata da 1 a 5 minuti con incrementi da 1 minuto e da 5 a 240 minuti con incrementi da 5 minuti.
3. Premere **▼** per evidenziare **Visualizza timer** e scegliere se si desidera visualizzare l'intervallo sullo schermo premendo **◀/▶**.

Selezione	Descrizione
Sempre	Consente di visualizzare il timer sullo schermo per l'intera durata della presentazione.
1 min/2 min/3 min	Consente di visualizzare il timer sullo schermo negli ultimi 1/2/3 minuti.
Mai	Consente di nascondere il timer per l'intera durata della presentazione.

4. Premere **▼** per evidenziare **Posizione timer** e impostare la posizione premendo **◀/▶**.

In alto a sinistra → In basso a sinistra → In alto a destra → In basso a destra

5. Premere **▼** per evidenziare **Metodo conteggio timer** e selezionare il metodo desiderato premendo **◀/▶**.

Selezione	Descrizione
Avanti	Aumenta da 0 al tempo predefinito.
Indietro	Diminuisce dal tempo predefinito a 0.

6. Premere **▼** per evidenziare **Promemoria audio** e decidere se attivare il promemoria acustico premendo **◀/▶**. Se si seleziona **On** un doppio bip verrà emesso durante gli ultimi 30 secondi di conteggio in qualsiasi modalità, ed un triplo bip verrà emesso quando il timer è terminato.
7. Per attivare il timer presentazione, premere **▼** e premere **◀/▶** per evidenziare **On** e premere **Mode/Enter**.
8. Viene visualizzato un messaggio di conferma. Evidenziare **Si** e premere **Mode/Enter** sul proiettore o sul telecomando per confermare. Sullo schermo verrà visualizzato il messaggio **"Timer attivo!"**. Il timer inizia il conteggio una volta attivato.

Per annullare il timer eseguire le seguenti operazioni.

- Usando il telecomando

Premere **Timer On** e premere ◀/▶ per evidenziare **Off** e premere **Mode/Enter**.

- Usando il menu OSD

1. Andare al menu **CONFIGURAZ. SISTEMA: Di base > Timer presentazione** ed evidenziare **Off**. Premere **Mode/Enter**. Appare un messaggio di conferma.
2. Evidenziare **Sì** quindi premere **Mode/Enter** per confermare. Sullo schermo verrà visualizzato il messaggio “**Timer disattivo**”.

Come usare il tasto **Timer On** ?

Timer On È un tasto multifunzione.

- Se il timer di presentazione non è attivo, premendo questo tasto viene visualizzato un messaggio di conferma. A questo punto, è possibile attivare il timer seguendo le istruzioni su schermo.
- Se il timer di presentazione non è attivo, premendo questo tasto viene visualizzato un messaggio di conferma. A questo punto, è possibile riavviare, far proseguire o disattivare il timer seguendo le istruzioni su schermo.



Immagine nascosta

Per ottenere la completa attenzione del pubblico, è possibile utilizzare il tasto **BLANK** sul proiettore o sul telecomando per nascondere l'immagine. Quando l'immagine è nascosta, nell'angolo dello schermo viene visualizzato il termine '**BLANK**'. Se questa funzione è attiva con un ingresso audio collegato, viene comunque emesso il segnale audio.

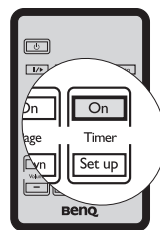
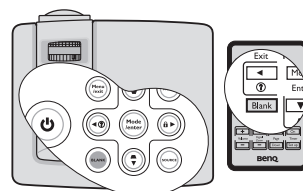

È possibile impostare il tempo di schermo vuoto nel menu **CONFIGURAZ. SISTEMA: Di base > Timer inattività** perché il proiettore ritorni automaticamente all'immagine dopo un intervallo di tempo in cui non si agisce sullo schermo vuoto. È possibile impostare un intervallo compreso tra 5 e 30 minuti, con incrementi di 5 minuti.

Se gli intervalli di tempo predefiniti non sono disponibili per la personalizzazione, selezionare **Disattiva**.

Sia che **Timer inattività** sia attivato o meno, è possibile premere un tasto qualsiasi (tranne il tasto **Page Up/Down**) sul telecomando o sul proiettore per ripristinare l'immagine.

Per nascondere temporaneamente in modo rapido e comodo l'immagine sullo schermo, il proiettore è dotato di un sensore che rileva la presenza di un qualsiasi oggetto vicino all'obiettivo di proiezione e entra automaticamente in stato schermo vuoto quando l'oggetto si trova 30 gradi perpendicolarmente al sensore e a 20 cm dal sensore. Rimuovendo l'oggetto

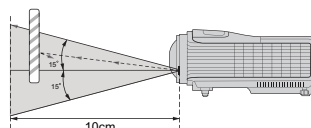

dalla portata effettiva, il proiettore ritorna al funzionamento normale entro alcuni secondi.

Verificare che il menu **CONFIGURAZ. SISTEMA: Di base > Schermo vuoto autom.** sia **On**.

- ☞ • Il proiettore entra automaticamente in Modalità Risparmio dopo aver premuto **BLANK**.
- La portata effettiva del sensore può variare in relazione al materiale e al colore dell'oggetto.

Blocco dell'immagine

Premere **||/▶** sul telecomando per bloccare l'immagine. La parola **'FREEZE'** verrà visualizzata nell'angolo superiore sinistro dello schermo. Per rilasciare la funzione, premere un tasto qualsiasi (tranne il tasto **Page Up/Down**) sul proiettore o sul telecomando.

Anche se l'immagine è bloccata sullo schermo, le immagini scorrono sul video o su un altro dispositivo. Se i dispositivi collegati dispongono di output audio, è possibile ascoltare il suono anche se l'immagine è ferma.

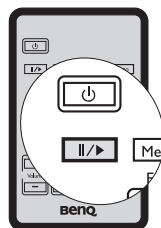

Utilizzo della funzione FAQ

Nel menu **INFORMAZIONI** sono disponibili informazioni relative a come risolvere problemi che riguardano la qualità dell'immagine, l'installazione, l'uso delle funzioni speciali e l'assistenza.

Visualizzare le FAQ:

1. Premere **◀ / (?)** sul proiettore o sul telecomando o premere **Menu/Exit** per aprire il menu OSD e premere **◀ / ▶** per evidenziare il menu **INFORMAZIONI**.
2. Premere **▼** per selezionare **FAQ - Immagini e Installazione** o **FAQ - Funzioni e Servizi**.
3. Premere **Mode/Enter**.
4. Premere **▲ / ▼** per selezionare il problema e premere **Mode/Enter** per le possibili soluzioni.
5. Per uscire da menu OSD, premere **Menu/Exit**.

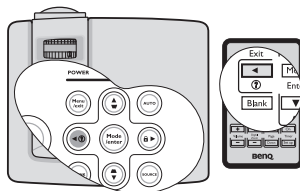

Funzionamento del proiettore ad altitudini elevate

Si consiglia di utilizzare **Modalità altitudine elevata** quando l'ambiente è a 1500 m – 3000 m sul livello del mare, e la temperatura è compresa tra 0°C–35°C.

⚠ Non utilizzare Modalità altitudine elevata se il proiettore viene usato in ambienti fra 0 e 1500 m e temperature fra 0 e 35°C. Il proiettore verrà raffreddato eccessivamente se si imposta questa modalità in tali condizioni.

Per attivare **Modalità altitudine elevata**:

1. Premere **Menu/Exit** quindi premere ◀/▶ finché non viene evidenziato il menu **CONFIGURAZ. SISTEMA: Avanzata**.
2. Premere ▼ per evidenziare **Modalità altitudine elevata** e premere ◀/▶ per selezionare **On**. Appare un messaggio di conferma.
3. Evidenziare **Sì** quindi premere **Mode/Enter**.

Quando si utilizza il proiettore in "**Modalità altitudine elevata**", il livello di rumore può aumentare poiché la ventola funziona a maggiore velocità per migliorare il sistema di raffreddamento e le prestazioni generali.

Se si utilizza il proiettore in condizioni estreme diverse da quelle descritte sopra, il sistema potrebbe spegnersi automaticamente per evitare che il proiettore si surriscaldi. In questi casi, è necessario passare alla modalità Altitudine elevata per ovviare a questi fenomeni. Tuttavia, il proiettore non è adatto al funzionamento in qualsiasi condizione estrema.

Blocco dei tasti di comando

Con i tasti di comando del proiettore bloccati, è possibile evitare che le impostazioni vengano cambiate accidentalmente (ad esempio da parte dei bambini). Quando **Blocco tasti pannello** è su on, nessun tasto del proiettore funziona ad eccezione di

🔌 **Alimentazione**.

1. Premere ▶/🔒 sul proiettore o sul telecomando o andare al menu **CONFIGURAZ. SISTEMA: Di base > Blocco tasti pannello**, e selezionare **On** premendo ◀/▶ sul proiettore o sul telecomando. Appare un messaggio di conferma.
2. Evidenziare **Sì** quindi premere **Mode/Enter** per confermare.

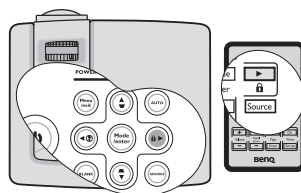

Per sbloccare i tasti, tenere premuto ▶/🔒 sul pannello di controllo o sul telecomando per 3 secondi.

È anche possibile utilizzare il telecomando per accedere al menu **CONFIGURAZ. SISTEMA: Di base > Blocco tasti pannello** e premere ◀/▶ per selezionare **Off**.

- 👉 • **I tasti sul telecomando sono utilizzabili se la funzione di blocco dei tasti del pannello di controllo è abilitata.**
- **Se si preme 🔌 Alimentazione per spegnere il proiettore senza disabilitare la funzione di blocco dei tasti, il proiettore permane nello stato bloccato alla successiva accensione.**

Regolazione dell'audio

Le regolazioni apportate all'audio hanno effetto sugli altoparlanti del proiettore. Assicurarsi di avere un collegamento corretto con l'ingresso audio del proiettore. Vedere "[Collegamento](#)" a pagina 18 per conoscere come collegare l'ingresso audio.

Disattivazione dell'audio

Per disattivare temporaneamente l'audio:

1. Premere **Menu/Exit** quindi premere ◀/▶ finché non viene evidenziato il menu **CONFIGURAZ. SISTEMA: Avanzata**.
2. Premere ▼ per evidenziare **Impostazioni audio** e premere **Mode/Enter**. Viene visualizzata la pagina **Impostazioni audio**.
3. Evidenziare **Mute** e premere ◀/▶ per selezionare **On**.

Regolazione del livello dell'audio

Per regolare il livello dell'audio, premere **Volume +/-** sul telecomando, o:

1. Ripetere le operazioni 1-2.
2. Premere ▼ per evidenziare **Volume** e premere ◀/▶ per selezionare il livello desiderato.

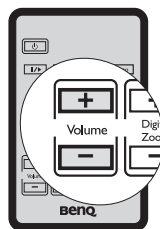

Disattivare Tono on/off

Per disattivare il segnale acustico:

1. Ripetere le operazioni 1-2.
2. Premere ▼ per evidenziare **Tono on/off** e premere ◀/▶ per selezionare **Off**.

☞ Il solo modo per cambiare Tono on/off è impostarlo su On o Off. La disattivazione dell'audio o il cambiamento del livello dell'audio non hanno effetto su Tono on/off.

Personalizzazione della schermata menu del proiettore

È possibile impostare i menu OSD (On-Screen Display) in base alle proprie preferenze. Le seguenti impostazioni non influiscono sulle impostazioni di proiezione, sul funzionamento o sulle prestazioni.

- **Tempo visualizz. menu** nel menu **CONFIGURAZ. SISTEMA: Di base > Impostazioni Menu** consente di impostare il tempo in cui il menu OSD resta attivo dopo l'ultima pressione di un tasto. È possibile impostare un intervallo compreso tra 5 e 30 secondi, con incrementi di 5 secondi. Utilizzare ◀/▶ per selezionare l'intervallo adatto.
- **Posizione menu** nel menu **CONFIGURAZ. SISTEMA: Di base > Impostazioni Menu** consente di impostare la posizione del menu OSD in 5 posizioni diverse. Utilizzare ◀/▶ per selezionare la posizione desiderata.
- **Lingua** nel menu **CONFIGURAZ. SISTEMA: Di base** consente di impostare la lingua desiderata per i menu OSD (On-Screen Display). Utilizzare ◀/▶ per selezionare la lingua desiderata.

- **Schermata d'avvio** nel menu **CONFIGURAZ. SISTEMA: Di base** imposta la schermata di avvio preferita che verrà visualizzata durante l'avvio del proiettore. Utilizzare ◀/▶ per selezionare una schermata.

Spegnimento del proiettore

1. Premere **Alimentazione**: sullo schermo viene visualizzato un messaggio di richiesta conferma. Se non risponde entro qualche secondo, il messaggio scompare.
2. Premere nuovamente **Alimentazione. POWER (spia alimentazione)** lampeggia in arancione, la lampada di proiezione si spegne mentre le ventole continuano a girare per circa 90 secondi per raffreddare il proiettore.

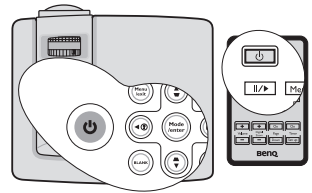

⚠ Per evitare che la lampada possa danneggiarsi, durante il processo di raffreddamento il proiettore non risponde a nessun comando.

Rendere più breve il tempo di raffreddamento, è possibile attivare la funzione Raffreddamento rapido. Per ulteriori informazioni, vedere "Raffreddamento rapido" a pagina 49.

3. Una volta terminato il processo di raffreddamento, viene emesso un "**segnale acustico di spegnimento**". **POWER (spia alimentazione)** è a luce fissa arancione e le ventole si fermano. Scollegare il cavo di alimentazione dalla presa a muro.

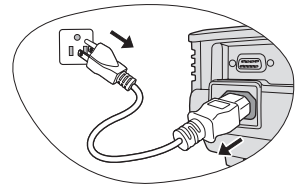

- **Per disattivare il segnale acustico, vedere "Disattivare Tono on/off" a pagina 41 .**
- **Se il proiettore non viene spento correttamente, le ventole gireranno per alcuni minuti per raffreddare il proiettore e proteggere la lampada al successivo riavvio. Premere nuovamente **Alimentazione** per avviare il proiettore dopo che le ventole si sono arrestate e **POWER (spia alimentazione)** diventa arancione.**
- **La durata della lampada varia in relazione alle condizioni ambientali e all'uso.**

Funzionamento dei menu

Menu

I menu dell'OSD (On-Screen Display) variano a seconda del tipo di segnale selezionato e il modello di proiettore che si sta usando.





Menu principale	Sottomenu	Opzioni	
1. DISPLAY	Colore parete	Off/Giallo chiaro/Rosa/Verde chiaro/Blu/Lavagna	
	Rapporto	Auto/Reale/4:3/16:9	
	Trapezio		
	Posizione		
	Fase		
	Dimens orizzontali		
	Zoom digitale		
2. IMMAGINE	Picture mode	Dinamico/Presentazione/sRGB/Cinema/Uten 1/ Uten 2	
	Modalità riferimento	Dinamico/Presentazione/sRGB/Cinema	
	Luminosità		
	Contrasto		
	Colori		
	Tinta		
	Nitidezza		
	Brilliant Color	On/Off	
	Temperatura colore	T1/T2/T3/T4	
	Gestione colori 3D	Colori primari	R/G/B/C/M/Y
		Tonalità	
		Saturazione	
		Guadagno	
	Salva impostazioni		
3. SORGENTE	Ricerca automatica veloce	On/Off	
	Trasf. Spazio colore	Auto/RGB/YUV	
4. CONFIGURAZ. SISTEMA: Di base	Timer presentazione	Intervallo timer	1~240 min
		Visualizza timer	Sempre/1 min/2 min/3 min/Mai
		Posizione timer	In alto a sinistra/In basso a sinistra/ In alto a destra/In basso a destra
		Metodo conteggio timer	Indietro/Avanti
		Promemoria audio	On/Off
			On/Off



Menu principale	Sottomenu	Opzioni	
4. CONFIGURAZ. SISTEMA: Di base	Lingua	English/Français/Deutsch Italiano/Español/Русский 繁體中文/简体中文/日本語/한국어/ Svenska/Nederlands/Türkçe/ Čeština/Português/ភាសាខ្មែរ/ Polski Magyar/Hrvatski/Română/Norsk/ Dansk/Български/suomi	
	Posizione proiettore	Frontale tavolo/Posteriore tavolo/Posteriore soffitto/ Anteriore soffitto	
	Impostazioni Menu	Tempo visualizz. menu	5 sec/10 sec/15 sec/20 sec/25 sec/ 30 sec
		Posizione menu	Al centro/In alto a sinistra/In alto a destra/In basso a destra/In basso a sinistra
	Auto spegnimento	Disattiva /5 min/10 min/15 min/ 20 min/25 min/30 min	
	Timer inattività	Disattiva /5 min/10 min/15 min/ 20 min/25 min/30 min	
	Blocco tasti pannello	On/Off	
	Timer pausa	Disattiva /30 min/1 ora/2 ora/3 ora/ 4 ora/8 ora/12 ora	
	Schermata d'avvio	Nero/Blu/BenQ	
	Schermo vuoto autom.	On/Off	
5. CONFIGURAZ. SISTEMA: Avanzata	Raffreddamen to rapido	On/Off	
	Modalità altitudine elevata	On/Off	
	Impostazioni audio	Mute	On/Off
		Volume	
		Tono on/off	On/Off
	Impostazioni lampada	Modalità Lampada	Normale/Risparmio
		Ripristina timer lampada	
		Ore equivalente lampada	
	Impostaz. protezione	Modifica password	
		Blocco accensione	
Baud rate	2400/4800/9600/14400/19200/ 38400/57600/115200		
Test formato	On/Off		

Menu principale	Sottomenu	Opzioni
5. CONFIGURAZ. SISTEMA: Avanzata	Sottotitoli chiusi	Attiva sottotitoli chiusi On/Off
		Versione sottotitoli CC1/CC2/CC3/CC4
	Riprist. tutte imp.	
	FAQ - Immagini e Installazione	
6. INFORMAZIONI	FAQ - Funzioni e Servizi	
	Stato corrente del sistema	<ul style="list-style-type: none"> • Sorgente • Picture mode • Risoluzione • Sistema di colore • Ore equivalente lampada • Versione firmware

Tenere presente che le voci di menu sono disponibili quando il proiettore rileva almeno un segnale di input. Se non ci sono apparecchiature collegate al proiettore o non viene rilevato alcun segnale è possibile accedere solo ad alcune voci di menu.

Descrizione dei menu

	Funzione	Descrizione
1. Menu DISPLAY	Colore parete	Consente di correggere il colore dell'immagine proiettata se la superficie di proiezione non è bianca. Per ulteriori informazioni, vedere "Uso di Colore parete" a pagina 33.
	Rapporto	Per impostare le proporzioni dell'immagine è necessario selezionare quattro opzioni che dipendono dalla sorgente del segnale di input. Per ulteriori informazioni, vedere "Selezione del rapporto" a pagina 31.
	Trapezio	Corregge la distorsione trapezoidale dell'immagine. Per ulteriori informazioni, vedere "Correzione della distorsione trapezoidale" a pagina 25.
	Posizione	Consente di visualizzare la pagina di regolazione della posizione. Per spostare l'immagine proiettata, utilizzare i tasti freccia. I valori visualizzati nella parte inferiore della pagina cambiano ogni volta che viene premuto un tasto, fino a raggiungere il valore massimo o minimo.  Questa funzione è disponibile solo quando viene selezionato un segnale da PC (RGB analogico).
	Fase	Regola la fase di clock per ridurre la distorsione dell'immagine.  Questa funzione è disponibile solo quando viene selezionato un segnale da PC (RGB analogico). 
	Dimens orizzontali	Regola la dimensione orizzontale dell'immagine.  Questa funzione è disponibile solo quando viene selezionato un segnale da PC (RGB analogico).
	Zoom digitale	Consente di aumentare o ridurre le dimensioni dell'immagine proiettata. Per ulteriori informazioni, vedere "Ingrandire e cercare dettagli" a pagina 30.
2. Menu IMMAGINE	Picture mode	Le modalità applicazioni predefinite consentono di ottimizzare l'impostazione dell'immagine del proiettore per adattarla al tipo di programma in uso. Per ulteriori informazioni, vedere "Selezione di una modalità immagine" a pagina 33.
	Modalità riferimento	Consente di selezionare la modalità di applicazione più adatta alle proprie esigenze di qualità dell'immagine e consente di regolare ulteriormente l'immagine a seconda delle selezioni elencate in basso. Per ulteriori informazioni, vedere "Impostazione della modalità Uten 1/Uten 2" a pagina 34.

Funzione	Descrizione	
2. Menu IMMAGINE	Luminosità	Regola la luminosità dell'immagine. Per ulteriori informazioni, vedere "Regolazione Luminosità" a pagina 34.
	Contrasto	Regola il grado di differenza tra l'intensità e la luminosità dell'immagine. Per ulteriori informazioni, vedere "Regolazione Contrasto" a pagina 34.
	Colori	Regola il livello di saturazione del colore, ovvero la quantità di ciascun colore in un'immagine video. Per ulteriori informazioni, vedere "Regolazione Colori" a pagina 34.  Questa funzione è disponibile solo quando viene selezionato un segnale Video o S-Video ed il formato del sistema è NTSC o PAL.
	Tinta	Consente di regolare i toni dei colori rosso e verde dell'immagine. Per ulteriori informazioni, vedere "Regolazione Tinta" a pagina 35.  Questa funzione è disponibile solo quando viene selezionato un segnale Video o S-Video ed il formato del sistema è NTSC.
	Nitidezza	Regola l'immagine in modo che appaia più o meno nitida. Per ulteriori informazioni, vedere "Regolazione Nitidezza" a pagina 35.  Questa funzione è disponibile solo quando viene selezionato un segnale Video o S-Video ed il formato del sistema è NTSC o PAL.
	Brilliant Color	Per ulteriori informazioni, vedere "Regolazione Brilliant Color" a pagina 35.
	Temperatura colore	Sono disponibili quattro impostazioni di temperatura colore. Per ulteriori informazioni, vedere "Selezione della temperatura di colore" a pagina 35.
	Gestione colori 3D	Per ulteriori informazioni, vedere "Gestione colori 3D" a pagina 35.
	Salva impostazioni	Salvare le impostazioni adottate per la modalità Uten 1 o Uten 2 .
3. Menu SORGENTE	Ricerca automatica veloce	Per ulteriori informazioni, vedere "Commutazione del segnale di input" a pagina 29.
	Trasf. Spazio colore	Per ulteriori informazioni, vedere "Modifica dello spazio colore" a pagina 30.

Funzione	Descrizione
Timer presentazione	Fornisce un promemoria per terminare la presentazione entro un determinato periodo di tempo. Per ulteriori informazioni, vedere " Impostazione del timer presentazione " a pagina 37.
Lingua	Consente di impostare la lingua desiderata per i menu OSD (On-Screen Display). Per ulteriori informazioni, vedere " Uso dei menu " a pagina 26.
Posizione proiettore	Il proiettore può essere installato sul soffitto, dietro uno schermo o con uno o più specchi. Per ulteriori informazioni, vedere " Scelta della posizione " a pagina 14.
Impostazioni Menu	<p>Tempo visualizz. menu Consente di impostare il tempo in cui l'OSD rimane attivo da quando viene premuto il tasto. L'intervallo è compreso tra 5 e 30 secondi, con incrementi di 5 secondi.</p> <p>Posizione menu Consente di impostare la posizione del menu OSD (On-Screen Display).</p>
Auto spegnimento	Consente di spegnere automaticamente il proiettore se non si rileva alcun segnale di input dopo un intervallo di tempo prestabilito. Per ulteriori informazioni, vedere " Impostando Auto spegnimento " a pagina 52.
Timer inattività	Consente di impostare il tempo di attesa dell'immagine quando è azionata la funzione di inattività. Una volta trascorso questo intervallo di tempo, viene nuovamente visualizzata l'immagine. Per ulteriori informazioni, vedere " Immagine nascosta " a pagina 38.
Blocco tasti pannello	Consente di attivare o disattivare le funzioni dei tasti del pannello ad eccezione di Alimentazione sul proiettore e i tasti sul telecomando. Per ulteriori informazioni, vedere " Blocco dei tasti di comando " a pagina 40.
Timer pausa	Imposta il timer per lo spegnimento automatico. Il timer può essere impostato con un valore fra 30 minuti e 12 ore.
Schermata d'avvio	Consente di selezionare il logo da visualizzare sullo schermo all'accensione del proiettore. Sono disponibili le seguenti opzioni: logo BenQ, schermata nera o schermata blu.
Schermo vuoto autom.	Per ulteriori informazioni, vedere " Immagine nascosta " a pagina 38.

4. Menu CONFIGURAZ. SISTEMA: Di base

Funzione	Descrizione
5. Menu CONFIGURAZ. SISTEMA: Avanzata	<p>Raffreddamento rapido</p> <p>Consente di attivare e disattivare la funzione di raffreddamento rapido. Selezionando On si attiva la funzione e l'intervallo di raffreddamento del proiettore sarà inferiore di 30 secondi rispetto alla durata standard di 90 secondi.</p>
	<p>Modalità altitudine elevata</p> <p>Questa modalità consente il funzionamento ad altitudini elevate. Per ulteriori informazioni, vedere "Funzionamento del proiettore ad altitudini elevate" a pagina 40.</p>
	<p>Impostazioni audio</p> <p>Mute Volume Tono on/off</p> <p>Per ulteriori informazioni, vedere "Regolazione dell'audio" a pagina 41.</p>
	<p>Impostazioni lampada</p> <p>Modalità Lampada Per ulteriori informazioni, vedere "Impostare Modalità Lampada su Risparmio" a pagina 52.</p> <p>Ripristina timer lampada Per ulteriori informazioni, vedere "Ripristino del timer della lampada" a pagina 56.</p> <p>Ore equivalente lampada Per ulteriori informazioni su come calcolare il tempo di utilizzo totale della lampada, vedere "Visualizzazione delle ore di utilizzo della lampada" a pagina 52.</p>
	<p>Impostaz. protezione</p> <p>Modifica password Viene richiesto di inserire la password corrente prima di inserirne una nuova. Per ulteriori informazioni, vedere "Utilizzo della funzione di protezione mediante password" a pagina 27.</p> <p>Blocco accensione Per ulteriori informazioni, vedere "Utilizzo della funzione di protezione mediante password" a pagina 27.</p>
	<p>Baud rate</p> <p>Seleziona un baud rate identico a quello del computer in modo da poter collegare i proiettore utilizzando un cavo RS-232 adatto e scaricare o aggiornare il firmware del proiettore. Questa funzione deve essere utilizzata solamente da personale qualificato.</p>
	<p>Test formato</p> <p>Selezionando On si attiva la funzione e il proiettore visualizza la pagina di correzione del trapezio. Aiuta a regolare le dimensioni dell'immagine e la messa a fuoco e verifica che l'immagine sia proiettata senza distorsione.</p>

Funzione	Descrizione
5. Menu CONFIGURAZ. SISTEMA: Avanzata	<p>Sottotitoli chiusi</p> <p>Attiva sottotitoli chiusi Attivare la funzione selezionando On quando il segnale in ingresso selezionato contiene sottotitoli chiusi.</p> <ul style="list-style-type: none"> Sottotitoli: Visualizzazione su schermo di dialoghi, commenti, e effetti sonori dei programmi TV e video che contengono sottotitoli chiusi (in genere indicati con "CC" nell'elenco programmi TV). <p>Versione sottotitoli Selezionare la modalità sottotitoli chiusi preferita. Per visualizzare i sottotitoli, selezionare CC1, CC2, CC3, o CC4 (CC1 visualizza i sottotitoli nella lingua principale della propria zona).</p>
	<p>Riprist. tutte imp.</p> <p>Ripristina tutte le impostazioni sui valori predefiniti.</p> <p> Vengono mantenute tutte le seguenti impostazioni: Posizione, Fase, Dimens orizzontali, Uten 1, Uten 2, Trasf. Spazio colore, Lingua, Posizione proiettore, Modalità altitudine elevata, Impostaz. protezione, e Baud rate.</p>
6. Menu INFORMAZIONI	<p>FAQ - Immagini e Installazione</p> <p>Consente di visualizzare possibili soluzioni ai problemi che possono verificarsi.</p>
	<p>FAQ - Funzioni e Servizi</p>
	<p>Stato corrente del sistema</p> <p>Sorgente Visualizza l'origine del segnale corrente.</p> <p>Picture mode Visualizza la modalità selezionata nel menu IMMAGINE.</p> <p>Risoluzione Indica la risoluzione originale del segnale di input.</p> <p>Sistema di colore Visualizza il formato di ingresso del sistema: NTSC, PAL, SECAM, o RGB.</p> <p>Ore equivalente lampada Visualizza il numero di ore in cui la lampada è stata utilizzata.</p> <p>Versione firmware Mostra la versione firmware del proiettore.</p>

Manutenzione

Manutenzione del proiettore

Il proiettore richiede poche operazioni di manutenzione. L'unico intervento da eseguire regolarmente è la pulizia dell'obiettivo e della scocca.

Non rimuovere i componenti del proiettore, a eccezione della lampada. Per la sostituzione di parti diverse dalla lampada, contattare il rivenditore.

Pulizia dell'obiettivo

Pulire l'obiettivo ogni volta che vi si deposita dello sporco o della polvere.

- Rimuovere la polvere utilizzando una bomboletta di aria compressa.
- Per rimuovere lo sporco o eventuali macchie, utilizzare un panno specifico per la pulizia delle lenti o inumidire un panno morbido con un detergente per lenti e pulire delicatamente la superficie dell'obiettivo.
- Non usare mani panni abrasivi, solventi alcalini/acidi, polvere abrasiva o solventi spray, come ad esempio alcool, benzina, diluente o insetticida. L'uso di questi materiali o il contatto prolungato con materiale gommoso o vinilico può causare danni alla superficie del proiettore e alla scocca.

Pulizia della parte esterna del proiettore

Prima di pulire la parte esterna, spegnere il proiettore utilizzando la procedura di spegnimento appropriata descritta in "[Spegnimento del proiettore](#)" a pagina 42, quindi scollegare il cavo di alimentazione.

- Per rimuovere lo sporco o la polvere, utilizzare un panno morbido che non lascia residui.
- Per rimuovere lo sporco più resistente o eventuali macchie, inumidire un panno morbido con acqua e del detergente a PH neutro e passarlo sulle parti esterne.

 **Non utilizzare mai cera, alcol, benzene, solventi o altri detersivi chimici, poiché potrebbero danneggiare il proiettore.**

Conservazione del proiettore

Se si prevede di non utilizzare il proiettore per un periodo di tempo prolungato, conservarlo secondo le istruzioni riportate di seguito:

- Assicurarsi che la temperatura e l'umidità del luogo di conservazione rientrino nei limiti indicati per il proiettore. Per informazioni su tali limiti, vedere "[Specifiche tecniche](#)" a pagina 60 o contattare il rivenditore.
- Ritirare i piedini di regolazione.
- Rimuovere la batteria dal telecomando.
- Riporre il proiettore nella confezione originale o in una confezione analoga.

Trasporto del proiettore

Si raccomanda di spedire il proiettore riponendolo nella confezione originale o in una analoga.

Informazioni sulla lampada

Visualizzazione delle ore di utilizzo della lampada

Quando il proiettore è in funzione, il tempo di utilizzo della lampada espresso in ore viene calcolato automaticamente dal timer incorporato. Per calcolare le ore lampada equivalenti, seguire il metodo riportato di seguito:

Ore lampada totali (equivalenti)

= 1 (ore di utilizzo in modalità risparmio) + 3/2 (ore di utilizzo in modalità normale)

 Per ulteriori informazioni vedere "**Impostare Modalità Lampada su Risparmio**" nella modalità **Risparmio**.

Per visualizzare le informazioni sulle ore di utilizzo della lampada:

1. Premere **Menu/Exit** quindi premere **◀/▶** per evidenziare il menu **CONFIGURAZ. SISTEMA: Avanzata**.
2. Premere **▼** per evidenziare **Impostazioni lampada** e premere **Mode/Enter**. Viene visualizzata la pagina **Impostazioni lampada**.
3. Nel menu verranno visualizzate le informazioni su **Ore equivalente lampada**.
4. Per uscire da menu, premere **Menu/Exit**.

È anche possibile visualizzare queste impostazioni nel menu **INFORMAZIONI**.

Prolungare la vita della lampada

La lampada di proiezione è un oggetto di consumo che di norma ha una autonomia di 2000-3000 ore. Per rendere più lunga la durata della lampada, è possibile eseguire le seguenti impostazioni all'interno del menu OSD.

Impostare Modalità Lampada su Risparmio

Tramite la modalità **Risparmio** è possibile ridurre il rumore di sistema e il consumo energetico del 20%. Se si seleziona la modalità **Risparmio**, il livello di luminosità sarà inferiore e le immagini proiettate risulteranno più scure.

Impostando il proiettore in modalità **Risparmio** è possibile prolungare la durata di funzionamento della lampada. Per impostare la modalità **Risparmio**, andare al menu **CONFIGURAZ. SISTEMA: Avanzata > Impostazioni lampada > Modalità Lampada** e premere **◀/▶**.

Impostando Auto spegnimento

Questa funzione consente di spegnere automaticamente il proiettore se non si rileva alcun segnale di input dopo un intervallo di tempo prestabilito per evitare il consumo della lampada.

Per impostare la modalità **Auto spegnimento**, andare al menu **CONFIGURAZ. SISTEMA: Di base > Auto spegnimento** e premere **◀/▶**. È possibile impostare un intervallo compreso tra 5 e 30 minuti, con incrementi di 5 secondi. Se gli intervalli di tempo predefiniti non sono disponibili per la personalizzazione, selezionare **Disattiva**. Il proiettore non effettuerà lo spegnimento automatico per un dato intervallo di tempo.

Sostituzione della lampada

Quando l'**LAMP (indicatore della lampada)** si illumina in rosso o viene visualizzato un messaggio nel quale viene richiesto di sostituire la lampada, provvedere alla sostituzione o contattare il rivenditore. L'uso di una lampada usurata può causare malfunzionamenti e, in alcuni casi, rischi di esplosione della lampada stessa. Andare su <http://lamp.BenQ.com> per la sostituzione della lampada.

 **LAMP (Spia lampada) e TEMP (Spia temperatura) si illuminano se la lampada diviene troppo calda. Spegnerne il proiettore e lasciarlo raffreddare per 45 minuti. Se quando viene riattivata l'alimentazione, l'indicatore della lampada o quello della temperatura si riaccende, rivolgersi al locale rivenditore. Per ulteriori informazioni, vedere "Indicatori" a pagina 57.**

I seguenti messaggi di avviso indicano che è necessario sostituire la lampada.

Stato	Messaggio
<p>La lampada è stata utilizzata per 2500 ore. Installare una nuova lampada per prestazioni ottimali. Se il proiettore funziona generalmente in modalità Risparmio selezionata (vedere "Visualizzazione delle ore di utilizzo della lampada" a pagina 52), è possibile continuare a utilizzare il proiettore finché non viene visualizzato il messaggio di avviso relativo al funzionamento per 2950 ore.</p>	
<p>La lampada è stata utilizzata per 2950 ore. Installare una nuova lampada per evitare che il proiettore si spenga al termine del ciclo di vita della lampada.</p>	
<p>La lampada è stata utilizzata per 3000 ore. A questo punto è necessario sostituire la lampada. La lampada è un oggetto di consumo. La luminosità della lampada diminuisce con l'uso. Si tratta di una condizione normale. È possibile sostituire la lampada in qualsiasi momento si noti una notevole diminuzione del livello di luminosità. Se la lampada non viene sostituita in anticipo, è necessario farlo dopo 3000 ore di uso.</p>	
<p>È NECESSARIO sostituire la lampada prima di poter utilizzare il proiettore normalmente.</p>	

Sostituzione della lampada

- ⚠ • **Hg** – La lampada contiene mercurio. Maneggiare secondo quanto previsto dalle leggi locali sullo smaltimento. Vedere www.lamprecycle.org.
 - Per ridurre il rischio di scossa elettrica, spegnere sempre il proiettore e scollegare il cavo di alimentazione prima di cambiare la lampada.
 - Per evitare gravi ustioni, lasciare raffreddare il proiettore per almeno 45 minuti prima di sostituire la lampada.
 - Per ridurre il rischio di lesioni alle dita e di danni ai componenti interni, rimuovere con attenzione i frammenti della lampada in caso di rottura.
 - Per evitare lesioni alle mani e/o non compromettere la qualità dell'immagine, non toccare lo scomparto vuoto della lampada dopo averla rimossa.
 - Questa lampada contiene mercurio. Per lo smaltimento della lampada, consultare le normative locali relative allo smaltimento di rifiuti pericolosi.
 - Perché il proiettore assicuri prestazioni ottimali, si raccomanda di acquistare una lampada per proiettori certificata per effettuare la sostituzione.
 - Se la sostituzione della lampada viene eseguita quando il proiettore è montato capovolto sul soffitto, assicurarsi che non ci sia nessuno al di sotto della lampada per evitare possibili lesioni e danni agli occhi causati dalla lampada rotta.
1. Spegnere il proiettore e scollegarlo dalla presa di corrente. Se la lampada è calda, attendere circa 45 minuti per il raffreddamento per evitare di scottarsi.
-

2. Proteggere la superficie del proiettore posizionandolo su una superficie piana come ad esempio una scrivania e posizionando un panno morbido tra la scrivania e il proiettore.
3. Capovolgere il proiettore. Allentare le viti sullo sportello della lampada.

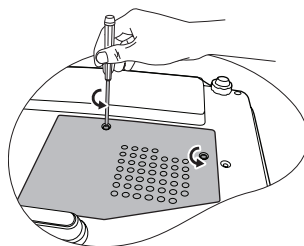

4. Rimuovere il coperchio della lampada dal proiettore.

- ⚠ • **Non accendere il proiettore se il coperchio della lampada è stato rimosso.**
- **Non mettete le dita fra la lampada e il proiettore. Gli spigoli taglienti all'interno del proiettore possono causare lesioni.**

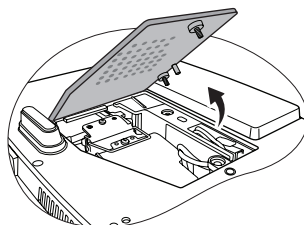

-
5. Allentare la vite di fissaggio del coperchio della lampada, Allentare con attenzione le viti che bloccano la lampada in posizione. Si consiglia vivamente di utilizzare un cacciaviti con punta magnetica.

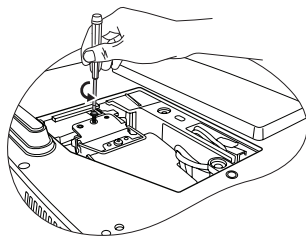

6. Estrarre il connettore della lampada da uno slot nello scomparto della lampada. Scollegarlo dal proiettore come illustrato.
7. Sollevare la maniglia per posizionare il proiettore verticalmente. Utilizzare la maniglia per estrarre lentamente la lampada dal proiettore.

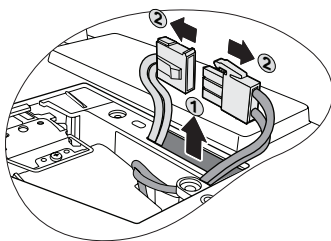

-  **Se la lampada viene estratta troppo velocemente, potrebbe rompersi e i frammenti di vetro potrebbero finire nel proiettore.**

- **Posizionare la lampada lontano dall'acqua, da materiali infiammabili e tenerla fuori dalla portata dei bambini.**

- **Non introdurre le mani nel proiettore dopo l'estrazione della lampada. Non toccare i componenti ottici interni onde evitare disomogeneità nei colori ed eventuali distorsioni delle immagini proiettate.**

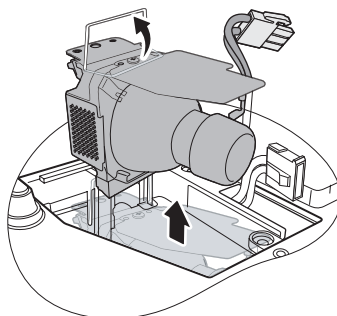

8. Inserire la nuova lampada nello scomparto della lampada e assicurarsi che si adatti al proiettore.
9. Ricollegare il connettore della lampada e riposizionarlo nel suo slot in modo che non sporga dal proiettore.

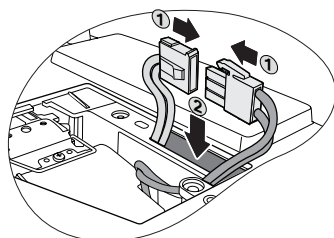

10. Stringere la vite di fissaggio del coperchio della lampada.



- **La vite allentata potrebbe rendere instabile il collegamento, con conseguente malfunzionamento del sistema.**

- **Non stringere eccessivamente la vite.**

11. Assicurarsi che la maniglia sia in posizione perfettamente piana e ben fissata.

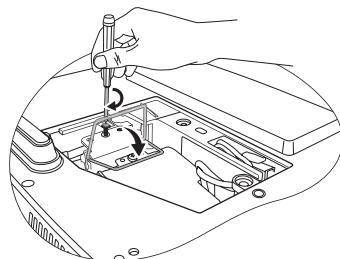

12. Sostituire il coperchio della lampada sul proiettore.

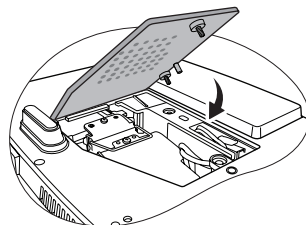

13. Stringere le viti di fissaggio del coperchio della lampada.



- **La vite allentata potrebbe rendere instabile il collegamento, con conseguente malfunzionamento del sistema.**

- **Non stringere eccessivamente la vite.**

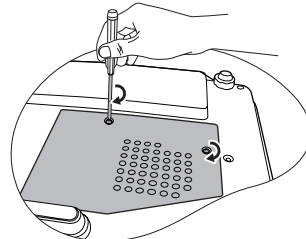

14. Riavviare il proiettore.



Non accendere il proiettore se il coperchio della lampada è stato rimosso.

Ripristino del timer della lampada

15. Dopo che viene visualizzata la schermata di avvio, premere **Menu/Exit** quindi premere **◀/▶** per evidenziare il menu **CONFIGURAZ. SISTEMA: Avanzata**.



16. Premere **▼** per evidenziare **Impostazioni lampada** e premere **Mode/Enter**. Viene visualizzata la pagina **Impostazioni lampada**.

17. Premere **▼** per evidenziare **Ripristina timer lampada** e premere **Mode/Enter**. Viene visualizzato un messaggio di avviso con la richiesta di ripristinare il timer della lampada. Evidenziare **Ripristina** e premere **Mode/Enter**. Il timer della lampada viene ripristinato su "0".



Per evitare danni alla lampada, eseguire questa operazione solo in caso di sostituzione.

Indicatori

Luce			Stato e descrizione
POWER 	TEMP 	LAMP 	
Eventi relativi all'alimentazione			
Arancione	Off	Off	Modalità standby.
Verde Lampeggiante	Off	Off	Accensione.
Verde	Off	Off	Funzionamento normale.
Arancione Lampeggiante	Off	Off	<ul style="list-style-type: none"> • È necessario attendere 90 secondi prima che il proiettore si raffreddi poiché è stato spento senza che venisse eseguito il normale processo di raffreddamento. • È necessario far raffreddare il proiettore per 90 secondi dopo lo spegnimento. • Il proiettore si spegne automaticamente. Se si tenta di riavviare il proiettore, questo si spegnerà nuovamente. Contattare il rivenditore per l'assistenza.
Eventi relativi alla lampada			
Arancione Lampeggiante	Off	Rosso	Il proiettore si spegne automaticamente. Se si tenta di riavviare il proiettore, questo si spegnerà nuovamente. Contattare il rivenditore per l'assistenza.
Off	Off	Rosso	<ol style="list-style-type: none"> 1. È necessario attendere 90 secondi prima che il proiettore si raffreddi. Oppure 2. Contattare il rivenditore per l'assistenza.

Eventi relativi alla temperatura

Off	Rosso	Off	<p>Il proiettore si spegne automaticamente. Se si tenta di riavviare il proiettore, questo si spegnerà nuovamente. Contattare il rivenditore per l'assistenza.</p>
Off	Rosso	Rosso	
Off	Rosso	Verde	
Off	Rosso	Arancione	
Rosso	Rosso	Rosso	
Rosso	Rosso	Verde	
Rosso	Rosso	Arancione	
Verde	Rosso	Rosso	
Verde	Rosso	Verde	
Verde	Rosso	Arancione	
Arancione	Rosso	Rosso	
Arancione	Rosso	Verde	
Arancione	Rosso	Arancione	
Off	Verde	Rosso	
Off	Verde	Verde	

Risoluzione dei problemi

? Il proiettore non si accende.

Causa	Soluzione
Il proiettore non riceve alimentazione dall'apposito cavo.	Inserire il cavo di alimentazione nella presa CA sul proiettore e nella presa di alimentazione. Se la presa di alimentazione è dotata di un interruttore, verificare che questo si trovi nella posizione di accensione.
Si è tentato di accendere il proiettore durante il processo di raffreddamento.	Attendere il completamento del processo di raffreddamento.

? Nessuna immagine

Causa	Soluzione
La sorgente video non è accesa o non è collegata correttamente.	Accendere la sorgente video e verificare che il cavo di segnale sia collegato correttamente.
Il proiettore non è collegato correttamente al dispositivo del segnale di input.	Controllare il collegamento.
Il segnale di input non è stato selezionato correttamente.	Selezionare il segnale di input corretto utilizzando il tasto SOURCE sul proiettore o sul telecomando.
Il coperchio dell'obiettivo non è stato tolto.	Rimuovere il coperchio dell'obiettivo.

? Immagine sfuocata

Causa	Soluzione
La messa a fuoco dell'obiettivo di proiezione non è corretta.	Regolare la messa a fuoco dell'obiettivo mediante l'anello di messa a fuoco.
Il proiettore e lo schermo non sono allineati correttamente.	Regolare l'angolo di proiezione, la direzione e l'altezza del proiettore se necessario.
Il coperchio dell'obiettivo non è stato tolto.	Rimuovere il coperchio dell'obiettivo.

? Il telecomando non funziona.

Causa	Soluzione
La batteria è esaurita.	Sostituirla con una batteria nuova.
Un ostacolo è frapposto tra il telecomando e il proiettore.	Rimuovere l'ostacolo.
La distanza dal proiettore è eccessiva.	Non posizionarsi a più di 8 metri (26 piedi) dal proiettore.

? La password non è corretta.

Causa	Soluzione
La password è stata dimenticata.	Per ulteriori informazioni, vedere " Procedura di richiamo della password " a pagina 28.

Specifiche tecniche

 Tutte le specifiche sono soggette a modifiche senza preavviso.

Parte ottica

Risoluzione

(MP525 ST)

1024 x 768 XGA

(MP515 ST)

800 x 600 SVGA

Sistema di visualizzazione

1-CHIP DMD

Numero/F dell'obiettivo

F = da 2,6 a 2,8, f = da 10 a 12,3 mm

Lampada

Lampada da 220 W

Parte elettrica

Alimentazione

CA100–240V, 2,9 A,

50–60 Hz (Automatico)

329 W (massimo); <1 W (standby)

Parte meccanica

Peso

5,5 lbs (2,5 Kg)

Terminali aoutput

Altoparlante

(Stereo) 5 watt x 2

Controllo

Controllo seriale RS-232

9 pin x 1

Ricevitore infrarossi x 1

Terminali di input

Input da computer

Input RGB

D-Sub da 15-pin (femmina) x 1

Input da segnale video

S-VIDEO

Porta mini DIN a 4 pin x 1

VIDEO

Jack RCA x 1

Input segnale SD/HDTV

Jack RCA analogico – component x 3
(tramite input RGB)

Digitale - HDMI V1.2 x 1

Input segnale audio

Jack audio RCA (L/R) x 2

Requisiti ambientali

Temperatura operativa

0°C–40°C sul livello del mare

Umidità relativa operativa

10%–90% (senza condensa)

Altitudine operativa

0–1499 m a 0°C–35°C

1500–3000 m a 0°C–30°C (con
Modalità altitudine elevata)

Dimensioni

255 mm (L) x 114 mm (A) x 236 mm (P)

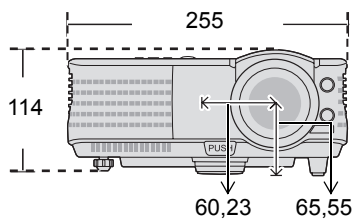
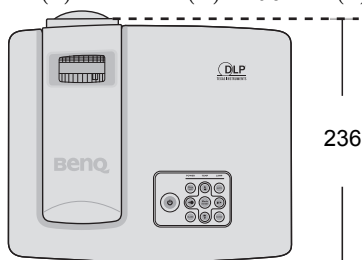

Installazione a soffitto

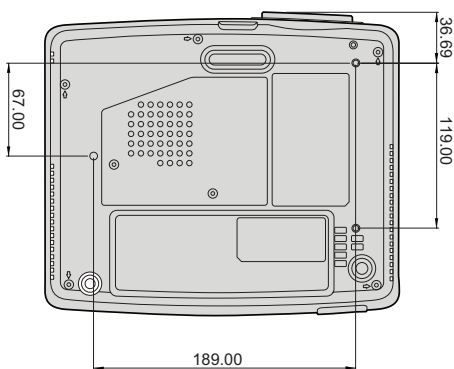

⊙ Viti per montaggio a soffitto:
M4 x 8 (Max. L = 8 mm)

Unità: mm





Tabella dei tempi

Frequenze supportate per ingresso PC

Risoluzione	Modalità	Frequenza verticale (Hz)	Frequenza orizzontale (kHz)	Frequenza pixel (MHz)
720 x 400	720 x 400_70	70,087	31,469	28,3221
640 x 480	VGA_60	59,940	31,469	25,175
	VGA_72	72,809	37,861	31,500
	VGA_75	75,000	37,500	31,500
	VGA_85	85,008	43,269	36,000
800 x 600	SVGA_60	60,317	37,879	40,000
	SVGA_72	72,188	48,077	50,000
	SVGA_75	75,000	46,875	49,500
	SVGA_85	85,061	53,674	56,250
1024 x 768	XGA_60	60,004	48,363	65,000
	XGA_70	70,069	56,476	75,000
	XGA_75	75,029	60,023	78,750
	XGA_85	84,997	68,667	94,500
1024 x 576	Netbook 1	60,000	35,820	46,996
1024 x 600	Netbook 2	64,995	41,467	51,419
1280 x 800	WXGA_60	59,810	49,702	83,500
	WXGA_75	74,934	62,795	106,500
	WXGA_85	84,880	71,554	122,500
1280 x 1024	SXGA_60	60,020	63,981	108,000
	SXGA_75	75,025	79,976	135,000
	SXGA_85	85,024	91,146	157,500
1280 x 960	1280 x 960_60	60,000	60,000	108,000
	1280 x 960_85	85,002	85,938	148,500
1440 x 900	WXGA+ 60	59,887	55,935	106,500
1400 x 1050	SXGA+ 60	59,978	65,317	121,750
1600 x 1200	UXGA	60,000	75,000	162,000
640 x 480@67Hz	MAC13	66,667	35,000	30,240
832 x 624@75Hz	MAC16	74,546	49,722	57,280
1024 x 768@75Hz	MAC19	75,020	60,241	80,000
1152 x 870@75Hz	MAC21	75,060	68,680	100,000

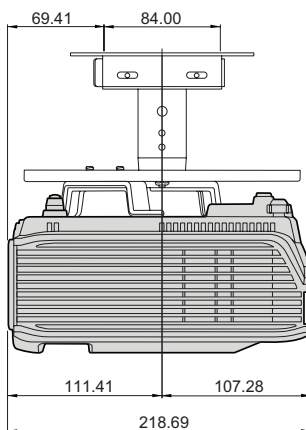
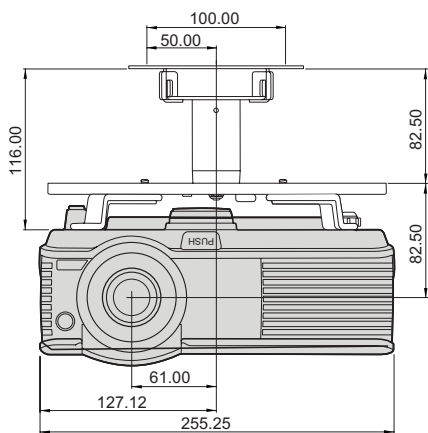
Frequenze supportate per ingressi HDMI (HDCP)

Risoluzione	Modalità	Frequenza verticale (Hz)	Frequenza orizzontale (kHz)	Frequenza pixel (MHz)
720 x 400	720 x 400_70	70,087	31,469	28,3221
640 x 480	VGA_60	59,940	31,469	25,175
	VGA_72	72,809	37,861	31,500
	VGA_75	75,000	37,500	31,500
	VGA_85	85,008	43,269	36,000
800 x 600	SVGA_60	60,317	37,879	40,000
	SVGA_72	72,188	48,077	50,000
	SVGA_75	75,000	46,875	49,500
	SVGA_85	85,061	53,674	56,250
1024 x 768	XGA_60	60,004	48,363	65,000
	XGA_70	70,069	56,476	75,000
	XGA_75	75,029	60,023	78,750
	XGA_85	84,997	68,667	94,500
1280 x 800	WXGA_60	59,810	49,702	83,500
	WXGA_75	74,934	62,795	106,500
	WXGA_85	84,880	71,554	122,500
1280 x 1024	SXGA_60	60,020	63,981	108,000
	SXGA_75	75,025	79,976	135,000
1280 x 960	1280 x 960_60	60,000	60,000	108,000
	1280 x 960_85	85,002	85,938	148,500
1440 x 900	WXGA+_60	59,887	55,935	106,500
1400 x 1050	SXGA+_60	59,978	65,317	121,750
1600 x 1200	UXGA	60,000	75,000	162,000
640 x 480@67Hz	MAC13	66,667	35,000	30,240
832 x 624@75Hz	MAC16	74,546	49,722	57,280
1024 x 768@75Hz	MAC19	75,020	60,241	80,000
1152 x 870@75Hz	MAC21	75,060	68,680	100,000
VIDEO (HDCP)	480p	60,000	31,470	27,000
	576p	50,000	31,250	27,000
	720p_60	60,000	45,000	74,250
	720p_50	50,000	37,500	74,250
	1080i_60	60,000	33,750	74,250
	1080i_50	50,000	28,130	74,250
	1080p	60,000	67,500	148,500
	1080p	50,000	56,250	148,500

 La visualizzazione di un segnale 1080i(1125i)@60Hz o 1080i(1125i)@50Hz può causare una leggera vibrazione dell'immagine.

Frequenze supportate per ingresso Component-YPbPr

Formato segnale	Frequenza orizzontale (kHz)	Frequenza verticale (Hz)
480i(525i)@60Hz	15,73	59,94
480p(525p)@60Hz	31,47	59,94
576i(625i)@50Hz	15,63	50,00
576p(625p)@50Hz	31,25	50,00
720p(750p)@60Hz	45,00	60,00
720p(750p)@50Hz	37,50	50,00
1080i(1125i)@60Hz	33,75	60,00
1080i(1125i)@50Hz	28,13	50,00
1080p@60Hz	67,50	60,00
1080p@50Hz	56,26	50,00

 La visualizzazione di un segnale 1080i(1125i)@60Hz o 1080i(1125i)@50Hz può causare una leggera vibrazione dell'immagine.

Frequenza supportata per ingressi Video e S-Video

Modalità video	Frequenza orizzontale (kHz)	Frequenza verticale (Hz)	Frequenza sub-portante per il colore (MHz)
NTSC	15,73	60	3,58
PAL	15,63	50	4,43
SECAM	15,63	50	4,25 oppure 4,41
PAL-M	15,73	60	3,58
PAL-N	15,63	50	3,58
PAL-60	15,73	60	4,43
NTSC 4.43	15,73	60	4,43

Informazioni su garanzia e copyright

Garanzia limitata

BenQ garantisce questo prodotto contro qualsiasi difetto nei materiali e nella lavorazione, in condizioni normali di utilizzo e di conservazione.

Ad ogni richiesta di applicazione della garanzia, sarà necessario allegare una prova della data di acquisto. Nel caso questo prodotto si riveli difettoso entro il periodo coperto da garanzia, l'unico obbligo di BenQ e il rimedio esclusivo per l'utente sarà la sostituzione delle eventuali parti difettose (manodopera inclusa). Per ottenere assistenza in garanzia, avvisare immediatamente del difetto il rivenditore presso il quale il prodotto è stato acquistato.

IMPORTANTE: la garanzia di cui sopra sarà invalida in caso di utilizzo del prodotto diversamente da quanto indicato nelle istruzioni di BenQ, in particolar modo l'umidità ambientale deve essere compresa tra 10% e 90%, la temperatura tra 0°C e 35°C, l'altitudine deve essere inferiore a 4920 piedi ed è necessario evitare l'uso del proiettore in un ambiente polveroso. Oltre ai diritti legali specifici stabiliti dalla presente garanzia, l'utente può godere di altri diritti concessi dalla giurisdizione di appartenenza.

Per ulteriori informazioni, visitare il sito [Web support.BenQ.com](http://Web.support.BenQ.com)

Copyright

Copyright 2009 di BenQ Corporation. Tutti i diritti riservati. È severamente vietato riprodurre, trasmettere, trascrivere, memorizzare in un sistema di recupero o tradurre in qualsiasi lingua o linguaggio parti della presente pubblicazione, in qualsiasi forma o con qualsiasi mezzo, elettronico, meccanico, magnetico, ottico, chimico, manuale o altro, senza previa autorizzazione scritta da parte di BenQ Corporation.

Esclusione di responsabilità

BENQ Corporation non si assume alcuna responsabilità, esplicita o implicita, in merito al contenuto della presente pubblicazione e nega qualsiasi garanzia di commerciabilità o di utilizzo per scopi specifici. BenQ Corporation si riserva inoltre il diritto di rivedere la presente pubblicazione e di apportare di volta in volta modifiche alle informazioni ivi contenute senza l'obbligo di notificare ad alcuno tali operazioni.

*DLP, Digital Micromirror Device e DMD sono marchi di Texas Instruments. Altri diritti di copyright appartengono alle rispettive aziende od organizzazioni.

Dichiarazione di conformità

Dichiarazione FCC

CLASSE B: Questa apparecchiatura genera, utilizza e può irradiare energia in radiofrequenza e, se non viene installata o utilizzata conformemente alle istruzioni, può causare interferenze dannose alle comunicazioni radio. Non si garantisce, tuttavia, in alcun modo che tali interferenze non possano verificarsi in un'installazione specifica. Se questa apparecchiatura causa interferenze dannose che disturbano la ricezione radiotelevisiva (per accertarsene, è sufficiente spegnere e riaccendere l'apparecchiatura), si consiglia di tentare di eliminare le interferenze adottando una o alcune delle misure riportate di seguito:

- Riorientare o riposizionare l'antenna ricevente.
- Aumentare la distanza tra l'apparecchiatura e il ricevitore.
- Collegare l'antenna ad una presa su un circuito diverso da quello cui il ricevitore è collegato.
- Rivolgersi al rivenditore o a un tecnico radiotelevisivo esperto.

Normative CE

Questo dispositivo è stato sottoposto a test in base alla normativa 89/336/CEE (Comunità Economica Europea) relativamente alla compatibilità elettromagnetica EMC (Electronic Magnetic Compatibility) e soddisfa tali requisiti.

Direttiva WEEE

Smaltimento di rifiuti di apparecchiature elettriche ed elettroniche da parte di utenti privati nell'Unione Europea.

Questo simbolo sul prodotto o sulla confezione indica che l'articolo non può essere smaltito come i normali rifiuti domestici. È obbligatorio consegnare i rifiuti di apparecchiature all'apposito centro di raccolta che si occupa del riciclaggio di apparecchiature elettriche ed elettroniche. Per ulteriori informazioni sul riciclaggio di questa apparecchiatura, contattare l'ufficio di zona competente, il rivenditore del prodotto o il servizio di smaltimento dei rifiuti domestici. Il riciclaggio dei materiali contribuisce a ridurre il consumo di risorse naturali e assicura che i materiali siano riciclati tutelando la salute umana e l'ambiente



Accessibility Requirements for Rehabilitation Act del 1973, Sezione 508

L'impegno di BenQ alla creazione di prodotti accessibili ci consente di favorire la scelta da parte di organizzazioni statali di monitor LCD e proiettori BenQ conformi alle linee guida della Sezione 508 che comprendono le funzioni di assistenza indicate sotto:

- I monitor BenQ sono dotati di indicatori di "Alimentazione" colorati. Quando l'indicatore è di colore verde, ciò indica che il monitor è completamente funzionante. Quando l'indicatore è di colore giallo o ambra, ciò indica che il monitor è in modalità sospesa o sleep e che sta utilizzando meno di 2 watt di corrente.
- I monitor BenQ sono dotati di molte impostazioni pre-programmate per ridurre lo sfarfallio delle immagini e visualizzare rapidamente l'immagine sul monitor. L'impostazione predefinita viene attivata automaticamente tutte le volte che il monitor viene acceso, e riduce gli interventi da parte dell'utente.
- I monitor e proiettori BenQ sono dotati delle opzioni per la regolazione di luminosità e contrasto per visualizzare immagini e testi in modo tale da soddisfare le richieste di persone non vedenti. Altre regolazioni sono disponibili utilizzando i controlli OSD (On-Screen Display) del prodotto.
- I monitor e i proiettori BenQ sono dotati di controlli colorati facili da individuare, come ad esempio le selezioni della temperatura colore (Monitor: 5800K, 6500K e 9300K, Proiettore: 5500K, 6500K, 7500K e 9300K), con una vasta gamma di livelli di contrasto.
- I monitor e proiettori multimediali BenQ in genere sono dotati di uno o due altoparlanti che consentono agli utenti (anche i non udenti) di interagire con i sistemi computer collegati. In genere i controlli per gli altoparlanti sono posizionati sul pannello anteriore.
- Il firmware dei monitor e proiettori BenQ contiene informazioni uniche del prodotto che aiutano i sistemi computer a identificare i prodotti BenQ e attivare la loro funzione Plug-and-Play quando collegati.
- Tutti i monitor e proiettori BenQ sono compatibili con lo standard PC99. Ad esempio, i connettori colorati aiutano a semplificare il collegamento corretto dei prodotti al sistema computer.
- Alcuni modelli di monitor e proiettori BenQ contengono ulteriori porte USB e DVI per il collegamento a più dispositivi come ad esempio auricolari speciali per assistere i non udenti.
- Tutti i monitor e proiettori BenQ sono forniti di manuali utenti su CD che possono essere letti utilizzando software venduti in commercio come Adobe Reader tramite un computer collegato. Questi documenti sono disponibili anche sul sito Internet BenQ (www.BenQ.com). Altri tipi di documenti possono essere disponibili su richiesta.

Il centro servizi BenQ fornisce risposte e assistenza a tutti i clienti tramite telefono, fax, posta elettronica o sito Internet.