



Manuale dell'utente

Home Projector

EF-100W

EF-100B

Indicazioni Utilizzate in Questo Manuale	5		
Presentazione del proiettore	8		
Parti e funzioni del proiettore	9		
Parti del proiettore - Parte anteriore/superiore	9		
Parti del proiettore - Parte posteriore	10		
Parti del proiettore - Base	11		
Parti del proiettore - Pannello di controllo	11		
Parti del proiettore - Telecomando	12		
Configurazione del proiettore	14		
Posizionamento del proiettore	15		
Configurazione del proiettore e opzioni di installazione	16		
Distanza di proiezione	17		
Collegamenti del proiettore	18		
Connessione di un lettore multimediale in streaming	18		
Collegamento a sorgenti video	20		
Connessione di cuffie	21		
Connessione ai dispositivi audio Bluetooth®	22		
Specifiche Bluetooth	23		
Installazione delle batterie nel telecomando	24		
Funzionamento del telecomando	24		
Utilizzo delle funzioni base del proiettore	26		
Accensione del proiettore	27		
Spegnimento del proiettore	28		
Selezionare la Lingua dei menu del proiettore	29		
Modi di proiezione	30		
			Cambio del modo di proiezione usando i menu
			30
		Regolazione dell'altezza dell'immagine	31
		Forma dell'immagine	32
		V-Keystone auto	32
		Correzione orizzontale della forma dell'immagine con i tasti di correzione del keystone orizzontale	32
		Correzione della forma dell'immagine con il tasto Keystone	33
		Correzione della forma dell'immagine con Quick Corner	34
		Messa a fuoco dell'immagine usando la leva di regolazione della messa a fuoco	36
		Ridimensionamento dell'immagine con lo zoom	37
		Rapporto d'aspetto dell'immagine	38
		Cambio del rapporto d'aspetto dell'immagine	38
		Rapporti d'aspetto dell'immagine disponibili	39
		Aspetto dell'immagine proiettata con ciascun formato	39
		Regolazione della qualità dell'immagine (Modo colore)	40
		Cambio del modo colore	40
		Modi colore disponibili	40
		Attivazione della regolazione automatica della luminosanza	40
		Regolazione della nitidezza	42
		Regolazione del colore dell'immagine	43
		Regolazione della temperatura colore	43
		Regolazione dell'offset RGB e del Guadagno	43
		Regolazione di sfumatura, saturazione e luminosità	44
		Regolazione della gamma	45
		Regolazione della luminosità della sorgente luminosa	47
		Salvataggio delle impostazioni in memoria e uso delle impostazioni salvate	48
		Controllo del volume con i tasti Volume	49
		Modifica della modalità audio	50
		Modalità audio disponibili	50

Regolazione delle funzioni del proiettore 51

Funzioni Link HDMI 52

Uso dei dispositivi connessi tramite le funzionalità Link HDMI..... 52

Spegnimento temporaneo dell'immagine e dell'audio (A/V Mute) 54

Funzioni di sicurezza del proiettore 55

Blocco dei tasti del proiettore 55

Sblocco dei tasti del proiettore 55

Installazione di un codice di sicurezza 56

Regolazione del menu Impostazioni 57

Utilizzo dei menu del proiettore 58

Utilizzo della tastiera su schermo 59

Testo disponibile utilizzando la tastiera a schermo 59

Impostazioni della qualità dell'immagine - Menu Immagine 60

Impostazioni della funzione proiettore - Menu Impostazioni 62

Visualizzazione delle informazioni sul proiettore - Menu Informazioni 65

Menu Informazioni - Menu informazioni proiettore 65

Opzioni di reset del proiettore - Menu Reset 67

Manutenzione del proiettore 68

Manutenzione del proiettore 69

Pulizia della finestra di proiezione 70

Pulizia dell'alloggiamento del proiettore 71

Manutenzione del filtro dell'aria e delle prese d'aria 72

Pulizia del filtro dell'aria e delle prese d'aria 72

Sostituzione del filtro dell'aria 72

Risoluzione dei problemi 74

Problemi di proiezione 75

Stato dell'indicatore sul proiettore 76

Risoluzione di problemi di accensione o spegnimento del proiettore 78

Risoluzione dei problemi di alimentazione del proiettore 78

Risoluzione dei problemi di spegnimento del proiettore 78

Soluzione dei problemi di immagine 79

Soluzione dei problemi di immagine mancante 79

Regolazione di un'immagine non rettangolare 79

Regolazione di un'immagine sfocata o disturbata 80

Risoluzione di problemi di immagine parziale 80

Regolazione di un'immagine che presenta rumore o interferenze elettrostatiche 81

Regolazione di un'immagine con luminosità o colori non corretti 81

Regolazione di un'immagine capovolta 82

Risoluzione di problemi di audio mancante o basso 83

Soluzione dei problemi del Bluetooth 84

Risolvere i problemi operativi del telecomando 85

Risoluzione dei problemi di Link HDMI 86

Appendice 87

Accessori opzionali e parti di ricambio 88

Supporti 88

Parti di ricambio 88

Dimensioni dello schermo e distanza di proiezione 89

Risoluzioni di visualizzazione supportate dal monitor 91



Specifiche del proiettore.....	92
Specifiche connettore.....	92
Dimensioni esterne	93
Elenco dei simboli e istruzioni per la sicurezza	94
Informazioni sulla sicurezza del laser	96
Etichette di avvertenza del laser.....	96
Glossario	97
Avvisi	98
Indication of the manufacturer and the importer in accordance with requirements of EU directive	98
Limitazioni di impiego.....	98
Marchi di fabbrica	98
Nota sul copyright.....	99
Attribuzione del copyright.....	99

Indicazioni Utilizzate in Questo Manuale







Simboli di sicurezza

Il proiettore e i relativi manuali usano simboli grafici ed etichette a indicare contenuti che spiegano come usare il proiettore in sicurezza.

Leggere e seguire attentamente le istruzioni contrassegnate con tali simboli ed etichette per evitare infortuni o danni materiali.

 Avvertenza	Questo simbolo indica informazioni per un uso corretto del prodotto, che, se ignorate, potrebbero provocare infortuni o il decesso dell'utente.
 Attenzione	Questo simbolo indica informazioni per un uso corretto del prodotto, che, se ignorate, potrebbero provocare lesioni personali o danni fisici.

Indicazioni di informazione generale

Attenzione	Questa etichetta indica procedure che, se eseguite con poca cautela, potrebbero causare danni o infortuni.
	Questa etichetta indica informazioni aggiuntive che potrebbero essere utili da conoscere.
Tasto 	Indica i tasti del telecomando o del pannello di controllo. Esempio: tasto 
Menu/Nome impostazione	Indica il menu del proiettore e i nomi delle impostazioni. Esempio: Selezionare il menu Immagine  Immagine > Colore
	Questa etichetta indica i link alle pagine correlate.
	Questa etichetta indica il livello di menu corrente del proiettore.

Uso del manuale per la ricerca di informazioni

Il manuale PDF consente di cercare informazioni tramite parola chiave o di saltare direttamente a sezioni specifiche tramite segnalibri. È inoltre possibile stampare solo le pagine necessarie. Questa sezione spiega come utilizzare un manuale PDF aperto con Adobe Reader X sul computer.

Ricerca per parola chiave

Fare clic su **Modifica > Ricerca avanzata**. Inserire la parola chiave (testo) dell'informazione da trovare nella finestra di ricerca, quindi fare clic su **Cerca**. I risultati sono visualizzati in un elenco. Fare clic su uno dei risultati visualizzati per saltare a quella pagina.

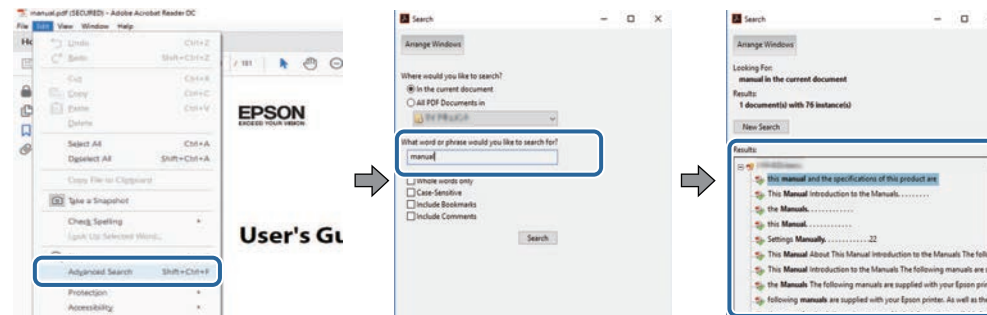

Saltare direttamente dai segnalibri

Fare clic su un titolo per saltare a quella pagina. Fare clic su + o > per visualizzare i titoli del livello inferiore in quella sezione. Per tornare alla pagina precedente, eseguire la seguente operazione sulla tastiera.

- Windows: tenere premuto **Alt**, quindi premere ←.
- Mac OS: tenere premuto il tasto di comando, quindi premere ←.

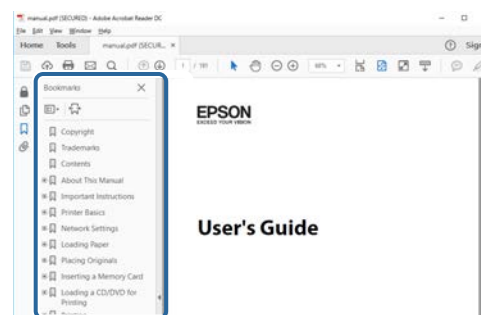

Stampa delle sole pagine necessarie

È inoltre possibile estrarre e stampare solo le pagine necessarie. Fare clic su **Stampa** nel menu **File**, quindi specificare le pagine da stampare in **Pagine in Pagine da stampare**.

- Per specificare una serie di pagine, inserire un trattino tra la pagina di inizio e la pagina di fine.

Esempio: 20-25

- Per specificare pagine non incluse nella serie, dividere le pagine con una virgola.

Esempio: 5, 10, 15

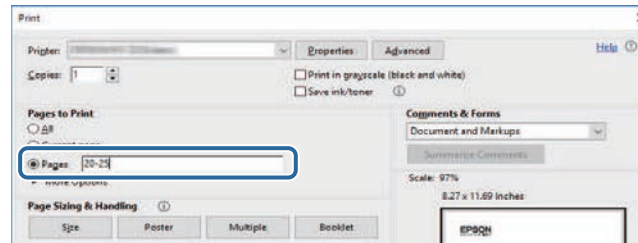

Presentazione del proiettore

Consultare queste sezioni per ulteriori informazioni sul proiettore.

► **Link correlati**

- "Parti e funzioni del proiettore" [p.9](#)

Le seguenti sezioni descrivono le parti del proiettore e le relativi funzioni.

► **Link correlati**

- "Parti del proiettore - Parte anteriore/superiore" p.9
- "Parti del proiettore - Parte posteriore" p.10
- "Parti del proiettore - Base" p.11
- "Parti del proiettore - Pannello di controllo" p.11
- "Parti del proiettore - Telecomando" p.12

Parti del proiettore - Parte anteriore/superiore

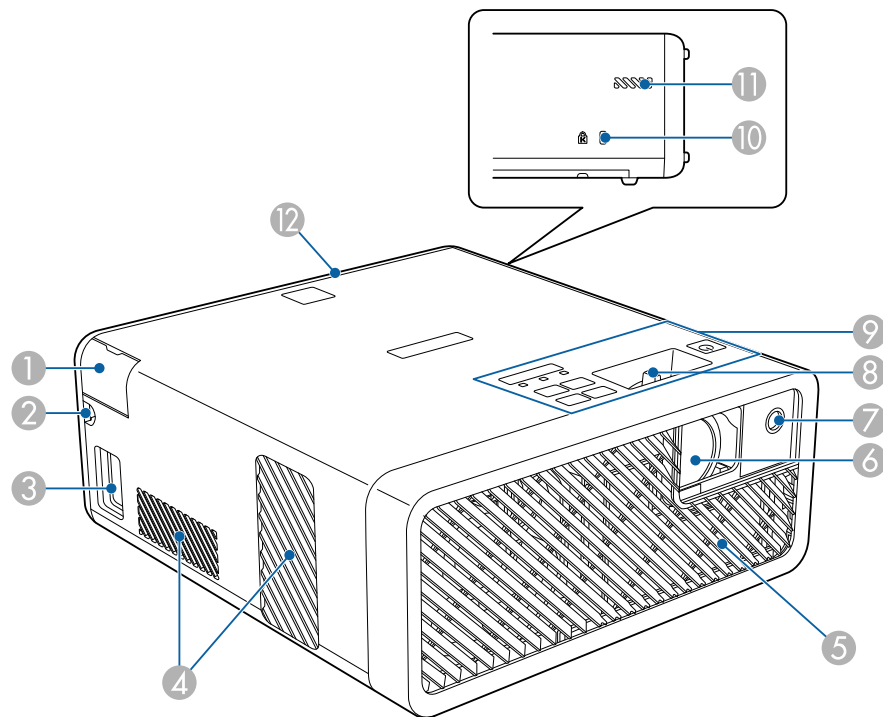

Nome	Funzione
① Coperchio porta Audio Out	Aprire per connettere le cuffie.
② Percorso del cavo	Far passare qui un cavo HDMI per collegare il proiettore e l'attrezzatura video.
③ Ingresso alimentazione	Consente di collegare il cavo di alimentazione al proiettore.
④ Uscite di ventilazione dell'aria	Uscite di ventilazione dell'aria utilizzate per raffreddare l'interno del proiettore. <div style="border: 1px solid black; padding: 5px; background-color: #ffffcc;"> <p>⚠ Attenzione</p> <p>Durante la proiezione, non avvicinare il viso o le mani all'uscita di ventilazione dell'aria. Allo stesso modo, non avvicinarvi oggetti che possano deformarsi o danneggiarsi. L'aria calda che fuoriesce dall'uscita di ventilazione dell'aria può causare ustioni, deformazioni ai materiali o incidenti.</p> </div>
⑤ Presa dell'aria (filtro dell'aria)	Cattura l'aria per raffreddare l'interno del proiettore.
⑥ Finestra di proiezione	Le immagini sono proiettate dall'obiettivo interno del proiettore.
⑦ Ricevitore remoto	Riceve i segnali dal telecomando.
⑧ Leva di regolazione della messa a fuoco	Regola la messa a fuoco dell'immagine.
⑨ Pannello di controllo	Permette di comandare il proiettore.
⑩ Slot di sicurezza	Lo slot di sicurezza è compatibile con il sistema di sicurezza Microsaver prodotto da Kensington.
⑪ Presa dell'aria	Cattura l'aria per raffreddare l'interno del proiettore.
⑫ Coperchio posteriore	Aprire per collegare un lettore multimediale in streaming o altra attrezzatura video.

► **Link correlati**

- "Funzionamento del telecomando" p.24

- "Parti del proiettore - Pannello di controllo" [p.11](#)
- "Messa a fuoco dell'immagine usando la leva di regolazione della messa a fuoco" [p.36](#)
- "Collegamento a sorgenti video" [p.20](#)
- "Connessione di cuffie" [p.21](#)
- "Installazione di un codice di sicurezza" [p.56](#)

Parti del proiettore - Parte posteriore

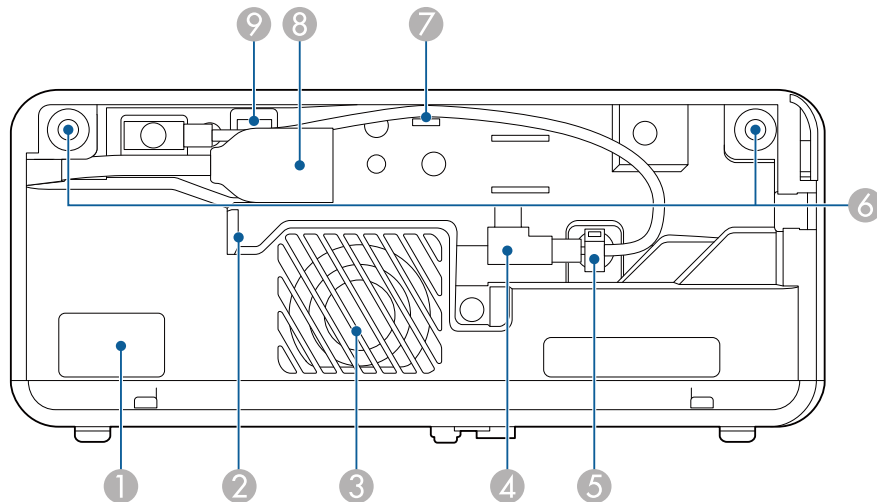

Nome	Funzione	
5	Morsetto del cavo	Far passare qui il cavo USB di alimentazione per fissarlo.
6	Slot dello coperchio posteriore	Slot per installare il coperchio posteriore.
7	Gancio del cavo	Far passare qui il cavo USB di alimentazione.
8	Porta HDMI con prolunga	Immette segnali video da un lettore multimediale in streaming o altra attrezzatura video compatibile HDMI. Il proiettore è compatibile con HDCP. Non è possibile rimuovere questa prolunga.
9	Porta Service	La porta non è normalmente in uso.

► Link correlati

- "Funzionamento del telecomando" [p.24](#)
- "Collegamento a sorgenti video" [p.20](#)
- "Connessione di un lettore multimediale in streaming" [p.18](#)

Nome	Funzione	
1	Ricevitore remoto	Riceve i segnali dal telecomando.
2	Uscita ventilazione dell'aria	Uscite di ventilazione dell'aria utilizzate per raffreddare il lettore multimediale in streaming.
3	Altoparlante	Emette l'audio.
4	Cavo USB di alimentazione	Collegare a un lettore multimediale in streaming per alimentarlo.

Parti del proiettore - Base

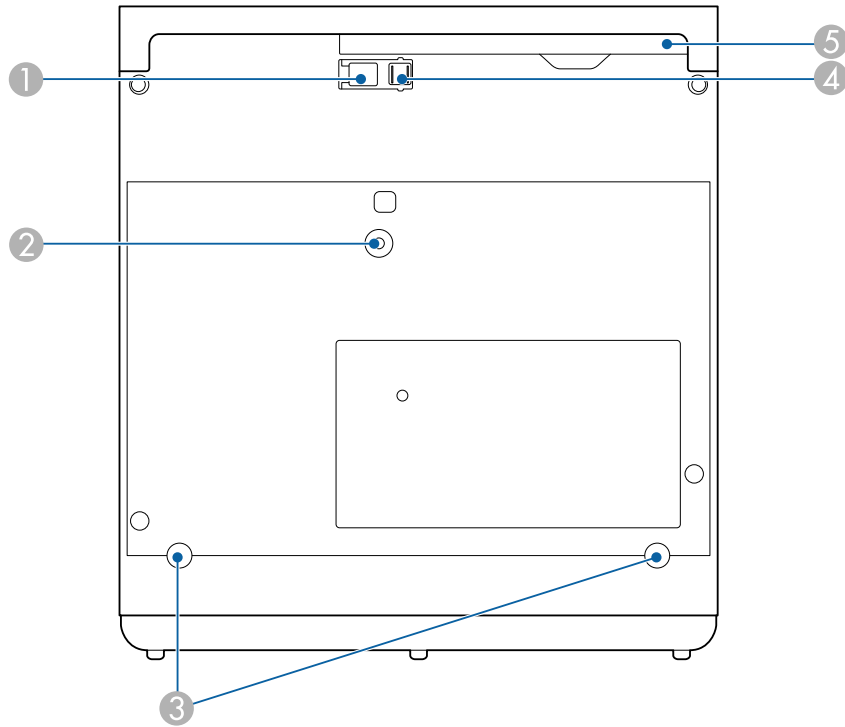

Nome	Funzione
③ Piedino posteriore (Montaggio a soffitto / Punti di fissaggio del piedistallo o Punti di fissaggio per il Supporto per illuminazione a binario)	Allentare questi piedini ruotandoli in senso antiorario, quindi rimuoverli per fissare il montaggio a soffitto/piedistallo/Supporto per illuminazione a binario.
④ Piedino anteriore regolabile	Quando il proiettore viene appoggiato su una superficie, per esempio una scrivania, allungare il piedino per regolare la posizione dell'immagine.
⑤ Coperchio del filtro dell'aria	Aprire per accedere al filtro dell'aria.





» Link correlati

- "Manutenzione del filtro dell'aria e delle prese d'aria" [p.72](#)
- "Regolazione dell'altezza dell'immagine" [p.31](#)

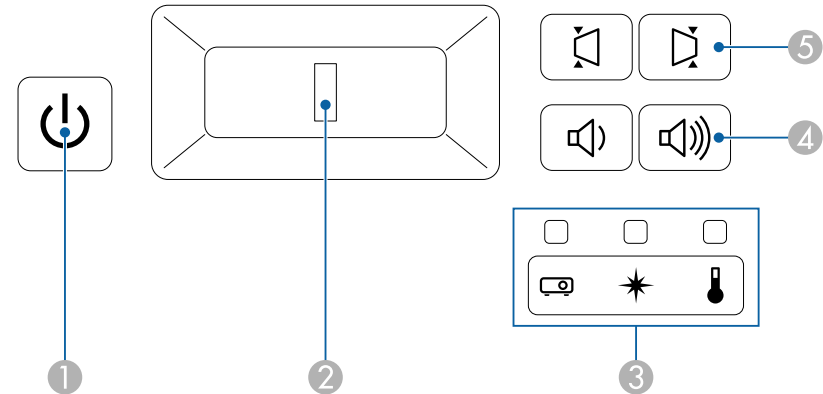
Nome	Funzione
① Leva di rilascio del piedino	Premere la leva di rilascio per allungare e accorciare il piedino anteriore regolabile.
② Montaggio a soffitto / Punti di fissaggio del piedistallo o Punti di fissaggio per il Supporto per illuminazione a binario	Fissare il montaggio a soffitto / piedistallo o il Supporto per illuminazione a binario opzionali qui.

Parti del proiettore - Pannello di controllo





Nome	Funzione
1 Interruttore	Accende e spegne il proiettore.
2 Leva di regolazione della messa a fuoco	Regola la messa a fuoco dell'immagine.
3 Indicatore	Indica lo stato del proiettore.
4 Tasti Volume su/giù  	Regolano il volume di altoparlante e cuffie. È inoltre possibile controllare il volume dei dispositivi audio Bluetooth collegati al proiettore.
5 Tasti correzione keystone orizzontale  	Visualizzano la schermata Keystone , che consente di correggere la distorsione keystone orizzontale.





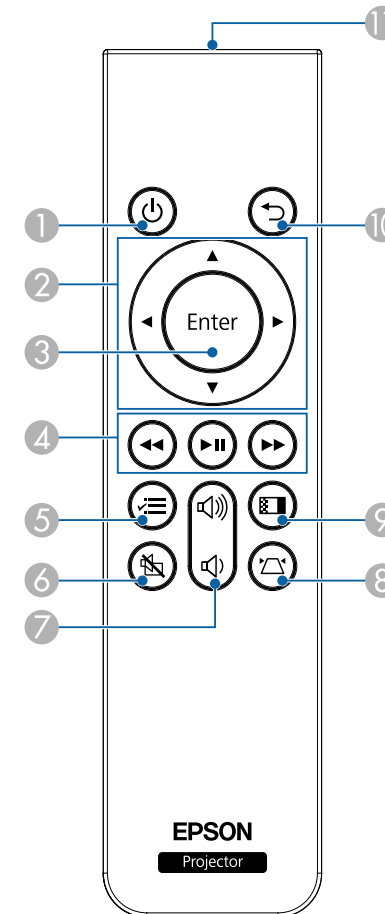

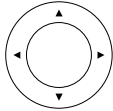

» Link correlati

- "Stato dell'indicatore sul proiettore" [p.76](#)
- "Correzione orizzontale della forma dell'immagine con i tasti di correzione del keystone orizzontale" [p.32](#)
- "Accensione del proiettore" [p.27](#)
- "Messa a fuoco dell'immagine usando la leva di regolazione della messa a fuoco" [p.36](#)
- "Controllo del volume con i tasti Volume" [p.49](#)

Parti del proiettore - Telecomando



Nome	Funzione
1 Interruttore 	Accende e spegne il proiettore.

Nome	Funzione
② Tasti freccia 	Seleziona gli elementi del menu mentre è visualizzato il menu del proiettore.
③ Tasto Enter 	Immette la selezione corrente e passa al livello successivo visualizzando il menu del proiettore.
④ Tasti di controllo di riproduzione 	Controllano la riproduzione del lettore multimediale in streaming collegato o dell'attrezzatura che supporta lo standard HDMI CEC.
⑤ Tasto Menu 	Visualizza e chiude il menu del proiettore. I menu del proiettore possono essere usati per regolare le impostazioni che controllano il modo in cui funziona il proiettore. Tenere premuto questo tasto per visualizzare il menu Bluetooth .
⑥ Tasto A/V Mute 	Attiva o disattiva il video e l'audio temporaneamente.
⑦ Tasti Volume su/giù 	Regolano il volume di altoparlante e cuffie. È inoltre possibile controllare il volume dei dispositivi audio Bluetooth collegati al proiettore.
⑧ Tasto Keystone 	Visualizza la schermata di regolazione Keystone o la schermata Quick Corner .
⑨ Tasto Modo colore 	Modifica il modo colore.
⑩ Tasto Esc 	Interrompe la funzione corrente. Torna al livello precedente del menu mentre visualizza il menu del proiettore.

Nome	Funzione
① Area di emissione della luce del telecomando	Trasmette i segnali del telecomando.

► Link correlati

- "Regolazione della qualità dell'immagine (Modo colore)" [p.40](#)
- "Correzione della forma dell'immagine con il tasto Keystone" [p.33](#)
- "Correzione della forma dell'immagine con Quick Corner" [p.34](#)
- "Accensione del proiettore" [p.27](#)
- "Controllo del volume con i tasti Volume" [p.49](#)
- "Spegnimento temporaneo dell'immagine e dell'audio (A/V Mute)" [p.54](#)
- "Utilizzo dei menu del proiettore" [p.58](#)

Configurazione del proiettore

Per configurare il proiettore, seguire le istruzioni contenute nelle sezioni successive.

► Link correlati

- "Posizionamento del proiettore" [p.15](#)
- "Collegamenti del proiettore" [p.18](#)
- "Installazione delle batterie nel telecomando" [p.24](#)

Il proiettore, per funzionare, può essere posizionato praticamente su qualsiasi superficie piana.

Può anche essere installato su un supporto se si desidera usarlo in una posizione fissa. Occorre un supporto a soffitto / piedistallo opzionale per installare il proiettore a soffitto, su una parete o su pavimento.

Il proiettore può essere installato su diverse angolazioni. Non esiste un limite verticale o orizzontale per l'installazione del proiettore.

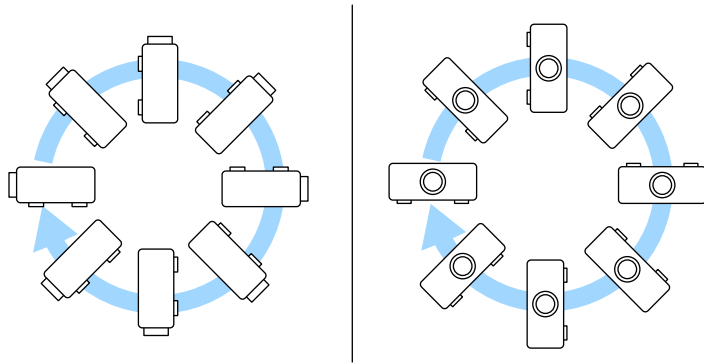

- Lasciare abbondante spazio attorno e sotto il proiettore per consentire la ventilazione, e non collocare sopra di esso alcun oggetto che possa bloccarla.
- Posizionare il proiettore parallelamente allo schermo.

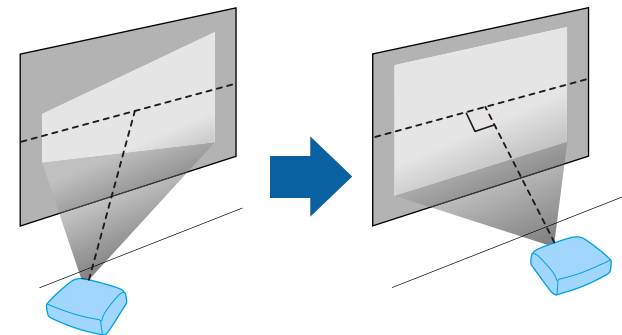

Se il proiettore non può essere installato parallelamente allo schermo, correggere la distorsione del keystone usandone i controlli.

Quando si sceglie una posizione per il proiettore, fare attenzione ai seguenti punti:

- Posizionare il proiettore su una superficie piana e solida, oppure installarlo usando un montaggio compatibile.

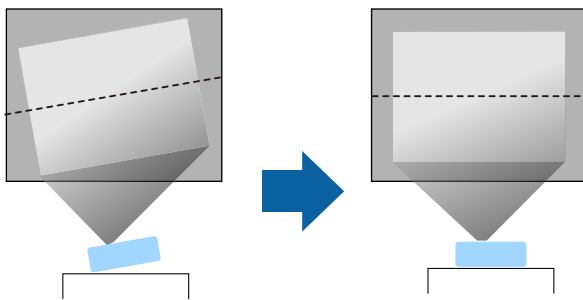

⚠ Avvertenza

- Quando si monta il proiettore al soffitto, è necessario installare un apposito montaggio. Se il proiettore non viene installato correttamente, potrebbe cadere e causare danni o infortuni.
- Non usare nastri adesivi sui punti di fissaggio del montaggio a soffitto per evitare che le viti si allentino, né applicare lubrificanti, grassi o sostanze simili sul proiettore; è possibile che il telaio si crepi e che si stacchi dal montaggio a soffitto. Ciò potrebbe causare gravi lesioni alle persone che si trovano sotto di esso e potrebbe danneggiare il proiettore.
- Non coprire l'uscita di ventilazione o le prese d'aria del proiettore. Se le aperture vengono coperte, la temperatura interna potrebbe aumentare e provocare un incendio.
- Non installare il proiettore su una superficie instabile o in un luogo inadatto a sorreggerne il peso. In caso contrario, il proiettore può cadere o ribaltarsi causando danni e lesioni.
- Quando lo si installa in una posizione elevata, prendere provvedimenti per evitare che cada, utilizzando cinture per garantire la sicurezza in casi di emergenza, ad esempio nell'evento di un sisma, ed evitare incidenti. Se non viene installato correttamente, il proiettore potrebbe cadere causando danni e lesioni.
- Non installare il proiettore in luoghi esposti ad umidità elevata o polvere, quali banconi da cucina, cucine o in prossimità di umidificatori o in luoghi esposti a fumi di olio o vapore. In caso contrario potrebbero verificarsi incendi o scosse elettriche. Inoltre, gli oli potrebbero deteriorare l'involucro esterno del proiettore e provocare la caduta del proiettore dal soffitto se sospeso.

⚠ Attenzione

- Se si sta usando il proiettore ad altitudini superiori ai 1.500 m, impostare **Modo alta quota** su **On** nel menu del proiettore, per garantire che la temperatura interna dello stesso sia regolata correttamente.
 - ☛ **Impostazioni > Installazione > Modo alta quota**
- Evitare di installare il proiettore in ambienti soggetti a umidità elevata e polvere oppure in ambienti con presenza di fumi da fuoco o sigaretta.
- Se il proiettore si surriscalda troppo a causa dell'ambiente di installazione, selezionare l'impostazione **Raffr. Allog. post.** nel menu del proiettore per raffreddare il lettore multimediale collegato al proiettore.
 - ☛ **Impostazioni > Funzionamento > Raffr. Allog. post.**

» Link correlati

- "Configurazione del proiettore e opzioni di installazione" [p.16](#)
- "Distanza di proiezione" [p.17](#)
- "Forma dell'immagine" [p.32](#)
- "Impostazioni della funzione proiettore - Menu Impostazioni" [p.62](#)
- "Regolazione dell'altezza dell'immagine" [p.31](#)
- "Ridimensionamento dell'immagine con lo zoom" [p.37](#)
- "Messa a fuoco dell'immagine usando la leva di regolazione della messa a fuoco" [p.36](#)

Configurazione del proiettore e opzioni di installazione

Il proiettore può essere configurato o installato nei seguenti modi:

Front./Retro

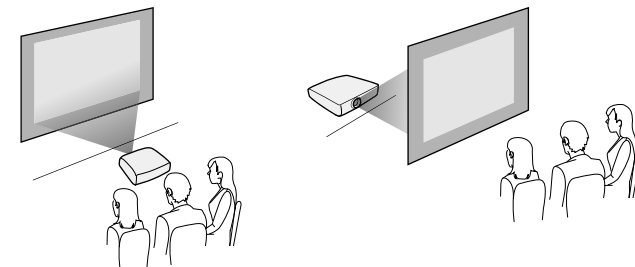

Soffitto anteriore/Soffitto posteriore

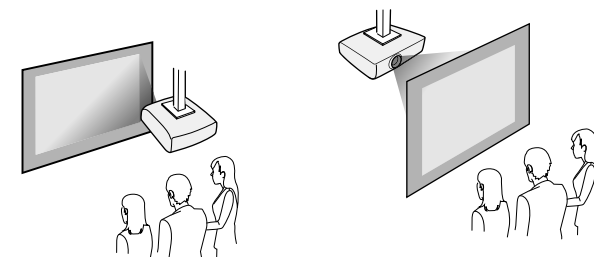



Quando la proiezione avviene dal soffitto o è posteriore, selezionare l'impostazione **Proiezione** corretta e, se necessario, regolare l'impostazione **Rotazione OSD**.

☛ **Impostazioni > Installazione > Rotazione OSD**

Proiezione di immagini sul soffitto

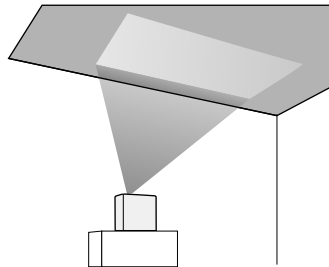

⚠ Avvertenza

Non coprire la finestra di proiezione. Se si copre la finestra, la temperatura interna potrebbe aumentare e provocare un incendio.

Attenzione

Durante la proiezione di immagini sul soffitto, accertarsi che il coperchio posteriore sia riposizionato correttamente.

» Link correlati

- "Modi di proiezione" [p.30](#)

Distanza di proiezione

La distanza a cui si posiziona il proiettore dallo schermo determina la dimensione approssimativa dell'immagine. La dimensione dell'immagine aumenta più il proiettore si allontana dallo schermo, ma può variare in base al fattore di zoom, al rapporto aspetto e ad altre impostazioni.

Consultare l'Appendice per i dettagli per determinare approssimativamente a quale distanza collocare il proiettore dallo schermo in base alla dimensione dell'immagine proiettata.



Quando si corregge la correzione del keystone, l'immagine diminuisce leggermente.

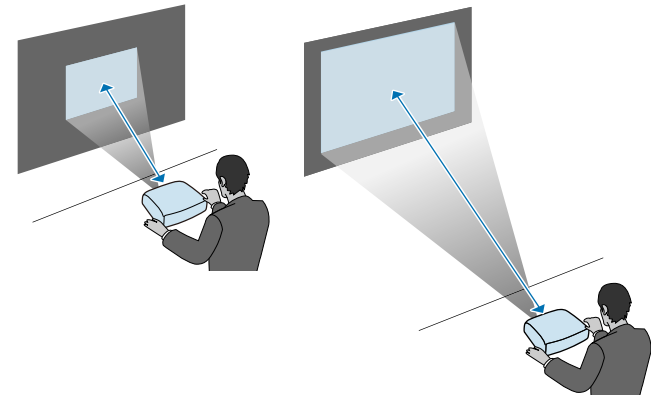

» Link correlati

- "Dimensioni dello schermo e distanza di proiezione" [p.89](#)

Fare riferimento a queste sezioni per collegare il proiettore a una serie di sorgenti di proiezione.

Attenzione

Controllare la forma e l'orientamento dei connettori o di eventuali cavi che si prevede di collegare. Non forzare i connettori nelle porte se non entrano. Il dispositivo o il proiettore potrebbero risulterne danneggiati o potrebbero non funzionare correttamente.



Fare riferimento alla *Guida di avvio rapido* per un elenco dei cavi forniti con il proiettore. Acquistare cavi opzionali o disponibili in commercio quando necessario.

» Link correlati

- "Connessione di un lettore multimediale in streaming" [p.18](#)
- "Collegamento a sorgenti video" [p.20](#)
- "Connessione di cuffie" [p.21](#)
- "Connessione ai dispositivi audio Bluetooth®" [p.22](#)

Connessione di un lettore multimediale in streaming

È possibile collegare un lettore multimediale in streaming alla porta HDMI del proiettore.

Collegando il cavo USB dell'alimentazione, è possibile alimentare il lettore multimediale in streaming dal proiettore.

- 1** Rimuovere il coperchio posteriore del proiettore.

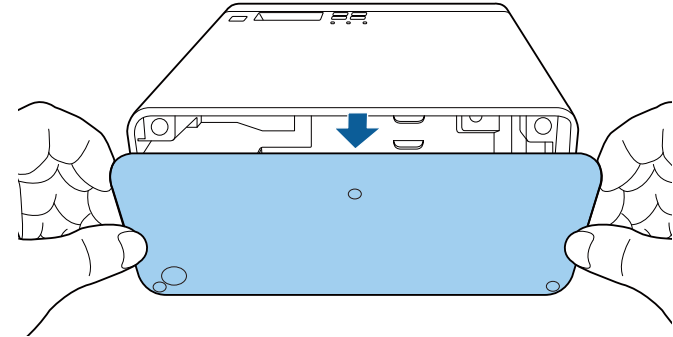

- 2** Scollegare il cavo USB di alimentazione dal gancio e dal morsetto del cavo.

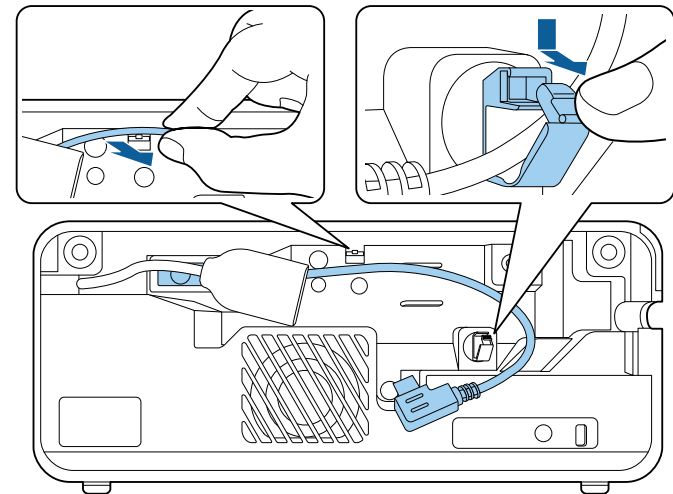

- 3** Collegare un lettore multimediale in streaming alla porta HDMI del proiettore.

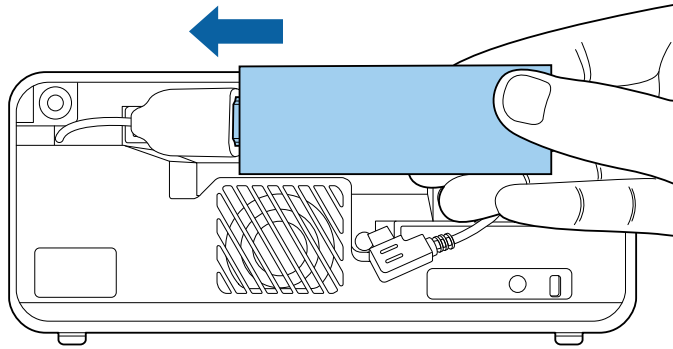

- 4** Collegare il cavo USB di alimentazione alla porta USB del lettore multimediale in streaming (Tipo B).

- Porta USB laterale

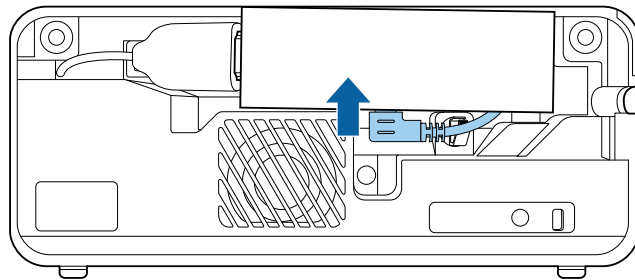

- Porta USB inferiore

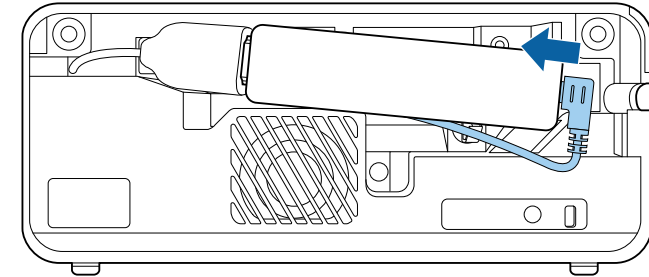

- 5** Far passare il cavo USB di alimentazione attraverso il gancio e il morsetto del cavo, quindi chiudere il morsetto per fissare il cavo.

- Porta USB laterale

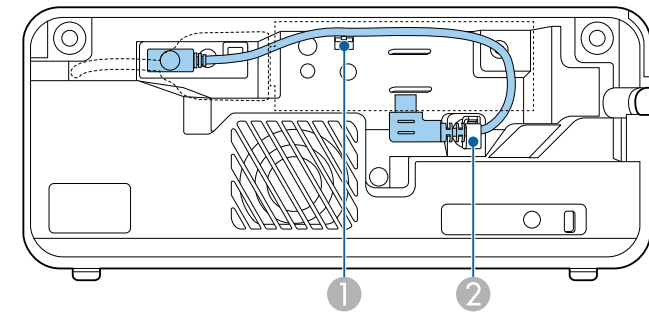

- Porta USB inferiore

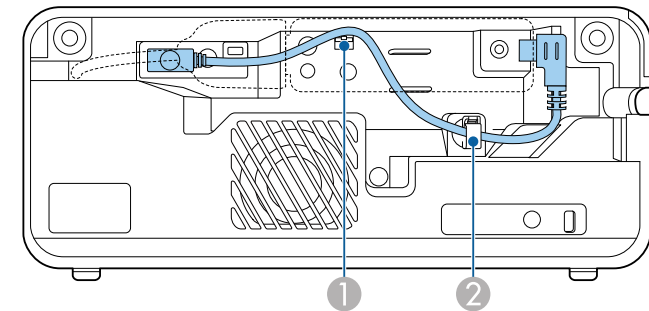

6 Posizionare il lettore multimediale in streaming come mostrato.

- Porta USB laterale

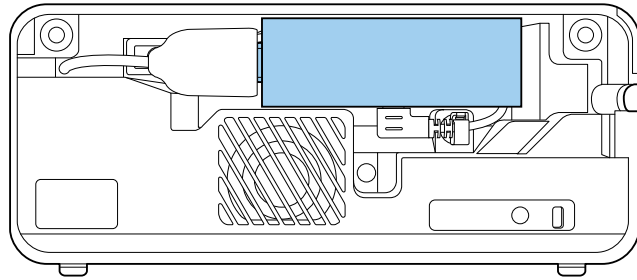

- Porta USB inferiore

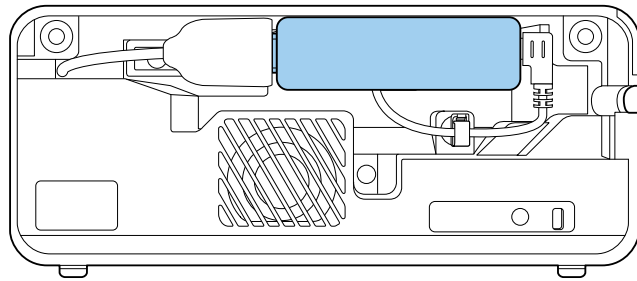

7 Riposizionare il coperchio posteriore.



Se il lettore multimediale in streaming supporta lo standard HDMI CEC, è possibile utilizzare alcune delle funzioni del lettore tramite il telecomando del proiettore. Consultare il manuale del lettore multimediale in streaming per i dettagli.

Collegamento a sorgenti video

Se la sorgente video ha una porta HDMI, è possibile collegarla al proiettore usando un cavo HDMI e inviare l'audio della sorgente immagine con l'immagine proiettata.

Attenzione

Non accendere la sorgente video prima di collegarla al proiettore. Ciò potrebbe provocare danni al proiettore.



- Se la porta del dispositivo che si collega ha una forma insolita, utilizzare il cavo in dotazione con il dispositivo o un cavo opzionale per collegarlo al proiettore.
- Alcuni tipi di attrezzatura video sono in grado di emettere diversi tipi di segnale. Leggere il manuale dell'utente fornito con l'attrezzatura video per verificare quali tipi di segnali possono essere emessi.

1 Rimuovere il coperchio posteriore del proiettore.

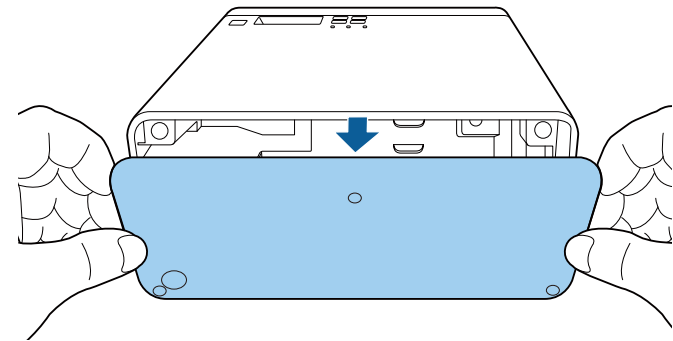

2 Collegare il cavo HDMI alla porta HDMI della sorgente video.

- 3** Collegare l'altra estremità alla porta HDMI del proiettore.

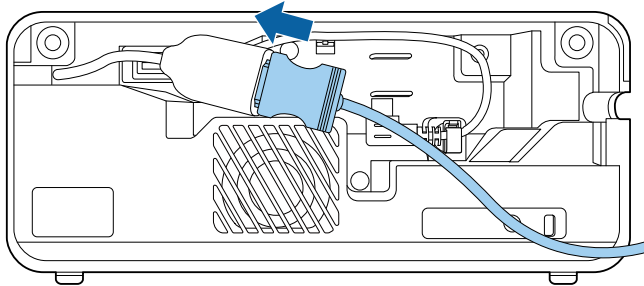

- 4** Far passare il cavo HDMI attraverso il percorso del cavo come mostrato.

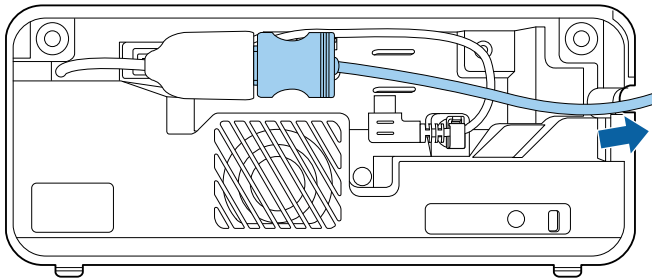

- 5** Riposizionare il coperchio posteriore.

Connessione di cuffie

È possibile collegare delle cuffie alla porta Audio Out del proiettore. È possibile controllare il volume tramite il telecomando del proiettore.

Attenzione

La porta Audio Out del proiettore supporta solo cuffie a 3 poli. Se si utilizzano cuffie diverse, l'audio potrebbe non essere emesso normalmente.

- 1** Aprire il coperchio della porta Audio Out.

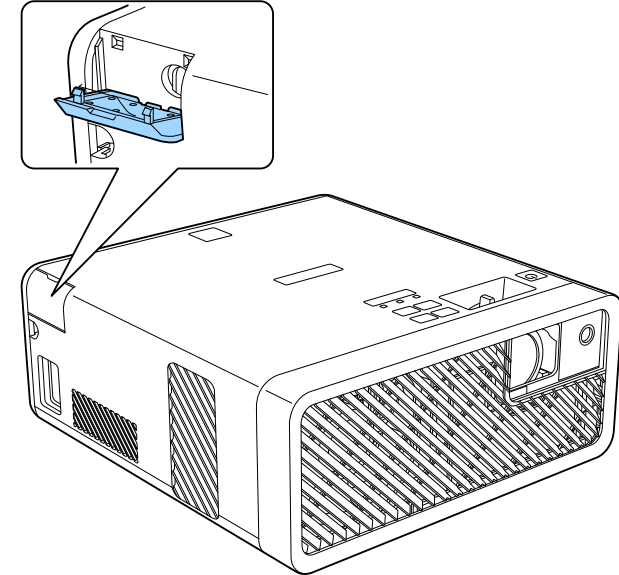

- 2** Collegare il cavo mini-jack delle cuffie stereo alla porta Audio Out del proiettore.

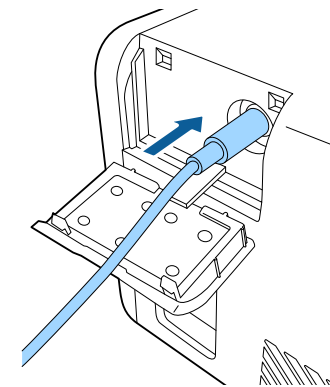

⚠ **Attenzione**

Non avviare la riproduzione con un'alta impostazione del volume. Rumori forti improvvisi possono provocare la perdita dell'udito.

Abbassare sempre il volume prima di spegnere il proiettore. In questo modo sarà possibile aumentare gradualmente il volume dopo l'accensione.

Connessione ai dispositivi audio Bluetooth®

È possibile connettere il proiettore ai dispositivi audio Bluetooth (compatibili A2DP) quali altoparlanti o cuffie per emettere audio dal lettore multimediale o da altre attrezzature video collegate al proiettore.



- Si verifica un ritardo nell'uscita audio dei dispositivi audio Bluetooth.
- I dispositivi audio Bluetooth non sono supportati in alcuni paesi e regioni.

1 Accendere il proiettore e visualizzare un'immagine.

2 Tenere premuto il tasto  sul telecomando per circa due secondi. Viene visualizzata la schermata **Bluetooth**.



È anche possibile selezionare le impostazioni Bluetooth nel menu **Impostazioni** del proiettore.

 **Impostazioni > Suono > Bluetooth**

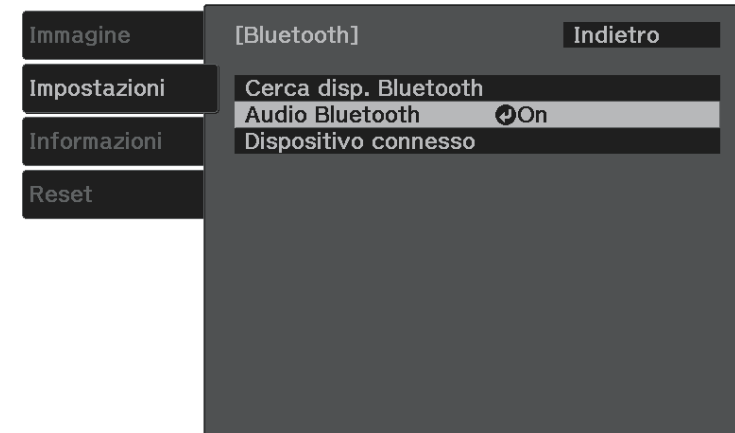

3 Selezionare **On** come impostazione per **Audio Bluetooth**.



4 Attivare la “modalità di accoppiamento” del dispositivo audio Bluetooth al quale si desidera connettersi. Per i dettagli, vedere il manuale del dispositivo audio Bluetooth.

5 Selezionare **Cerca disp. Bluetooth** e premere . Sarà visualizzato un elenco dei dispositivi disponibili.

6 Selezionare il dispositivo audio Bluetooth al quale connettersi e premere .

7 Premere  o  per uscire dai menu.

Alla prossima accensione del proiettore, l'ultimo dispositivo collegato sarà automaticamente connesso al proiettore. Per modificare il dispositivo connesso, ripetere i passaggi dal punto 4.

» **Link correlati**

- "Specifiche Bluetooth" [p.23](#)

Specifiche Bluetooth

Versione	Bluetooth Ver. 3.0
Uscita	Classe 2
Distanza di comunicazione	Circa 10 m
Profili supportati	A2DP
Protezione del contenuto	SCMS-T
Frequenza utilizzata	Banda da 2,4 GHz (da 2.402 a 2.480 GHz)
Codec supportati	Audio SBC, Qualcomm® aptX™

Avvertenza

Non utilizzare il dispositivo in prossimità di attrezzature mediche o attrezzature controllate automaticamente, quali porte automatiche o allarmi antincendio. Le interferenze elettromagnetiche provenienti dal dispositivo possono provocare malfunzionamenti alle attrezzature causando incidenti.



- Connettere un dispositivo Bluetooth che supporti la protezione del copyright (SCMS-T).
- La connessione potrebbe non essere possibile a seconda dello standard e del tipo di dispositivo.
- Anche durante il collegamento entro una distanza di comunicazione specificata, potrebbe non essere possibile connettersi a causa dello stato del segnale.
- Il metodo di comunicazione Bluetooth impiega la stessa frequenza (2,4 GHz) della LAN wireless (IEEE802.11b/g) o dei forni a microonde. Di conseguenza, se si utilizzano questi dispositivi contemporaneamente, possono verificarsi interferenze delle onde radio, l'audio potrebbe interrompersi oppure non essere possibile comunicare. Se occorre utilizzare questi dispositivi contemporaneamente, assicurarsi di distanziarli a sufficienza dal dispositivo Bluetooth.
- Non è possibile collegare contemporaneamente più dispositivi Bluetooth al proiettore.

Il telecomando usa due batterie AAA in dotazione con il proiettore.

Attenzione

Leggere le seguenti *Istruzioni sulla sicurezza* prima di maneggiare le batterie.

- 1 Rimuovere il coperchio della batteria come mostrato.

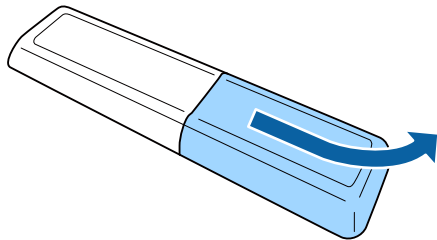

- 2 Rimuovere le vecchie batterie, se necessario.



Smaltire le batterie esauste in conformità ai regolamenti locali.

- 3 Inserire le batterie con le estremità + e - rivolte come mostrato.

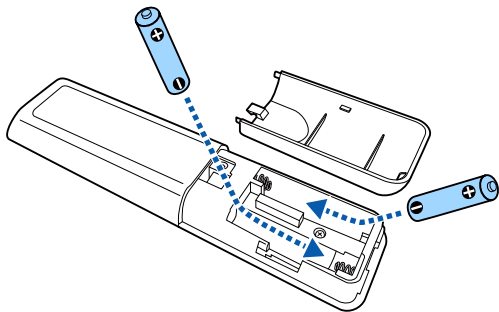

⚠ Avvertenza

Verificare la posizione dei simboli (+) e (-) all'interno del vano batterie per accertarsi che siano inserite correttamente. Se le batterie non vengono utilizzate correttamente, possono esplodere o perdere liquido, causando incendi, infortuni o danni al prodotto.

- 4 Chiudere il coperchio della batteria e premere verso il basso finché non si sentirà uno scatto.

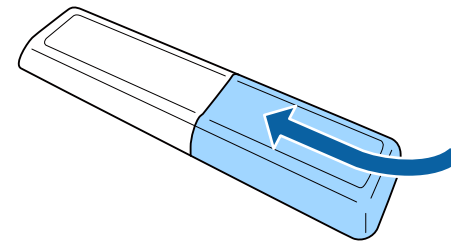

» Link correlati

- "Funzionamento del telecomando" [p.24](#)

Funzionamento del telecomando

Il telecomando consente di controllare il proiettore da praticamente qualsiasi punto della stanza.

Accertarsi di puntare il telecomando verso i ricevitori del proiettore entro la distanza e le angolazioni qui elencate.

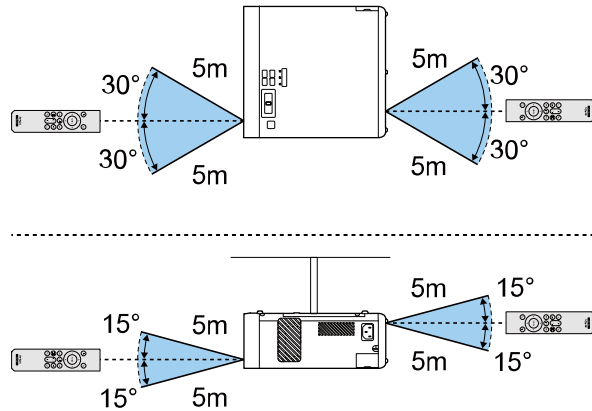

Evitare di usare il telecomando in condizioni con luci fluorescenti brillanti o sotto la luce solare diretta, oppure il proiettore non risponderà ai comandi. Se si prevede di non usare il telecomando per un periodo di tempo prolungato, togliere le batterie.

Utilizzo delle funzioni base del proiettore

Seguire le istruzioni contenute in queste sezioni per usare le funzioni di base del proiettore.

► Link correlati

- "Accensione del proiettore" [p.27](#)
- "Spegnimento del proiettore" [p.28](#)
- "Selezionare la Lingua dei menu del proiettore" [p.29](#)
- "Modi di proiezione" [p.30](#)
- "Regolazione dell'altezza dell'immagine" [p.31](#)
- "Forma dell'immagine" [p.32](#)
- "Messa a fuoco dell'immagine usando la leva di regolazione della messa a fuoco" [p.36](#)
- "Ridimensionamento dell'immagine con lo zoom" [p.37](#)
- "Rapporto d'aspetto dell'immagine" [p.38](#)
- "Regolazione della qualità dell'immagine (Modo colore)" [p.40](#)
- "Regolazione della nitidezza" [p.42](#)
- "Regolazione del colore dell'immagine" [p.43](#)
- "Regolazione della luminosità della sorgente luminosa" [p.47](#)
- "Salvataggio delle impostazioni in memoria e uso delle impostazioni salvate" [p.48](#)
- "Controllo del volume con i tasti Volume" [p.49](#)
- "Modifica della modalità audio" [p.50](#)

Accendere il lettore multimediale in streaming o gli apparecchi video che si desidera usare una volta acceso il proiettore.

- 1** Collegare il cavo elettrico all'alimentazione del proiettore e inserirlo in una presa elettrica.

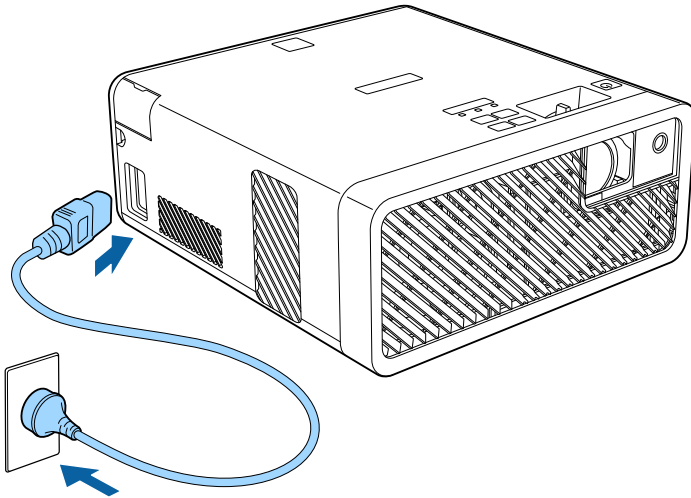

L'indicatore del proiettore si illumina di blu. Indica che il proiettore riceve alimentazione, ma non è ancora acceso (è in modalità stand by).

- 2** Premere l'interruttore di alimentazione sul pannello di controllo o sul telecomando per accendere il proiettore.

L'indicatore di stato lampeggia in blu mentre il proiettore si sta riscaldando. Una volta riscaldato il proiettore, l'indicatore di stato smette di lampeggiare e diventa blu.

La prima volta che il proiettore viene acceso, sarà visualizzata la schermata **Guida iniziale**. La **Guida iniziale** presenta le funzionalità del prodotto e fornisce suggerimenti su come utilizzare il proiettore.



Se si desidera visualizzare di nuovo la schermata **Guida iniziale**, selezionare **Guida iniziale** nel menu **Impostazioni** del proiettore.

☛ **Impostazioni > Schermo > Guida iniziale**

⚠ Avvertenza

- Non guardare mai nella lente del proiettore quando la sorgente luminosa è accesa. Questo potrebbe danneggiare gli occhi ed è pericoloso, in particolare, per i bambini.
- Quando si accende il proiettore a distanza mediante il telecomando, assicurarsi che nessuno guardi nell'obiettivo.
- Durante la proiezione, non ostruire la luce proveniente dal proiettore con un libro o altri oggetti. Se si ostruisce la luce proveniente dal proiettore, l'area su cui si riflette la luce diventa calda, causando la fusione, ustioni o incendi. Inoltre, l'obiettivo potrebbe surriscaldarsi a causa della luce riflessa, causando anomalie del proiettore. Per arrestare la proiezione, utilizzare la funzione A/V Mute o spegnere il proiettore.



- Quando viene impostato **Direct Power On** su **On** nel menu **Impostazioni** del proiettore, il proiettore si accende non appena viene collegato. Notare che si accende automaticamente anche quando si riavvia dopo un'interruzione dell'alimentazione elettrica.
☛ **Impostazioni > Funzionamento > Direct Power On**
- Questo proiettore fornisce la funzione **Child lock** per evitare che i bambini accendano accidentalmente l'alimentazione e una funzione di **Blocco funzionamento** per evitare operazioni non volute e così via.
☛ **Impostazioni > Funzionamento > Child lock**
☛ **Impostazioni > Funzionamento > Blocco funzionamento**
- Quando si utilizza a un'altitudine maggiore di 1.500 m, impostare **Modo alta quota** su **On**.
☛ **Impostazioni > Installazione > Modo alta quota**

» Link correlati

- "Impostazioni della funzione proiettore - Menu Impostazioni" [p.62](#)

Spegnere il proiettore dopo l'uso.



- Spegnere il prodotto quando non è in uso per prolungarne la vita utile. La vita utile della sorgente luminosa varia in base alle condizioni ambientali e all'uso. La luminosità diminuisce con il tempo.

- 1** Premere l'interruttore sul pannello di controllo o sul telecomando.
Il proiettore visualizza una schermata di conferma dello spegnimento.

Spegnere il VideoProiettore?

Sì : Premere il pulsante 

No : Premere un altro pulsante

- 2** Premere di nuovo l'interruttore. (Per lasciarlo acceso, premere un tasto qualsiasi.)

La sorgente luminosa si spegne e l'indicatore di stato si spegne.

- 3** Per trasportare o riporre il proiettore, accertarsi che l'indicatore dell'alimentazione sia blu (ma non lampeggiante) e che l'indicatore di stato sia spento, quindi scollegare il cavo elettrico.





È possibile continuare ad alimentare il lettore multimediale in streaming anche quando il proiettore è in modo stand by selezionando **On** come impostazione **Alim. USB in standby**. Ciò consente al dispositivo di avviarsi prima o di eseguire automaticamente aggiornamenti via rete se necessario.

 **Impostazioni > Funzionamento > Alim. USB in standby**





» Link correlati

- "Impostazioni della funzione proiettore - Menu Impostazioni" [p.62](#)

Se si desidera visualizzare i menu e i messaggi del proiettore in un'altra lingua, è possibile modificare l'impostazione **Lingua**.

- 1 Accendere il proiettore.
- 2 Premere il tasto  sul telecomando.
- 3 Selezionare il menu **Impostazioni** e premere .



- 4 Selezionare il menu **Lingua** e premere .
- 5 Selezionare la lingua che si desidera usare e premere .
- 6 Premere  o  per uscire dai menu.

In base a come è stato posizionato il proiettore, potrebbe essere necessario modificare il modo di proiezione in modo che l'immagine sia proiettata correttamente.

- **Front.** (impostazione predefinita) consente di proiettare da un tavolo di fronte allo schermo.
- **Front./Capovolto** inverte l'immagine sottosopra per proiettare in modo rovesciato da un soffitto o un supporto da parete.
- **Retro** inverte l'immagine orizzontalmente per proiettare da dietro uno schermo trasparente.
- **Retro/Capovolto** inverte l'immagine sottosopra e orizzontalmente per proiettare dal soffitto o un supporto da parete e dietro uno schermo trasparente.

» **Link correlati**

- "Cambio del modo di proiezione usando i menu" [p.30](#)
- "Configurazione del proiettore e opzioni di installazione" [p.16](#)

Cambio del modo di proiezione usando i menu

Il modo di proiezione può essere cambiato in modo tale da invertire l'immagine sottosopra e/o da sinistra a destra usando i menu del proiettore.

- 1** Accendere il proiettore e visualizzare un'immagine.
- 2** Premere il tasto  sul telecomando.

- 3** Selezionare il menu **Impostazioni** e premere .

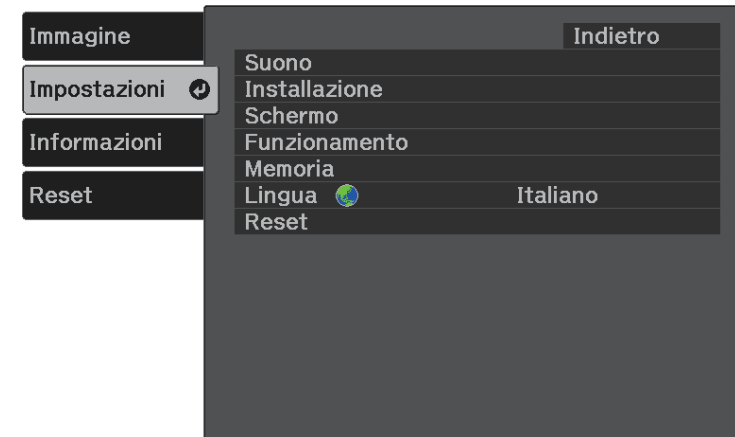

- 4** Selezionare **Installazione > Proiezione** e premere .

- 5** Selezionare un modo di proiezione e premere .

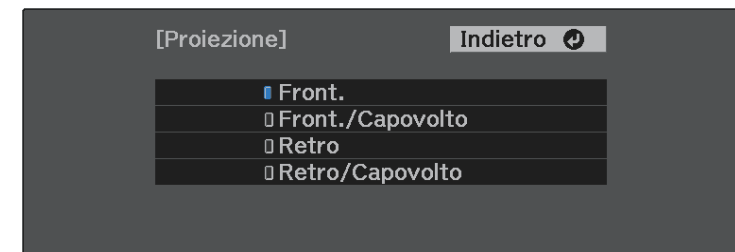

- 6** Premere  o  per uscire dai menu.

Se si sta proiettando da un tavolo o altra superficie piana e l'immagine è troppo alta o bassa, è possibile regolare l'altezza usando il piedino del proiettore.

Maggiore è l'angolo di inclinazione, più difficile risulta la regolazione della messa a fuoco. Posizionare il proiettore in modo che necessiti solo di variazioni minime dell'inclinazione.

- 1** Accendere il proiettore e visualizzare un'immagine.
- 2** Premere la leva di rilascio per allungare e accorciare il piedino anteriore regolabile.

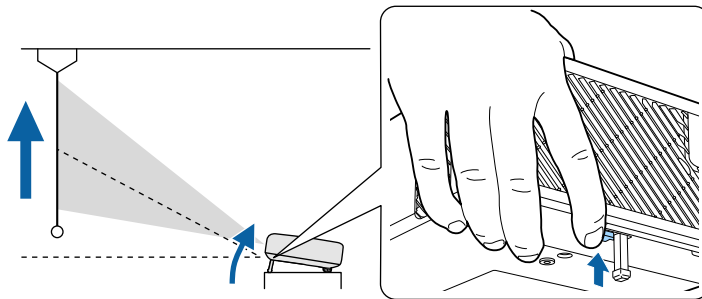

Il piedino si allunga dal proiettore.

La posizione può essere regolata per un massimo di 11 gradi.

- 3** Rilasciare la leva per bloccare il piedino.

Se l'immagine proiettata è rettangolare irregolare, è necessario aggiustare la forma della stessa.

► Link correlati

- "Forma dell'immagine" [p.32](#)

Posizionando il proiettore direttamente davanti al centro dello schermo e mantenendolo in piano è possibile proiettare un'immagine regolare e rettangolare. Se si posiziona il proiettore non perpendicolarmente rispetto allo schermo, oppure inclinato verso l'alto o il basso, potrebbe essere necessario correggere la forma dell'immagine.

» **Link correlati**

- "V-Keystone auto." [p.32](#)
- "Correzione orizzontale della forma dell'immagine con i tasti di correzione del keystone orizzontale" [p.32](#)
- "Correzione della forma dell'immagine con il tasto Keystone" [p.33](#)
- "Correzione della forma dell'immagine con Quick Corner" [p.34](#)

V-Keystone auto.

Se il proiettore viene spostato o inclinato, V-Keystone auto. corregge automaticamente qualsiasi distorsione trapezoidale verticale.

V-Keystone auto. può correggere la distorsione dell'immagine proiettata in queste condizioni:

- L'impostazione **Rotazione OSD** è impostata su **Off** nel menu **Impostazioni** del proiettore
☛ Impostazioni > Installazione > Rotazione OSD



- V-Keystone auto. è in grado di correggere verticalmente la forma di un'immagine in un angolo di proiezione di 360 gradi. Se si desidera correggere in modo più preciso la forma dell'immagine, utilizzare il tasto  sul telecomando per correggere manualmente le immagini.
- Se non si desidera utilizzare la funzione V-Keystone auto., impostare **V-Keystone auto.** su **Off** nel menu del proiettore.
☛ Impostazioni > Installazione > Keystone > H/V-Keystone > V-Keystone auto.

» **Link correlati**

- "Impostazioni della funzione proiettore - Menu Impostazioni" [p.62](#)
- "Correzione della forma dell'immagine con il tasto Keystone" [p.33](#)

Correzione orizzontale della forma dell'immagine con i tasti di correzione del keystone orizzontale

I tasti di correzione del keystone orizzontale del proiettore possono essere usati per correggere la forma di un'immagine in orizzontale quando proiettata su un rettangolo non uniforme.

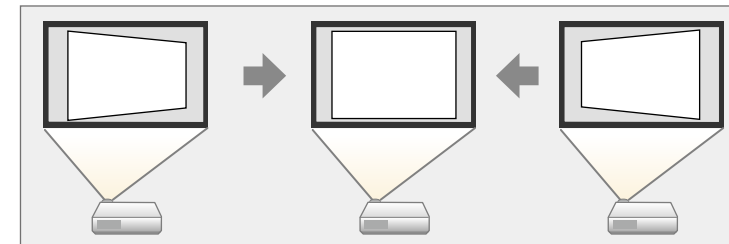

I tasti keystone orizzontale possono essere usati per correggere immagini fino a 40° a destra o a sinistra.

- 1** Accendere il proiettore e visualizzare un'immagine.
- 2** Premere uno dei tasti keystone orizzontale sul pannello controllo. Verrà visualizzata la schermata di regolazione **Keystone**:

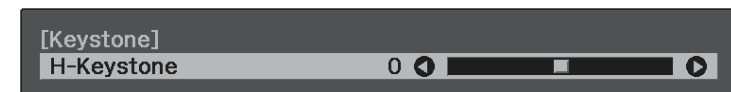

- 3** Premere un pulsante di correzione del keystone per regolare la forma dell'immagine.

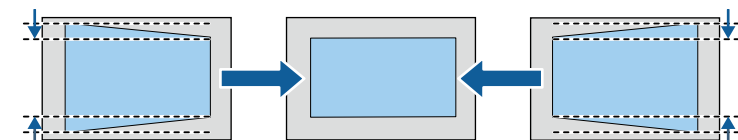

Dopo la correzione, l'immagine è leggermente più piccola.

Se il proiettore è installato in una posizione difficile da raggiungere, è inoltre possibile correggere la forma dell'immagine tramite il tasto  del telecomando.

Correzione della forma dell'immagine con il tasto Keystone

È possibile utilizzare il tasto  sul telecomando per correggere la forma di un'immagine rettangolare non uniforme.

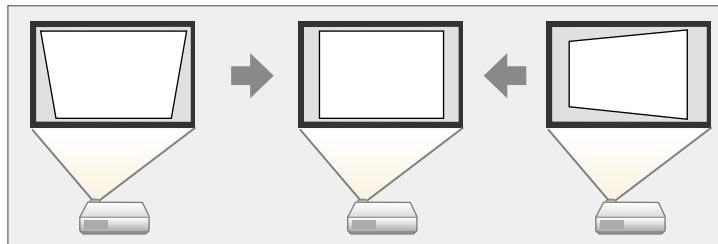

- Non è possibile combinare la correzione H/V-Keystone con altri metodi di correzione della forma dell'immagine.
- È possibile correggere la distorsione keystone orizzontale fino a 40° a destra o a sinistra.

1 Accendere il proiettore e visualizzare un'immagine.

2 Premere il tasto  sul telecomando.

Verrà visualizzata la schermata di regolazione **Keystone**:



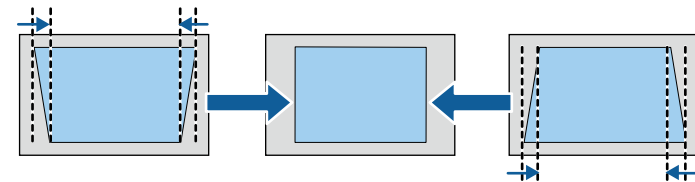

3 Utilizzare i tasti freccia sul telecomando per selezionare correzione keystone verticale e orizzontale e per regolare la forma dell'immagine se necessario.

• V-Keystone

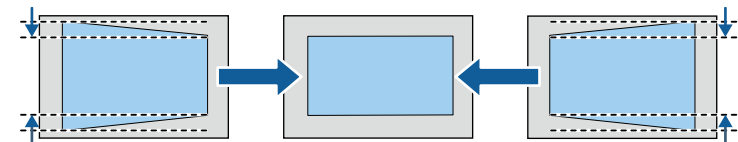

• H-Keystone





4 Una volta terminato, premere .

Dopo la correzione, l'immagine è leggermente più piccola.

Correzione della forma dell'immagine con Quick Corner

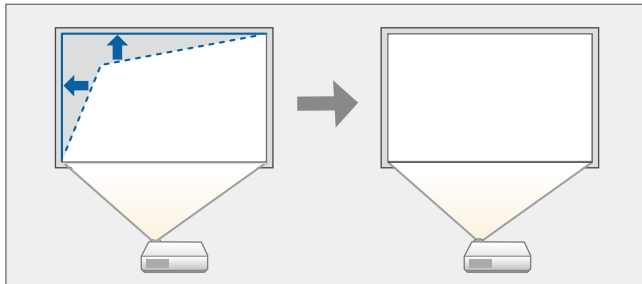

Per correggere la forma e la dimensione di un'immagine rettangolare non uniforme è possibile usare l'impostazione Quick Corner del proiettore.

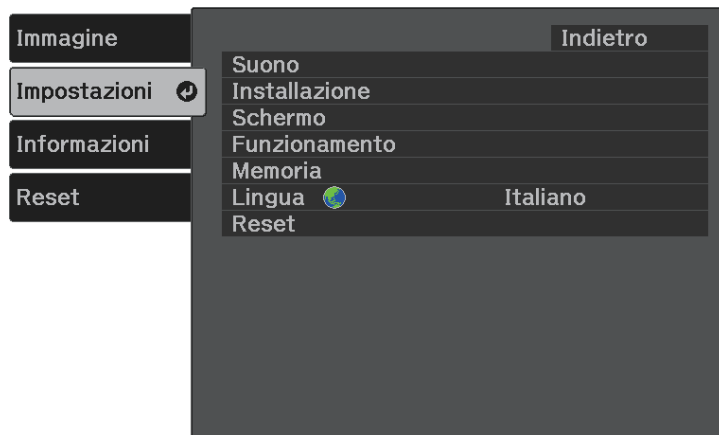

- 1** Accendere il proiettore e visualizzare un'immagine.
- 2** Premere il tasto  sul telecomando.
- 3** Selezionare il menu **Impostazioni** e premere .



- 4** Selezionare **Installazione > Keystone** e premere .

- 5** Selezionare **Quick Corner** e premere . Quindi premere nuovamente  se necessario.

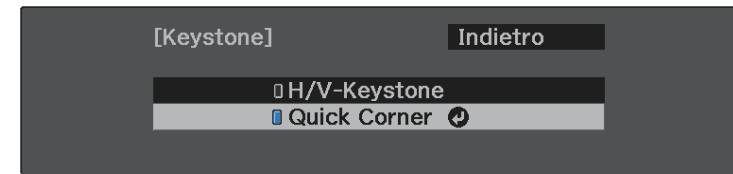

Sarà visualizzata la schermata di selezione dell'area.

- 6** Usare le frecce per selezionare l'angolo dell'immagine che si desidera regolare. Quindi premere .

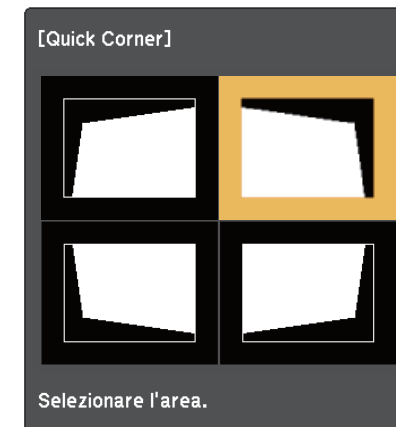

Per ripristinare le correzioni Quick Corner, tenere premuto  per circa due secondi mentre viene visualizzata la schermata di selezione dell'area, quindi selezionare **SI**.

- 7** Premere i tasti freccia per regolare la forma dell'immagine come necessario.

Per tornare alla schermata di selezione dell'area, premere .

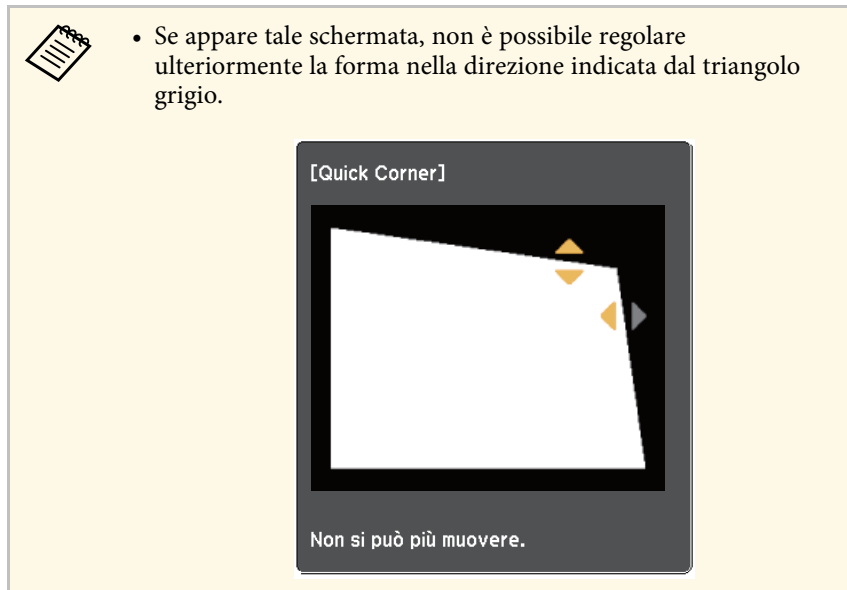

- 8** Ripetere le procedure 6 e 7 in base alle necessità per regolare i restanti angoli.

- 9** Una volta terminato, premere .

» Link correlati

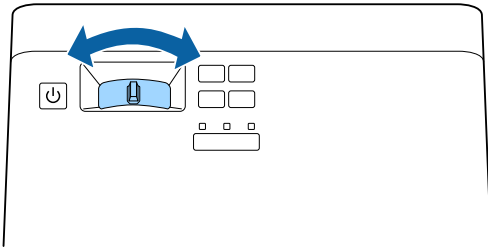
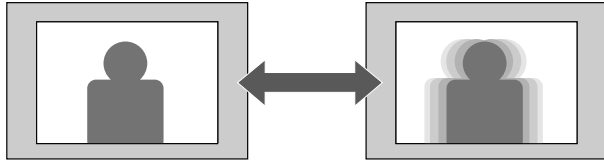

- "Impostazioni della funzione proiettore - Menu Impostazioni" [p.62](#)

È possibile correggere la messa a fuoco tramite la leva di regolazione della messa a fuoco.

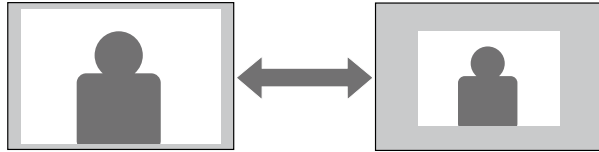

È possibile ridimensionare l'immagine utilizzando il menu del proiettore.



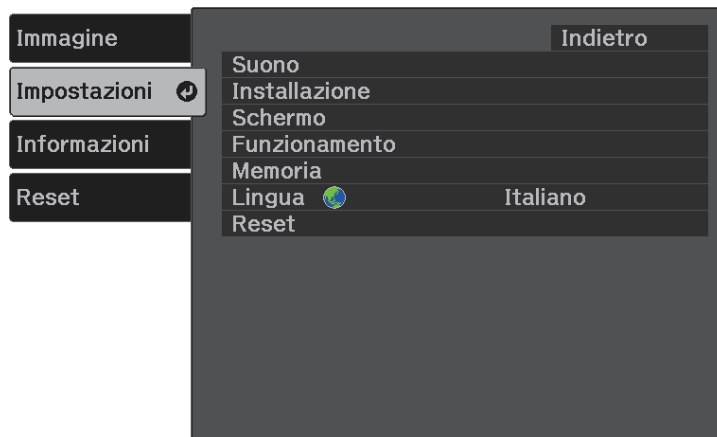

- 1** Accendere il proiettore e visualizzare un'immagine.
- 2** Premere il tasto  sul telecomando.
- 3** Selezionare il menu **Impostazioni** e premere .

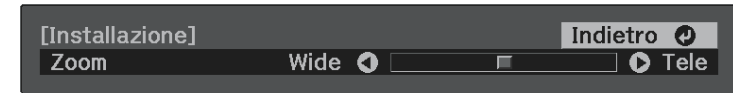

- 4** Selezionare **Installazione > Zoom** e premere .

- 5** Premere i tasti freccia sinistra o destra per regolare l'impostazione dello zoom e premere .



- 6** Premere  o  per uscire dai menu.

Il proiettore può visualizzare immagini in differenti rapporti tra ampiezza e altezza, chiamati rapporti d'aspetto. Generalmente il segnale in ingresso dalla sorgente video determina il rapporto d'aspetto dell'immagine. Tuttavia, è possibile modificare il rapporto di aspetto di alcune immagini per adattarsi allo schermo.

Se si desidera usare sempre un determinato rapporto d'aspetto per una certa sorgente di ingresso video, è possibile selezionare il menu **Immagine** del proiettore.

» Link correlati

- "Cambio del rapporto d'aspetto dell'immagine" [p.38](#)
- "Rapporti d'aspetto dell'immagine disponibili" [p.39](#)
- "Aspetto dell'immagine proiettata con ciascun formato" [p.39](#)
- "Impostazioni della qualità dell'immagine - Menu Immagine" [p.60](#)

Cambio del rapporto d'aspetto dell'immagine

Il rapporto d'aspetto dell'immagine visualizzata può essere cambiato.

1 Accendere il proiettore e visualizzare un'immagine.

2 Premere il tasto  sul telecomando.

3 Selezionare il menu **Immagine** e premere .

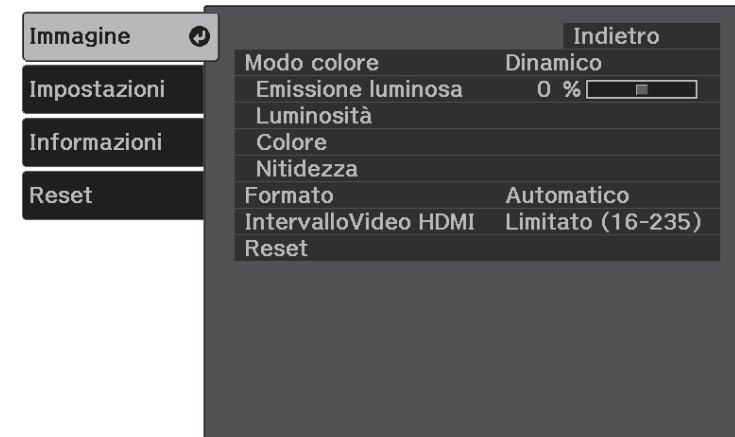

4 Selezionare **Formato** e premere .

5 Selezionare uno dei rapporti di aspetto disponibili per il segnale in ingresso e premere .

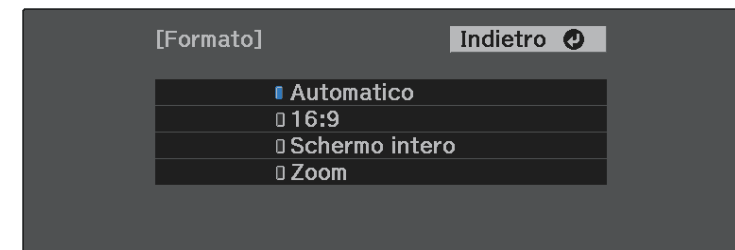

6 Premere  o  per uscire dai menu.

» Link correlati

- "Impostazioni della qualità dell'immagine - Menu Immagine" [p.60](#)











Rapporti d'aspetto dell'immagine disponibili

Possono essere impostati i seguenti rapporti d'aspetto dell'immagine, in base al segnale in ingresso dalla sorgente immagine.

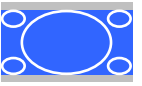

- Le bande nere e le immagini ritagliate possono essere proiettate in determinati rapporti d'aspetto, in base al rapporto d'aspetto e alla risoluzione del segnale in ingresso.
- Tenere presente che la funzione Formato del proiettore per ridurre, ingrandire o dividere l'immagine proiettata per scopi commerciali o per visione pubblica potrebbe violare i diritti degli autori dell'immagine in base alle normative sul copyright.

Formato	Descrizione
Automatico	Imposta automaticamente il rapporto d'aspetto in base al segnale in ingresso.
16:9	Converte il rapporto d'aspetto dell'immagine in 16:9.
Schermo intero	Visualizza le immagini usando tutta l'area di proiezione, ma non mantiene il rapporto d'aspetto.
Zoom	Visualizza le immagini usando l'intera ampiezza dell'area di proiezione mantenendo il rapporto d'aspetto dell'immagine.

Formato	Rapporto d'aspetto per segnali in ingresso		
	16:10	16:9	4:3
Automatico			
16:9			
Schermo intero			
Zoom			

Aspetto dell'immagine proiettata con ciascun formato

Le bande nere e le immagini ritagliate possono essere proiettate in determinati rapporti d'aspetto, in base al rapporto d'aspetto e alla risoluzione del segnale in ingresso. Vedere la seguente tabella per confermare la posizione delle bande nere e delle immagini tagliate.



Il proiettore offre differenti Modi colore per fornire luminosità, contrasto e colore ottimali per diversi ambienti di visualizzazione e tipi di immagine. È possibile selezionare il modo che corrisponda all'immagine e all'ambiente o provare i modi disponibili.

» Link correlati

- "Cambio del modo colore" [p.40](#)
- "Modi colore disponibili" [p.40](#)
- "Attivazione della regolazione automatica della luminanza" [p.40](#)

Cambio del modo colore

Il Modo colore del proiettore può essere cambiato usando il telecomando per ottimizzare l'immagine per il proprio ambiente di visualizzazione.

- 1** Accendere il proiettore e visualizzare un'immagine.
- 2** Premere il tasto  sul telecomando per cambiare il Modo colore. Il nome del Modo colore appare brevemente sullo schermo, quindi l'aspetto dell'immagine cambia.
- 3** Per passare ciclicamente tra i diversi modi colore disponibili per il segnale in ingresso, premere più volte il pulsante .



È anche possibile impostare **Modo colore** nel menu **Immagine** del proiettore.

» Link correlati

- "Impostazioni della qualità dell'immagine - Menu Immagine" [p.60](#)

Modi colore disponibili

Il proiettore potrà essere impostato in modo che usi questi Modi colore in base all'ambiente e ai tipi di immagine.

Modo colore	Descrizione
Dinamico	È la modalità con maggiore luminosità. Ottimo se la priorità è la luminosità.
Cinema luminoso	Ottimo per proiettare immagini vivaci.
Naturale	Ottimo per regolare il colore dell'immagine.
Cinema	Ottimo per visualizzare contenuti come i film.

Attivazione della regolazione automatica della luminanza

È possibile attivare il Contrasto dinamico per ottimizzare automaticamente la luminanza dell'immagine. In questo modo si migliora il contrasto dell'immagine sulla luminosità dei contenuti proiettati.

Questa impostazione è disponibile per le modalità di colore **Dinamico** o **Cinema**.

- 1** Accendere il proiettore e visualizzare un'immagine.
- 2** Premere il tasto  sul telecomando.

3 Selezionare il menu **Immagine** e premere .





4 Selezionare **Luminosità > Contrasto dinamico** e premere .

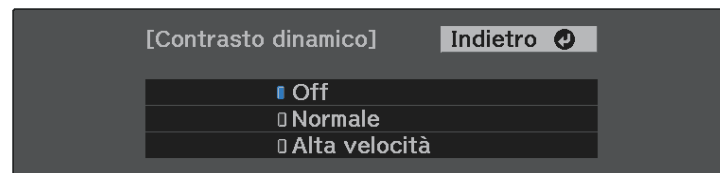

5 Scegliere una delle seguenti opzioni e premere .

- **Normale** per una regolazione standard della luminosità.
- **Alta velocità** per regolare la luminosità non appena cambia la scena.



6 Premere  o  per uscire dai menu.

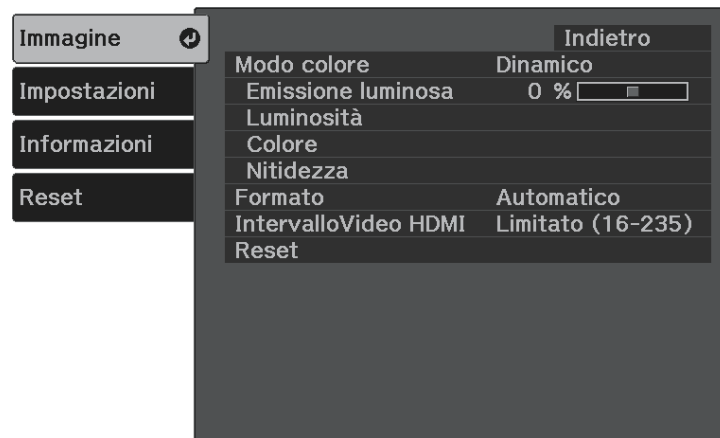

È possibile regolare i vari aspetti della qualità delle immagini proiettate.

- 1 Accendere il proiettore e visualizzare un'immagine.
- 2 Premere il tasto  sul telecomando.
- 3 Selezionare il menu **Immagine** e premere .

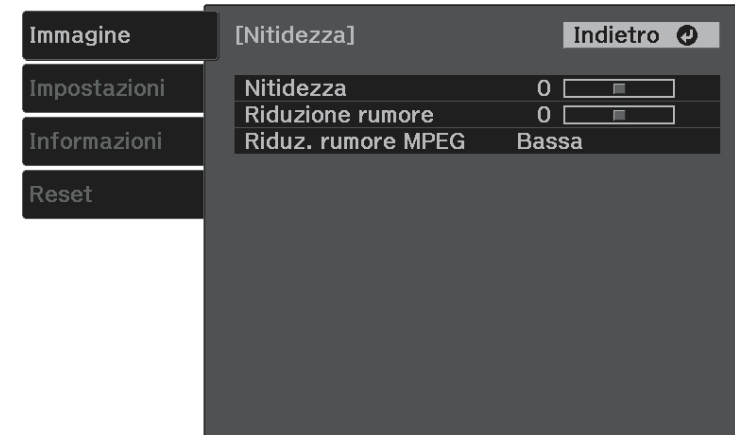

- Per ridurre lo sfarfallio delle immagini MPEG, regolare l'impostazione **Riduz. rumore MPEG**.



- 6 Premere  o  per uscire dai menu.

- 4 Selezionare **Nitidezza** e premere .
- 5 Eseguire quanto segue, se necessario, per ciascuna impostazione:
 - Per regolare il contorno dell'immagine, regolare l'impostazione **Nitidezza**.
 - Per ridurre lo sfarfallio delle immagini, regolare l'impostazione **Riduzione rumore**.



È possibile regolare i vari aspetti della visualizzazione dei colori delle immagini proiettate.

» Link correlati

- "Regolazione della temperatura colore" [p.43](#)
- "Regolazione dell'offset RGB e del Guadagno." [p.44](#)
- "Regolazione di sfumatura, saturazione e luminosità" [p.44](#)
- "Regolazione della gamma" [p.45](#)

Regolazione della temperatura colore

È possibile impostare la tonalità generale del colore regolando l'impostazione Temp. colore se l'immagine tende troppo al blu o al rosso.

- 1** Accendere il proiettore e visualizzare un'immagine.
- 2** Premere il tasto  sul telecomando.
- 3** Selezionare il menu **Immagine** e premere .

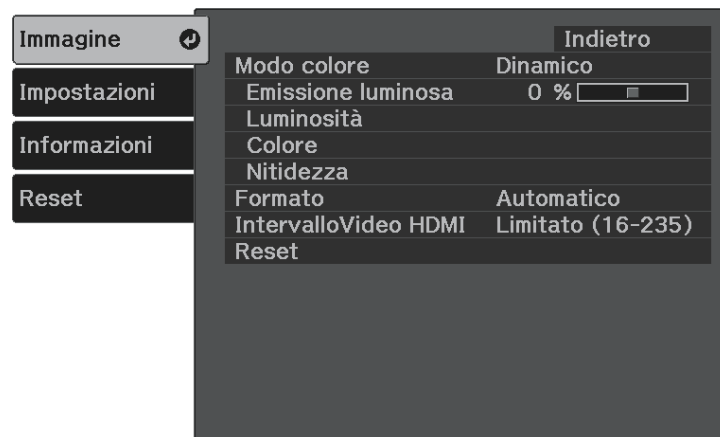



- 4** Selezionare **Colore > Bilanciamento bianco > Temp. colore** e premere .

- 5** Premere i tasti freccia sinistra o destra per regolare la tonalità della colore dell'immagine.





Valori più elevati rendono l'immagine più blu mentre valori più bassi la rendono rossa.

- 6** Premere  o  per uscire dai menu.

Regolazione dell'offset RGB e del Guadagno.

È possibile regolare la luminosità delle aree scure e chiare regolando le impostazioni di Offset e Guadagno per i singoli colori dell'immagine.

- 1** Accendere il proiettore e visualizzare un'immagine.
- 2** Premere il tasto  sul telecomando.

3 Selezionare il menu **Immagine** e premere .

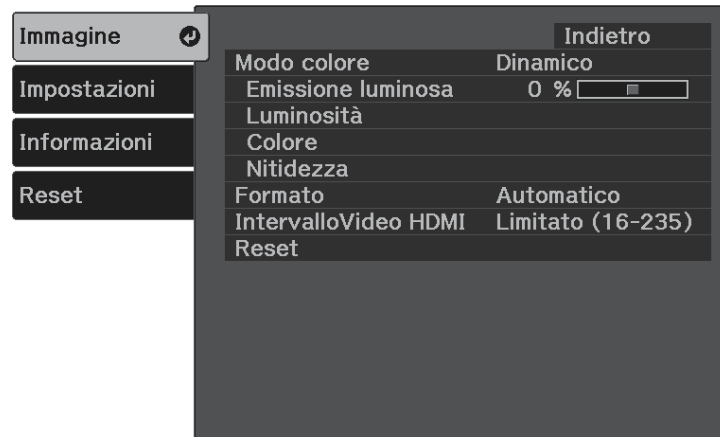

4 Selezionare **Colore > Bilanciamento bianco > Personalizzato** e premere .

5 Eseguire quanto segue se necessario per R (rosso), G (verde), B (blu):

- Per regolare la luminosità delle aree scure, regolare l'impostazione **Offset**.
- Per regolare la luminosità delle aree chiare, regolare l'impostazione **Guadagno**.

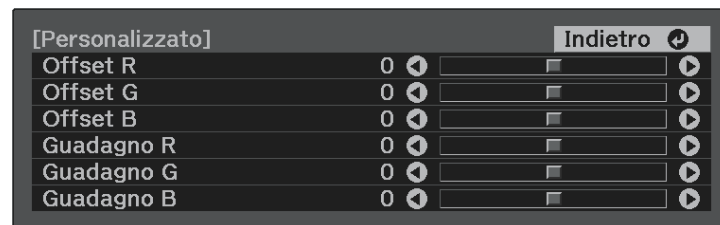

Valori più elevati rendono l'immagine più chiara mentre valori più bassi la rendono più scura.

Nell'impostazione **Offset**, l'ombreggiatura delle aree più scure viene espressa più vivacemente quando si seleziona un valore elevato. Quando si seleziona un valore basso, l'immagine appare più corposa ma l'ombreggiatura delle aree più scure è più difficile da distinguere.

Nell'impostazione **Guadagno**, quando si seleziona un valore elevato, le aree chiare diventano più bianche e l'ombreggiatura si perde. Quando si seleziona un valore basso, l'ombreggiatura delle aree chiare viene espressa più vivacemente.

6 Premere  o  per uscire dai menu.

Regolazione di sfumatura, saturazione e luminosità

È possibile regolare le impostazioni per **Sfumatura**, **Saturazione**, e **Luminosità** per i colori delle singole immagini.

1 Accendere il proiettore e visualizzare un'immagine.

2 Premere il tasto  sul telecomando.

3 Selezionare il menu **Immagine** e premere .

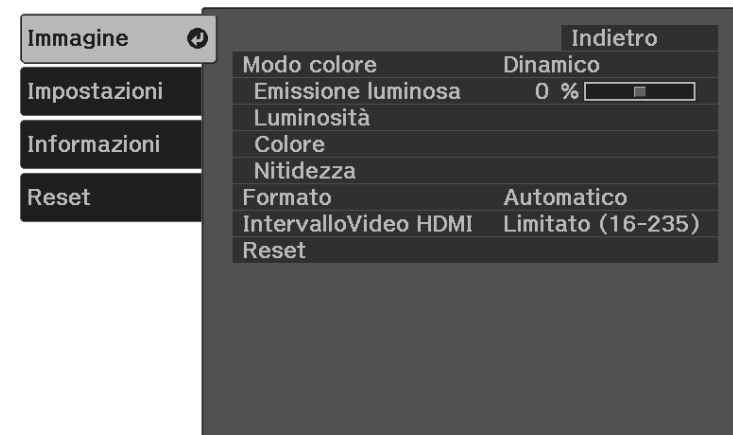

4 Selezionare **Colore > RGBCMY** e premere .

5 Selezionare il colore da regolare, e premere .



- 6** Eseguire quanto segue, se necessario, per ciascuna impostazione:
- Per regolare la sfumatura generale del colore, bluastro - giallastro - rossastro, regolare l'impostazione **Sfumatura**.
 - Per regolare l'intensità generale del colore, regolare l'impostazione **Saturazione**.
 - Per regolare la luminosità generale del colore, regolare l'impostazione **Luminosità**.



7 Premere  o  per uscire dai menu.

Regolazione della gamma

È possibile correggere le differenze dei colori dell'immagine proiettata che si verificano tra sorgenti di immagine diverse regolando l'impostazione **Gamma**.

1 Accendere il proiettore e visualizzare un'immagine.

2 Premere il tasto  sul telecomando.

3 Selezionare il menu **Immagine** e premere .

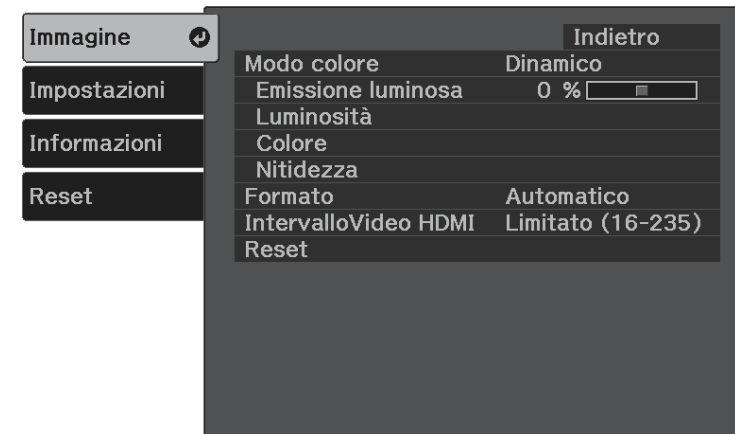

4 Selezionare **Luminosità > Gamma** e premere .

5 Selezionare e regolare il valore della correzione.

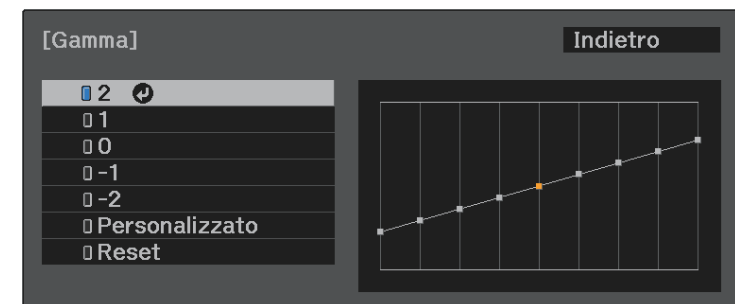

Quando si seleziona un valore minore, è possibile ridurre la luminosità globale dell'immagine per rendere l'immagine più nitida. Quando si seleziona un valore maggiore, le aree scure dell'immagine saranno più luminose, ma la saturazione di colore per le aree più chiare potrebbe diventare più leggera.

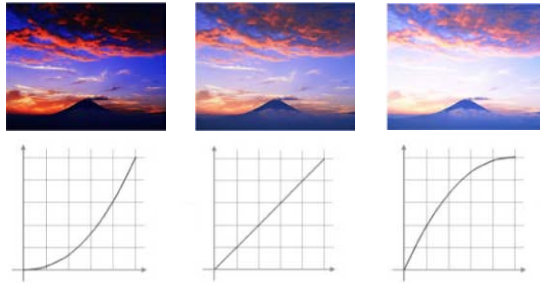

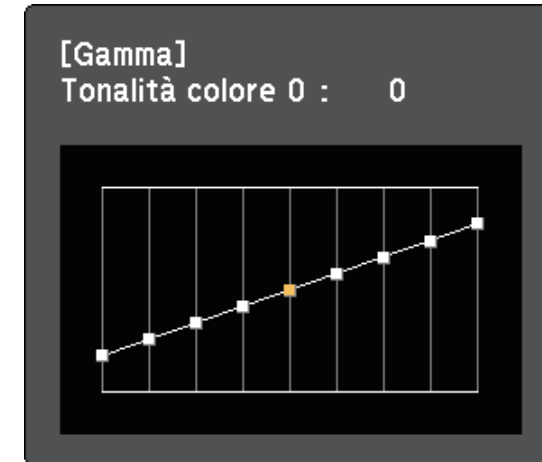

- 6** Se si desidera eseguire regolazioni più precise, selezionare **Personalizzato** e premere **Enter**.
- 7** Premere i tasti freccia sinistra o destra per selezionare la tonalità cromatica da regolare sul grafico di regolazione gamma.

Successivamente premere il tasto freccia su o giù per regolare il valore e premere **Enter**.



- 8** Premere **Menu** o **Back** per uscire dai menu.

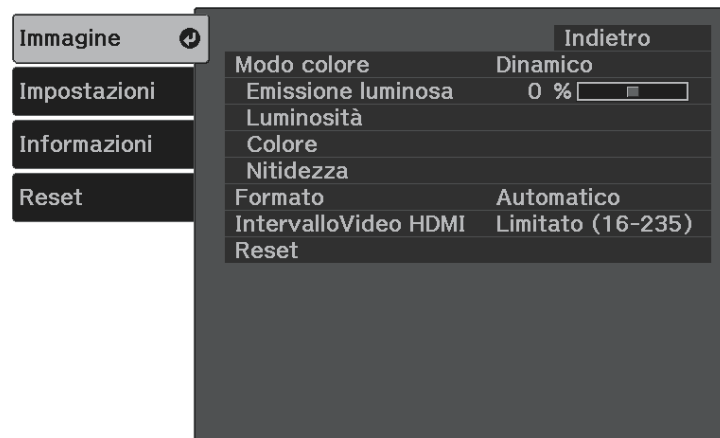

È possibile regolare la luminosità della sorgente luminosa del proiettore.

- 1 Accendere il proiettore e visualizzare un'immagine.
- 2 Premere il tasto  sul telecomando.
- 3 Selezionare il menu **Immagine** e premere .



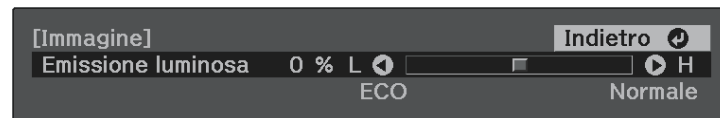

- 4 Selezionare **Emissione luminosa** e premere .
- 5 Premere i tasti freccia sinistra e destra per selezionare la luminosità.



- 6 Premere  o  per uscire dai menu.

È possibile salvare le impostazioni personalizzate del menu **Immagine** per gli ingressi video e selezionare le impostazioni salvate in qualsiasi momento per utilizzarle.

- 1 Accendere il proiettore e visualizzare un'immagine.
- 2 Premere il tasto  sul telecomando.
- 3 Selezionare il menu **Impostazioni** e premere .

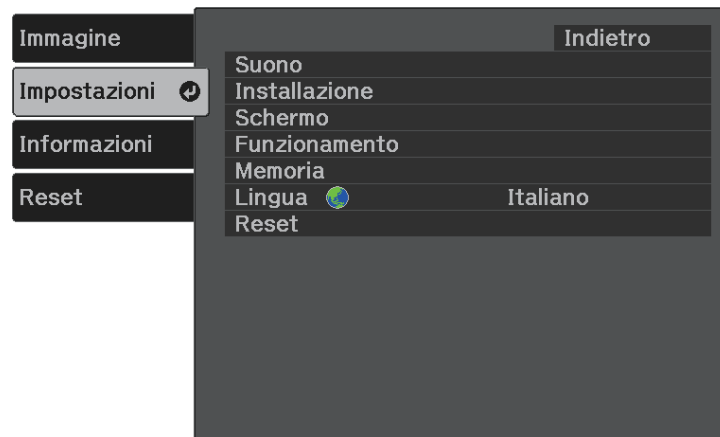



- 4 Selezionare il menu **Memoria** e premere .
- 5 Selezionare una delle opzioni seguenti:
 - **Richiamare memoria** consente di sovrascrivere le impostazioni correnti del menu **Immagine** con le impostazioni salvate.
 - **Salvare memoria** consente di salvare le impostazioni correnti del menu **Immagine** in memoria (sono disponibili 10 memorie con nomi diversi).

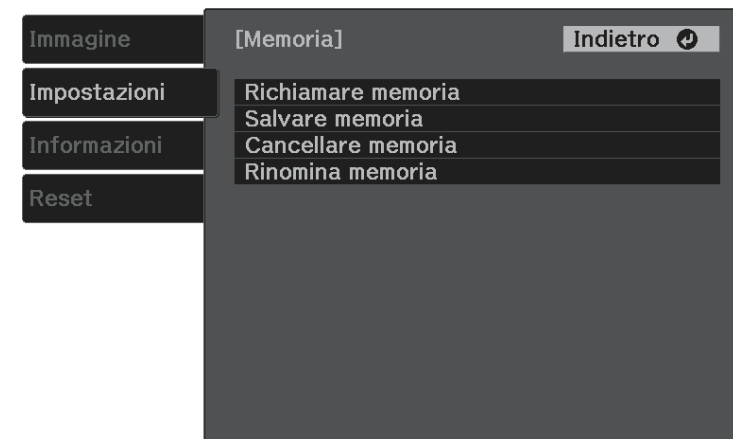

Un nome di memoria già in uso viene indicato con un contrassegno blu. Il salvataggio su una memoria salvata in precedenza sovrascrive le impostazioni con quelle correnti.

- **Cancellare memoria** consente di eliminare le impostazioni della memoria selezionata.
- **Rinomina memoria** consente di rinominare la memoria salvata.



- 6 Premere  o  per uscire dai menu.





- Il Modo colore salvato è visualizzato sulla destra del nome della memoria.
- Per eliminare tutte le memorie salvate, selezionare **Reset della memoria** nel menu **Reset** del proiettore.

I tasti del volume regolano il sistema di altoparlanti interno del proiettore.

È inoltre possibile controllare il volume dei dispositivi audio Bluetooth collegati al proiettore.

È necessario regolare separatamente il volume del sistema di altoparlanti interni del proiettore e dei dispositivi audio Bluetooth.

1 Accendere il proiettore e avviare un video.

2 Per abbassare o alzare il volume, premere i tasti  o  sul telecomando o sul pannello di controllo.

Viene visualizzato un misuratore del volume.

Attenzione

Non avviare la riproduzione con un'alta impostazione del volume. Rumori forti improvvisi possono provocare la perdita dell'udito.

Abbassare sempre il volume prima di spegnere il proiettore. In questo modo sarà possibile aumentare gradualmente il volume dopo l'accensione.

» **Link correlati**

- "Impostazioni della funzione proiettore - Menu Impostazioni" [p.62](#)

Il proiettore offre differenti modalità sonore per fornire un audio ottimale per diversi tipi di immagine.

È possibile selezionare il modo che corrisponda all'immagine o provare i modi disponibili.

 **Modo Suono** è disabilitato quando l'audio viene emesso da dispositivi audio Bluetooth.

1 Accendere il proiettore e avviare un video.

2 Premere il tasto  sul telecomando.

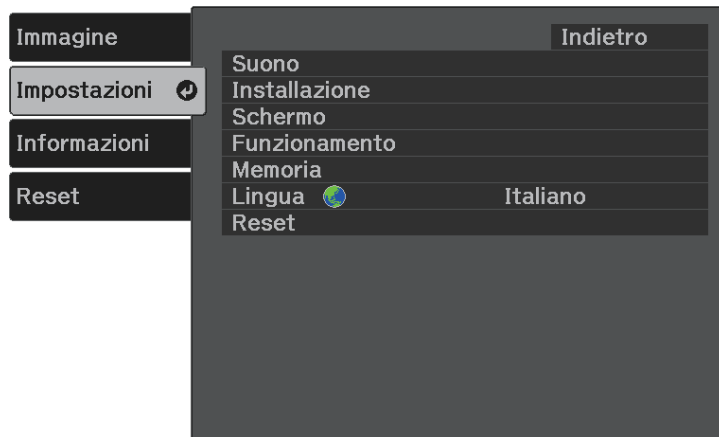

3 Selezionare il menu **Impostazioni** e premere .



4 Selezionare **Suono > Modo Suono** e premere .

5 Selezionare la modalità audio e premere .



6 Premere  o  per uscire dai menu.

» **Link correlati**

- "Modalità audio disponibili" [p.50](#)

Modalità audio disponibili

Il proiettore potrà essere impostato in modo che usi queste modalità audio in base alla sorgente di ingresso utilizzata:

Modo suono	Descrizione
Standard	Emette l'audio utilizzando la normale qualità del suono.
Vocale	Ottimo per ascoltare voci e parlato.
Musica	Ottimo per la musica. I picchi audio bassi e alti sono più chiari.
Filmato	Ottimo per l'audio di video o film. I picchi audio bassi e alti sono enfatizzati.

Regolazione delle funzioni del proiettore

Seguire le istruzioni contenute in queste sezioni per usare le funzioni di regolazione del proiettore.

► **Link correlati**

- "Funzioni Link HDMI" [p.52](#)
- "Spegnimento temporaneo dell'immagine e dell'audio (A/V Mute)" [p.54](#)
- "Funzioni di sicurezza del proiettore" [p.55](#)

Quando si collega una sorgente audio/video che soddisfa lo standard HDMI CEC alla porta HDMI del proiettore, è possibile utilizzare il telecomando del proiettore per controllare alcune funzioni del dispositivo collegato.

» **Link correlati**

- "Uso dei dispositivi connessi tramite le funzionalità Link HDMI" [p.52](#)

Uso dei dispositivi connessi tramite le funzionalità Link HDMI

È possibile selezionare il dispositivo connesso disponibile per Link HDMI e controllare il dispositivo selezionato tramite le funzionalità Link HDMI.



- Occorre configurare anche il dispositivo connesso. Per ulteriori informazioni, vedere la documentazione fornita con il dispositivo.
- Alcuni dispositivi collegati o alcune funzioni di tali dispositivi potrebbero non risultare completamente operativi anche in caso di conformità con gli standard CEC HDMI. Per ulteriori informazioni, vedere la documentazione fornita con il dispositivo.
- Utilizzare un cavo che supporti lo standard HDMI.

1 Premere il tasto  sul telecomando.

2 Selezionare il menu **Impostazioni** e premere .

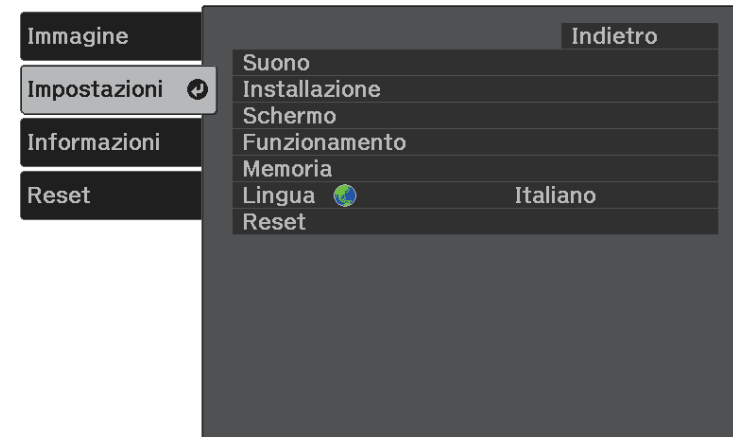

3 Selezionare **Funzionamento** > **Link HDMI** e premere .

4 Selezionare **On** come impostazione **Link HDMI** e premere .

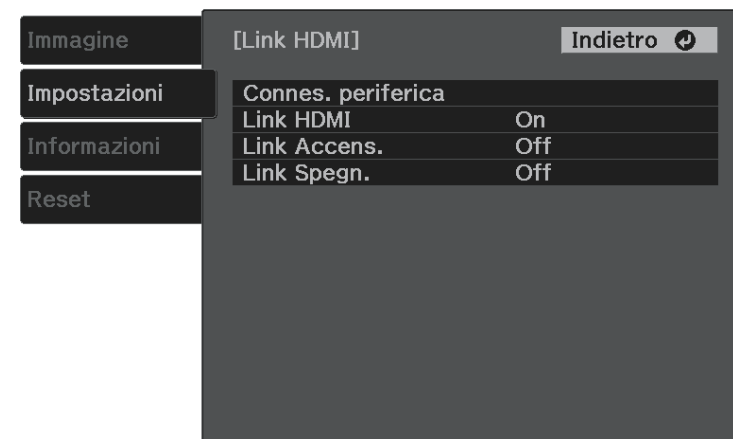

5 Selezionare **Connes. periferica** e premere .
Viene visualizzato l'elenco Connes. periferica.

6 Selezionare il dispositivo da controllare e da cui proiettare l'immagine, quindi premere .



 • Un dispositivo collegato viene indicato da un contrassegno blu.
• Il nome del dispositivo è in bianco se non può essere acquisito.

7 Premere  per selezionare le opzioni Link HDMI se necessario.

- **Link Accens.** consente di controllare cosa succede quando si accende il proiettore o un dispositivo collegato. Selezionare **PJ->Periferica** o **Bidirezionale** per attivare il dispositivo collegato quando si accende il proiettore. Selezionare **Periferica->PJ** o **Bidirezionale** per accendere il proiettore quando il dispositivo collegato viene attivato.
- **Link Spegn.** consente di controllare se i dispositivi collegati si spengono allo spegnimento del proiettore.

 • **Link Spegn.** funziona solo quando è attivata la funzione di collegamento alimentazione CEC del dispositivo collegato.
• Tenere presente che, a seconda dello stato del dispositivo collegato (ad esempio, se in fase di registrazione), il dispositivo potrebbe non spegnersi.

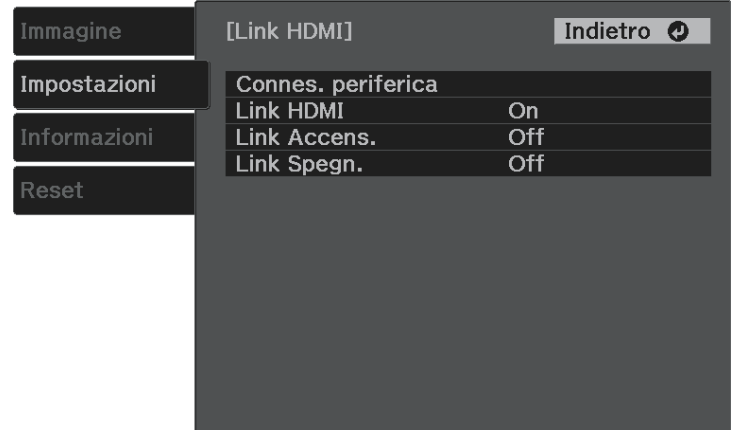

8 Premere  per uscire dai menu.



È possibile utilizzare il telecomando del proiettore per controllare il dispositivo collegato come ad esempio avviare la riproduzione, arrestarla o regolarne il volume.

» **Link correlati**

- "Impostazioni della funzione proiettore - Menu Impostazioni" [p.62](#)

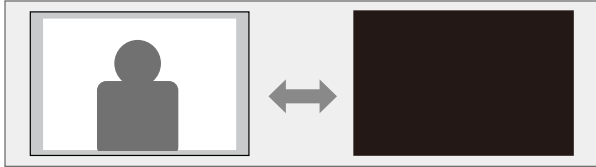
È possibile spegnere temporaneamente l'immagine proiettata e l'audio. Qualsiasi azione audio o video prosegue tuttavia, quindi non è possibile riprendere la proiezione dal punto in cui si è interrotta.



- 1** Premere il tasto  sul telecomando.
La sorgente luminosa si spegne e l'immagine proiettata e l'audio si interrompono.
- 2** Per riattivare l'immagine e l'audio, premere nuovamente .

Il proiettore può essere fissato per scoraggiare i furti o prevenire utilizzi non intenzionali impostando le seguenti funzioni di sicurezza:

- Sicurezza con blocco dei tasti, per bloccare l'uso del proiettore attraverso i tasti del pannello di controllo.
- Cavi di sicurezza per fissare fisicamente il proiettore al suo posto.

» Link correlati

- "Blocco dei tasti del proiettore" [p.55](#)
- "Installazione di un codice di sicurezza" [p.56](#)

Blocco dei tasti del proiettore

I tasti sul pannello di controllo possono essere bloccati per evitare che chiunque usi il proiettore. È tuttavia possibile azionare il proiettore utilizzando il telecomando.

1 Premere il tasto  sul telecomando.

2 Selezionare il menu **Impostazioni** e premere .

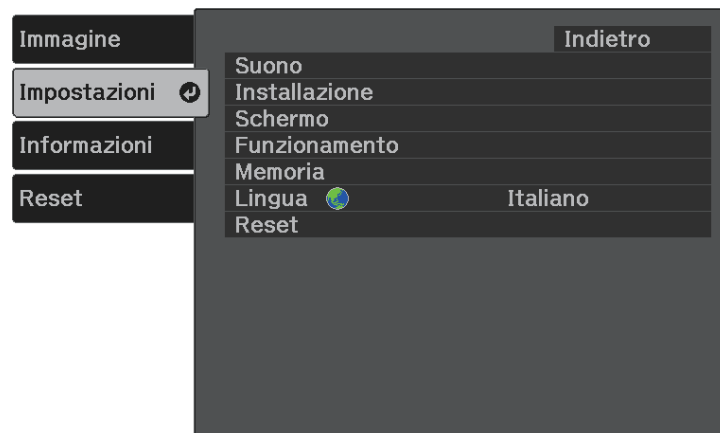

3 Selezionare **Funzionamento** e premere .

4 Scegliere uno di questi tipi di blocco e premere .

- Per bloccare il pulsante di alimentazione del proiettore, selezionare **Child lock**. Per accendere il proiettore, occorre premere il pulsante di alimentazione per più di tre secondi.



Child lock non evita che il proiettore si accenda quando il cavo di alimentazione è collegato se l'impostazione **Direct Power On** è impostata su **On**.

 **Impostazioni > Funzionamento > Direct Power On**

- Per bloccare tutti i tasti del proiettore, selezionare **Blocco funzionamento > Blocco completo**.
- Per bloccare tutti i tasti tranne quello di alimentazione, selezionare **Blocco funzionamento > Blocco parziale**.

Sarà visualizzata una richiesta di conferma.

5 Selezionare **Sì** e premere .

» Link correlati

- "Sblocco dei tasti del proiettore" [p.55](#)
- "Impostazioni della funzione proiettore - Menu Impostazioni" [p.62](#)

Sblocco dei tasti del proiettore

Se i tasti del proiettore sono stati bloccati, effettuare una delle seguenti operazioni per sbloccarli.

- Per sbloccare **Child lock**, selezionare **Off** come impostazione di **Child lock** nel menu **Impostazioni** del proiettore.

 **Impostazioni > Funzionamento > Child lock**

- Per rimuovere il **Blocco funzionamento**, tenere premuto il tasto  sul pannello di controllo per sette secondi.

Verrà visualizzato un messaggio e il blocco sarà annullato.

Installazione di un codice di sicurezza

Come antifurto, è possibile utilizzare lo slot di sicurezza sul proiettore per fissare un sistema Kensington Microsaver Security.



Per maggiori informazioni sul sistema Microsaver Security, vedere <http://www.kensington.com/>.

» Link correlati

- "Parti del proiettore - Parte anteriore/superiore" [p.9](#)

Regolazione del menu Impostazioni

Seguire le istruzioni in queste sezioni per accedere al sistema di menu del proiettore e modificare le impostazioni del proiettore.

► **Link correlati**

- "Utilizzo dei menu del proiettore" [p.58](#)
- "Utilizzo della tastiera su schermo" [p.59](#)
- "Impostazioni della qualità dell'immagine - Menu Immagine" [p.60](#)
- "Impostazioni della funzione proiettore - Menu Impostazioni" [p.62](#)
- "Visualizzazione delle informazioni sul proiettore - Menu Informazioni" [p.65](#)
- "Opzioni di reset del proiettore - Menu Reset" [p.67](#)

I menu del proiettore possono essere usati per regolare le impostazioni che controllano il modo in cui funziona il proiettore. Il proiettore visualizza i menu a schermo.

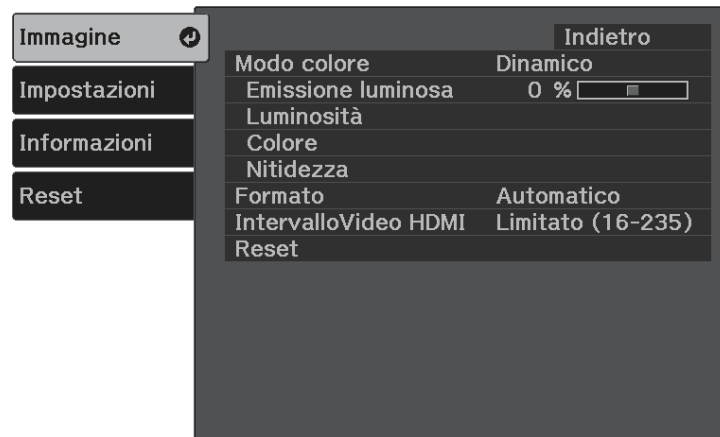

- 1** Premere il tasto  sul telecomando.

Sarà visualizzata la schermata dei menu con la visualizzazione delle impostazioni menu **Immagine**.



- 2** Premere le frecce in alto o in basso per spostarsi attraverso i menu elencati a sinistra. Le impostazioni per ciascun menu sono visualizzate a destra.
- 3** Per modificare le impostazioni nel menu visualizzato, premere .
- 4** Premere il tasto freccia su o giù per spostarsi attraverso le impostazioni.
- 5** Modificare le impostazioni usando i pulsanti elencati nella schermata sotto i menu.
- 6** Per riportare tutte le impostazioni del menu ai loro valori predefiniti, selezionare **Reset**.

- 7** Una volta terminato di modificare le impostazioni su un menu, premere .

- 8** Premere  o  per uscire dai menu.

È possibile utilizzare la tastiera su schermo per inserire numeri e caratteri.

- 1 Usare le frecce sul telecomando per evidenziare il numero o il carattere che si desidera inserire e premere il pulsante .

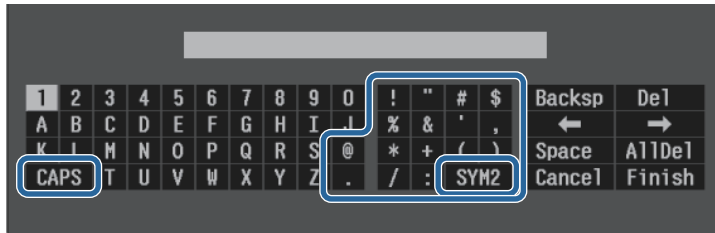

 Ogni volta che viene selezionato il tasto **CAPS**, i caratteri cambiano tra maiuscoli e minuscoli. Ogni volta che viene selezionato il tasto **SYM1/2**, i simboli racchiusi nella cornice cambiano.

- 2 Una volta inserito il testo, selezionare **Finish** sulla tastiera per confermare gli inserimenti. Selezionare **Cancel** per annullare l'immissione di testo.

» **Link correlati**

- "Testo disponibile utilizzando la tastiera a schermo" [p.59](#)

Testo disponibile utilizzando la tastiera a schermo

È possibile immettere il seguente testo quando si utilizza la tastiera a schermo.

Tipo di testo	Dettagli
Numeri	0123456789

Tipo di testo	Dettagli
Lettere	ABCDEFGHIJKLMNOPQRSTUVWXYZ abcdefghijklmnopqrstuvwxyz
Simboli	!"#\$%&'()*+,-./:;<=>?@[\] ^_`{ }~

Le impostazioni sul menu **Immagine** consentono di regolare la qualità dell'immagine per l'inserimento della sorgente in ingresso che si sta utilizzando.

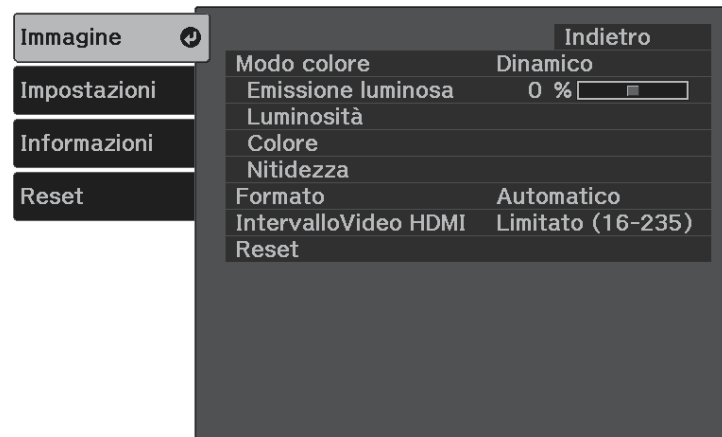

Impostazione	Opzioni	Descrizione
Modo colore	Vedere l'elenco di modi colore disponibili	Regolare l'intensità dei colori dell'immagine per diversi tipi di immagine e ambienti.
Emissione luminosa	Disponibilità di vari livelli	Regola la luminosità della sorgente luminosa.
Luminosità	Luminosità	Illumina o scurisce tutta l'immagine.
	Contrasto	Regola la differenza tra le zone di luce e di ombra nelle immagini.
	Gamma	Regola la colorazione selezionando uno dei valori di correzione della gamma o facendo riferimento al grafico della gamma.
	Contrasto dinamico	Regola la luminanza proiettata sulla base della luminosità immagine. (Disponibile quando Modo colore è impostata su Dinamico o Cinema .)

Impostazione	Opzioni	Descrizione
	EPSON Super White	Riduce la sovrapposizione del bianco nelle immagini.
Colore	Intensità colore	Regola l'intensità dei colori dell'immagine.
	Tinta	Regola il bilanciamento del verde verso toni magenta nell'immagine.
	Bilanciamento bianco	Temp. colore: imposta la temperatura colore a seconda del modo colore selezionato. Valori più elevati rendono l'immagine più blu mentre valori più bassi la rendono rossa. Personalizzato: regola i componenti individuali R (rosso), G (verde) e B (blu) dell'offset e del guadagno.
	RGBCMY	Regola la sfumatura, la saturazione e la luminosità di ciascun colore R (rosso), G (verde), B (blu), C (ciano), M (magenta), Y (giallo) singolarmente.
Nitidezza	Nitidezza	Regola la nitidezza o la morbidezza dei dettagli dell'immagine.
	Riduzione rumore	Riduce lo sfarfallio nelle immagini analogiche.
	Riduz. rumore MPEG	Riduce il rumore o le distorsioni nei video MPEG.
Formato	Vedere l'elenco di rapporti d'aspetto disponibili.	Imposta il rapporto d'aspetto (rapporto ampiezza/altezza) per la sorgente in ingresso.
IntervalloVideo HDMI	Automatico Limitato (16-235) Intero (0-255)	Imposta la gamma video in modo che corrisponda all'impostazione del dispositivo collegato alla porta HDMI.
Reset	—	Ripristina le impostazioni predefinite di tutti i valori di regolazione della modalità colore selezionata delle funzioni del menu Immagine .

» Link correlati

- "Modi colore disponibili" [p.40](#)
- "Aspetto dell'immagine proiettata con ciascun formato" [p.39](#)
- "Regolazione della luminosità della sorgente luminosa" [p.47](#)
- "Regolazione della nitidezza" [p.42](#)
- "Regolazione del colore dell'immagine" [p.43](#)

Le opzioni sul menu **Impostazioni** consentono di ottimizzare diverse funzioni del proiettore.

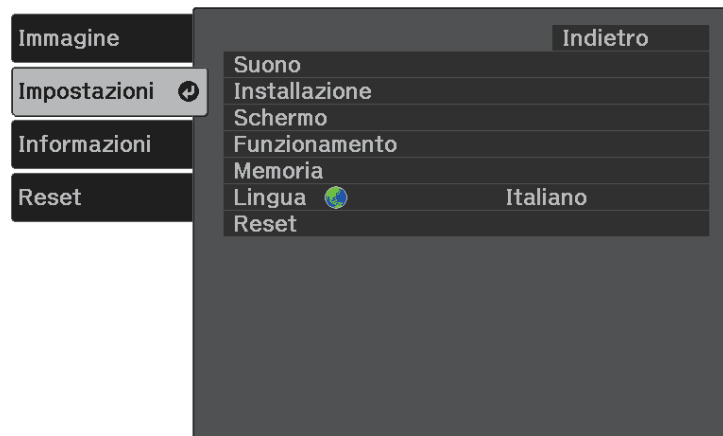

Impostazione	Opzioni	Descrizione
Suono	Volume	Regola il volume del sistema di altoparlanti del proiettore. È inoltre possibile regolare il volume dei dispositivi audio Bluetooth collegati al proiettore. I valori di impostazione vengono salvati singolarmente per ciascun altoparlante.
	Modo Suono	Selezionare la modalità preferita dell'uscita audio dal sistema di altoparlanti del proiettore a seconda dei contenuti riprodotti. Quando si emette audio dai dispositivi audio Bluetooth, questa voce è disabilitata.

Impostazione	Opzioni	Descrizione
	Bluetooth	<p>Cerca disp. Bluetooth: ricerca i dispositivi Bluetooth disponibili e li elenca.</p> <p>Audio Bluetooth: attiva o disattiva l'uscita audio dai dispositivi audio Bluetooth.</p> <p>Dispositivo connesso: visualizza le informazioni sul dispositivo Bluetooth connesso.</p>
Installazione	Keystone	<p>H/V-Keystone: selezionare per correggere manualmente i lati orizzontale e verticale.</p> <p>Quick Corner: selezionare per correggere la forma e l'allineamento dell'immagine usando una visualizzazione a schermo.</p>
	Zoom	Regola le dimensioni dell'immagine.
	Proiezione	Seleziona il modo in cui il proiettore è rivolto rispetto allo schermo in modo che l'immagine sia orientata correttamente.
	Rotazione OSD	Ruota la visualizzazione del menu di 90°.
	Modo alta quota	Regola la temperatura d'esercizio del proiettore ad altitudini superiori ai 1.500 m.
Schermo	Guida iniziale	Mostra la Guida iniziale che presenta le funzionalità del prodotto e fornisce suggerimenti su come utilizzare il proiettore.
	Messaggi	Impostare su On per visualizzare messaggi come il nome modo colore, il rapporto d'aspetto o l'avviso alta temperatura sull'immagine proiettata. Impostare su Off se non si desidera visualizzare i messaggi.
	Schermo iniziale	Impostare su On per visualizzare il logo Epson all'avvio del proiettore.

Impostazione	Opzioni	Descrizione
	Conferma stand by	Impostare su Off per spegnere il proiettore senza visualizzare la schermata di conferma dello spegnimento quando si preme l'interruttore sul pannello di controllo o sul telecomando.
	Modo dimostr. Immag.	Impostare su On per visualizzare immagini preinstallate sul proiettore quando non è presente un segnale in ingresso. È possibile rimuovere le immagini premendo un tasto sul pannello di controllo o sul telecomando. Quando si abilita questa voce, il proiettore non entra in Autospegnimento.
Funzionamento	Link HDMI	<p>Connes. periferica: elenca i dispositivi collegati alle porte HDMI.</p> <p>Link HDMI: consente di abilitare o disabilitare la funzione Link HDMI.</p> <p>Link Accens.: controlla cosa succede quando si accende il proiettore o un dispositivo collegato.</p> <ul style="list-style-type: none"> • Bidirezionale: accende automaticamente il dispositivo collegato quando si accende il proiettore, e viceversa. • Periferica->PJ: accende automaticamente il proiettore quando si accende il dispositivo collegato. • PJ->Periferica: accende automaticamente il dispositivo collegato quando si accende il proiettore. <p>Link Spegn.: controlla se i dispositivi collegati si spengono quando si spegne il proiettore.</p>
	Autospegnimento	Spegne automaticamente il proiettore dopo un intervallo di inattività (se On).
	Tempo autospegnim	Imposta l'intervallo di Autospegnimento .

Impostazione	Opzioni	Descrizione
	Direct Power On	Consente di accendere il proiettore collegandolo senza premere l'interruttore.
	Illuminazione	Spegne gli indicatori sul proiettore.
	Child lock	Blocca il pulsante di alimentazione sul pannello di controllo in modo stand by (quando l'alimentazione è spenta) per evitare che i bambini possano accendere il proiettore.
	Blocco funzionamento	Selezionare Blocco completo per bloccare tutti i pulsanti o Blocco parziale per bloccare tutti i pulsanti tranne il pulsante di alimentazione.
	Alim. USB in standby (Per alcuni paesi e regioni)	Impostare su On per accendere il lettore multimediale in streaming collegato al proiettore anche quando il proiettore è in modo stand by (quando l'alimentazione è spenta). Quando la temperatura interna del proiettore diventa troppo alta, l'alimentazione può interrompersi automaticamente.
	Raffr. Allog. post.	Seleziona la velocità di rotazione della ventola di raffreddamento del lettore multimediale in streaming.
Memoria	Richiamare memoria Salvare memoria Cancellare memoria Rinomina memoria	Salvare le impostazioni personalizzate nella memoria.
Lingua	Diverse lingue disponibili	Selezionare la lingua del menu proiettore e le visualizzazioni dei messaggi.

Impostazione	Opzioni	Descrizione
Reset	—	Ripristina le impostazioni predefinite per tutti i valori di regolazione del menu Impostazioni , ad eccezione di quanto segue: <ul style="list-style-type: none">• Zoom• Proiezione• Modo alta quota• Link Accens.• Link Spegn.• Alim. USB in standby• Raffr. Allog. post.• Memoria• Lingua

» Link correlati

- "Forma dell'immagine" [p.32](#)
- "Funzioni Link HDMI" [p.52](#)
- "Funzioni di sicurezza del proiettore" [p.55](#)
- "Connessione ai dispositivi audio Bluetooth®" [p.22](#)
- "Salvataggio delle impostazioni in memoria e uso delle impostazioni salvate" [p.48](#)
- "Controllo del volume con i tasti Volume" [p.49](#)
- "Modifica della modalità audio" [p.50](#)

Le informazioni sul proiettore e la relativa versione possono essere visualizzate attraverso il menu **Informazioni**. Tuttavia, non è possibile cambiare le impostazioni del menu.

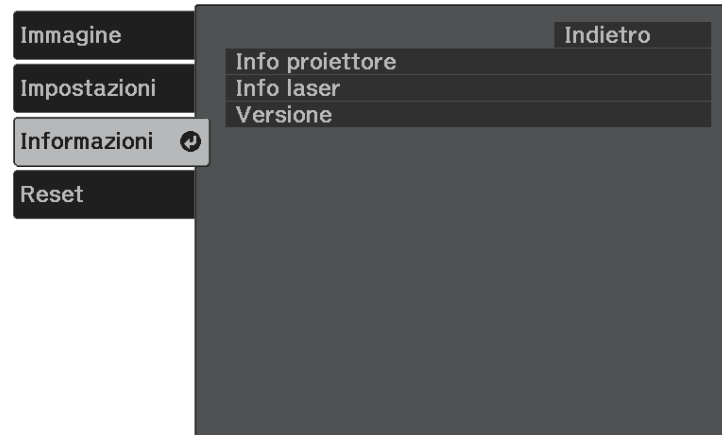

Menu Informazioni - Menu informazioni proiettore

È possibile visualizzare le informazioni sul proiettore e le sorgenti in ingresso visualizzando il menu **Info proiettore** nel menu **Informazioni**.

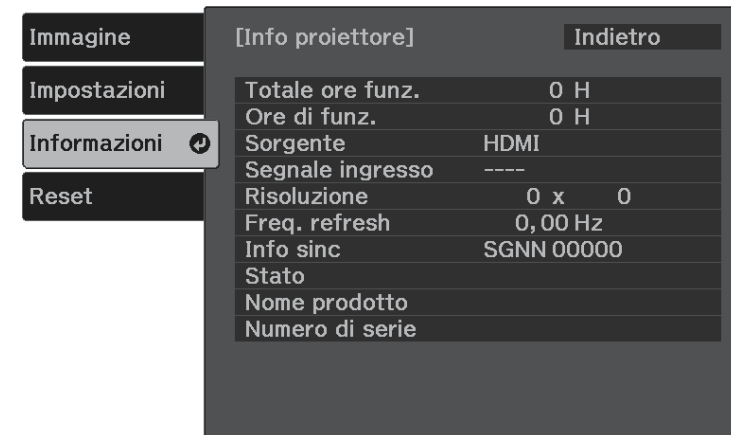

Informazione	Descrizione
Info proiettore	Visualizza le informazioni sul proiettore.
Info laser	Visualizza il numero di ore d'uso per la sorgente luminosa del proiettore.
Versione	Visualizza la versione del firmware del proiettore.

» Link correlati

- "Menu Informazioni - Menu informazioni proiettore" [p.65](#)

Informazione	Descrizione
Totale ore funz.	Visualizza il numero di ore in cui il proiettore è stato utilizzato durante la sua vita operativa.
Ore di funz.	Visualizza il numero di ore in cui il proiettore è stato utilizzato dall'accensione.
Sorgente	Visualizza il nome della porta a cui viene connessa la sorgente in ingresso corrente.
Segnale ingresso	Visualizza le impostazioni del segnale in ingresso della sorgente in ingresso corrente.
Risoluzione	Visualizza la risoluzione della sorgente in ingresso corrente.
Freq. refresh	Visualizza la frequenza di refresh della sorgente in ingresso corrente.
Info sinc	Visualizza le informazioni che potrebbero essere necessarie per un addetto all'assistenza.

Informazione	Descrizione
Stato	Visualizza le informazioni sui problemi del proiettore che potrebbero essere necessarie per un addetto all'assistenza.
Nome prodotto	Visualizza il nome prodotto del proiettore.
Numero di serie	Visualizza il numero di serie del proiettore.

È possibile ripristinare la maggior parte delle impostazioni del proiettore ai valori predefiniti usando il menu **Reset**.

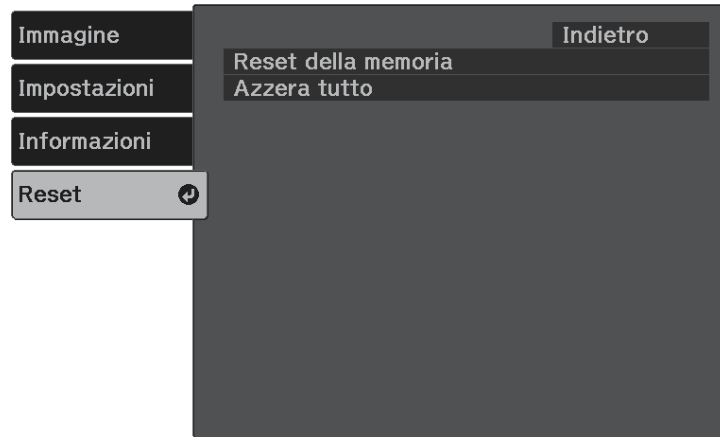

Impostazione	Opzioni	Descrizione
Reset della memoria	—	Ripristina il nome e le impostazioni di una memoria salvata.
Azzera tutto	—	Ripristina la maggior parte delle impostazioni del proiettore ai valori predefiniti.

Non è possibile azzerare le seguenti impostazioni usando l'opzione **Azzera tutto**:

- Zoom
- Memoria
- Lingua

Manutenzione del proiettore

Per la manutenzione del proiettore, seguire le istruzioni contenute nelle sezioni successive.

► Link correlati

- "Manutenzione del proiettore" [p.69](#)
- "Pulizia della finestra di proiezione" [p.70](#)
- "Pulizia dell'alloggiamento del proiettore" [p.71](#)
- "Manutenzione del filtro dell'aria e delle prese d'aria" [p.72](#)

Potrebbe essere necessario pulire la finestra di proiezione periodicamente, come anche il filtro e le prese d'aria per evitare il surriscaldamento dovuto alla ventilazione ostruita.

Le uniche parti che è necessario sostituire sono il filtro dell'aria e le batterie del telecomando. Qualora altre parti dovessero necessitare di sostituzione, contattare Epson o l'assistenza autorizzata Epson.

Avvertenza

Prima di pulire le parti del proiettore, spegnerlo e scollegare il cavo elettrico. Non aprire il coperchio del proiettore, a meno che non sia specificatamente spiegato nel presente manuale. Le tensioni elettriche pericolose del proiettore potrebbero causare gravi infortuni.

Pulire la finestra di proiezione periodicamente, o quando si nota sporcizia o polvere sulla superficie. Per rimuovere lo sporco o la polvere, passare sulla finestra di proiezione della carta di pulizia apposita.

Avvertenza

Non usare un detergente per lenti contenente gas infiammabili. L'elevato calore generato dal proiettore potrebbe provocare incendi.

Attenzione

Non usare detergenti per vetri o altri materiali aggressivi per pulire la finestra di proiezione e non sottoporre la finestra di proiezione a impatti, altrimenti potrebbe risultarne danneggiata.

Prima di pulire l'alloggiamento del proiettore, spegnerlo e scollegarne il cavo elettrico.

- Per rimuovere la polvere o lo sporco, usare un panno morbido, asciutto e senza pelucchi.
- Per rimuovere lo sporco difficile, usare un panno morbido inumidito con acqua e sapone neutro. Non spruzzare liquidi direttamente sul proiettore.

Attenzione

Non usare cera, alcol, benzene, acquaragia, o altre sostanze chimiche per pulire l'alloggiamento del proiettore. Essi potrebbero danneggiare l'alloggiamento. Non usare aria compressa, o i gas potrebbero lasciare residui infiammabili.

Per la manutenzione del proiettore, è importante pulire regolarmente il filtro. Pulire il filtro dell'aria quando viene visualizzato un messaggio in cui è indicato che la temperatura all'interno del proiettore ha raggiunto un alto livello. Si consiglia di pulire queste parti almeno una volta ogni tre mesi. Se il proiettore viene utilizzato in un ambiente particolarmente polveroso, la pulizia delle parti deve essere eseguita con più frequenza.

Attenzione

Se non viene effettuata una manutenzione regolare, il proiettore Epson avviserà quando la temperatura all'interno del proiettore ha raggiunto un alto livello. Non attendere che appaia questo avviso per mantenere pulito il filtro del proiettore in quanto l'esposizione prolungata alle alte temperature può ridurre la vita utile del proiettore.

» Link correlati

- "Pulizia del filtro dell'aria e delle prese d'aria" p.72
- "Sostituzione del filtro dell'aria" p.72

Pulizia del filtro dell'aria e delle prese d'aria

Pulire il filtro dell'aria e le prese d'aria del proiettore quando diventano impolverate, o viene visualizzato un messaggio in cui si consiglia di pulirle.

- 1** Spegnerne il proiettore e scollegare il cavo elettrico.

- 2** Togliere delicatamente la polvere usando un piccolo aspiratore specifico per computer o una spazzola molto morbida (come un pennello).

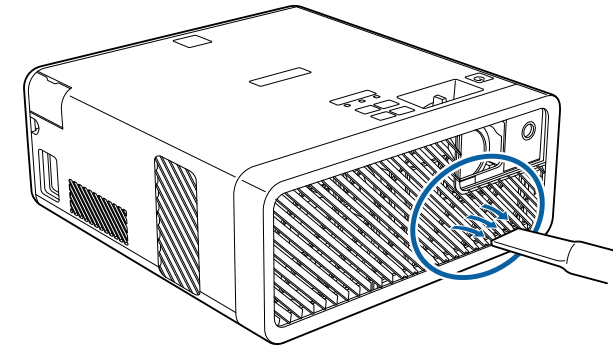

Il filtro dell'aria può essere rimosso per pulirne entrambi i lati. Non sciacquare il filtro dell'aria sotto l'acqua né usare detergenti o solventi per pulirlo.

Attenzione

Non usare bombole di aria compressa. I gas potrebbero lasciare un residuo infiammabile o spingere polvere e sporizia nelle ottiche del proiettore o in altre aree sensibili.

- 3** Se è difficile rimuovere la polvere o il filtro dell'aria è danneggiato, sostituire quest'ultimo.

Sostituzione del filtro dell'aria

Il filtro dell'aria non deve essere sostituito nelle seguenti situazioni:

- Una volta pulito il filtro dell'aria, sarà possibile vedere un messaggio in cui viene indicato di pulirlo o sostituirlo.
- Il filtro dell'aria è rotto o danneggiato.

Il filtro dell'aria può essere sostituito mentre il proiettore è montato a soffitto o posizionato su un tavolo.

- 1** Spegnere il proiettore e scollegare il cavo elettrico.
- 2** Capovolgere il proiettore.
- 3** Aprire il coperchio del filtro dell'aria.

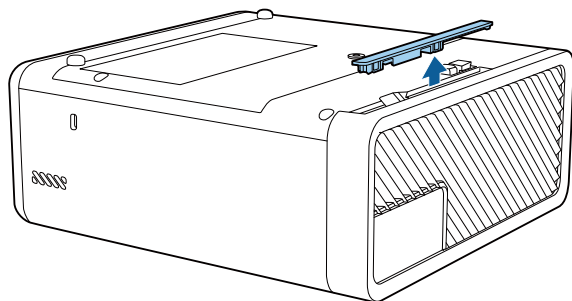

- 4** Estrarre il filtro dell'aria dal proiettore.

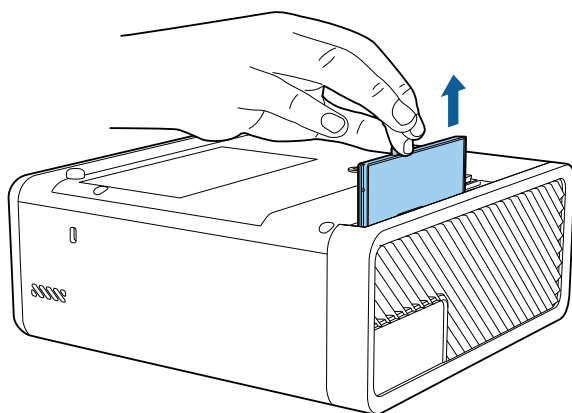

Smaltire i filtri dell'aria in conformità ai regolamenti locali.

- Telaio filtro: ABS
- Filtro: schiuma di poliuretano

- 5** Collocare il nuovo filtro dell'aria nel proiettore come mostrato e premere delicatamente finché non va nella sua posizione con uno scatto.

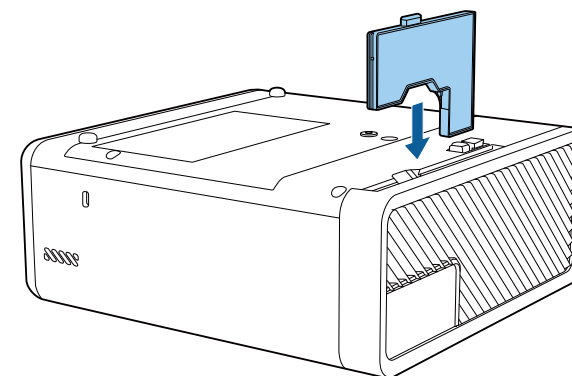

- 6** Chiudere il coperchio del filtro dell'aria.

» **Link correlati**

- "Parti di ricambio" [p.88](#)

Risoluzione dei problemi

Controllare le soluzioni di queste azioni in caso di problemi nell'utilizzo del proiettore.

► **Link correlati**

- "Problemi di proiezione" [p.75](#)
- "Stato dell'indicatore sul proiettore" [p.76](#)
- "Risoluzione di problemi di accensione o spegnimento del proiettore" [p.78](#)
- "Soluzione dei problemi di immagine" [p.79](#)
- "Risoluzione di problemi di audio mancante o basso" [p.83](#)
- "Soluzione dei problemi del Bluetooth" [p.84](#)
- "Risolvere i problemi operativi del telecomando" [p.85](#)
- "Risoluzione dei problemi di Link HDMI" [p.86](#)

Se il proiettore non funziona correttamente, spegnerlo, scollegarlo e poi ricollegarlo e riaccenderlo.

Se questo non risolve il problema, controllare quanto segue:

- Gli indicatori sul proiettore potrebbero indicare il problema.
- Le soluzioni riportate in questo manuale possono aiutare a risolvere molti problemi.

Se nessuna di queste soluzioni può essere d'aiuto, contattate Epson per ottenere assistenza tecnica.

Gli indicatori sul proiettore indicano lo stato del proiettore e consentono di sapere quando si verifica un problema. Controllare lo stato e il colore degli indicatori, quindi fare riferimento a questa tabella per trovare una soluzione.



- Se gli indicatori visualizzano un lampeggiamento non elencato nella tabella qui sotto, spegnere il proiettore, scollegarlo e contattare Epson per richiedere assistenza.

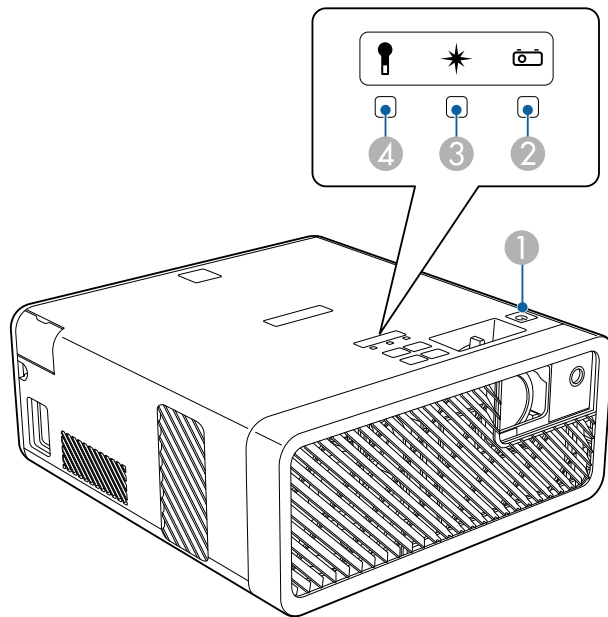

- ① Indicatore On/Standby (power)
- ② Indicatore di stato
- ③ Indicatore Laser
- ④ Indicatore temp. (temperatura)

Stato del proiettore

Indicatore e stato	Problema e soluzioni
Alimentazione: Acceso in blu Stato: Acceso in blu Laser: Off Temperatura: Off	Normale funzionamento.
Alimentazione: Acceso in blu Stato: Blu lampeggiante Laser: Off Temperatura: Off	Riscaldamento o spegnimento. Durante il riscaldamento, attendere circa 30 secondi prima che appaia un'immagine. Tutti i tasti sono disabilitati durante il riscaldamento e lo spegnimento.
Alimentazione: Acceso in blu Stato: Off Laser: Off Temperatura: Off	Modalità standby o autospegnimento. Quando si preme l'interruttore, si avvia la proiezione.
Alimentazione: Blu lampeggiante Stato: Off Laser: Off Temperatura: Off	Preparazione all'entrata in modalità Alim. USB in standby .
Alimentazione: Acceso in blu Stato: Blu lampeggiante Laser: Off Temperatura: Off	Raffreddamento; tutti i tasti sono disabilitati.

Indicatore e stato	Problema e soluzioni
Alimentazione: Blu lampeggiante Stato: Lo stato dell'indicatore varia Laser: lo stato dell'indicatore varia Temp.: arancione lampeggiante	Il proiettore è troppo caldo. <ul style="list-style-type: none"> • Accertarsi che le prese d'aria e il filtro non siano intasati dalla polvere o ostruiti da oggetti vicini. • Pulire o sostituire il filtro dell'aria. • Accertarsi che la temperatura ambiente non sia troppo alta.
Alimentazione: Off Stato: Blu lampeggiante Laser: Off Temp.: acceso in arancione	Il proiettore si è surriscaldato e si è spento. Lasciarlo spento per farlo raffreddare per 5 minuti. <ul style="list-style-type: none"> • Accertarsi che le prese d'aria e il filtro non siano intasati dalla polvere o ostruiti da oggetti vicini. • Accertarsi che la temperatura ambiente non sia troppo alta. • Pulire o sostituire il filtro dell'aria. • Se il proiettore viene utilizzato ad alta quota, impostare Modo alta quota su On nel menu del proiettore.  Impostazioni > Installazione > Modo alta quota • Se il problema persiste, scollegare il proiettore e contattare Epson per ottenere assistenza.
Alimentazione: Blu lampeggiante Stato: Lo stato dell'indicatore varia Laser: arancione lampeggiante Temp.: lo stato dell'indicatore varia	Avviso laser. Spegnerne il proiettore, scollegarlo e contattare Epson per richiedere assistenza.
Alimentazione: Off Stato: Blu lampeggiante Laser: acceso in arancione Temperatura: Off	Il laser ha un problema. Spegnerne il proiettore, scollegarlo e contattare Epson per richiedere assistenza.

Indicatore e stato	Problema e soluzioni
Alimentazione: Off Stato: Blu lampeggiante Laser: Off Temp.: arancione lampeggiante	Una ventola o il sensore hanno un problema. Spegnerne il proiettore, scollegarlo e contattare Epson per richiedere assistenza.
Alimentazione: Off Stato: Blu lampeggiante Laser: arancione lampeggiante Temperatura: Off	Errore interno del proiettore. Spegnerne il proiettore, scollegarlo e contattare Epson per richiedere assistenza.

► Link correlati

- "Impostazioni della funzione proiettore - Menu Impostazioni" [p.62](#)
- "Pulizia del filtro dell'aria e delle prese d'aria" [p.72](#)
- "Sostituzione del filtro dell'aria" [p.72](#)

Se il proiettore non si accende quando si preme l'interruttore o si spegne inaspettatamente, provare le seguenti soluzioni.

» Link correlati

- "Risoluzione dei problemi di alimentazione del proiettore" [p.78](#)
- "Risoluzione dei problemi di spegnimento del proiettore" [p.78](#)

Risoluzione dei problemi di alimentazione del proiettore

Se il proiettore non si accende quando si preme il tasto di alimentazione, provare le seguenti soluzioni finché non si risolve il problema.

- 1** Controllare quanto segue.
 - Se si utilizza il telecomando, controllarne le batterie.
 - Accertarsi che il cavo elettrico sia collegato in sicurezza al proiettore e a una presa di corrente funzionante.
- 2** Sbloccare la funzione di blocco attenendosi ai seguenti passaggi.
 - Per rimuovere il **Blocco funzionamento**, tenere premuto il tasto  sul pannello di controllo per sette secondi.
 - Per rimuovere il **Child lock**, tenere premuto il tasto di alimentazione sul pannello di controllo per tre secondi.
- 3** Scollegare il cavo e contattare Epson per richiedere assistenza.

» Link correlati

- "Funzioni di sicurezza del proiettore" [p.55](#)

Risoluzione dei problemi di spegnimento del proiettore

Se la sorgente luminosa del proiettore si spegne improvvisamente, provare le seguenti soluzioni finché non si risolve il problema.

- 1** Il proiettore potrebbe essere entrato in autospegnimento dopo un periodo di inattività. Effettuare una qualsiasi operazione per riattivarlo. Per disattivare l'autospegnimento, selezionare **Off** come impostazione di **Autospegnimento**.
 - ☛ **Impostazioni > Funzionamento > Autospegnimento**
- 2** Quando l'indicatore di stato lampeggia e l'indicatore Temp (temperatura) si accende, il proiettore si è surriscaldato e si è spento.



Le ventole di raffreddamento possono essere in funzione in standby a seconda delle impostazioni del proiettore. Inoltre, quando il proiettore si riattiva dallo standby, le ventole potrebbero provocare rumori insoliti. Non si tratta di un guasto.

» Link correlati

- "Impostazioni della funzione proiettore - Menu Impostazioni" [p.62](#)

Controllare le soluzioni in queste sezioni in caso di problemi con le immagini proiettate.

» Link correlati

- "Soluzione dei problemi di immagine mancante" [p.79](#)
- "Regolazione di un'immagine non rettangolare" [p.79](#)
- "Regolazione di un'immagine sfocata o disturbata" [p.80](#)
- "Risoluzione di problemi di immagine parziale" [p.80](#)
- "Regolazione di un'immagine che presenta rumore o interferenze elettrostatiche" [p.81](#)
- "Regolazione di un'immagine con luminosità o colori non corretti" [p.81](#)
- "Regolazione di un'immagine capovolta" [p.82](#)

Soluzione dei problemi di immagine mancante

Se non viene proiettata alcuna immagine, provare le seguenti soluzioni finché non si risolve il problema.

1 Verificare lo stato del proiettore:

- Premere il tasto  sul telecomando per vedere se l'immagine è stata temporaneamente disattivata.
- Controllare l'indicatore di stato per confermare che il proiettore si trovi in un normale stato di funzionamento.
- Premere l'interruttore del proiettore per riattivarlo dalla modalità stand by o dalla sospensione. Inoltre, verificare che il computer collegato sia in autospegnimento o visualizzi uno screensaver vuoto.

☛ **Impostazioni > Funzionamento > Autospegnimento**

2 Controllare il collegamento del cavo:

- accertarsi che tutti i cavi necessari siano stati collegati e che l'interruttore sul proiettore sia acceso.
- Collegare la sorgente video direttamente al proiettore.
- Sostituire il cavo HDMI con uno più corto.

3 Verificare lo stato della sorgente video:

- se si esegue la proiezione da un lettore multimediale in streaming, accertarsi che sia alimentato dal cavo USB di alimentazione del proiettore.
- Accendere il lettore multimediale in streaming o la sorgente video collegati e premere il tasto di riproduzione per avviare il video, se necessario.
- Accertarsi che il dispositivo connesso soddisfi lo standard HDMI CEC. Per ulteriori informazioni, vedere la documentazione fornita con il dispositivo.
- Se si sta proiettando da un computer notebook, accertarsi che sia configurato per la visualizzazione su un monitor esterno.

4 Controllare quanto segue:

- Spegner il proiettore e il lettore multimediale in streaming o la sorgente video collegati e poi riaccenderli tutti.
- Impostare di nuovo la funzione CEC del dispositivo connesso e riavviare il dispositivo.
- Accertarsi che la risoluzione dello schermo del computer non superi quella del proiettore e i limiti di frequenza. Se necessario, selezionare una differente risoluzione per lo schermo del computer. (Per i dettagli, vedere il manuale del computer.)
- Ripristina tutte le impostazioni del proiettore ai valori predefiniti.

☛ **Reset > Azzera tutto**

» Link correlati

- "Impostazioni della funzione proiettore - Menu Impostazioni" [p.62](#)
- "Opzioni di reset del proiettore - Menu Reset" [p.67](#)

Regolazione di un'immagine non rettangolare

Se l'immagine proiettata non è omogeneamente rettangolare, provare le seguenti soluzioni finché non si risolve il problema.

1 Collocare il proiettore direttamente di fronte al centro dello schermo, rivolto perpendicolarmente ad esso, se possibile.

2 Regolare la forma dell'immagine tramite le impostazioni **Keystone**.

☛ **Impostazioni > Keystone > H/V-Keystone**

☛ **Impostazioni > Keystone > Quick Corner**

» Link correlati

- "Impostazioni della funzione proiettore - Menu Impostazioni" [p.62](#)
- "Correzione della forma dell'immagine con il tasto Keystone" [p.33](#)
- "Correzione della forma dell'immagine con Quick Corner" [p.34](#)

Regolazione di un'immagine sfocata o disturbata

Se l'immagine proiettata è sfocata o disturbata, provare le seguenti soluzioni finché non si risolve il problema.

1 Regolare la messa a fuoco dell'immagine tramite la leva di regolazione della messa a fuoco.

2 Controllare quanto segue:

- Collocare il proiettore abbastanza vicino allo schermo.
- Posizionare il proiettore in modo che l'angolo di regolazione del keystone non sia ampio al punto da distorcere l'immagine.

3 Pulire la finestra di proiezione.



Per evitare che si formi condensa sulla lente dopo aver spostato il proiettore da un ambiente freddo a uno caldo, lasciare che quest'ultimo si riscaldi a temperatura ambiente prima di usarlo.

4 Regolare l'impostazione **Nitidezza** nel menu **Immagine** del proiettore per migliorare la qualità immagine.

5 Se si sta proiettando da un computer, usare una risoluzione inferiore o selezionare una risoluzione corrispondente alla risoluzione nativa del proiettore.

» Link correlati

- "Impostazioni della qualità dell'immagine - Menu Immagine" [p.60](#)
- "Messa a fuoco dell'immagine usando la leva di regolazione della messa a fuoco" [p.36](#)
- "Pulizia della finestra di proiezione" [p.70](#)

Risoluzione di problemi di immagine parziale

Se viene proiettata solo un'immagine parziale dal computer, provare le seguenti soluzioni finché non si risolve il problema.

1 Se l'immagine viene ingrandita o rimpicciolita con l'impostazione **Zoom**, premere il tasto  finché il proiettore torna a una visualizzazione completa.

2 Accertarsi di aver selezionato il modo di proiezione corretto. È possibile selezionarlo tramite l'impostazione **Proiezione** nel menu **Impostazioni** del proiettore.

☛ **Impostazioni > Installazione > Proiezione**

3 Controllare le impostazioni di visualizzazione del computer per disabilitare e impostare la risoluzione entro i limiti del proiettore. (Per i dettagli, vedere il manuale del computer.)

» Link correlati

- "Impostazioni della funzione proiettore - Menu Impostazioni" [p.62](#)

Regolazione di un'immagine che presenta rumore o interferenze elettrostatiche

Se l'immagine proiettata presenta rumore o interferenze elettrostatiche, provare le seguenti soluzioni finché non si risolve il problema.

- 1** Controllare i cavi che collegano la sorgente video al proiettore. Essi devono essere:
 - Separati dal cavo elettrico per evitare interferenze
 - Connessi saldamente ad entrambe le estremità
 - Non collegati a una prolunga
- 2** Se la forma dell'immagine è stata regolata usando i controlli del proiettore, provare a diminuire l'impostazione **Nitidezza** nel menu **Immagine** del proiettore per migliorare la qualità dell'immagine.
- 3** Se viene collegata una prolunga, provare a proiettare senza di essa per vedere se è la causa delle interferenze nel segnale.
- 4** Selezionare una risoluzione video per il computer e una frequenza di refresh compatibili con il computer.
- 5** Se ci si connette tramite Bluetooth, provare le seguenti soluzioni:
 - Controllare che non ci siano ostacoli tra il dispositivo Bluetooth e il proiettore e modificarne le posizioni per migliorare la comunicazione.
 - Accertarsi che il dispositivo audio Bluetooth connesso si trovi entro la distanza di comunicazione specificata.
 - Evitare l'uso del proiettore vicino a reti wireless, forni a microonde, telefoni cordless a 2,4 GHz o altri dispositivi che utilizzano la banda di frequenza a 2,4 GHz.Questi dispositivi possono interferire con il segnale tra il proiettore e il dispositivo audio Bluetooth.

» Link correlati

- "Impostazioni della qualità dell'immagine - Menu Immagine" [p.60](#)

Regolazione di un'immagine con luminosità o colori non corretti

Se l'immagine proiettata è troppo scura o chiara, oppure se i colori non sono corretti, provare le seguenti soluzioni finché non si risolve il problema.

- 1** Premere il tasto  sul telecomando per provare le differenti modalità di colore per l'immagine e l'ambiente.
- 2** Controllare le impostazioni della sorgente video.
- 3** Regolare le impostazioni disponibili nel menu **Immagine** del proiettore per la sorgente in ingresso corrente, come **Luminosità**, **Contrasto**, **Tinta**, e **Intensità colore**.
 - ☛ **Immagine > Luminosità**
 - ☛ **Immagine > Colore**
- 4** Accertarsi di aver selezionato l'impostazione corretta di **Intervallo Video HDMI** nel menu **Immagine** del proiettore, se disponibile per la sorgente immagine.
 - ☛ **Immagine > Intervallo Video HDMI**
- 5** Accertarsi che tutti i cavi siano collegati saldamente al proiettore e all'attrezzatura video. Se vengono collegati cavi lunghi, provare a collegare cavi più corti.
- 6** Collocare il proiettore abbastanza vicino allo schermo.

» Link correlati

- "Impostazioni della qualità dell'immagine - Menu Immagine" [p.60](#)

Regolazione di un'immagine capovolta



Se l'immagine proiettata è capovolta, selezionare la modalità di proiezione corretta.

☛ **Impostazioni > Installazione > Proiezione**

» **Link correlati**

- "Impostazioni della funzione proiettore - Menu Impostazioni" [p.62](#)

Se non viene emesso alcun audio o il volume è troppo basso, provare le seguenti soluzioni finché non si risolve il problema.

1 Regolare le impostazioni di volume del proiettore tramite il tasto  o  sul pannello di controllo o sul telecomando.

2 Controllare il collegamento dei cavi tra il proiettore e la sorgente video.

3 Controllare le seguenti impostazioni sul proiettore:

- Premere il tasto  sul telecomando per riprendere il video e l'audio, qualora fossero stati temporaneamente arrestati.
- Selezionare **Off** come impostazione **Audio Bluetooth** quando si utilizzano l'altoparlante o le cuffie del proiettore.
- Selezionare **On** come impostazione **Audio Bluetooth** quando si utilizza un dispositivo audio Bluetooth connesso.

☛ **Impostazioni > Suono > Bluetooth > Audio Bluetooth**

4 Controllare le seguenti impostazioni sull'attrezzatura video:

- Controllare il lettore multimediale in streaming o la sorgente video per accertarsi che il volume sia alto e che l'uscita audio sia impostata per la sorgente corretta.
- Impostare il dispositivo connesso sull'uscita PCM.
- Quando si collega il proiettore a un Mac tramite cavo HDMI, assicurarsi che il Mac supporti l'audio tramite la porta HDMI.

5 Se ci si connette tramite Bluetooth, provare le seguenti soluzioni:

- Controllare che non ci siano ostacoli tra il dispositivo Bluetooth e il proiettore e modificarne le posizioni per migliorare la comunicazione.
- Accertarsi che il dispositivo audio Bluetooth connesso si trovi entro la distanza di comunicazione specificata.

- Evitare l'uso del proiettore vicino a reti wireless, forni a microonde, telefoni cordless a 2,4 GHz o altri dispositivi che utilizzano la banda di frequenza a 2,4 GHz.

Questi dispositivi possono interferire con il segnale tra il proiettore e il dispositivo audio Bluetooth.

► **Link correlati**

- "Impostazioni della funzione proiettore - Menu Impostazioni" [p.62](#)

Se non è possibile connettersi a un dispositivo audio Bluetooth, provare le seguenti soluzioni.

- 1** Accertarsi che il dispositivo audio Bluetooth connesso supporti la protezione del copyright (SCMS-T) e A2DP.
- 2** Selezionare **Cerca disp. Bluetooth** nel menu **Impostazioni** del proiettore quando si connette un dispositivo audio Bluetooth per la prima volta o si passa a un altro dispositivo audio Bluetooth.
 - ☛ **Impostazioni > Suono > Bluetooth > Cerca disp. Bluetooth**

» Link correlati

- "Impostazioni della funzione proiettore - Menu Impostazioni" [p.62](#)

Se il proiettore non risponde al telecomando, provare le seguenti soluzioni finché non si risolve il problema.



Se viene perso il telecomando, è possibile ordinarne un altro da Epson.

- 1** Controllare che le batterie del telecomando siano installate correttamente e siano cariche. Se necessario, sostituirle.
- 2** Controllare per vedere se un tasto sul telecomando è rimasto incastrato, provocando l'autospegnimento. Rilasciare il tasto per riattivare il telecomando.
- 3** Se l'immagine viene proiettata dal proiettore, accertarsi che si stia usando il telecomando entro l'angolo e la portata di ricezione del proiettore.
- 4** Accertarsi che il proiettore non si stia scaldando o spegnendo.
- 5** Una illuminazione fluorescente forte, la luce solare diretta o i segnali a infrarossi di dispositivi potrebbero interferire con i ricevitori remoti del proiettore. Abbassare le luci o allontanare il proiettore dalla luce del sole o da apparecchi che possano interferire.

» Link correlati

- "Funzionamento del telecomando" [p.24](#)

Se non è possibile utilizzare i dispositivi connessi tramite le funzionalità di Link HDMI, tentare quanto segue finché non si risolve il problema.

- 1** Accertarsi che il cavo soddisfi lo standard HDMI CEC.
- 2** Accertarsi che il dispositivo connesso soddisfi lo standard HDMI CEC. Per ulteriori informazioni, vedere la documentazione fornita con il dispositivo.
- 3** Verificare se il dispositivo è disponibile nell'elenco **Connes. periferica**.
Se il dispositivo non viene visualizzato nell'elenco **Connes. periferica**, non soddisfa lo standard HDMI CEC. Connettere un dispositivo diverso.
☛ Impostazioni > Funzionamento > Link HDMI > Connes. periferica
- 4** Verificare che tutti i cavi richiesti per Link HDMI siano collegati in modo corretto.
- 5** Accertarsi che i dispositivi connessi siano accesi e in standby. Per ulteriori informazioni, vedere la documentazione fornita con il dispositivo.
- 6** Se si collega un nuovo dispositivo o si modifica il collegamento, impostare di nuovo la funzione CEC del dispositivo connesso e riavviare il dispositivo.

» Link correlati

- "Impostazioni della funzione proiettore - Menu Impostazioni" [p.62](#)

Appendice

Controllare queste sezioni per le specifiche tecniche e gli avvisi importanti sul proiettore.

► **Link correlati**

- "Accessori opzionali e parti di ricambio" [p.88](#)
- "Dimensioni dello schermo e distanza di proiezione" [p.89](#)
- "Risoluzioni di visualizzazione supportate dal monitor" [p.91](#)
- "Specifiche del proiettore" [p.92](#)
- "Dimensioni esterne" [p.93](#)
- "Elenco dei simboli e istruzioni per la sicurezza" [p.94](#)
- "Informazioni sulla sicurezza del laser" [p.96](#)
- "Glossario" [p.97](#)
- "Avvisi" [p.98](#)

Sono disponibili i seguenti accessori opzionali e parti di ricambio. Si consiglia di acquistare questi prodotti in base alle necessità.

L'elenco seguente di accessori opzionali e parti di ricambio è valido a partire dal mese di dicembre 2018.

I dettagli relativi agli accessori sono soggetti a modifiche senza preavviso e la loro disponibilità può variare a seconda del paese in cui sono stati acquistati.

► Link correlati

- "Supporti" [p.88](#)
- "Parti di ricambio" [p.88](#)

Supporti

Montaggio a soffitto / Piedistallo ELPMB60

Utilizzare per installare il proiettore a soffitto, su una parete o su pavimento.

Supporto per illuminazione a binario ELPMB61

Utilizzare per installare il proiettore su una parete o su un supporto a binario.



Per questo tipo di installazione del proiettore al soffitto occorrono competenze specifiche. Contattare Epson per richiedere assistenza.

Parti di ricambio

Filtro dell'aria ELPAF57

Utilizzare questi filtri dell'aria per sostituire quelli usati.

Controllare la tabella in basso per determinare a quale distanza collocare il proiettore dallo schermo in base alla dimensione dell'immagine proiettata.

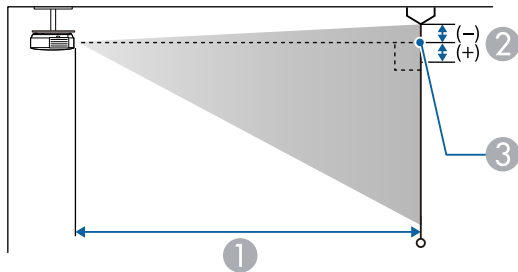
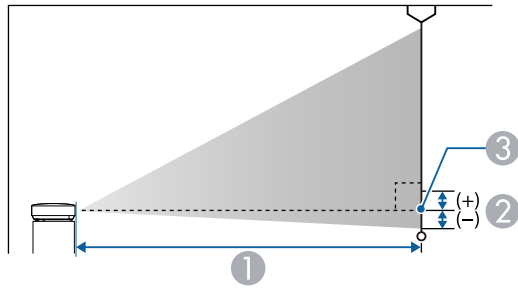

- ① Distanza di proiezione (cm)
- ② Distanza dal centro della lente sulla base dello schermo (o sulla parte superiore dello schermo, se sospeso al soffitto) (cm)
- ③ Centro dell'obiettivo

Dimensioni dello schermo 16:10		①	②
		Da più breve (Wide) a più lungo (Tele)	
60"	129 × 81	134 - 181	-7
80"	172 × 108	180 - 243	-10
90"	194 × 121	203 - 274	-11
100"	215 × 135	226 - 305	-12
120"	258 × 162	272 - 368	-15
130"	280 × 175	295 - 399	-16
150"	323 × 202	341 - 461	-18

Dimensioni dello schermo 4:3		①	②
		Da più breve (Wide) a più lungo (Tele)	
30"	61 × 46	74 - 100	-4
40"	81 × 61	100 - 136	-6
50"	102 × 76	126 - 171	-7
60"	122 × 91	152 - 206	-8
70"	142 × 107	179 - 241	-10
80"	163 × 122	205 - 276	-11
90"	183 × 137	231 - 311	-12
100"	203 × 152	257 - 347	-14
110"	224 × 168	283 - 382	-15
120"	244 × 183	309 - 417	-17
130"	264 × 198	335 - 452	-18

Dimensioni dello schermo 16:10		①	②
		Da più breve (Wide) a più lungo (Tele)	
30"	65 × 40	65 - 88	-4
40"	86 × 54	88 - 119	-5
50"	108 × 67	111 - 150	-6

Dimensioni dello schermo 16:9		①	②
		Da più breve (Wide) a più lungo (Tele)	
30"	66 × 37	67 - 91	-2
40"	89 × 50	91 - 123	-2
50"	111 × 62	114 - 154	-3
60"	133 × 75	138 - 186	-3
70"	155 × 87	162 - 218	-4
80"	177 × 100	185 - 250	-5
90"	199 × 112	209 - 282	-5
100"	221 × 125	233 - 314	-6
110"	244 × 137	256 - 346	-6
120"	266 × 149	280 - 378	-7
130"	288 × 162	304 - 410	-7

Segnale	Frequenza di refresh (Hz)	Risoluzione (punti)
VGA	60	640 × 480
SDTV (480i/480p)	59,94	720 × 480
SDTV (576i/576p)	50	720 × 576
HDTV (720p)	50/59,94/60	1280 × 720
HDTV (1080i)	50/59,94/60	1920 × 1080
HDTV (1080p)	23,98/24/29,97/30/50/59,94/60	1920 × 1080

Nome del prodotto	EF-100W/EF-100B
Dimensioni	210 (L) × 88 (A) × 227 (P) mm (sezione sollevata non inclusa)
Dimensioni del pannello LCD	0,59"
Metodo di visualizzazione	Matrice attiva TFT in polisilicone
Risoluzione	1.024.000 pixel WXGA (1.280 (L) × 800 (A) punti) × 3
Regolazione della messa a fuoco	Manuale
Regolazione dello zoom	da 1,0 a 1,35 (Zoom digitale)
Sorgente luminosa	Diodo laser
Potenza di uscita sorgente luminosa	Fino a 43 W
Lunghezza d'onda	da 449 a 461 nm
Durata sorgente luminosa	Emissione luminosa 100%: fino a circa 12.000 ore Emissione luminosa 50%: fino a circa 20.000 ore
Uscita audio max.	5 W
Altoparlante	1
Alimentazione	100-240V AC±10% 50/60Hz 1,8 - 0,9 A
Consumo energia (area da 100 a 120 V)	Consumo energia in funzionamento: 178 W
Consumo energia (area da 220 a 240 V)	Consumo energia in funzionamento: 172 W
Consumo energia in standby	0,4 W
Altitudine	Altitudine da 0 a 3.000 m
Temperatura d'esercizio	Altitudine da 0 a 2.286 m: da 5 a +35°C (senza condensa) Altitudine da 2.287 a 3.000 m: da 5 a +30°C (umidità dal 20 all'80%, senza condensa)

Temperatura di conservazione	Da -10 a +60°C (umidità dal 10 all'90%, senza condensa)
Massa	Circa 2,7kg

» Link correlati

- "Specifiche connettore" [p.92](#)

Specifiche connettore

Porta Audio Out	1	Mini jack pin stereo
Porta HDMI	1	HDMI (audio supportato solo da PCM)
Porta USB-A	1	Connettore USB (Tipo A)
Porta Service	1	Connettore USB (Tipo B)

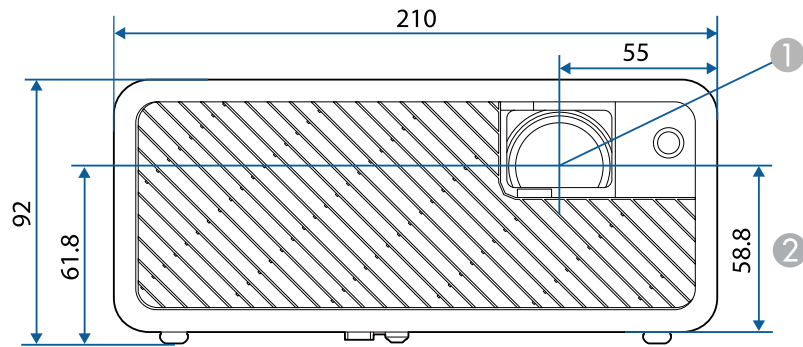





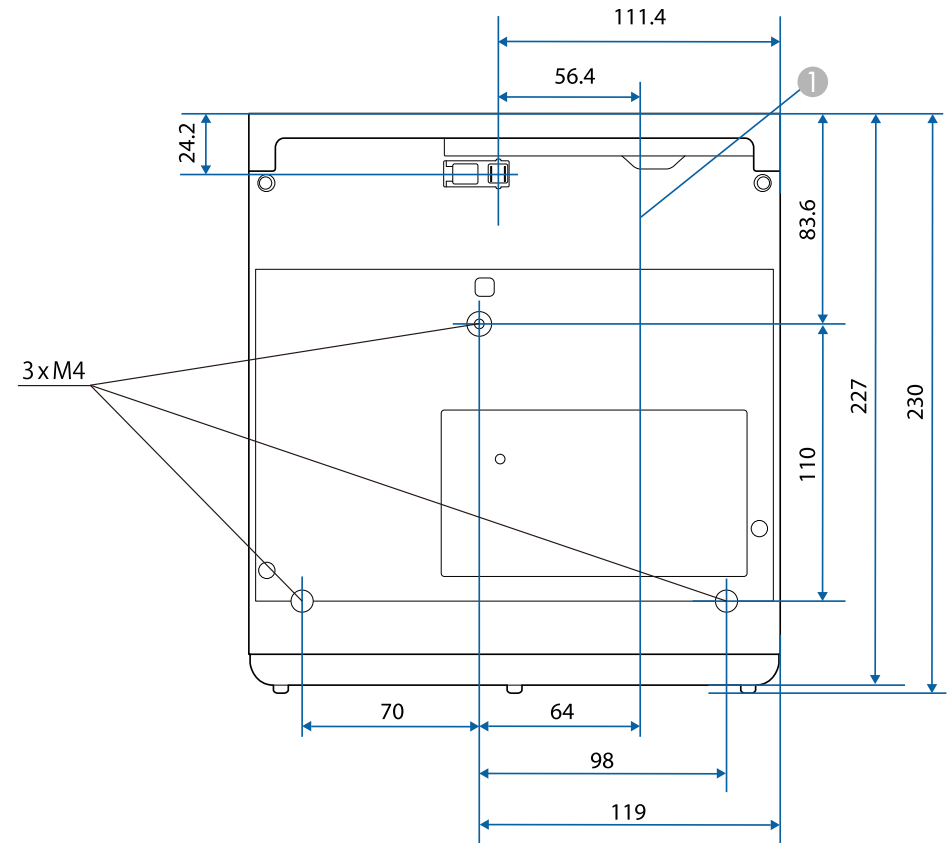



1 Centro dell'obiettivo









2 Distanza dal centro dell'obiettivo al punto di fissaggio della staffa di sospensione











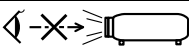

L'unità di queste illustrazioni è il mm.

La seguente tabella elenca il significato dei simboli di sicurezza etichettati sull'apparecchio.

N.	Simbolo	Standard approvati	Descrizione
1		IEC60417 No.5007	"ON" (alimentazione) Per indicare il collegamento alla rete.
2		IEC60417 No.5008	"OFF" (alimentazione) Per indicare la disconnessione dalla rete.
3		IEC60417 No.5009	Standby Per identificare l'interruttore o la posizione dell'interruttore con il quale si accende parte dell'apparecchiatura per portarla in standby.
4		ISO7000 No.0434B, IEC3864-B3.1	Attenzione Per identificare una precauzione generale quando si usa il prodotto.
5		IEC60417 No.5041	Attenzione, superficie calda Per indicare che l'elemento contrassegnato può essere caldo e deve essere toccato con cautela.
6		IEC60417 No.6042 ISO3864-B3.6	Attenzione, rischio di scosse elettriche Per identificare l'apparecchio che presenta rischi di scosse elettriche.
7		IEC60417 No.5957	Solo per uso interno Per identificare le apparecchiature elettriche progettate principalmente per uso interno.
8		IEC60417 No.5926	Polarità del connettore di alimentazione CC Per identificare i collegamenti positivi e negativi (la polarità) su parti dell'apparecchiatura a cui è possibile collegare un alimentatore CC.

N.	Simbolo	Standard approvati	Descrizione
9		—	Uguale al N. 8.
10		IEC60417 No.5001B	Batteria, generale Apparecchio alimentato a batteria. Per identificare un dispositivo, ad esempio un coperchio del vano batterie, o terminali del connettore.
11		IEC60417 No.5002	Posizionamento delle celle Per identificare il vano batterie e il posizionamento delle celle all'interno del vano batterie.
12		—	Uguale al N. 11.
13		IEC60417 No.5019	Messa a terra di protezione Per identificare i terminali da collegare ad un conduttore esterno per la protezione da scosse elettriche in caso di guasto o il terminale di un elettrodo di messa a terra di protezione.
14		IEC60417 No.5017	Terra Per identificare un terminale di terra (massa), nei casi in cui il simbolo N. 13 non sia esplicitamente richiesto.
15		IEC60417 No.5032	Corrente alternata Per indicare sulla targhetta che l'apparecchio è adatto solo per corrente alternata; per identificare i terminali pertinenti.
16		IEC60417 No.5031	Corrente diretta Per indicare sulla targhetta che l'apparecchio è adatto solo per corrente diretta; per identificare i terminali pertinenti.

N.	Simbolo	Standard approvati	Descrizione
17		IEC60417 No.5172	Apparecchio di Classe II Per identificare l'apparecchio che soddisfa i requisiti di sicurezza per un apparecchio Classe II in conformità a IEC 61140.
18		ISO 3864	Divieto generale Per identificare azioni o operazioni proibite.
19		ISO 3864	Divieto di contatto Per indicare lesioni che potrebbero verificarsi a seguito di contatto con una parte specifica dell'apparecchio.
20		—	Non guardare mai nella lente ottica quando il proiettore è acceso.
21		—	Per indicare con l'elemento contrassegnato di non collocare oggetti sul proiettore.
22		ISO3864 IEC60825-1	Attenzione, radiazione laser Per indicare che l'apparecchio dispone di un componente con radiazione laser.
23		ISO 3864	Divieto di smontaggio Per indicare il rischio di lesione, ad esempio di scosse elettriche, se si smonta l'apparecchio.
24		IEC60417 No. 5266	Standby, standby parziale Per indicare che parte dell'attrezzatura è in stato pronto.
25		ISO3864 IEC60417 No. 5057	Attenzione, parti in movimento Per indicare di stare lontano dalle parti in movimento conformemente agli standard di sicurezza.

N.	Simbolo	Standard approvati	Descrizione
26		IEC60417 No. 6056	Attenzione (pale delle ventole in movimento) Come precauzione di sicurezza, tenersi lontani dalle pale delle ventole in movimento.
27		IEC60417 No. 6043	Attenzione (spigoli) Per indicare gli spigoli che non devono essere toccati.
28		—	Per indicare che è proibito guardare nell'obiettivo durante la proiezione.

Questo proiettore è un prodotto laser di Classe 1 conforme allo standard internazionale IEC/EN60825-1:2014 per i laser. Attenersi a queste istruzioni sulla sicurezza quando si utilizza il proiettore.

⚠️ Avvertenza

- Non aprire l'alloggiamento del proiettore. Il proiettore contiene un laser ad alta potenza.
- Radiazioni ottiche possibilmente pericolose emesse da questo prodotto. Non fissare la sorgente luminosa in funzione. Potrebbe essere pericoloso per la vista.

⚠️ Attenzione

Non smontare il proiettore per lo smaltimento. Smaltire in conformità alle normative locali o nazionali.



- Il proiettore utilizza un laser come sorgente luminosa. Il laser presenta le seguenti caratteristiche.
- A seconda dell'ambiente circostante, la luminosità della sorgente luminosa potrebbe diminuire. La luminosità diminuisce molto quando la temperatura diventa troppo alta.
- La luminosità della sorgente luminosa diminuisce in caso di utilizzo prolungato. È possibile modificare il rapporto tra tempo di utilizzo e riduzione della luminosità nelle impostazioni.

» Link correlati

- "Etichette di avvertenza del laser" [p.96](#)

Etichette di avvertenza del laser

Le etichette di avviso laser sono attaccate al proiettore.

Interno



Lato

Come per ogni sorgente abbagliante, non fissare il fascio luminoso, RG2 IEC/EN 62471-5:2015.

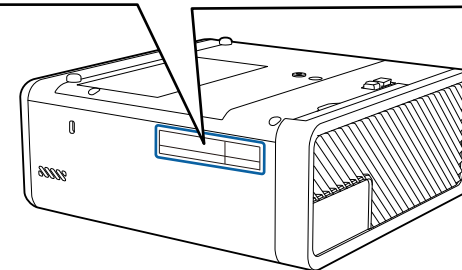

Questa sezione fornisce una breve spiegazione dei termini difficili di cui non è stata fornita la spiegazione all'interno della guida. Per ulteriori dettagli, fare riferimento ad altre pubblicazioni disponibili in commercio.

Rapporto aspetto	<p>Il rapporto tra la lunghezza e l'altezza dell'immagine.</p> <p>Gli schermi con un rapporto di 16:9 fra le dimensioni orizzontali e verticali, per esempio gli schermi HDTV, sono denominati schermi panoramici.</p> <p>Gli schermi SDTV e quelli generici per computer hanno un rapporto aspetto di 4:3.</p>
Contrasto	<p>Luminosità relativa delle aree di luce e ombra di un'immagine che può essere aumentata o diminuita per dare rilievo ai testi e alle parti grafiche oppure per attenuarne l'intensità. La regolazione di questa specifica proprietà dell'immagine è chiamata regolazione del contrasto.</p>
HDCP	<p>HDCP è l'acronimo di High-bandwidth Digital Content Protection.</p> <p>Si utilizza per impedire la copia illegale e proteggere i diritti d'autore tramite la crittografia dei segnali digitali inviati sulle porte DVI e HDMI.</p> <p>Poiché le porte HDMI del proiettore supportano HDCP, il proiettore è in grado di proiettare immagini digitali protette dalla tecnologia HDCP.</p> <p>Tuttavia è possibile che il proiettore non sia in grado di proiettare immagini protette da versioni aggiornate della crittografia HDCP.</p>
HDMI™	<p>Acronimo di High Definition Multimedia Interface. HDMI™ è uno standard studiato per l'elettronica domestica digitale e i computer. Lo standard di trasmissione digitale per immagini HD e segnali audio multi-canale.</p> <p>Evitando di comprimere il segnale digitale, l'immagine può essere trasferita con la qualità massima possibile. Fornisce inoltre una funzione di codifica per il segnale digitale.</p>
HDTV	<p>Acronimo di High-Definition Television che fa riferimento a impianti ad alta definizione conformi alle seguenti condizioni:</p> <ul style="list-style-type: none"> • Risoluzione verticale 720p o 1080i o superiore (p = Progressivo, i = Interlacciato) • Rapporto aspetto dello schermo di 16:9

Interlacciato	<p>Trasmette le informazioni necessarie per creare uno schermo inviando le righe alternatamente, a partire dalla sommità dell'immagine e procedendo verso il basso.</p> <p>Lo sfarfallio delle immagini è più probabile perché un quadro viene visualizzato a righe alterne.</p>
Accoppiamento	<p>Per garantire una comunicazione reciproca, registrare preventivamente i dispositivi quando si effettua una connessione Bluetooth.</p>
Progressivo	<p>Proietta le informazioni per creare uno schermo alla volta, visualizzando un'immagine per fotogramma.</p> <p>Anche se il numero di righe di scansione è identico, lo sfarfallio delle immagini diminuisce perché il volume di informazioni è doppio rispetto al sistema interlacciato.</p>
Freq. refresh	<p>L'elemento di emissione della luce di uno schermo mantiene la stessa luminosità e lo stesso colore solo per un brevissimo lasso di tempo.</p> <p>A causa di questo inconveniente, l'immagine deve essere scansionata diverse volte al secondo in modo che l'elemento di emissione della luce venga aggiornato.</p> <p>Il numero di operazioni di refresh al secondo è chiamata Frequenza refresh ed è espressa in hertz (Hz).</p>
SDTV	<p>Acronimo di Standard Definition Television che fa riferimento a impianti televisivi standard non conformi alle condizioni dell'HDTV High-Definition Television.</p>
VGA	<p>Formato standard dello schermo con una risoluzione di 640 punti (orizzontale) x 480 punti (verticale).</p>
WXGA	<p>Formato standard dello schermo con una risoluzione di 1.280 punti (orizzontale) x 800 punti (verticale).</p>

Controllare queste sezioni per gli avvisi importanti sul proiettore.

► **Link correlati**

- "Indication of the manufacturer and the importer in accordance with requirements of EU directive" [p.98](#)
- "Limitazioni di impiego" [p.98](#)
- "Marchi di fabbrica" [p.98](#)
- "Nota sul copyright" [p.99](#)
- "Attribuzione del copyright" [p.99](#)

Indication of the manufacturer and the importer in accordance with requirements of EU directive

Manufacturer: SEIKO EPSON CORPORATION
 Address: 3-5, Owa 3-chome, Suwa-shi, Nagano-ken 392-8502 Japan
 Telephone: 81-266-52-3131
<http://www.epson.com/>

Importer: EPSON EUROPE B.V.
 Address: Atlas Arena, Asia Building, Hoogoorddreef 5,1101 BA Amsterdam Zuidoost
 The Netherlands
 Telephone: 31-20-314-5000
<http://www.epson.eu/>

Limitazioni di impiego

Quando questo prodotto viene impiegato in applicazioni che richiedono un alto grado di affidabilità o sicurezza, come nel caso di dispositivi per trasporto aereo, treno, nave, motoveicoli, ecc., dispositivi per la prevenzione di disastri, dispositivi di sicurezza vari, ecc. o dispositivi di precisione/funzionali ecc., deve essere utilizzato solo dopo aver considerato l'inclusione nel progetto di elementi di ridondanza e resistenza ai guasti aventi lo scopo di mantenere la

sicurezza e l'affidabilità dell'intero sistema. Poiché questo prodotto è stato progettato per essere usato in applicazioni che richiedono un altissimo grado di affidabilità o sicurezza, come in apparecchiature aerospaziali, reti di comunicazione, controllo di impianti nucleari o apparecchi per l'assistenza medica utilizzati nella cura diretta dei pazienti, ecc., è necessario usare il proprio giudizio nel valutare l'idoneità del prodotto.

Marchi di fabbrica

EPSON è un marchio registrato, EXCEED YOUR VISION, ELPLP e i relativi logo sono marchi o marchi registrati di Seiko Epson Corporation.

Mac, Mac OS, OS X e macOS sono marchi di fabbrica di Apple Inc.

Microsoft, Windows, Windows Vista, PowerPoint e il logo Windows sono marchi o marchi registrati di Microsoft Corporation negli Stati Uniti e/o in altri paesi.

HDMI e High-Definition Multimedia Interface sono marchi commerciali o marchi registrati di HDMI Licensing LLC. 

Il marchio e logo Bluetooth® sono marchi di fabbrica registrati di Bluetooth SIG, Inc., e Seiko Epson Corporation utilizza questi marchi sotto licenza. Gli altri marchi o nomi depositati appartengono ai rispettivi proprietari.

Bluetopia® is provided for your use by Stonestreet One, LLC® under a software license agreement. Stonestreet One, LLC® is and shall remain the sole owner of all right, title and interest whatsoever in and to Bluetopia® and your use is subject to such ownership and to the license agreement. Stonestreet One, LLC® reserves all rights related to Bluetopia® not expressly granted under the license agreement and no other rights or licenses are granted either directly or by implication, estoppel or otherwise, or under any patents, copyrights, mask works, trade secrets or other intellectual property rights of Stonestreet One, LLC®.

Qualcomm aptX is a product of Qualcomm Technologies, Inc. and/or its subsidiaries.

Qualcomm is a trademark of Qualcomm Incorporated, registered in the United States and other countries. aptX is a trademark of Qualcomm Technologies International, Ltd., registered in the United States and other countries.

©2000-2012 Stonestreet One, LLC All Rights Reserved.

Adobe e Adobe Reader sono marchi o marchi registrati di Adobe Systems Incorporated negli Stati Uniti e/o in altri paesi.

Gli altri nomi di prodotti citati in questo documento sono utilizzati anche a scopi identificativi e possono essere marchi commerciali dei rispettivi proprietari. Epson rinuncia espressamente a tutti i diritti su questi marchi.

Nota sul copyright

Tutti i diritti riservati. Nessuna parte di questa pubblicazione può essere riprodotta, memorizzata in sistemi informatici o trasmessa in qualsiasi forma o con qualsiasi mezzo, elettronico, meccanico, con fotocopie, registrazioni o altro mezzo, senza previa autorizzazione scritta di Seiko Epson Corporation. Non viene assunta alcuna responsabilità esplicita né relativamente all'uso delle informazioni contenute nel presente documento. Né si assume alcuna responsabilità per eventuali danni derivanti dall'uso delle informazioni contenute nel presente documento.

Né Seiko Epson Corporation né le sue società affiliate potranno essere ritenute responsabili nei confronti dell'acquirente di questo prodotto o verso terzi per danni, perdite, oneri o spese sostenute o subite dall'acquirente o da terzi in seguito a incidenti, uso errato o uso improprio del presente prodotto, oppure a modifiche, interventi di riparazione o alterazioni non autorizzate effettuate sullo stesso, oppure (con esclusione degli Stati Uniti) alla mancata stretta osservanza delle istruzioni operative e di manutenzione fornite da Seiko Epson Corporation.

Seiko Epson Corporation non potrà essere ritenuta responsabile per eventuali danni o inconvenienti derivanti dall'uso di accessori opzionali o materiali di consumo diversi da quelli indicati da Seiko Epson Corporation come Prodotti originali Epson o Prodotti approvati Epson.

Il contenuto di questo manuale è soggetto a modifica o aggiornamento senza preavviso.

Le illustrazioni contenute in questo manuale potrebbero differire dal proiettore effettivo.

Attribuzione del copyright

Queste informazioni sono soggette a modifica senza preavviso.

©SEIKO EPSON CORPORATION 2018. All rights reserved.

2018.12 413748200IT