

Proiettore DLP®

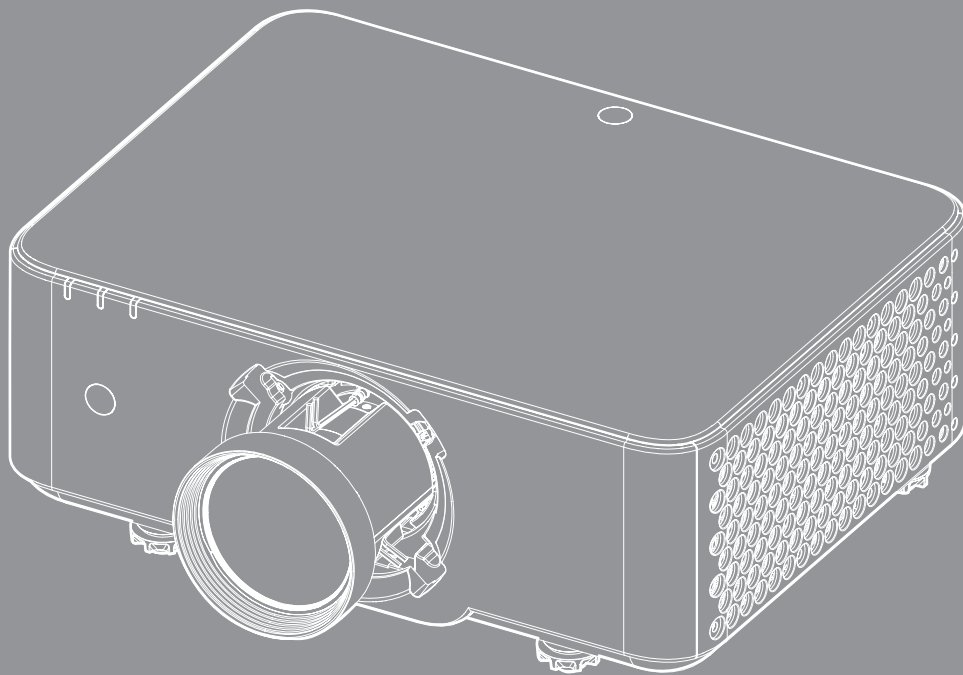

INDICE

SICUREZZA..... 4

<i>Importanti istruzioni per la sicurezza</i>	<i>4</i>
<i>Distanza di pericolo dell'intensità laser.....</i>	<i>6</i>
<i>Informazioni sulla sicurezza delle radiazioni laser.....</i>	<i>7</i>
<i>Etichette di sicurezza del prodotto e posizione</i>	<i>8</i>
<i>Informazioni sulla sicurezza 3D.....</i>	<i>9</i>
<i>Pulizia dell'obiettivo</i>	<i>9</i>
<i>Copyright.....</i>	<i>10</i>
<i>Clausola di esclusione di responsabilità.....</i>	<i>10</i>
<i>Riconoscimento dei marchi di fabbrica.....</i>	<i>10</i>
<i>Avviso FCC.....</i>	<i>10</i>
<i>Dichiarazione di conformità per i Paesi della Comunità Europea</i>	<i>11</i>
<i>RAEE.....</i>	<i>11</i>

INTRODUZIONE..... 12

<i>Contenuti della confezione</i>	<i>12</i>
<i>Accessori standard.....</i>	<i>13</i>
<i>Accessori optional</i>	<i>13</i>
<i>Descrizione del prodotto.....</i>	<i>14</i>
<i>Collegamenti.....</i>	<i>15</i>
<i>Tastierino</i>	<i>16</i>
<i>Controllo remoto.....</i>	<i>17</i>

CONFIGURAZIONE E INSTALLAZIONE 19

<i>Installazione dell'obiettivo del proiettore.....</i>	<i>19</i>
<i>Reinstallazione del gommino dell'obiettivo.....</i>	<i>20</i>
<i>Regolazione dell'allineamento.....</i>	<i>21</i>
<i>Collegamento delle sorgenti al proiettore.....</i>	<i>24</i>
<i>Regolazione dell'immagine del proiettore.....</i>	<i>25</i>
<i>Regolazione di zoom e messa a fuoco del proiettore</i>	<i>26</i>
<i>Regolazione della posizione del proiettore.....</i>	<i>27</i>
<i>Configurazione telecomando.....</i>	<i>29</i>



USO DEL PROIETTORE 31

<i>Accensione e spegnimento del proiettore</i>	<i>31</i>
<i>Navigazione sul menu e funzioni.....</i>	<i>33</i>
<i>Struttura del menu OSD</i>	<i>34</i>
<i>Menu Impostazione Immagine</i>	<i>48</i>
<i>Menu Impostazioni visualizzazione</i>	<i>54</i>
<i>Menu Configurazione dispositivo.....</i>	<i>61</i>
<i>Menu Impostazioni di ingresso.....</i>	<i>68</i>
<i>Menu Gestione Impostazioni.....</i>	<i>69</i>
<i>Menu Informazioni.....</i>	<i>81</i>

ULTERIORI INFORMAZIONI 83

<i>Risoluzioni compatibili</i>	83
<i>Impostazione porta RS232 e connessione segnali</i>	95
<i>Dimensioni immagine e distanza di proiezione</i>	96
<i>Installazione su soffitto</i>	100
<i>Codici telecomando IR</i>	101
<i>Risoluzione dei problemi</i>	103
<i>LED e messaggi luminosi</i>	104
<i>Specifiche</i>	105
<i>Informazioni di controllo distorsione manuale</i>	106
<i>Elenco funzioni Protocollo RS232</i>	109
<i>Sedi dell'azienda Optoma</i>	121

SICUREZZA

	Il simbolo del fulmine, all'interno di un triangolo equilatero, è inteso per avvisare l'utente della presenza di "tensioni pericolose" non isolate all'interno del prodotto, che possono essere di potenza tale da costituire un pericolo di elettrocuzione per le persone.
	Il punto esclamativo inserito in un triangolo equilatero indica all'utente la presenza di importanti istruzioni relative al funzionamento e alla manutenzione (riparazione) nella documentazione acclusa all'apparecchio.

Attenersi a tutte le avvertenze, precauzioni ed istruzioni per la manutenzione consigliate nel presente manuale dell'utente.

Importanti istruzioni per la sicurezza

- Non ostruire le fessure di ventilazione. Per garantire un funzionamento affidabile del proiettore e per proteggerlo dal surriscaldamento, si consiglia di installare l'apparecchio in un punto in cui la ventilazione non venga bloccata. Ad esempio, non collocare il proiettore su una superficie ingombra. Non collocare il proiettore in luoghi confinati come librerie o mobili che limitano la ventilazione.
- Per ridurre il rischio d'incendi e/o di elettrocuzioni non esporre il proiettore a pioggia o umidità. Non installare vicino a sorgenti di calore tipo radiatori, valvole o regolatori di calore, fornelli, stufe o altri apparati che producono calore (amplificatori inclusi).
- Non lasciare che oggetti o liquidi penetrino nel proiettore. Essi potrebbero entrare in contatto con punti di tensione pericolosi e provocare incendi o scosse elettriche.
- Non usare l'unità nelle seguenti condizioni:
 - In luoghi estremamente caldi, freddi o umidi.
 - (i) Assicurarsi che la temperatura ambientale sia compresa tra 5°C e 40°C (41°F ~ 104°F)
 - (ii) L'umidità relativa è tra 10% e 85%
 - In aree suscettibili a polvere e sporcizia eccessiva.
 - Vicino a qualsiasi apparecchiatura che generi un forte campo magnetico.
 - Alla luce diretta del sole.
- Non usare l'unità se è stata danneggiata fisicamente o se è stata usata in modo non appropriato. I danni/abusi fisici sono i seguenti (senza limitazione a questi):
 - L'unità è stata fatta cadere.
 - Il cavo d'alimentazione o la spina è danneggiata.
 - Sul proiettore è stato versato del liquido.
 - Il proiettore è stato esposto a pioggia o umidità.
 - Qualcosa è caduto all'interno del proiettore, oppure qualcosa al suo interno si è allentato.
- Non collocare il proiettore su una superficie instabile. Il proiettore potrebbe cadere, causando lesioni o danni al proiettore stesso.
- Non bloccare la luce che fuoriesce dal proiettore quando è in funzione. La luce riscalda l'oggetto, sciogliendolo, e causare ustioni o incendi.
- Non aprire o smontare il prodotto perché si possono subire scosse elettriche.
- Non tentare di aggiustare da soli il proiettore. L'apertura e la rimozione delle coperture può esporre al contatto con parti in cui sono presenti voltaggi pericolosi o ad altri rischi. Prima di inviare proiettore per la riparazione, contattare Optoma.
- Fare riferimento alle etichette apposte sul proiettore per gli avvisi sulla sicurezza.
- L'unità deve essere riparata esclusivamente da personale adeguato.
- Usare solamente attacchi/accessori specificati dal produttore.
- Non guardare nell'obiettivo del proiettore durante l'uso. La luce abbagliante può danneggiare gli occhi.

- Quando si spegne il proiettore, assicurarsi che il ciclo di raffreddamento sia completato prima di scollegare l'alimentazione. Lasciare raffreddare il proiettore per almeno 90 secondi.
- Spegnerne e staccare la spina dalla presa di corrente prima di pulire il prodotto.
- Usare un panno morbido inumidito con un detergente neutro per pulire le coperture. Non usare detergenti abrasivi, cere o solventi per pulire l'unità.
- Scollegare la spina dalla presa di corrente CA se il prodotto non è usato per periodi prolungati.
- Non installare il proiettore in luoghi in cui potrebbe essere soggetto a vibrazioni o urti.
- Non toccare l'obiettivo con le mani nude.
- Non pulire l'obiettivo del proiettore quando è acceso. Qualsiasi danno derivante da ciò annulla la garanzia.
- Rimuovere le batterie dal telecomando prima di conservarlo. Se si lasciano le batterie nel telecomando per lunghi periodi di tempo, potrebbero presentare perdite.
- Non utilizzare o riporre il proiettore in luoghi in cui potrebbe essere presente fumo causato da olio o sigarette, in quanto potrebbe influire negativamente sulla qualità delle prestazioni del proiettore.
- Attenersi alla corretta installazione dell'orientamento del proiettore in quanto un'installazione non standard potrebbe influire sulle prestazioni del proiettore.
- Utilizzare una presa e/o un dispositivo di protezione contro le sovratensioni in quanto le interruzioni e gli sbalzi di corrente possono DANNEGGIARE i dispositivi.
- Questi requisiti si applicano ai prodotti di consumo contenenti batterie a bottone o batterie a moneta. Non si applicano ai prodotti che, in virtù del loro scopo specifico e delle istruzioni, non sono destinati a essere utilizzati in luoghi in cui i bambini non sono normalmente o tipicamente presenti.
- Messa a terra del cavo di alimentazione:
 - Questo dispositivo è progettato per essere utilizzato con il cavo di alimentazione collegato a terra. La mancata messa a terra del cavo di alimentazione potrebbe provocare scosse elettriche. Assicurarsi che il cavo di alimentazione sia adeguatamente messo a terra e collegato direttamente a una presa a parete.
 - Non utilizzare un adattatore a 2 pin.
- Si consiglia di installare questo proiettore sopra la portata dei bambini.



Avvertenza:

- Non rimuovere il piedino di messa a terra delle spine di alimentazione. Questo apparecchio è dotato di una spina di alimentazione tripolare con messa a terra. Questa spina si adatta solamente a prese di rete con messa a terra. Questa è una funzione di sicurezza. Se non risulta possibile inserire la spina nella presa di rete, rivolgersi ad un elettricista. Non vanificare lo scopo della spina con messa a terra.

ATTENZIONE:

- Questo apparecchio è dotato di una spina di alimentazione tripolare con messa a terra. Non rimuovere il dentello di messa a terra della spina. Questa spina si adatta solamente a prese di tipo con messa a terra. Questa è una funzione di sicurezza. Se non risulta possibile inserire la spina nella presa di rete, rivolgersi ad un elettricista. Non vanificare lo scopo della spina con messa a terra.



-  Superficie calda, non toccare.
- Non mettere mani, viso o altri oggetti davanti all'obiettivo del proiettore mentre è in funzione. Ciò potrebbe causare il surriscaldamento dell'oggetto e un possibile incendio o danni dovuti al calore emesso dall'uscita luminosa. Tali oggetti potrebbero surriscaldarsi e bruciare o avviare un incendio.
- Non spruzzare gas infiammabile per eliminare polvere e sporcizia che si accumulano nell'obiettivo. Ciò potrebbe causare un incendio.

Distanza di pericolo dell'intensità laser

Questo prodotto è classificato come PRODOTTO LASER CLASSE 1 - GRUPPO DI RISCHIO 2 in conformità a IEC 60825-1:2014 ed è conforme anche alle normative 21 CFR 1040.10 e 1040.11, ad eccezione della conformità come Gruppo di rischio 2 LIP come definito in IEC 62471-5: Ed.1.0. Per ulteriori informazioni, vedere la normativa Laser Notice No. 57, dell'8 maggio 2019.

I proiettori configurati con obiettivi BX-CTA22 e BX-CTA23 (rapporto di proiezione superiore a 2,4) possono diventare prodotti laser di Classe 1 - Gruppo di rischio 3 (RG3) e sono destinati esclusivamente all'uso professionale e non all'uso da parte dei consumatori. Gli operatori devono controllare l'accesso al fascio luminoso entro la distanza di pericolo (HD) oppure installare il prodotto ad un'altezza tale da evitare l'esposizione degli occhi entro la distanza di pericolo (HD).

Obiettivo del proiettore	Rapporto di proiezione	Classificazione e requisiti per LIP (Laser Illuminated Projector)	
• BX-CTA28	• 0,34-0,37	• HD: N/D	• IEC 62471-1: 2015 • IEC 60825-1: 2014 • PRODOTTO LASER CLASSE 1 GRUPPO DI RISCHIO 2
• BX-CTA10	• 0,50-0,65		
• BX-CTA11	• 0,78-0,90		
• BX-CTA12	• 0,90-1,30		
• BX-CTA07	• 1,30-1,80		
• BX-CTA08	• 1,25-2,00		
• BX-CTA20	• 1,44-1,80		
• BX-CTA21	• 1,80-2,40		

Obiettivo del proiettore	Rapporto di proiezione	Classificazione e requisiti per LIP (Laser Illuminated Projector)	
• BX-CTA22	• 2,40-4,80	• HD: 1,1 m	• IEC 62471-1: 2015 • IEC 60825-1: 2014 • PRODOTTO LASER CLASSE 1 GRUPPO DI RISCHIO 3
• BX-CTA23	• 4,80-8,64	• HD: 2,1 m	

Informazioni sulla sicurezza delle radiazioni laser

Per garantire un funzionamento sicuro, leggere tutte le precauzioni di sicurezza del laser prima di installare e utilizzare il proiettore.

- Questo proiettore è un prodotto laser Classe 1 di IEC/EN 60825-1:2014 e gruppo di rischio 2 con i requisiti di IEC 62471-5:2015.
- Conforme alle normative 21 CFR 1040.10 e 1040.11, ad eccezione della conformità come Gruppo di rischio 2 LIP come definito in IEC 62471-5:Ed.1.0. Per ulteriori informazioni vedere la normativa Laser Notice No. 57, dell'8 maggio 2019.
- IEC 60825-1:2014/EN 60825-1:2014+A11:2021/EN 50689:2021 Prodotto laser di consumo di Classe 1, Gruppo di rischio 2 IEC 62741-5:2015.
- Questo proiettore utilizza laser ad altissima luminosità. Non fissare direttamente il fascio di luce, poiché la luminosità estremamente elevata potrebbe causare danni permanenti agli occhi. (Gruppo di rischio 2 di IEC 62471-5:2015)



- Non fissare il fascio di luce, RG2.
- Come con qualsiasi sorgente luminosa, non fissare direttamente il fascio di luce, RG2 IEC 62471-5:2015.
- Non è consentita l'esposizione diretta al fascio. (Gruppo di rischio 3 di IEC 62471-5:2015)
- Da questo prodotto possono essere emesse radiazioni ottiche possibilmente pericolose.
- Il proiettore dispone di un modulo laser Classe 4 integrato. Non tentare lo smontaggio o la modifica, in quanto estremamente pericolosi.
- Qualsiasi operazione o regolazione non specificatamente indicata dal manuale dell'utente crea il rischio di esposizione a radiazioni laser pericolose.
- Non aprire o smontare il prodotto in quanto si possono causare danni dovuti all'esposizione a radiazioni laser.
- Quando si accende al proiettore, assicurarsi che nessuno entro la gamma di proiezione guardi l'obiettivo.
- Se non si osserva la procedura di controllo, regolazione o funzionamento si possono causare danni dovuti all'esposizione a radiazioni laser.
- Istruzioni adeguate per il montaggio, il funzionamento e la manutenzione, compresi chiari avvertimenti sulle precauzioni per evitare la possibile esposizione a radiazioni laser e radiazioni collaterali eccedenti i limiti massimi consentiti nella Classe 2.
- Si avvisa di sorvegliare i bambini e non permettere loro di fissare il raggio del proiettore a qualsiasi distanza dal proiettore.
- Si avvisa di prestare cautela quando si usa il telecomando per avviare il proiettore davanti all'obiettivo del proiettore.
- Si avvisa l'utente di evitare l'uso di ausili ottici come binocoli o telescopi entro la portata del raggio..

ATTENZIONE:

- Comandi, regolazioni o procedure diversi da quelli indicati potrebbero provocare l'esposizione a radiazioni pericolose.

Informazioni sulla sicurezza 3D

Attenersi a tutte le avvertenze e le precauzioni come consigliato prima che l'utente o un bambino utilizzi la funzione 3D.



Attenzione

- I bambini e gli adolescenti possono essere più suscettibili a problemi di salute associati con la visione 3D e devono essere sorvegliati durante la visione di queste immagini.

Avviso di attacchi epilettici provocati da fotosensibilità ed altri rischi per la salute

- Alcuni spettatori possono sviluppare e manifestare crisi epilettiche o apoplettiche quando esposti a certe immagini intermittenti o luci contenute in alcune immagini del proiettore o di videogiochi. Se si soffre di epilessia o apoplezia, oppure se in famiglia ci sono casi di queste condizioni, consultare un medico prima di usare la funzione 3D.
- Anche coloro che in famiglia non casi di epilessia o apoplezia possono avere una condizione non ancora diagnosticata che può provocare una crisi epilettica da fotosensibilità.
- Le donne in stato di gravidanza, le persone anziane, le persone con varie malattie, coloro che soffrono di insonnia, oppure che hanno abusato di alcol devono evitare di usare la funzione 3D di questa unità.
- Se si percepisce uno qualsiasi dei sintomi che seguono, smettere immediatamente la visione delle immagini 3D e consultare un medico: (1) visione alterata; (2) capogiri; (3) vertigini; (4) movimenti involontari come contrazione degli occhi o dei muscoli; (5) confusione; (6) nausea; (7) perdita di coscienza; (8) convulsioni; (9) crampi e/o (10) disorientamento. I bambini e gli adolescenti sono più propensi degli adulti a sviluppare questi sintomi. I genitori devono sorvegliare e controllare i bambini ed accertarsi, domandando, se hanno questi sintomi.
- L'utilizzo della proiezione 3D può anche provocare chinetosi, effetti secondari percettivi, disorientamento, affaticamento degli occhi e stabilità posturale ridotta. Si raccomanda agli utenti di fare pause frequenti per diminuire il potenziale di questi effetti. Se gli occhi sono affaticati o asciutti, oppure se si riscontra uno qualsiasi dei sintomi di cui sopra, smettere immediatamente di usare questo dispositivo e non riprendere ad usarlo fino a che siano trascorsi almeno trenta minuti dalla scomparsa dei sintomi.
- L'uso della proiezione 3D stando seduti troppo vicini allo schermo per periodi prolungati può ledere la vista. La distanza ideale di visione è pari a tre volte l'altezza dello schermo. Si raccomanda che gli occhi dello spettatore siano a livello con lo schermo.
- L'uso della proiezione 3D usando occhiali 3D per un periodo prolungato può provocare emicranie e affaticamento. Se si percepiscono emicranie, affaticamento o capogiri, smettere di usare la proiezione 3D e riposare.
- Non usare gli occhiali 3D per scopi diversi dalla visione della proiezione 3D.
- L'uso degli occhiali 3D per qualsiasi altro scopo (come occhiali generici, da sole, protettivi, eccetera) può provocare danni alla vista o indebolirla.
- La visione in proiezione 3D può causare disorientamento ad alcuni spettatori. Allo stesso modo, NON collocare il PROIETTORE 3D vicino a trombe delle scale aperte o su balconi dove può cadere, né vicino ad oggetti che potrebbero cadere sul proiettore danneggiandolo.

Pulizia dell'obiettivo

- Prima di pulire l'obiettivo, assicurarsi di spegnere il proiettore e scollegare il cavo di alimentazione per farlo raffreddare completamente.
- Utilizzare un serbatoio di aria compressa per rimuovere la polvere.
- Utilizzare un panno speciale per la pulizia dell'obiettivo e pulire delicatamente l'obiettivo. Non toccare l'obiettivo con le dita.
- Non utilizzare detergenti alcalini/acidi o solventi volatili come alcool per la pulizia dell'obiettivo. Se l'obiettivo è danneggiato a causa del processo di pulizia, non è coperto dalla garanzia.



Attenzione

- Non utilizzare uno spray contenente gas infiammabili per rimuovere polvere o sporcizia dall'obiettivo. Ciò potrebbe causare un incendio a causa del calore eccessivo all'interno del proiettore.
- Non pulire l'obiettivo se il proiettore si sta riscaldando, in quanto ciò potrebbe causare il distacco della pellicola superficiale dell'obiettivo.
- Non pulire o toccare l'obiettivo con un oggetto duro.

Copyright

Questa pubblicazione, incluse tutte le fotografie, le illustrazioni e il software, è protetta dalle leggi internazionali sul copyright, con tutti i diritti riservati. Né il presente manuale né altri materiali qui contenuti possono essere riprodotti senza il consenso scritto dell'autore.

© Copyright 2025

Clausola di esclusione di responsabilità

Le informazioni di questo documento sono soggette a cambiamenti senza preavviso. Il produttore non si assume alcuna responsabilità né offre garanzie rispetto ai contenuti del presente documento ed in particolare non concede alcuna garanzia implicita di commerciabilità o idoneità a scopi specifici. Il produttore si riserva il diritto di rivedere e di modificare periodicamente i contenuti di questa pubblicazione, senza alcun obbligo da parte sua di avvisare o notificare chiunque di tali revisioni o modifiche.

Riconoscimento dei marchi di fabbrica

Kensington è un marchio registrato negli Stati Uniti della ACCO Brand Corporation, con registrazioni rilasciate e applicazioni in corso di registrazione in altri Paesi del mondo.

HDMI, il logo HDMI e High-Definition Multimedia Interface sono marchi o marchi registrati di HDMI Licensing LLC negli Stati Uniti ed in altri Paesi.

DLP®, DLP Link e il logo DLP sono marchi registrati di Texas Instruments e BrilliantColor™ è un marchio di Texas Instruments.

HDBaseT™ e il logo HDBaseT Alliance sono marchi registrati di HDBase T Alliance.

Tutti gli altri nomi di prodotti utilizzati in questo manuale sono proprietà dei rispettivi proprietari e sono riconosciuti.

Avviso FCC

Questo dispositivo è conforme alla Parte 15 delle Norme FCC. Il funzionamento è soggetto alle seguenti due condizioni:

1. Questo dispositivo non può provocare interferenze dannose.
2. Questo dispositivo deve accettare tutte le interferenze ricevute, incluse le interferenze che possono provocare operazioni indesiderate.

Questa apparecchiatura è stata controllata ed è stata trovata a norma con i limiti di un apparecchio digitale di Classe B, in conformità alla parte 15 delle Normative FCC. Questi limiti sono designati a fornire una protezione ragionevole da interferenze dannose quando l'apparecchiatura è usata in un ambiente commerciale. Questo apparecchio genera, utilizza e può irradiare energia a radiofrequenza e, se non installato ed utilizzato secondo il manuale di istruzioni, potrebbe causare interferenze dannose alle comunicazioni radio.

Non vi è tuttavia garanzia che non si verifichino interferenze in un'installazione particolare. Se questo dispositivo provoca interferenze dannose alla ricezione radiofonica o televisiva, che possono essere determinate accendendo o spegnendo il dispositivo, l'utente è incoraggiato a cercare di correggere l'interferenza adottando una o più delle seguenti misure:

- Riorientare o ricollocare l'antenna ricevente.
- Aumentare la distanza tra l'attrezzatura e l'antenna.
- Collegare l'attrezzatura ad una presa di corrente su di un circuito diverso da quello a cui è collegata l'antenna.
- Consultare il rivenditore o un tecnico specializzato radio / TV per aiuto.

Avviso: Cavi schermati

Tutti i collegamenti ad alti dispositivi di computazione devono essere eseguiti usando cavi schermati per mantenere la conformità con le normative FCC.

Attenzione

Cambiamenti o modifiche non espressamente approvati dal produttore possono annullare l'autorità all'uso da parte dell'utente di questo proiettore, che è garantita dalla FCC (Federal Communications Commission).

Dichiarazione di conformità per i Paesi della Comunità Europea

- Direttiva 2014/30/EU sulla Compatibilità Elettromagnetica (emendamenti inclusi)
- Direttiva per la bassa tensione 2014/35/UE
- Direttiva sulle apparecchiature radio 2014/53/UE (se il prodotto dispone di funzione RF)
- Direttiva RoHS 2011/65/UE

RAEE



Istruzioni sullo smaltimento

Non smaltire questo dispositivo elettronico nei rifiuti urbani. Per ridurre l'inquinamento ed assicurare la più alta protezione dell'ambiente globale, riciclare questo dispositivo.

INTRODUZIONE

Contenuti della confezione

Disimballare con cura e verificare che siano presenti tutti gli articoli elencati di seguito negli accessori standard. Alcuni elementi degli accessori optional potrebbero non essere disponibili in base al modello, alle specifiche e all'area geografica. Controllare il luogo presso cui si è effettuato l'acquisto. Alcuni accessori potrebbero variare a seconda dell'area geografica.

La scheda della garanzia è fornita solo in zone specifiche. Consultare il rivenditore per informazioni dettagliate.

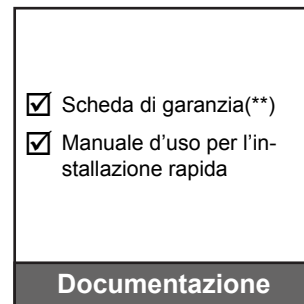
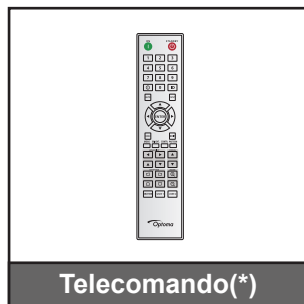
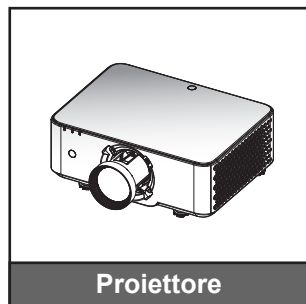

Nota:

- (*) Il telecomando richiede due batterie AAA. Per ulteriori informazioni, fare riferimento a "Inserimento/rimozione delle batterie del telecomando" a pagina 29.
- (**) Per informazioni sulla garanzia Europea, visitare il sito www.optoma.com.



Eeguire la scansione del codice QR della garanzia OPAM o visitare il seguente URL:
<https://www.optoma.com/us/support/warranty-and-return-policy/>



Eeguire la scansione del codice QR per Asia-Pacifico o visitare il seguente URL:
<https://www.optoma.com/support/download>

INTRODUZIONE

Accessori standard

Accessori optional



Nota: Gli accessori potrebbero variare in base al modello, alle specifiche e alla regione.

INTRODUZIONE

Descrizione del prodotto

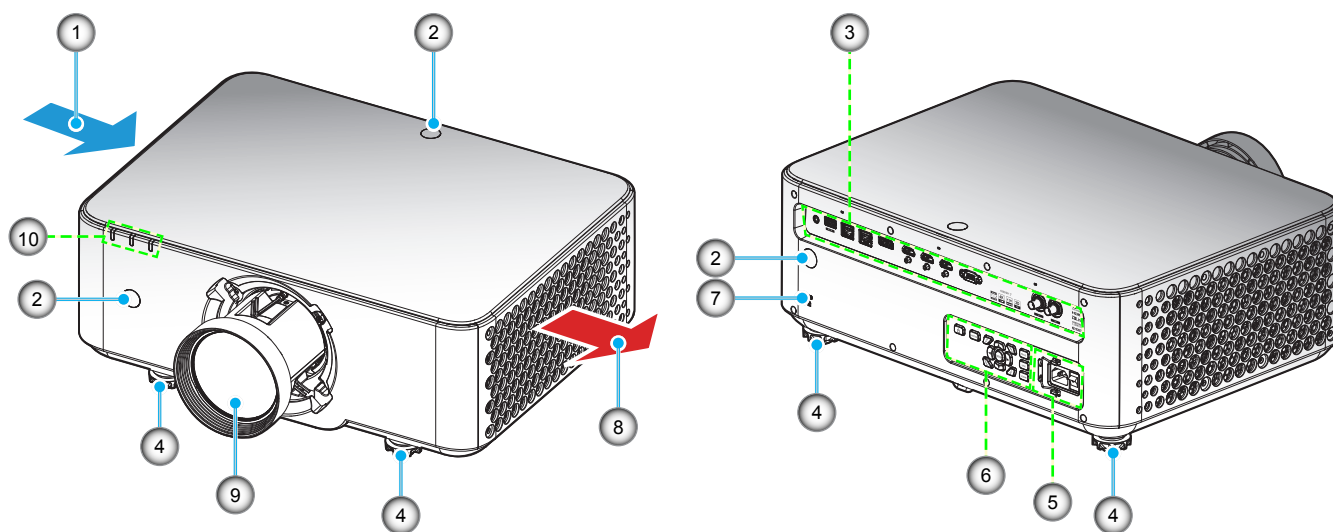

Nota: Non ostruire le prese d'aria di ingresso o uscita del proiettore.

N.	Voce	N.	Voce
1.	Ventilazione (ingresso dell'aria)	6.	Pannello di controllo
2.	Ricevitori infrarossi	7.	Dispositivo di sicurezza Kensington™
3.	Ingresso/uscita	8.	Ventilazione (uscita dell'aria)
4.	Piedino di regolazione inclinazione	9.	Obiettivo del proiettore
5.	Presca di alimentazione/interruttore di alimentazione	10.	Indicatori LED

INTRODUZIONE

Collegamenti

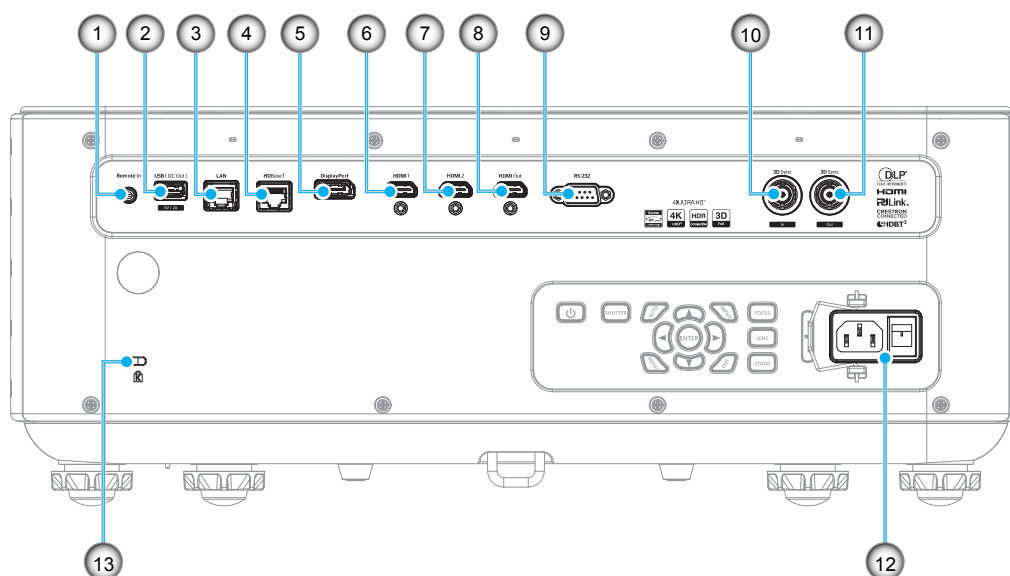

N.	Voce	Cavo	Esempio di collegamenti ¹
1.	Connettore Remote In	Cavo telecomando cablato o cavo ricevitore IR (tipo TRS da 3,5 mm ²)	Telecomando
2.	Connettore USB Tipo A	Cavo USB (A-A)	Solo per alimentazione (5V/2A)
3.	Connettore LAN	Cavo RJ-45	Dispositivo, Internet
4.	Connettore HDBaseT	Cavo RJ-45	Decodificatore HDBaseT
5.	Connettore DisplayPort	Cavo DisplayPort	Materiale
6.	Connettore HDMI 1	Cavo HDMI	Materiale
7.	Connettore HDMI 2	Cavo HDMI	Materiale
8.	Connettore HDMI Out	Cavo HDMI	Schermo, Proiettore, Display
9.	Connettore RS-232	Cavo RS-232	Materiale
10.	Connettore 3D Sync In	Cavo 3D Sync	Dispositivo per segnale 3D
11.	Connettore 3D Sync Out	Cavo emettitore 3D	Emettitore 3D
12.	Presca di alimentazione/interruttore di alimentazione	Cavo di alimentazione	Proiettore
13.	Dispositivo di sicurezza Kensington™	Cavo di protezione	Proiettore

Nota:

1. Sono solo alcuni esempi di ciò che si può collegare. Potrebbero essere disponibili più opzioni per ciascuna porta.
2. Tipo TRS da 3,5 mm.

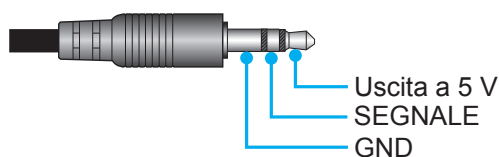

3. Non consigliato per la carica di uno smartphone.

INTRODUZIONE

Tastierino

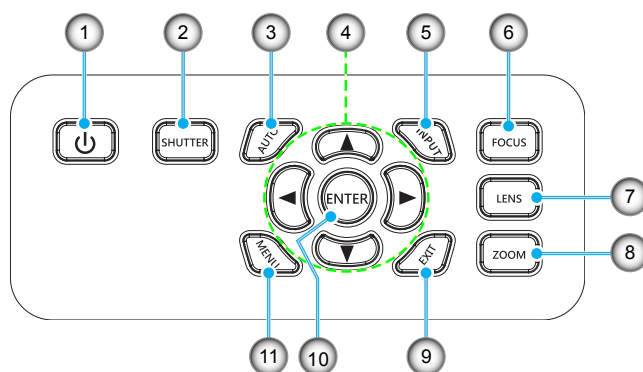

N.	Tasto	Funzione
1.	Tasto Power (Alimentazione)	Accende o spegne il proiettore.
2.	Otturatore	Attivare/disattivare momentaneamente lo schermo (Esclusione AV)
3.	Automatico	Sincronizzare automaticamente il proiettore su una sorgente di ingresso.
4.	Tasti freccia	Utilizzare i tasti freccia per navigare tra i menu o selezionare le impostazioni appropriate.
5.	Ingresso	Seleziona un segnale di ingresso.
6.	Fuoco	Regolare la messa a fuoco dell'immagine.
7.	Obiettivo	Regola la posizione verticale o orizzontale dell'obiettivo.
8.	Ingrandisci	Regolare le dimensioni dell'immagine.
9.	Uscita	Torna al menu precedente del menu o esce dal menu se si trova su un livello superiore.
10.	Invio	Conferma le impostazioni.
11.	Menù	Mostra il menu principale sullo schermo.

INTRODUZIONE

Controllo remoto

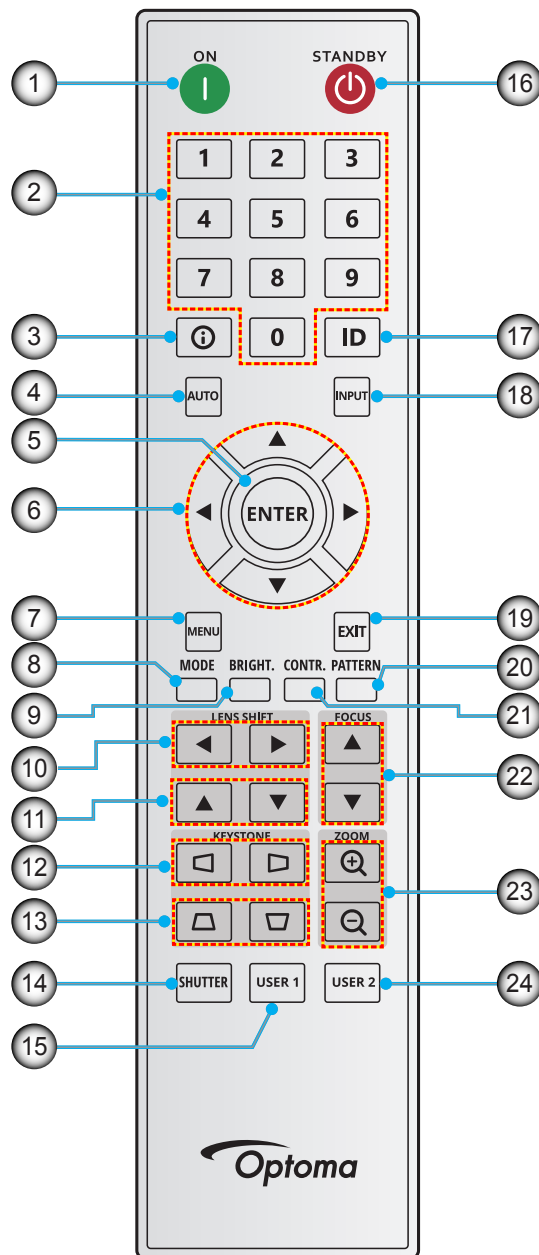

N.	Tasto	Funzione
1.	Accensione	Accendere il proiettore.
2.	Tasti numerici	Numeri di ingresso (0-9).
3.	Info	Visualizza informazioni sull'immagine dello schermo.
4.	Automatico	Sincronizzare automaticamente il proiettore su una sorgente di ingresso.
5.	Invio	Premere per confermare la selezione.
6.	Tasti freccia	Utilizzare i tasti freccia per navigare tra i menu o selezionare le impostazioni appropriate.
7.	Menù	Mostrare il menu principale sullo schermo.
8.	Modalità	Premere per selezionare la modalità di visualizzazione preimpostata.

INTRODUZIONE

N.	Tasto	Funzione
9.	Luminosità	Impostare la luminosità delle immagini.
10.	Spostamento a sinistra (orizzontale)	Regolare la posizione dell'immagine orizzontalmente.
11.	Spostamento a sinistra (verticale)	Regolare la posizione dell'immagine verticalmente.
12.	Correzione (orizzontale)	Regolare l'immagine di correzione orizzontalmente.
13.	Correzione (verticale)	Regolare l'immagine di correzione verticalmente.
14.	Otturatore	Attivare/disattivare momentaneamente lo schermo (Esclusione AV)
15.	Utente 1	Premere per assegnare funzioni personalizzate. Per ulteriori informazioni, vedere la guida dell'utente.
16.	Standby	Spegnere il proiettore.
17.	ID	Impostare l'indirizzo del proiettore.
18.	Ingresso	Selezionare manualmente della sorgente di ingresso.
19.	Uscita	Torna al menu precedente.
20.	Pattern	Visualizza lo schema di prova.
21.	Contrasto	Impostare il contrasto delle immagini.
22.	Fuoco	Regolare la messa a fuoco dell'immagine.
23.	Ingrandisci	Regolare le dimensioni dell'immagine.
24.	Utente 2	Premere per assegnare funzioni personalizzate. Per ulteriori informazioni, vedere la guida dell'utente.

Nota: Alcuni tasti potrebbero non funzionali su modelli che non supportano queste funzioni.

CONFIGURAZIONE E INSTALLAZIONE

Installazione dell'obiettivo del proiettore

Prima di configurare il proiettore, installare l'obiettivo di proiezione sul proiettore.

IMPORTANTE!

- *Prima di installare o sostituire l'obiettivo, assicurarsi che l'interruttore di alimentazione del proiettore sia spento.*
- *Durante l'installazione dell'obiettivo, non regolare lo spostamento dell'obiettivo, lo zoom o la messa a fuoco con il telecomando o il tastierino del proiettore.*
- *Per evitare danni all'obiettivo ed evitare lesioni personali, non pulire l'obiettivo del proiettore quando è acceso. Qualsiasi danno derivante da ciò annulla la garanzia.*

Procedura:

1. Ruotare il copriobiettivo in senso antiorario. Quindi, rimuovere il copriobiettivo.

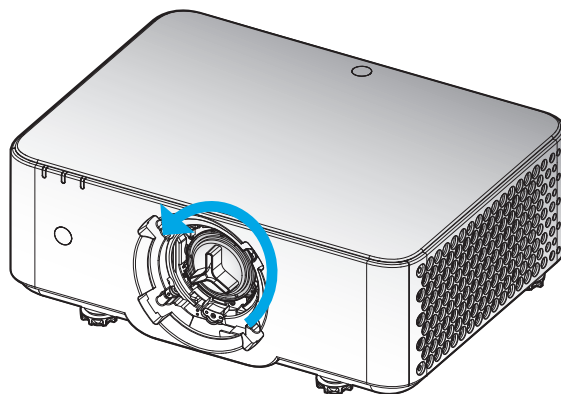

2. Fissare l'obiettivo al proiettore. Quindi, ruotare l'obiettivo in senso orario per bloccarlo.

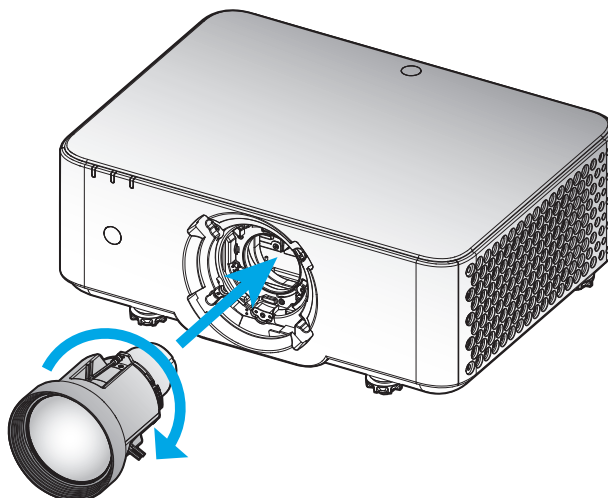

Nota: Rimuovere l'obiettivo in ordine inverso.

CONFIGURAZIONE E INSTALLAZIONE

Reinstallazione del gommino dell'obiettivo.

1. Quando il gommino dell'obiettivo si stacca, rimuovere l'obiettivo dal proiettore prima di reinstallarlo.
2. Eseguire la calibrazione dell'obiettivo per garantire che l'obiettivo sia posizionato al centro del proiettore.
Dal menu OSD, selezionare Configurazione dispositivo → Impostazioni obiettivo → Calibrazione obiettivo.

3. Premere e reinstallare il gommino in sequenza sul modulo di spostamento dell'obiettivo.

Nota: Il segno triangolare sul gommino dell'obiettivo deve essere rivolto verso l'alto.

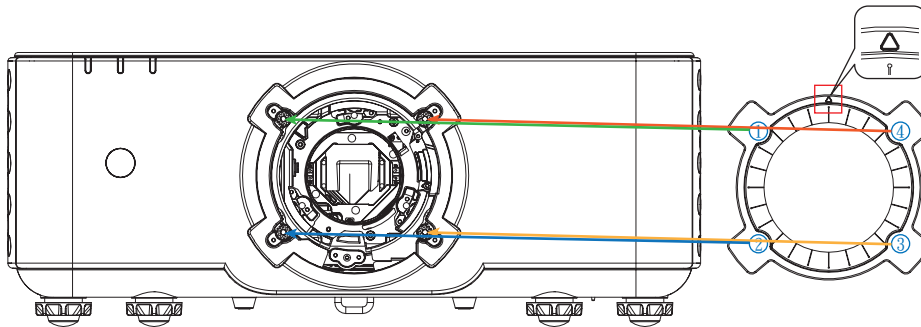

4. Rimontare con cura l'obiettivo sul proiettore.

Nota:

- Durante l'installazione, non applicare forza eccessiva né tirare sul gommino per evitare di danneggiarlo.
- Non è necessario rimuovere il gommino dell'obiettivo quando si sostituisce l'obiettivo BX-CTA07, BX-CTA08, BX-CTA10, BX-CTA11, BX-CTA12, BX-CTA20, BX-CTA21, BX-CTA22 o BX-CTA23.
- Assicurarsi di rimuovere il gommino dell'obiettivo prima di sostituirlo con l'obiettivo BX-CTA28.

CONFIGURAZIONE E INSTALLAZIONE

Regolazione dell'allineamento

Applicare una regolazione dell'allineamento solo nel caso in cui la messa a fuoco complessiva dell'immagine proiettata non sia ugualmente nitida. La regolazione dell'allineamento consente di bilanciare l'inclinazione dell'attacco dell'obiettivo per rendere più nitide le sezioni sfocate dell'immagine. Inclinare il supporto obiettivo in modo che sia parallelo al piano dell'obiettivo e al piano DMD.

Nota: Questo processo di regolazione dell'allineamento può far scivolare fuori fuoco le altre aree dell'immagine. Questo è del tutto normale.

Impostazione della modalità di avvio del proiettore

1. Dal menu OSD, selezionare Configurazione dispositivo → Pattern di prova → Schermo intero.
2. Preparare l'area di prova. Verificare che il rapporto di proiezione dell'obiettivo installato corrisponda ai requisiti dell'area di installazione (distanza di proiezione e dimensioni dello schermo).
3. Verificare che l'obiettivo sia installato correttamente.

Esecuzione della regolazione dell'allineamento

1. Usare la chiave a brugola per regolare le quattro viti di allineamento.

Nota: Può essere regolato con comuni chiavi esagonali.

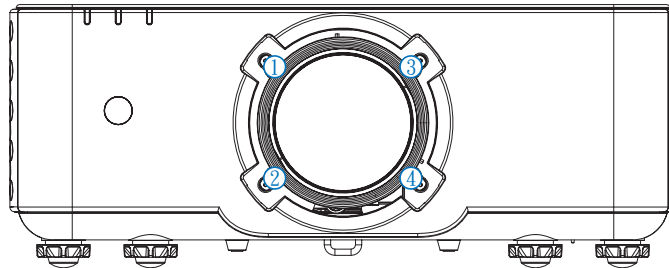

2. Eseguire lo zoom dell'obiettivo alla sua massima apertura.
3. Regolare il controllo della messa a fuoco per cercare la migliore nitidezza dell'immagine proiettata.
4. Regolare la risoluzione verticale dell'immagine.
 - Ruotare la vite ① e ③ in senso orario di 1/8 di giro e ruotare la vite ② e ④ in senso antiorario di 1/8 di giro. Ripetere fino a quando l'immagine risulta nitida sia nella parte superiore che inferiore dello schermo.



- Ruotare la vite ① e ③ in senso antiorario di 1/8 di giro e ruotare la vite ② e ④ in senso orario di 1/8 di giro. Ripetere fino a quando l'immagine risulta nitida sia nella parte superiore che inferiore dello schermo.



CONFIGURAZIONE E INSTALLAZIONE

5. Regolazione della risoluzione dell'immagine del quadrato centrale.

- Regolare approssimativamente le viti ①, ②, ③, e ④ ruotandole in senso orario di 1/8 di giro.
- Infine regolare le viti ①, ②, ③, e ④ ruotandole in senso orario di 1/16 di giro.
- Quindi regolare fino a ottenere un'immagine nitida su tutto lo schermo



- Regolare approssimativamente le viti ①, ②, ③, e ④ ruotandole in senso antiorario di 1/8 di giro.
- Infine regolare le viti ①, ②, ③, e ④ ruotandole in senso orario di 1/16 di giro.
- Quindi regolare fino a ottenere un'immagine nitida su tutto lo schermo



6. Regolazione fine per ottenere un'immagine nitida su tutto lo schermo.

- Regolare la vite in senso orario di 1/8 di giro per l'area sfocata e di 11/16 di giro per le aree adiacenti. Regolare fino a ottenere un'immagine nitida su tutto lo schermo

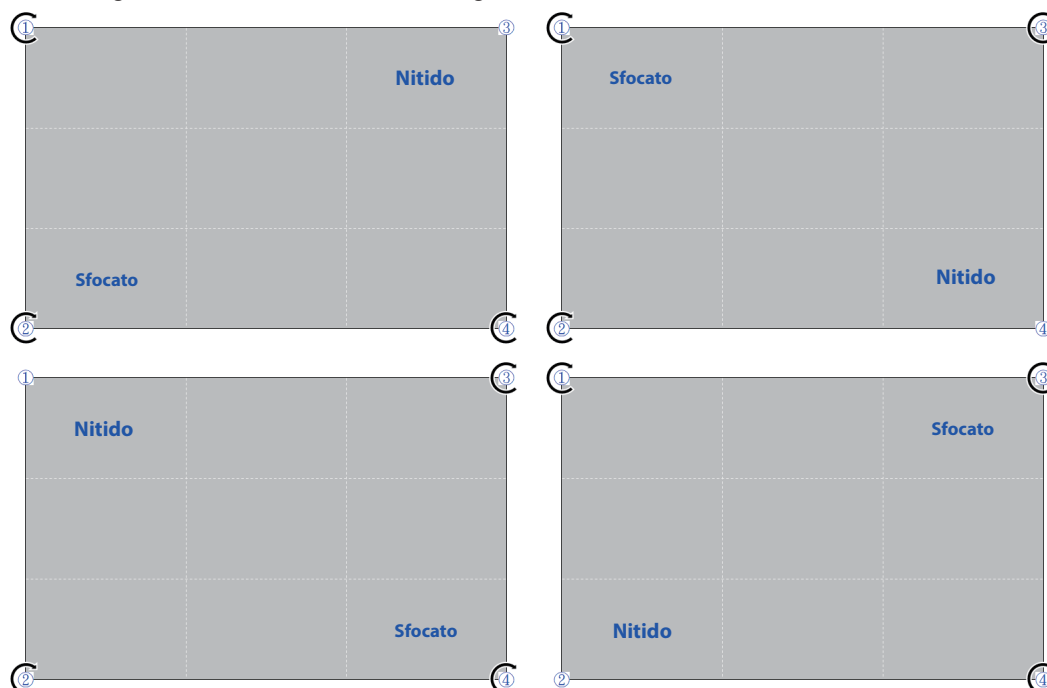

CONFIGURAZIONE E INSTALLAZIONE

7. Reimpostazione dell'allineamento.

- Installare un obiettivo nel proiettore e serrare uniformemente le quattro viti di allineamento in senso antiorario.
- Allentare le viti serrate di due giri in senso orario.
- Per verificare un eventuale squilibrio dello schermo, selezionare e tenere premuto il tasto Fuoco fino a quando non viene individuato il primo angolo nitido.
- Regolare le viti di allineamento in senso antiorario per uno squilibrio negativo e in senso orario per uno squilibrio positivo (vedere la figura sottostante).

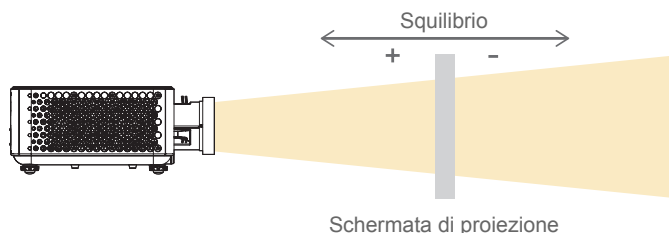

- Per la regolazione sinistra-destra, seguire questi passaggi (vedere la figura al passaggio E) per le zone dell'immagine.
 - a. Avvicinarsi allo schermo e, se A, D, G sono nitidi, esaminare C, F, I per verificare eventuali squilibri (vedere la figura sopra).
 - b. Regolare la messa a fuoco di C, F, I in caso di squilibrio negativo.
 - Girare le viti ① e ② in senso orario di 1/8 di giro e le viti ③ e ④ in senso antiorario di 1/8 di giro.
 - Verificare se l'immagine è nitida.
 - Se l'immagine non è nitida, verificare lo squilibrio e correggere l'area.
 - c. Regolare la messa a fuoco di C, F, I in caso di squilibrio positivo.
 - d. Ruotare le viti ① e ② di 1/8 di giro e le viti ③ e ④ di 1/8 di giro in senso antiorario.
 - e. Ripetere i passaggi da a a d fino a quando l'immagine risulta nitida sia sul lato sinistro che su quello destro.

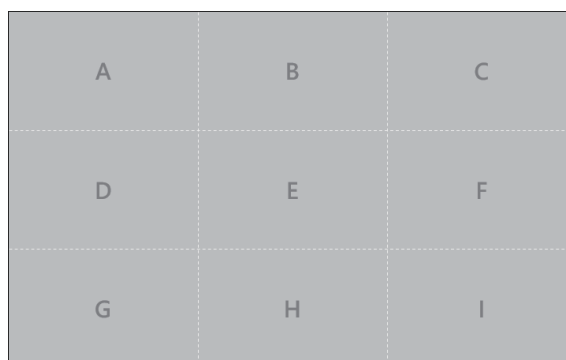

CONFIGURAZIONE E INSTALLAZIONE

Collegamento delle sorgenti al proiettore

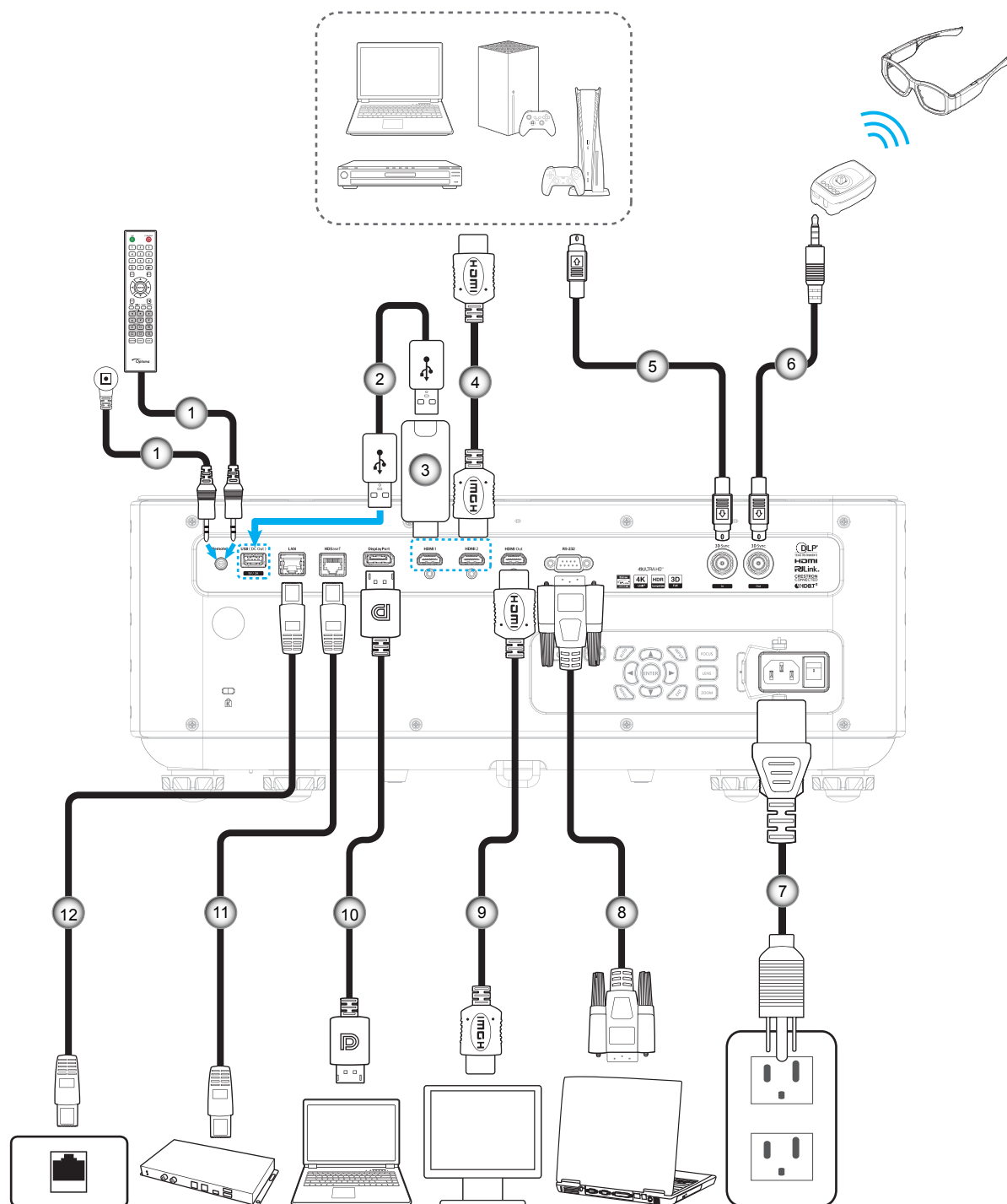

N.	Voce
1.	Cavo telecomando cablato o cavo ricevitore IR (tipo TRS da 3,5 mm)
2.	Cavo USB (A-A)
3.	Dongle HDMI
4.	Cavo HDMI

N.	Voce
5.	Cavo 3D Sync
6.	Cavo emettitore 3D
7.	Cavo di alimentazione
8.	Cavo RS-232

N.	Voce
9.	Cavo HDMI
10.	Cavo DisplayPort
11.	Cavo RJ-45
12.	Cavo RJ-45

CONFIGURAZIONE E INSTALLAZIONE

Regolazione dell'immagine del proiettore

Regolazione dell'altezza del proiettore

Il proiettore è dotato di un piedino di regolazione per regolare l'altezza dell'immagine.

1. Individuare il piedino regolabile sulla parte inferiore del proiettore.
2. Girare i piedini regolabili in senso orario o antiorario per abbassare o sollevare il proiettore.

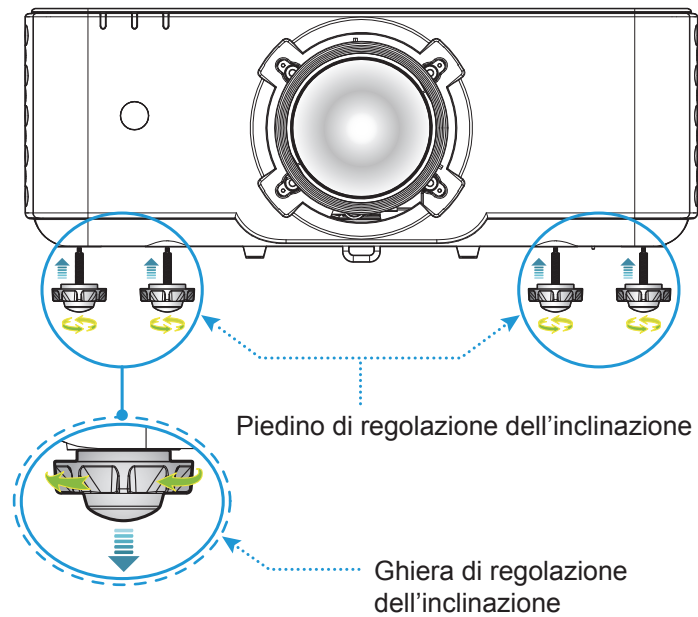

CONFIGURAZIONE E INSTALLAZIONE

Regolazione di zoom e messa a fuoco del proiettore

Utilizzare il telecomando o il tastierino del proiettore per regolare lo zoom e la messa a fuoco dell'immagine proiettata.

- Per regolare la messa a fuoco dell'immagine, premere il tasto **Focus** e i pulsanti ▲▼ sul telecomando o il tastierino finché l'immagine non diventa nitida e leggibile. **(A)**
- Per regolare le dimensioni dell'immagine, premere il tasto Zoom e i pulsanti ▲▼ sul tastierino o i pulsanti ╕Ⓞ sul telecomando per ottenere le dimensioni dell'immagine desiderate. **(B)**

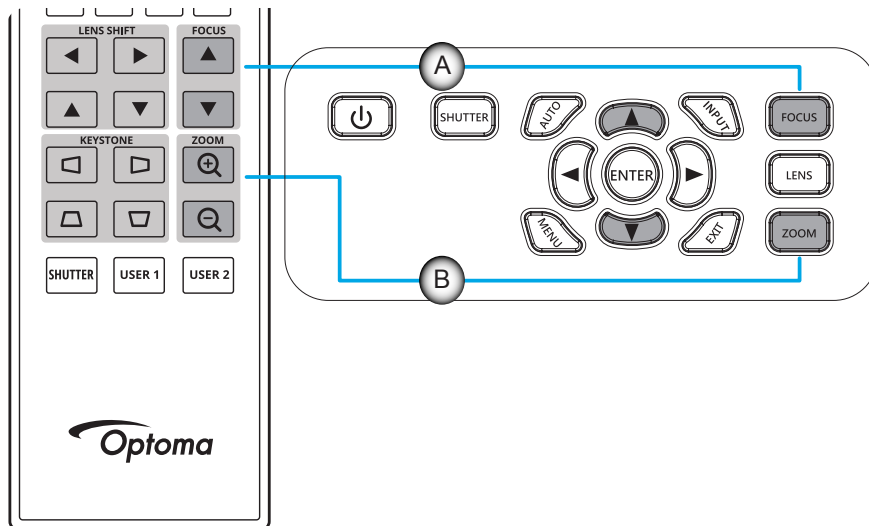

CONFIGURAZIONE E INSTALLAZIONE

Regolazione della posizione del proiettore

Quando si seleziona una posizione del proiettore, considerare le dimensioni e la forma dello schermo, la posizione delle prese di rete e la distanza tra il proiettore e il resto dell'apparecchiatura.

Seguire queste linee guida generali:

- Collocare il proiettore su una superficie piatta con la giusta inclinazione rispetto allo schermo.
- Collocare il proiettore alla distanza voluta dallo schermo. La distanza dall'obiettivo del proiettore allo schermo, l'impostazione dello zoom e il formato video determinano le dimensioni dell'immagine proiettata.
- Funzionamento con orientamento a 360 gradi.

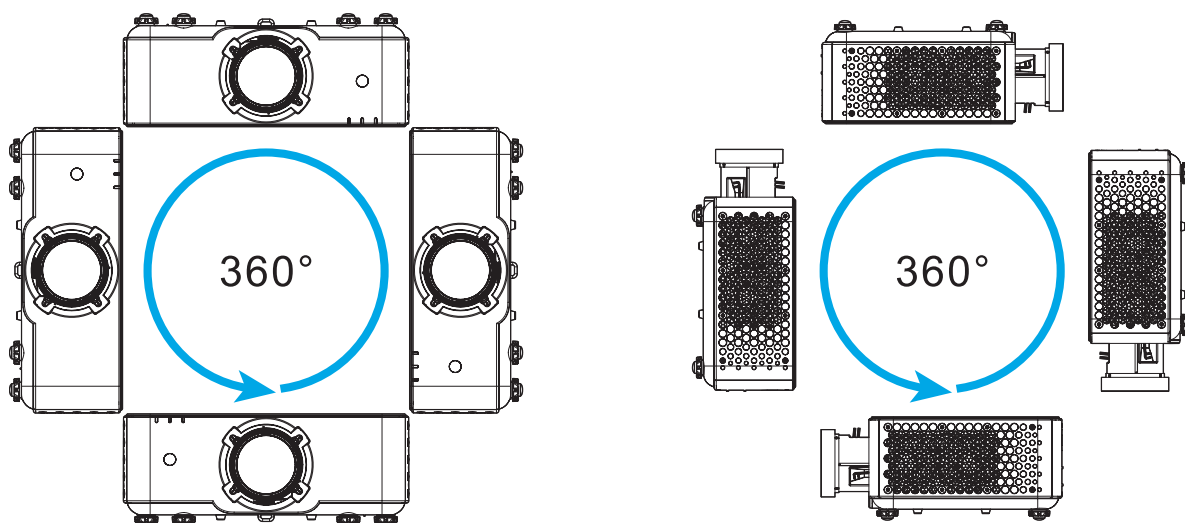

- Per installazioni con supporto a soffitto, assicurarsi di lasciare 15 mm tra il supporto a soffitto e le prese d'aria inferiori del proiettore.

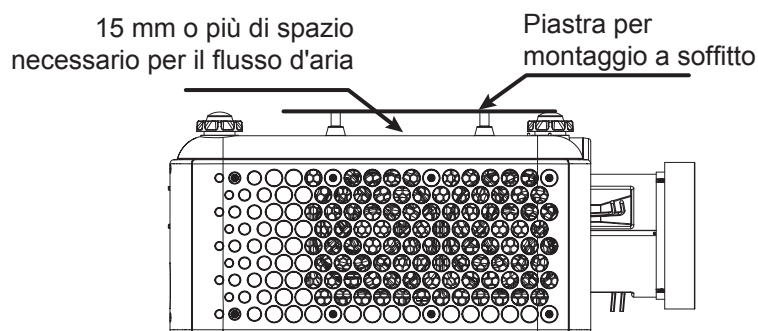

CONFIGURAZIONE E INSTALLAZIONE

- Lasciare uno spazio adeguato intorno al proiettore è fondamentale per la circolazione dell'aria e il raffreddamento. Per installazioni a 360° e proiettori multipli, assicurarsi di lasciare uno spazio di almeno 1000 mm intorno alle prese d'aria e all'uscita del proiettore.

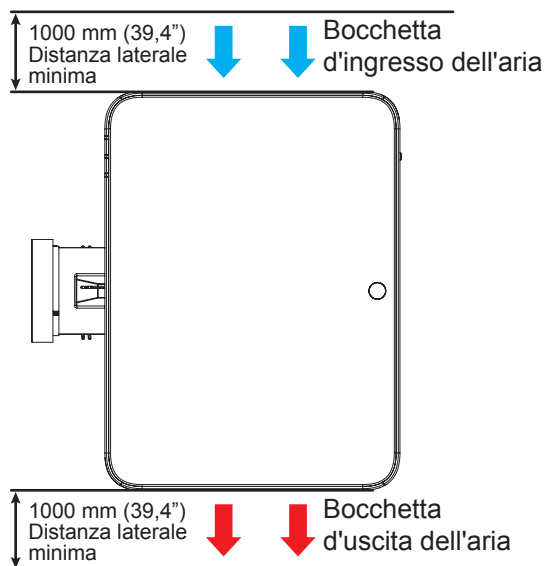

CONFIGURAZIONE E INSTALLAZIONE

Configurazione telecomando

Inserimento/rimozione delle batterie del telecomando

Per il telecomando sono fornite due batterie AAA.

1. Rimuovere il coperchio dello scomparto batterie sul retro del telecomando.
2. Inserire batterie AAA nel relativo vano, come illustrato.
3. Riporre di nuovo il coperchio sul telecomando.

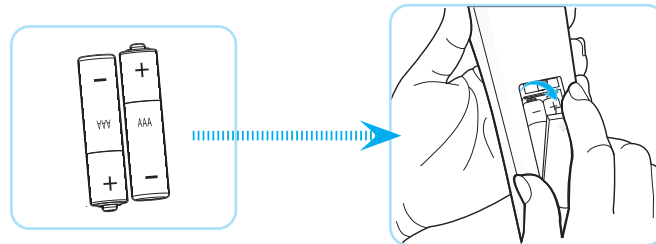

Nota: Sostituire solo con batterie simili o equivalenti.

ATTENZIONE

L'uso non corretto della batteria può causare perdite di liquido o esplosioni. Assicurarsi di osservare le istruzioni di seguito.

- Non mescolare tipi diversi di batterie. Le batterie di tipi diversi hanno differenti caratteristiche.
- Non mescolare batterie vecchie e nuove. Se si mescolano batterie vecchie e nuove, si può accorciare la durata delle nuove batterie o causare perdite di liquido nelle vecchie batterie.
- Rimuovere le batterie non appena si scaricano. I prodotti chimici che fuoriescono dalle batterie, se vengono a contatto con la pelle, possono provocare irritazioni. In caso di perdita di liquido, asciugare accuratamente con un panno umido.
- Le batterie in dotazione con questo prodotto possono avere una durata più breve a causa delle condizioni di conservazione.
- Se non si usa il telecomando per un periodo prolungato, rimuovere le batterie.
- Quando si smaltisce la batteria, è necessario osservare le normative dell'area o del Paese.

CONFIGURAZIONE E INSTALLAZIONE

Campo d'azione effettivo del telecomando

I sensori del telecomando a infrarossi (IR) si trovano sulla parte superiore, anteriore e posteriore del proiettore. Per funzionare in modo corretto, il telecomando deve essere tenuto con una inclinazione massima di 30 gradi rispetto al sensore IR del proiettore. La distanza tra il telecomando ed il sensore non deve essere superiore a 20 metri quando si tiene non oltre 30 metri quando si punta il sensore a 0°.

- Assicurarsi che tra il telecomando ed il sensore IR del proiettore non ci siano ostacoli che possano disturbare i raggi infrarossi.
- Assicurarsi che sul trasmettitore IR del proiettore/telecomando non si rifletta direttamente la luce solare o lampade fluorescenti.
- Tenere il telecomando ad una distanza di oltre 2 m dalle lampade fluorescenti per evitare anomalie.
- Se il telecomando è vicino a lampade fluorescenti a inverter, a volte potrebbe non funzionare correttamente.
- Se il telecomando e il proiettore si trovano troppo vicini, il telecomando potrebbe non funzionare correttamente.
- Quando si punta verso lo schermo, la distanza effettiva tra il telecomando e lo schermo deve essere inferiore a 5 m e il fascio a infrarossi si deve riflettere sul proiettore. Tuttavia, la portata effettiva potrebbe variare a seconda degli schermi.

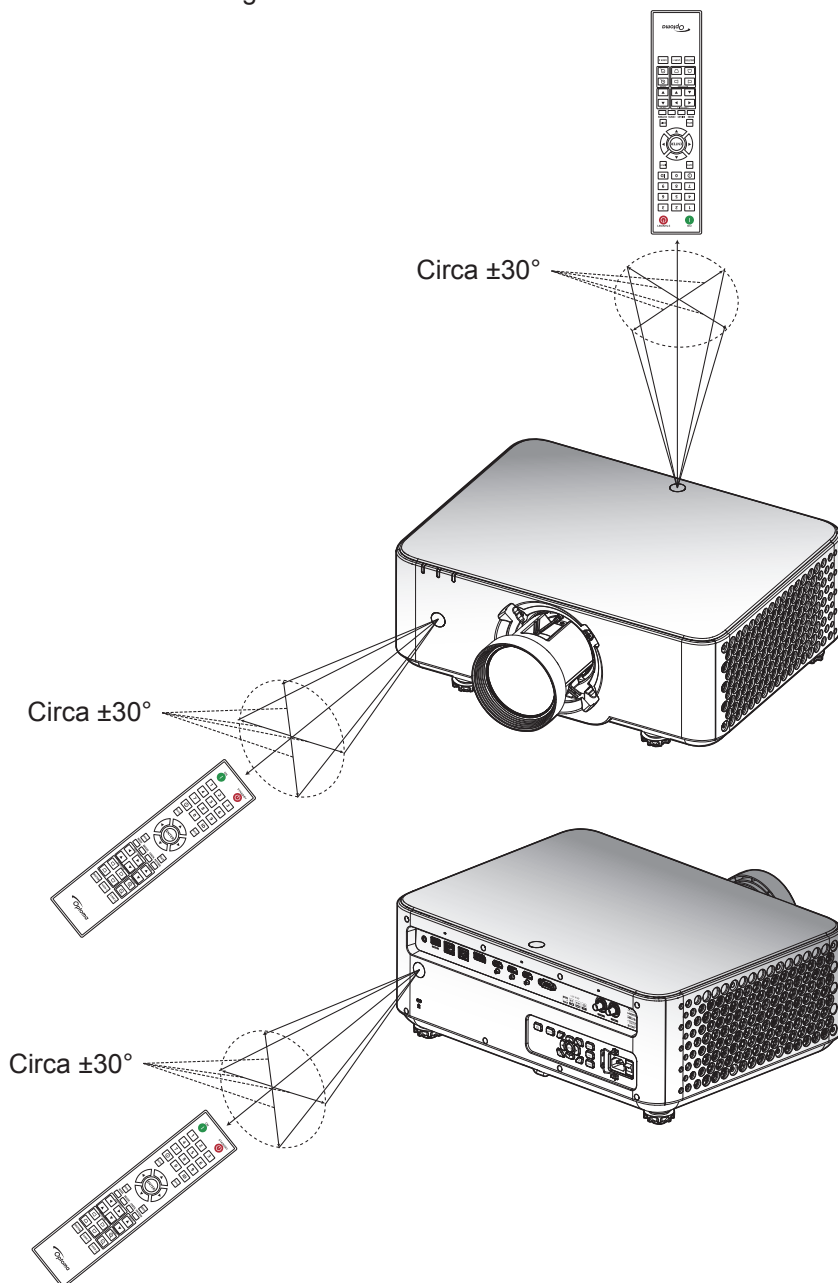

USO DEL PROIETTORE

Accensione e spegnimento del proiettore

Accensione

1. Inserire saldamente il cavo elettrico e il cavo segnale/sorgente. Una volta eseguito il collegamento, il LED di alimentazione si accende di colore rosso.
2. Portare l'interruttore di alimentazione sulla posizione " I " (On) e attendere che il tasto " ⏻ " del tastierino del proiettore sia bianco fisso.

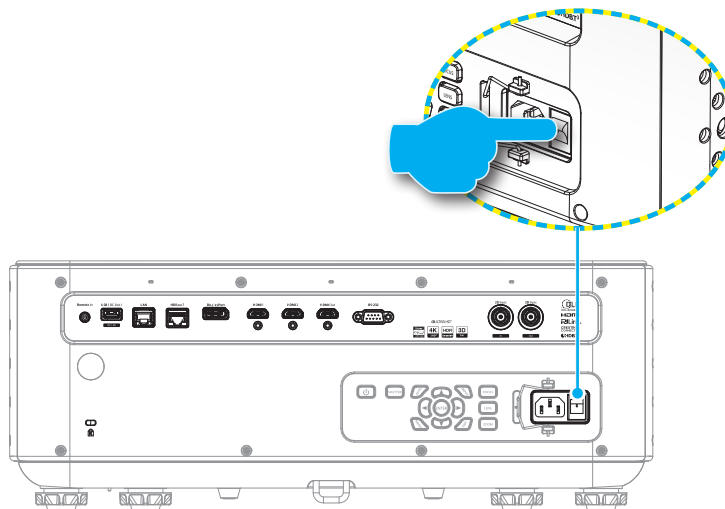

3. Accendere il proiettore premendo il tasto " ⏻ " sul tastierino del proiettore o telecomando. Durante l'avvio, il LED di alimentazione lampeggia in rosso e durante il normale funzionamento, il LED di alimentazione è verde fisso.

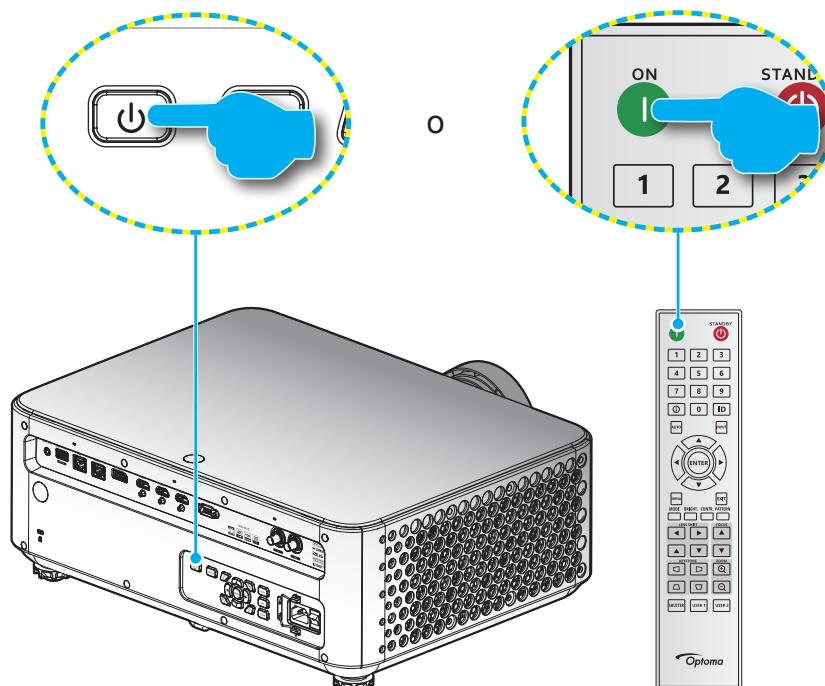

Nota: Se si accende il proiettore per la prima volta, viene richiesto di selezionare la lingua proiettore, l'orientamento della proiezione e altre impostazioni.

USO DEL PROIETTORE

Spegnimento

1. Spegnere il proiettore premendo il tasto “⏻” sul tastierino del proiettore o sul telecomando. Viene visualizzato il seguente messaggio:

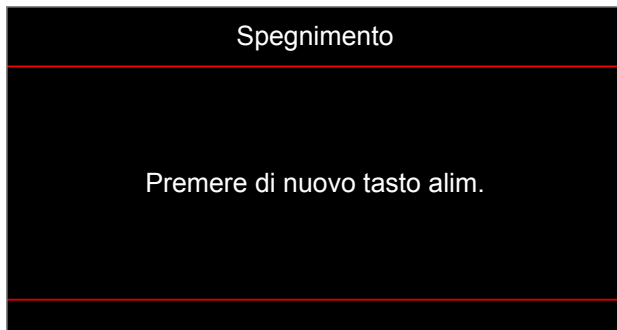

2. Premere di nuovo il tasto ⏻ per confermare, diversamente il messaggio scompare dopo 15 secondi. Quando si preme il tasto ⏻ per la seconda volta, il proiettore si spegne.
3. Durante il ciclo di raffreddamento, il LED di alimentazione lampeggia in verde. Quando il LED di alimentazione diventa rosso fisso, significa che il proiettore è entrato in modalità standby. Per riaccendere il proiettore, è necessario attendere finché il ciclo di raffreddamento è terminato ed il proiettore accede alla modalità standby. Quando il proiettore entra in modalità standby, basta premere di nuovo il tasto “⏻” sul tastierino del proiettore o il tasto | del telecomando per accendere il proiettore.
4. Scollegare il cavo di alimentazione dalla presa elettrica e dal proiettore.

Nota:

- *Si consiglia di non riaccendere il proiettore subito dopo lo spegnimento.*
- *Per impostazione predefinita, il proiettore si spegne automaticamente dopo 20 minuti di inattività. È possibile modificare il tempo di inattività nel menu “Spegnimento autom. (min)” in “Configurazione dispositivo → Imposta Potenza”. Se invece si desidera che il proiettore entri in modalità standby, disabilitare lo spegnimento automatico e impostare l'intervallo di tempo di sospensione in “Configurazione dispositivo → Imposta Potenza → Timer sospensione (min)”.*

USO DEL PROIETTORE

Navigazione sul menu e funzioni

Il proiettore dispone di menu a schermo (OSD) multilingue, che consente di regolare le immagini e modificare varie impostazioni.

1. Premere il tasto **Menu** del telecomando o del tastierino del proiettore per aprire il menu OSD.
2. Per selezionare un menu principale o un menu secondario, utilizzare i tasti ▲▼ per evidenziarlo. Quindi, premere il tasto **Invio** per accedere al menu secondario.
3. Premere il tasto **Uscita** per tornare al menu precedente, oppure per uscire dal menu OSD se si trova nel livello superiore.
4. Metodi di impostazione per regolare il valore della funzione o selezionare un'opzione.
 - Per regolare i valori della barra di scorrimento, evidenziare la funzione e utilizzare i tasti ◀▶ per modificare il valore.
 - Per selezionare o deselezionare una casella di controllo, evidenziare la funzione e premere **Invio**.
 - Per inserire un numero o un simbolo, evidenziare il numero o il simbolo e utilizzare i tasti ▲▼ per effettuare una selezione. È inoltre possibile utilizzare i tasti numerici del telecomando o del tastierino.
 - Per selezionare un'opzione di funzione, utilizzare i tasti ▲▼◀▶ per effettuare la selezione. Se nella barra di navigazione non viene visualizzata l'icona **Invio**, l'opzione evidenziata viene applicata automaticamente. Se è presente un'icona **Invio** nella barra di navigazione, premere **Invio** per confermare la selezione.

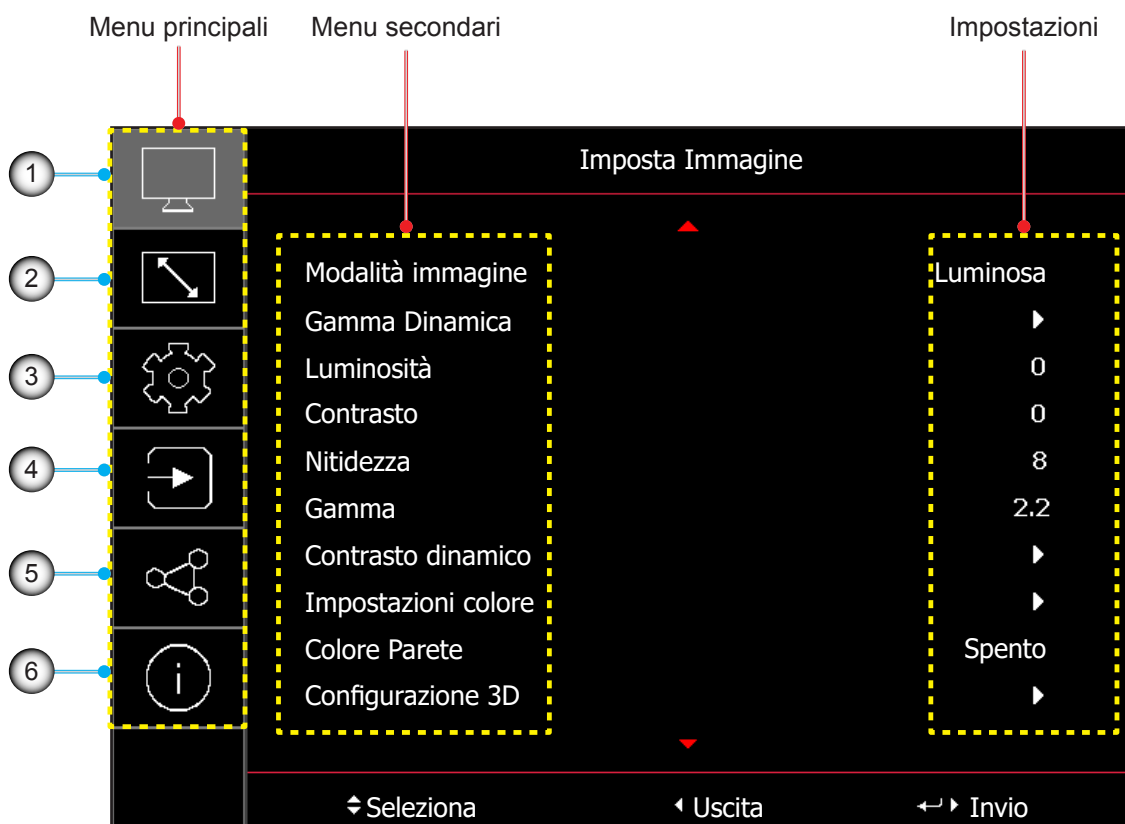

N.	Voce
1.	Menu Impostazione Immagine
2.	Menu Impostazioni visualizzazione
3.	Menu Configurazione dispositivo

N.	Voce
4.	Menu Impostazioni di ingresso
5.	Menu Gestione Impostazioni
6.	Menu Informazioni

USO DEL PROIETTORE

Struttura del menu OSD

Menu principale	Menù secondario 2	Menù secondario 3	Menù secondario 4	Menù secondario 5	Menù secondario 6	Valori
Imposta Immagine	Modalità immagine					Vivido
						HDR
						HLG
						Cinema
						Riferimento
						Luminosa
						DICOM SIM.
						Miscelazione
						Tre dimensioni
						Frequenza fotogrammi elevata
						Utente
						Spento
		Gamma Dinamica	HDR			
						Luminosa
						Standard
						Film
						Dettaglio
Luminosità						-50 ~ 50
Contrasto						-50 ~ 50
Nitidezza						1 ~ 15
Gamma						Film
						Grafica
						1,8
						2,0
						2,2
						2,4
						Vivido
						Tre dimensioni
						Lavagna
						DICOM SIM.
Contrasto dinamico	DynamicBlack					HDR
						Spento
						Acceso
						Velocità
						1 ~ 255
						Intensità
						0 ~ 3
						Livello
				50% ~ 100%		
Impostazioni colore	Colore					Spento
						Acceso
						Timer silenziamento AV AV
						0,0s ~ 10,0s
						Livello del segnale nero
						0 ~ 255
Impostazioni colore	Tonalità					0 ~ 100
						0 ~ 100
						BrilliantColor™
						0 ~ 10
						Temp. colore
					Caldo	
					Standard	
					Fredda	
					Più freddo	

USO DEL PROIETTORE

Menu principale	Menù secondario 2	Menù secondario 3	Menù secondario 4	Menù secondario 5	Menù secondario 6	Valori
Imposta Immagine	Impostazioni colore	Corrispondenza Colore	Schema di prova automatico			Spento
						Acceso
			Rosso	Tonalità		0 ~ 254
				Saturazione		0 ~ 254
				Luminanza		0 ~ 254
				Ripristina		Si
						Annulla
			Verde	Tonalità		0 ~ 254
				Saturazione		0 ~ 254
				Luminanza		0 ~ 254
				Ripristina		Si
						Annulla
			Blu	Tonalità		0 ~ 254
				Saturazione		0 ~ 254
				Luminanza		0 ~ 254
				Ripristina		Si
						Annulla
			Ciano	Tonalità		0 ~ 254
				Saturazione		0 ~ 254
				Luminanza		0 ~ 254
				Ripristina		Si
						Annulla
			Magenta	Tonalità		0 ~ 254
				Saturazione		0 ~ 254
				Luminanza		0 ~ 254
				Ripristina		Si
						Annulla
			Giallo	Tonalità		0 ~ 254
				Saturazione		0 ~ 254
				Luminanza		0 ~ 254
				Ripristina		Si
						Annulla
			Bianco	Rosso		0 ~ 254
				Verde		0 ~ 254
				Blu		0 ~ 254
				Ripristina		Si
						Annulla
Bilanciamento del bianco			Guadagno rosso			0 ~ 100
			Guadagno verde			0 ~ 100
			Guadagno blu			0 ~ 100
			Compensazione rosso			0 ~ 100
			Compensazione verde			0 ~ 100
			Compensazione blu			0 ~ 100

USO DEL PROIETTORE

Menu principale	Menù secondario 2	Menù secondario 3	Menù secondario 4	Menù secondario 5	Menù secondario 6	Valori		
Imposta Immagine	Impostazioni colore	Spazio Colore				Automatico		
						RGB (0-255)		
						RGB(16~235)		
						REC709		
						REC601		
		Colore Parete					Spento	
							Lavagna	
							Giallo chiaro	
							Verde chiaro	
							Azzurro chiaro	
							Rosa	
		Configurazione 3D	Modalità 3D				Spento	
							Automatico	
				Tipo 3D sync				DLP-Link
								Sincronia 3D
				3D Formato				Automatico
								Frame Packing
								Side by Side
								Top and Bottom
								Frame Sequential
				Inv. sinc. 3D				Spento
								Acceso
				Uscita sync. 3D				A emettitore
						A succ. proiettore		
		Ritardo fotogramma				1 ~ 202		
		Ripristina				Si		
	Ripristina					Annulla		
						Annulla		
Impostazioni di visualizzazione	Imp. sorg. lum.	Mod. sorg. lum.				Normale		
						Modalità Eco		
						Luminosità personalizzata		
			Livello di luminosità				10% ~ 100%	
			Luminosità costante				Spento	
						Acceso		
		Modalità bassa latenza					Spento	
							Acceso	
		Proporzioni					4:3	
							16:9	
							21:9	
						LBX		
						Automatico		
						Nativo		

USO DEL PROIETTORE

Menu principale	Menù secondario 2	Menù secondario 3	Menù secondario 4	Menù secondario 5	Menù secondario 6	Valori	
Impostazioni di visualizzazione	Zoom digitale	Proporzionale			Spento		
					Acceso		
			Orizzontale		50% ~ 400%		
			Verticale		50% ~ 400%		
			Spostamento orizzontale		0 ~ 100		
			Spostamento verticale		0 ~ 100		
			Ripristina		Si		
			Annulla				
	Sposta immagine		Orizzontale			0 ~ 100	
			Verticale			0 ~ 100	
	Correzione Geometrica	Controllo distorsione			Basico		
					Avanzato		
			AP				
Basico		Trapezio	Orizzontale			0 ~ 40	
			Verticale			0 ~ 40	
Deformazione			Orizzontale			0 ~ 100	
			Verticale			0 ~ 100	
4 angoli			In Alto A Sinistra				
			In Alto A Destra				
			In basso a sinistra				
			In basso a destra				
Avanzato		Colore griglia			Verde		
					Magenta		
					Rosso		
					Ciano		
		Sfondo griglia			Nero		
					Trasparente		
	Impostazione distorsione	Punti griglia			2x2		
					3x3		
					5x5		
					9x9		
			17x17				
Distorsione interna		Spento					
		Acceso					
Nitidezza distorsione				0 ~ 9			
Impostazione fusione	Larghezza fusione			4			
				6			
				8			
				10			
				12			
	Gamma			1,8			
				1,9			
				2,0			
				2,1			
				2,2			
		2,3					
		2,4					



USO DEL PROIETTORE

Menu principale	Menù secondario 2	Menù secondario 3	Menù secondario 4	Menù secondario 5	Menù secondario 6	Valori		
Impostazioni di visualizzazione	Correzione Geometrica	Avanzato	Livello di nero	Zona		Basso		
						Parte superiore		
					Abilita	Spento		
						Acceso		
					Zona di modifica			
					Luminosità	Luminosità		
						Rosso	0 ~ 255	
						Verde	0 ~ 255	
						Blu	0 ~ 255	
						Limite	Spento	
							Acceso	
						Rosso	0 ~ 255	
						Verde	0 ~ 255	
						Blu	0 ~ 255	
					Ripristina	Basso	Si	
							Annulla	
						Parte superiore	Si	
							Annulla	
						Tutti	Si	
							Annulla	
						Memoria	Salva memoria	Memoria 1 ~ Memoria 5
							Applica memoria	Memoria 1 ~ Memoria 5
							Cancella memoria	Si
			Annulla					
	Ripristina		Si					
			Annulla					
Maschera bordi						0 ~ 10		
PIP/PBP	Schermo					Spento		
						PIP		
						PBP		
Sorgente princ.						HDMI 1		
						HDMI 2		
						DisplayPort		
						HDBaseT		
Sorgente sec.						HDMI 1		
						HDMI 2		
						DisplayPort		
						HDBaseT		
Scambio								
Dimensioni						Piccolo		
						Medio		
						Grande		

USO DEL PROIETTORE

Menu principale	Menù secondario 2	Menù secondario 3	Menù secondario 4	Menù secondario 5	Menù secondario 6	Valori			
Impostazioni di visualizzazione	PIP/PBP	Posizione				PBP, princ. sx			
						PBP, princ. alto			
						PBP, princ. dx			
						PBP, princ. basso			
						PIP , Basso dx			
						PIP , Basso sx			
						PIP , Alto sx			
						PIP , Alto dx			
				Ripristina					Si
									Annulla
Configurazione dispositivo	Pattern di prova					Spento			
						Griglia verde			
						Griglia magenta			
						Griglia bianca			
						Bianco			
						Nero			
						Rosso			
						Verde			
						Blu			
						Giallo			
						Magenta			
						Ciano			
						Contrasto ANSI 4x4			
						Barra colori			
						Schermo intero			
		Orientamento proiezione		Soffitto				Automatico	
								Acceso	
						Spento			
Posteriore						Spento			
						Acceso			
Lingua						English			
						Deutsch			
						Français			
						Italiano			
						Español			
						Português			
						Polski			
						Nederlands			
						Svenska			
						Norsk			
						Dansk			
						Suomi			
						ελληνικά			
				中文(繁)					
				中文(简)					

USO DEL PROIETTORE

Menu principale	Menù secondario 2	Menù secondario 3	Menù secondario 4	Menù secondario 5	Menù secondario 6	Valori	
Configurazione dispositivo	Lingua					日本語	
						한국어	
						Русский	
						Magyar	
						Čeština	
						ไทย	
						Türkçe	
						Tiếng Việt	
						Bahasa Indonesia	
						Română	
Impostazioni Menù	Posizione menu					In Alto A Sinistra	
						In Alto A Destra	
						Center	
						In basso a sinistra	
						In basso a destra	
		Trasparenza menù				0 ~ 9	
		Menu Timer				Spento	
						5 s	
						10 s	
						20 s	
					30 s		
					60 s		
	Nascondi Informazioni					Spento	
					Acceso		
Altitudine elevata						Spento	
						Acceso	
Impostazioni obiettivo	Tipo di obiettivo					(Sola lettura)	
		Messa a fuoco				+	
						-	
	Ingrandisci						
							
	Funzione lente						Bloccato
							Sblocca
	Spostamento Lente						▲
							▼
							◀
						▶	
Calibrazione obiettivo						Sì	
						Annulla	
	Memoria obiettivo	Salva memoria					Memoria 1~Memoria 5
Applica memoria						Memoria 1~Memoria 5	
Cancella memoria						Sì	
						Annulla	
Ripristina						Sì	
						Annulla	

USO DEL PROIETTORE

Menu principale	Menù secondario 2	Menù secondario 3	Menù secondario 4	Menù secondario 5	Menù secondario 6	Valori
Configurazione dispositivo	Pianifica	Data e ora				---/--/-- --:--
		Modalità programma				Spento Acceso
		Visualizza oggi				Lunedì / Martedì / Mercoledì / Giovedì / Venerdì / Sabato / Domenica
		Lunedì / Martedì / Mercoledì / Giovedì / Venerdì / Sabato / Domenica	Abilitazione programma			Spento Acceso
			Evento 01 - 16	Ora		
				Funzione		Spento Imposta Potenza Sorgente di ingresso Mod. sorg. lum. Otturatore
				Evento		Spento
				(Funzione = Imposta Potenza)		Accensione Spegnimento
				(Funzione = Sorgente di ingresso)		HDMI 1 HDMI 2 DisplayPort HDBaseT
				(Funzione = Mod. sorg. lum.)		Normale Modalità Eco Luminosità personalizzata
				(Funzione = Otturatore)		Otturatore On Otturatore Off
				Ripristina		Sì Annulla
			Copia eventi su			Lunedì Martedì Mercoledì Giovedì Venerdì Sabato Domenica
			Ripristina giorno			Sì Annulla
		Ripristina programma				Sì Annulla
	Data e ora	Modalità orologio				Usa server NTP Manuale
		Data				2000 ~ 2037 (anno) 01 ~ 12 (mese) 01 ~ 31 (giorno)

USO DEL PROIETTORE

Menu principale	Menù secondario 2	Menù secondario 3	Menù secondario 4	Menù secondario 5	Menù secondario 6	Valori		
Configurazione dispositivo	Data e ora	Ora				00 ~ 23 (ora)		
						00 ~ 59 (minuto)		
		Ora legale				Spento		
						Acceso		
		Server NTP				time.google.com		
						asia.pool.ntp.org		
						europa.pool.ntp.org		
						north-america.pool.ntp.org		
		Fuso orario						
		Intervallo di aggiornamento				Ogni ora		
						Ogni giorno		
		Applica						
		Imposta Potenza		Accensione diretta				Spento
								Acceso
Attivazione segnale						Spento		
						Acceso		
Spegnimento autom. (min)						0, 2 ~ 180		
Timer sospensione (min)						0 ~ 960		
Risparmio di energia						Spento		
						Acceso		
Mod. energia(Standby)						Eco.		
						Attiva		
Alimentazione USB						Comunicazione		
						Spento		
						Acceso		
						Si		
Ripristina						Annulla		
OMS						(Finestra di dialogo di associazione popup) (Visualizza informazioni di associazione)		
Otturatore		Dissolvenza in entrata				0s ~ 5s		
		Dissolvenza in uscita				0s ~ 5s		
		Avvio				Otturatore Off		
Protezione		Protezione				Otturatore On		
						Spento		
						Acceso		
						Timer di sicurezza	Mese	0 ~ 35
							Giorno	0 ~ 29
	Ora	0 ~ 23						
Cambia password								
Blocco tastiera						Spento		
						Acceso		
Retroilluminazione	Tastiera					Spento		
						Acceso		
						Tasto di alimentazione		
						Acceso		

USO DEL PROIETTORE

Menu principale	Menù secondario 2	Menù secondario 3	Menù secondario 4	Menù secondario 5	Menù secondario 6	Valori	
Configurazione dispositivo	Startup Logo	Cambia logo				Imp. predefinite	
						Neutro	
							Utente
		Elimina logo					Si
							Annulla
		Colore di sfondo					Nessuno
							Blu
							Rosso
							Verde
							Grigio
							Bianco
							Logo
	Dati utente		Salva tutte le impostazioni				Memoria 1 ~ Memoria 5
			Carica tutte le impostazioni				Memoria 1 ~ Memoria 5
Aggiornamento del sistema	Automatico					Spento	
						Acceso	
	Download automatico					Spento	
						Acceso	
	Aggiorna					Si	
						Annulla	
Ripristino del dispositivo	Reset OSD					Si	
						Annulla	
	Ripristina tutte le impostazioni					Si	
						Annulla	
	Ripristina selettivo	Imposta Immagine					Si
							Annulla
		Impostazioni di visualizzazione					Si
							Annulla
		Configurazione dispositivo					Si
							Annulla
Impostazioni di ingresso						Si	
						Annulla	
Gestione Impostazioni						Si	
						Annulla	
Impostazioni di ingresso	Sorgente Auto					Spento	
						Acceso	
	Quick Resync						Spento
							Acceso
	Ingressi attivi						HDMI 1
							HDMI 2
							DisplayPort
							HDBaseT

USO DEL PROIETTORE

Menu principale	Menù secondario 2	Menù secondario 3	Menù secondario 4	Menù secondario 5	Menù secondario 6	Valori	
Impostazioni di ingresso	EDID Imposta	HDMI 1 EDID				1,4	
						2,0	
		HDMI 2 EDID				1,4	
						2,0	
		HDBaseT EDID				1,4	
						2,0	
	Uscita HDMI					HDMI 1	
						HDMI 2	
	Ripristina					Si	
						Annulla	
Gestione Impostazioni	ID del dispositivo					0 ~ 99	
		Funzione IR	Frontale				Spento
						Acceso	
	Parte superiore					Spento	
						Acceso	
	Posteriore					Spento	
						Acceso	
	HDBaseT					Spento	
						Acceso	
	Impostazioni Remote	Codice Remoto					0 ~ 99
							Spento
		Codice di cambio rapido					1 ~ 9
		Utente 1					HDMI 1
							HDMI 2
							Corrispondenza Colore
							Temp. colore
							Orientamento proiezione
							Mod. sorg. lum.
							Blocco schermo
							LAN
		Utente 2					Ripristina selettivo
							HDMI 1
							HDMI 2
							Corrispondenza Colore
						Temp. colore	
						Orientamento proiezione	
					Mod. sorg. lum.		
					Blocco schermo		
LAN	Interfaccia LAN					RJ-45	
						HDBaseT	
	Stato rete					Connesso (Sola lettura)	
						Disconnetti (Sola lettura)	
	Indirizzo MAC					(Sola lettura)	
	DHCP					Spento	
					Acceso		

USO DEL PROIETTORE

Menu principale	Menù secondario 2	Menù secondario 3	Menù secondario 4	Menù secondario 5	Menù secondario 6	Valori	
Gestione Impostazioni	LAN	Indirizzo IP				---,---,---,---	
		Maschera sottorete				---,---,---,---	
		Gateway				---,---,---,---	
		DNS 1				---,---,---,---	
		DNS 2				---,---,---,---	
		Applica				Si	
						Annulla	
			Ripristina			Si	
						Annulla	
		Controllo	Crestron				Spento
						Acceso	
			PJ Link				Spento
						Acceso	
			Extron				Spento
						Acceso	
			Rileva dispositivo AMX				Spento
					Acceso		
	Telnet					Spento	
					Acceso		
	HTTP				Spento		
				Acceso			
	Art-Net				Spento		
					Acceso		
					Acceso(2.X.X.X)		
					Acceso(10.X.X.X)		
	Art-Net	Net				0 ~ 127	
		Subnet				0 ~ 15	
		Universe				0 ~ 15	
		Impostazioni del canale				Utente 1	
						Utente 2	
		Modifica canale		Utente 1	1		Art-Net
					2		Imp. sorg. lum.
					3		Ingressi attivi
					4		Spostamento Lente (H)
					5		Spostamento Lente (V)
					6		Messa a fuoco
					7		Ingrandisci
					8		Funzione lente
					9		Controllo obiettivo
					10		Memoria obiettivo
			11		Correzione H.		
		12		Correzione V.			
		13		Alimentazione			
		14		Otturatore			
		15		Immagine fissa			
		16		Pattern di prova			
		Ripristina			Si		
					Annulla		

USO DEL PROIETTORE

Menu principale	Menù secondario 2	Menù secondario 3	Menù secondario 4	Menù secondario 5	Menù secondario 6	Valori
Gestione Impostazioni	Art-Net	Modifica canale	Utente 2	1		Nessuno
				2		Nessuno
				3		Nessuno
				4		Nessuno
				5		Nessuno
				6		Nessuno
				7		Nessuno
				8		Nessuno
				9		Nessuno
				10		Nessuno
				11		Nessuno
				12		Nessuno
				13		Nessuno
				14		Nessuno
				15		Nessuno
				16		Nessuno
					Annulla	
	Velocità trasferimento					9600
						19200
						38400
						57600
						115200
	Ripristina					Si
						Annulla
Informazioni	Numero di Registrazione					
	Numero di Serie					
	Info Sorgente	Sorgente				
		Risoluzione				
		Formato segnale				
		Clock pixel				
		Frequenza di Aggiornamento				
		Profondità colore				
		Gamut Colore				
		Spazio Colore				
		Modalità immagine				
		Sorgente sec.				
		Risoluzione				
		Formato segnale				
		Clock pixel				
		Frequenza di Aggiornamento				
		Profondità colore				
		Gamut Colore				
		Spazio Colore				
	Mod. sorg. lum.					
	ID del dispositivo					
	Codice Remoto					

USO DEL PROIETTORE

Menu principale	Menù secondario 2	Menù secondario 3	Menù secondario 4	Menù secondario 5	Menù secondario 6	Valori	
Informazioni	Stato sistema	Mod. energia(Standby)					
		Ore proiezione					
		Ore totali					
		Normale					
		Modalità Eco					
		Luminosità personalizzata					
		Temp. ambiente					
		Temperatura del sistema					
		Pressione (hPa)					
		Umidità					
Controllo		Crestron					
		Extron					
		PJ Link					
		Rileva dispositivo AMX					
		Telnet					
		HTTP					
		Art-Net					
		Stato di Art-Net	Canali			Utente 1	
			1			Art-Net	
			2			Imp. sorg. lum.	
			3			Ingressi attivi	
			4			Spostamento Lente (H)	
			5			Spostamento Lente (V)	
			6			Messa a fuoco	
			7			Ingrandisci	
			8			Funzione lente	
			9			Controllo obiettivo	
	10			Memoria obiettivo			
	11			Correzione H.			
	12			Correzione V.			
	13			Alimentazione			
	14			Otturatore			
	15			Immagine fissa			
	16			Pattern di prova			
LAN		Interfaccia LAN					
		Indirizzo MAC					
		Stato rete					
		DHCP					
		Indirizzo IP					
		Maschera sottorete					
		Gateway					
		DNS 1					
		DNS 2					
Versione FW							

USO DEL PROIETTORE

Menu Impostazione Immagine

Imparare a configurare le impostazioni immagine.

Menu secondari

- Modalità immagine
- Gamma Dinamica
- Luminosità
- Contrasto
- Nitidezza
- Gamma
- Contrasto dinamico
- Impostazioni colore
- Colore Parete
- Configurazione 3D

Modalità immagine

Sono disponibili diverse modalità di visualizzazione predefinite tra cui è possibile scegliere in base alle proprie preferenze di visualizzazione. Ogni modalità è stata messa a punto dal nostro team di esperti del colore per garantire prestazioni cromatiche superiori per un'ampia gamma di contenuti.

Vivido

In questa modalità, la saturazione del colore e la luminosità sono ben bilanciate. Selezionare questa modalità per i giochi.

HDR / HLG

Decodifica e visualizza contenuti HDR (High Dynamic Range)/HLG (Hybrid Log Gamma) per i neri più profondi, i bianchi più luminosi e il colore cinematografico vivace utilizzando la gamma di colori REC.2020. Questa modalità viene abilitata automaticamente se HDR/HLG è impostato su Auto (e i contenuti HDR/HLG vengono inviati al proiettore - Blu-ray 4K UHD, giochi HDR/HLG 1080p/4K UHD, video in streaming 4K UHD). Quando la modalità HDR/HLG è attiva, altre modalità di visualizzazione (Cinema, Riferimento, ecc.) non possono essere selezionate in quanto HDR/HLG fornisce un colore altamente preciso, superando le prestazioni di colore delle altre modalità di visualizzazione.

Cinema

Fornisce il bilanciamento ottimale di dettaglio e colori per guardare film.

Riferimento

Questa modalità riproduce, il più fedelmente possibile, l'immagine nel modo voluto dal regista. Il colore, la temperatura colore, la luminosità e la gamma sono configurati tutti quanti in base alla gamma colore Rec.709. Selezionare questa modalità per la riproduzione dei colori più accurata durante la visione di film.

Luminosa

Questa modalità è adatta per ambienti in cui è necessario un livello di luminosità elevato, ad esempio quando si utilizza il proiettore in stanze ben illuminate.

DICOM SIM.

Questa modalità è stata creata per visualizzare immagini in scala di grigi, perfetta per la visualizzazione di radiografie e scansioni durante la formazione medica.

Miscelazione

Quando si utilizzano vari proiettori, questa modalità può eliminare le bande visibili e creare una singola immagine luminosa e a risoluzione elevata sullo schermo.

USO DEL PROIETTORE

Tre dimensioni

Impostazioni ottimizzate per la visione di contenuti 3D.

Nota: Per ottenere l'effetto 3D, è necessario disporre di occhiali DLP Link 3D compatibili. Vedere la sezione 3D per ulteriori informazioni.

Frequenza fotogrammi elevata

Frame rate alto (HFR) si riferisce a frame rate più elevati rispetto alla tipica pratica precedente.

Utente

Basato su Vivace, gli utenti possono regolare le impostazioni di colore e salvarle.

Nota:

- Quando si seleziona la modalità 3D, la modalità Vivido, HDR, HLG, Cinema, sRGB, Luminosa, DICOM SIM., Miscelazione e Frequenza fotogrammi elevata non sono disponibili.
- Quando si seleziona la modalità Unione, le modalità HDR, HLG, Tre dimensioni e Frequenza fotogrammi elevata non sono disponibili.

Gamma Dinamica

Configurare l'impostazione HDR (High Dynamic Range) e i relativi effetti durante la visualizzazione di video da lettori Blu-ray 4K e dispositivi di streaming.

HDR

- **Spento:** Disattivare l'elaborazione HDR. Quando si imposta su Off, il proiettore NON decodifica contenuti HDR.
- **Automatico:** Rilevazione automatica segnale HDR.

Modalità immagine HDR

- **Luminosa:** Selezionare questa modalità per colori più saturi.
- **Standard:** Selezionare questa modalità per immagini dall'aspetto naturale.
- **Film:** Selezionare questa modalità per maggiori dettagli.
- **Dettaglio:** Selezionare questa modalità per maggiori dettagli nelle scene scure.

Luminosità

Regolare la luminosità dell'immagine proiettata per adattarla alla luce ambientale.

Contrasto

Regolare il rapporto di contrasto dell'immagine proiettata. Il contrasto controlla la differenza tra le aree più chiare e più scure dell'immagine.

Nitidezza

Regolare la chiarezza dei dettagli nell'immagine proiettata per rendere l'immagine più chiara e nitida.

Gamma

Selezionare un valore gamma appropriato per ottimizzare la conformità dell'immagine a diverse sorgenti di ingresso.

Film

Ideale per l'ambiente Home Theater.

Grafica

Ideale per proiettare foto dall'ingresso del PC.

USO DEL PROIETTORE

1.8 / 2.0 / 2.2 / 2.4 / 2.6

Selezionare un valore della gamma preimpostato per regolare le prestazioni dell'immagine. In generale, minore è il valore, più luminose diventeranno le aree scure dell'immagine. Il valore standard della gamma è 2,2.

Vivido

Ideale per i giochi. In questa modalità, la saturazione del colore e la luminosità sono ben bilanciate.

Tre dimensioni

Ideale per riprodurre video 3D.

Lavagna

Ideale per la proiezione su una lavagna.

DICOM SIM.

Ideale per la proiezione di immagini mediche monocromatiche, come il diagramma a raggi X.

HDR

Ideale per la riproduzione di video HDR.

Nota: Quando si seleziona la modalità *Blending*, è supportata solo la gamma 2,2.

Contrasto dinamico

Impostare Contrasto dinamico per ottimizzare il contrasto per i contenuti scuri.

DynamicBlack

Abilitare questa funzione per regolare automaticamente il rapporto di contrasto per le sorgenti video. Migliora il livello del nero nelle scene scure riducendo l'emissione di luce.

Velocità

Regolare la velocità della correzione della sorgente luminosa. Il valore va da 1 a 255. Un valore più basso rende la correzione più lenta e meno aggressiva, mentre un valore più alto determina una correzione più rapida.

Intensità

Impostare l'intensità della regolazione del contrasto dinamico. Il valore va da 0 a 3, più alto è il valore più forte è la correzione.

Livello

Regolare la sorgente luminosa quando il livello di luminosità del contenuto corrente scende al di sotto del valore impostato. Il valore va da 50% a 100%. Maggiore è il valore, maggiore sarà l'intervallo per regolare la sorgente luminosa.

Nero estremo

Abilitare questa funzione per aumentare automaticamente il rapporto di contrasto spegnendo la luce laser quando viene rilevata un'immagine nera.

Timer silenziamento AV AV

Impostare un timer per lo spegnimento della luce laser dopo aver rilevato il contenuto nero. Il valore impostato va da 0s a 10s.

Livello del segnale nero

Impostare un valore del livello del nero come soglia per la funzione Nero reale. Il valore può essere regolato da 0 a 255, dove 0 è il nero più scuro e 255 è il più luminoso.

Nota:

- Quando si attiva la funzione *DynamicBlack*, *Nero estremo* non è disponibile.
- Quando si attiva la funzione *Nero estremo*, *DynamicBlack* non è disponibile.

USO DEL PROIETTORE

Impostazioni colore

Configurare le impostazioni del colore dell'immagine proiettata per migliorare le prestazioni del colore.

Colore

Regolare la saturazione del colore selezionato. Il valore indica gli scostamenti di colore da o verso il bianco al centro del diagramma di cromaticità.

Tonalità

Regolare il bilanciamento dei colori rosso e verde nelle immagini video.

BrilliantColor™

Questa voce regolabile impiega un nuovo algoritmo di elaborazione del colore e miglioramenti per abilitare una maggiore luminosità fornendo alle immagini colori più reali e vibranti.

Temp. colore

Regolare la temperatura colore dell'immagine proiettata. Le opzioni disponibili sono Caldo, Standard, Fredda, o Più freddo.

Corrispondenza Colore

Modificare il colore di un'immagine proiettata regolando ogni componente di colore nell'immagine. I colori regolabili includono rosso, verde, blu, ciano, giallo e magenta (R / G / B / C / Y / M).

- **Rosso / Verde / Blu / Ciano / Magenta / Giallo:** Selezionare un colore per ulteriori regolazioni.
 - **Tonalità:** Regolare la tonalità del colore selezionato. I valori riflettono il numero di gradi di rotazione attorno al diagramma di cromaticità rispetto al colore originale. L'aumento del valore indica la rotazione in senso antiorario e la diminuzione del valore la rotazione in senso orario.
 - **Saturazione:** Regolare la saturazione del colore selezionato. Il valore indica gli scostamenti di colore da o verso il bianco al centro del diagramma di cromaticità.
 - **Luminanza:** Regolare la luminanza del colore selezionato. Aumentare il valore per schiarire l'immagine (aggiungere il bianco a un colore) o diminuire il valore per scurire l'immagine (aggiungere il nero a un colore).
 - **Ripristina:** Ripristinare il colore Rosso, Verde, Blu, Ciano, Magenta o Giallo ai valori predefiniti di fabbrica.
- **Bianco:** Regolare le prestazioni del colore bianco impostando i valori Rosso, Verde e Blu.
 - **Rosso / Verde / Blu:** Regolare i colori rosso, verde e blu per ottimizzare le prestazioni del colore bianco.

Bilanciamento del bianco

Regolare il bilanciamento del bianco dell'immagine proiettata tramite guadagno e offset. Guadagno e offset sono controlli individuali per ogni canale RGB utilizzato per impostare la scala di grigi. I guadagni calibrano il colore delle parti scure e i bias calibrano le parti bianche.

- **Rosso / Verde / Guadagno blu:** Regolare il colore delle aree chiare dell'immagine.
- **Rosso / Verde / Compensazione blu:** Regolare il colore delle aree scure dell'immagine.

Spazio Colore

Selezione di uno spazio colore che è stato regolato specificatamente per il segnale d'ingresso. Le opzioni disponibili sono Automatico (predefinita), RGB (0-255), RGB(16~235), REC709 e REC601.

Nota: Quando è selezionata la modalità 3D, Frame rate alto o Unione, la temperatura colore non sarà disponibile.

Colore Parete

Impostare il colore della parete del proiettore per ottenere prestazioni dei colori ottimali per una parete specifica. Le opzioni disponibili sono Spento, Lavagna, Giallo chiaro, Verde chiaro, Azzurro chiaro, Rosa e Grigio.

USO DEL PROIETTORE

Configurazione 3D

Il file video 3D combina due immagini (fotogrammi) leggermente diverse della stessa scena che rappresentano le diverse viste che vedono gli occhi sinistro e destro. Quando questi fotogrammi vengono visualizzati abbastanza velocemente e visualizzati con occhiali 3D sincronizzati con i fotogrammi sinistro e destro, il cervello dello spettatore assembla quindi le immagini separate in un'unica immagine 3D. Menu 3D fornisce opzioni per impostare le funzioni 3D per visualizzare correttamente i video 3D.

Modalità 3D

- **Spento:** Selezione "Spento" per disattivare la modalità 3D.
- **Acceso:** Selezionare "Acceso" per attivare la modalità 3D.

Tipo 3D sync

Selezionare una tecnologia 3D adeguata in base alla modalità di elaborazione del segnale di sincronia 3D.

- **DLP-Link:** Selezionare DLP-Link quando il segnale di sincronia 3D è generato dalla tecnologia DLP Link incorporata nel proiettore. DLP Link funziona solo con occhiali compatibili con la tecnologia DLP 3D e la funzione 3D è abilitata.
- **Sincronia 3D:** Selezionare Sincronia 3D quando il segnale di uscita sincronia 3D viene inviato a un emettitore o a un altro proiettore tramite la porta di uscita sincronia 3D.

3D Formato

Utilizzare questa opzione per selezionare il contenuto adeguato del formato 3D.

- **Automatico:** Quando si rileva un segnale di identificazione 3D, il formato 3D viene selezionato automaticamente.
- **Frame Packing:** Visualizza il segnale 3D in formato "Frame Packing".
- **Side by Side:** Visualizza il segnale 3D in formato "Side by Side".
- **Top and Bottom:** Visualizza il segnale 3D in formato "Top and Bottom".
- **Frame Sequential:** Visualizza il segnale 3D in formato "Frame Sequential".

Inv. sinc. 3D

Utilizzare questa opzione per abilitare/disabilitare la funzione Sincronia 3D.

Uscita sync. 3D

Configurare la trasmissione del segnale di uscita sincronia 3D.

- **A emettitore:** Inviare il segnale di sincronia 3D all'emettitore collegato alla porta di uscita sincronia 3D.
- **A succ. proiettore:** Inviare il segnale di sincronia 3D al proiettore successivo quando si utilizzano più proiettori.

Ritardo fotogramma

Impostare un valore di ritardo fotogramma per il proiettore per correggere la differenza di tempo tra il segnale 3D che viene fornito e il risultato che viene eseguito. Questa funzione è disponibile solo quando Riferimento L/R è impostato su GPIO campo. Quando si esegue il blending 3D su più proiettori, impostare il ritardo fotogramma per ciascun proiettore per correggere le immagini non sincrone.

Ripristina

Ripristinare le impostazioni della funzione ai valori predefiniti.

Nota:

- *Quando si seleziona la modalità Blending, Tipo sinc. 3D, Inv. sinc. 3D e Uscita sincronia 3D non sono disponibili.*
- *Questo proiettore è 3D Ready con soluzione 3D DLP-Link.*
- *Assicurarsi di utilizzare occhiali 3D per 3D DLP-Link prima di guardare il video.*
- *Questo proiettore supporta 3D Frame Sequential (girare pagina) tramite porte HDMI1/HDMI2.*
- *Per abilitare la modalità 3D, il frame rate di ingresso deve essere impostato solo su 60 Hz. Non è supportato un frame rate inferiore o superiore.*
- *Per ottenere prestazioni ottimali, si consiglia la risoluzione 1920x1080. La risoluzione 4K (3840x2160) non è supportata in modalità 3D.*

USO DEL PROIETTORE

Ripristina

Ripristinare tutte le impostazioni di immagine ai valori predefiniti.

USO DEL PROIETTORE

Menu Impostazioni visualizzazione

Imparare a configurare le impostazioni per proiettare correttamente le immagini in base alle circostanze di installazione.

Menu secondari

- Imp. sorg. lum.
- Modalità bassa latenza
- Proporzioni
- Zoom digitale
- Correzione Geometrica
- Maschera bordi
- PIP/PBP

Imp. sorg. lum.

Impostare la sorgente luminosa per controllare la luminosità del proiettore.

Mod. sorg. lum.

Selezionare una modalità sorgente luminosa a seconda dei requisiti di installazione. Le opzioni disponibili sono Normale, Modalità Eco e Luminosità personalizzata.

Livello di luminosità

Regolare il livello di luminosità da 10% a 100%.

Luminosità costante

Impostare la modalità sorgente luminosa su Luminosità personalizzata.

- Attendere 10 minuti affinché la temperatura della sorgente luminosa si stabilizzi.
- Regolare il livello di luminosità al valore desiderato.
- Impostare Luminosità costante su "ON" per mantenere una luminosità uniforme.

Modalità bassa latenza

Abilitare questa funzione per ridurre i tempi di risposta (latenza in ingresso) durante il gioco a 8,2 ms (1080p a 120 Hz). Tutte le impostazioni di correzione geometrica (esempio: Correzione, Quattro angoli) saranno disabilitate quando Modalità gioco è abilitato. Per maggiori informazioni, consultare di seguito.

Nota:

- Il ritardo di ingresso dai segnali è descritto nella seguente tabella:
- I valori nella tabella possono variare leggermente.

Temporizzazione sorgente	Risoluzione di uscita	Modalità bassa latenza	Latenza totale	Frame
4K60	2400p60	Acceso	34,9 ms	~2,1 fotogramma
1200p60	2400p60	Acceso	34,9 ms	~2,1 fotogramma
1080p60	2400p60	Acceso	34,9 ms	~2,1 fotogramma
1200p120	1200p240	Acceso	12,3 ms	~1,5 fotogramma
1080p120	1200p240	Acceso	12,4 ms	~1,5 fotogramma
1080p240	1200p240	Acceso	8,6 ms	~2,1 fotogramma
4K60	2400p60	Spento	47,9 ~ 64,1 ms	~2,9 ~ 3,9 fotogrammi
1200p60	2400p60	Spento	47,5 ~ 63,3 ms	~2,9 ~ 3,9 fotogrammi
1080p60	2400p60	Spento	47,9 ~ 64,1 ms	~2,9 ~ 3,9 fotogrammi
1200p120	1200p240	Spento	20 ~ 23,9 ms	~2,4 ~ 2,9 fotogrammi
1080p120	1200p240	Spento	20 ~ 23,9 ms	~2,4 ~ 2,9 fotogrammi
1080p240	1200p240	Spento	12,5 ~ 16,3 ms	~3 ~ 3,9 fotogrammi

USO DEL PROIETTORE

Proporzioni

Impostare il rapporto proporzioni dell'immagine proiettata. Le opzioni disponibili sono 4:3, 16:9, 21:9, LBX, Automatico o Nativo. Selezionare Automatico per visualizzare le dimensioni dell'immagine rilevate.

- **4:3:** Questo formato è per sorgenti di ingresso 4:3.
- **16:9:** questo formato è per sorgenti di ingresso 16:9, come HDTV e DVD che sono migliorate per TV widescreen.
- **21:9:** questo formato è per sorgenti in ingresso 21:9, come Microsoft Teams Front Row (compatibile) e DVD migliorati per TV widescreen.
- **LBX:** Questo formato è per sorgenti Letterbox non-16x9 e se si usano obiettivi esterni 16x9 per visualizzare proporzioni di 2,35:1 usando la risoluzione a schermo intero.
- **Automatico:** Selezione automatica del formato appropriato di visualizzazione.
- **Nativo:** Questo formato visualizza l'immagine originale senza alcun proporzionamento.

Nota: L'impostazione nativa non è disponibile quando la risoluzione di ingresso è inferiore a 1080p.

Zoom digitale

Utilizzare per ridurre o ingrandire le dimensioni dell'immagine su schermo. Zoom digitale non è lo stesso dello zoom ottico e può comportare un degrado della qualità dell'immagine.

Proporzionale

Abilitare la funzione per cambiare l'altezza e la larghezza dell'immagine allo stesso rapporto.

Orizzontale

Usare i tasti ◀ e ▶ per modificare la larghezza dell'immagine proiettata.

Verticale

Usare i tasti ▲ e ▼ per modificare l'altezza dell'immagine proiettata.

Spostamento orizzontale

Usare i tasti ◀ e ▶ per spostare in orizzontale l'immagine.

Nota: Prima di regolare l'opzione Orizzontale per lo zoom digitale, lo spostamento orizzontale non sarà disponibile.

Spostamento verticale

Usare i tasti ▲ e ▼ per spostare in verticale l'immagine.

Nota: Prima di regolare l'opzione Verticale per lo zoom digitale, lo spostamento verticale non sarà disponibile.

Ripristina

Ripristinare le impostazioni predefinite dello zoom digitale.

Nota: Le impostazioni dello zoom vengono mantenute durante il ciclo di alimentazione del proiettore.

Sposta immagine

Regolare la posizione dell'immagine proiettata.

Orizzontale

Usare i tasti ◀ e ▶ per regolare in orizzontale la posizione dell'immagine proiettata.

Verticale

Usare i tasti ▲ e ▼ per regolare in verticale la posizione dell'immagine proiettata.

Nota: Quando si seleziona Modalità 3D, Spostamento immagine non è disponibile.

USO DEL PROIETTORE

Correzione Geometrica

Configurare le impostazioni geometriche per rimodellare l'immagine per diverse superfici di proiezione.

Controllo distorsione

Configurare le impostazioni di distorsione. Selezionare tra Basico, Avanzate e AP.

- **Basico:** Configurare le impostazioni di correzione, deformazione e 4 angoli.
- **Avanzato:** Impostare il colore griglia e lo sfondo griglia, quindi configurare le impostazioni di distorsione e blending.
- **AP:** Utilizzato con **Visual Suite** per controllare la deformazione interna. Quando si abilita **Visual Suite**, le funzioni integrate di geometria del proiettore vengono disabilitate.

Nota:

1. *Optoma Visual Suite è un software professionale per la regolazione delle immagini su desktop, principalmente utilizzato per sistemi multi-proiettore.*
2. *Optoma Visual Suite è integrato in Optoma Management Suite. Durante l'installazione di Optoma Management Suite, verrà chiesto se si desidera installare anche Visual Suite. Per scaricare il software Optoma Management Suite (OMS) e il manuale utente di Visual Suite, visitare: <https://www.optoma.com/support>.*

Basico

Configurazione delle impostazioni di base.

- **Trapezio:** La funzione Correzione viene utilizzata per regolare le immagini in forma di rettangolo asimmetrico.
 - **Orizzontale:** Regolare i lati sinistro e destro dell'immagine proiettata per renderla un rettangolo uniforme. Viene utilizzato per le immagini con lati sinistro e destro disuguali.

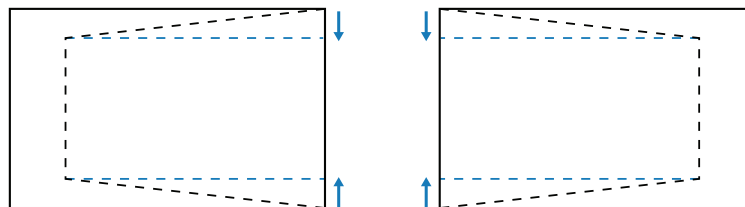

- **Verticale:** Regola i lati superiore e inferiore dell'immagine proiettata per renderla un rettangolo uniforme. Viene utilizzato per le immagini con i lati superiore e inferiore disuguali.

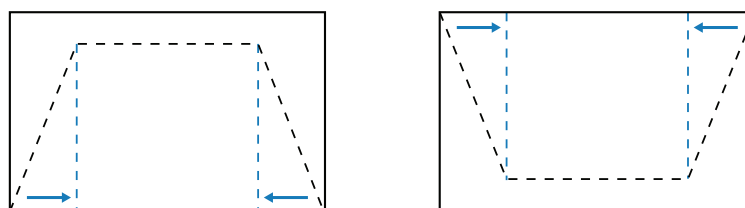

- **Deformazione:** La funzione distorsione viene utilizzata per regolare l'immagine con distorsione a barile o a cuscino.
 - **Orizzontale:** Correggere l'immagine proiettata con distorsione a barile o a cuscino orizzontale.

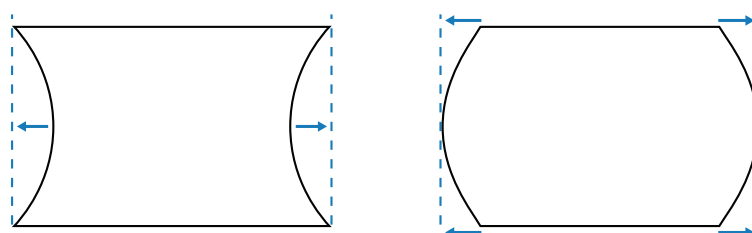

USO DEL PROIETTORE

- **Verticale:** Correggere l'immagine proiettata con distorsione a barile o a cuscino verticale.

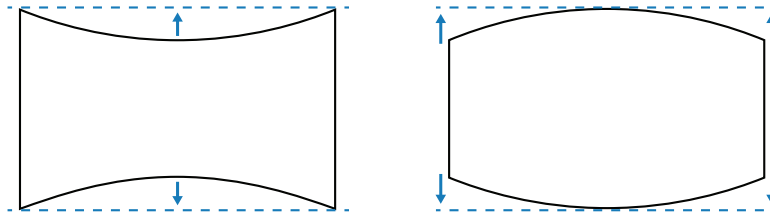

- **4 angoli:** Rimodellare l'immagine spostando i 4 angoli dell'immagine per adattarla a una superficie di proiezione specifica.

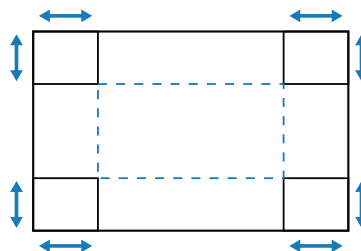

Avanzato

Configurare le impostazioni di distorsione di base. Fare riferimento a “Informazioni di controllo distorsione manuale” a pagina 106.

Nota: Quando è selezionato Base o AP di Controllo distorsione, Distorsione avanzata non è disponibile.

- **Colore griglia:** Selezionare un colore griglia per il pattern di distorsione e blending tra Verde, Magenta, Rosso e Ciano.
- **Sfondo griglia:** Selezionare lo sfondo griglia tra Nero e Trasparente.
- **Impostazione distorsione:** Configurare le impostazioni di distorsione.
 - **Punti griglia:** La selezione del numero di griglia del controllo della distorsione, 2x2 / 3x3 / 5x5 / 9x9 / 17x17.
 - **Distorsione interna:** Attivare per regolare la griglia interna. La funzione si attiva al superamento di 3x3 punti griglia.
 - **Nitidezza distorsione:** In caso di distorsione delle linee griglia da dritte a curve, le linee griglia saranno distorte e diventeranno seghettate. Per evitare la linea frastagliata, regolare la nitidezza della distorsione per sfocare o rendere più nitidi i bordi delle immagini.
- **Impostazione fusione:** Configura le impostazioni di blending direttamente sul proiettore per unire due o più immagini adiacenti in un'unica immagine più grande e uniforme.
 - **Larghezza fusione:** Impostare la larghezza di blending.
 - **Sovrapponi numero griglia:** Impostare la scala di regolazione della larghezza unione, fino a 12 pixel.
 - **Gamma:** Selezionare il valore di gamma dell'area blending per regolare la curvatura dell'effetto di blending.

USO DEL PROIETTORE

Nota: Per flessibilità di installazione non abbiamo applicato una limitazione FW al menu Blending di questo dispositivo. Può verificarsi distorsione a un livello estremo. Per installazioni più complesse, a pagamento, contattare il rivenditore per dispositivi esterni per la distorsione.

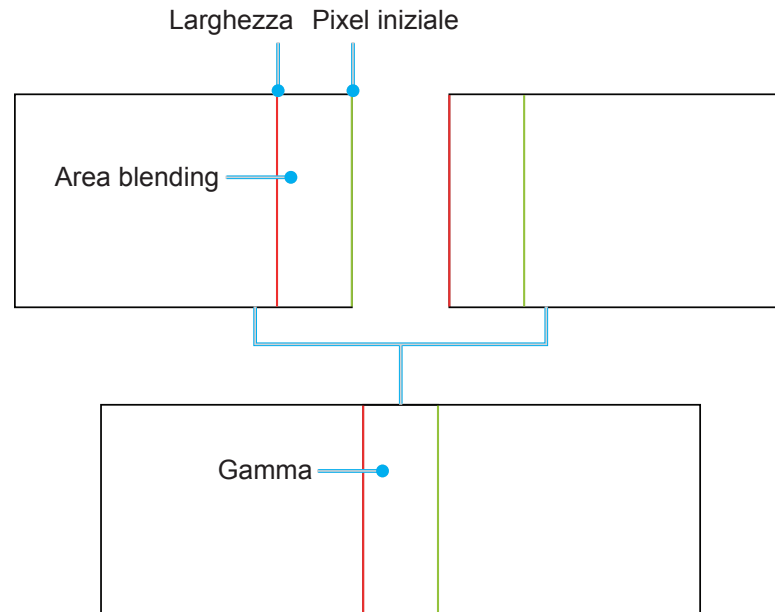

- **Livello di nero:** Regolare in modo manuale il livello nero dell'immagine proiettata.
 - **Zona:** Supporta la regolazione del livello del nero a due strati, superiore e inferiore. Evitare le aree sovrapposte dei due strati, solo il valore del livello di nero superiore visualizzato nell'area di sovrapposizione.
 - **Abilita:** Abilitare o disabilitare la regolazione del livello nero nell'area selezionata.
 - **Zona di modifica:** La regolazione della zona del livello del nero. Quando si accede alla vista di regolazione dell'area, l'utente può premere il pulsante "INFO" sul telecomando per ottenere il tasto di scelta rapida per aggiungere e rimuovere punti.
 - **Aggiungi punto:** Aggiungere fino a 32 punti di controllo dell'area per la regolazione del livello nero.
 - **Rimuovi punto:** Rimuovere almeno 4 punti di controllo dall'area selezionata.

Nota:

- *Accedere alla zona di modifica:*
 - a) Utilizzare il tasto di scelta rapida "INPUT" del telecomando per abilitare o disabilitare la funzione Aggiungi punto.
 - b) Utilizzare il tasto di scelta rapida "AUTO" del telecomando per abilitare o disabilitare la funzione Rimuovi punto.
 - c) Utilizzare il tasto di scelta rapida "INFO" del telecomando per visualizzare la finestra di dialogo della guida di scelta rapida della zona di modifica e utilizzare "MENU" o "Esci" per nascondere la finestra di dialogo della guida.
- *Dopo aver aggiunto o rimosso un punto di controllo, premere **Invio** per passare al punto successivo in senso antiorario.*
 - **Luminosità:** Regolare contemporaneamente i valori Rosso/Verde/Blu dell'area del livello di nero selezionata.
 - **Rosso/Verde/Blu:** Regolare individualmente ogni colore della zona del livello del nero selezionata.
 - **Ripristina:** Ripristinare le impostazioni predefinite del livello nero nell'area inferiore o superiore o in entrambe le aree.

Memoria

Il proiettore consente all'utente di salvare fino a cinque memorie di geometria, comprese quelle impostate direttamente sul proiettore e quelle configurate tramite strumenti software esterni. Le opzioni disponibili sono Salva memoria, Applica memoria e Cancella memoria.

Ripristina

Ripristinare le impostazioni geometriche predefinite.

USO DEL PROIETTORE

Maschera bordi

La funzione di Edge Blending consente di nascondere uno o più bordi dell'immagine proiettata. È possibile utilizzare questa funzione per rimuovere i disturbi di codifica sui bordi dell'immagine delle immagini video.

Nota: Quando la modalità 3D è attivata, Maschera bordi non sarà disponibile.

PIP/PBP

PIP/PBP (picture in picture/picture by picture) consente di visualizzare contemporaneamente due immagini da due sorgenti di ingresso.

Schermo

Selezionare la modalità PIP/PBP o disabilitare la funzione.

- **Spento:** Disabilitare la modalità PIP/PBP.
- **PIP:** Visualizza una sorgente di ingresso sulla schermata principale e l'altra sorgente di ingresso in una finestra secondaria.
- **PBP:** Visualizzare due immagini delle stesse dimensioni sullo schermo.

Sorgente princ.

Selezionare una sorgente di ingresso da utilizzare come immagine principale. Le sorgenti in ingresso disponibili sono HDMI 1, HDMI 2, DisplayPort e HDBaseT.

Sorgente sec.

Selezionare una sorgente di ingresso per la seconda immagine. Le sorgenti in ingresso disponibili sono HDMI 1, HDMI 2, DisplayPort e HDBaseT.

Scambio

Passare tra la sorgente principale e la sorgente secondaria.













Dimensioni

Modificare le dimensioni del display della sorgente secondaria in modalità PIP.

Posizione

Regolare la posizione dell'immagine secondaria. Nella tabella di layout di seguito, la "P" indica l'immagine principale:

- **Disposizione PBP**

Disposizione PBP	Dimensioni PBP		
	Piccolo	Medio	Grande
PBP, princ. sx			
PBP, princ. dx			
PBP, princ. alto			
PBP, princ. basso			

USO DEL PROIETTORE

- Disposizione PIP

Disposizione PIP	Dimensioni PIP		
	Piccolo	Medio	Grande
PIP , Basso dx			
PIP , Basso sx			
PIP , Alto dx			
PIP , Alto sx			

Nota: Fare riferimento alla tabella di seguito per compatibilità PIP/PBP.

Compatibilità PIP/PBP

PIP/PBP		Sorgente principale			
		HDMI 1	HDMI 2	DisplayPort	HDBaseT
Sorgente sec.	HDMI 1	—	V	V	V
	HDMI 2	V	—	V	V
	DisplayPort	V	V	—	V
	HDBaseT	V	V	V	—

- Si potrebbero verificare linee lampeggianti se la larghezza di banda di entrambi gli ingressi sono troppo alti. Provare a ridurre la risoluzione.
- Potrebbe verificarsi scream tearing a causa di una differenza di frame rate tra l'immagine principale e secondaria. Provare ad associare il frame rate per ogni ingresso.

Ripristina

Ripristinare tutte le impostazioni del display ai valori predefiniti.

USO DEL PROIETTORE

Menu Configurazione dispositivo

Imparare a configurare le impostazioni di sistema del proiettore.

Menu secondari

- Pattern di prova
- Orientamento proiezione
- Lingua
- Impostazioni Menù
- Altitudine elevata
- Impostazioni obiettivo
- Pianifica
- Data e ora
- Imposta Potenza
- OMS
- Otturatore
- Protezione
- Blocco tastiera
- Retroilluminazione
- Startup Logo
- Colore di sfondo
- Dati utente
- Aggiornamento del sistema

Pattern di prova

Selezionare uno schema test. Le opzioni disponibili sono Spento, Griglia verde, Griglia magenta, Griglia bianca, Bianco, Nero, Rosso, Verde, Blu, Giallo, Magenta, Ciano, Contrasto ANSI 4x4, Barra colori e Schermo intero.

Orientamento proiezione

Modificare la direzione dell'immagine selezionando una modalità di proiezione adeguata.

Soffitto

Abilitare la funzione per l'installazione a soffitto.

Posteriore

Controllare la funzione per la proiezione posteriore.

Lingua

Selezionare una lingua per il menu OSD. Le lingue disponibili sono inglese, ceco, danese, olandese, finlandese, francese, tedesco, greco, ungherese, indonesiano, italiano, giapponese, coreano, norvegese, polacco, portoghese, rumeno, russo, cinese semplificato, spagnolo, svedese, thailandese, cinese tradizionale, turco e vietnamita.

Impostazioni Menù

Posizione menu

Selezionare la posizione dei menu tra In Alto A Sinistra, In Alto A Destra, Center, In basso a sinistra e In basso a destra.

Trasparenza menù

Impostare il livello di trasparenza dei menu.

USO DEL PROIETTORE

Menu Timer

Impostare la durata di visualizzazione dei menu sullo schermo.

Nascondi Informazioni

Abilitare o disabilitare i messaggi di informazioni sull'angolo, come la sorgente di ingresso, l'indirizzo IP e così via.

Altitudine elevata

Selezionare On per aumentare la velocità della ventola. Per garantire la qualità dell'immagine e prevenire danni al proiettore, abilitare la modalità Altitudine elevata in ambienti ad alta temperatura, alta umidità o alta quota.

Impostazioni obiettivo

Configurare le impostazioni dell'obiettivo per regolare la qualità e la posizione dell'immagine.

Tipo di obiettivo

Visualizza il rapporto di proiezione dell'obiettivo. (Sola lettura)

Messa a fuoco

Usare i tasti ▲ e ▼ per regolare la messa a fuoco dell'immagine proiettata.

Ingrandisci

Usare i tasti ⊕ e ⊖ per regolare le dimensioni dell'immagine proiettata.

Funzione lente

Bloccare l'obiettivo per evitare che i motori dell'obiettivo si muovano, disabilitandone tutte le funzioni.

Nota: Quando Funzione obiettivo è attivato, Messa a fuoco, Ingrandisci, Spostamento Lente, Calibrazione obiettivo e Memoria obiettivo non sono disponibili.

Spostamento Lente

Usare i tasti ▲, ▼, ◀, ▶ per regolare la posizione dell'obiettivo per spostare l'area proiettata.

Nota: Ghiera mobile BX-CTA11

- Per prestazioni ottiche ottimali, regolare manualmente la ghiera mobile prima di regolare Zoom e Messa a fuoco.
- La scala dell'etichetta della ghiera mobile mostra la distanza di proiezione.
- La distanza di proiezione è dall'obiettivo del proiettore allo schermo. Ad esempio, se la distanza tra lo schermo e l'obiettivo del proiettore è 2,1 m, regolare la scala della ghiera mobile su "2,10" per prestazioni ottimali.

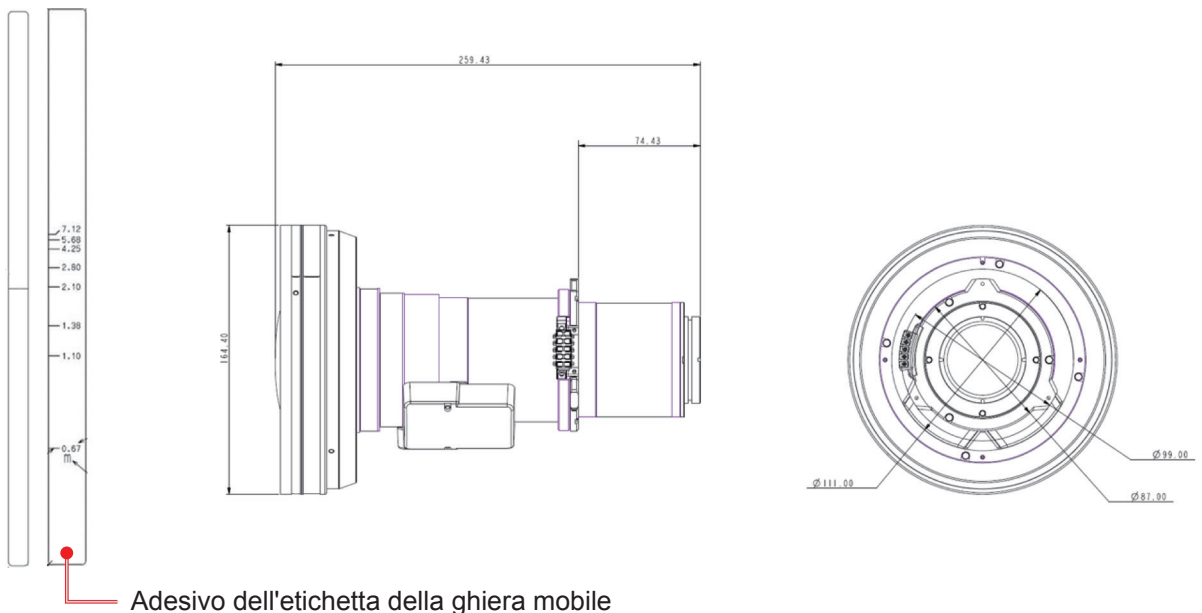

USO DEL PROIETTORE

Calibrazione obiettivo

Calibrare la posizione dell'obiettivo per riportarlo al centro. Per evitare danni al proiettore e all'obiettivo, eseguire sempre la calibrazione dell'obiettivo prima di sostituirlo.

Memoria obiettivo

Questo proiettore può salvare fino a cinque impostazioni dell'obiettivo, che registrano la posizione dell'obiettivo. Per registrare dati corretti, eseguire la calibrazione dell'obiettivo la prima volta che si elabora la memoria dell'obiettivo.

- **Salva memoria:** Selezionare un record da 1 a 5 per salvare le impostazioni attuali dell'obiettivo.
- **Applica memoria:** Selezionare un record da 1 a 5 per applicare le impostazioni dell'obiettivo.
- **Cancella memoria:** Fare clic sui record dell'obiettivo salvati.

Tipo di obiettivo	Spostamento obiettivo	Ingrandisci	Fuoco
BX-CTA07	V	V	V
BX-CTA08	V	—	—
BX-CTA10	V	—	—
BX-CTA11	V	V	V
BX-CTA12	V	V	V
BX-CTA20	V	V	V
BX-CTA21	V	V	V
BX-CTA22	V	V	V
BX-CTA23	V	V	V
BX-CTA28	V	—	—

Nota:

- *Elaborare la calibrazione dell'obiettivo prima di impostare la memoria di spostamento dell'obiettivo.*
- *Usare Salva memoria prima di Applica memoria. In caso contrario, la funzione Applica memoria non è disponibile o è disabilitata.*
- *L'esecuzione di una calibrazione dell'obiettivo cancella i record dell'obiettivo salvati.*
- *Quando la calibrazione dell'obiettivo non è completata, la memoria di spostamento dell'obiettivo non è disponibile.*

Ripristina

Ripristinare le impostazioni dell'obiettivo ai valori predefiniti.

Pianifica

Programmare le funzioni del proiettore in modo che funzionino automaticamente all'orario impostato.

Data e ora

Visualizza data e ora del proiettore.

Modalità programma

Abilitare o disabilitare la funzione di programmazione. Se il proiettore è controllato tramite dispositivi esterni o software, Modalità programma visualizza la modalità AP e le funzioni di programmazione del proiettore sono disattivate.

Visualizza oggi

Visualizza l'elenco degli eventi in programma per oggi.

Nota: *Dopo aver impostato la programmazione, assicurarsi di salvare tutte le impostazioni.*

USO DEL PROIETTORE

Da Lunedì a Domenica

Impostare la programmazione per i giorni della settimana. Nella pagina del menu Pianifica, selezionare un giorno e configurare le impostazioni di programmazione.

- **Abilitazione programma:** Abilitare o disabilitare la funzione di programmazione per il giorno selezionato.
- **Evento 01 - 16:** Selezionare un numero di record dell'evento e impostare i dettagli del programma.
 - **Ora:** Impostare l'ora per l'evento.
 - **Funzione:** Selezionare la funzione. Le funzioni disponibili sono Imposta Potenza, Sorgente di ingresso, Mod. sorg. lum. e Otturatore
 - **Evento:** Selezionare una funzione per l'evento, che si aziona automaticamente all'ora impostata.
 - **Ripristina:** Ripristinare le impostazioni dell'evento.
- **Copia eventi su:** Copiare l'impostazione degli eventi del giorno in un altro giorno.
- **Ripristina giorno:** Ripristinare le impostazioni di programmazione per il giorno.

Ripristina programma

Ripristinare tutte le impostazioni di programmazione.

Data e ora

Impostare data e ora del proiettore.

Modalità orologio

Impostare la modalità orologio su Server NTP o Manuale.

Nota: Per utilizzare Server NTP, assicurarsi che il proiettore sia connesso a Internet.

Data

Impostare una data per il proiettore. Il formato della data è Anno/Mese/Giorno.

Ora

Impostare l'ora per il proiettore.

Ora legale

Abilitare o disabilitare la funzione Ora legale.

Server NTP

Selezionare un server NTP per la modalità orologio di rete.

Fuso orario

Impostare un fuso orario per la modalità orologio di rete.

Intervallo di aggiornamento

Impostare l'intervallo di aggiornamento di data e ora.

Applica

Applicare modifiche a data e ora.

Imposta Potenza

Configurare le impostazioni di alimentazione del proiettore.

Accensione diretta

Scegliere "Acceso" per attivare la modalità Accensione diretta. Il proiettore si accenderà automaticamente quando viene fornita l'alimentazione CA, senza premere il tasto "di alimentazione" della tastiera del proiettore o del telecomando.

Attivazione segnale

Attivare questa funzione per fare in modo che il proiettore si accenda automaticamente quando è collegato a sorgenti di ingresso HDMI. Si applica solo al proiettore in standby impostato in Modalità di comunicaz.

USO DEL PROIETTORE

Spegnimento autom. (min)

Impostare un intervallo di tempo per lo spegnimento automatico del proiettore se non viene rilevato alcun segnale entro il periodo di tempo specificato. Premere i tasti ◀ e ▶ per aggiungere o ridurre il tempo, 1 minuto per ogni pressione.

Timer sospensione (min)

Impostare un intervallo di tempo per lo spegnimento automatico del proiettore dopo il funzionamento per il periodo di tempo specificato.

Risparmio di energia

Secondo la specifica ErP (UE) 2023/826, l'impostazione predefinita della funzione Risparmio energetico è attivata. Per modificare le altre impostazioni di "Spegnimento autom. (min)" e "Mod. energia(Standby)", disattivare la funzione di risparmio energetico.

Nota: *Dal momento che l'impostazione predefinita del risparmio energetico è attivata, non sarà possibile selezionare le opzioni "Spegnimento autom. (min)" e "Mod. energia(Standby)". Allo stesso tempo, "Spegnimento autom. (min)" verrà modificato automaticamente su 20 minuti, e anche "Mod. energia(Standby)" sarà modificato automaticamente sulla Modalità Eco.*

Mod. energia(Standby)

Configurare la modalità standby del proiettore.

- **Eco.:** Consumo energetico minimo (0,5 Watt) che non consente il controllo di rete.
- **Attiva:** Basso consumo energetico (< 2 Watt) che consente al modulo LAN di entrare in modalità di sospensione e che supporta la riattivazione tramite Wake on LAN (WoL). Quando il modulo LAN viene attivato tramite WoL, il proiettore è pronto per ricevere comandi sulla rete.
- **Comunicazione:** Maggiore consumo energetico che consente di controllare il proiettore in rete.

Alimentazione USB

Abilitare o disabilitare la funzione di alimentazione USB.

Ripristina

Ripristinare le impostazioni di alimentazione ai valori predefiniti.

OMS (Optoma Management Suite)

Controllare il proiettore con OMS. Per maggiori informazioni, visitare <https://oms.optoma.com>.

Otturatore

Configurare il comportamento dell'otturatore.

Dissolvenza in entrata/Dissolvenza in uscita

Regolare l'impostazione dell'otturatore per la durata di Dissolvenza in ingresso, Dissolvenza in uscita. Il valore impostato va da 0s a 5s.

Avvio

Selezionare il comportamento dell'otturatore quando si accende il proiettore.

- **Otturatore Off:** Il proiettore proietta immagini in modo normale dopo l'accensione.
- **Otturatore On:** Il proiettore accende automaticamente l'otturatore dopo l'accensione.

Protezione

Configurare la verifica di sicurezza per proteggere il proiettore.

Protezione

Selezionare On per proteggere il proiettore con una password. Se l'utente immette tre volte una password errata, viene visualizzato un messaggio che avverte che il proiettore si spegne entro 10 secondi.

Nota:

1. *Per utilizzare la funzione di sicurezza per la prima volta, inserire una password quando la funzione di sicurezza è attivata.*
2. *Se non si utilizza la funzione di sicurezza per la prima volta, inserire la password precedente per verificare quando la funzione di sicurezza verrà riattivata.*

USO DEL PROIETTORE

Timer di sicurezza

Specificare per quanto tempo il proiettore può essere utilizzato senza la password. Quando il timer arriva a 0, l'utente deve immettere una password per utilizzare il proiettore. Il timer si riavvia ogni volta che si accende il proiettore.

Cambia password

Modificare la password del proiettore.

Nota: *Nell'ultimo minuto prima di raggiungere un timer specificato, inclusi lo spegnimento automatico, il timer di spegnimento e il timer di sicurezza, viene visualizzato un messaggio sullo schermo che avverte che il proiettore si spegne entro 60 secondi. Premere un tasto del telecomando o del tastierino del proiettore per ripristinare il timer e il proiettore rimane acceso.*

Blocco tastiera

Quando la funzione Blocco tastiera è su "Acceso", la tastiera sarà bloccata. Tuttavia, il proiettore può essere azionato dal telecomando. Selezionando "Spento" si può riutilizzare la tastiera.

Retroilluminazione

Configurare le opzioni di retroilluminazione del proiettore.

Tastiera

Abilitare o disabilitare la retroilluminazione del tastierino.

Tasto di alimentazione

Abilitare o disabilitare la retroilluminazione del tasto di alimentazione.

Startup Logo

Configurare il logo per la schermata di avvio.

Cambia logo

Modificare il logo per la schermata di avvio. Oltre al logo predefinito, l'utente può scegliere Neutro.

- **Imp. predefinite:** Il logo predefinito del proiettore.
- **Neutro:** Il logo non viene visualizzato nella schermata di avvio.
- **Utente:** Il logo personalizzato dell'utente.

Nota: *Il formato del logo supportato è PNG e le dimensioni sono di 1920 x 1200 pixel.*

Elimina logo

Eliminare il logo personalizzato salvato.

Colore di sfondo

Impostare un colore di sfondo da visualizzare quando non viene rilevato alcun segnale di ingresso. Le opzioni disponibili sono Nessuno, Blu, Rosso, Verde, Grigio, Bianco e Logo.

Dati utente

L'utente può salvare le impostazioni del proiettore come dati utente e ricaricare le impostazioni in seguito.

Salva tutte le impostazioni

Salvare tutte le impostazioni del proiettore come dati utente. L'utente può salvare fino a 5 record.

Carica tutte le impostazioni

Caricare i dati utente salvati in precedenza.

USO DEL PROIETTORE

Aggiornamento del sistema

Caricare il sistema in modo automatico o manuale.

Automatico

Il sistema controlla automaticamente gli aggiornamenti ogni volta che è connesso a Internet.

Download automatico

Quando “Automatico” e “Download automatico” sono su On, è possibile scaricare automaticamente nuovi aggiornamenti quando si riavvia il proiettore.

Nota:

1. *Quando vengono scaricati automaticamente nuovi aggiornamenti, non vengono visualizzate istruzioni.*
2. *Quando si preme il tasto di spegnimento, se il download è completo, viene visualizzata una richiesta di aggiornamento.*
3. *Selezionare l'opzione Update (Aggiorna) per avviare l'aggiornamento.*

Aggiorna

Aggiornare manualmente il firmware del sistema.

Ripristino del dispositivo

Ripristinare le impostazioni ai valori predefiniti.

Reset OSD

Ripristinare le impostazioni OSD ai valori predefiniti.

Ripristina tutte le impostazioni

Ripristinare tutte le impostazioni del proiettore ai valori predefiniti.

Ripristina selettivo

Ripristinare le impostazioni di uno dei menu principali. È possibile selezionare da Imposta Immagine, Impostazioni di visualizzazione, Configurazione dispositivo, Impostazioni di ingresso e Gestione Impostazioni.

USO DEL PROIETTORE

Menu Impostazioni di ingresso

Imparare a configurare le impostazioni di ingresso del proiettore.

Menu secondari

- Sorgente Auto
- Quick Resync
- Ingressi attivi
- EDID Imposta
- Uscita HDMI

Sorgente Auto

Quando Origine aut. è abilitato, il proiettore rileva e seleziona automaticamente il segnale di ingresso. Una volta selezionata una sorgente di ingresso, premere il pulsante Ingresso sul telecomando o sul tastierino per passare ad altre sorgenti disponibili. Quando la funzione è disabilitata, premendo Ingresso si apre il menu secondario Ingressi attivi.

Quick Resync

Imposta la funzione Risinc. rapida.

Ingressi attivi

Selezionare un segnale di ingresso dall'elenco delle sorgenti. Le sorgenti in ingresso disponibili sono HDMI 1, HDMI 2, DisplayPort e HDBaseT.

EDID Imposta

Impostare la compatibilità EDID.

HDMI 1 EDID / HDMI 2 EDID

Quando si riceve un segnale HDMI, impostare la compatibilità EDID del proiettore per visualizzare correttamente il segnale. Selezionare 1.4 per i dispositivi di input con HDMI 1.4 o 2.0 per i dispositivi HDMI 2.0.

HDBaseT EDID

Quando si riceve un segnale HDMI tramite HDBaseT, impostare la compatibilità EDID del proiettore per visualizzare correttamente il segnale. Selezionare 1.4 per i dispositivi di input con HDMI 1.4 o 2.0 per i dispositivi HDMI 2.0.

Uscita HDMI

Imposta la porta HDMI 1 o HDMI 2 per l'emissione del segnale.

Ripristina

Ripristinare tutte le impostazioni di ingresso ai valori predefiniti.

USO DEL PROIETTORE

Menu Gestione Impostazioni

Il menu Controllo viene utilizzato per configurare le impostazioni che consentono al proiettore di comunicare con altri proiettori o dispositivi di controllo.

Menu secondari

- ID del dispositivo
- Funzione IR
- Impostazioni Remote
- LAN
- Controllo
- Art-Net
- Velocità trasferimento

ID del dispositivo

Assegnare un codice ID per il proiettore da 00 a 99. Utilizzare questo codice come ID del proiettore quando si controlla il proiettore tramite RS232, Telnet o altri metodi di controllo.

Funzione IR

Impostare il ricevitore del telecomando per consentire al proiettore di controllare la comunicazione tra il proiettore e il telecomando IR.

Frontale

Abilitare o disabilitare il ricevitore del telecomando anteriore.

Parte superiore

Abilitare o disabilitare il ricevitore del telecomando superiore.

Posteriore

Abilitare o disabilitare il ricevitore del telecomando posteriore.

HDBaseT

Selezionare On per impostare il terminale HDBaseT come ricevitore del telecomando.

Impostazioni Remote

Configurare le impostazioni del telecomando a infrarossi (IR).

Codice Remoto

Tenere premuto per 3 secondi il tasto ID del telecomando. Quando tutte le luci dei tasti si accendono, premere il tasto numerico 00-99 per assegnare un numero. Quando tutte le luci dei tasti lampeggiano rapidamente due volte, il codice del telecomando è stato modificato. A questo punto, rilasciare il tasto ID del telecomando.

Codice di cambio rapido

La funzione di ricezione IR del proiettore può essere temporaneamente disattivata tramite il tasto di scelta rapida (0~9) per evitare l'interferenza IR tra i proiettori. L'ID del telecomando deve essere impostato su Tutto.

Utente 1 / Utente 2

Assegnare una funzione ai tasti Utente 1 e Utente 2 del telecomando. Consente di utilizzare facilmente la funzione senza passare dai menu OSD. Le funzioni disponibili sono HDMI 1, HDMI 2, Corrispondenza Colore, Temp. colore, Orientamento proiezione, Mod. sorg. lum., Blocco schermo, LAN e Ripristina selettivo.

USO DEL PROIETTORE

LAN

Configurare le impostazioni di rete del proiettore.

Interfaccia LAN

Per evitare conflitti, specificare l'interfaccia LAN su RJ-45 o HDBaseT.

Stato rete

Visualizza lo stato attuale della rete. (Sola lettura)

Indirizzo MAC

Visualizza l'indirizzo MAC. (Sola lettura)

DHCP

Attivare DHCP per acquisire automaticamente indirizzo IP, Maschera sottorete, gateway e DNS.

Indirizzo IP

Assegnare l'indirizzo IP del proiettore.

Maschera sottorete

Assegnare la Maschera sottorete del proiettore.

Gateway

Assegnare il gateway del proiettore.

DNS 1/DNS 2

Assegnare DNS 1/DNS 2 del proiettore.

Applica

Applicare le impostazioni di rete cablate.

Nota: *Se sono state regolate le impostazioni per DHCP, Indirizzo IP, Subnet Mask, Gateway, DNS1/2, assicurarsi di eseguire "Applica" in modo che il sistema applichi eventuali modifiche alle impostazioni di rete.*

Ripristina

Ripristinare le impostazioni di rete ai valori predefiniti.

Nota: *Il menu LAN non può essere selezionato quando Art-Net è impostato su On (2.X.X.X) o On (10.X.X.X).*

Controllo

Questo proiettore può essere controllato in remoto da un computer o altri dispositivi esterni tramite connessione di rete cablata. Consente all'utente di controllare uno o più proiettori da un centro di controllo remoto, ad esempio accendendo o spegnendo il proiettore e regolando la luminosità o il contrasto dell'immagine.

Utilizzare il menu secondario Controllo per selezionare un dispositivo di controllo per il proiettore.

Crestron

Controllare il proiettore con il controller Crestron e il relativo software (porta: 41794).

Per maggiori informazioni, visitare <http://www.crestron.com>.

Nota: *Le impostazioni Crestron sull'OSD supportano solo le funzioni Crestron V1. Per configurare le funzioni Crestron V2 o impostazioni più dettagliate, andare alla pagina web per impostarle.*

PJ Link

Controllare il proiettore con i comandi PJLink v2.0 (porta: 4352).

Per maggiori informazioni, visitare <http://pjlink.jbmia.or.jp/english>.

Extron

Controllare il proiettore con i dispositivi Extron (porta: 2023).

Per maggiori informazioni, visitare <http://www.extron.com>.

USO DEL PROIETTORE

Rileva dispositivo AMX

Controllare il proiettore con i dispositivi AMX (porta: 9131).

Per maggiori informazioni, visitare <http://www.amx.com>.

Nota: *Supporta solo la funzione AMX Discovery.*

Telnet

Controllare il proiettore con i comandi RS232 tramite connessione Telnet (porta: 23).

Per maggiori informazioni, fare riferimento a “Uso del comando RS232 tramite Telnet” a pagina 75.

HTTP

Controllare il proiettore con il browser (porta: 80).

Per maggiori informazioni, fare riferimento a “Uso del pannello di controllo web” a pagina 73.

Art-Net

Controllare il proiettore tramite comandi Art-Net.

- **Spento:** Disabilita la funzione Art-Net.
- **Acceso:** Abilita la funzione Art-Net e utilizza l'indirizzo IP impostato nel menu LAN.
- **Acceso(2.X.X.X):** Abilita la funzione Art-Net e imposta l'indirizzo IP su 2.X.X.X.
- **Acceso(10.X.X.X):** Abilita la funzione Art-Net e imposta l'indirizzo IP su 10.X.X.X.

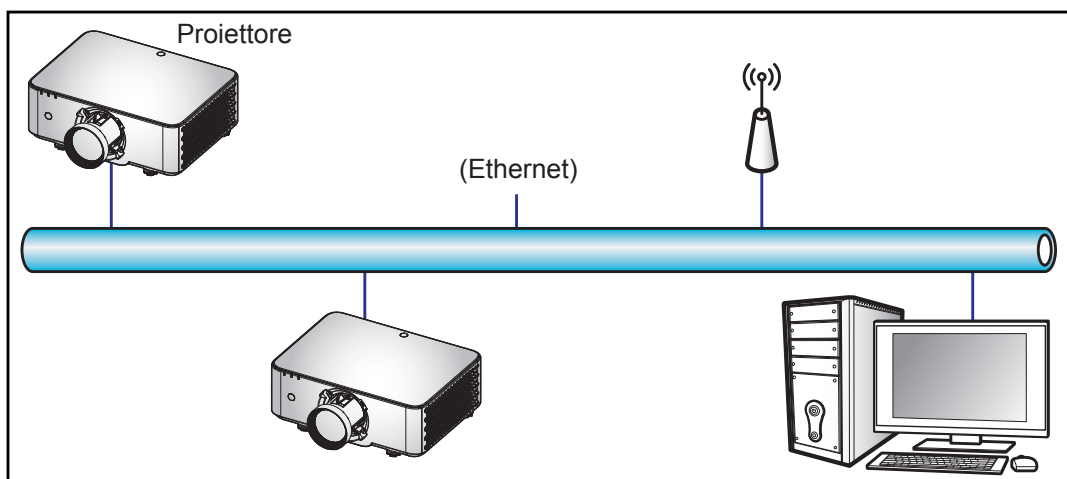

Nota:

- *Crestron è un marchio registrato di Crestron Electronics, Inc. negli Stati Uniti.*
- *Extron è un marchio registrato di Extron Electronics, Inc. negli Stati Uniti.*
- *AMX è un marchio registrato di AMX LLC negli Stati Uniti.*
- *PJLink applicato per la registrazione del marchio e del logo in Giappone, negli Stati Uniti e in altri Paesi da JBMIA.*
- *Art-Net™ progettato da e con copyright di Artistic Licence Holdings Ltd.*
- *Per maggiori informazioni sui vari tipi di dispositivi esterni che possono essere collegati alla porta LAN / RJ45 e sul controllo in remoto del proiettore, nonché i comandi supportati per questi dispositivi esterni, contattare direttamente l'Assistenza.*
- *Supporta OMSC e OMSL. Per ulteriori informazioni, contattare direttamente l'assistenza.*

USO DEL PROIETTORE

Art-Net

“Art-Net” è un protocollo di comunicazione Ethernet basato sul protocollo TCP/IP.

Le impostazioni del proiettore possono essere gestite tramite controller DMX o software applicativo utilizzando il protocollo Art-Net. Consultare “Uso della funzione Art-Net” a pagina 76 per i dettagli.

- **Net:** Inserire “Net” da quando il proiettore elabora Art-Net. Il valore va da 0 a 127.
- **Subnet:** Inserire “Subnet” da quando il proiettore elabora Art-Net. Il valore va da 0 a 15.
- **Universe:** Inserire “Universe” da quando il proiettore elabora Art-Net. Il valore va da 0 a 15.
- **Impostazioni del canale:** Impostare il canale Utente 1 / Utente 2.
- **Modifica canale:** Impostare l’assegnazione del canale. Per le definizioni dei canali utilizzati per controllare il proiettore con la funzione Art-Net, consultare “Uso della funzione Art-Net” a pagina 76 per i dettagli.
 - **Utente 1 / Utente 2:** Utilizza l’assegnazione dei canali nelle impostazioni standard. La funzione assegnata al canale viene visualizzata premendo il tasto Invio.

Nota: Se viene selezionato *On (2.X.X.X)* o *On (10.X.X.X)*, l’indirizzo IP viene calcolato e impostato automaticamente.

Velocità trasferimento

Impostare il baud rate per Ingresso porta seriale e Uscita porta seriale. Le opzioni disponibili sono 9600, 19200, 38400, 57600 e 115200 (impostazione predefinita).

Ripristina

Ripristinare tutte le impostazioni di controllo ai valori predefiniti.

USO DEL PROIETTORE

Uso del pannello di controllo web

Il pannello di controllo web consente all'utente di configurare varie impostazioni del proiettore utilizzando un browser web da qualsiasi PC o dispositivo mobile.

Requisiti di sistema

Per utilizzare il pannello di controllo web, assicurarsi che i dispositivi e il software soddisfino i requisiti minimi di sistema.

- Cavo RJ45 (CAT-5e)
- PC, laptop, telefono cellulare o tablet installato con un browser web
- Browser compatibili:
 - Microsoft Edge 40 o versione successiva
 - Firefox 57 o versione successiva
 - Chrome 63 o versione successiva

Panoramica del pannello di controllo web

Configurare le impostazioni del proiettore utilizzando il browser web.

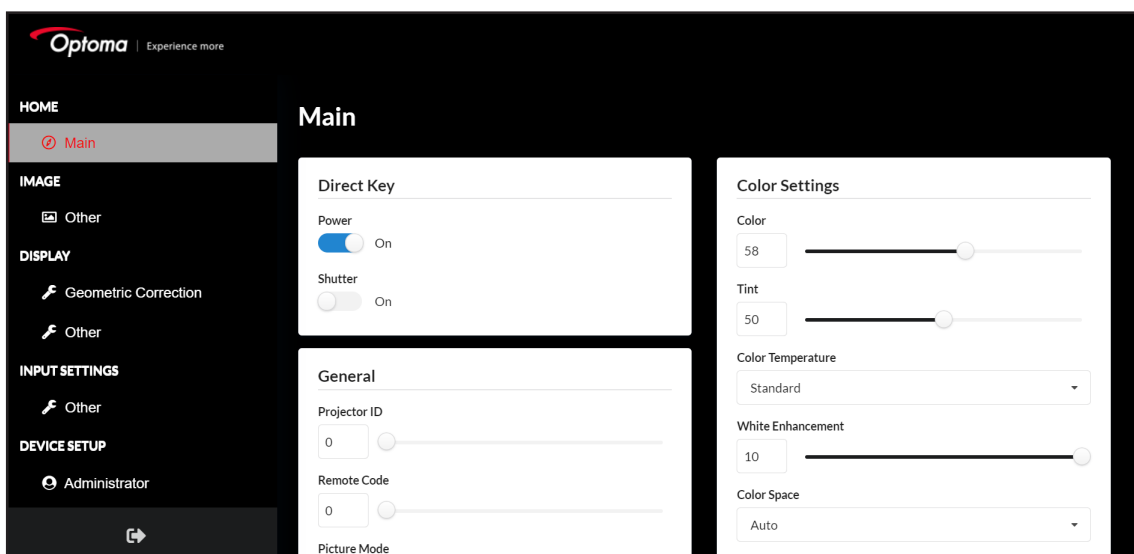

Menù	Descrizione
HOME	Visualizzare le informazioni del proiettore e i dettagli della versione firmware.
IMPOSTAZIONI IMMAGINE	Per configurare le impostazioni immagine.
IMPOSTAZIONI VISUALIZZAZIONE	Per configurare le impostazioni per proiettare correttamente le immagini in base alle circostanze di installazione.
IMPOSTAZIONI DI INGRESSO	Per configurare le impostazioni di ingresso del proiettore.
CONFIGURAZIONE DISPOSITIVO	Per configurare le impostazioni di sistema del proiettore.
IMPOSTAZIONI DI CONTROLLO	Il menu Impostazioni di controllo viene utilizzato per configurare le impostazioni che consentono al proiettore di comunicare con altri proiettori o dispositivi di controllo.
INFORMAZIONI	Visualizzare le informazioni del proiettore relative a stato e impostazioni. Le informazioni del proiettore sono di sola lettura.

USO DEL PROIETTORE

Accesso al pannello di controllo web

Quando la rete è disponibile, connettere il proiettore e il computer alla stessa rete. Utilizzare l'indirizzo del proiettore come URL web per aprire il pannello di controllo web in un browser.

1. Controllare l'indirizzo del proiettore utilizzando il menu OSD.
 - Configurazione: **Gestione Impostazioni** → **LAN** → **Indirizzo IP**.
2. Aprire il browser web e digitare l'indirizzo del proiettore nella barra degli indirizzi.
3. La pagina web reindirizza al pannello di controllo web.
4. Nel campo Nome utente, digitare il nome utente: admin (primo accesso).

Nota: Assicurarsi che DHCP sia abilitato.

Nota:

- Quando si accede per la prima volta, non è necessario inserire la password.
- È necessario modificare il nome utente e la password una volta effettuato l'accesso. Si consiglia inoltre di utilizzare una password complessa.

Quando la rete non è disponibile, fare riferimento a “Collegamento diretto del proiettore ad un computer” a pagina 74.

Collegamento diretto del proiettore ad un computer

Quando la rete non è disponibile, collegare direttamente il proiettore al computer utilizzando un cavo RJ-45 e configurare manualmente le impostazioni di rete.

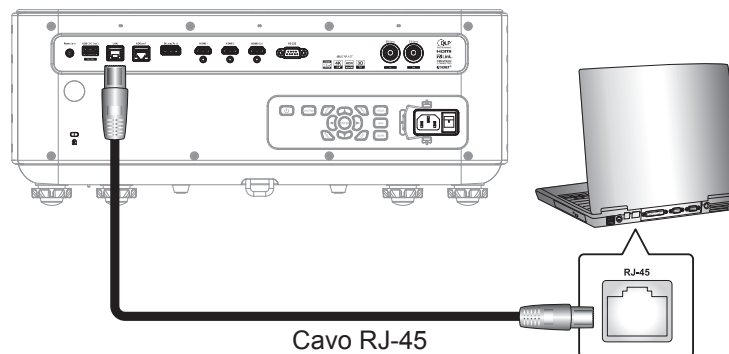

1. Assegnare l'indirizzo IP al proiettore
 - Dal menu OSD, selezionare **Gestione Impostazioni** → **LAN** → **DHCP**.
 - Disattivare DHCP e impostare manualmente l'indirizzo IP, la subnet mask e il gateway del proiettore.
 - Premere **Invio** per confermare le impostazioni.
2. Assegnare l'indirizzo IP al computer.
 - Impostare Gateway predefinito e Subnet Mask del computer in modo che corrispondano al proiettore.
 - Impostare l'indirizzo IP del computer in modo che corrisponda ai primi tre numeri dell'indirizzo IP del proiettore. Ad esempio, se l'indirizzo IP del proiettore è 192.168.0.100, impostare l'indirizzo IP del computer su 192.168.0.xxx, dove xxx non deve essere 100.
3. Aprire il browser web e digitare l'indirizzo del proiettore nella barra degli indirizzi.
4. La pagina web reindirizza al pannello di controllo web.

USO DEL PROIETTORE

Uso del comando RS232 tramite Telnet

Questo proiettore supporta l'uso di comandi RS232 tramite connessione Telnet.

1. Configurare una connessione diretta tra il proiettore e il computer. Fare riferimento a *Collegamento diretto del proiettore ad un computer* a pagina 74.
2. Disabilitare il firewall sul computer.
3. Aprire la finestra di dialogo dei comandi sul computer. Per il sistema operativo Windows 7, selezionare **Start > Tutti i programmi > Accessori > Prompt comandi**.
4. Immettere il comando "telnet ttt.xxx.yyy.zzz 23".
Sostituire "ttt.xxx.yyy.zzz" con l'indirizzo IP del proiettore.
5. Premere **Invio** sulla tastiera del computer.

Specifiche per RS232 di Telnet

- Telnet: TCP
- Porta Telnet: 23 (contattare il team di assistenza per ulteriori dettagli)
- Utilità Telnet: Windows "TELNET.exe" (modalità console).
- Normale disconnessione per il controllo RS232-by-Telnet: Chiudere
- Di seguito sono riportate le limitazioni per l'utilizzo dell'utilità Windows Telnet subito dopo che la connessione TELNET è pronta:
 - Sono disponibili meno di 50 byte per il successivo carico di rete per l'applicazione Telnet-Control.
 - Sono disponibili meno di 26 byte per un comando completo RS232 per Telnet-Control.
 - Il ritardo minimo per il successivo comando RS232 deve essere superiore a 200 (ms).

USO DEL PROIETTORE

Uso della funzione Art-Net

Dal momento che la funzione di rete del proiettore supporta la funzione Art-Net, è possibile controllare le impostazioni del proiettore tramite il controller DMX e il software applicativo utilizzando il protocollo Art-Net.

Definizioni dei canali

La tabella seguente elenca le definizioni dei canali utilizzati per controllare il proiettore con la funzione Art-Net. I dettagli di controllo assegnati a ciascun canale sono elencati nella tabella seguente.

Canale	Dettagli di controllo	
	Utente 1	Utente 2
Canale 1	Art-Net	Nessuno
Canale 2	Imp. sorg. lum.	Nessuno
Canale 3	Ingressi attivi	Nessuno
Canale 4	Spostamento Obiettivo (O)	Nessuno
Canale 5	Spostamento Obiettivo (V)	Nessuno
Canale 6	Fuoco	Nessuno
Canale 7	Ingrandisci	Nessuno
Canale 8	Funzione lente	Nessuno
Canale 9	Controllo obiettivo	Nessuno
Canale 10	Memoria obiettivo	Nessuno
Canale 11	Trapezio H	Nessuno
Canale 12	Correzione V.	Nessuno
Canale 13	Potenza	Nessuno
Canale 14	Otturatore	Nessuno
Canale 15	Immagine fissa	Nessuno
Canale 16	Pattern di prova	Nessuno

Dettagli di controllo

- **Art-Net** (L'operazione per tutti i canali non è accettata quando è impostata su "Disabilita")

Performance	Parametro	Valore predefinito
Disattiva	0-127	0
Abilita	128-255	

- **Imp. sorg. lum.**

Performance	Parametro	Valore predefinito
100%	0-15	0
99%	16-17	
98%	18-19	
97%	20-21	
96%	22-23	
95%	24-25	
.....	
90%	34-35	
.....	
80%	54-55	
.....	
70%	74-75	

USO DEL PROIETTORE

Performance	Parametro	Valore predefinito
.....	0
60%	94-95	
.....	
50%	114-115	
.....	
40%	134-135	
.....	
30%	154-155	
.....	
20%	174-175	
.....	
10%	194-195	
.....	
0%	214-215	
Non operativo	216-255	

- Ingressi attivi**

Performance	Parametro	Valore predefinito
Non operativo	0-15	0
HDMI 1	16-31	
Non operativo	32-47	
HDMI 2	48-63	
Non operativo	64-79	
HDBaseT	80-95	
Non operativo	96-111	
DisplayPort	112-127	
Non operativo	128-255	

- Spostamento Lente (H)**

Performance	Parametro	Valore predefinito
Destra	0-31	128
ARRESTO	64-191	
Sinistra	224-255	

- Spostamento Lente (V)**

Performance	Parametro	Valore predefinito
Su	0-31	128
ARRESTO	64-191	
Giù	224-255	

- Messa a fuoco**

Performance	Parametro	Valore predefinito
Messa a fuoco obiettivo +	0-31	128
ARRESTO	64-191	
Messa a fuoco obiettivo -	224-255	

USO DEL PROIETTORE

- **Ingrandisci**

Performance	Parametro	Valore predefinito
Zoom obiettivo +	0-31	128
ARRESTO	64-191	
Zoom obiettivo -	224-255	

- **Funzione lente**

Performance	Parametro	Valore predefinito
Non operativo	0-31	0
Bloccato	32-47	
Arresto funzionamento	128-159	
Sblocca	160-175	
Non operativo	224-255	

- **Controllo obiettivo**

Performance	Parametro	Valore predefinito
Non operativo	0-31	160
Movimento a passo lungo	32-95	
Non operativo	96-159	
Movimento a passo corto	160-223	
Non operativo	224-255	

- **Memoria obiettivo**

Performance	Parametro	Valore predefinito
Non operativo	0-31	0
Sposta alla posizione centrale	32-47	
Non operativo	48-63	
Applica memoria 1	64-79	
Non operativo	80-95	
Applica memoria 2	96-111	
Non operativo	112-143	
Applica memoria 3	144-159	
Non operativo	160-175	
Applica memoria 4	176-191	
Non operativo	192-207	
Applica memoria 5	208-223	
Non operativo	224-255	

USO DEL PROIETTORE

- **Correzione H.**

Performance	Parametro	Valore predefinito
Non operativo	0-15	128
40	16-30	
39	31-35	
.....	
30	76-80	
.....	
20	126-130	
.....	
10	176-180	
.....	
0	226-230	
Non operativo	231-255	

- **Correzione V.**

Performance	Parametro	Valore predefinito
Non operativo	0-15	128
40	16-30	
39	31-35	
.....	
30	76-80	
.....	
20	126-130	
.....	
10	176-180	
.....	
0	226-230	
Non operativo	231-255	

- **Alimentazione**

Performance	Parametro	Valore predefinito
Spegnimento	0-63	128
Non operativo	64-191	
Accensione	192-255	

- **Otturatore**

Performance	Parametro	Valore predefinito
Acceso	0-63	128
Non operativo	64-191	
Spento	192-255	

USO DEL PROIETTORE

- **Immagine fissa**

Performance	Parametro	Valore predefinito
Non operativo	0-31	128
Sblocca	32-95	
Non operativo	96-159	
Immagine fissa	160-223	
Non operativo	224-255	

- **Pattern di prova**

Performance	Parametro	Valore predefinito
Non operativo	0-15	0
Spento	16-31	
Griglia verde	32-47	
Griglia Magenta	48-63	
Griglia bianca	64-79	
Bianco	80-95	
Nero	96-111	
Rosso	112-127	
Verde	128-143	
Blu	144-159	
Giallo	160-175	
Magenta	176-191	
Ciano	192-207	
Contrasto ANSI 4x4	208-223	
Barra colori	224-239	
Schermo intero	240-255	

Nota: Se il proiettore viene controllato tramite telecomando, pannello di controllo o comando di controllo durante l'uso della funzione Art-Net, le impostazioni del controller DMX o dell'applicazione computer potrebbero differire dallo stato del proiettore. Per applicare i comandi di tutti i canali al proiettore, impostare "Abilita/Disabilita" del canale 1 su "Disabilita" e poi nuovamente su "Abilita".

USO DEL PROIETTORE

Menu Informazioni

Visualizzare le informazioni del proiettore relative a stato e impostazioni. Le informazioni del proiettore sono di sola lettura.

Menu secondari

- Numero di Registrazione
- Numero di Serie
- Info Sorgente
- Mod. sorg. lum.
- ID del dispositivo
- Codice Remoto
- Stato sistema
- Controllo
- LAN
- Versione FW

Numero di Registrazione

Visualizza il nome del modello del proiettore.

Numero di Serie

Visualizza il numero di serie del proiettore.

Info Sorgente

Visualizza le informazioni della sorgente principale e secondaria.

Sorgente

Visualizza il segnale di ingresso corrente del proiettore.

- **Risoluzione:** Visualizza la risoluzione della sorgente del segnale di ingresso corrente del proiettore.
- **Formato segnale:** Visualizza il formato della sorgente del segnale di ingresso corrente del proiettore.
- **Clock pixel:** Visualizza il pixel clock della sorgente del segnale di ingresso corrente del proiettore.
- **Frequenza di Aggiornamento:** Visualizza la frequenza di aggiornamento orizzontale e verticale della sorgente del segnale di ingresso corrente del proiettore.
- **Profondità colore:** Visualizza la profondità del colore del segnale di ingresso corrente.
- **Gamut Colore:** Visualizza la gamma di colori del segnale di ingresso corrente.
- **Spazio Colore:** Visualizza lo spazio colore della sorgente del segnale di ingresso corrente del proiettore.
- **Modalità immagine:** Visualizza la modalità Immagine utilizzata dal segnale di ingresso corrente del proiettore.

Mod. sorg. lum.

Visualizza l'impostazione Mod. sorg. lum. corrente del proiettore.

ID del dispositivo

Visualizza l'impostazione ID dispositivo corrente del proiettore.

Codice Remoto

Visualizza l'impostazione Codice remoto corrente del proiettore.

USO DEL PROIETTORE

Stato sistema

Visualizza le informazioni sullo stato del sistema del proiettore.

- **Mod. energia(Standby):** Visualizza l'impostazione Modalità standby corrente del proiettore.
- **Ore proiezione:** Visualizza le ore di utilizzo totali del proiettore.
- **Ore totali:** Visualizza il tempo totale di utilizzo del laser del proiettore nelle modalità Normale, Eco e Luminosità personalizzata.
- **Normale:** Visualizza il tempo totale di utilizzo del laser del proiettore in modalità Normale.
- **Modalità Eco:** Visualizza il tempo totale di utilizzo del laser del proiettore in modalità Eco.
- **Luminosità personalizzata:** Visualizza il tempo totale di utilizzo del laser del proiettore in modalità Luminosità personalizzata.
- **Temp. ambiente:** Visualizza la temperatura ambiente corrente del proiettore.
- **Temperatura del sistema:** Visualizza la temperatura di sistema corrente del proiettore.
- **Pressione (hPa):** Visualizza la pressione corrente del proiettore.
- **Umidità:** Visualizza l'umidità corrente del proiettore.

Controllo

Visualizza le informazioni sulle impostazioni di controllo del proiettore.

- **Crestron:** Visualizza l'impostazione Crestron attuale del proiettore.
- **Extron:** Visualizza l'impostazione Extron attuale del proiettore.
- **PJ Link:** Visualizza l'impostazione PJLink attuale del proiettore.
- **Rileva dispositivo AMX:** Visualizza l'impostazione corrente del dispositivo AMX del proiettore.
- **Telnet:** Visualizza l'impostazione Telnet attuale del proiettore.
- **HTTP:** Visualizza l'impostazione HTTP attuale del proiettore.
- **Art-Net:** Visualizza l'impostazione corrente di Art-Net del proiettore.
- **Stato di Art-Net:** Visualizza l'impostazione corrente del canale Art-Net del proiettore.

LAN

Visualizza le informazioni sulle impostazioni di rete del proiettore.

- **Interfaccia LAN:** Visualizza le impostazioni Interfaccia LAN correnti del proiettore.
- **Indirizzo MAC:** Visualizza le informazioni sull'indirizzo MAC del proiettore.
- **Stato rete:** Visualizza lo stato della connessione di rete del proiettore.
- **DHCP:** Visualizza le impostazioni DHCP del proiettore.
- **Indirizzo IP:** Visualizza Indirizzo IP corrente del proiettore.
- **Maschera sottorete:** Visualizza Subnet Mask corrente del proiettore.
- **Gateway:** Visualizza Gateway corrente del proiettore.
- **DNS 1 / DNS 2:** Visualizza l'indirizzo DNS1 e DNS2 corrente del proiettore.

Versione FW

Visualizza le informazioni sulla versione firmware del proiettore.

ULTERIORI INFORMAZIONI

Risoluzioni compatibili

Tabella di temporizzazione

Tipo di segnale	Formato segnale	Risoluzione	Proporzioni		Sin- cronia vertica- le (Hz)	HDMI 1 / HDMI 2						
						RGB			YCbCr 4:4:4			YCbCr 4:2:2
						8 bit	10 bit	12 bit	8 bit	10 bit	12 bit	8 bit
PC	VGA	640x480	1,33	4:3	60	V	V	V	V	V	V	V
	XGA	1024x768	1,33	4:3	60	V	V	V	V	V	V	V
					70	V	V	V	V	V	V	
					75	V	V	V	V	V	V	
					85	V	V	V	V	V	V	
					120	V	V	V	V	V	V	
	SXGA	1152x864	1,33	4:3	75	V	V	V	V	V	V	V
		1152x870	1,32		75	V	V	V	V	V	V	V
	WXGA	1280x768	1,67	5:3	60	V	V	V	V	V	V	V
					75	V	V	V	V	V	V	
					85	V	V	V	V	V	V	
	WXGA	1280x800	1,6	16:10	60	V	V	V	V	V	V	V
					75	V	V	V	V	V	V	
					85	V	V	V	V	V	V	
	SXGA	1280x960	1,33	4:3	60	V	V	V	V	V	V	V
		1280x1024	1,25	5:4	60	V	V	V	V	V	V	V
	WXGA	1360x765	1,78	16:9	60	V	N/D	N/D	V	N/D	N/D	N/D
		1360x768			60	V	V	V	V	V	V	
		1366x768			60	V	V	V	V	V	V	
	SXGA+	1400x1050	1,33	4:3	60	V	V	V	V	V	V	V
	WXGA+	1440x900	1,6	16:10	60	V	V	V	V	V	V	V
					75	V	V	V	V	V	V	
					85	V	V	V	V	V	V	
	WXGA++	1600x900	1,78	16:9	60	V	V	V	V	V	V	V
	UXGA	1600x1200	1,33	4:3	50	V	V	V	V	V	V	V
					60	V	V	V	V	V	V	
	WSXGA+	1680x1050	1,6	16:10	60	V	V	V	V	V	V	V
	WUXGA RB	1920x1200 RB	1,6	16:10	50	V	V	V	V	V	V	V
					60	V	V	V	V	V	V	
					120	V	N/D	N/D	V	N/D	N/D	
UWFHD	2560x1080	2,37	21,9	24	V	V	V	V	V	V	V	
				25	V	V	V	V	V	V		
				30	V	V	V	V	V	V		
				50	V	V	V	V	V	V		
				60	V	V	V	V	V	V		

ULTERIORI INFORMAZIONI

Tipo di segnale	Formato segnale	Risoluzione	Proporzioni		Sin-cronia verticale (Hz)	HDMI 1 / HDMI 2							
						RGB			YCbCr 4:4:4			YCbCr 4:2:2	
						8 bit	10 bit	12 bit	8 bit	10 bit	12 bit	8 bit	
TV	EDTV (480p)	720x480	1,5	3:2	60	V	V	V	V	V	V	V	
	EDTV (576p)	720x576	1,25	5:4	50	V	V	V	V	V	V	V	
	HDTV (1080i)	1920x1080	1,78	16:9	50	V	V	V	V	V	V	V	V
					59,94	V	V	V	V	V	V	V	V
					60	V	V	V	V	V	V	V	V
	HDTV (720p)	1280x720	1,78	16:9	50	V	V	V	V	V	V	V	V
					59,94	V	V	V	V	V	V	V	V
					60	V	V	V	V	V	V	V	V
					120	V	V	V	V	V	V	V	V
	HDTV (1080p)	1920x1080	1,78	16:9	23,98	V	V	V	V	V	V	V	V
					24	V	V	V	V	V	V	V	V
					25	V	V	V	V	V	V	V	V
					29,97	V	V	V	V	V	V	V	V
					30	V	V	V	V	V	V	V	V
					50	V	V	V	V	V	V	V	V
					59,94	V	V	V	V	V	V	V	V
					60	V	V	V	V	V	V	V	V
	1920x1200	1920x1200	1,6	16:10	23,98	V	V	V	V	V	V	V	V
					24	V	V	V	V	V	V	V	V
					25	V	V	V	V	V	V	V	V
					29,97	V	V	V	V	V	V	V	V
					30	V	V	V	V	V	V	V	V
					50	V	V	V	V	V	V	V	V
59,94					V	V	V	V	V	V	V	V	
60					V	V	V	V	V	V	V	V	
Frame Sequential 3D	XGA	1024x768	1,33	4:3	120	V	V	V	V	V	V	V	
	HDTV	1280x720	1,78	16:9	120	V	V	V	V	V	V	V	
	1080p	1920x1080	1,78	16:9	120	V	V	V	V	V	V	V	
					60	V	V	V	V	V	V	V	X
	WUXGA	1920x1200	1,6	16:10	60	V	V	V	V	V	V	V	
120					V	N/D	N/D	V	N/D	N/D	V		

ULTERIORI INFORMAZIONI

Tipo di segnale	Formato segnale	Risoluzione	Proporzioni		Sin- cronia vertica- le (Hz)	HDMI 1 / HDMI 2						
						RGB			YCbCr 4:4:4			YCbCr 4:2:2
						8 bit	10 bit	12 bit	8 bit	10 bit	12 bit	8 bit
4K	3840x2400	3840x2400	1,6	16:10	24	V	V	V	V	V	V	V
					25	V	V	V	V	V	V	V
					30	V	V	V	V	V	V	V
					50	V	N/D	N/D	V	N/D	N/D	V
					60	V	N/D	N/D	V	N/D	N/D	V
	3840x2160	3840x2160	1,78	16:9	24	V	V	V	V	V	V	V
					25	V	V	V	V	V	V	V
					30	V	V	V	V	V	V	V
					50	V	N/D	N/D	V	N/D	N/D	V
					60	V	N/D	N/D	V	N/D	N/D	V
	4096x2160	4096x2160	1,9	N/D	24	V	V	V	V	V	V	V
					25	V	V	V	V	V	V	V
					30	V	V	V	V	V	V	V
					50	V	N/D	N/D	V	N/D	N/D	V
					60	V	N/D	N/D	V	N/D	N/D	V
Frame rate alto	1080P	1920x1080	1,78	16:9	240	V	N/D	N/D	V	N/D	N/D	V

ULTERIORI INFORMAZIONI

Tipo di segnale	Formato segnale	Risoluzione	Proporzioni		Sin- cronia vertica- le (Hz)	DisplayPort						
						RGB			YCbCr 4:4:4			YCbCr 4:2:2
						8 bit	10 bit	12 bit	8 bit	10 bit	12 bit	8 bit
PC	VGA	640x480	1,33	4:3	60	N/D	N/D	N/D	N/D	N/D	N/D	N/D
	XGA	1024x768	1,33	4:3	60	V	V	V	V	V	V	V
					72	V	V	V	V	V	V	V
					75	V	V	V	V	V	V	V
					85	V	V	V	V	V	V	V
					120	V	V	V	V	V	V	V
	SXGA	1152x864	1,33	4:3	75	V	V	V	V	V	V	V
		1152x870	1,32		75	V	V	V	V	V	V	V
	WXGA	1280x768	1,67	5:3	60	V	V	V	V	V	V	V
					75	V	V	V	V	V	V	V
					85	V	V	V	V	V	V	V
		1280x800	1,6	16:10	60	V	V	V	V	V	V	V
	75				V	V	V	V	V	V	V	
	85				V	V	V	V	V	V	V	
	SXGA	1280x960	1,33	4:3	60	V	V	V	V	V	V	V
					85	V	V	V	V	V	V	V
		1280x1024	1,25	5:4	60	V	V	V	V	V	V	V
					75	V	V	V	V	V	V	V
	WXGA	1360x765	1,78	16:9	60	V	N/D	N/D	V	N/D	N/D	N/D
		1360x768			60	V	V	V	V	V	V	V
		1366x768			60	V	V	V	V	V	V	V
	SXGA+	1400x1050	1,33	4:3	60	V	V	V	V	V	V	V
	WXGA+	1440x900	1,6	16:10	60	V	V	V	V	V	V	V
					75	V	V	V	V	V	V	V
85					V	V	V	V	V	V	V	
WXGA++	1600x900	1,78	16:9	60	V	V	V	V	V	V	V	
UXGA	1600x1200	1,33	4:3	50	V	V	V	V	V	V	V	
				60	V	V	V	V	V	V	V	
WSXGA+	1680x1050	1,6	16:10	60	V	V	V	V	V	V	V	
WUXGA RB	1920x1200 RB	1,6	16:10	50	V	V	V	V	V	V	V	
				60	V	V	V	V	V	V	V	
				120	V	N/D	N/D	V	N/D	N/D	V	
UWFHD	2560x1080	2,37	21:9	24	N/D	N/D	N/D	N/D	N/D	N/D	N/D	
				25	N/D	N/D	N/D	N/D	N/D	N/D	N/D	
				30	N/D	N/D	N/D	N/D	N/D	N/D	N/D	
				50	N/D	N/D	N/D	N/D	N/D	N/D	N/D	
				60	N/D	N/D	N/D	N/D	N/D	N/D	N/D	
TV	EDTV (480p)	720x480	1,5	3:2	60	N/D	N/D	N/D	N/D	N/D	N/D	
	EDTV (576p)	720x576	1,25	5:4	50	N/D	N/D	N/D	N/D	N/D	N/D	

ULTERIORI INFORMAZIONI

Tipo di segnale	Formato segnale	Risoluzione	Proporzioni		Sin-cronia verticale (Hz)	DisplayPort							
						RGB			YCbCr 4:4:4			YCbCr 4:2:2	
						8 bit	10 bit	12 bit	8 bit	10 bit	12 bit	8 bit	
TV	HDTV (1080i)	1920x1080	1,78	16:9	50	V	V	V	V	V	V	V	
					59,94	V	V	V	V	V	V	V	
					60	V	V	V	V	V	V	V	
	HDTV (720p)	1280x720	1,78	16:9	50	V	V	V	V	V	V	V	
					59,94	V	V	V	V	V	V	V	
					60	V	V	V	V	V	V	V	
	HDTV (1080p)	1920x1080	1,78	16:9	23,98	V	V	V	V	V	V	V	
					24	V	V	V	V	V	V	V	
					25	V	V	V	V	V	V	V	
					29,97	V	V	V	V	V	V	V	
					30	V	V	V	V	V	V	V	
					50	V	V	V	V	V	V	V	
					59,94	V	V	V	V	V	V	V	
					60	V	V	V	V	V	V	V	
	1920x1200	1920x1200	1,6	16:10	23,98	V	V	V	V	V	V	V	
					24	V	V	V	V	V	V	V	
					25	V	V	V	V	V	V	V	
					29,97	V	V	V	V	V	V	V	
					30	V	V	V	V	V	V	V	
					50	V	V	V	V	V	V	V	
					59,94	V	V	V	V	V	V	V	
					60	V	V	V	V	V	V	V	
	Frame Sequential 3D	XGA	1024x768	1,33	4:3	120	V	V	V	V	V	V	V
		HDTV	1280x720	1,78	16:9	120	V	V	V	V	V	V	V
		1080p	1920x1080	1,78	16:9	120	V	V	V	V	V	V	V
						60	V	V	V	V	V	V	V
	WUXGA	1920x1200	1,6	16:10	60	V	V	V	V	V	V	V	
					120	V	N/D	N/D	V	N/D	N/D	V	

ULTERIORI INFORMAZIONI

Tipo di segnale	Formato segnale	Risoluzione	Proporzioni		Sin-cronia verticale (Hz)	DisplayPort						
						RGB			YCbCr 4:4:4			YCbCr 4:2:2
						8 bit	10 bit	12 bit	8 bit	10 bit	12 bit	8 bit
4K	3840x2400	3840x2400	1,6	16:10	24	V	V	V	V	V	V	V
					25	V	V	V	V	V	V	V
					30	V	V	V	V	V	V	V
					50	V	N/D	N/D	V	N/D	N/D	V
					60	V	N/D	N/D	V	N/D	N/D	V
	3840x2160	3840x2160	1,78	16:9	24	V	V	V	V	V	V	V
					25	V	V	V	V	V	V	V
					30	V	V	V	V	V	V	V
					50	V	N/D	N/D	V	N/D	N/D	V
					60	V	N/D	N/D	V	N/D	N/D	V
	4096x2160	4096x2160	1,9	N/D	24	V	V	V	V	V	V	V
					25	V	V	V	V	V	V	V
					30	V	V	V	V	V	V	V
					50	V	N/D	N/D	V	N/D	N/D	V
					60	V	N/D	N/D	V	N/D	N/D	V
Frame rate alto	1080P	1920x1080	1,78	16:9	240	V	N/D	N/D	V	N/D	N/D	V

ULTERIORI INFORMAZIONI

Tipo di segnale	Formato segnale	Risoluzione	Proporzioni		Sin- cronic vertica- le (Hz)	HDBaseT						
						RGB			YCbCr 4:4:4			YCbCr 4:2:2
						8 bit	10 bit	12 bit	8 bit	10 bit	12 bit	8 bit
PC	VGA	640x480	1,33	4:3	60	V	V	V	V	V	V	V
	XGA	1024x768	1,33	4:3	60	V	V	V	V	V	V	V
					72	V	V	V	V	V	V	V
					75	V	V	V	V	V	V	V
					85	V	V	V	V	V	V	V
					120	V	V	V	V	V	V	V
	SXGA	1152x864	1,33	4:3	75	V	V	V	V	V	V	V
		1152x870	1,32		75	V	V	V	V	V	V	V
	WXGA	1280x768	1,67	5:3	60	V	V	V	V	V	V	V
					75	V	V	V	V	V	V	V
					85	V	V	V	V	V	V	V
		1280x800	1,6	16:10	60	V	V	V	V	V	V	V
	75				V	V	V	V	V	V	V	
	85				V	V	V	V	V	V	V	
	SXGA	1280x960	1,33	4:3	60	V	V	V	V	V	V	V
					85	V	V	V	V	V	V	V
		1280x1024	1,25	5:4	60	V	V	V	V	V	V	V
					75	V	V	V	V	V	V	V
	WXGA	1360x765	1,78	16:9	60	V	N/D	N/D	V	N/D	N/D	N/D
		1360x768			60	V	V	V	V	V	V	V
		1366x768			60	V	V	V	V	V	V	V
	SXGA+	1400x1050	1,33	4:3	60	V	V	V	V	V	V	V
	WXGA+	1440x900	1,6	16:10	60	V	V	V	V	V	V	V
					75	V	V	V	V	V	V	V
85					V	V	V	V	V	V	V	
WXGA++	1600x900	1,78	16:9	60	V	V	V	V	V	V	V	
UXGA	1600x1200	1,33	4:3	50	V	V	V	V	V	V	V	
				60	V	V	V	V	V	V	V	
WSXGA+	1680x1050	1,6	16:10	60	V	V	V	V	V	V	V	
WUXGA RB	1920x1200 RB	1,6	16:10	50	V	V	V	V	V	V	V	
				60	V	V	V	V	V	V	V	
				120	V	N/D	N/D	V	N/D	N/D	V	
UWFHD	2560x1080	2,37	21:9	24	V	V	V	V	V	V	V	
				25	V	V	V	V	V	V	V	
				30	V	V	V	V	V	V	V	
				50	V	V	V	V	V	V	V	
				60	V	V	V	V	V	V	V	
TV	EDTV (480p)	720x480	1,5	3:2	60	V	V	V	V	V	V	
	EDTV (576p)	720x576	1,25	5:4	50	V	V	V	V	V	V	

ULTERIORI INFORMAZIONI

Tipo di segnale	Formato segnale	Risoluzione	Proporzioni		Sin- cronia vertica- le (Hz)	HDBaseT							
						RGB			YCbCr 4:4:4			YCbCr 4:2:2	
						8 bit	10 bit	12 bit	8 bit	10 bit	12 bit	8 bit	
TV	HDTV (1080i)	1920x1080	1,78	16:9	50	V	V	V	V	V	V	V	
					59,94	V	V	V	V	V	V	V	
					60	V	V	V	V	V	V	V	
	HDTV (720p)	1280x720	1,78	16:9	50	V	V	V	V	V	V	V	
					59,94	V	V	V	V	V	V	V	
					60	V	V	V	V	V	V	V	
	HDTV (1080p)	1920x1080	1,78	16:9	120	V	V	V	V	V	V	V	
					23,98	V	V	V	V	V	V	V	
					24	V	V	V	V	V	V	V	
					25	V	V	V	V	V	V	V	
					29,97	V	V	V	V	V	V	V	
					30	V	V	V	V	V	V	V	
					50	V	V	V	V	V	V	V	
					59,94	V	V	V	V	V	V	V	
					60	V	V	V	V	V	V	V	
					23,98	V	V	V	V	V	V	V	
	1920x1200	1920x1200	1,6	16:10	23,98	V	V	V	V	V	V	V	
					24	V	V	V	V	V	V	V	
					25	V	V	V	V	V	V	V	
					29,97	V	V	V	V	V	V	V	
					30	V	V	V	V	V	V	V	
					50	V	V	V	V	V	V	V	
					59,94	V	V	V	V	V	V	V	
					60	V	V	V	V	V	V	V	
	120	V	N/D	N/D	V	N/D	N/D	V					
	Frame Sequential 3D	XGA	1024x768	1,33	4:3	120	V	V	V	V	V	V	V
		HDTV	1280x720	1,78	16:9	120	V	V	V	V	V	V	V
		1080p	1920x1080	1,78	16:9	120	V	V	V	V	V	V	V
60						V	V	V	V	V	V	V	
WUXGA		1920x1200	1,6	16:10	60	V	V	V	V	V	V	V	
					120	V	N/D	N/D	V	N/D	N/D	V	

ULTERIORI INFORMAZIONI

Tipo di segnale	Formato segnale	Risoluzione	Proporzioni		Sin-cronia verticale (Hz)	HDBaseT						
						RGB			YCbCr 4:4:4			YCbCr 4:2:2
						8 bit	10 bit	12 bit	8 bit	10 bit	12 bit	8 bit
4K	3840x2400	3840x2400	1,6	16:10	24	V	V	V	V	V	V	V
					25	V	V	V	V	V	V	V
					30	V	V	V	V	V	V	V
					50	V	N/D	N/D	V	N/D	N/D	V
					60	V	N/D	N/D	V	N/D	N/D	V
	3840x2160	3840x2160	1,78	16:9	24	V	V	V	V	V	V	V
					25	V	V	V	V	V	V	V
					30	V	V	V	V	V	V	V
					50	V	N/D	N/D	V	N/D	N/D	V
					60	V	N/D	N/D	V	N/D	N/D	V
	4096x2160	4096x2160	1,9	N/D	24	V	V	V	V	V	V	V
					25	V	V	V	V	V	V	V
					30	V	V	V	V	V	V	V
					50	V	N/D	N/D	V	N/D	N/D	V
					60	V	N/D	N/D	V	N/D	N/D	V
Frame rate alto	1080P	1920x1080	1,78	16:9	240	V	N/D	N/D	V	N/D	N/D	V

Nota:

- "V" significa supportato e "N/D" non supportato.
- "RB" significa "blanking ridotto".

ULTERIORI INFORMAZIONI

Tabella EDID

HDMI 1.4 / HDBaseT 1.4			
Temporizzazione definita	Temporizzazione standard	Temporizzazione dettaglio	Temporizzazione video supportata
640x480 a 60 Hz	1024x768 a 120 Hz	1280x768 a 59 Hz	640x480 a 60 Hz
800x600 a 60 Hz	1280x800 a 60 Hz	1360x768 a 59 Hz	720x480 a 60 Hz
1024x768 a 60 Hz	1280x960 a 60 Hz	1360x768 a 60 Hz	720x576 a 50 Hz
1152x 870 a 75Hz	1280x1024 a 60 Hz	1920x1080 a 60 Hz	1280x720 a 50 Hz
	1440x900 a 60 Hz	1920x1080i a 60 Hz	1280x720 a 60 Hz
	1600x900 a 60 Hz	1920x1200 a 60 Hz (Nativo)	1280x720 a 120 Hz
	1600x1200 a 60 Hz		1920x1080i a 50 Hz
	1680x1050 a 60 Hz		1920x1080i a 60 Hz
			1920x1080 a 24 Hz
			1920x1080 a 25 Hz
			1920x1080 a 30 Hz
			1920x1080 a 50 Hz
			1920x1080 a 60 Hz
			1920x1080 a 120 Hz
			3840x2160 a 30 Hz(HDMI VICs 4Kx2K 29.97,30 Hz)
			3840x2160 a 25 Hz(HDMI VICs 4Kx2K 25 Hz)
			3840x2160 a 24 Hz(HDMI VICs 4Kx2K 23.98,24 Hz)
			4096x2160 a 24 Hz[HDMI VICs 4Kx2K 24 Hz]

ULTERIORI INFORMAZIONI

HDMI 2.0 / HDBaseT 2.0			
Temporizzazione definita	Temporizzazione standard	Temporizzazione dettaglio	Temporizzazione video supportata
1024x768 a 60 Hz	1024x768 a 120 Hz	1920x1080 a 240 Hz	640x480 a 60 Hz
1024x768 a 70 Hz	1280x800 a 60 Hz	1920x1200 a 59 Hz	720x480 a 60 Hz
1024x768 a 75 Hz	1280x960 a 60 Hz	3840x2400 a 30 Hz	720x576 a 50 Hz
1152x870 a 75 Hz	1280x1024 a 60 Hz	3840x2400 a 60 Hz (Nativo)	1280x720 a 50 Hz
1280x1024 a 75 Hz	1440x900 a 60 Hz		1280x720 a 60 Hz
	1600x900 a 60 Hz		1280x720 a 120 Hz
	1600x1200 a 60 Hz		1920x1080 a 24 Hz
	1680x1050 a 60 Hz		1920x1080 a 25 Hz
			1920x1080 a 30 Hz
			1920x1080 a 50 Hz
			1920x1080 a 60 Hz
			1920x1080 a 120 Hz
			2560x1080 a 24 Hz
			2560x1080 a 25 Hz
			2560x1080 a 30 Hz
			2560x1080 a 50 Hz
			2560x1080 a 60 Hz
			3840x2160 a 24 Hz
			3840x2160 a 25 Hz
			3840x2160 a 30 Hz
			3840x2160 a 50 Hz
			3840x2160 a 60 Hz
			4096x2160 a 24 Hz
			4096x2160 a 25 Hz
			4096x2160 a 30 Hz
			4096x2160 a 50 Hz
			4096x2160 a 60 Hz

ULTERIORI INFORMAZIONI

DisplayPort			
Temporizzazione definita	Temporizzazione standard	Temporizzazione dettaglio	Temporizzazione video supportata
1024x768 a 60 Hz	1024x768 a 120 Hz	1366x768 a 60 Hz	1280x720 a 50 Hz
1024x768 a 70 Hz	1280x800 a 60 Hz	1920x1080 a 60 Hz	1280x720 a 60 Hz
1024x768 a 75 Hz	1280x1024 a 60 Hz	1920x1080 a 240 Hz	1280x720 a 120 Hz
1152x870 a 75 Hz	1360x765 a 60 Hz	3840x2160 a 60 Hz	1920x1080 a 24 Hz
	1440x900 a 60 Hz	3840x2400 a 30 Hz	1920x1080 a 25 Hz
	1600x1200 a 60 Hz	3840x2400 a 60 Hz (Nativo)	1920x1080 a 50 Hz
	1680x1050 a 60 Hz		1920x1080 a 60 Hz
	1920x1200 a 60 Hz		1920x1080 a 120 Hz
			1920x1080i a 50 Hz
			1920x1080i a 60 Hz
			3840x2160 a 24 Hz
			3840x2160 a 25 Hz
			3840x2160 a 30 Hz
			3840x2160 a 50 Hz
			3840x2160 a 60 Hz
			4096x2160 a 24 Hz
			4096x2160 a 25 Hz
			4096x2160 a 30 Hz
			4096x2160 a 50 Hz
			4096x2160 a 60 Hz

ULTERIORI INFORMAZIONI

Impostazione porta RS232 e connessione segnali

Impostazione porta RS232

Voci	Metodo
Metodo di comunicazione	Comunicazione asincrona
Velocità trasferimento	115200
Bit di dati	8 bit
Parità	Nessuno
Bit di arresto	1
Controllo di flusso	Nessuno

Connessione segnali RS232

Porta COM del computer
(Connettore D-Sub 9 pin)

Porta COM del proiettore
(Connettore D-Sub 9 pin)

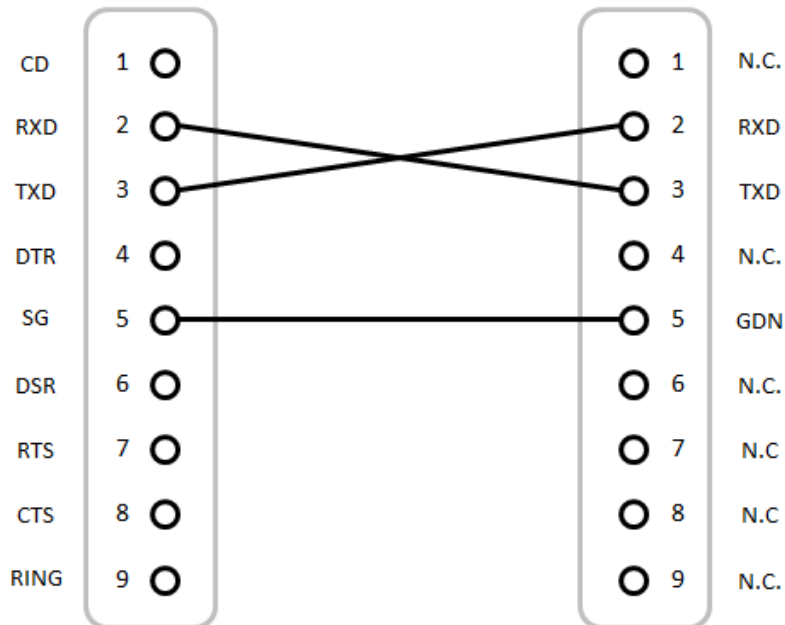

Nota: Shell RS232 con messa a terra.

ULTERIORI INFORMAZIONI

Dimensioni immagine e distanza di proiezione

Piattaforma			4K+ (16:10)									
DMD			0,8"									
Obiettivo del proiettore			BX-CTA28		BX-CTA10		BX-CTA11		BX-CTA12		BX-CTA08	
			Focale ultra corta		Focale corta		Focale corta		Focale corta		Standard	
Spec. rapporto di proiezione (Wide/Tele)			0,34-0,37		0,50-0,65		0,78-0,90		0,90-1,30		1,25-2,00	
Rapporto di zoom			1,1x		1,3x		1,15x		1,44x		1,6x	
Dimensioni dello schermo di proiezione			Distanza di proiezione (m)									
Diagonale (pollici)	Altezza (m)	Larghezza (m)	Wide	Tele	Wide	Tele	Wide	Tele	Wide	Tele	Wide	Tele
50	0,67	1,08	0,37	0,40	0,54	0,70	0,84	0,97	0,97	1,40	1,35	2,15
60	0,81	1,29	0,44	0,48	0,65	0,84	1,01	1,16	1,16	1,68	1,62	2,58
70	0,94	1,51	0,51	0,56	0,75	0,98	1,18	1,36	1,36	1,96	1,88	3,02
80	1,08	1,72	0,59	0,64	0,86	1,12	1,34	1,55	1,55	2,24	2,15	3,45
90	1,21	1,94	0,66	0,72	0,97	1,26	1,51	1,74	1,74	2,52	2,42	3,88
100	1,35	2,15	0,73	0,80	1,08	1,40	1,68	1,94	1,94	2,80	2,69	4,31
110	1,48	2,37	0,81	0,88	1,18	1,54	1,85	2,13	2,13	3,08	2,96	4,74
120	1,62	2,58	0,88	0,96	1,29	1,68	2,02	2,33	2,33	3,36	3,23	5,17
130	1,75	2,80	0,95	1,04	1,40	1,82	2,18	2,52	2,52	3,64	3,50	5,60
140	1,88	3,02	1,03	1,12	1,51	1,96	2,35	2,71	2,71	3,92	3,77	6,03
150	2,02	3,23	1,10	1,20	1,62	2,10	2,52	2,91	2,91	4,20	4,04	6,46
160	2,15	3,45	1,17	1,28	1,72	2,24	2,69	3,10	3,10	4,48	4,31	6,89
170	2,29	3,66	1,24	1,35	1,83	2,38	2,86	3,30	3,30	4,76	4,58	7,32
180	2,42	3,88	1,32	1,43	1,94	2,52	3,02	3,49	3,49	5,04	4,85	7,75
190	2,56	4,09	1,39	1,51	2,05	2,66	3,19	3,68	3,68	5,32	5,12	8,18
200	2,69	4,31	1,46	1,59	2,15	2,80	3,36	3,88	3,88	5,60	5,38	8,62
250	3,37	5,38	1,83	1,99	2,69	3,50	4,20	4,85	4,85	7,00	6,73	10,77
300	4,04	6,46	2,20	2,39	3,23	4,20	5,04	5,82	5,82	8,40	8,08	12,92
350	4,71	7,54	2,56	2,79	3,77	4,90	5,88	6,78	6,78	9,80	9,42	15,08
400	5,38	8,62	2,93	3,19	4,31	5,60	6,72	7,75	7,75	11,20	10,77	17,23
450	6,06	9,69	3,30	3,59	4,85	6,30	7,56	8,72	8,72	12,60	12,12	19,39
500	6,73	10,77	3,66	3,98	5,38	7,00	8,40	9,69	9,69	14,00	13,46	21,54

ULTERIORI INFORMAZIONI

Piattaforma			4K+ (16:10)									
DMD			0,8"									
Obiettivo del proiettore			BX-CTA07		BX-CTA20		BX-CTA21		BX-CTA22		BX-CTA23	
			Standard		Standard		Zoom a focale lunga		Zoom a focale lunga ultra		Zoom a focale lunga ultra	
Spec. rapporto di proiezione (Wide/Tele)			1,30-1,80		1,44-1,80		1,80-2,40		2,40-4,80		4,80-8,64	
Rapporto di zoom			1,38x		1,25x		1,33x		2x		1,8x	
Dimensioni dello schermo di proiezione			Distanza di proiezione (m)									
Diagonale (pollici)	Altezza (m)	Larghezza (m)	Wide	Tele	Wide	Tele	Wide	Tele	Wide	Tele	Wide	Tele
50	0,67	1,08	1,40	1,94	1,55	1,94	1,94	2,58	2,58	5,17	5,17	9,30
60	0,81	1,29	1,68	2,33	1,86	2,33	2,33	3,10	3,10	6,20	6,20	11,17
70	0,94	1,51	1,96	2,71	2,17	2,71	2,71	3,62	3,62	7,24	7,24	13,03
80	1,08	1,72	2,24	3,10	2,48	3,10	3,10	4,14	4,14	8,27	8,27	14,89
90	1,21	1,94	2,52	3,49	2,79	3,49	3,49	4,65	4,65	9,30	9,30	16,75
100	1,35	2,15	2,80	3,88	3,10	3,88	3,88	5,17	5,17	10,34	10,34	18,61
110	1,48	2,37	3,08	4,26	3,41	4,26	4,26	5,69	5,69	11,37	11,37	20,47
120	1,62	2,58	3,36	4,65	3,72	4,65	4,65	6,20	6,20	12,41	12,41	22,33
130	1,75	2,80	3,64	5,04	4,03	5,04	5,04	6,72	6,72	13,44	13,44	24,19
140	1,88	3,02	3,92	5,43	4,34	5,43	5,43	7,24	7,24	14,47	14,47	26,05
150	2,02	3,23	4,20	5,82	4,65	5,82	5,82	7,75	7,75	15,51	15,51	27,91
160	2,15	3,45	4,48	6,20	4,96	6,20	6,20	8,27	8,27	16,54	16,54	29,78
170	2,29	3,66	4,76	6,59	5,27	6,59	6,59	8,79	8,79	17,58	17,58	31,64
180	2,42	3,88	5,04	6,98	5,58	6,98	6,98	9,30	9,30	18,61	18,61	33,50
190	2,56	4,09	5,32	7,37	5,89	7,37	7,37	9,82	9,82	19,64	19,64	35,36
200	2,69	4,31	5,60	7,75	6,20	7,75	7,75	10,34	10,34	20,68	20,68	37,22
250	3,37	5,38	7,00	9,69	7,75	9,69	9,69	12,92	12,92	25,85	25,85	46,52
300	4,04	6,46	8,40	11,63	9,30	11,63	11,63	15,51	15,51	31,02	31,02	55,83
350	4,71	7,54	9,80	13,57	10,86	13,57	13,57	18,09	18,09	36,19	36,19	65,13
400	5,38	8,62	11,20	15,51	12,41	15,51	15,51	20,68	20,68	41,36	41,36	74,44
450	6,06	9,69	12,60	17,45	13,96	17,45	17,45	23,26	23,26	46,52	46,52	83,74
500	6,73	10,77	14,00	19,39	15,51	19,39	19,39	25,85	25,85	51,69	51,69	93,05

Nota: Se lo schermo è più grande di 300 pollici, il testo fine e le immagini potrebbero non essere visualizzati chiaramente.

ULTERIORI INFORMAZIONI

Distanza di proiezione

La distanza tra il proiettore e il suo schermo determina la dimensione approssimativa dell'immagine. Più il proiettore è lontano dallo schermo, più grande sarà l'immagine proiettata. La dimensione dell'immagine varia anche a seconda delle proporzioni, dello zoom e di altre impostazioni.

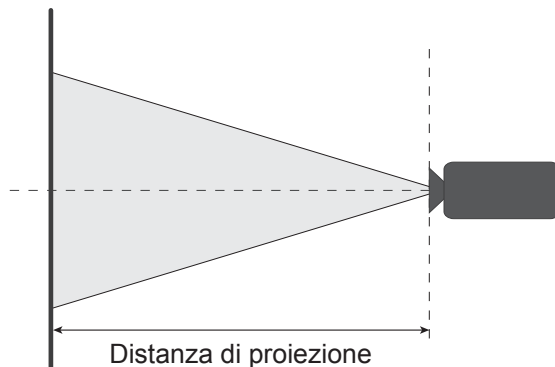

Intervallo di spostamento obiettivo motorizzato

Obiettivo del proiettore	Intervallo di spostamento obiettivo ottico		Intervallo di spostamento meccanico	
	ΔH_o	ΔV_o	Max. di ΔH_m	Max. di ΔV_m
BX-CTA08	25%	55%	50%	120%
BX-CTA10		53%		
BX-CTA28		55%		
BX-CTA07	30%	60%		

V: Altezza dell'immagine proiettata

H: Larghezza dell'immagine proiettata

Immagine proiettata

Quando si sposta l'obiettivo oltre la gamma di funzionamento descritta, i bordi dello schermo possono diventare più scuri o l'immagine può diventare sfuocata.

Nota:

- Il calcolo si basa su 1/2 larghezza immagine e 1/2 altezza immagine.
- La precisione di spostamento obiettivo è di 0,5 pixel per punto.

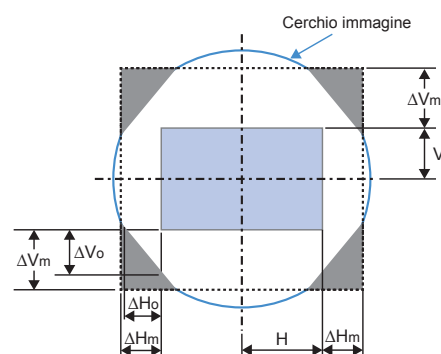

ULTERIORI INFORMAZIONI

Obiettivo del proiettore	Intervallo di spostamento obiettivo ottico		Intervallo di spostamento meccanico	
	ΔH_o	ΔV_o	Max. di ΔH_m	Max. di ΔV_m
BX-CTA12	40%	80%	50%	120%
BX-CTA11	42%	83%		
BX-CTA20	48%	94%		
BX-CTA21				
BX-CTA22				
BX-CTA23				

V: Altezza dell'immagine proiettata

H: Larghezza dell'immagine proiettata

Immagine proiettata

Quando si sposta l'obiettivo oltre la gamma di funzionamento descritta, i bordi dello schermo possono diventare più scuri o l'immagine può diventare sfuocata.

Nota: Il calcolo si basa su 1/2 larghezza immagine e 1/2 altezza immagine.

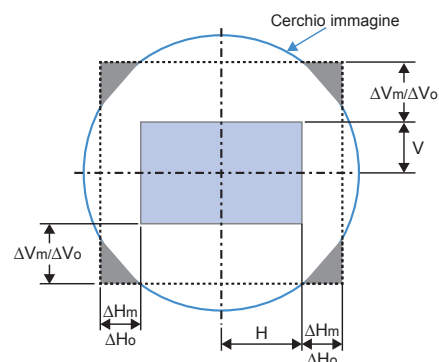

ULTERIORI INFORMAZIONI

Installazione su soffitto

1. Per evitare danni al proiettore, usare il supporto da soffitto Optoma.
2. Se si desidera utilizzare un kit prodotto da terzi, assicurarsi che le viti impiegate per fissare il proiettore siano conformi ai seguenti requisiti:
 - Tipo di vite: M6*4
 - Profondità del foro max.: 16 mm
 - Coppia di serraggio: 25Kgf-cm~30Kgf-cm

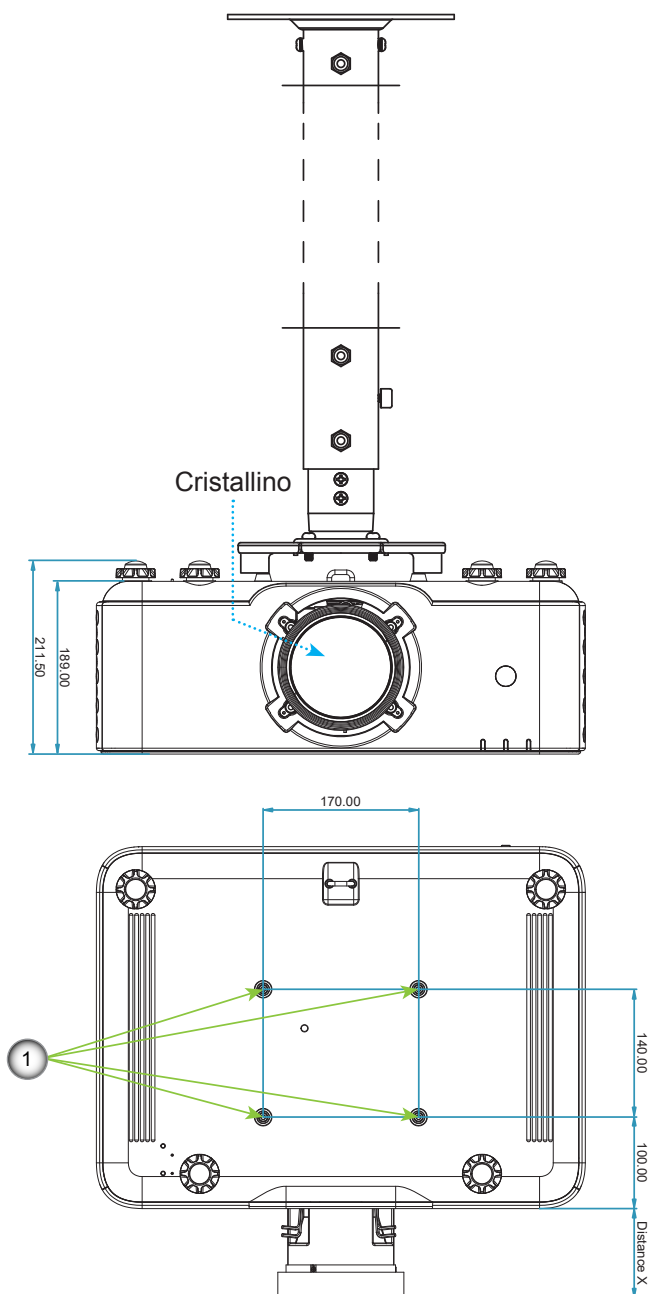

Tipo di obiettivo	Distanza X (in mm)
BX-CTA07	109,4
BX-CTA08	98,1
BX-CTA10	122,4
BX-CTA11	136,1
BX-CTA12	124,8
BX-CTA20	110,8
BX-CTA21	96,1
BX-CTA22	130,3
BX-CTA23	155,3
BX-CTA28	217,6

Unità: mm

Nota:

1. Fori di montaggio sul supporto a soffitto.
2. Si prega di notare che i danni provocati da una installazione scorretta annulleranno la garanzia.
3. X: Distanza tra il proiettore e l'estremità dell'obiettivo.

ULTERIORI INFORMAZIONI

Codici telecomando IR

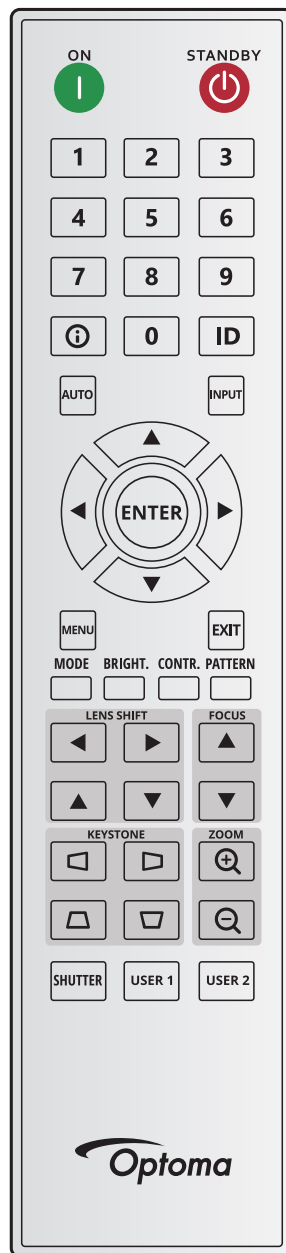

Legenda tasti	Posizione tasti	Formato di ripetizione	Indirizzo		Dati		Descrizione
			Byte 1	Byte 2	Byte 3	Byte 4	
ON (I)	1	F1	32	CD	2	FD	Premere per accendere il proiettore.
OFF (⏻)	2	F1	32	CD	2E	D1	Premere per spegnere il proiettore.
1	3	F1	32	CD	72	8D	Utilizzare come numero "1" della tastiera numerica.
2	4	F1	32	CD	73	8C	Utilizzare come numero "2" della tastiera numerica.
3	5	F1	32	CD	74	8B	Utilizzare come numero "3" della tastiera numerica.
4	6	F1	32	CD	75	8 A	Utilizzare come numero "4" della tastiera numerica.
5	7	F1	32	CD	77	88	Utilizzare come numero "5" della tastiera numerica.
6	8	F1	32	CD	78	87	Utilizzare come numero "6" della tastiera numerica.

ULTERIORI INFORMAZIONI











Legenda tasti	Posizione tasti	Formato di ripetizione	Indirizzo		Dati		Descrizione
			Byte 1	Byte 2	Byte 3	Byte 4	
7	9	F1	32	CD	79	86	Utilizzare come numero "7" della tastiera numerica.
8	10	F1	32	CD	80	7F	Utilizzare come numero "8" della tastiera numerica.
9	11	F1	32	CD	81	7E	Utilizzare come numero "9" della tastiera numerica.
Info (i)	12	F1	32	CD	82	7D	Premere per visualizzare le informazioni sull'immagine sorgente.
0	13	F1	32	CD	25	DA	Utilizzare come numero "0" della tastiera numerica.
ID	14	F1	32	CD	A7	58	Premere per impostare l'ID telecomando.
Automatico	15	F1	32	CD	4	FB	Premere per sincronizzare automaticamente il proiettore sulla sorgente di ingresso.
Ingresso	16	F1	32	CD	18	E7	Premere per selezionare come segnale di ingresso.
SU (▲)	17	F1	32	CD	0F	F0	Premere per selezionare le voci o per eseguire le regolazioni delle selezioni.
SINISTRA (◀)	18	F1	32	CD	11	EE	Premere per selezionare le voci o per eseguire le regolazioni delle selezioni.
Invio	19	F1	32	CD	14	EB	Premere per confermare la selezione della voce.
DESTRA (▶)	20	F1	32	CD	10	EF	Premere per selezionare le voci o per eseguire le regolazioni delle selezioni.
GIÙ (▼)	21	F1	32	CD	12	ED	Premere per selezionare le voci o per eseguire le regolazioni delle selezioni.
Menù	22	F1	32	CD	0E	F1	Premere per visualizzare il menu OSD del proiettore.
Uscita	23	F1	32	CD	2 A	D5	Premere per tornare al livello precedente del menu o uscire dal menu.
Modalità	24	F1	32	CD	5	FA	Premere per selezionare la modalità di visualizzazione preimpostata.
Lumin.	25	F1	32	CD	28	D7	Premere per regolare la quantità di luce dell'immagine.
Contr.	26	F1	32	CD	29	D6	Premere per regolare la differenza tra le aree chiare e quelle scure.
Pattern	27	F1	32	CD	58	A7	Premere per visualizzare un modello di test.
Spostamento obiettivo ◀	28	F1	32	CD	41	BE	Premere per regolare la posizione orizzontale dell'immagine.
Spostamento obiettivo ▶	29	F1	32	CD	42	BD	
Fuoco ▲	30	F1	32	CD	86	79	Premere per regolare la messa a fuoco per migliorare la chiarezza dell'immagine come desiderato.
Spostamento obiettivo ▲	31	F1	32	CD	34	CB	Premere per regolare la posizione verticale dell'immagine.
Spostamento obiettivo ▼	32	F1	32	CD	32	CD	Premere per regolare la posizione verticale dell'immagine.
Fuoco ▼	33	F1	32	CD	26	D9	Premere per regolare la messa a fuoco per migliorare la chiarezza dell'immagine come desiderato.
Correzione ◻	34	F1	32	CD	87	78	Premere per regolare la distorsione orizzontale.
Correzione ◻	35	F1	32	CD	51	AE	Premere per regolare la distorsione orizzontale.
Ingrandisci 🔍	36	F1	32	CD	52	AD	Premere per regolare lo zoom per ottenere le dimensioni volute per l'immagine.
Correzione ◻	37	F1	32	CD	53	AC	Premere per regolare la distorsione verticale.
Correzione ◻	38	F1	32	CD	54	AB	Premere per regolare la distorsione verticale.
Ingrandisci 🔍	39	F1	32	CD	55	AA	Premere per regolare lo zoom per ottenere le dimensioni volute per l'immagine.
Otturatore (Esclusione AV)	40	F1	32	CD	56	A9	Premere per nascondere/visualizzare l'immagine su schermo.
Utente 1	41	F1	32	CD	57	A8	Premere per assegnare funzioni utente. Fare riferimento a "Impostazioni Remote" a pagina 69.
Utente 2	42	F1	32	CD	27	D8	Premere per assegnare funzioni utente. Fare riferimento a "Impostazioni Remote" a pagina 69.

ULTERIORI INFORMAZIONI

Risoluzione dei problemi

Controllare le informazioni che seguono se si riscontrano problemi con il proiettore. Se il problema persiste, mettersi in contatto con il rivenditore locale oppure con il Centro assistenza.

Problemi d'immagine

-  *Sullo schermo non appare alcuna immagine*
- Assicurarsi che i cavi di collegamento e di alimentazione siano collegati in modo appropriato, come descritto nella sezione *Configurazione e installazione*.
 - Assicurarsi che i pin dei connettori non siano piegati o rotti.
 - Assicurarsi che la funzione Otturatore (Esclusione AV) non sia stata attivata.
-  *L'immagine è sfuocata*
- Premere il tasto **Fuoco ▲** o **Fuoco ▼** del telecomando o del tastierino del proiettore per regolare la messa a fuoco finché l'immagine non è nitida e visibile.
 - Accertarsi che la schermata di proiezione sia entro le distanze necessarie dal proiettore. (Fare riferimento alla tabella *Dimensioni immagine e distanza di proiezione* pagina 96).
-  *L'immagine è allungata quando si visualizza un DVD 16:10.*
- Quando si eseguono DVD anamorfici o DVD 16:10, il proiettore mostrerà l'immagine migliore con formato 16:10 sul lato del proiettore.
 - Se si eseguono DVD di formato 4:3, impostare il formato su 4:3 nell'OSD del proiettore.
 - Impostare il formato di visualizzazione del lettore DVD sul rapporto proporzioni 16:10 (widescreen).
-  *L'immagine è troppo piccola o troppo grande*
- Premere il tasto **Zoom ⊕** o **Zoom ⊖** del telecomando o del tastierino del proiettore per regolare le dimensioni dell'immagine proiettata.
 - Avvicinare o allontanare il proiettore dallo schermo.
 - Dal menu OSD, selezionare **Impostazioni di visualizzazione > Proporzioni** per modificare il rapporto proporzioni.
-  *L'immagine ha i lati inclinati:*
- Se possibile, ricollocare il proiettore così che si trovi al centro dello schermo e sotto la parte inferiore dello schermo.
 - Premere i tasti **Correzione**     del telecomando per regolare la forma dello schermo.
-  *L'immagine è invertita*
- Dal menu OSD, selezionare **Configurazione dispositivo > Orientamento proiezione > Posteriore** per invertire l'immagine così da potere eseguire la proiezione da dietro di uno schermo trasparente.

Altri problemi

-  *Il proiettore non risponde ad alcun comando*
- Se possibile, spegnere il proiettore e scollegare il cavo d'alimentazione, attendere almeno 20 secondi prima di ricollegare l'alimentazione.

Problemi del telecomando

-  *Se il telecomando non funziona*
- Verificare che l'angolo operativo del telecomando si trovi entro $\pm 30^\circ$ rispetto ai ricevitori IR del proiettore.
 - Assicurarsi che non ci siano ostruzioni tra il telecomando ed il proiettore. Portarsi a 6 metri dal proiettore.
 - Assicurarsi che le batterie siano inserite in modo corretto.
 - Sostituire le batterie se sono scariche.

ULTERIORI INFORMAZIONI

LED e messaggi luminosi

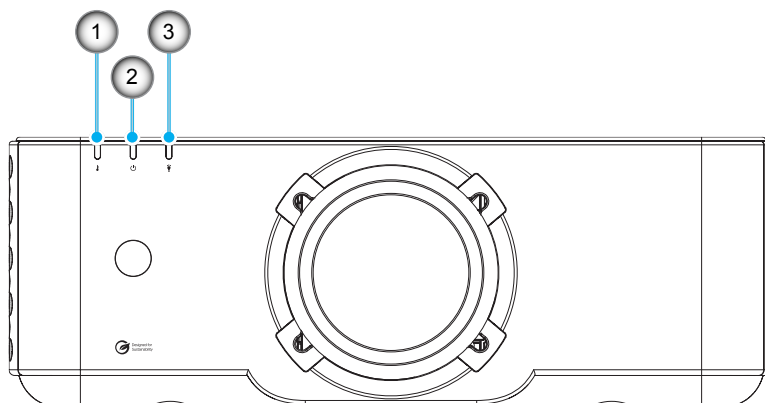

N.	Voce
1.	LED Temperatura
2.	LED alimentazione
3.	LED luce

Stato	LED luce	LED alimentazione		LED Temperatura
	Rosso	Rosso	Verde	Rosso
Standby	N/D	Luce accesa	N/D	N/D
Accensione	N/D	N/D	Luce accesa	N/D
Inizio riscaldamento	N/D	Lampeggiante (1 secondi spento / 1 secondi acceso)	N/D	N/D
Inizio raffreddamento	N/D	N/D	Lampeggiante (0,5 secondi spento / 0,5 secondi acceso)	N/D
Esclusione AV	Lampeggiante (1 secondi spento / 1 secondi acceso)	N/D	Luce accesa	N/D
Errore (guasto alimentazione)	Luce accesa	N/D	N/D	Luce accesa
Errore (guasto ventola)	N/D	N/D	N/D	Lampeggiante (3 secondi acceso / 3 secondi spento)
Errore (guasto ruota colore)	N/D	N/D	N/D	Lampeggiante (0,5 secondi spento / 0,5 secondi acceso)
Errore (surriscaldamento)	N/D	N/D	N/D	Luce accesa
Errore (surriscaldamento LD)	N/D	N/D	N/D	Luce accesa
Errore (guasto tensione LD)	Luce accesa	N/D	N/D	N/D
Errore (sensore temp. scollegato)	Lampeggiante (0,5 secondi spento / 0,5 secondi acceso)	Lampeggiante (0,5 secondi spento / 0,5 secondi acceso)	N/D	N/D
Errore (guasto LD)	Luce accesa	N/D	Luce accesa	N/D
Processo di aggiornamento	Lampeggiante (3 secondi spento / 3 secondi acceso)	Lampeggiante (3 secondi spento / 3 secondi acceso)	Lampeggiante (3 secondi spento / 3 secondi acceso)	Lampeggiante (3 secondi spento / 3 secondi acceso)

Nota: Spia spenta per 10 min. quando il proiettore è in processo di aggiornamento e tutti i lampeggianti (3 secondi spenti/3 secondi accesi)

ULTERIORI INFORMAZIONI

Specifiche

Ottica	Descrizione
Risoluzione dello schermo	3840 x 2400
Risoluzione massima	3840 x 2400 a 60 Hz per HDMI
Offset	0
Dimensioni immagine	50" ~ 500" (movimento meccanico) (ottimizzato a 100")
Distanza di proiezione	Dipende dal tipo di obiettivo (ottimizzato a 1,87 m) (consultare pagina 65 per dimensioni dell'immagine e distanza di proiezione).
Interfaccia di ingresso	<ul style="list-style-type: none">• Ingresso HDMI 2.0 x 2• Ingresso DisplayPort x 1• HDBaseT x 1• Ingresso Sinc. 3D x 1
Interfaccia di uscita	<ul style="list-style-type: none">• Uscita HDMI 2.0 x 1• USB tipo A x 1 per alimentazione USB a 5 V/2 A• Uscita sync. 3D x 1
Interfaccia di controllo	<ul style="list-style-type: none">• LAN x 1 (10/100 Mbps)• RS232 x 1• Telecomando cablato x 1
Colore	1073,4 milioni di colori
Frequenza di scansione	<ul style="list-style-type: none">• Frequenza di scansione orizzontale: 15,375 ~ 91,146 KHz• Frequenza di scansione verticale: 24 ~ 85 Hz (120 Hz per funzione 3D)
Requisiti di alimentazione	CA 100-240 V~, 50/60 Hz
Corrente di ingresso	6,5 A
Orientamenti dell'installazione	Rotazione di 360°, nessuna restrizione
Dimensioni (L x P x A)	<ul style="list-style-type: none">• 535 x 396 x 189 mm (21,1 x 15,6 x 7,4 pollici) (senza obiettivo, senza piedini)• 535 x 396 x 211,5 mm (21,1 x 15,6 x 8,3 pollici) (senza obiettivo, con piedini)
Peso	<ul style="list-style-type: none">• 16,8 kg ± 0,5 kg (senza obiettivo)• 18,9 kg ± 0,5 kg (con obiettivo BX-CTA08)
Ambiente	<ul style="list-style-type: none">• Operativa: 0°C ~ 40°C* (32~104°F); 10~85% di umidità relativa, senza condensa• Immagazzinamento: -10°C ~ 60°C (14~140°F); 5~90% di umidità relativa, senza condensa <p>Nota: Se Altitudine elevata >5000 ft, il sistema funziona a una gamma di 0~35°C per garantire il normale funzionamento del proiettore. La potenza luminosa si riduce a causa dell'elevata temperatura ambiente (≥35°C).</p>

Nota: Tutte le specifiche sono soggette a modifiche senza preavviso.

ULTERIORI INFORMAZIONI

Informazioni di controllo distorsione manuale

1. L'opzione Controllo distorsione/blending deve essere commutata sull'opzione OSD. Procedure: Menu > **Impostazioni di visualizzazione > Correzione Geometrica > Avanzato**.
2. La modifica del colore della griglia può consentire di distinguere tra le linee di colore della griglia su ciascun proiettore quando si completa la regolazione della distorsione. Le opzioni di Warp/ Blend Grid Color includono: Verde (predefinito), Magenta, Rosso e Ciano. Procedure: Menu > **Impostazioni di visualizzazione > Correzione Geometrica > Avanzato > Colore griglia**.

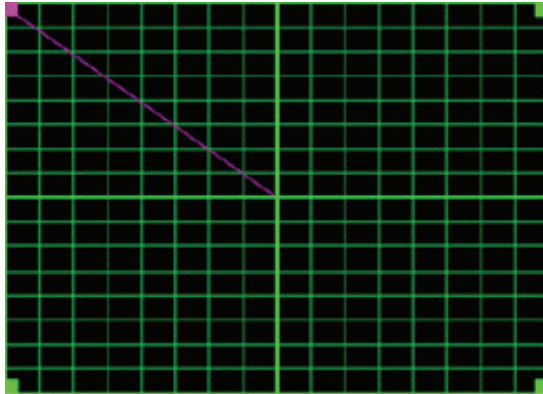

3. Impostare le dimensioni di sovrapposizione blending. Procedure: Menu > **Impostazioni di visualizzazione > Correzione Geometrica > Avanzato > Impostazione fusione > Larghezza fusione**. Le opzioni e la gamma delle dimensioni di sovrapposizione è la seguente:
 - (A) Left (Sinistra): 0 (0%) / 192 (10%) ~ 960 (50%)
 - (b) Right (Destra): 0 (0%) / 192 (10%) ~ 960 (50%)
 - (c) Top (In alto): 0 (0%) / 120 (10%) ~ 600 (50%)
 - (d) Bottom (In basso): 0 (0%) / 120 (10%) ~ 600 (50%)
- 3.1 Impostare i proiettori, quindi impostare le dimensioni di sovrapposizione in base alla sovrapposizione effettiva della proiezione.
 - A. Assicurarsi che le dimensioni di sovrapposizione sia inferiore alle dimensioni di sovrapposizione della proiezione effettiva.
 - B. L'attivazione della schermata Blend Width (Larghezza blending) per tutti i proiettori consente di determinare l'effettivo intervallo di sovrapposizione. Vedere di seguito le impostazioni per un layout 1x2 come esempio e attenersi alle procedure di seguito:

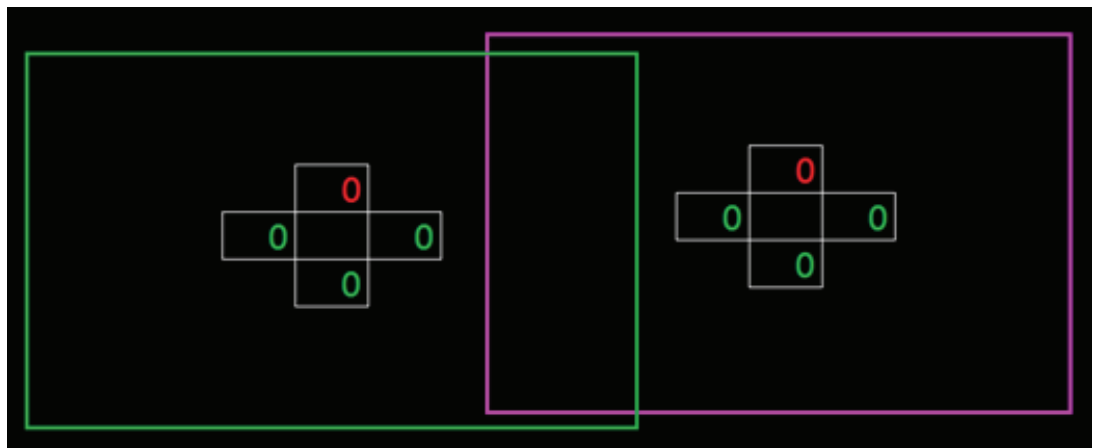

ULTERIORI INFORMAZIONI

3.2 Regolare prima le dimensioni di sovrapposizione del bordo destro del proiettore sinistro.

- A. Il lato sinistro dell'area di sovrapposizione si sposta insieme ai valori dell'impostazione di blending. L'area di sovrapposizione è indicata da un quadrato di colore chiaro.
- B. Regolare le dimensioni di sovrapposizione finché il lato sinistro dell'area di sovrapposizione non supera il limite sinistro del proiettore destro.



3.3 Regolare le dimensioni di sovrapposizione del bordo sinistro del proiettore destro.

- A. Il lato destro dell'area di sovrapposizione si sposta insieme ai valori dell'impostazione di blending. L'area di sovrapposizione è indicata da un quadrato di colore chiaro.
- B. Regolare il valore dell'impostazione di blending in modo che corrisponda alle dimensioni di sovrapposizione del bordo destro del proiettore sinistro.
- C. Assicurarsi che il lato destro dell'area di sovrapposizione non superi il limite destro del proiettore sinistro.
- D. In caso contrario, ridurre il valore dell'impostazione di blending finché il risultato non corrisponde alla condizione del passaggio C.
- E. Se il valore dell'impostazione di blending del proiettore destro è inferiore a quello del proiettore sinistro, regolare il valore del proiettore sinistro allo stesso modo del proiettore destro.

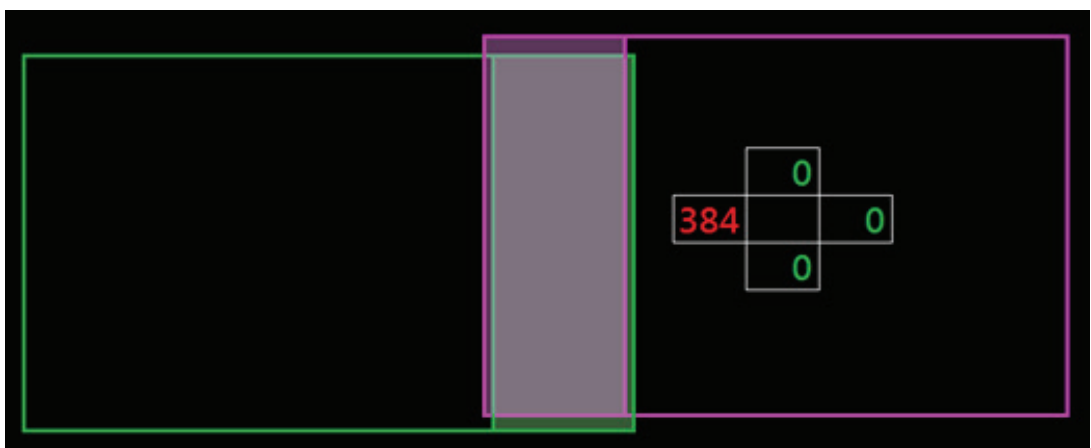

ULTERIORI INFORMAZIONI

4. Usare Grid Points (Punti griglia) e Warp Inner (Distorsione interna) per completare la calibrazione della distorsione.

A. Le opzioni di Grid Points (Punti griglia) includono: 2x2 (predefinito), 3x3, 5x5, 9x9 e 17x17.

Nota:

1. Usare i tasti **↑**, **↓**, **←** o **→** per selezionare il punto griglia.
2. Premere il tasto Enter per selezionare il punto.
3. Quindi, premere i tasti **↑**, **↓**, **←** o **→** per cambiare la posizione del punto selezionata.
4. Premere **↶** per tornare alla pagina precedente.

B. Warp inner (Distorsione interna): Attivare/disattivare il controllo interno.

Nota: *Warp inner (Distorsione interna) non supporta il punto griglia 2x2.*

C. L'area di sovrapposizione è suddivisa in quattro parti uguali secondo un modello di distorsione.

D. Utilizzare la regolazione della distorsione per allineare le linee della griglia della sovrapposizione con i due proiettori per terminare il blending manuale. Attenersi alle procedure di seguito:

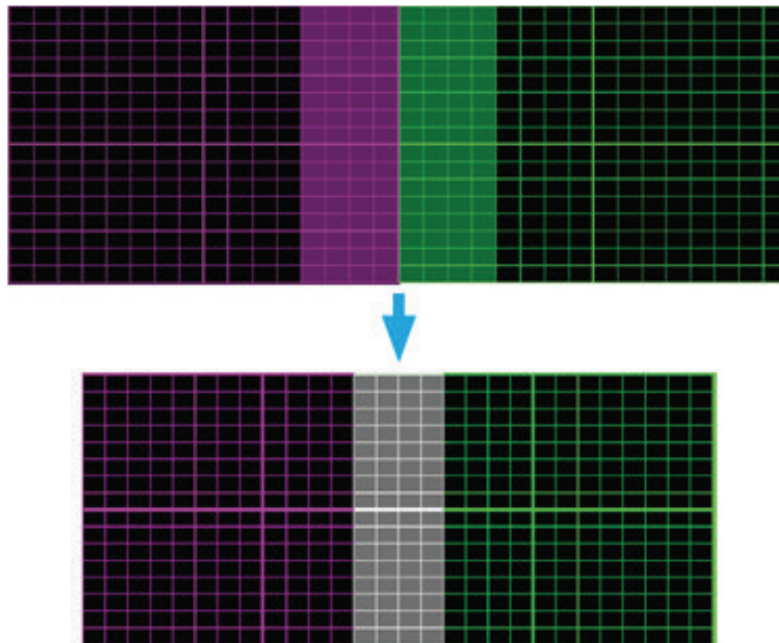

- (1) Selezionare il punto griglia 2x2 e allineare il bordo dei proiettori con il lato delle aree di sovrapposizione.
 - (2) A seconda della situazione di installazione, selezionare i punti griglia 3x3, 5x5, 9x9 o 17x17 per regolare la linea della griglia.
 - (3) Attivare la distorsione interna per regolare la griglia interna.
 - (4) Tutte le linee della griglia sono allineate. Premere il tasto **“Uscita”** per uscire dalla griglia in modo da terminare l'impostazione del blending.
5. In caso di distorsione delle linee griglia da dritte a curve, le linee griglia potrebbero diventare distorte o seghettate. Per evitare ciò, gli utenti possono regolare la nitidezza della distorsione per sfocare o rendere più nitidi i bordi delle immagini.

ULTERIORI INFORMAZIONI

Elenco funzioni Protocollo RS232

Velocità di trasmissione in baud: 115200

Bit di dati: 8

Parità: Nessuno

Bit di stop: 1

Controllo del flusso: Nessuno

UART16550 FIFO: Disabilita

■ Write Command

~	X	X	X	X	X		n	CR
Lead Code	Projector ID		Command			space	variable	carriage return
Prefix	00~99 (Default: 00)		000~999				0~9999	suffix

Pass:

Fail:

■ Read Command

~	X	X	X	X	X		n	CR
Lead Code	Projector ID		Command			space	variable	carriage return
Prefix	00~99 (Default: 00)		000~999				0~9999	suffix

Response Format

Pass: Fail:

■ System Automatically Send

I	N	F	O	n
				Variable

Nota: Vi è un <CR> dopo tutti i comandi ASCII. 0D è il codice HEX per <CR> in modalità ASCII.

ULTERIORI INFORMAZIONI

Level 1	Level 2	Level 3	Level 4	Level 5	Level 6	n value	Write Command			Read Command												
							CMD	space	Set Para.	CMD	CMD Value	Command		Pass								
Image Settings	3D Setup	3D Format	Auto				-XX405		0													
			Frame Packing				-XX405		7													
			Side by Side				-XX405		1													
			Top and Bottom				-XX405		2													
			Frame Sequential				-XX405		3													
		3D Sync Invert	Off				-XX231		1													
			On				-XX231		0													
		3D Sync Out	To Emitter				-XX232		0													
			To Next Projector				-XX232		1													
		Frame Delay	1 ~ 202				-XX233		1~202													
			Reset				-XX234		1													
		Reset					-XX509		1													
		Light Source Settings	Light Source Mode	Normal	Normal				-XX110		1											
					Eco Mode				-XX110		2											
Custom Brightness						-XX110		6														
Brightness Level	10%-100%					-XX326		10-100														
Constant Brightness	Off					-XX522		0														
Low Latency Mode	On					-XX522		1														
	Off					-XX220		0														
Aspect Ratio	4:3					-XX133		1														
	16:9					-XX60		1														
	21:9					-XX60		2														
	LBX					-XX60		16														
	Auto					-XX60		5														
Digital Zoom	Proportional		Off			-XX364		0														
	Horizontal		50% ~ 400%			-XX364		1														
	Vertical	50% ~ 400%			-XX504		50-400															
	Horizontal Shift	0 ~ 100			-XX505		50-400															
	Vertical Shift	0 ~ 100			-XX365		0-100															
Image Shift	Horizontal	0 ~ 100			-XX366		0-100															
	Vertical	0 ~ 100			-XX364		9															
	Warp Control	Basic				-XX63		0-100														
		Advanced				-XX64		0-100														
	Basic	Keystone	Horizontal	0 ~ 40		-XX142		1														
			Vertical	0 ~ 40		-XX142		5														
		Pincushion	Horizontal	0 ~ 100		-XX142		2														
			Vertical	0 ~ 100		-XX66		0-40														
		Top Left	right (0 ~ 1152)			-XX65		0-40														
			up (0 ~ 648)			-XX300		0-100														
			down (0 ~ 648)			-XX301		0-100														
			left (2688 ~ 3839)			-XX59		1														
		Top Right	right (2688 ~ 3839)			-XX59		2														
			left (2688 ~ 3839)			-XX59		3														
Bottom Left		up (0 ~ 648)			-XX59		4															
		down (0 ~ 648)			-XX59		5															
		right (0 ~ 1152)			-XX59		6															
		left (0 ~ 1152)			-XX59		7															
Bottom Right	up (1512 ~ 2159)			-XX59		8																
	down (1512 ~ 2159)			-XX59		9																
Advanced	Grid Color	Green			-XX59		10															
		Magenta			-XX59		11															
	Grid Background	Black			-XX59		12															
		Transparent			-XX59		13															
	Warp Setting	Grid Points	2x2			-XX59		14														
			3x3			-XX59		15														
		Warp Inner	5x5			-XX59		16														
			9x9			-XX59		1														
	Blend Setting	17x17			-XX59		2															
		Off			-XX144		3															
	Geometric Correction	Overlap Grid Number	Warp Sharpness	0 ~ 9		-XX146		0-9														
			Blend Width			-XX148		0-9														
		Gamma	4			-XX169		1														
			6			-XX169		2														
8					-XX169		3															
10					-XX169		4															
Gamma		12			-XX169		5															
		1.8			-XX170		1															
		1.9			-XX170		2															
		2.0			-XX170		3															
	2.1			-XX170		4																
	2.2			-XX170		5																
2.3			-XX170		6																	
2.4			-XX170		7																	

ULTERIORI INFORMAZIONI

Level 1	Level 2	Level 3	Level 4	Level 5	Level 6	n value	Write Command			Read Command												
							CMD	space	Set Para.	CMD	CMD Value	Command		Pass								
Device Setup	Menu Settings	Menu Location	Top Left				-XX72		1	-XX382	2											
			Top Right				-XX72		2	-XX382	2											
			Center				-XX72		3	-XX382	2											
			Bottom Left				-XX72		4	-XX382	2											
			Bottom Right				-XX72		5	-XX382	2											
		Menu Transparency	0 - 9				-XX526		0-9	-XX382	3											
			Off				-XX515		0	-XX382	1											
			Menu Timer	5s				-XX515		1	-XX382	1										
				10s				-XX515		3	-XX382	1										
				20s				-XX515		7	-XX382	1										
				30s				-XX515		5	-XX382	1										
		60s				-XX515		6	-XX382	1												
		Information Hide	Off				-XX102		0	-XX383	1											
			On				-XX102		1	-XX383	1											
		High Altitude	Off				-XX101		0	-XX150	22											
			On				-XX101		1	-XX150	22											
		Lens Settings	Lens Type									-XX245	1									a=0 Undefined a=1 A11 "TR 0.78-0.9" a=2 A20 "TR 1.44-1.8" a=3 A21 "TR 1.9-2.4" a=4 A22 "TR 2.4-4.8" a=5 A23 "TR 4.8-8.6" a=7 A28 "TR0.34-0.37" a=9 A08 "TR 1.25-2.0" a=10 A10 "TR 0.5-0.65" a=11 A12 "TR 0.9-1.3"
			Focus	+						-XX308	1											
				-						-XX308	2											
	Zoom		+						-XX307	1												
			-						-XX307	2												
	Lens Function		Lock						-XX349	1												
			Unlock						-XX349	2												
	Lens Shift		Up						-XX84	3												
			Down						-XX84	4												
			Left						-XX84	5												
			Right						-XX84	6												
	Lens Calibration							-XX525	1													
	Lens Memory		Save Memory		Memory 1 - Memory 5				-XX360	1-5												
			Apply Memory		Memory 1 - Memory 5				-XX359	1-5												
		Clear Memory						-XX361	1													
	Reset						-XX175	1														
	Schedule	Date and Time																				
		Schedule Mode	Off						-XX284	0												
			On						-XX284	1												
		View Today	Monday / Tuesday / Wednesday / Thursday / Friday / Saturday / Sunday																			
			Schedule Enable	Off					-XX284	0 -n, n=0-6 Sun. to Saturday												
		Event 01-16	Time	00:00 - 23:59					-XX471	dhhmmnn aabb												
				Function	Off				-XX471	dhhmmnn aabb												
			Event	Power Settings						-XX471	dhhmmnn aabb											
				Input Source						-XX471	dhhmmnn aabb											
				Light Source Mode						-XX471	dhhmmnn aabb											
	Shutter								-XX471	dhhmmnn aabb												
	(Function = Power Settings)			Power On					-XX471	dhhmmnn aabb												
	(Function = Input Source)		Power Off						-XX471	dhhmmnn aabb												
			HDMI1						-XX471	dhhmmnn aabb												
			HDMI2						-XX471	dhhmmnn aabb												
			DisplayPort						-XX471	dhhmmnn aabb												
	(Function = Light Source Mode)		HDBaseT						-XX471	dhhmmnn aabb												
			Normal						-XX471	dhhmmnn aabb												
			Eco Mode						-XX471	dhhmmnn aabb												
	(Function = Shutter)		Custom Brightness						-XX471	dhhmmnn aabb												
		Shutter On						-XX471	dhhmmnn aabb													
	Reset	Shutter Off						-XX471	dhhmmnn aabb													
								-XX472	d -nn, d=0-6, nn=01-16 ex. -XX472 5-13= Reset Friday #13 event													

ULTERIORI INFORMAZIONI

Level 1	Level 2	Level 3	Level 4	Level 5	Level 6	n value	Write Command			Read Command								
							CMD	space	Set Para.	CMD	CMD Value	Command		Pass				
Device Setup	Backlight	Keypad	Off				-XX362		0	-XX393	1			O	k	0		
			On				-XX362		1	-XX393	1			O	k	1		
	Power Key	Off					-XX362		3	-XX393	2			O	k	0		
		On					-XX362		4	-XX393	2			O	k	1		
	Startup Logo	Change Logo	Default				-XX82		1	-XX395	1			O	k	1		
			Neutral				-XX82		3	-XX395	1			O	k	3		
			User				-XX82		4	-XX395	1			O	k	4		
	Background Color	Delete Logo	None				-XX407		2									
			Blue				-XX104		0	-XX396	1			O	k	0		
			Red				-XX104		1	-XX396	1			O	k	1		
			Green				-XX104		3	-XX396	1			O	k	3		
			Grey				-XX104		4	-XX396	1			O	k	4		
			White				-XX104		6	-XX396	1			O	k	6		
			Logo				-XX104		5	-XX396	1			O	k	5		
	User Data	Save all settings	Memory 1 ~ Memory 5				-XX258		1-5	-XX397	1			O	k	1-5		
			Memory 1 ~ Memory 5				-XX259		1-5	-XX397	1			O	k	1-5		
	System Update	Auto	Off				-XX168		0	-XX158	1			O	k	0		
			On				-XX168		1	-XX158	1			O	k	1		
			Off				-XX168		3	-XX398	1			O	k	0		
			On				-XX168		4	-XX398	1			O	k	1		
	Device Reset	Update	Reset OSD				-XX168		9									
			Reset All Settings				-XX546		1									
		Reset Selective	Image Settings					-XX509		1								
			Display Settings					-XX173		1								
			Device Setup					-XX179		1								
			Input Settings					-XX178		1								
			Control Settings					-XX181		1								
	Input Settings	Auto Source	Off				-XX563		0	-XX372	1			O	k	0		
			On				-XX563		1	-XX372	1			O	k	1		
		Quick Resync	Off					-XX315		0	-XX373	1			O	k	0	
On							-XX315		1	-XX373	1			O	k	1		
Active Inputs		[None]								-XX121	1			O	k	0		
		HDMI 1					-XX12		1	-XX121	1			O	k	7		
		HDMI 2					-XX12		15	-XX121	1			O	k	8		
		DisplayPort					-XX12		20	-XX121	1			O	k	15		
EDID Settings		HDMI 1 EDID	1.4				-XX236		1	-XX121	1			O	k	16		
			2.0				-XX236		2	-XX374	1			O	k	2		
		HDMI 2 EDID	1.4				-XX237		1	-XX375	1			O	k	1		
			2.0				-XX237		2	-XX375	1			O	k	2		
HDMI Out		HDBaseT EDID	1.4				-XX238		1	-XX376	1			O	k	1		
			2.0				-XX238		2	-XX376	1			O	k	2		
Control Settings		Reset	HDMI 1				-XX309		5									
	HDMI 2					-XX309		6										
	Device ID	0 ~ 99					-XX178		1									
							-XX79		00-99	-XX558	1			O	k	00-99		
	IR Function	Front	Off				-XX11		4	-XX542	1			O	k	0		
			On				-XX11		5	-XX542	1			O	k	1		
		Top	Off				-XX11		6	-XX542	2			O	k	0		
			On				-XX11		7	-XX542	2			O	k	1		
		Rear	Off				-XX11		8	-XX542	4			O	k	0		
			On				-XX11		11	-XX542	4			O	k	1		
	Remote Settings	HDBaseT	Off				-XX11		10	-XX542	3			O	k	0		
			On				-XX11		9	-XX542	3			O	k	1		
		Quick Switch Code	Remote Code	0 ~ 99				-XX350		00-99	-XX138	1			O	k	00-99	
				Off				-XX314		0	-XX138	3			O	k	0	
		User 1	User 1	1 ~ 9				-XX314		1-9	-XX138	3			O	k	1-9	
HDMI 1							-XX117		8	-XX394	1			O	k	8		
HDMI 2							-XX117		9	-XX394	1			O	k	9		
Color Matching							-XX117		13	-XX394	1			O	k	13		
Color Temperature							-XX117		4	-XX394	1			O	k	4		
Projection Orientation							-XX117		14	-XX394	1			O	k	14		
Light Source Mode							-XX117		15	-XX394	1			O	k	15		
Freeze Screen							-XX117		17	-XX394	1			O	k	17		
LAN						-XX117		20	-XX394	1			O	k	20			
Reset Selective						-XX117		21	-XX394	1			O	k	21			
User 2	User 2	HDMI 1				-XX118		8	-XX394	2			O	k	8			
		HDMI 2				-XX118		9	-XX394	2			O	k	9			
		Color Matching				-XX118		13	-XX394	2			O	k	13			
		Color Temperature				-XX118		4	-XX394	2			O	k	4			
		Projection Orientation				-XX118		14	-XX394	2			O	k	14			
		Light Source Mode				-XX118		15	-XX394	2			O	k	15			
		Freeze Screen				-XX118		17	-XX394	2			O	k	17			
		LAN				-XX118		20	-XX394	2			O	k	20			
		Reset Selective				-XX118		21	-XX394	2			O	k	21			
		LAN	LAN Interface	RJ-45				-XX460		1	-XX386	1			O	k	1	
HDBaseT						-XX460		2	-XX386	1			O	k	2			
Network Status	(read only) Connected		(read only) Disconnected							-XX87	1			O	k	1		
			MAC Address							-XX87	1			O	k	0		
			DHCP							-XX555	1			O	k	nnn.nnn.nnn.nnn		
			Off				-XX461		0	-XX150	17			O	k	0		
			On				-XX461		1	-XX150	17			O	k	1		
			IP Address							-XX87	3			O	k	nnn.nnn.nnn.nnn		
			Subnet Mask							-XX87	4			O	k	nnn.nnn.nnn.nnn		
			Gateway							-XX87	5			O	k	nnn.nnn.nnn.nnn		
			DNS 1							-XX87	6			O	k	nnn.nnn.nnn.nnn		
			DNS 2							-XX87	7			O	k	nnn.nnn.nnn.nnn		
Control	Apply	Reset				-XX462		9										
						-XX462		1										
	Creston	Off	On				-XX454		0	-XX441	1			O	k	0		
			On				-XX454		1	-XX441	1			O	k	1		
			On				-XX456		0	-XX440	2			O	k	0		
			On				-XX456		1	-XX440	2			O	k	1		
			On				-XX455		0	-XX442	1			O	k	0		
Extron	Off	On				-XX455		1	-XX442	1			O	k	1			
		On				-XX457		0	-XX444	1			O	k	0			
		On				-XX457		1	-XX444	1			O	k	1			
AMX Device Discovery	Off	On				-XX458		0	-XX445	1			O	k	0			
		On				-XX458		1	-XX445	1			O	k	1			
Teinert	Off	On				-XX458		1	-XX445	1			O	k	1			

ULTERIORI INFORMAZIONI

Level 1	Level 2	Level 3	Level 4	Level 5	Level 6	n value	Write Command			Read Command						
							CMD	space	Set Para.	CMD	CMD Value	Command		Pass		
Control Settings	Control	HTTP	Off				~XX459		0	~XX446	1		O	k	0	
			On				~XX459		1	~XX446	1		O	k	1	
		Art-Net	Off				~XX452		0	~XX447	1		O	k	0	
			On				~XX452		1	~XX447	1		O	k	1	
			On(2.X.X.X)				~XX452		2	~XX447	1		O	k	2	
			On(10.X.X.X)				~XX452		3	~XX447	1		O	k	3	
		Art-Net	Net	0 ~ 127				~XX425		0-127	~XX226	1		O	k	0-127
			Subnet	0 ~ 15				~XX426		0-15	~XX226	2		O	k	0-15
			Universe	0 ~ 15				~XX427		0-15	~XX226	3		O	k	0-15
			Channel Settings	User 1				~XX429		1	~XX226	5		O	k	1
	User 2						~XX429		2	~XX226	5		O	k	2	
					1	Art-Net		~XX429		101a	~XX226	11		O	k	n01a(eg.Ok10101= User 1 Channel 01, 01 Artel)
					2	Light Source Settings		~XX429		102a	~XX226	12		O	k	n02a(eg.Ok10207= User 1 Channel 02, 07 Zoom)
					3	Active Inputs		~XX429		103a	~XX226	13		O	k	n03a(eg.Ok10307= User 1 Channel 03, 07 Zoom)
					4	Lens Shift (H)		~XX429		104a	~XX226	14		O	k	n04a(eg.Ok10407= User 1 Channel 04, 07 Zoom)
					5	Lens Shift (V)		~XX429		105a	~XX226	15		O	k	n05a(eg.Ok10507= User 1 Channel 05, 07 Zoom)
					6	Focus		~XX429		106a	~XX226	16		O	k	n06a(eg.Ok10607= User 1 Channel 06, 07 Zoom)
					7	Zoom		~XX429		107a	~XX226	17		O	k	n07a(eg.Ok10707= User 1 Channel 07, 07 Zoom)
					8	Lens Function		~XX429		108a	~XX226	18		O	k	n08a(eg.Ok10807= User 1 Channel 08, 07 Zoom)
					9	Lens Control		~XX429		109a	~XX226	19		O	k	n09a(eg.Ok10907= User 1 Channel 09, 07 Zoom)
					10	Lens Memory		~XX429		110a	~XX226	20		O	k	n10a(eg.Ok11007= User 1 Channel 10, 07 Zoom)
					11	H Keystone		~XX429		111a	~XX226	21		O	k	n11a(eg.Ok11107= User 1 Channel 11, 07 Zoom)
				12	V Keystone		~XX429		112a	~XX226	22		O	k	n12a(eg.Ok11207= User 1 Channel 12, 07 Zoom)	
				13	Power		~XX429		113a	~XX226	23		O	k	n13a(eg.Ok11307= User 1 Channel 13, 07 Zoom)	
				14	Shutter		~XX429		114a	~XX226	24		O	k	n14a(eg.Ok11407= User 1 Channel 14, 07 Zoom)	
				15	Freeze		~XX429		115a	~XX226	25		O	k	n15a(eg.Ok11507= User 1 Channel 15, 07 Zoom)	
				16	Test Pattern		~XX429		116a	~XX226	26		O	k	n16a(eg.Ok11607= User 1 Channel 16, 07 Zoom)	
				Reset			~XX429		11							
				1	None		~XX429		201a	~XX226	11		O	k	n01a(eg.Ok20101= User 2 Channel 01, 01 Artel)	
				2	None		~XX429		202a	~XX226	12		O	k	n02a(eg.Ok20207= User 2 Channel 02, 07 Zoom)	
				3	None		~XX429		203a	~XX226	13		O	k	n03a(eg.Ok20307= User 2 Channel 03, 07 Zoom)	
				4	None		~XX429		204a	~XX226	14		O	k	n04a(eg.Ok20407= User 2 Channel 04, 07 Zoom)	
				5	None		~XX429		205a	~XX226	15		O	k	n05a(eg.Ok20507= User 2 Channel 05, 07 Zoom)	
				6	None		~XX429		206a	~XX226	16		O	k	n06a(eg.Ok20607= User 2 Channel 06, 07 Zoom)	
				7	None		~XX429		207a	~XX226	17		O	k	n07a(eg.Ok20707= User 2 Channel 07, 07 Zoom)	
				8	None		~XX429		208a	~XX226	18		O	k	n08a(eg.Ok20807= User 2 Channel 08, 07 Zoom)	
				9	None		~XX429		209a	~XX226	19		O	k	n09a(eg.Ok20907= User 2 Channel 09, 07 Zoom)	
				10	None		~XX429		210a	~XX226	20		O	k	n10a(eg.Ok21007= User 2 Channel 10, 07 Zoom)	
				11	None		~XX429		211a	~XX226	21		O	k	n11a(eg.Ok21107= User 2 Channel 11, 07 Zoom)	
				12	None		~XX429		212a	~XX226	22		O	k	n12a(eg.Ok21207= User 2 Channel 12, 07 Zoom)	
				13	None		~XX429		213a	~XX226	23		O	k	n13a(eg.Ok21307= User 2 Channel 13, 07 Zoom)	
				14	None		~XX429		214a	~XX226	24		O	k	n14a(eg.Ok21407= User 2 Channel 14, 07 Zoom)	
				15	None		~XX429		215a	~XX226	25		O	k	n15a(eg.Ok21507= User 2 Channel 15, 07 Zoom)	
				16	None		~XX429		216a	~XX226	26		O	k	n16a(eg.Ok21607= User 2 Channel 16, 07 Zoom)	
				Reset			~XX429		12							
		Baud Rate	9600							~XX153	1		O	k	9600	
			19200							~XX153	1		O	k	19200	
			38400							~XX153	1		O	k	38400	
			57600							~XX153	1		O	k	57600	
		115200							~XX153	1		O	k	115200		
		Reset							~XX181		1					

ULTERIORI INFORMAZIONI

Level 1	Level 2	Level 3	Level 4	Level 5	Level 6	n value	Write Command			Read Command								
							Command			Command		Pass						
							CMD	space	Set Para.	CMD	CMD Value							
Information	Control	Art-Net Status	11	H Keystone														
			12	V Keystone														
			13	Power														
			14	Shutter														
			15	Freeze														
			16	Test Pattern														
	LAN	LAN Interface																
		MAC Address																
		Network Status																
		DHCP																
		IP Address																
		Subnet Mask																
		Gateway																
		DNS 1																
	DNS 2																	
	FW Version																	

When projector in standby, RS232 have to support

Power Off																
Power On																
Power On with password																
Information	Info String															
Light Source Hours																

Other Items

Power Off																
Power On																
Power On with password																
Re-Sync																
AV Mute	Off															
	On															
Freeze	Unfreeze															
Zoom Plus	Freeze															
3D Sync Out	To Emitter															
	To Next Projector															
3D Frame Delay	1 ~ 202															
Output 3D state	2D															
	3D															
System Auto Send	Standby Mode															
	Warming up															
	Cooling Down															
	Out of Range															
	Light Source Fail (LED Fail)															
	Thermal Switch Error															
	Fan Lock															
	Over Temperature															
	Light Source Hours Running Out															
	Cover Open															
	Lightsource Ignite Fail															
	Format Board Power On Fail															
	Color Wheel Unexpected Stop															
	FAN 1 Lock															
	FAN 2 Lock															
	FAN 3 Lock															
	FAN 4 Lock															
	FAN 5 Lock															
	LAN fail then restart															
	LD lower than 60%															
LD NTC (1) Over Temperature																
LD NTC (2) Over Temperature																
High Ambient Temperature																
System Ready																
FAN 8 Lock																
FAN 9 Lock																
FAN 10 Lock																
System Temperature Level	Green/Normal															
	Orange/Notice															
Fan Status Level	Red/Warning, About to trigger shutdown															
	Green/Normal															
Device Type	Projector															
	Optoma UHD															

ULTERIORI INFORMAZIONI

Level 1	Level 2	Level 3	Level 4	Level 5	Level 6	n value	Write Command			Read Command		
							CMD	space	Set Para.	CMD	CMD Value	Command
OSD Lock	On						-XX239		1 ~nnnn	-XX229	1	O k 1
	Off						-XX239		2 ~nnnn	-XX229	1	O k 0
Regulatory Model										-XX151	3	O k nnn.nn (Regulatory Name)
Software Version										-XX122	1	O k Pnn.nn.nn
LAN FW version										-XX357	1	O k nnnnnnn (LAN FW version)
Fan Speed	Fan 1 Speed	0000-9999								-XX351	0	O k 0000-9999
	Fan 2 Speed	0000-9999								-XX351	1	O k 0000-9999
	Fan 3 Speed	0000-9999								-XX351	2	O k 0000-9999
	Fan 4 Speed	0000-9999								-XX351	3	O k 0000-9999
	Fan 5 Speed	0000-9999								-XX351	4	O k 0000-9999
	Fan 6 Speed	0000-9999								-XX351	5	O k 0000-9999
	Fan 7 Speed	0000-9999								-XX351	6	O k 0000-9999
	Fan 8 Speed	0000-9999								-XX351	7	O k 0000-9999
	Fan 9 Speed	0000-9999								-XX351	8	O k 0000-9999
	Fan 10 Speed	0000-9999								-XX351	9	O k 0000-9999
System Temperature										-XX352	1	O k 0000-9999
Information	Info String									-XX150	1	O k abbbbbcddddd (Note*1)
	Native Resolution									-XX150	2	O k nnn.nn (e.g. Ok1920x1080)
	Main Source									-XX150	3	O k nnn.nn (e.g. OkHDMI)
	- Resolution									-XX150	4	O k nnn.nn (e.g. Ok1920x1080)
	- Signal Format									-XX150	5	O k nnn.nn
	- Pixel Clock									-XX150	6	O k nnn.nn
	- Horz Refresh									-XX150	7	O k nnn.nn
	- Vert Refresh									-XX150	8	O k nnn.nn
	Sub Source									-XX150	9	O K nnn.nn
	- Resolution									-XX150	10	O K nnn.nn (e.g. Ok1920x1080)
	- Signal Format									-XX150	11	O K nnn.nn (e.g. OkHDMI)
	- Pixel Clock									-XX150	12	O K nnn.nn
	- Horz Refresh									-XX150	13	O K nnn.nn
	- Vert Refresh									-XX150	14	O K nnn.nn
	Light Source Mode									-XX150	15	O k n
	Standby Power Mode	Active								-XX150	16	O k 1
		Eco.								-XX150	16	O k 0
		Communication								-XX150	16	O k 3
	DHCP	Off								-XX150	17	O k 0
		On								-XX150	17	O k 1
System Temperature										-XX150	18	O k nnn.nn (e.g. Ok48)
Refresh rate										-XX150	19	O k nnn.nn (e.g. Ok60Hz)
Source Lock	On						-XX100		0			
	Off						-XX100		1			
Display message on the OSD							-XX210		nn...n (50 characters)			
Filter Wheel Index							-XX528		0000-9999	-XX530	1	O k 0000-9999
Phosphor Wheel Index							-XX529		0000-9999	-XX531	1	O k 0000-9999
Light Sensor Calibration							-XX552		1			
Get Security password status										-XX544	5	O K a=0 Doesn't exist ; a=1 Existed
Clear Security password (Service Only)							-XX406		1			

Remote Control Simulation						
Power						-XX140 1
Power Off						-XX140 2
Up						-XX140 10
Left						-XX140 11
Enter (for projection MENU)						-XX140 12
Right						-XX140 13
Down						-XX140 14
V Keystone +						-XX140 15
V Keystone -						-XX140 16
Brightness						-XX140 19
Menu						-XX140 20
AV Mute						-XX140 24
Contrast						-XX140 28
Zoom +						-XX140 32
Zoom -						-XX140 33
Focus +						-XX140 34
Focus -						-XX140 35
Mode						-XX140 36
Info						-XX140 40
Re-sync						-XX140 41
HDMI 1						-XX140 42
HDMI 2						-XX140 43
Source						-XX140 47
1						-XX140 51
2						-XX140 52
3						-XX140 53
4						-XX140 54
5						-XX140 55
6						-XX140 56
7						-XX140 57
8						-XX140 58
9						-XX140 59
0						-XX140 60
Gamma						-XX140 61
PIP						-XX140 63
Lens H(left)						-XX140 64
Lens H(Right)						-XX140 65
Lens V(left)						-XX140 66
Lens V(Right)						-XX140 67
H Keystone +						-XX140 68
H Keystone -						-XX140 69

ULTERIORI INFORMAZIONI

Level 1	Level 2	Level 3	Level 4	Level 5	Level 6	n value	Write Command			Read Command						
							Command		Set Para.	CMD	CMD Value	Command				
Hot Key (user1)(F1)	Hot Key (user2)(F2)	Pattern	Exit	Mute	Return	-XX140	space	70								
							-XX140		70							
							-XX140		71							
							-XX140		73							
							-XX140		74							
							-XX140		77							
							-XX140		82							



ULTERIORI INFORMAZIONI

Sedi dell'azienda Optoma

Mettersi in contatto con la filiale per assistenza e supporto.



Stati Uniti

Optoma Technology, Inc.
47697 Westinghouse Drive.
Fremont, Ca 94539

 888-289-6786
 510-996-4794
 services@optoma.com



Canada

Optoma Technology, Inc.
47697 Westinghouse Drive.
Fremont, Ca 94539

 888-289-6786
 510-996-4794
 services@optoma.com

America latina

Optoma Technology, Inc.
47697 Westinghouse Drive.
Fremont, Ca 94539

 888-289-6786
 510-996-4794
 services@optoma.com



Europa

1 Bourne End Mills
Hemel Hempstead
Hertfordshire
HP1 2UJ
Regno Unito
www.optoma.eu
Tel assistenza: +44 (0)1923 691865

 +44 (0) 1923 691 800
 +44 (0) 1923 691 888
 service@tsc-europe.com



Benelux BV

Optoma Benelux BV
Europalaan 770 D
1363BM Almere
Paesi Bassi
www.optoma.nl

 +31 (0) 36 8200 250
 +31 (0) 36 548 9052

Francia

Bâtiment E
81-83 avenue Edouard Vaillant
92100 Boulogne Billancourt, Francia
optoma.fr

 +33 1 41 46 12 20
 +33 1 41 46 94 35
 savoptoma@optoma.fr



Spagna

C/ José Hierro, 36 Of. 1C 28529 Rivas
Vacía, Madrid, Spagna

 +34 91 499 06 06
 +34 91 670 08 32



Deutschland

Optoma Deutschland GmbH
Madriker Straße 10
41069 Mönchengladbach

 +49 (0) 2161 68643 0
 +49 (0) 2161 68643 99
 info@optoma.de

Optoma Scandinavia

Hägernäuset
Sjöflygvägen 35
183 62 Täby
Svezia

 +47 32 98 89 90
 +47 32 98 89 99
 info@optoma.no

Corea

<https://www.optoma.com/kr/>

Giappone



<https://www.optoma.com/jp/>

Taiwan

<https://www.optoma.com/tw/>

Cina

Room 2001, 20F, Building 4,
No.1398 Kaixuan Road,
Changning District
Shanghai, 200052, Cina

 +86-21-62947376
 +86-21-62947375
www.optoma.com.cn

Australia

<https://www.optoma.com/au/>

