

TETYS



Bollitori per la produzione
di acqua calda sanitaria



CE

TETYS

BOLLITORI SOTTOCALDAIA

Tetys è il bollitore BIASI che può essere collocato sottocaldaia garantendo un'estetica gradevole della caldaia abbinata al suo bollitore esterno.

La vestizione bianca del bollitore e le coperture delle connessioni idrauliche (optional) assicurano un'estetica lineare.

GAMMA

Tetys è disponibile nella versione da 130l e può essere abbinato a tutte le caldaie murali BIASI distinte dalla sigla SV, (caldaie solo riscaldamento con la valvola tre vie a bordo). Le caldaie murali SV abbinata al bollitore Tetys permettono, infatti, la produzione di acqua calda sanitaria.

La gestione dell'acqua domestica può avvenire mediante termostato o sonda (optional). Nel caso di sonda collegata la manopola consente di selezionare la temperatura dell'acqua sanitaria desiderata.

Le gamme murali con cui il bollitore Tetys può essere accoppiato sono:

- Parva Condensing SV
- Nova Parva SV
- RinNova Cond SV
- Parva Recupera SV

CARATTERISTICHE

- Bollitore vetro porcellanato con anodo al magnesio;
- Estetica bianca
- Termometro per la temperatura dell'acqua sanitaria
- Vaso di espansione sanitario
- Valvola di sicurezza a bordo
- Flangia di ispezione
- Isolamento termico in polistirolo per garantire una bassa dispersione termica

ACCESSORI

- Kit copertura per la gamma Parva Condensing SV, Nova Parva SV, e Parva Recupera SV
- Kit allacciamento idraulico bollitore
- Kit sonda



L'assistenza BIASI è garantita da una rete capillare nazionale di centri di assistenza la cui lista si trova a corredo del prodotto oppure sul nostro sito internet www.biasi.it. È inoltre disponibile un filo diretto con i tecnici di sede.

TETYS

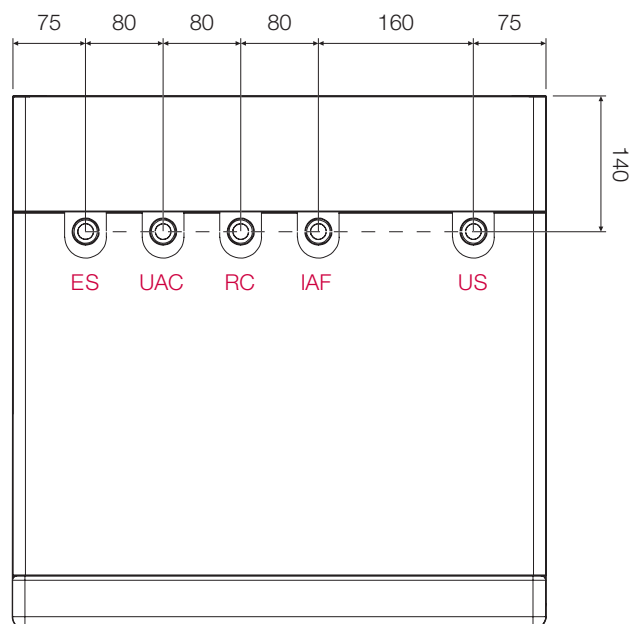
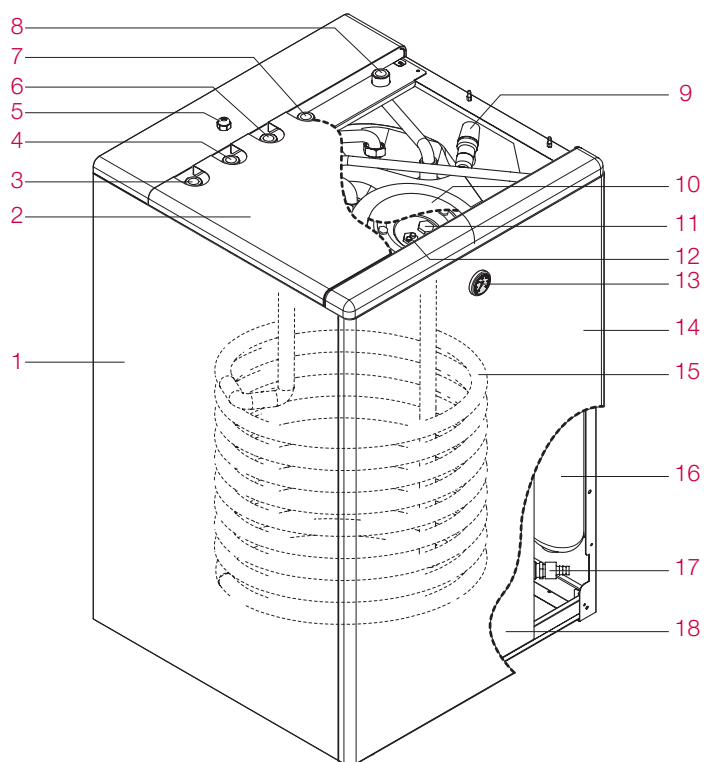

- | | |
|--|-----------------------------------|
| 1. Pannello laterale | 10. Isolamento flangia bollitore |
| 2. Pannello superiore | 11. Anodo di magnesio |
| 3. Entrata serpentino | 12. Pozzetto portasonde bollitore |
| 4. Uscita acqua calda sanitaria | 13. Termometro |
| 5. passacavo per sonda di temperatura o termostato bollitore | 14. Pannello anteriore |
| 6. Ricircolo sanitario | 15. Serpentino |
| 7. Ingresso acqua fredda | 16. Vaso di espansione sanitario |
| 8. Uscita serpentino | 17. Rubinetto di scarico |
| 9. Valvola di sicurezza sanitario | 18. Isolamento |

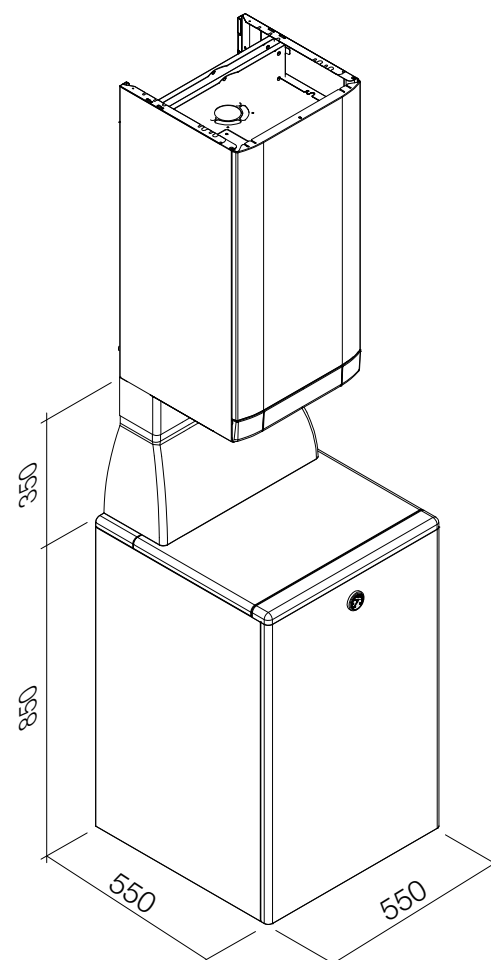

TETYS	Unità di misura	TETYS
ES - Entrata serpentino	∅	3/4"
UAC - Uscita acqua calda sanitaria	∅	3/4"
RC - Ricircolo sanitario	∅	3/4"
IAF - Ingresso acqua fredda	∅	3/4"
US - Uscita serpentino	∅	3/4"
Dimensioni		
Larghezza	mm	550
Profondità	mm	550
Altezza	mm	850
Peso netto	kg	50

DATI TECNICI

Cod. 48230162 - 300000310 - Rev. 01 - UNIGRAF snc (VR)

DATI TECNICI

TETYS	Unità di misura	TETYS
Tipo bollitore		Vetrificato
Disposizione bollitore		Verticale
Disposizione serpentino		Verticale
Potenza massima assorbita	kW	32
Capacità bollitore	l	130
Contenuto acqua serpentino	l	5,1
Superficie di scambio serpentino	m ²	1,1
Portata sanitaria (Δt 30° C)	l/min	16
Portata sanitaria specifica (Δt 30° C) riferimento norma EN 625	l/min	24
Tempo di ripristino (Δt 50° C) (10 ÷ 60° C)	min	15
Pressione massima esercizio serpentino	bar	3
Pressione massima esercizio bollitore	bar	8
Capacità vaso di espansione	l	4
DIMENSIONI		
Larghezza	mm	550
Profondità	mm	550
Altezza	mm	850
Peso netto	kg	50

PERDITE DI CARICO

Di seguito viene riportata la curva della perdita di carico al variare della portata:

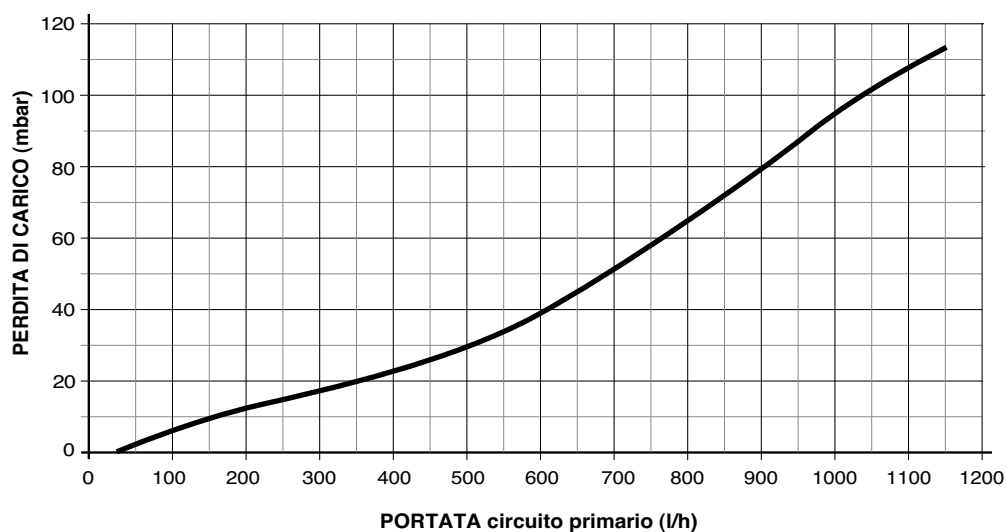

Il presente catalogo sostituisce il precedente.

La BIASI S.p.A., nella costante azione di miglioramento dei prodotti, si riserva la possibilità di modificare i dati espressi in questo catalogo in qualsiasi momento e senza preavviso.

Garanzia dei prodotti secondo D.Lgs. n. 24/2002