

BOLLITORI E ACCESSORI RE-TANK 80 LT

CR remeha



RE-TANK 80 LT A PARETE

Bollitore per ACS a parete da 80 litri vetrificato, ad elevate prestazioni, con vasca in acciaio, per applicazioni con particolari esigenze di acqua calda sanitaria. L'isolamento in schiuma di poliuretano iniettata senza CFC consente di limitare le dispersioni. Pannellatura cilindrica bianca. La posizione dello scambiatore a serpentino e il corretto dimensionamento della superficie, favoriscono un rendimento termico ottimale. Protezione mediante anodo in magnesio di serie.

| Dati tecnici | |
|--|---------------------|
| Capacità | lt 80 |
| Massima temperatura esercizio | °C 95 |
| Massima pressione sicurezza | bar 10 |
| Massima pressione di esercizio | bar 6 |
| Superficie di scambio | m ² 0,75 |
| Potenza di scambio | KW 22,6 |
| Portata su 10 min. con dT 30°C - primario 80°C | l/min 16,5 |
| Peso | Kg 37 |

| Descrizione | Codice |
|---------------|-------------|
| Re-Tank 80 LT | 1 01 05 000 |

DIMENSIONI E COLLEGAMENTI

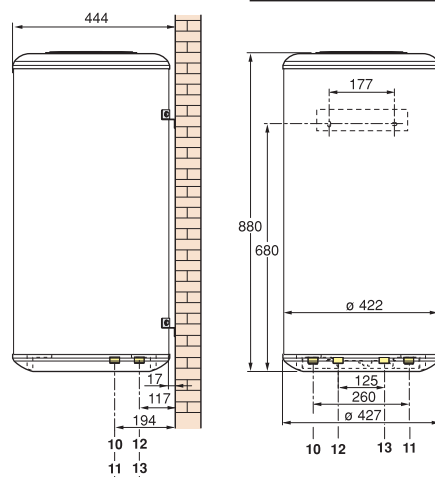
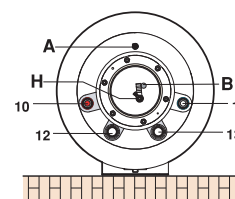

INGOMBRI

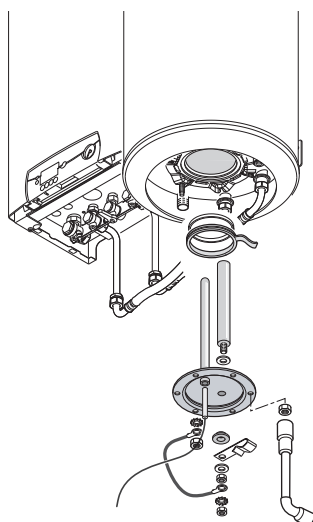
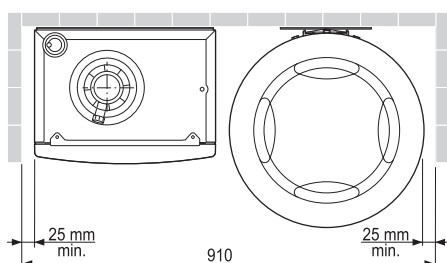

| Attacchi bollitore | |
|--------------------|---------------------------------------|
| 10 | Uscita primario Ø 3/4" |
| 11 | Entrata primario Ø 3/4" |
| 12 | Entrata acqua fredda sanitaria R 3/4" |
| 13 | Uscita acqua calda sanitaria R 3/4" |
| H | Anodo al Magnesio |
| B | Pozzetto porta sonda |

7