

SUN P7

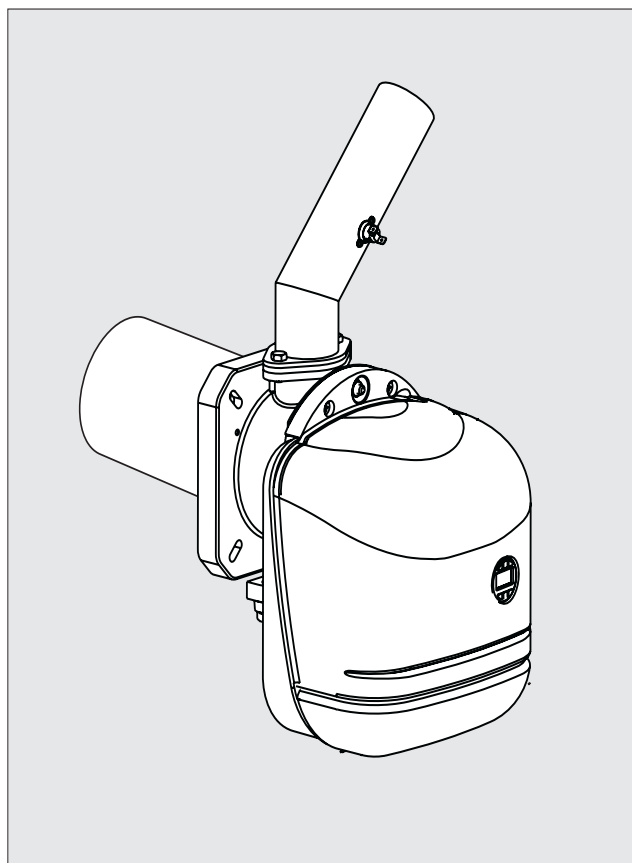

CE

IT - ISTRUZIONE PER L'USO L'INSTALLAZIONE E LA MANUTENZIONE

EN - INSTRUCTIONS FOR USE, INSTALLATION AND MAINTENANCE

CS - NÁVOD K POUŽITÍ, INSTALACI A ÚDRŽBĚ

RO - INSTRUCȚIUNI DE UTILIZARE, INSTALARE ȘI ÎNTRETINERE

RU - РУКОВОДСТВО ПО ЭКСПЛУАТАЦИИ, МОНТАЖУ И ТЕХОБСЛУЖИВАНИЮ

SK - NÁVOD NA POUŽITIE, INŠTALÁCI A ÚDRŽBU

1. AVVERTENZE GENERALI

- Leggere ed osservare attentamente le avvertenze contenute in questo libretto di istruzioni.
- Dopo l'installazione della caldaia, informare l'utilizzatore sul funzionamento e consegnargli il presente manuale che costituisce parte integrante ed essenziale del prodotto e deve essere conservato con cura per ogni ulteriore consultazione.
- L'installazione e la manutenzione devono essere effettuate in ottemperanza alle norme vigenti, secondo le istruzioni del costruttore e devono essere eseguite da personale professionalmente qualificato. È vietato ogni intervento su organi di regolazione sigillati.
- Un'errata installazione o una cattiva manutenzione possono causare danni a persone, animali o cose. È esclusa qualsiasi responsabilità del costruttore per i danni causati da errori nell'installazione e nell'uso e comunque per inosservanza delle istruzioni.
- Prima di effettuare qualsiasi operazione di pulizia o di manutenzione, disinserire l'apparecchio dalla rete di alimentazione agendo sull'interruttore dell'impianto e/o attraverso gli appositi organi di intercettazione.
- In caso di guasto e/o cattivo funzionamento dell'apparecchio, disattivarlo, astenendosi da qualsiasi tentativo di riparazione o di intervento diretto. Rivolgersi esclusivamente a personale professionalmente qualificato. L'eventuale riparazione-sostituzione dei prodotti dovrà essere effettuata solamente da personale professionalmente qualificato utilizzando esclusivamente ricambi originali. Il mancato rispetto di quanto sopra può compromettere la sicurezza dell'apparecchio.
- Questo apparecchio dovrà essere destinato solo all'uso per il quale è stato espressamente previsto. Ogni altro uso è da considerarsi improprio e quindi pericoloso.
- Gli elementi dell'imballaggio non devono essere lasciati alla portata di bambini in quanto potenziali fonti di pericolo.
- Le immagini riportate nel presente manuale sono una rappresentazione semplificata del prodotto. In questa rappresentazione possono esserci lievi e non significative differenze con il prodotto fornito.

2. ISTRUZIONI D'USO

2.1 Presentazione

Gentile Cliente,

La ringraziamo di aver scelto **SUN P7**, un bruciatore **FERROLI** di concezione avanzata, tecnologia all'avanguardia, elevata affidabilità e qualità costruttiva.

SUN P7 è un bruciatore di pellet, la cui elevata compattezza e disegno originali lo rendono adatto all'impiego sulla maggior parte delle caldaie per combustibile solido oggi presenti sul mercato. La cura nel progetto e nella produzione industriale ha permesso di ottenere una macchina ben equilibrata, dagli alti rendimenti, bassi tenori di emissioni CO ed NOx ed una fiamma molto silenziosa.

2.2 Pannello comandi

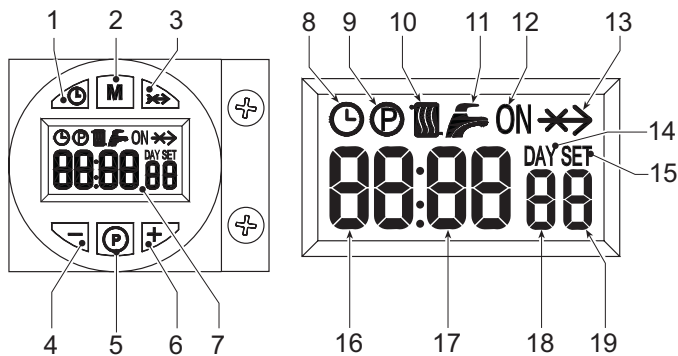

fig. 1 - Pannello comandi

Legenda

- 1 Pulsante impostazione giorno/ora
- 2 Pulsante selezione modalità funzionamento
- 3 Pulsante Override
- 4 Pulsante -
- 5 Pulsante programmazione
- 6 Pulsante +
- 7 Display
- 8 Simbolo funzionamento Automatico
- 9 Simbolo Menù programmazione
- 10 Simbolo richiesta accensione bruciatore
- 11 Non utilizzato
- 12 Simbolo multifunzione:
 - in funzione Automatico, indica quando l'orologio programmatore è nella fascia di richiesta
 - se non è stato selezionato il funzionamento Automatico, indica il funzionamento Manuale On
- 13 Simbolo Override
- 14 Simbolo Giorno
- 15 Simbolo Impostazione
- 16 Ora corrente
- 17 Minuti correnti
- 18 Giorno della settimana
- 19 Indicazione bruciatore acceso

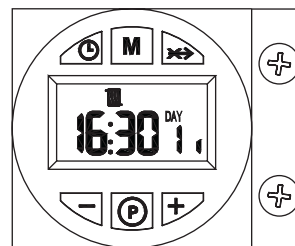

fig. 2 - Indicazioni durante il funzionamento

La richiesta d'accensione (generata alla chiusura del contatto sui morsetti 7-8 (vedi fig. 14), in condizioni di default setting) è indicata dall'attivazione del simbolo radiatore (part. 10 - fig. 1).

2.3 Accensione

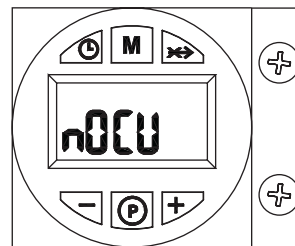

fig. 3 - Accensione

Fornire alimentazione elettrica all'apparecchio:

- Durante i primi 10 secondi il display visualizza "NO CU"
- Se viene rilevata la presenza di fiamma, il bruciatore esegue una pre-ventilazione della camera di combustione.
- Al termine di questo tempo, il bruciatore sarà pronto per il funzionamento.

2.4 Regolazioni

Impostazione orologio

1. Premere il pulsante impostazione giorno/ora (part. 1 - fig. 1).
2. Sul display (part. 7 - fig. 1), le icone OROLOGIO e DAY lampeggiano: impostare il giorno corrente della settimana attraverso i tasti + e - (part. 4 e 6 - fig. 1), considerando che 1=lunedì, 7=domenica. Confermare il giorno attraverso la pressione del pulsante impostazione giorno/ora (part. 1 - fig. 1).
3. Sul display (part. 7 - fig. 1), le due cifre dell'ORA ATTUALE e l'icona OROLOGIO lampeggiano: impostare l'ora esatta attraverso i tasti + e - (part. 4 e 6 - fig. 1), da 00 a 23. Confermare l'ora attraverso la pressione del pulsante impostazione giorno/ora (part. 1 - fig. 1).
4. Sul display (part. 7 - fig. 1), le due cifre dei MINUTI ATTUALI e l'icona OROLOGIO lampeggiano: impostare i minuti esatti attraverso i tasti + e - (part. 4 e 6 - fig. 1), da 00 a 59. Confermare i minuti attraverso la pressione del pulsante impostazione giorno/ora (part. 1 - fig. 1). Funzionamento Riscaldamento Automatico, Manuale On, Manuale Off

Premendo il pulsante selezione modalità funzionamento (part. 2 - fig. 1) è possibile impostare il:

1. In Funzionamento Automatico, sul display (part. 7 - fig. 1), è visualizzata l'icona OROLOGIO. La richiesta d'attivazione e di disattivazione del bruciatore dipende dal programma settimanale impostato. Nella fascia oraria di richiesta, sul display (part. 7 - fig. 1), è visualizzata anche l'icona ON.
2. In Funzionamento Manuale On, sul display (part. 7 - fig. 1), è visualizzata solo l'icona ON. Il bruciatore risulta sempre in richiesta.
 - ☞ Il programma settimanale impostato è by-passato.
3. In Funzionamento Manuale Off, sul display (part. 7 - fig. 1), non è visualizzata né l'icona ON, né l'icona OROLOGIO. Il bruciatore risulta spento.
 - ☞ Il programma settimanale impostato è by-passato.

Programma settimanale pre-impostato

06:30	08:30
12:00	12:00
16:30	22:30

Il programma settimanale è pre-impostato con 3 fasce orarie di ON e 3 fasce orarie di OFF: uguali per ogni giorno della settimana. Nella fascia oraria di richiesta, sul display (part. 7 - fig. 1), è visualizzata l'icona ON.

☞ **Attenzione:** verificare metodologia funzionamento bruciatore (vedi sez. 4.1)

Modifica del programma settimanale

1. Premere il pulsante Programmazione "P" (part. 5 - fig. 1)
2. Selezionare il giorno da programmare attraverso i tasti + e - (part. 4 e 6 - fig. 1):
 - Day 1 e Radiatore lampeggianti: programmazione riscaldamento del Lunedì
 - Day 2 e Radiatore lampeggianti: programmazione riscaldamento del Martedì
 - Day 3 e Radiatore lampeggianti: programmazione riscaldamento del Mercoledì
 - Day 4 e Radiatore lampeggianti: programmazione riscaldamento del Giovedì
 - Day 5 e Radiatore lampeggianti: programmazione riscaldamento del Venerdì
 - Day 6 e Radiatore lampeggianti: programmazione riscaldamento del Sabato
 - Day 7 e Radiatore lampeggianti: programmazione riscaldamento del Domenica
 - Day 15 e Radiatore lampeggianti: programmazione riscaldamento periodo Lunedì - Venerdì
 - Day 67 e Radiatore lampeggianti: programmazione riscaldamento periodo Sabato - Domenica
 - Day 16 e Radiatore lampeggianti: programmazione riscaldamento periodo Lunedì - Sabato
 - Day 17 e Radiatore lampeggianti: programmazione riscaldamento periodo Lunedì - Domenica
 - Day 17 e Radiatore lampeggianti: non utilizzato
3. Premere il pulsante Programmazione "P" (part. 5 - fig. 1):
4. 06:30 e Radiatore lampeggianti, ON, 1
 - Utilizzare i tasti + e - (part. 4 e 6 fig. 1) per modificare l'inizio della 1st fascia oraria di ON; esempio 06:00Premere il pulsante Programmazione "P" (part. 5 - fig. 1)
5. 08:30 e Radiatore lampeggianti, 2
 - Utilizzare i tasti + e - (part. 4 e 6 fig. 1) per modificare l'inizio della 1st fascia oraria di OFF; esempio 09:00Premere il pulsante Programmazione "P" (part. 5 - fig. 1)
6. 12:00 e Radiatore lampeggianti, ON, 3
 - Utilizzare i tasti + e - (part. 4 e 6 fig. 1) per modificare l'inizio della 2st fascia oraria di ON; esempio 12:30Premere il pulsante Programmazione "P" (part. 5 - fig. 1)
7. 12:00 e Radiatore lampeggianti, 4
 - Utilizzare i tasti + e - (part. 4 e 6 fig. 1) per modificare l'inizio della 2st fascia oraria di OFF; esempio 14:00Premere il pulsante Programmazione "P" (part. 5 - fig. 1)
8. 16:30 e Radiatore lampeggianti, ON, 5
 - Utilizzare i tasti + e - (part. 4 e 6 fig. 1) per modificare l'inizio della 3st fascia oraria di ON; esempio 16:00Premere il pulsante Programmazione "P" (part. 5 - fig. 1)
9. 22:30 e Radiatore lampeggianti, 6
 - Utilizzare i tasti + e - (part. 4 e 6 fig. 1) per modificare l'inizio della 3st fascia oraria di OFF; esempio 23:30Premere il pulsante Programmazione "P" (part. 5 - fig. 1)
10. Ripetendo la procedura appena descritta, si può programmare la 4st fascia oraria di ON e la 4st fascia oraria di OFF.
11. Premere il pulsante Programmazione "P" (part. 5 - fig. 1) per 3 secondi, si esce dalla modalità programmazione.

Menù parametri

L'accesso al menù parametri avviene premendo il pulsante programmazione "M" (part. 2 - fig. 1) per 5 secondi. Viene visualizzato il parametro "u01": identificato dalla scritta SET 01. Premendo il pulsante "P" (part. 5 - fig. 1) sarà possibile scorrere la lista dei parametri.

Per modificare il valore di un parametro basterà premere i tasti + e - (part. 4 e 6 - fig. 1): la modifica verrà salvata automaticamente. Una volta modificato il parametro, è necessario attendere 3 secondi: il dato lampeggia e viene salvato.

Tabella. 1

Parametri	Descrizione	Range	Default
u01	Regolazione setpoint mandata	30 - 80 °C	80°C
u02	Potenza massima bruciatore	1 - 5	5
u03	Metodologia funzionamento bruciatore (vedi par 3.1)	0 - 2	0

Per uscire dal menù, premere il pulsante "selezione modalità funzionamento - M" (Part.2 - fig. 1) per 5 secondi.

Menù parametri service

L'accesso al menù parametri avviene premendo il pulsante programmazione "P" (part. 5 - fig. 1) per 10 secondi. Viene visualizzato il parametro "t01": identificato dalla scritta SET 01. Premendo il pulsante "P" (part. 5 - fig. 1) sarà possibile scorrere la lista dei parametri.

Per modificare il valore di un parametro basterà premere i tasti + e - (part. 4 e 6 - fig. 1): la modifica verrà salvata automaticamente. Una volta modificato il parametro, è necessario attendere 3 secondi: il dato lampeggia e viene salvato.

Tabella. 2

Parametri	Descrizione	Range	Default
t01	Funzione carica pellet	0=Disabilitata 1=Abilitata	0=Disabilitata
t02	Sonda mandata	0=Disabilitata 1=Abilitata	1=Abilitata
t03	Setpoint ventilatore in Accensione	0-200 Pa	51 Pa
t04	Tempo attivazione coclea in Accensione	0-100 (1=4 secondi)	12
t05	Timer calcolo regolazione(Solo con funzionamento bruciatore con Sonda mandata Modulante)	0-100 secondi	5 secondi
t06	Timer funzione Rampa	0-100 secondi	80 secondi
t07	Periodo (Tempo attivazione+disattivazione) coclea a regime (da Potenza 1 a Potenza 5)	0-50 secondi	10 secondi
t08	Setpoint ventilatore a Potenza 1	0-200 Pa	38 Pa
t09	Tempo attivazione coclea a Potenza 1	0-100 (100=10 secondi)	28
t10	Setpoint ventilatore a Potenza 2	0-200 Pa	74 Pa
t11	Tempo attivazione coclea a Potenza 2	0-100 (100=10 secondi)	38
t12	Setpoint ventilatore a Potenza 3	0-200 Pa	133 Pa
t13	Tempo attivazione coclea a Potenza 3	0-100 (100=10 secondi)	46
t14	Setpoint ventilatore a Potenza 4	0-200 Pa	150 Pa
t15	Tempo attivazione coclea a Potenza 4	0-100 (100=10 secondi)	53
t16	Setpoint ventilatore a Potenza 5	0-200 Pa	170 Pa
t17	Tempo attivazione coclea a Potenza 5	0-100 (100=10 secondi)	56
t18	Selezione funzionamento bruciatore (Solo con Sonda Mandata)	0=On/Off 1=Modulante	0=On/Off
t19	Tempo Post ventilazione2	0-100 (100=10 secondi)	99

Per uscire dal menù, premere il pulsante programmazione "P" (part. 5 - fig. 1) per 10 secondi.

2.5 Istruzioni per il funzionamento

Il funzionamento del bruciatore, una volta installato e regolato correttamente, è completamente automatico e non richiede di fatto alcun comando da parte dell'utente. In caso di mancanza di combustibile o anomalie il bruciatore si arresta e va in blocco. Si consiglia di provvedere al rifornimento del combustibile prima del suo totale esaurimento per evitare il funzionamento irregolare del bruciatore.

Fare attenzione che il locale in cui è installato il bruciatore, oltre che privo di oggetti o materiali infiammabili, gas corrosivi o sostanze volatili, non sia polveroso. La polvere, infatti, richiamata dal ventilatore, aderisce alle pale della girante e ne riduce la portata d'aria oppure causa l'ostruzione del disco di stabilità fiamma pregiudicandone l'efficienza.



Non permettere che il bruciatore sia manomesso da persone inesperte o da bambini.

Regolazione potenza massima (param. u02) in funzione della caldaia

Valore parametro	Potenza - kW
1	14
2	20
3	25
4	30
5	34



3. INSTALLAZIONE

3.1 Disposizioni generali

Questo apparecchio deve essere destinato solo all'uso per il quale è stato espressamente previsto.

Questo apparecchio può essere applicato, compatibilmente alle sue caratteristiche e prestazioni ed alla sua potenzialità termica, generatori di calore per combustibili solidi. Ogni altro uso deve considerarsi improprio e quindi pericoloso. Non è consentito né aprire o manomettere i componenti dell'apparecchio, ad esclusione delle sole parti previste nella manutenzione, né è consentito modificare l'apparecchio per alterarne le prestazioni o la destinazione d'uso.

Se il bruciatore viene completato con optional, kits o accessori si dovranno utilizzare solo prodotti originali.



L'INSTALLAZIONE E LA TARATURA DEL BRUCIATORE DEVE ESSERE EFFETTUATA SOLTANTO DA PERSONALE SPECIALIZZATO E DI SICURA QUALIFICAZIONE, OTTEMPERANDO A TUTTE LE ISTRUZIONI RIPORTATE NEL PRESENTE MANUALE TECNICO, ALLE DISPOSIZIONI DI LEGGE VIGENTI, ALLE PRESCRIZIONI DI NORMA NAZIONALE ED EVENTUALI NORMATIVE LOCALI E SECONDO LE REGOLE DELLA BUONA TECNICA.

3.2 Installazione in caldaia

Luogo di installazione

Il locale entro il quale caldaia e bruciatore sono installati deve avere le aperture verso l'esterno secondo quanto prescritto dalle norme vigenti. Se nello stesso locale vi sono più bruciatori o aspiratori che possono funzionare assieme, le aperture di aereazione devono essere dimensionate per il funzionamento contemporaneo di tutti gli apparecchi.

Il luogo di installazione deve essere privo di oggetti o materiali infiammabili, gas corrosivi polveri o sostanze volatili che, richiamate dal ventilatore possano ostruire i condotti interni del bruciatore o la testa di combustione. L'ambiente deve essere asciutto e non esposto a pioggia, neve o gelo.

Fissare il bruciatore alla porta. Effettuare i collegamenti elettrici come riportato al cap. 5 (schema elettrico). Nel caso il bruciatore venga installato in una caldaia SUN P7, utilizzare l'apposito kit di trasformazione. Inserire la sonda di temperatura contenuta nel kit nella guaina sul corpo della caldaia in ghisa ed effettuare i relativi collegamenti elettrici.



IL BRUCIATORE E' STATO PROGETTATO PER FUNZIONARE SU GENERATORE DI CALORE CON CAMERA DI COMBUSTIONE IN DEPRESSIONE.

IL CONTENITORE DEL PELLETS DEVE ESSERE POSIZIONATO IN MODO CHE IL TUBO FLESSIBILE DI COLLEGAMENTO COCLEA/BRUCIATORE NON SUBISCA DEFORMAZIONI E/O PIEGHE.

Istruzioni di montaggio del bruciatore a pellet SUN P7 nella caldaia GFG - SFL

Sono disponibili dei kit opzionali per l'uso del bruciatore a pellet con caldaie GFG - SFL. Per l'installazione fare riferimento alle istruzioni contenute negli stessi kit.

A termine del montaggio del kit in caldaia, montare il bruciatore.

Fissare il boccaglio "L" con le viti "M" e il bruciatore con il dado "N". Collegare il cavo "E" ai morsetti 11 e 12, e il cavo "T" al sensore "V". Fissare il cofano "P" al corpo bruciatore con le viti "R" e il particolare "S" al bruciatore.

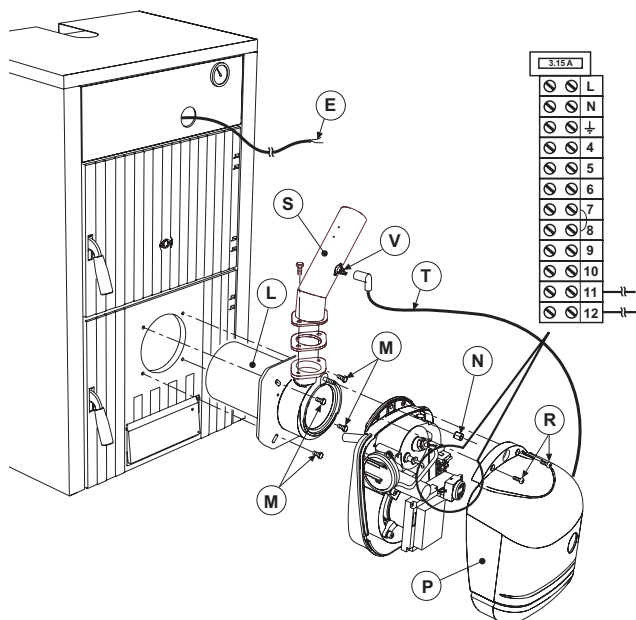

fig. 4

Inserire il tubo di alimentazione motorizzato "Y" nel serbatoio raccolta pellet "X" ed effettuare il collegamento coclea-bruciatore in modo tale che il tubo flessibile "W" non subisca deformazioni e/o pieghe. E' necessario rispettare la quota indicata nella fig. 9.

Regolare il bruciatore come previsto dal relativo manuale istruzioni in particolare, impostare il parametro u02 sulla centralina del bruciatore come riportato nella tabella.

Modello		3	4
Portata termica nominale	kW	24.9	33.4
Potenza termica nominale	kW	22	30
Parametro	u02	2	5

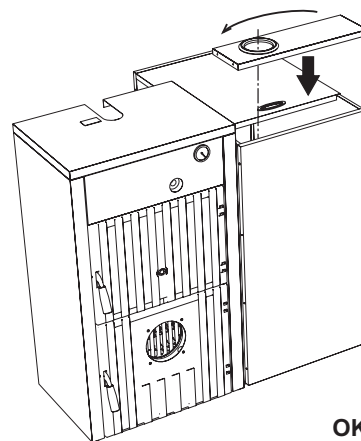

fig. 5

OK

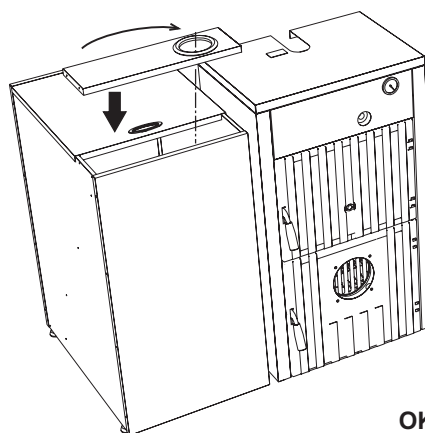

fig. 6

OK

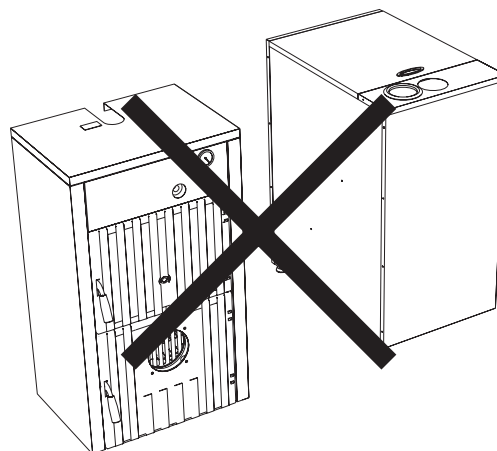

fig. 7

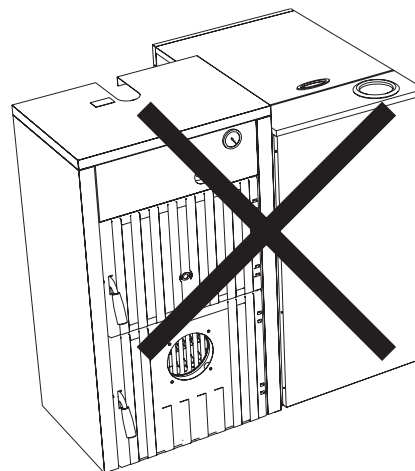

fig. 8

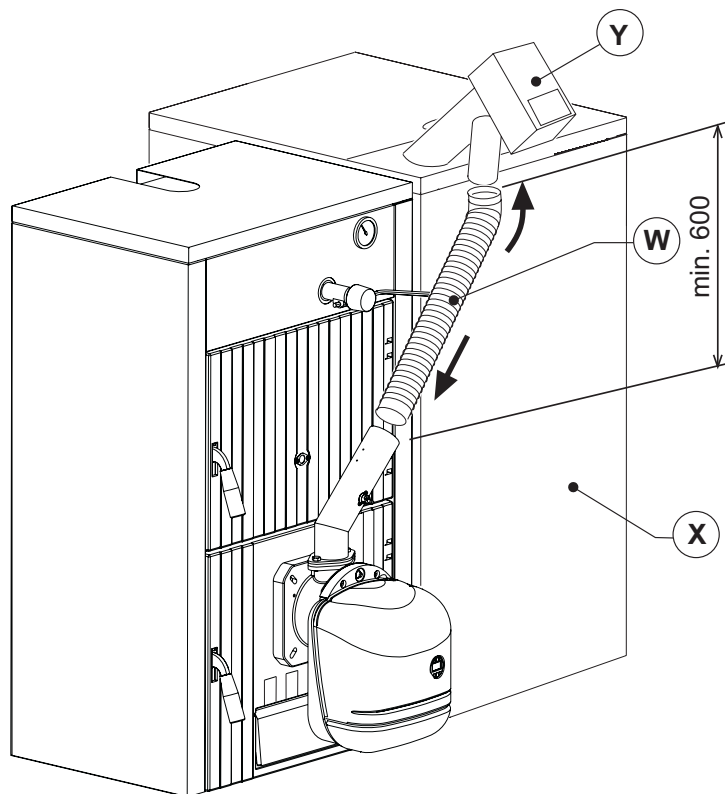

fig. 9

3.3 Collegamenti elettrici

Il bruciatore è dotato di una morsettiera multipolare per gli allacciamenti elettrici; far riferimento allo schema elettrico nel capitolo **4 Caratteristiche e dati tecnici** per le connessioni. I collegamenti da effettuare a cura dell'installatore sono:

- Linea di alimentazione
- Contatto di richiesta
- Collegamento motore coclea
- Collegamento sonda temperatura

La lunghezza dei cavi di collegamento deve permettere l'apertura del bruciatore ed eventualmente del portellone della caldaia. In caso di guasto al cavo di alimentazione del bruciatore, la sua sostituzione va fatta solo da persona abilitata.

Il bruciatore va collegato ad una linea elettrica monofase, 230 Volt-50Hz.



Far verificare da personale professionalmente qualificato l'efficienza e l'adeguatezza dell'impianto di terra, il costruttore non è responsabile per eventuali danni causati dalla mancanza di messa a terra dell'impianto. Far verificare inoltre che l'impianto elettrico sia adeguato alla potenza massima assorbita dall'apparecchio, indicata in targhetta dati caldaia.

È importante rispettare le polarità (LINEA: cavo marrone / NEUTRO: cavo blu / TERRA: cavo giallo-verde) negli allacciamenti alla linea elettrica.

3.4 Alimentazione combustibile

Disposizioni generali

Il bruciatore deve essere alimentato dal tipo di combustibile per il quale è predisposto, come indicato sulla targa dell'apparecchio e nella tabella dati tecnici al sez. 5.4 di questo manuale.

Consigliamo l'utente di utilizzare pellet di buona qualità, in quanto quello di bassa qualità determina basse rese caloriche, alto contenuto di ceneri con conseguenti interventi di pulizia frequenti, possibilità di usura precoce dei componenti del bruciatore esposti al fuoco, intasamento della coclea e del bruciatore dovuti ad eccesso di segatura sciolte, blocchi di funzionamento dovuti a sedimentazione di materiali non combustibile all'interno del bruciatore.

Carica pellet

È possibile attivare la carica del pellet entro 40 minuti dopo aver alimentato elettricamente il bruciatore.

Entro questo tempo, il sistema mette a disposizione 3 tentativi da 5 minuti, durante i quali viene attivata solamente la coclea.

Durante la carica del pellet non risulta possibile accendere il bruciatore.

Sequenza:

1. Fornire alimentazione elettrica al bruciatore.
2. Attendere il termine della fase di pre-ventilazione.
3. Premere il pulsante programmazione "P" (part. 5 - fig. 1) per 5 secondi.
 - Viene visualizzato il parametro "t01": identificato dalla scritta SET 01.
 - Impostare il parametro a 1 per avviare il primo tentativo da 5 minuti. In qualsiasi momento è possibile terminarlo, ponendo il parametro 0.
 - Nel caso in cui il primo tentativo non sia stato sufficiente, ripetere la sequenza precedente portando il parametro a 0 e poi a 1: sia per il secondo che per il terzo tentativo di carica.
4. Per poter eseguire altri 3 tentativi, togliere e ridare alimentazione elettrica all'apparecchio.

4. SERVIZIO E MANUTENZIONE

Tutte le operazioni di regolazione, messa in servizio e manutenzione devono essere effettuate da Personale Qualificato e di sicura qualificazione, in conformità alle norme vigenti. Il personale della nostra organizzazione di vendita e del Servizio Tecnico Assistenza Clienti di Zona è a vostra disposizione per ogni ulteriore informazione.

FERROLI declina ogni responsabilità per danni a cose e/o persone derivanti dalla manutenzione dell'apparecchio da parte di persone non qualificate e non autorizzate.

4.1 Metodologia funzionamento bruciatore

Per gestire l'accensione del bruciatore sono previste 3 metodologie:

A - Gestione Bruciatore (default setting)

La richiesta d'accensione del bruciatore viene attivata esclusivamente alla chiusura del contatto sui morsetti 7-8 (vedi fig. 14).



L'orologio ed il programma settimanale impostato sono by-passati: si può anche non impostare l'ora corretta.

B - Gestione Bruciatore (Secondo Orologio interno o Contatto)

La richiesta d'accensione del bruciatore viene attivata dall'Orologio (durante il Funzionamento Riscaldamento Automatico in Fascia ON oppure in Funzionamento Riscaldamento Manuale ON) O alla chiusura del contatto sui morsetti 7-8 (vedi fig. 14).



Si rende necessario impostare l'Orologio ed eventualmente modificare il programma settimanale impostato di default.

C - Gestione Bruciatore (Secondo Orologio interno e Contatto)

La richiesta d'accensione del bruciatore viene attivata dall'Orologio (durante il Funzionamento Riscaldamento Automatico in Fascia ON oppure in Funzionamento Riscaldamento Manuale ON) e se è chiuso il contatto sui morsetti 7-8 (vedi fig. 14).



Si rende necessario impostare l'Orologio ed eventualmente modificare il programma settimanale impostato di default.

La selezione A, B o C avviene dal menù utente dell'Orologio.

Premere il pulsante selezione modalità funzionamento "M" (part. 2 - fig. 1) per 5 secondi.

Premere 2 volte il pulsante Programmazione "P" (part. 5 - fig. 1).

Viene visualizzato il parametro n° 3: identificato dalla scritta SET 03.

Impostare a 00 per modo A, 01 per modo B, 02 per modo C attraverso i tasti + e - (part. 4 e 6 - fig. 1).

Una volta selezionata la metodologia è necessario attendere 3 secondi: il dato lampeggia e viene salvato. Per uscire dal menù, premere il pulsante selezione modalità funzionamento "M" (part. 2 - fig. 1) per 5 secondi.

4.2 Messa in servizio

Verifiche da eseguire alla prima accensione, e dopo tutte le operazioni di manutenzione che abbiano comportato la disconnessione degli impianti o un intervento su organi di sicurezza o parti del bruciatore:

Prima di accendere il bruciatore

- Controllare che il bruciatore sia fissato correttamente in caldaia con le tarature preliminari indicate precedentemente.
- Accertarsi che caldaia ed impianto siano stati riempiti d'acqua od olio diatermico, che le valvole del circuito idraulico siano aperte e che il condotto di evacuazione fumi sia libero e correttamente dimensionato.
- Verificare la chiusura della porta caldaia, in modo che la fiamma si generi solamente all'interno della camera di combustione.
- Verificare il corretto posizionamento della coclea e del tubo flessibile di collegamento al bruciatore.
- Riempire il serbatoio di pellet.
- Verificare il corretto posizionamento e collegamento della sonda temperatura.



Verificare che la griglia (part. 1 fig. 10) sia pulita.

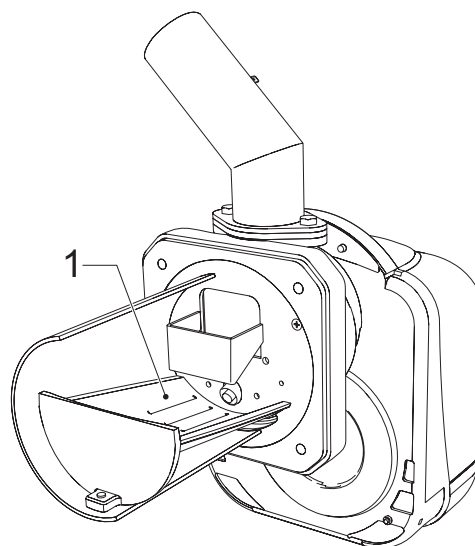

fig. 10 - Griglia bruciatore

Accensione del bruciatore

- Fornire alimentazione elettrica, chiudendo l'interruttore generale a monte del bruciatore.

- Per riempire la coclea di pellets vedi sez. 3.4.
- Chiudere la linea dei termostati (caldaia/ambiente).

Taratura del bruciatore

1. Collegare un analizzatore di combustione all'uscita della caldaia e lasciare funzionare il bruciatore a pieno regime per 30 minuti; verificare nel frattempo la funzionalità del condotto di evacuazione dei fumi.
2. **ACCERTARSI CHE LA CAMERA DI COMBUSTIONE SIA IN DEPRESSIONE**
3. Verificare la combustione alla potenza massima del bruciatore (regolata in base alla potenza nominale della caldaia).
4. Parametri della combustione:
 - O₂ compreso tra 5% e il 9%
 - CO compreso tra 150 e 1000 ppm

Per la taratura del bruciatore, variare il setpoint ventilatore modificando il relativo parametro (vedi paragrafo "Menù parametri service" e tabella 2 al cap. 2.4).

Il valore CO è influenzato dalla qualità del pellet, dalla quantità di sporco presente nella testa di combustione e dal tiraggio della caldaia.

Se si vuole far funzionare il bruciatore in modo MODULANTE, è necessario modificare il parametro "T18" e quindi seguire i punti 5 e 6 sotto riportati.

5. Verificare gli altri step del bruciatore riducendo il valore del parametro u02 sino a 1 (vedi paragrafo "Menù parametri service" e tabella 1 al cap. 2.4).
6. Riportare il parametro u02 al valore corretto.

4.3 Manutenzione

 Verificare periodicamente la pulizia delle parti del bruciatore che tenderanno a sporcarsi in funzione della qualità del pellet o a causa di una cattiva regolazione del bruciatore.

Il bruciatore richiede una manutenzione periodica, con cadenza almeno annuale, che deve essere eseguita da personale abilitato.

Le operazioni basilari da effettuare sono:

- controllo e pulizia della parti interne del bruciatore e caldaia come indicato nei paragrafi successivi;
- analisi completa della combustione (dopo funzionamento a regime per almeno 10 minuti) e verifica delle corrette tarature;

Apertura cofano e smontaggio del bruciatore

 Prima di effettuare qualsiasi operazione di pulizia o controllo all'interno del bruciatore, togliere l'alimentazione elettrica al bruciatore agendo sull'interruttore generale dell'impianto.

Per l'apertura

Svitare le viti (A) e togliere il cofano (B). I componenti interni, motore, serranda, ecc. sono direttamente accessibili.

Per lo smontaggio

Svitare le viti (A) e togliere il cofano (B), svitare il dado (C) e scollegare il corpo, svitare le viti di fissaggio (D) ed estrarre il bocchaglio (E).

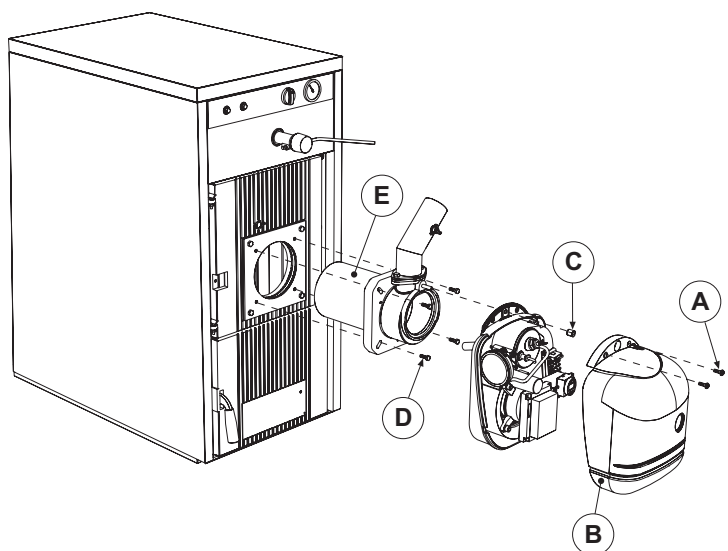

fig. 11

Verifiche su parti e componenti

Ventilatore

Verificare che all'interno del ventilatore e sulle pale della girante non vi sia accumulo di polvere: riduce la portata d'aria e causa, conseguentemente, combustione inquinante.

Testa di combustione

Verificare che tutte le parti della testa di combustione siano integre, non deformate dall'alta temperatura, prive di impurità provenienti dall'ambiente e correttamente posizionate.

Fotoresistenza

Pulire il vetrino da polvere eventuale. La fotoresistenza è inserita in sede a pressione, per estrarre tirarla verso l'esterno.

4.4 Risoluzione dei problemi

Il bruciatore è dotato di un avanzato sistema di autodiagnosi. Nel caso di un'anomalia al bruciatore, il display (Part. 7 - fig. 1) lampeggia indicando il codice dell'anomalia.

Vi sono anomalie che causano blocchi permanenti (contraddistinte con la lettera "A"): per il ripristino del funzionamento è sufficiente premere il tasto "P" (Part. 5 - fig. 1) per 1 secondo; se il bruciatore non riparte è necessario, prima, risolvere l'anomalia.

Altre anomalie causano blocchi temporanei (contraddistinte con la lettera "F") che vengono ripristinati automaticamente non appena il valore rientra nel campo di funzionamento normale del bruciatore.

Tabella. 3 - Lista anomalie

Codice	Anomalia	Causa	Soluzione
A01	Blocco mancata accensione	Contenitore pellets vuoto	Riempire di pellets il contenitore
		Cavo coclea interrotto o scollegato	Ripristinare il collegamento
		Resistenza accenditore guasta	Sostituire e svuotare latesta dal pellets
		Testa di combustione sporca	Svuotarla e pulirla
		Condotto alimentazione pelletsoccluso	Liberarlo, controllare chela testa di combustione non sia intasata ed eventualmente svuotarla
F02	Smaltimento fiamma parassita	La richiesta di calore è terminata, ma il bruciatore rileva fiamma	Attendere termine post-ventilazione
A02	Blocco per fiamma parassita	Fotoresistenza in cortocircuito	Sostituire fotoresistenza
		Luce estranea investe lafotoresistenza	Eliminare fonte di luce
A04	Blocco termostato sicurezza coclea	Parametri di accensione non corretti	Verificare parametri trasparenti 03=51 e 04=12
		Caldaia in pressione	Pulirla e verificare il correttotiraggio minimo del camino (10Pa)
		Termostato di sicurezza guasto	Sostituirlo
F05	Anomalia regolazione pressione condotto	Tubetto del collegamento sensore di pressione schiacciato	Sostituire
		Motore ventilatore danneggiato	Sostituire
		Ventola sporca	Pulirla
F06	Anomalia trasduttore di pressione (sconnesso)	Cablaggio interrotto	Verificare il cablaggio o sostituire il sensore
F10	Anomalia sonda corpo caldaia (se abilitata)	Sensore danneggiato	Verificare il cablaggio o sostituire il sensore
		Cablaggio in corto circuito	
		Cablaggio interrotto	

5. CARATTERISTICHE E DATI TECNICI

5.1 Dimensioni

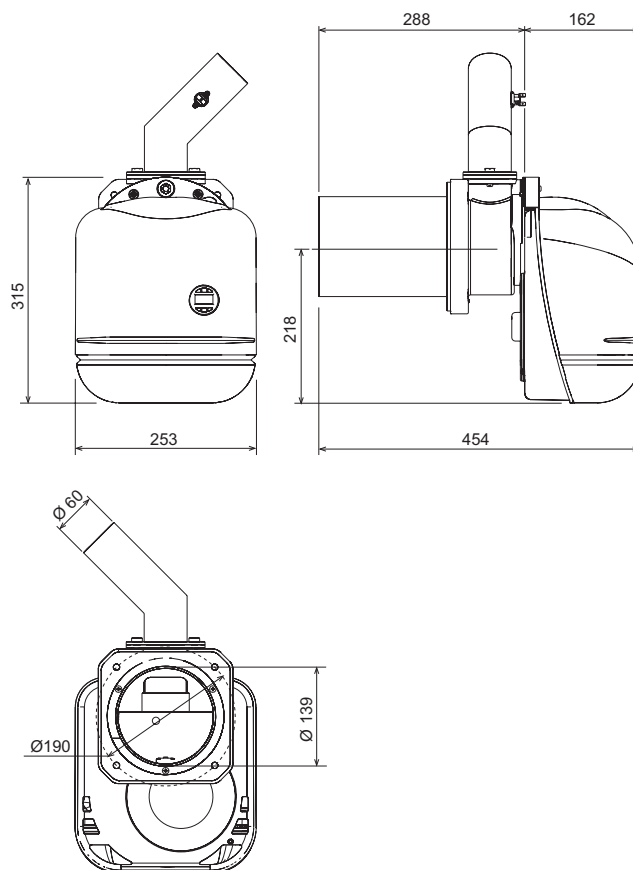

fig. 12

5.2 Vista generale e componenti principali

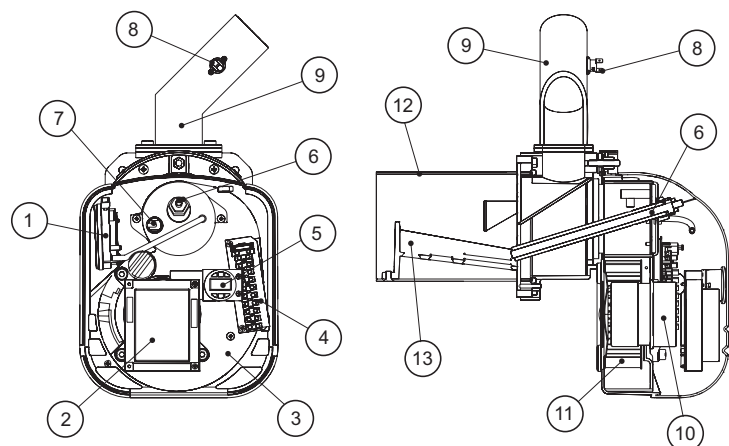

fig. 13

Legenda

- 1 Trasduttore di pressione
- 2 Centralina
- 3 Corpo bruciatore
- 4 Morsetteria
- 5 Interfaccia utente
- 6 Resistenza
- 7 Fotoresistenza
- 8 Termostato 85°
- 9 Tubo per carico bruciatore
- 10 Motore
- 11 Ventola
- 12 Boccaglio
- 13 Griglia

5.3 Schema elettrico

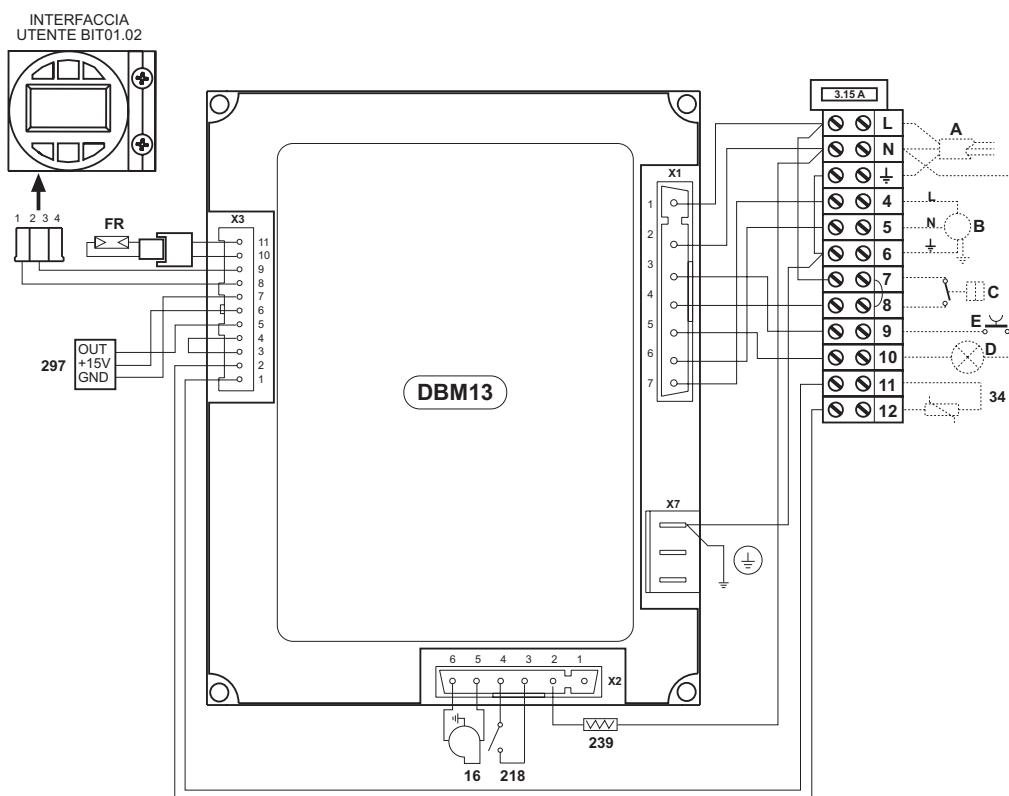

fig. 14 - Schema elettrico

Legenda

- FR Fotoresistenza
- 16 Ventilatore
- 34 Sensore temperatura riscaldamento
- 218 Termostato sicurezza pellet
- 239 Accenditore
- 297 Trasduttore di pressione aria
- A alimentazione elettrica
- B Coclea motore
- C Contatto di richiesta
- D Segnalazione blocco
- E Sblocco bruciatore

5.4 Tabella dati tecnici

Dati	Unità	Valore	
Portata Termica max.	kW	34.1	(Q)
Portata Termica min.	kW	13.7	(Q)
Portata Combustibile max.	kg/h	7.2	
Portata Combustibile min.	kg/h	2.9	
Indice di protezione elettrica	IP	X0D	
Tensione di alimentazione/frequenza	V/hz	230/50	
Potenza elettrica assorbita	W	100	
Potenza elettrica accenditore	W	300	
Peso a vuoto	kg	11	
Capacità Serbatoio	litri	195	
Contenuto Serbatoio	kg	140	
Dimensioni Pellets (diametro/lunghezza max.)	mm	6/35	
Depressione camera di combustione	mbar	-0.2	

Certificato di Garanzia

La presente garanzia convenzionale è valida per gli apparecchi destinati alla commercializzazione, venduti ed installati sul solo territorio italiano

La Direttiva Europea 99/44/CE ha per oggetto taluni aspetti della vendita e delle garanzie dei beni di consumo e regola il rapporto tra venditore finale e consumatore. La direttiva in oggetto prevede che in caso di difetto di conformità del prodotto, il consumatore ha diritto a rivalersi nei confronti del venditore finale per ottenerne il ripristino senza spese, per un periodo di 24 mesi dalla data di acquisto.

Ferrolì S.p.A., pur non essendo venditore finale nei confronti del consumatore, intende comunque supportare le responsabilità del venditore finale con una propria Garanzia Convenzionale, fornita tramite la propria rete di assistenza tecnica autorizzata alle condizioni riportate di seguito.

Oggetto della Garanzia e Durata

Con la presente garanzia convenzionale l'azienda produttrice garantisce da tutti i difetti di fabbricazione e di funzionamento gli apparecchi venduti per 24 mesi dalla data di consegna, documentata attraverso regolare documento di acquisto, purché avvenuta entro 3 anni dalla data di fabbricazione del prodotto. La messa in servizio del prodotto deve essere effettuata a cura della società installatrice. Entro 30 giorni dalla messa in servizio il Cliente può richiedere ad un Centro di Assistenza autorizzato il primo controllo gratuito. In questo caso, **se il bruciatore è stato abbinato ad una caldaia Ferrolì, sullo scambiatore principale della caldaia viene esteso un ulteriore anno di garanzia** (quindi 3 anni), sempre a decorrere dalla data di consegna.

Modalità per far valere la presente Garanzia

In caso di guasto, il cliente deve richiedere entro il termine di decadenza di 30 giorni l'intervento del Centro Assistenza di zona, autorizzato Ferrolì S.p.A.

I nominativi dei Centri Assistenza autorizzati sono reperibili:

- attraverso il sito internet dell'azienda costruttrice;
- attraverso il numero verde 800-59-60-40.

I costi di intervento sono a carico dell'azienda produttrice, fatte salve le esclusioni previste e riportate nella presente Dichiarazione. Gli interventi in garanzia non modificano la data di decorrenza o la durata della stessa.

Esclusioni

Sono escluse dalla presente garanzia i guasti e gli eventuali danni causati da:

- trasporto non effettuato a cura dell'azienda;
- inosservanza delle istruzioni e delle avvertenze previste dall'azienda produttrice e riportate sui manuali di utilizzo a corredo del prodotto;
- errata installazione o inosservanza delle prescrizioni di installazione, previste dall'azienda produttrice e riportate sui manuali di installazione a corredo del prodotto;
- inosservanza di norme e/o disposizioni previste da leggi e/o regolamenti vigenti, in particolare per assenza o difetto di manutenzione periodica;
- anomalie o anomalie di qualsiasi genere nell'alimentazione degli impianti idraulici, elettrici, di erogazione del combustibile, di camini e/o scarichi;
- inadeguati trattamenti dell'acqua di alimentazione, trattamenti disincrostanti erroneamente effettuati;
- corrosioni causate da condensa o aggressività d'acqua;
- gelo, correnti vaganti e/o effetti dannosi di scariche atmosferiche;
- mancanza di dispositivi di protezione contro le scariche atmosferiche;
- trascuratezza, incapacità d'uso, manomissioni effettuate da personale non autorizzato o interventi tecnici errati effettuati sul prodotto da soggetti estranei alla rete di assistenza autorizzata Ferrolì;
- impiego di parti di ricambio non originali Ferrolì;
- manutenzione inadeguata o mancante;
- parti soggette a normale usura di impiego (anodi, guarnizioni, manopole, lampade spia, ecc.);
- cause di forza maggiore indipendenti dalla volontà e dal controllo dell'azienda produttrice;
- non rientrano nella garanzia le operazioni di pulizia e manutenzione ordinaria, né eventuali attività o operazioni per accedere al prodotto (smontaggio mobili o coperture, allestimento ponteggi, ecc.).

Responsabilità

Il personale autorizzato dalla azienda produttrice interviene a titolo di assistenza tecnica nei confronti del Cliente; l'installatore resta comunque l'unico responsabile dell'installazione che deve rispettare le prescrizioni di legge e le prescrizioni tecniche riportate sui manuali di installazione a corredo del prodotto.

Le condizioni di garanzia convenzionale qui elencate sono le uniche offerte da Ferrolì Spa. Nessun terzo è autorizzato a modificare i termini della presente garanzia né a rilasciarne altri verbali o scritti.

Diritti di legge

- La presente garanzia si aggiunge e non pregiudica i diritti dell'acquirente previsti dalla direttiva 99/44/CEE e relativo decreto nazionale di attuazione.



ferrolì

1. GENERAL INSTRUCTIONS

- Carefully read the instructions contained in this instruction booklet.
- After boiler installation, inform the user regarding its operation and give him this manual, which is an integral and essential part of the product and must be kept with care for future reference.
- Installation and maintenance must be carried out by professionally qualified personnel, according to current regulations and the manufacturer's instructions. Do not carry out any operation on the sealed control parts.
- Incorrect installation or inadequate maintenance can result in damage or injury. The Manufacturer declines any liability for damage due to errors in installation and use or failure to follow the instructions.
- Before carrying out any cleaning or maintenance operation, disconnect the unit from the power supply using the system switch and/or the special cut-off devices.
- In case of a fault and/or poor operation, deactivate the unit and do not attempt to repair it or directly intervene. Contact professionally qualified personnel. Repair/replacement of the products must only be carried out by professionally qualified using original spare parts. Failure to comply with the above could affect the safety of the unit.
- This unit must only be used for its intended purpose. Any other use is considered improper and therefore dangerous.
- The packing materials are potentially hazardous and must not be left within the reach of children.
- The images given in this manual are a simplified representation of the product. In this representation there may be slight and insignificant differences with respect to the product supplied.

2. OPERATING INSTRUCTIONS

2.1 Introduction

Dear Customer,

Thank you for choosing **SUN P7**, a **FERROLI** burner featuring advanced design, cutting-edge technology, high reliability and quality construction.

SUN P7 is a pellet burner whose compact size and original design make it suitable for use with the majority of solid fuel-burning boilers available on the market. The care taken in its design and industrial production has resulted in a well-balanced product offering high efficiencies, low CO and NOx emissions and a very quiet flame.

2.2 Control panel

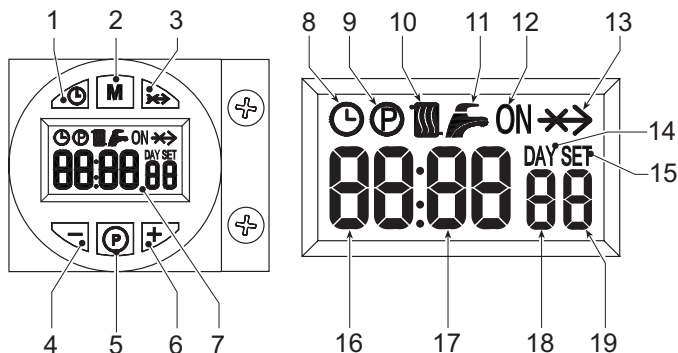

fig. 1 - Control panel

Key

- 1 Day/time setting button
- 2 Operation mode selection button
- 3 Override button
- 4 Button -
- 5 Programming button
- 6 Button +
- 7 Display
- 8 Automatic mode symbol
- 9 Programming Menu symbol
- 10 Burner lighting request symbol
- 11 Not used
- 12 Multifunction symbol:
 - in Automatic mode, it indicates when the programmer clock is in the request band
 - if Automatic mode was not selected, it indicates Manual On mode
- 13 Override symbol
- 14 Day symbol
- 15 Setting symbol
- 16 Current hour
- 17 Current minutes
- 18 Day of the week
- 19 Burner On

Indications during operation

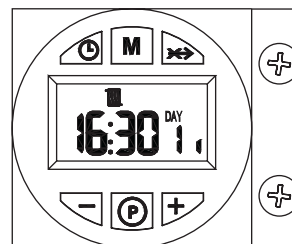

fig. 2 - Indications during operation

The lighting request (generated on closing of the contact on terminals 7-8 (see fig. 14), in default setting conditions) is indicated by activation of the radiator symbol (detail 10 - fig. 1).

2.3 Lighting

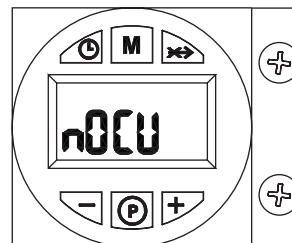

fig. 3 - Lighting

Switch on the power to the unit:

- During the first 10 seconds the display shows "NO CU"
- If a flame is detected, the burner carries out combustion chamber pre-ventilation.
- At the end of this time, the burner will be ready to operate.

2.4 Adjustments

Clock setting

- Press the day/time setting button (detail 1 - fig. 1).
- The **CLOCK** and **DAY** icons flash on the display (detail 7 - fig. 1): set the current day of the week with the + and - buttons (details 4 and 6 - fig. 1), considering that 1=Monday, 7=Sunday. Confirm the day by pressing the day/time setting button (detail 1 - fig. 1).
- The two digits of the **CURRENT HOUR** and the **CLOCK** icon flash on the display (detail 7 - fig. 1): set the exact hour with the + and - buttons (details 4 and 6 - fig. 1), from 00 to 23. Confirm the hour by pressing the day/time setting button (detail 1 - fig. 1).
- The two digits of the **CURRENT MINUTES** and the **CLOCK** icon flash on the display (detail 7 - fig. 1): set the exact minutes with the + and - buttons (details 4 and 6 - fig. 1), from 00 to 59. Confirm the minutes by pressing the day/time setting button (detail 1 - fig. 1). Automatic Heating, Manual On, Manual Off mode

Press the operation mode selection button (detail 2 - fig. 1) to set:

- In Automatic mode, the display (detail 7 - fig. 1), shows the **CLOCK** icon. The burner activation and deactivation request depends on the set weekly programme. In the request time band, the display (detail 7 - fig. 1) also shows the **ON** icon.
- In Manual On mode, the display (detail 7 - fig. 1) only shows the **ON** icon. The burner is always in request status.

The set weekly programme is bypassed.

- In Manual Off mode, the display (detail 7 - fig. 1) does not show the **ON** icon or **CLOCK** icon. The burner is off.

The set weekly programme is bypassed.

Preset weekly programme

06:30	08:30
12:00	12:00
16:30	22:30

The weekly programme is preset with 3 **ON** time bands and 3 **OFF** time bands: equal for each day of the week. In the request time band, the display (detail 7 - fig. 1) shows the **ON** icon.

Important: Check burner operation methods (see sec. 4.1)

Weekly programme modification

1. Press the Programming button "P" (detail 5 - fig. 1)
2. Select the day to be programmed with the + and - buttons (details 4 and 6 - fig. 1):
 - Day 1 and Radiator flash: Monday heating programming
 - Day 2 and Radiator flash: Tuesday heating programming
 - Day 3 and Radiator flash: Wednesday heating programming
 - Day 4 and Radiator flash: Thursday heating programming
 - Day 5 and Radiator flash: Friday heating programming
 - Day 6 and Radiator flash: Saturday heating programming
 - Day 7 and Radiator flash: Sunday heating programming
 - Day 15 and Radiator flash: heating programming period Monday - Friday
 - Day 67 and Radiator flash: heating programming period Saturday - Sunday
 - Day 16 and Radiator flash: heating programming period Monday - Saturday
 - Day 17 and Radiator flash: heating programming period Monday - Sunday
 - Day 17 and Radiator flash: not used
3. Press the Programming button "P" (detail 5 - fig. 1):
4. 06:30 and Radiator flash, ON, 1
 - Use the + and - buttons (details 4 and 6 fig. 1) to modify the start of the 1st ON time band; example 06:00 Press the Programming button "P" (detail 5 - fig. 1)
5. 08:30 and Radiator flash, 2
 - Use the + and - buttons (details 4 and 6 fig. 1) to modify the start of the 1st OFF time band; example 09:00 Press the Programming button "P" (detail 5 - fig. 1)
6. 12:00 and Radiator flash, ON, 3
 - Use the + and - buttons (details 4 and 6 fig. 1) to modify the start of the 2nd ON time band; example 12:30 Press the Programming button "P" (detail 5 - fig. 1)
7. 12:00 and Radiator flash, 4
 - Use the + and - buttons (details 4 and 6 fig. 1) to modify the start of the 2nd OFF time band; example 14:00 Press the Programming button "P" (detail 5 - fig. 1)
8. 16:30 and Radiator flash, ON, 5
 - Use the + and - buttons (details 4 and 6 fig. 1) to modify the start of the 3rd ON time band; example 16:00 Press the Programming button "P" (detail 5 - fig. 1)
9. 22:30 and Radiator flash, 6
 - Use the + and - buttons (details 4 and 6 fig. 1) to modify the start of the 3rd OFF time band; example 23:30 Press the Programming button "P" (detail 5 - fig. 1)
10. By repeating the above procedure it is possible to programme the 4th ON time band and the 4th OFF time band.
11. Press the Programming button "P" (detail 5 - fig. 1) for 3 seconds to exit the programming mode.

Parameters menu

Press the programming button "M" (detail 2 - fig. 1) for 5 seconds to access the parameters menu. The parameter "u01" is displayed: identified by the message SET 01. Press the button "P" (detail 5 - fig. 1) to scroll the list of parameters.

To modify the value of a parameter just press the + and - buttons (details 4 and 6 - fig. 1): the change will be automatically saved. After modifying the parameter, it is necessary to wait 3 seconds: the data flashes and is stored.

Table. 1

Parameters	Description	Range	Default
u01	Delivery setpoint adjustment	30 - 80°C	80°C
u02	Burner max. power	1 - 5	5
u03	Burner operation methods (see par. 3.1)	0 - 2	0

Press the "operation mode selection - M" button (detail 2 - fig. 1) for 5 seconds to exit the menu.

Service parameters Menu

Press the programming button "P" (detail 5 - fig. 1) for 10 seconds to access the parameters menu. The parameter "t01" is displayed: identified by the message SET 01. Press the button "P" (detail 5 - fig. 1) to scroll the list of parameters.

To modify the value of a parameter just press the + and - buttons (details 4 and 6 - fig. 1): the change will be automatically saved. After modifying the parameter, it is necessary to wait 3 seconds: the data flashes and is stored.

Table. 2

Parameters	Description	Range	Default
t01	Pellet loading function	0=Disabled 1=Enabled	0=Disabled
t02	Delivery probe	0=Disabled 1=Enabled	1=Enabled
t03	Fan setpoint in Lighting	0-200 Pa	51 Pa
t04	Auger activation time in Lighting	0-100 (1=4 seconds)	12
t05	Adjustment calculation Timer (only with Modulating burner operation with delivery Probe)	0-100 seconds	5 seconds
t06	Ramp function timer	0-100 seconds	80 seconds
t07	Period (activation+deactivation time) with auger operating (from Power 1 to Power 5)	0-50 seconds	10 seconds
t08	Fan setpoint at Power 1	0-200 Pa	38 Pa
t09	Auger activation time at Power 1	0-100 (100=10 seconds)	28
t10	Fan setpoint at Power 2	0-200 Pa	74 Pa
t11	Auger activation time at Power 2	0-100 (100=10 seconds)	38
t12	Fan setpoint at Power 3	0-200 Pa	133 Pa
t13	Auger activation time at Power 3	0-100 (100=10 seconds)	46
t14	Fan setpoint at Power 4	0-200 Pa	150 Pa
t15	Auger activation time at Power 4	0-100 (100=10 seconds)	53
t16	Fan setpoint at Power 5	0-200 Pa	170 Pa
t17	Auger activation time at Power 5	0-100 (100=10 seconds)	56
t18	Burner operation selection (Only with Delivery Probe)	0=On/Off 1=Modulating	0=On/Off
t19	Post-Ventilation time 2	0-100 (100=10 seconds)	99

Press the programming button "P" (detail 5 - fig. 1) for 10 seconds to exit the menu.

2.5 Operating instructions

Once the burner is installed and correctly adjusted, its operation is fully automatic without requiring any control by the user. In case of faults or no fuel, the burner stops and shuts down. It is advisable to fill with fuel before it completely finishes, to avoid irregular burner operation.

Make sure the room where the burner is installed is free of flammable materials or objects, corrosive gases and volatile substances, and that it is not dusty. In fact, dust drawn by the fan sticks to the blades and reduces the air flow or obstructs the flame stability disk, affecting its efficiency.



Do not let unskilled persons or children tamper with the burner.

Max. power adjustment (parameter u02) depending on the boiler

Parameter value	Power (kW)
1	14
2	20
3	25
4	30
5	34

3. INSTALLATION

3.1 General Instructions

This unit must only be used for its intended purpose.

This unit can be used with heat generators for solid fuels, compatibly with its characteristics, performance and heating capacity. Any other use is deemed improper and therefore hazardous. Opening or tampering with the unit's components is not allowed (except for the parts requiring servicing); do not modify the unit to alter its performance or intended use.

If the burner is completed with optionals, kits or accessories, only use original products.



BURNER INSTALLATION AND SETTING MUST ONLY BE CARRIED OUT BY QUALIFIED AND SPECIALISED PERSONNEL, IN COMPLIANCE WITH ALL THE INSTRUCTIONS GIVEN IN THIS TECHNICAL MANUAL, THE CURRENT PROVISIONS OF LAW, THE PRESCRIPTIONS OF NATIONAL AND LOCAL STANDARDS, AND THE RULES OF PROPER WORKMANSHIP.

3.2 Installation in boiler

Place of installation

The room where the boiler and burner are installed must have openings to the outside as required by the current regulations. If there are several burners or exhausters that can work together in the same room, the ventilation openings must be sized for simultaneous operation of all the units.

The place of installation must be free of flammable materials or objects, corrosive gases, dusts or volatile substances which, drawn by the fan, can obstruct the pipes inside the burner or the combustion head. The room must be dry and not exposed to rain, snow or frost.

Fix the burner to the door. Make the electrical connections as shown in cap. 5 (wiring diagram). If the burner is installed in a boiler **SUN P7**, use the special conversion kit. Insert the temperature probe (contained in the kit) in the sheathing on the cast-iron boiler shell and make the respective electrical connections.



THE BURNER IS DESIGNED TO WORK ON HEAT GENERATORS WITH COMBUSTION CHAMBER IN NEGATIVE PRESSURE.

THE PELLET HOPPER MUST BE POSITIONED SO THAT THE AUGER/BURNER FLEXIBLE CONNECTION TUBE IS NOT TWISTED AND/OR BENT.

Instructions for installing the pellet burner SUN P7 in the GFG - SFL boiler

Optional kits are available for using the pellet burner with GFG - SFL boilers. For installation, refer to the instructions contained in the kits.

Install the burner after fitting the kit in the boiler.

Fix the nozzle "L" with screws "M" and the burner with nut "N". Connect the cable "E" to terminals 11 and 12, and the cable "T" to sensor "V". Fix the casing "P" to the burner body with screws "R" and part "S" to the burner.

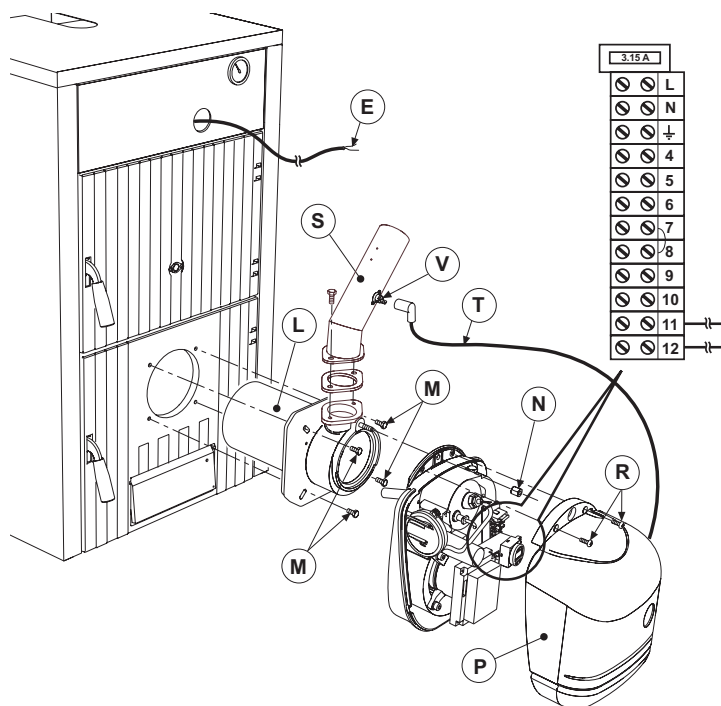

fig. 4

Insert the motor-operated feed pipe "Y" in the pellet tank "X" and carry out the auger-burner connection so that the flexible tube "W" is not twisted and/or bent. Respect the distance given in the fig. 9.

Adjust the burner as described in the relevant instruction manual and, in particular, set the parameter u02 on the burner controller as given in the table.

Model		3	4
Nominal heating capacity	kW	24.9	33.4
Nominal heat output	kW	22	30
Parameter	u02	2	5

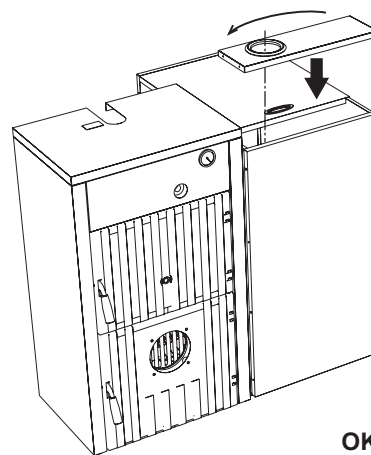

fig. 5

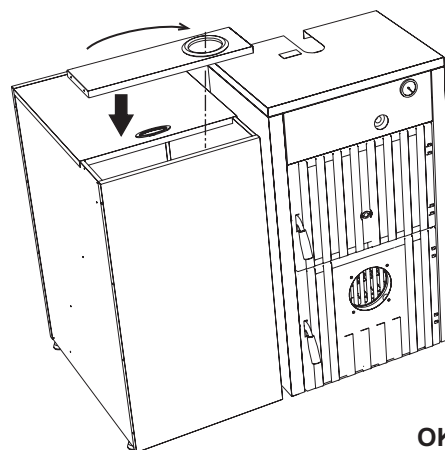

fig. 6

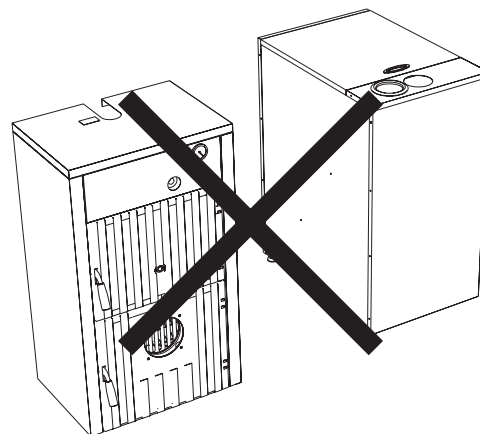

fig. 7

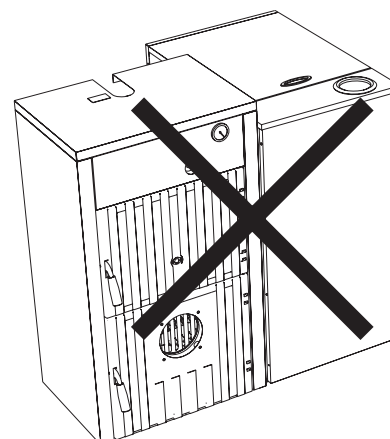

fig. 8

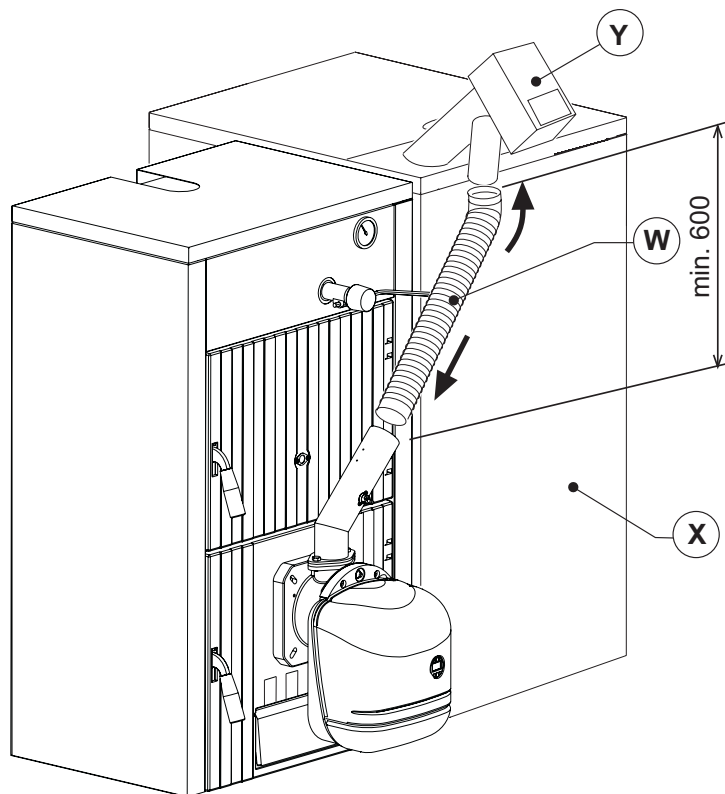

fig. 9

3.3 Electrical connections

The burner is equipped with a multipole terminal block for the electrical connections; refer to the wiring diagram in section "4 Technical Characteristics and Data" for the connections. The connections to be made by the installer are:

- Supply line
- Request contact
- Auger motor connection
- Temperature probe connection

The length of the connection cables must allow the burner and, if necessary, the boiler door to be opened. If the burner power cable is damaged, it must only be replaced by qualified personnel.

The burner must be connected to a single-phase 230 Volt-50Hz electric line.



Have the efficiency and suitability of the earthing system checked by professionally qualified personnel; the Manufacturer declines any liability for damage caused by failure to earth the system. Also make sure the electrical system is adequate for the maximum power absorbed by the unit, as specified on the boiler dataplate.

Make sure to respect the polarities (LINE: brown wire / NEUTRAL: blue wire / EARTH: yellow/green wire) when making connections to the electric line.

3.4 Fuel supply

General Instructions

The burner must be fed with the type of fuel for which it is arranged, as specified on the dataplate and in the technical data table in sec. 5.4 of this manual.

The user is advised to use good quality pellets, since low quality pellets result in low heat outputs, high ash content with subsequent need of frequent cleaning, possible early wear of burner parts exposed to the fire, clogging of the auger and burner due to excess loose sawdust, and operation shutdowns due to sedimentation of unburnt materials inside the burner.

Pellet loading

Pellet loading can be activated within 40 minutes of switching on the power to the burner. Within this time, the system makes available three 5-minute attempts, during which only the auger is activated.

The burner cannot be lit during pellet loading.

Sequence:

1. Switch on the power to the burner.
2. Wait for the pre-ventilation stage to end.
3. Press the programming button "P" (detail 5 - fig. 1) for 5 seconds.
 - The parameter "t01" is displayed: identified by the message SET 01.
 - Set the parameter to 1 to start the first 5-minute attempt. It can be stopped at any time by setting the parameter 0.
 - If the first attempt was insufficient, repeat the previous sequence, setting the parameter to 0 and then to 1: for the second and third loading attempt.
4. To carry out another 3 attempts, switch power to the unit off and then on again.

4. SERVICE AND MAINTENANCE

All adjustment, commissioning and maintenance operations must be carried out by Qualified Personnel in compliance with current regulations. The personnel of our sales organisation and the Local After-Sales Technical Service are at your disposal for any further information.

FERROLI declines any liability for damage and/or injury caused by unqualified and unauthorised persons tampering with the unit.

4.1 Burner operation methods

Three methods are envisaged for managing burner lighting:

A - Burner management (default setting)

The request for burner lighting is activated only on closing of the contact on terminals 7-8 (see fig. 14).



The clock and the set weekly programme are bypassed: the exact time does not have to be set.

B - Burner management (with internal Clock or Contact)

The request for burner lighting can be activated by the Clock (during Automatic Heating Mode in ON Band or in Manual On Heating Mode) or with closing of the contact on terminals 7-8 (see fig. 14).



It is necessary to set the Clock and possibly modify the weekly programme default setting.

C - Burner management (with internal Clock and Contact)

The request for burner lighting is activated by the Clock (during Automatic Heating Mode in ON Band or with Manual On Heating Mode) and if the contact on terminals 7-8 is closed (see fig. 14).



It is necessary to set the Clock and possibly modify the weekly programme default setting.

The selection of A, B or C occurs from the Clock user menu.

Press the operation mode selection button "M" (detail 2 - fig. 1) for 5 seconds.

Press the Programming button "P" (detail 5 - fig. 1) twice.

Parameter no. 3, identified by the message SET 03, is displayed.

Set to 00 for mode A, 01 for mode B, or 02 for mode C with the + and - buttons (details 4 and 6 - fig. 1).

After selecting the method, it is necessary to wait 3 seconds: the data flashes and is stored. Press the operation mode selection "M" button (detail 2 - fig. 1) for 5 seconds to exit the menu.

4.2 Start-up

Checks to be made at first lighting, and after all maintenance operations involving disconnection from the systems or an intervention on safety devices or parts of the burner:

Before lighting the burner

- Make sure the burner is correctly fixed in the boiler with the preliminary settings indicated above.
- Make sure the boiler and system are filled with water or diathermic oil, the water circuit valves are open and that the flue pipe is free and correctly sized.
- Check closing of the boiler door, so that the flame is only generated inside the combustion chamber.
- Check the correct positioning of the auger and the burner connection flexible tube.
- Fill the hopper with pellets.
- Check the correct positioning and connection of the temperature probe.



Make sure the grille (detail 1 fig. 10) is clean.

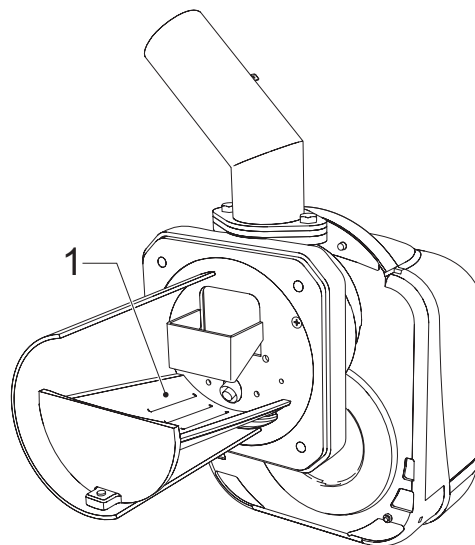

fig. 10 - Burner grille

Burner lighting

- Switch on the power, operating the main switch ahead of the burner.
- To fill the auger with pellets, see sec. 3.4.
- close the thermostat line (boiler/room).

Burner setting

1. Connect a combustion analyser to the boiler outlet and leave the burner working at max. for 30 minutes; meanwhile, check the efficiency of the flue pipe.
2. **MAKE SURE THE COMBUSTION CHAMBER IS IN NEGATIVE PRESSURE**
3. Check the combustion at max. burner power (adjusted according to boiler nominal power).
4. Combustion parameters:
 - O₂ between 5% and 9%
 - CO between 150 and 1000 ppm

To set the burner, change the fan set point by modifying the relevant parameter (see the section "Service parameters menu" and **table 2** in cap. 2.4).
The CO value depends on the quality of pellets, the amount of dirt in the combustion head and boiler draught.

To operate the burner in MODULATING mode, it is necessary to modify the parameter "T18" and then carry out points 5 and 6 described below.

5. Check the other burner steps, reducing the value of parameter u02 to 1 (see the section "Service parameters menu" and **table 1** in cap. 2.4).
6. Set the parameter u02 to the correct value.

4.3 Maintenance

Periodically check the cleanness of the burner parts that tend to become dirty depending on the quality of the pellets or due to poor burner adjustment.

The burner requires periodical maintenance which must be performed by qualified personnel at least once a year.

The basic operations to carry out are:

- check and cleaning the internal parts of the burner and boiler as indicated in the following sections;
- complete combustion analysis (after at least 10 minutes' operation) and check of correct settings;

Opening of casing and burner disassembly

Before carrying out any checking or cleaning inside the burner, disconnect the power to the burner by means of the main system switch.

To open

Undo the screws (A) and remove the casing (B). The internal components, motor, shutter, etc., can be directly accessed.

To disassemble

Undo the screws (A) and remove the casing (B), undo the nut (C) and disconnect the body, undo the fixing screws (D) and remove the nozzle (E).

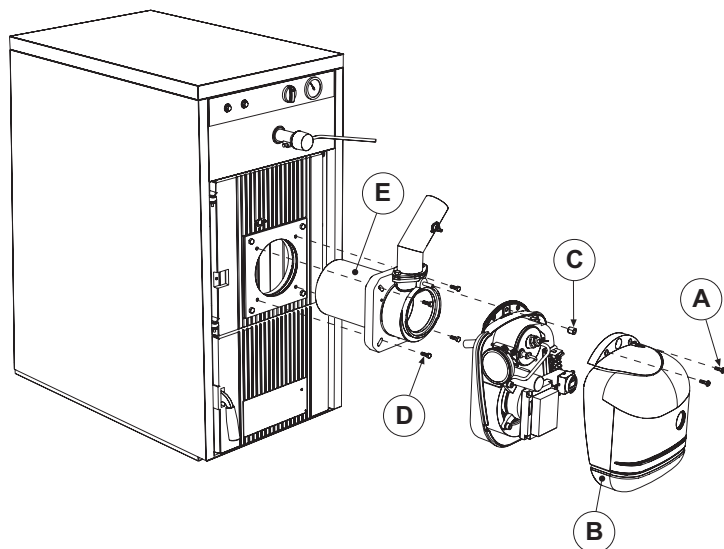

fig. 11

Checks on parts and components

Fan

Make sure no dust has accumulated inside the fan and on the blades: it reduces the air flow, thus causing pollutant combustion.

Combustion head

Make sure all parts of the combustion head are intact, not warped by the high temperature, free of impurities coming from the room, and correctly positioned.

Photoresistance

Remove any dust on the glass. The photoresistance is press-on; to remove, pull it outwards.

4.4 Troubleshooting

The burner is equipped with an advanced self-diagnosis system. In case of a burner fault, the display (detail 7 - fig. 1) will flash indicating the fault code.

There are faults that cause permanent shutdown (marked with the letter "A"): to restore operation, press the button "P" (detail 5 - fig. 1) for 1 second; if the burner fails to start, it is necessary to firstly eliminate the fault.

Other faults (indicated with the letter "F") cause temporary shutdowns that are automatically reset as soon as the value returns within the burner's normal working range.

Table 3 - List of faults

Code	Fault	Cause	Cure
A01	No ignition shutdown	Pellet container empty	Fill the container with pellets
		Auger cable broken or disconnected	Restore the connection
		Faulty igniter resistance	Replace and empty the head of pellets
		Combustion head dirty	Empty and clean it
		Pellet feed duct blocked	Free it, make sure the combustion head is not clogged and empty it if necessary
F02	Parasite flame elimination	The demand for heat has ended, but the burner detects flame	Wait for end of post-ventilation
A02	Shutdown for parasite flame	Photoresistance short circuit	Replace the photoresistance
		Extraneous light strikes the photoresistance	Eliminate the light source
A04	Auger safety thermostat shutdown	Incorrect ignition parameters	Check the transparent parameters 03=51 and 04=12
		Boiler under pressure	Clean it and check correct minimum flue draught (10Pa)
		Faulty safety thermostat	Replace it
F05	Incorrect pipe pressure adjustment	Pressure sensor connection tube squashed	Replace
		Fan motor damaged	Replace
		Fan dirty	Clean it
F06	Pressure transducer fault (disconnected)	Wiring disconnected	Check the wiring or replace the sensor
F10	Boiler shell probe fault (if enabled)	Sensor damaged	Check the wiring or replace the sensor
		Wiring shorted	
		Wiring disconnected	

5. TECHNICAL DATA AND CHARACTERISTICS

5.1 Dimensions

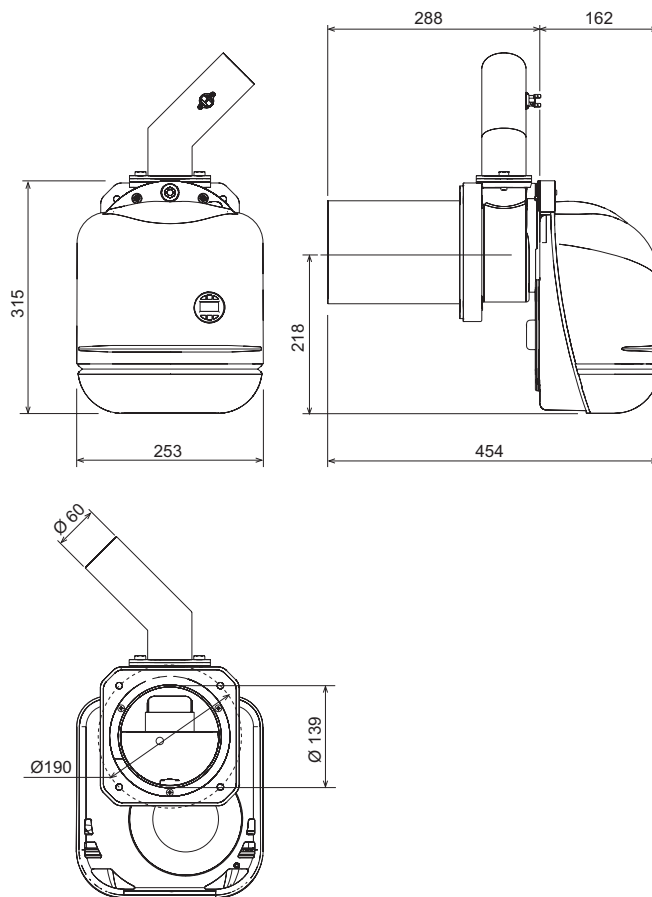

fig. 12

5.2 General view and main components

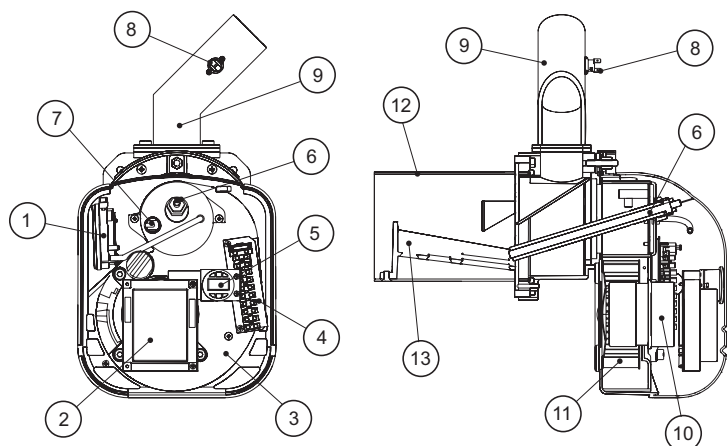

fig. 13

- Key
- 1 Pressure transducer
 - 2 Controller
 - 3 Burner body
 - 4 Terminal block
 - 5 User interface
 - 6 Heating element
 - 7 Photoresistance
 - 8 Thermostat 85°
 - 9 Burner loading tube
 - 10 Motor
 - 11 Fan
 - 12 Nozzle
 - 13 Grille

5.3 Wiring diagram

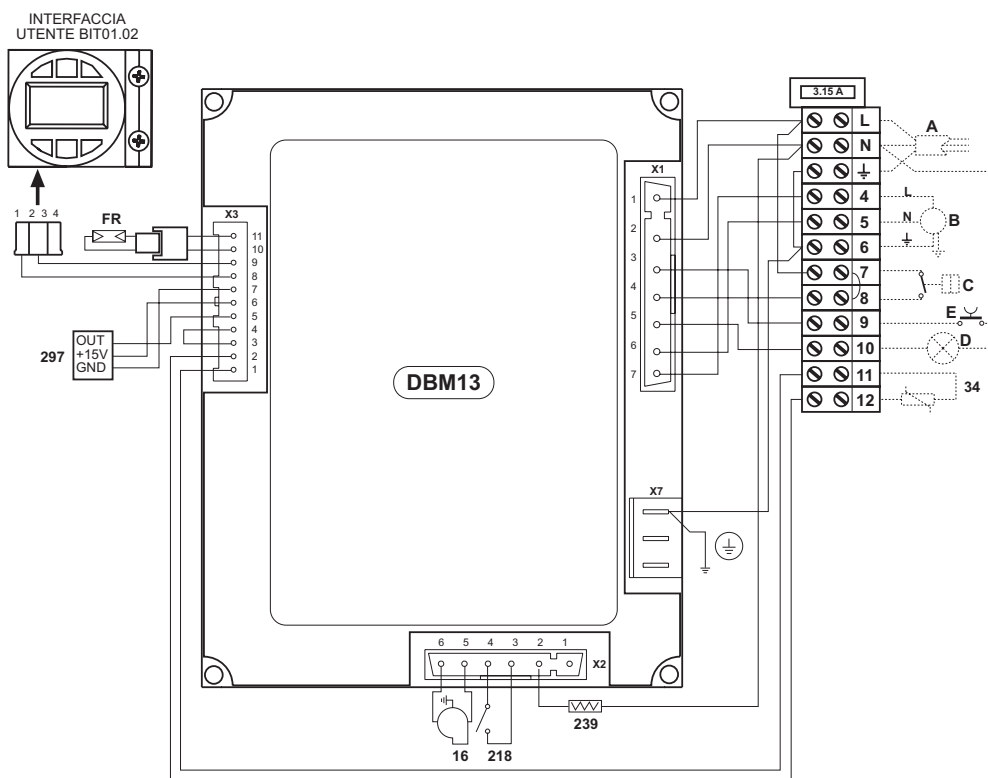

fig. 14 - Wiring diagram

- Key
- FR Photoresistance
 - 16 Fan
 - 34 Heating temperature sensor
 - 218 Pellet safety thermostat
 - 239 Igniter
 - 297 Air pressure transducer
 - to Electrical power supply
 - B Auger motor
 - C Request contact
 - D Shutdown
 - E Burner reset

5.4 Technical data table

Data	Unit	Value	
Max. heating capacity	kW	34.1	(Q)
Min. heating capacity	kW	13.7	(Q)
Max. fuel delivery	kg/h	7.2	
Min. fuel delivery	kg/h	2.9	
Electrical protection rating	IP	X0D	
Power voltage/frequency	V/Hz	230/50	
Electrical power input	W	100	
Igniter electrical power	W	300	
Empty weight	kg	11	
Hopper capacity	litres	195	
Hopper content	kg	140	
Pellet dimensions (max. diameter/length)	mm	6/35	
Combustion chamber negative pressure	mbar	-0.2	

1. VŠEOBECNÁ UPOZORNĚNÍ

- Přečtěte si pozorně upozornění uvedené v tomto návodu k použití.
- Po instalaci kotle informujte uživatele o jeho provozu a předějte mu tento návod k použití, který je nedílnou a důležitou součástí výrobku a uživatel ho musí pečlivě uchovat pro veškerou další potřebu.
- Instalaci a údržbu smí provádět pouze odborně vyškolení pracovníci v souladu s platnými normami a podle pokynů výrobce. Je zakázáno jakýmkoli způsobem zasahovat do zabezpečených seřizovacích zařízení.
- Chybná instalace nebo špatná údržba mohou způsobit zranění osob či zvířat nebo poškození věcí. Výrobce odmítá jakoukoli odpovědnost za škody, které byly způsobeny špatnou instalací a používáním přístroje a obecně nedodržením pokynů výrobce.
- Před jakýmkoli čištěním nebo údržbou odpojte přístroj od napájení pomocí vypínače systému a/nebo pomocí příslušných uzavíracích zařízení.
- V případě poruchy a/nebo špatného fungování přístroj vypněte, ale v žádném případě se ho nepokoušejte sami opravit, ani neprovádějte žádný přímý zásah. Obrat se výhradně na odborně vyškolené pracovníky. Případnou opravu nebo výměnu výrobků smí provádět pouze odborně vyškolení pracovníci s použitím výhradně originálních náhradních dílů. Nedodržení výše uvedených pokynů ohrožuje bezpečnost přístroje.
- Přístroj se smí používat pouze k účelu, ke kterému byl výslovně určen. Každé jiné použití se považuje za nevhodné a tedy nebezpečné.
- Části obalu mohou být pro děti nebezpečné, proto je třeba odstranit tento obalový materiál z jejich dosahu.
- Vyobrazení v tomto návodu jsou zjednodušené nákresy kotle. Mohou se lehce a nevýznamně lišit od zakoupeného kotle.

2. NÁVOD K POUŽITÍ

2.1 Úvod

Vážený zákazníku,

děkujeme vám, že jste si vybrali hořák **SUN P7** moderního pojetí, špičkové technologie, s vyšší spolehlivostí **FERROLI** a kvalitní konstrukcí.

SUN P7 je hořák na dřevitá paliva - pelet, který je díky své kompaktnosti a originálnímu designu vhodný k použití u větší části kotlů na pevná paliva, jež jsou v současné době na trhu. Díky pečlivé přípravě konstrukce a průmyslové výroby se podařilo zkonstruovat dobře vyvážený přístroj s vysokým výkonem, nízkými emisemi CO a NOx a velmi tichým plamenem.

2.2 Ovládací panel

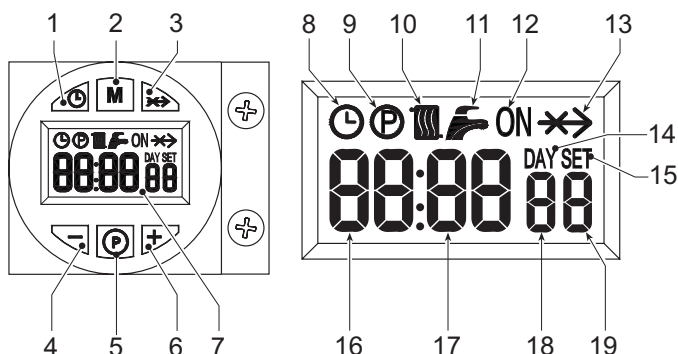

obr. 1 - Ovládací panel

Popis

- | | |
|----|---|
| 1 | Tlačítko nastavení dne/hodiny |
| 2 | Tlačítko volby režimu provozu |
| 3 | Tlačítko Override |
| 4 | Tlačítko - |
| 5 | Tlačítko programování |
| 6 | Tlačítko + |
| 7 | Displej |
| 8 | Symbol automatického provozu |
| 9 | Symbol nabídky programování |
| 10 | Symbol požadavku zapálení hořáku |
| 11 | Nevyužito |
| 12 | Symbol multifunkce: |
| | • v automatickém provozu ukazuje, když jsou programovací hodiny v pásmu požadavku |
| | • jestliže nebyl zvolen automatický provoz, ukazuje zapnutí ručního provozu On |
| 13 | Symbol Override |
| 14 | Symbol dne |
| 15 | Symbol nastavení |
| 16 | Aktuální hodiny |
| 17 | Aktuální minuty |
| 18 | Den týdne |
| 19 | Ukazatel zapálení hořáku |

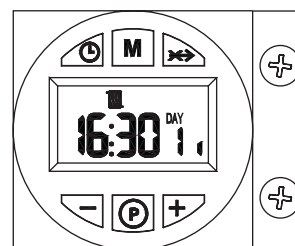

obr. 2 - Signalizace během chodu

Požadavek na zapálení (vytvořený zavřením kontaktů na svorkách 7-8 (viz fig. 14), ve stavu výchozího nastavení default setting) je signalizován aktivací symbolu radiátoru (č. 10 - fig. 1).

2.3 Zapálení

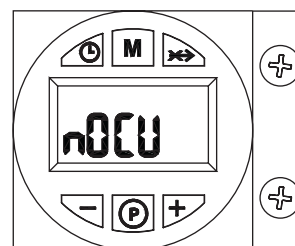

obr. 3 - Zapálení

Zapojte elektrické napájení k přístroji:

- Prvních 10 vteřin se na displeji zobrazuje "NO CU"
- Jestliže je zjištěn plamen, hořák provede předvětrání spalovací komory.
- Po uplynutí tohoto času je hořák připraven k provozu.

2.4 Regulace

Nastavení hodin

1. Stiskněte tlačítko nastavení dne/hodiny (č. 1 - fig. 1).
2. Na displeji (č. 7 - fig. 1) blikají ikony HODINY a DEN: Nastavte aktuální den týdne pomocí tlačítek + a - (č. 4 a 6 - fig. 1); 1= pondělí, 7= neděle. Potvrďte den stisknutím tlačítka nastavení dne/hodiny (č. 1 - fig. 1).
3. Na displeji (č. 7 - fig. 1), dvě číslice AKTUÁLNÍCH HODIN a ikona HODINY blikají: nastavte přesně hodiny pomocí tlačítek + a - (č. 4 a 6 - fig. 1), od 00 do 23. Potvrďte hodiny stisknutím tlačítka nastavení dne/hodiny (č. 1 - fig. 1).
4. Na displeji (č. 7 - fig. 1) blikají dvě číslice AKTUÁLNÍCH MINUT a ikona HODINY: nastavte přesně minuty pomocí tlačítek + a - (č. 4 a 6 - fig. 1), od 00 do 59. Potvrďte minuty stisknutím tlačítka nastavení dne/hodiny (č. 1 - fig. 1). Provoz - automatický ohřev, provoz s ručním nastavením On, Off

Stisknutím tlačítka volby režimu provozu (č. 2 - fig. 1) je možné nastavit:

1. V automatickém provozu, na displeji (č. 7 - fig. 1), se zobrazí ikona HODINY. Požadavek aktivace a deaktivace hořáku závisí na nastaveném týdenním programu. V časovém pásmu požadavku se na displeji (č. 7 - fig. 1) zobrazí také ikona ON.
2. V provozu s ručním nastavením On se na displeji (č. 7 - fig. 1) zobrazí pouze ikona ON. Hořák je stále ve stavu požadavku.

 Nastavený týdenní program je obejit.

3. V provozu s ručním nastavením Off se na displeji (č. 7 - fig. 1) nezobrazí ikona ON, ani ikona HODINY. Hořák je vypnutý.

 Nastavený týdenní program je obejit.

Předem nastavený týdenní program

06:30	08:30
12:00	12:00
16:30	22:30

Předem nastavený týdenní program je nastaven s 3 časovými pásmy pro ON a 3 časovými pásmy pro OFF: stejné pro každý den týdne. V časovém pásmu požadavku se na displeji (č. 7 - fig. 1) zobrazí pouze ikona ON.

 Upozornění: zkontrolujte způsob provozu hořáku (viz sez. 4.1)

Změna týdenního programu

- Stiskněte tlačítko Programování "P" (č. 5 - fig. 1)
- Zvolte den k naprogramování pomocí tlačítek + a - (č. 4 a 6 - fig. 1):
 - Day 1 a radiátor blikají: programování vytápění pro pondělí
 - Day 2 a radiátor blikají: programování vytápění pro úterý
 - Day 3 a radiátor blikají: programování vytápění pro středu
 - Day 4 a radiátor blikají: programování vytápění pro čtvrtek
 - Day 5 a radiátor blikají: programování vytápění pro pátek
 - Day 6 a radiátor blikají: programování vytápění pro sobotu
 - Day 7 a radiátor blikají: programování vytápění pro neděli
 - Day 15 a radiátor blikají: programování vytápění pro období pondělí - pátek
 - Day 16 a radiátor blikají: programování vytápění pro období sobota - neděle
 - Day 17 a radiátor blikají: programování vytápění pro období pondělí - sobota
 - Day 17 a radiátor blikají: nepoužito
- Stiskněte tlačítko Programování "P" (č. 5 - fig. 1):
- 06:30 a radiátor blikají, ON, 1
 - Použijte tlačítka + a - (č. 4 a 6 fig. 1) ke změně začátku 1. časového pásma zapnutí ON; příklad 06:00 Stiskněte tlačítko Programování "P" (č. 5 - fig. 1)
- 08:30 a radiátor blikají, 2
 - Použijte tlačítka + a - (č. 4 a 6 fig. 1) ke změně začátku 1. časového pásma OFF; příklad 09:00 Stiskněte tlačítko Programování "P" (č. 5 - fig. 1)
- 12:00 a radiátor blikají, ON, 3
 - Použijte tlačítka + a - (č. 4 a 6 fig. 1) ke změně začátku 2. časového pásma zapnutí ON; příklad 12:30 Stiskněte tlačítko Programování "P" (č. 5 - fig. 1)
- 12:00 a radiátor blikají, 4
 - Použijte tlačítka + a - (č. 4 a 6 fig. 1) ke změně začátku 2. časového pásma OFF; příklad 14:00 Stiskněte tlačítko Programování "P" (č. 5 - fig. 1)
- 16:30 a radiátor blikají, ON, 5
 - Použijte tlačítka + a - (č. 4 a 6 fig. 1) ke změně začátku 3. časového pásma zapnutí ON; příklad 16:00 Stiskněte tlačítko Programování "P" (č. 5 - fig. 1)
- 22:30 a radiátor blikají, 6
 - Použijte tlačítka + a - (č. 4 a 6 fig. 1) ke změně začátku 3. časového pásma OFF; příklad 23:30 Stiskněte tlačítko Programování "P" (č. 5 - fig. 1)
- Opakováním právě popsaného postupu lze naprogramovat 4. časové pásmo ON a 4. časové pásmo OFF.
- Stisknutím tlačítka Programování "P" (č. 5 - fig. 1) na 3 vteřiny režim programování ukončíte.

Nabídka parametrů

Přístup k nabídce parametrů se provádí stisknutím tlačítka programování "M" (č. 2 - fig. 1) na 5 vteřin. Zobrazí se parametr "u01": označený nápisem SET 01. Stisknutím tlačítka "P" (č. 5 - fig. 1) můžete prohlížet seznam parametrů.

Ke změně hodnoty parametru stiskněte tlačítka + a - (č. 4 a 6 - fig. 1): změna se uloží automaticky. Po změně parametru je nutné 3 vteřiny počkat: údaj bliká a ukládá se.

Tabulka. 1

Parametry	Popis	Rozsah	Výchozí
u01	Seřízení požadované hodnoty náběhu	30 - 80 °C	80 °C
u02	Maximální výkon hořáku	1 - 5	5
u03	Režim provozu hořáku (viz odst. 3.1)	0 - 2	0

K ukončení nabídky stiskněte tlačítko "volba provozního režimu - "M" (č. 2 - fig. 1), na 5 vteřin.

Nabídka servisních parametrů

Přístup k nabídce parametrů se provádí stisknutím tlačítka programování "P" (č. 5 - fig. 1) na 10 vteřin. Zobrazí se parametr "t01": označený nápisem SET 01. Stisknutím tlačítka "P" (č. 5 - fig. 1) můžete prohlížet seznam parametrů.

Ke změně hodnoty parametru stiskněte tlačítka + a - (č. 4 a 6 - fig. 1): změna se uloží automaticky. Po změně parametru je nutné 3 vteřiny počkat: údaj bliká a ukládá se.

Tabulka. 2

Parametry	Popis	Rozsah	Výchozí
t01	Funkce naložení pelet	0=zablokováno 1=povoleno	0=zablokováno
t02	Čidlo náběhový okruh	0=zablokováno 1=povoleno	1=povoleno
t03	Nastavená hodnota ventilátoru při zapálení	0-200 Pa	51 Pa
t04	Čas aktivace šneka při zapálení	0-100 (1=4 vteřiny)	12
t05	Časovač výpočtu seřízení (pouze s provozem hořáku s modulační sondou náběhu)	0-100 vteřin	5 vteřin
t06	Časovač funkce Rampa	0-100 vteřin	80 vteřin
t07	Období (čas aktivace+deaktivace) šnek v režimu (od výkonu 1 do výkonu 5)	0-50 vteřin	10 vteřin
t08	Nastavená hodnota ventilátoru s výkonem 1	0-200 Pa	38 Pa
t09	Čas aktivace šneku s výkonem 1	0-100 (100=10 vteřin)	28
t10	Nastavená hodnota ventilátoru s výkonem 2	0-200 Pa	74 Pa
t11	Čas aktivace šneku s výkonem 2	0-100 (100=10 vteřin)	38
t12	Nastavená hodnota ventilátoru s výkonem 3	0-200 Pa	133 Pa
t13	Čas aktivace šneku s výkonem 3	0-100 (100=10 vteřin)	46
t14	Nastavená hodnota ventilátoru s výkonem 4	0-200 Pa	150 Pa
t15	Čas aktivace šneku s výkonem 4	0-100 (100=10 vteřin)	53
t16	Nastavená hodnota ventilátoru s výkonem 5	0-200 Pa	170 Pa
t17	Čas aktivace šneku s výkonem 5	0-100 (100=10 vteřin)	56
t18	Volba provozu hořáku (pouze se sondou náběhu)	0=Zap/Vyp 1=modulační	0=Zap/Vyp
t19	Čas postventilace2	0-100 (100=10 vteřin)	99

K ukončení nabídky stiskněte tlačítko programování "P" (č. 5 - fig. 1) na 10 vteřin.

2.5 Pokyny k provozu

Fungování hořáku po správné instalaci a seřízení je zcela automatické a nevyžaduje žádné povely ze strany uživatele. V případě nedostatku paliva nebo poruchy se zastaví a zablokuje. Doporučujeme doplnit palivo ještě před jeho úplným vyčerpáním, aby nedošlo k nepravidelnému chodu hořáku.

Dbejte na to, aby v místnosti, ve které je hořák instalován, nebyly hořlavé látky, korozivní plyny, téžavé látky ani prашný vzduch. Prach nasátý ventilátorem totiž ulpívá na lopatkách rotoru a snižuje průtok vzduchu, nebo může být příčinou ucpání stabilizačního disku plamene s následným snížením jeho výkonu.



Hořák nesmí seřizovat nevyškolené osoby nebo děti.

Seřízení maximálního výkonu (param. u02) v závislosti na kotli

Hodnota parametru	Výkon - kW
1	14
2	20
3	25
4	30
5	34

3. INSTALACE

3.1 Všeobecná upozornění

Tento přístroj se smí používat pouze k účelu, ke kterému byl výslovně určen.

Tento přístroj je určen, v souladu se svými vlastnostmi a tepelným výkonem, do generátorů tepla na pevná paliva. Každé jiné použití se považuje za nevhodné a tedy nebezpečné. Je zakázáno otvírat nebo upravovat jednotlivé díly přístroje s výjimkou částí určených k údržbě, zakázána je i modifikace přístroje za účelem změny jeho charakteristik nebo určeného použití.

Jestliže je hořák doplněn volitelnými díly, sadami nebo příslušenstvím, smí se používat pouze originální výrobky.



INSTALACI A KALIBRACI HOŘÁKU SMÍ PROVÉST POUZE SPECIALIZOVANÝ PRACOVNÍK S PŘÍSLUŠNOU KVALIFIKACÍ V SOULADU SE VŠEMI POKYNY UVEDENÝMI V TÉTO TECHNICKÉ PŘÍRUČCE, PLATNÝMI ZÁKONNÝMI USTANOVENÍMI, PŘÍPADNÝMI MÍSTNÍMI NORMAMI A OBECNĚ PLATNÝMI TECHNICKÝMI PŘEDPISY.

3.2 Instalace kotle

Instalační místo

Kotel a hořák musejí být instalovány v místnosti s větracími otvory do vnějšího prostoru podle platných norem. Jestliže jsou ve stejné místnosti další hořáky nebo odsávače, které mohou fungovat dohromady, musí být větrací otvory dimenzovány pro současný provoz všech zařízení.

Na instalačním místě nesmí být hořlavé předměty nebo materiály, korozivní plyny, prach nebo těkavé látky, které by po nasátí ventilátorem mohly ucpat vnitřní potrubí hořáku nebo spalovací hlavici. Prostor musí být suchý a nesmí být vystaven dešti, sněhu nebo mrazu.

Přípevněte hořák ke dvířkům. Proveďte elektrická připojení podle části cap. 5 (elektrické schéma). V případě instalace hořáku do kotle SUN P7 použijte příslušnou sadu pro přestavbu. Vložte čidlo teploty ze sady do pláště tělesa kotle z litiny a proveďte příslušná elektrická připojení.



HOŘÁK BYL ZKONSTRUOVÁN K PROVOZU V TEPELNÉM GENERÁTORU S PODTLAKOVOU SPALOVACÍ KOMOROU.

NÁDRŽ S PELETAMI MUSÍ BÝT UMÍSTĚNA TAK, ABY OHEBNÁ TRUBKA PŘIPOJENÍ ŠNEKU/HOŘÁKU NEBYLA ZDEFORMOVANÁ ANEBU OHNUTÁ.

Návod k montáži hořáku na pelety do SUN P7kotle GFG - SFL

Na vyzádaní jsou k dispozici volitelné sady pro použití s hořákem na pelety v kotlích GFG - SFL. Při montáži se řiďte pokyny přiloženými k této sadě.

Po namontování sady do kotle namontujte hořák.

Přípevněte trysku "L" pomocí šroubů "M" a hořák s maticí "N". Připojte kabel "E" ke svorkám 11 a 12, a kabel "T" k čidlu "V". Přípevněte kryt "P" k tělesu hořáku pomocí šroubů "R" a díl "S" k hořáku.

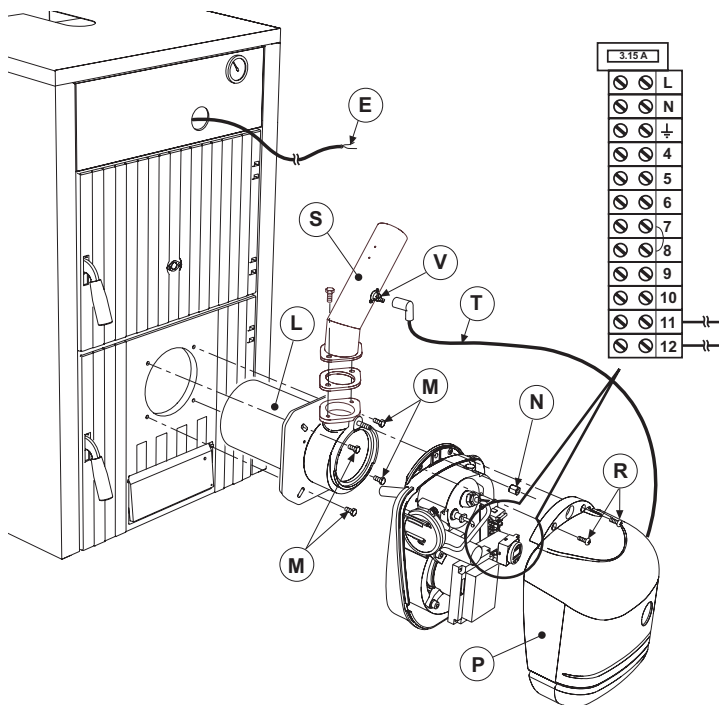

obr. 4

Vložte napájecí hadici s motorkem "Y" do nádrže na pelety "X" a proveďte připojení šnek-hořák tak, aby se ohebná trubka "W" nezdeformovala nebo neohnula. Dodržujte výšku uvedenou v fig. 9.

Seřídte hořák podle pokynů v příslušném Návodu k použití, hlavně nastavte parametr u02 řídicí jednotky hořáku podle tabulky.

Model		3	4
Jmenovitá tepelná kapacita	kW	24.9	33.4
Jmenovitý tepelný výkon	kW	22	30
Parametr	u02	2	5

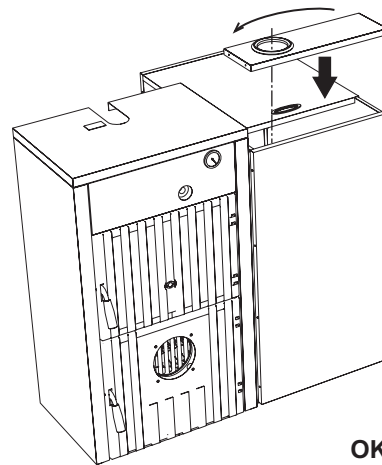

obr. 5

OK

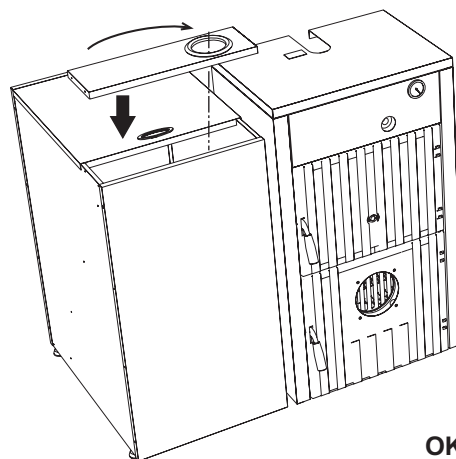

obr. 6

OK

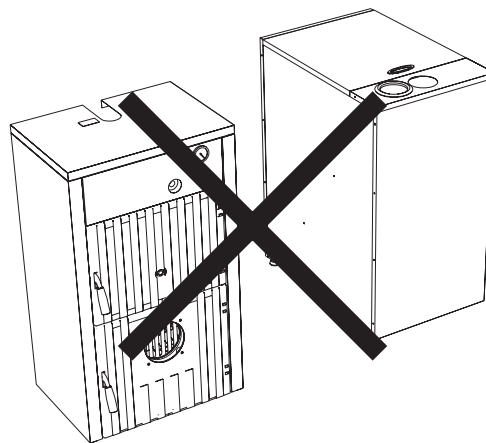

obr. 7

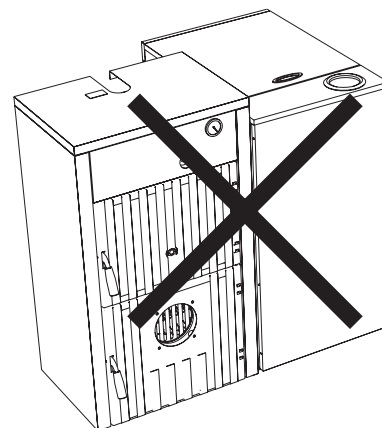

obr. 8

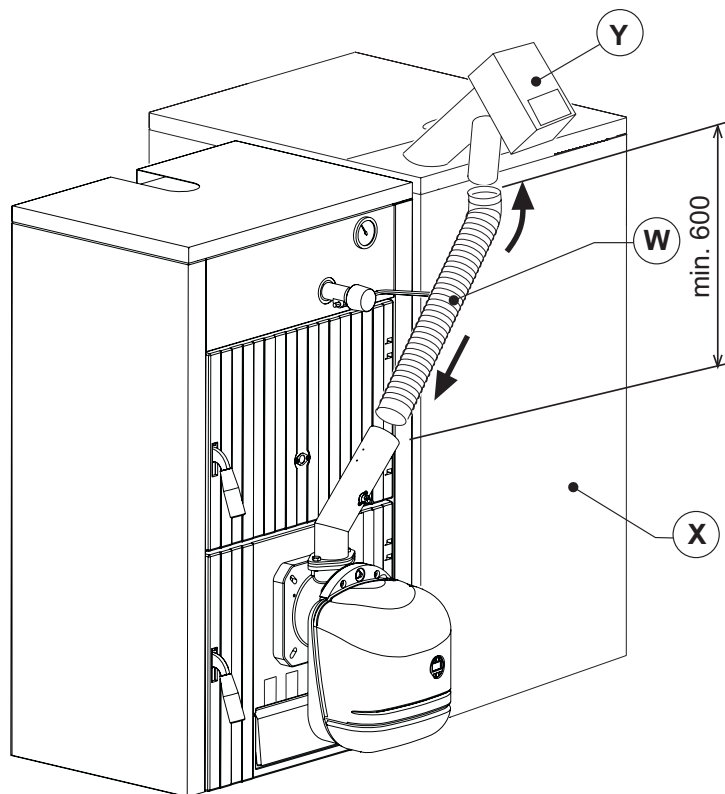

obr. 9

3.3 Elektrické připojení

Hořák je vybaven vícepólovou svorkovnicí pro elektrické připojení; řiďte se elektrickým schématem v části "4 Vlastnosti a technické údaje", kde najdete připojení. Připojení, která provádí instalační technik:

- Napájecí vedení
- Kontakt požadavku
- Připojení motoru šneku
- Připojení čidla teploty

Délka připojovacích kabelů musí umožňovat otevření hořáku a případně poklopu kotle. V případě poruchy napájecího kabelu hořáku smí jeho výměnu provést pouze kvalifikovaný pracovník.

Hořák se připojuje k jednofázovému rozvodu 230 V-50 Hz.

 Účinnost a vhodnost uzemnění nechte zkontrolovat odborníkem; výrobce neodpovídá za případné škody způsobené chybějícím uzemněním systému. Ověřte si také, zda elektrický systém odpovídá maximálnímu příkonu přístroje uvedenému na typovém štítku kotle.

Dodržte polaritu (VEDENÍ: hnědý kabel / NULOVÝ VODIČ: modrý kabel / UZEMNĚNÍ: žlutozelený kabel) k přípojkám elektrického vedení.

3.4 Doplnění paliva

Všeobecná upozornění

Hořák musí být napájen druhem paliva, pro který je určen, jak je uvedeno na výrobním štítku přístroje a v tabulce technických údajů v sez. 5.4 tomto návodu.

Doporučujeme, aby uživatel použil kvalitní pelety, protože nekvalitní pelety jsou málo výhřevné, zůstávají po nich hodně popela a tedy vyžadují časté čištění; může dojít k předčasnému opotřebení částí hořáku vystavených ohni, zanesení šneku a hořáku velkým množstvím roztavených pilin a výpadkům provozu z důvodu usazení nehořlavých materiálů uvnitř hořáku.

Naložení pelet

Naložení pelet je možné aktivovat do 40 minut po elektrickém připojení hořáku.

V této době má systém k dispozici 3 pokusy v délce 5 minut, během kterých se aktivuje pouze šnek.

Během nakládání pelet není možné zapálit hořák.

Postup:

1. Zapojte elektrické napájení k hořáku.
2. Počkejte na ukončení fáze předvětrání.
3. Stiskněte tlačítko programování "P" (č. 5 - fig. 1) na 5 vteřin.
 - Zobrazí se parametr "tR1": označený nápisem SET 01.
 - Nastavte parametr na 1 ke spuštění prvního pokusu v délce 5 minut. Kdykoli ho můžete ukončit nastavením parametru 0.
 - V případě, že první pokus nestačí, opakujte předchozí postup, nastavte parametr na 0 a potom na 1: jak pro druhý, tak i třetí pokus naložení palet.
4. Chcete-li provést další 3 pokusy, vypněte a znovu zapnete elektrické napájení k přístroji.

4. SERVIS A ÚDRŽBA

Všechny postupy seřízení, uvedení do provozu a údržby směřují provádět pouze odborně vyškolení pracovníci s příslušnou kvalifikací v souladu s platnými normami. Další informace vám poskytnou pracovníci naší prodejní organizace a pracovníci místní servisní zákaznické podpory.

FERROLI odmítá jakoukoli odpovědnost za případná zranění osob nebo zvířat a poškození věcí způsobené nevhodnou opravou přístrojů nekvalifikovanými a neautorizovanými pracovníky.

4.1 Režim provozu hořáku

Hořák je možné zapálit 3 různými způsoby:

A - Řízení hořáku (standardní nastavení)

Požadavek zapálení hořáku se aktivuje výhradně zavřením kontaktů na svorkách 7-8 (viz fig. 14).

 Hodiny a nastavený týdenní program se obejdou: mohou se také nastavit přesné hodiny.

B - Řízení hořáku (podle vnitřních hodin nebo kontaktu)

Požadavek na zapnutí hořáku se aktivuje hodinami (během fungování automatického vytápění v pásmu ON nebo během fungování vytápění s ručním nastavením ON) NEBO zavřením kontaktu na svorkách 7-8 (viz fig. 14).

 Je nutné nastavit hodiny a případně změnit standardní nastavený týdenní program.

C - Řízení hořáku (podle vnitřních hodin a kontaktu)

Požadavek na zapnutí hořáku se aktivuje hodinami (během fungování automatického vytápění v pásmu ON nebo během fungování vytápění s ručním nastavením ON) a zavřením kontaktu na svorkách 7-8 (viz fig. 14).

 Je nutné nastavit hodiny a případně změnit standardní nastavený týdenní program.

Volba A, B nebo C se provádí z nabídky uživatele Hodiny.

Stiskněte tlačítko volby režimu provozu "M" (č. 2 - fig. 1) na 5 vteřin.

Dvakrát stiskněte tlačítko programování "P" (č. 5 - fig. 1).

Zobrazí se parametr č. 3: označený nápisem SET 03.

Nastavte 00 pro režim A, 01 pro režim B, 02 pro režim C pomocí tlačítka + a - (č. 4 a 6 - fig. 1).

Po volbě režimu počkejte 3 vteřiny: údaj bliká a ukládá se. K ukončení nabídky stiskněte tlačítko volby režimu "M" (č. 2 - fig. 1) na 5 vteřin.

4.2 Uvedení hořáku do provozu

Kontroly, které se musí provést při prvním zapálení a po všech činnostech údržby, které zahrnovaly odpojení od systému nebo zásah na bezpečnostních zařízeních nebo částech hořáku:

Před zapálením hořáku

- Zkontrolujte, zda je hořák správně připevněn ke kotli a byly provedeny výše popsané kalibrace.
- Ověřte, zda je kotel a systém naplněn vodou nebo diatermickým olejem, zda jsou ventily hydraulického okruhu otevřené a potrubí pro odtah spalin je průchodné a správně dimenzované.
- Zkontrolujte zavření dveří kotle, aby se plamen tvořil pouze uvnitř spalovací komory.
- Zkontrolujte správné umístění šneka a ohebnou připojovací trubku k hořáku.
- Naplňte nádrž na pelety.
- Zkontrolujte správné umístění a provoz čidla teploty.

 Ověřte, že je rošt čistý (č. 1 fig. 10).

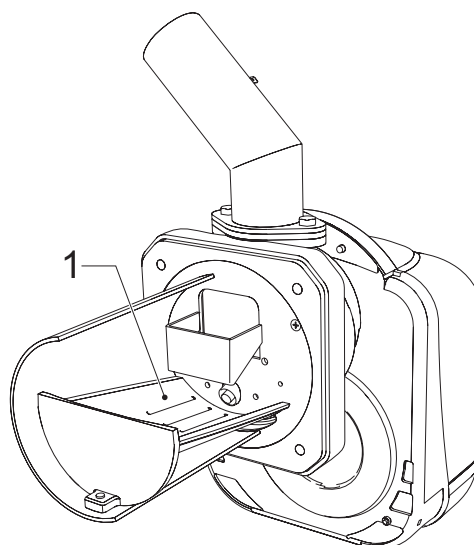

obr. 10 - Rošt hořáku

Zapálení hořáku

- Zapojte přívod elektrického proudu k přístroji hlavním vypínačem před hořákem.
- Pokyn k naplnění šneku peletami najdete v sez. 3.4.
- Zavřete vedení termostatů (kotel/prostředí).

Kalibrace hořáku

1. Připojte analyzátor spalin na výstup z kotle a nechte hořák fungovat na plný režim na 30 minut; zkontrolujte mezitím funkčnost potrubí odtahu spalin.
2. **OVĚŘTE SI, ŽE JE VE SPALOVACÍ KOMOŘE POPDTLAK**
3. Zkontrolujte spalování při maximálním výkonu hořáku (seřízeném na základě jmenovitého výkonu kotle).
4. Parametry spalování:
 - O_2 mezi 5% a 9%
 - CO mezi 150 a 1000 ppm

Chcete-li provést kalibraci hořáku, změňte nastavenou hodnotu ventilátoru změnou příslušného parametru (viz odstavec "Nabídka servisních parametrů" a tabulka 2 v cap. 2.4).

Na hodnotu CO má vliv kvalita pelet, množství nečistot ve spalovací hlavici a tah kotle.

Chcete-li, aby hořák fungoval v MODULAČNÍM režimu, je nutné změnit parametr "T18", a pak postupovat podle dále uvedených bodů 5 a 6.

5. Zkontrolujte další kroky hořáku snížením hodnoty parametru $u02$ až na 1 (viz odstavec "Nabídka servisních parametrů" a tabulka 1 v cap. 2.4).
6. Nastavte parametr $u02$ na správnou hodnotu.

4.3 Údržba

Kontrolujte pravidelně čistotu těch částí hořáku, které se zanášejí v závislosti na kvalitě pelet, nebo kvůli špatnému seřízení hořáku.

Hořák vyžaduje pravidelnou údržbu s alespoň roční frekvencí, a musí ji provádět kvalifikovaný technik.

Základní činnosti, které je nutné provést:

- kontrola a čištění vnitřních částí hořáku a kotle podle popisu uvedeného v následujících odstavcích.
- úplná analýza spalování (po provozu v režimu po dobu alespoň 10 minut) a kontrola správné kalibrace;

Otevření krytu a demontáž hořáku

Před jakýmkoli čištěním nebo údržbou a kontrolou uvnitř hořáku odpojte elektrické napájení k hořáku pomocí hlavního vypínače systému.

Otevření krytu

Vyšroubujte šrouby (A) a odstraňte kryt (B). Vnitřní díly, motor, šoupátko atd. jsou přímo přístupné.

Demontáž

Vyšroubujte šrouby (A) a odstraňte kryt (B), vyšroubujte matici (C) a odpojte těleso, vyšroubujte připevňovací šrouby (D) a vytáhněte trysku (E).

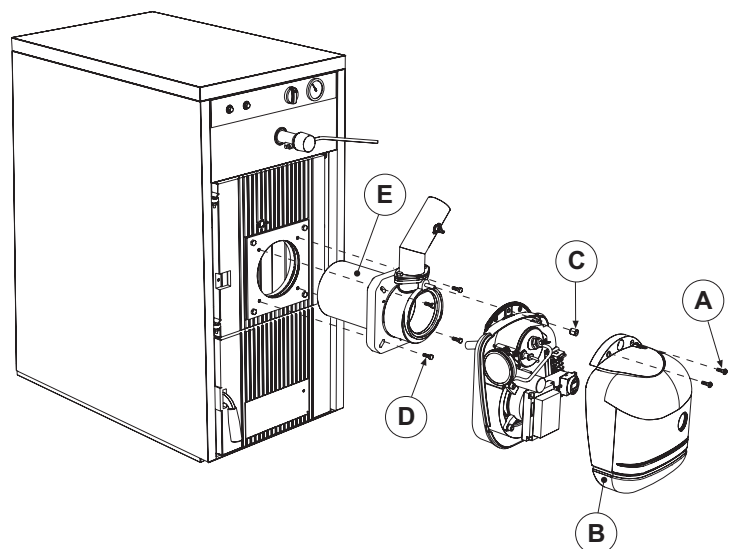

obr. 11

Kontroly dílů a součástek

Ventilátor

Zkontrolujte, zda na ventilátoru a lopatkách rotoru není nahromaděný prach: snižuje průtok vzduchu a je pak příčinou znečištěního spalování.

Spalovací hlavice

Zkontrolujte úplnost všech částí spalovací hlavice, zkontrolujte, zda nejsou zdeformované vysokou teplotou, nejsou na nich nečistoty z okolního prostředí a zda jsou správně umístěné.

Fotočlánek

Vyčistěte případný prach na sklíčku. Fotočlánek je pod tlakem zasunutý do svého umístění, vytáhněte ho směrem ven.

4.4 Řešení problémů

Hořák je vybaven špičkovým diagnostickým systémem. V případě poruchy hořáku displej (č. 7 - fig. 1) bliká a udává kód poruchy.

Některé poruchy mají za následek trvalá zablokování (jsou označena písmenem "A"): k obnově chodu stačí stisknout tlačítko "P" (č. 5 - fig. 1) na 1 vteřinu; jestliže se hořák nespustí, je nutné nejprve odstranit poruchu.

Jiné poruchy způsobují dočasná zablokování kotle (označená písmenem "F"), jež jsou automaticky zrušena ihned po návratu hodnoty, která způsobila poruchu, do rozsahu normálního provozu hořáku.

Tabulka. 3 - Seznam poruch

Kód	Porucha	Příčina	Řešení
A01	Blok - selhalo zapalování	Nádrž na pelety je prázdná	Doplňte pelety do nádrže
		Kabel šneku přerušen nebo odpojen	Obnovte připojení
		Odpor zapalovače je vadný	Vyměňte a vyčistěte hlavici od pelet
		Spalovací hlavice je špinavá	Odstraňte nečistoty a vyčistěte
		Potrubí doplňování pelet je ucpané	Uvolněte ho a zkontrolujte, zda není spalovací hlavice ucpaná, popřípadě ji vyčistěte
F02	Parazitní plamen	Po ukončení požadavku na teplo zjistí hořák plamen	Počkejte na ukončení postventilace
A02	Zablokování kvůli parazitnímu plameni	Fotočlánek zkratován	Vyměňte fotočlánek
		Zvláštní světlo u fotočládku	Odstraňte zdroj světla.
A04	Zablokování bezpečnostního termostatu šneku	Parametry zapálení nejsou správné	Zkontrolujte transparentní parametry 03=51 a 04=12
		Kotel pod tlakem	Vyčistěte a zkontrolujte správný minimální tah komína (10 Pa)
		Bezpečnostní termostat je vadný	Vyměňte
F05	Porucha seřízení tlaku potrubí	Připojovací trubička čidla tlaku je stisknutá	Vyměňte
		Motor ventilátoru je poškozený	Vyměňte
		Špinavý ventilátor	Vyčistěte
F06	Porucha snímače tlaku (odpojen)	Přerušená kabeláž.	Zkontrolujte kabeláž, nebo vyměňte čidlo.
F10	Porucha čidla tělesa kotle (jestliže povoleno)	Čidlo poškozené	Zkontrolujte kabeláž, nebo vyměňte čidlo.
		Zkrat kabeláže	
		Přerušená kabeláž	

5. VLASTNOSTI A TECHNICKÉ ÚDAJE

5.1 Rozměry

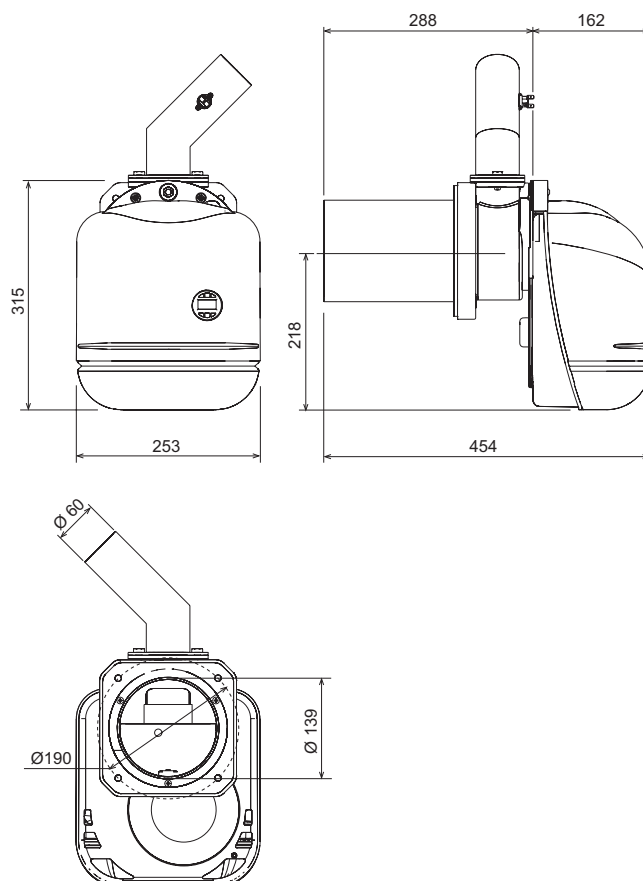

obr. 12

5.2 Celkový pohled a hlavní součásti

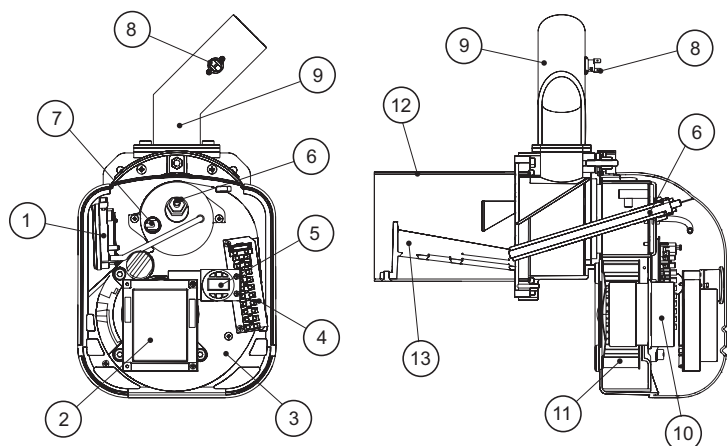

obr. 13

Popis

- 1 Snímač tlaku
- 2 Skříň
- 3 Těleso hořáku
- 4 Svorkovnice
- 5 Uživatelské rozhraní
- 6 Odpor
- 7 Fotočlánek
- 8 Termostat 85°
- 9 Hadice k napájení hořáku
- 10 Motor
- 11 Ventilátor
- 12 Tryska
- 13 Mřížka

5.4 Tabulka technických údajů

Data	Jednotky	Hodnota	
Max. tepelný výkon	kW	34.1	(Q)
Min. tepelný výkon	kW	13.7	(Q)
Max. průtok paliva	kg/h	7.2	
Min. průtok paliva	kg/h	2.9	
Elektrická ochrana	IP	X0D	
Napětí napájení/frekvence	V/Hz	230/50	
Elektrický příkon	W	100	
Elektrický výkon zapalovače	W	300	
Váha - prázdný	kg	11	
Objem nádrže	lítř	195	
Obsah nádrže	kg	140	
Rozměry pelet (max. průměr/délka)	mm	6/35	
Podtlak spalovací komory	mbar	-0.2	

5.3 Elektrické schéma

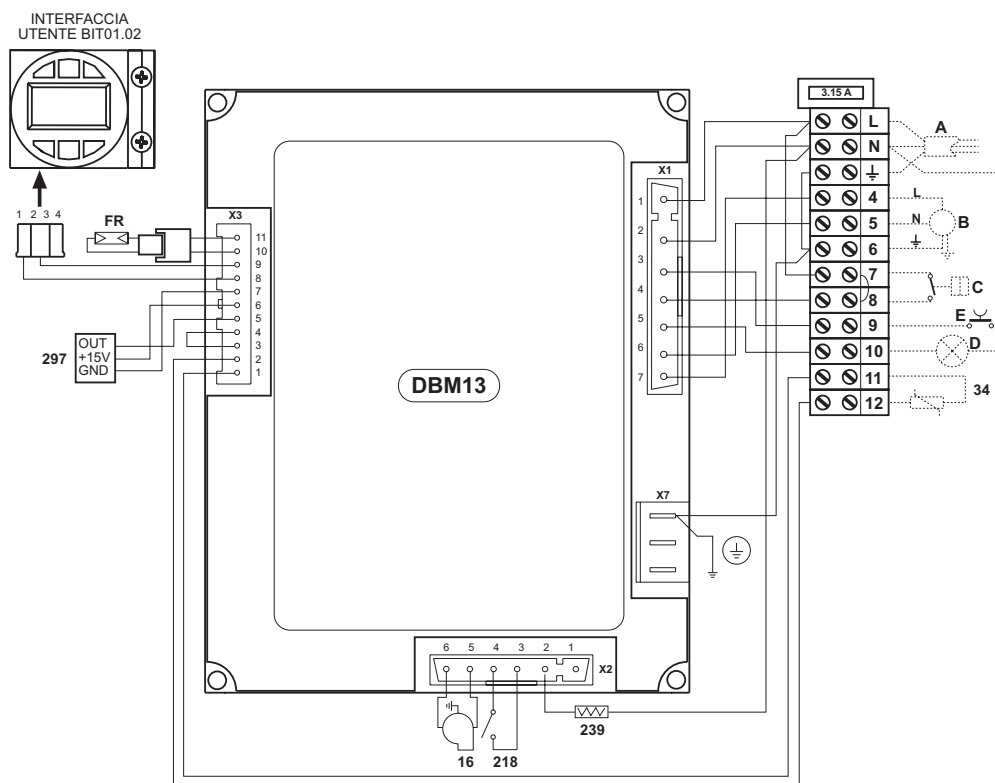

obr. 14 - Elektrické schéma

Popis

- FR Fotočlánek
- 16 Ventilátor
- 34 Čidlo teploty vytápění
- 218 Bezpečnostní termostat palet
- 239 Zapalovač
- 297 Snímač tlaku vzduchu
- A Elektrické napájení
- B Šnek motoru
- C Kontakt požadavku
- D Signalizace zablokování
- E Odblokování hořáku

RO

Indicații în timpul funcționării

1. AVERTISMENTE GENERALE

- Citiți cu atenție și respectați cu strictețe avertismentele din acest manual de instrucțiuni.
- După instalarea centralei, informați utilizatorul despre funcționarea sa și predați-i acest manual, care constituie parte integrantă și importantă a produsului și trebuie păstrat cu grijă pentru orice consultare ulterioară.
- Instalarea și operațiunile de întreținere trebuie efectuate respectând normele în vigoare, în conformitate cu instrucțiunile producătorului, și trebuie să fie realizate de personal calificat profesional. Este interzisă orice intervenție asupra organelor de reglare sigilate.
- O instalare greșită sau întreținerea în condiții necorespunzătoare pot cauza pagube persoanelor, animalelor sau bunurilor. Este exclusă orice responsabilitate din partea producătorului pentru pagubele cauzate de greșeli în instalare și în utilizare, și în general, pentru nerespectarea instrucțiunilor.
- Înainte de efectuarea oricărei operații de curățare sau de întreținere, deconectați aparatul de la rețeaua de alimentare acționând întrerupătorul instalației și/sau cu ajutorul dispozitivelor corespunzătoare de blocare.
- În caz de defecțiune și/sau de funcționare defectuoasă a aparatului, dezactivați-l, evitând orice încercare de reparare sau de intervenție directă. Adresați-vă exclusiv personalului calificat profesional. Eventuala reparare-înlocuire a produselor va trebui efectuată numai de către personalul calificat profesional, utilizându-se exclusiv piese de schimb originale. Nerespectarea celor menționate mai sus poate compromite siguranța aparatului.
- Acest aparat va trebui să fie destinat numai utilizării pentru care a fost proiectat în mod expres. Orice altă utilizare este considerată necorespunzătoare și, prin urmare, periculoasă.
- Materialele de ambalaj nu trebuie lăsate la îndemâna copiilor întrucât constituie o potențială sursă de pericol.
- Imaginile din acest manual sunt o reprezentare simplificată a produsului. În această reprezentare pot exista mici și neesențiale diferențe față de produsul furnizat.

2. INSTRUCȚIUNI DE UTILIZARE

2.1 Prezentare

Stimate Client,

Vă mulțumim că ați ales **SUN P7**, un arzător **FERROLI** de concepție avansată, tehnologie de avangardă, nivel ridicat de fiabilitate și calitate constructivă.

SUN P7 este un arzător pentru peleți, foarte compact și cu un design original, ceea ce îl face adecvat pentru folosirea pe majoritatea centralelor pentru combustibil solid, prezente astăzi pe piață. Grijă pentru proiectare și pentru producția industrială ne-a permis să obținem un aparat foarte echilibrat, cu un randament ridicat, niveluri scăzute de emisii de CO și NOx și cu o flacără foarte silențioasă.

2.2 Panoul de comandă

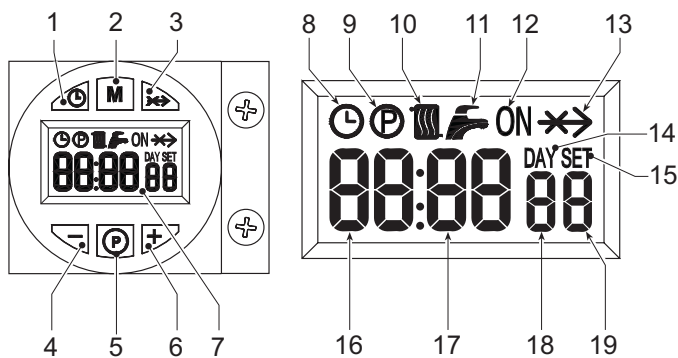

fig. 1 - Panoul de comandă

Legendă

- Buton reglare zi/oră
- Buton selectare mod funcționare
- Buton Override
- Buton -
- Buton programare
- Buton +
- Afișaj
- Simbol funcționare Automată
- Simbol Meniu programare
- Simbol cerere aprindere arzător
- Neutilizat
- Simbol multifuncțional:
 - În timpul funcționării Automate, arată când ceasul de programare se află în intervalul cerut
 - dacă nu a fost selectată funcționarea Automată, indică faptul că funcționarea Manuală este On (Activată)
- Simbol Override
- Simbol Zi
- Simbol Setare
- Ora curentă
- Minutele curente
- Ziua din săptămână
- Indicator arzător aprins

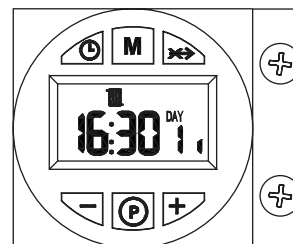

fig. 2 - Indicații în timpul funcționării

Cererea de încălzire (generată la închiderea contactului de pe bornele 7-8 (vezi fig. 14), în condiții de "default setting") este indicată de activarea simbolului caloriferului (det. 10 - fig. 1).

2.3 Aprinderea

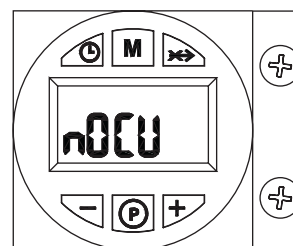

fig. 3 - Aprinderea

Alimentați cu energie electrică aparatul:

- În timpul primelor 10 secunde, pe afișaj apare "NO CU"
- Dacă este detectată prezența flăcării, arzătorul efectuează o pre-ventilare a camerei de ardere.
- La terminarea acestui interval, arzătorul va fi gata de funcționare.

2.4 Reglările

Setarea ceasului

- Apăsați pe butonul pentru setarea zilei/a orei (det. 1 - fig. 1).
- Pe afișaj (det. 7 - fig. 1), simbolurile CEAS și ZI clipește intermitent: setați ziua curentă din săptămână cu ajutorul tastelor + și - (det. 4 și 6 - fig. 1), ținând cont de faptul că 1=luni, 7=duminică. Confirmați ziua apăsând pe butonul de setare a zilei/orei (det. 1 - fig. 1).
- Pe afișaj (det. 7 - fig. 1), cele două cifre ale OREI CURENTE și simbolul CEAS clipește intermitent: setați ora exactă cu ajutorul tastelor + și - (det. 4 și 6 - fig. 1), de la 00 la 23. Confirmați ora apăsând pe butonul setare zi/oră (det. 1 - fig. 1).
- Pe afișaj (det. 7 - fig. 1), cele două cifre ale MINUTELOR CURENTE și simbolul CEAS clipește intermitent: setați minutele exacte cu ajutorul tastelor + și - (det. 4 și 6 - fig. 1), de la 00 la 59. Confirmați minutele apăsând pe butonul setare zi/oră (det. 1 - fig. 1). Funcționarea Încălzire Automată, Manuală On, Manuală Off

Apăsând pe butonul de selectare a modului de funcționare (det. 2 - fig. 1) se poate seta:

- În timpul Funcționării Automate, pe afișaj (det. 7 - fig. 1) apare simbolul CEAS. Cererea de activare și de dezactivare a arzătorului depinde de programul săptămânal setat. În intervalul orar cerut, pe afișaj (det. 7 - fig. 1) apare și simbolul ON.
- În timpul Funcționării Manuale On, pe afișaj (det. 7 - fig. 1) apare numai simbolul ON. Arzătorul este mereu în cerere.
 - Programul săptămânal setat este by-passat.
- În timpul Funcționării Manuale Off, pe afișaj (det. 7 - fig. 1) nu apare nici simbolul ON, nici simbolul CEAS. Arzătorul este stins.
 - Programul săptămânal setat este by-passat.

Programul săptămânal pre-setat

06:30	08:30
12:00	12:00
16:30	22:30

Programul săptămânal este pre-setat cu 3 intervale orare de ON (activare) și 3 intervale orare de OFF (dezactivare): egale pentru fiecare zi din săptămână. În intervalul orar cerut, pe afișaj (det. 7 - fig. 1) apare simbolul ON.

Atenție: verificați metoda de funcționare a arzătorului (vezi sez. 4.1)

Modificarea programului săptămânal

1. Apăsați pe butonul Programare "P" (det. 5 - fig. 1)
2. Setati ziua care trebuie programată cu ajutorul tastelor + și - (det. 4 și 6 - fig. 1):
 - Ziua 1 și Calorifer care clipește intermitent: programare încălzire pentru ziua de luni
 - Ziua 2 și Calorifer care clipește intermitent: programare încălzire pentru ziua de marți
 - Ziua 3 și Calorifer care clipește intermitent: programare încălzire pentru ziua de miercuri
 - Ziua 4 și Calorifer care clipește intermitent: programare încălzire pentru ziua de joi
 - Ziua 5 și Calorifer care clipește intermitent: programare încălzire pentru ziua de vineri
 - Ziua 6 și Calorifer care clipește intermitent: programare încălzire pentru ziua de sâmbătă
 - Ziua 7 și Calorifer care clipește intermitent: programare încălzire pentru ziua de duminică
 - Ziua 15 și Calorifer care clipește intermitent: programare încălzire pentru perioada luni - vineri
 - Ziua 67 și Calorifer care clipește intermitent: programare încălzire pentru perioada sâmbătă - duminică
 - Ziua 16 și Calorifer care clipește intermitent: programare încălzire pentru perioada luni - sâmbătă
 - Ziua 17 și Calorifer care clipește intermitent: programare încălzire pentru perioada luni - duminică
 - Ziua 17 și Calorifer care clipește intermitent: neutilizat
3. Apăsați pe butonul Programare "P" (det. 5 - fig. 1):
4. 06:30 și Calorifer care clipește intermitent, ON, 1
 - Utilizați tastele + și - (det. 4 și 6 fig. 1) pentru a modifica începutul primului interval orar de ON; exemplu 06:00 Apăsați pe butonul Programare "P" (det. 5 - fig. 1)
5. 08:30 și Calorifer care clipește intermitent, 2
 - Utilizați tastele + și - (det. 4 și 6 fig. 1) pentru a modifica începutul primului interval orar de OFF; exemplu 09:00 Apăsați pe butonul Programare "P" (det. 5 - fig. 1)
6. 12:00 și Calorifer care clipește intermitent, ON, 3
 - Utilizați tastele + și - (det. 4 și 6 fig. 1) pentru a modifica începutul celui de-al 2-lea interval orar de ON; exemplu 12:30 Apăsați pe butonul Programare "P" (det. 5 - fig. 1)
7. 12:00 și Calorifer care clipește intermitent, 4
 - Utilizați tastele + și - (det. 4 și 6 fig. 1) pentru a modifica începutul celui de-al 2-lea interval orar de OFF; exemplu 14:00 Apăsați pe butonul Programare "P" (det. 5 - fig. 1)
8. 16:30 și Calorifer care clipește intermitent, ON, 5
 - Utilizați tastele + și - (det. 4 și 6 fig. 1) pentru a modifica începutul celui de-al 3-lea interval orar de ON; exemplu 16:00 Apăsați pe butonul Programare "P" (det. 5 - fig. 1)
9. 22:30 și Calorifer care clipește intermitent, 6
 - Utilizați tastele + și - (det. 4 și 6 fig. 1) pentru a modifica începutul celui de-al 3-lea interval orar de OFF; exemplu 23:30 Apăsați pe butonul Programare "P" (det. 5 - fig. 1)
10. Repetând procedura descrisă mai sus, se poate programa al 4-lea interval orar de ON și al 4-lea interval orar de OFF.
11. Apăsați pe butonul de programare "P" (det. 5 - fig. 1) timp de 3 secunde, se iese din modul Programare.

Meniul Parametri

Pentru a ajunge la meniul parametri, apăsați pe butonul Programare "M" (det. 2 - fig. 1) timp de 5 secunde. Este afișat parametrul "u01": identificat de mesajul SET 01. Apăsând pe butonul "P" (det. 5 - fig. 1) se poate derula lista parametrilor.

Pentru a modifica valoarea unui parametru este suficient să se apese pe tastele + și - (det. 4 și 6 - fig. 1): modificarea va fi salvată automat. După ce s-a modificat parametrul, trebuie să așteptați 3 secunde: data clipește intermitent și este salvată.

Tabel. 1

Parametri	Descriere	Interval	Implicit
u01	Reglare setpoint tur	30 - 80 °C	80°C
u02	Putere maximă arzător	1 - 5	5
u03	Metodă funcționare arzător (vezi par. 3.1)	0 - 2	0

Pentru a ieși din meniu, apăsați pe butonul "selectare mod funcționare - M" (det.2 – fig. 1) timp de 5 secunde.

Meniu parametri service

Pentru a ajunge la meniul parametri, apăsați pe butonul Programare "P" (det. 5 - fig. 1) timp de 10 secunde. Este afișat parametrul "t01": identificat de mesajul SET 01. Apăsând pe butonul "P" (det. 5 - fig. 1) se poate derula lista parametrilor.

Pentru a modifica valoarea unui parametru este suficient să se apese pe tastele + și - (det. 4 și 6 – fig. 1): modificarea va fi salvată automat. După ce s-a modificat parametrul, trebuie să așteptați 3 secunde: data clipește intermitent și este salvată.

Tabel. 2

Parametri	Descriere	Interval	Implicit
t01	Funcția încărcare peleți	0=Dezactivată 1=Activată	0=Dezactivată
t02	Sondă tur	0=Dezactivată 1=Activată	1=Activată
t03	Setpoint ventilator în Aprindere	0-200 Pa	51 Pa
t04	Timp activare șurub melc în Aprindere	0-100 (1=4 secunde)	12
t05	Timer calcul reglare (Doar cu funcționarea arzătorului cu Sondă tur Modulată)	0-100 secunde	5 secunde
t06	Timer funcție Rampă	0-100 secunde	80 secunde
t07	Perioadă (Timp de activare+dezactivare) șurub melc în regim normal (de la Puterea 1 la Puterea 5)	0-50 secunde	10 secunde
t08	Setpoint ventilator la Puterea 1	0-200 Pa	38 Pa
t09	Timp activare șurub melc la Puterea 1	0-100 (100=10 secunde)	28
t10	Setpoint ventilator la Puterea 2	0-200 Pa	74 Pa
t11	Timp activare șurub melc la Puterea 2	0-100 (100=10 secunde)	38
t12	Setpoint ventilator la Puterea 3	0-200 Pa	133 Pa
t13	Timp activare șurub melc la Puterea 3	0-100 (100=10 secunde)	46
t14	Setpoint ventilator la Puterea 4	0-200 Pa	150 Pa
t15	Timp activare șurub melc la Puterea 4	0-100 (100=10 secunde)	53
t16	Setpoint ventilator la Puterea 5	0-200 Pa	170 Pa
t17	Timp activare șurub melc la Puterea 5	0-100 (100=10 secunde)	56
t18	Selectare funcționare arzător (Numai cu Sondă de tur)	0=On/Off 1=Modulănt	0=On/Off
t19	Timp de Post-ventilare 2	0-100 (100=10 secunde)	99

Pentru a ieși din meniu, apăsați pe butonul de programare "P" (det. 5 - fig. 1) timp de 10 secunde.

2.5 Instrucțiuni de funcționare

Funcționarea arzătorului, după ce a fost instalat și reglat corect, este complet automată și nu necesită, practic, nicio comandă din partea utilizatorului. În cazul lipsei de combustibil sau al anomaliilor, arzătorul se oprește și se blochează. Se recomandă să se efectueze alimentarea cu combustibil înaintea de terminarea sa totală, pentru a evita funcționarea neregulată a arzătorului.

Aveți grijă ca în încăperea în care este instalat arzătorul să nu existe obiecte sau materiale inflamabile, gaze corozive sau substanțe volatile și să nu fie praf. Praful, absorbit de ventilator, se depune pe palele rotorului și reduce debitul de aer sau provoacă înfundarea discului de stabilitate a flăcării, reducându-i eficiența.



Nu permiteți ca la arzător să umble persoane fără experiență sau copii.

Reglarea puterii maxime (param. u02) în funcție de centrală

Valoarea parametrului	Puterea - kW
1	14
2	20
3	25
4	30
5	34

3. INSTALAREA

3.1 Dispoziții generale

Acest aparat va trebui să fie destinat numai utilizării pentru care a fost proiectat în mod expres.

Acest aparat poate fi aplicat, în mod compatibil cu caracteristicile sale și cu prestațiile și cu potențialitatea sa termică, pe generatoare de căldură pentru combustibili solizi. Orice altă utilizare este considerată necorespunzătoare și, prin urmare, periculoasă. Este interzis să se deschidă sau să se umble la componentele aparatului, în afară de piesele prevăzute pentru întreținere, și este interzis să se modifice aparatul pentru a-i modifica prestațiile sau destinația.

Dacă arzătorul este completat cu piese opționale, kituri sau accesorii, trebuie să se utilizeze doar produse originale.

! INSTALAREA ȘI CALBRAREA ARZĂTORULUI TREBUIE SĂ FIE EFECTUATE NUMAI DE PERSONAL SPECIALIZAT ȘI CU CALIFICARE RECUNOSCUTĂ, RESPECTĂNDU-SE TOATE INSTRUCȚIUNILE MENȚIONATE ÎN PREZENTUL MANUAL TEHNIC, DISPOZIȚIILE LEGALE ÎN VIGOARE, PREVEDERILE NORMELOR NAȚIONALE ȘI EVENTUALELE NORME LOCALE ȘI ÎN CONFORMITATE CU REGULILE DE BUNĂ FUNCȚIONARE TEHNICĂ.

3.2 Instalarea pe centrală

Locul de instalare

Încăperea în care sunt instalate centrala și arzătorul trebuie să aibă deschideri spre exterior, conform prevederilor normelor în vigoare. Dacă în aceeași încăpere se află mai multe arzătoare sau aspiratoare care pot funcționa împreună, deschiderile de aerisire trebuie să fie dimensionate pentru funcționarea simultană a tuturor aparatelor.

În locul de instalare nu trebuie să se afle obiecte sau materiale inflamabile, gaze corozive, pulberi sau substanțe volatile care, absorbite de ventilator, pot bloca tuburile interne ale arzătorului sau capul de ardere. Încăperea trebuie să fie uscată și să nu fie expusă ploii, zăpezii sau înghețului.

Fixați arzătorul de ușă. Efectuați conexiunile electrice așa cum se arată în cap. 5 (schema electrică). În cazul în care arzătorul este instalat într-o centrală **SUN P7**, utilizați kitul respectiv de transformare. Introduceți sonda de temperatură din kit în teaca de fontă de pe corpul centralei și realizați conexiunile electrice corespunzătoare.

! ARZĂTORUL A FOST PROIECTAT PENTRU A FUNCȚIONA PE UN GENERATOR DE CĂLDURĂ CU CAMERĂ DE ARDERE ÎN DEPRESIUNE.

RECIPIENTUL DE PELEȚI TREBUIE SĂ FIE POZIȚIONAT ASTFEL ÎNCĂT TUBUL FLEXIBIL DE RACORDARE ȘURUB MELC/ARZĂTOR SĂ NU SUFERE DEFORMĂRI ȘI/SAU ÎNDOITURI.

Instrucțiuni de montare a arzătorului pe peleți SUN P7 pe centrala GFG - SFL

Sunt disponibile kituri opționale pentru utilizarea arzătorului pe peleți cu centrale GFG - SFL. Pentru instalare consultați instrucțiunile din kituri.

După terminarea montării kitului pe centrală, montați arzătorul.

Fixați ajutorul "L" cu șuruburile "M" și arzătorul cu piulița "N". Conectați cablul "E" la bornele 11 și 12, iar cablul "T" la senzorul "V". Fixați capacul "P" de corpul arzătorului cu șuruburile "R" și fixați elementul "S" de arzător.

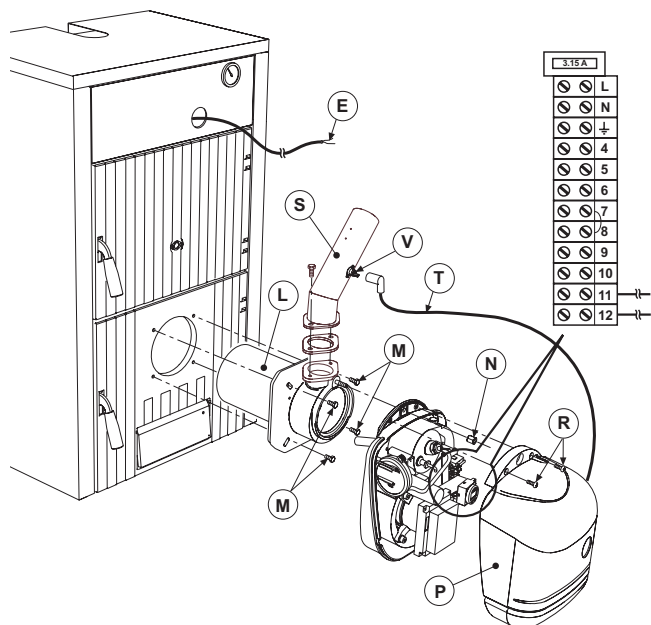

fig. 4

Introduceți tubul de alimentare motorizat "Y" în rezervorul de depozitare a peleților "X" și efectuați conectarea șurub melc-arzător astfel încât tubul flexibil "W" să nu sufere deformări și/sau îndoituri. Trebuie să se respecte cota indicată în fig. 9.

Reglați arzătorul așa cum se arată în respectivul manual de instrucțiuni, în special setați parametrii u02 de pe unitatea de control a arzătorului așa cum se arată în tabel.

Model		3	4
Debit termic nominal	kW	24.9	33.4
Putere termică nominală	kW	22	30
Parametru	u02	2	5

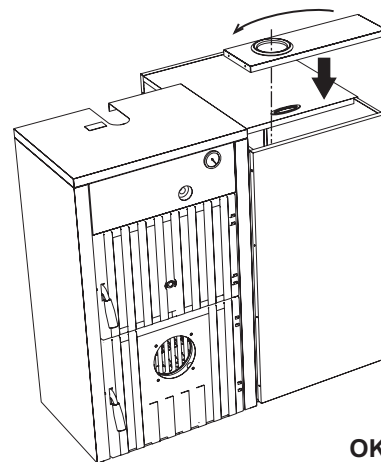

fig. 5

OK

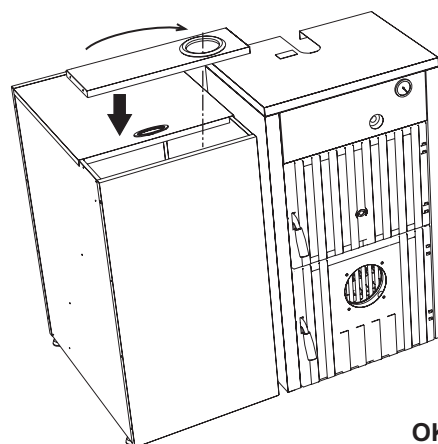

fig. 6

OK

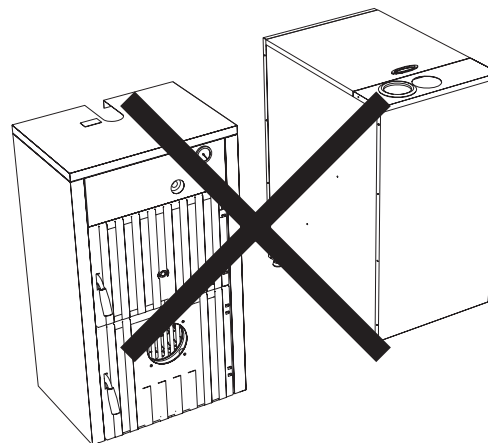

fig. 7

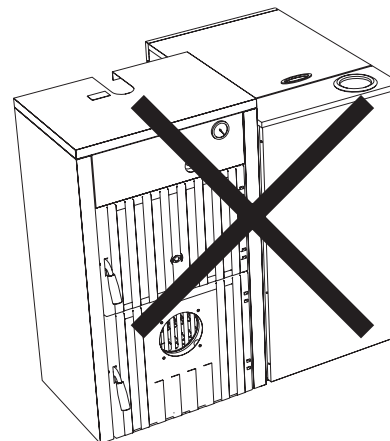

fig. 8

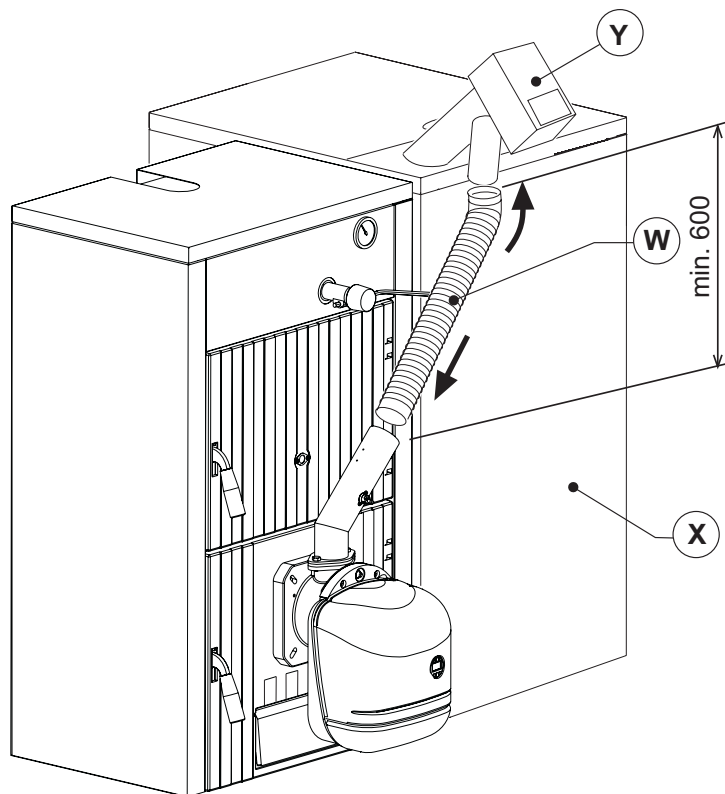

fig. 9

3.3 Racordurile electrice

Aparatul este dotat cu un panou de borne multipolar pentru conexiunile electrice; consultați diagrama electrică din capitolul "4 Caracteristici și date tehnice" pentru conexiuni. Racordurile de efectuat prin grija instalatorului sunt:

- Linia de alimentare
- Contactul de cerere
- Conexiunea șurub melc-motor
- Conexiunea sondei de temperatură

Lungimea cablurilor de alimentare trebuie să permită deschiderea arzătorului și eventual a ușii centralei. În caz de defecțiune la cablul de alimentare al arzătorului, înlocuirea sa trebuie să fie efectuată numai de o persoană autorizată.

Arzătorul trebuie racordat la o rețea electrică monofazată, 230 Volt-50Hz.



Solicitați personalului calificat profesional să verifice eficiența și compatibilitatea instalației de împământare, producătorul nefiind responsabil pentru eventualele pagube cauzate de neefectuarea împământării instalației. Solicitați, de asemenea, să se verifice dacă instalația electrică este adecvată pentru puterea maximă absorbită a aparatului, indicată pe plăcuța cu datele tehnice ale centralei.

Este important să respectați polaritățile (FAZĂ: cablu maro / NUL: cablu albastru / ÎM-PĂMÂNTARE: cablu galben-verde) la conexiunile la linia electrică.

3.4 Alimentare cu combustibil

Dispoziții generale

Arzătorul trebuie să fie alimentat cu tipul de combustibil pentru care este prevăzut, așa cum se indică pe plăcuța aparatului și în tabelul cu datele tehnice. 5.4 din acest manual.

Recomandăm utilizatorului să folosească peleți de bună calitate, deoarece cei de calitate scăzută determină un randament caloric scăzut, un conținut ridicat de cenușă, ceea ce duce la intervenții de curățare frecvente, posibilitatea de uzură precoce a componentelor arzătorului supuse la foc, înfundarea șurubului melc și a arzătorului din cauza cantității excesive de rumeguș, blocarea funcționării din cauza sedimentării materialelor necombustibile în interiorul arzătorului.

Încărcarea peletilor

Se poate activa încărcarea peletilor într-un interval de 40 minute după ce s-a alimentat cu electricitate arzătorul.

În acest interval de timp, sistemul pune la dispoziție 3 încercări de câte 5 minute, în timpul cărora este activat doar șurubul melc.

În timpul încărcării peletilor nu se poate aprinde arzătorul.

Secvența:

1. Alimentați arzătorul cu energie electrică.
2. Așteptați terminarea fazei de pre-ventilare.
3. Apăsăți pe butonul de programare "P" (det. 5 - fig. 1) timp de 5 secunde.
 - Este afișat parametrul "tR1": identificat prin mesajul SET 01.
 - Reglați parametrul la 1 pentru a porni prima încercare de 5 minute. Aceasta poate fi terminată în orice moment, setând parametrul 0.
 - În cazul în care prima încercare nu a fost suficientă, repetați secvența anterioară, aducând parametrul la 0 și apoi la 1: atât pentru a doua, cât și pentru a treia încercare de încărcare.
4. Pentru a putea efectua alte 3 încercări, întrerupeți și apoi restabiliți alimentarea cu electricitate a aparatului.

4. EXPLOATAREA și ÎNTREȚINEREA

Toate operațiile de reglare, punere în funcțiune și întreținere trebuie efectuate de Personal Calificat și cu calificare recunoscută, în conformitate cu normele în vigoare. Personalul organizației noastre de vânzare și cel de la Serviciul Tehnic de Asistență pentru Clienți din Zonă vă stă la dispoziție pentru orice informație ulterioară.

FERROLI își declină orice responsabilitate pentru pagubele produse bunurilor și/sau persoanelor ca urmare a intervențiilor efectuate asupra aparatului de persoane necalificate și neautorizate.

4.1 Metodele de funcționare ale arzătorului

Pentru a comanda aprinderea arzătorului sunt prevăzute 3 metode:

A - Comandă Arzător (default setting)

Cererea de aprindere a arzătorului este activată exclusiv la închiderea contactului pe bornele 7-8 (vezi fig. 14).

☞ Ceasul și programul săptămânal setat sunt by-passate: este posibil și să nu se regleze ora corectă.

B - Comandă Arzător (Al doilea ceas intern sau Contact)

Cererea de aprindere a arzătorului este activată de Ceas (în timpul Funcționării Încălzirii Automate în Intervalul ON sau în timpul Funcționării Încălzire Manuală ON) SAU la închiderea contactului pe bornele 7-8 (vezi fig. 14).

☞ Trebuie să se seteze Ceasul și eventual să se modifice programul săptămânal setat implicit.

C - Comandă Arzător (Al doilea ceas intern și Contact)

Cererea de aprindere a arzătorului este activată de Ceas (în timpul Funcționării Încălzirii Automate în Intervalul ON sau în timpul Funcționării Încălzire Manuală ON) și dacă este închis contactul pe bornele 7-8 (vezi fig. 14).

☞ Trebuie să se seteze Ceasul și eventual să se modifice programul săptămânal setat implicit.

Selectarea A, B sau C se face din meniul utilizator al Ceasului.

Apăsăți pe butonul pentru selectarea modului de funcționare "M" (det. 2 - fig. 1) timp de 5 secunde.

Apăsăți de 2 ori pe butonul Programare "P" (det. 5 - fig. 1).

Este afișat parametrul nr. 3: identificat de mesajul SET 03.

Setați la 00 pentru modul A, 01 pentru modul B, 02 pentru modul C, cu ajutorul tastelor + și - (det. 4 și 6 - fig. 1).

După selectarea metodei trebuie să așteptați 3 secunde: data clipește intermitent și este salvată. Pentru a ieși din meniu, apăsați pe butonul pentru selectarea modului de funcționare "M" (det. 2 - fig. 1) timp de 5 secunde.

4.2 Punerea în funcțiune

Verificări care trebuie efectuate la prima aprindere și după toate operațiile de întreținere care au impus deconectarea instalațiilor sau o intervenție la dispozitivele de siguranță sau la părți ale arzătorului:

Înainte de a aprinde arzătorul

- Controlați ca arzătorul să fie fixat corect în centrală, cu calibrările preliminare indicate anterior.
- Asigurați-vă că centrala și instalația sunt umplute cu apă sau ulei diatermic, că valvele circuitului hidraulic sunt deschise și că este liberă și corect dimensionată conducta de evacuare a gazelor arse.
- Verificați închiderea ușii centralei, astfel încât încălțarea să fie generată numai în interiorul camerei de combustie.
- Verificați poziționarea corectă a șurubului melc și a tubului flexibil de racordare la arzător.
- Umpleți rezervorul cu peleți.
- Verificați poziționarea corectă și conexiunea sondei pentru temperatură.

☞ Verificați ca grătarul (det. 1 fig. 10) să fie curat.

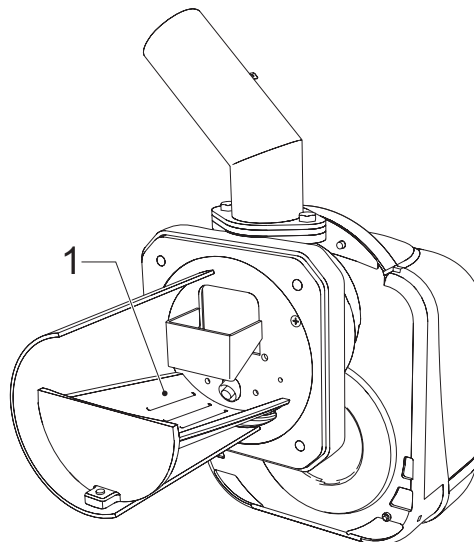

fig. 10 - Grătar arzător

Aprinderea arzătorului

- Alimentați cu energie electrică, închizând întrerupătorul general din amonte de arzător.
- Pentru a încălca șurubul melc cu peleiți, vezi sez. 3.4.
- Închideți linia termostadelor (centrală/cameră).

Calibrarea arzătorului

1. Conectați un analizor de combustie la ieșirea din centrală și lăsați să funcționeze arzătorul la regim maxim timp de 30 minute; verificați între timp funcționalitatea conductei de evacuare a gazelor arse.
2. **ASIGURAȚI-VĂ CĂ EXISTĂ DEPRESIUNE ÎN CAMERA DE ARDERE**
3. Verificați arderea la puterea maximă a arzătorului (reglată în funcție de puterea nominală a centralei).
4. Parametrii de ardere
 - O₂ cuprins între 5% și 9%
 - CO cuprins între 150 și 1000 ppm

Pentru calibrarea arzătorului, schimbați setpoint-ul ventilatorului modificând parametrul respectiv (vezi paragraful "Meniu parametri service" și tabelul 2 din cap. 2.4). Valoarea de CO este influențată de calitatea peleiților, de cantitatea de murdărie prezentă pe capul de ardere și de tirajul centralei.

Dacă doriți ca arzătorul să funcționeze în modul MODULANT, trebuie să modificați parametrul "T18" și apoi să urmați i punctele 5 și 6 de mai jos.

5. Verificați celelalte step-uri ale arzătorului reducând valoarea parametrului u02 până la 1 (vezi paragraful "Meniu parametri service" și tabelul 1 din cap. 2.4).
6. Reduceți parametrul u02 la valoarea corectă.

4.3 Întreținerea

Verificați periodic curățenia părților arzătorului care tind să se murdărească în funcție de calitatea peleiților sau din cauza unei proaste reglări a arzătorului.

Arzătorul necesită o întreținere periodică, efectuată cel puțin o dată pe an, care trebuie să fie efectuată de personal autorizat.

Operațiile de bază care trebuie efectuate sunt:

- controlul și curățarea părților interne ale arzătorului și ale centralei, așa cum se arată în paragrafele următoare;
- analiza completă a combustiei (după ce a funcționat în regim normal cel puțin 10 minute) și verificarea calibrarelor corecte;

Deschiderea capacului și demontarea arzătorului

Înainte de efectuarea oricărei operații de curățare sau de control în interiorul arzătorului, întrerupeți alimentarea cu electricitate a arzătorului, cu ajutorul întrerupătorului general al instalației.

Pentru deschidere

Deșurubați șuruburile (A) și scoateți capacul (B). Componentele interne, motorul, oblo-nul etc. sunt direct accesibile.

Pentru demontare

Deșurubați șuruburile (A) și scoateți capacul (B), deșurubați piulița (C) și deconectați corpul, deșurubați șuruburile de fixare (D) și scoateți ajutorul (E).

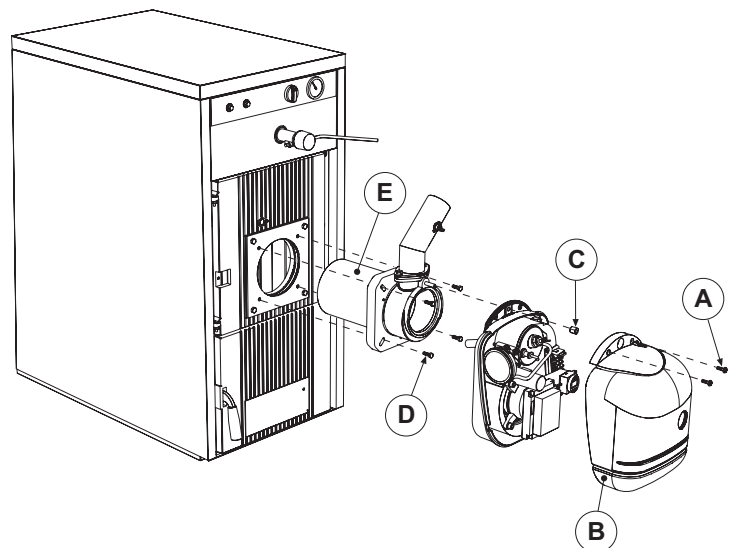

fig. 11

Verificările pieselor și ale componentelor

Ventilatorul

Verificați ca în interiorul ventilatorului și pe palele rotorului să nu existe depuneri de praf: acesta reduce debitul de aer și produce, prin urmare, o ardere poluantă.

Capul de ardere

Verificați ca toate piesele capului de ardere să fie integre, să nu fie deformată din cauza temperaturii ridicate, să fie lipsite de impurități provenite din încăperea și să fie corect poziționate.

Fotorezistența

Curățați sticla de eventualul praf depus. Fotorezistența este introdusă în locașul său prin apăsare, pentru a o scoate trageți-o spre exterior.

4.4 Rezolvarea problemelor

Arzătorul este dotat cu un sistem avansat de autodiagnosticare. În cazul unei anomalii la arzător, afișajul (det. 7 - fig. 1) clipește intermitent indicând codul anomaliei.

Există anomalii care cauzează blocări permanente (desemnate cu litera "A"): pentru reluarea funcționării este suficient să apăsați pe tasta "P" (det. 5 - fig. 1) timp de 1 secundă; dacă arzătorul nu pornește din nou, e necesar să rezolvați mai întâi anomalia.

Alte anomalii cauzează blocări temporare (desemnate cu litera "F") care sunt restabilite automat, imediat ce valoarea revine în regimul de funcționare normal al arzătorului.

Tabel. 3 - Listă anomalii

Cod	Anomalie	Cauză	Soluție
A01	Blocare lipsă aprindere	Recipient peleiți gol	Umpleți cu peleiți recipientul
		Cablu șurub melc întrerupt sau deconectat	Refaceți conexiunea
		Rezistență aprinzător defectă	Înlocuiți și goliiți capul de peleiți
		Cap de ardere murdar	Goliți-și curățați-l
		Tub de alimentare peleiți înfundat	Eliberați-l, controlați capul de ardere ca să nu fie înfundat și eventual goliți-l
F02	Eliminare flacără parazită	Cererea de căldură s-a terminat, dar arzătorul detectează o flacără	Așteptați să se termine post-ventilarea
A02	Blocare din cauza unei flăcări parazite	Fotorezistență în scurtcircuit	Înlocuiți fotorezistența
		O lumină străină ajunge la fotorezistență	Eliminați sursa de lumină
A04	Blocare termostat siguranță șurub melc	Parametri de aprindere incorecți	Verificați parametrii transparenți 03=51 și 04=12
		Centrala în presiune	Curățați-o și verificați tirajul minim al coșului de fum (10Pa)
		Termostat de siguranță defect	Înlocuiți-l
F05	Anomalie reglare presiune conductă	Tub de conectare senzor de presiune strivit	Înlocuiți
		Motor ventilator deteriorat	Înlocuiți
		Ventilator murdar	Curățați-l
F06	Anomalie transductor de presiune (deconectat)	Cablaj întrerupt	Verificați cablajul sau înlocuiți senzorul
F10	Anomalie sondă corp centrală (dacă este activată)	Senzor defect	Verificați cablajul sau înlocuiți senzorul
		Cablaj în scurtcircuit	
		Cablaj întrerupt	

5. CARACTERISTICI ȘI DATE TEHNICE

5.1 Dimensiuni

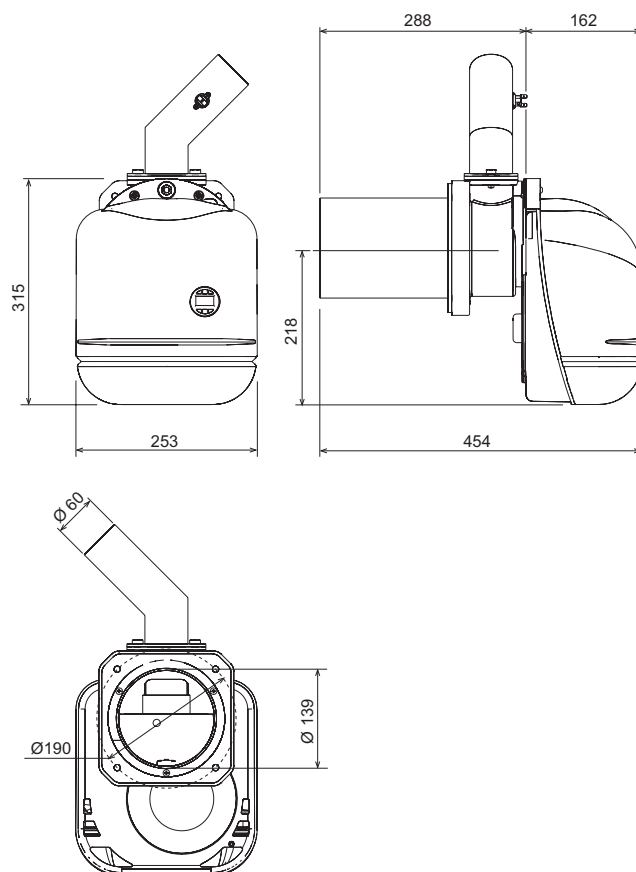

fig. 12

5.2 Vedere generală și componente principale

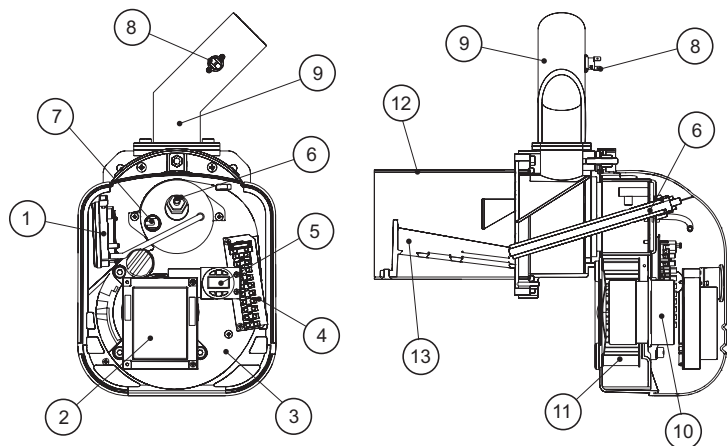

fig. 13

Legendă

- 1 Transductor de presiune
- 2 Unitate de control
- 3 Corp arzător
- 4 Panou de borne
- 5 Interfață utilizator
- 6 Rezistență
- 7 Fotorezistență
- 8 Termostat 85°
- 9 Tub pentru încărcarea arzătorului
- 10 Motor
- 11 Ventilator
- 12 Ajutaj
- 13 Grătar

5.3 Schemă electrică

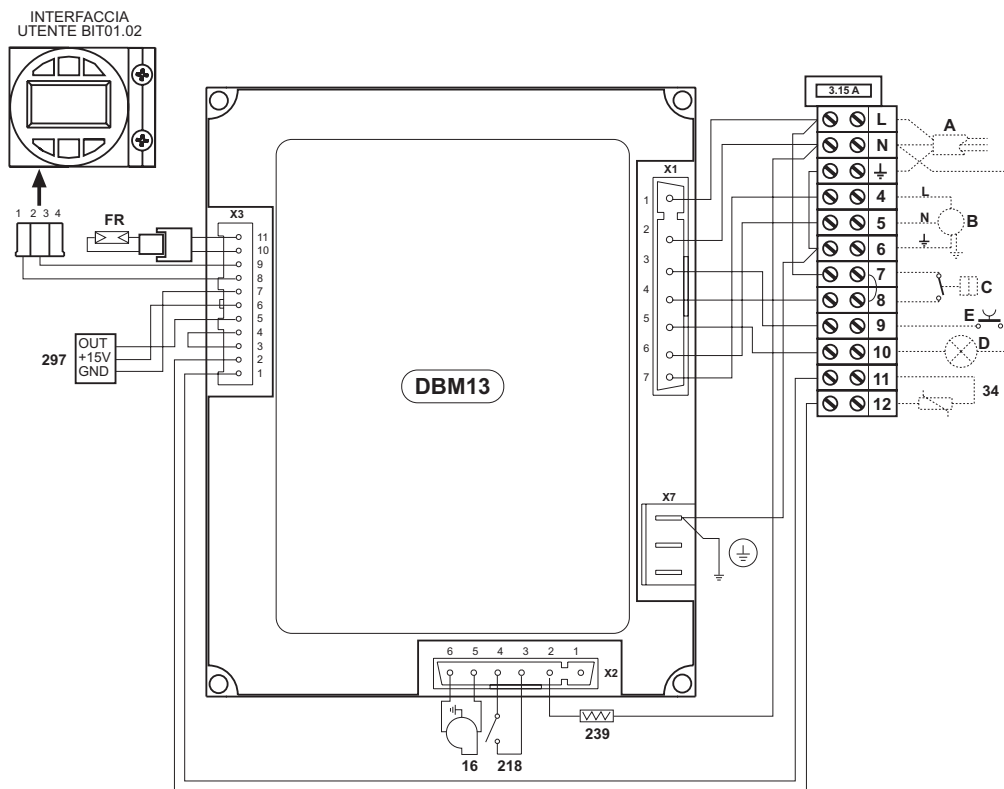

fig. 14 - Schemă electrică

Legendă

- FR Fotorezistență
- 16 Ventilator
- 34 Senzor temperatură încălzire
- 218 Termostat de siguranță peleți
- 239 Aprinzător
- 297 Transductor de presiune aer
- A Alimentare electrică
- B Șurub melc motor
- C Contact de cerere
- D Semnalizarea blocării
- E Deblocarea arzătorului

5.4 Tabel cu datele tehnice

Date	Unitate	Valoare	
Putere termică max.	kW	34.1	(Q)
Putere termică min.	kW	13.7	(Q)
Debit combustibil max.	kg/h	7.2	
Debit combustibil min.	kg/h	2.9	
Indice de protecție electrică	IP	X0D	
Tensiune de alimentare/frecvență	V/Hz	230/50	
Putere electrică absorbită	W	100	
Putere electrică aprinzător	W	300	
Greutate în gol	kg	11	
Capacitate rezervor	litri	195	
Conținut rezervor	kg	140	
Dimensiuni peleți (diametru/lungimemax.)	mm	6/35	
Depresiune cameră de ardere	mbar	-0.2	

1. ОБЩИЕ УКАЗАНИЯ ПО ТЕХНИКЕ БЕЗОПАСНОСТИ

- Внимательно прочитайте предупреждения, содержащиеся в настоящем руководстве.
- После установки котла проинформируйте пользователя о принципах работы агрегата и передайте ему настоящее руководство; оно является существенной и неотъемлемой частью изделия и должно бережно сохраняться для использования в будущем.
- Установка и техническое обслуживание котла должны производиться квалифицированным персоналом при соблюдении действующих норм и в соответствии с указаниями изготовителя. Запрещается выполнять какие-либо работы на опломбированных регулировочных устройствах.
- Неправильная установка или ненадлежащее техническое обслуживание могут привести к материальному ущербу или травмам людей и животных. Изготовитель не несет никакой ответственности за ущерб, связанный с ошибочными установкой и эксплуатацией аппарата, а также с несоблюдением предоставленных им инструкций.
- Перед выполнением любой операции по чистке или техническому обслуживанию отсоедините агрегат от сети электропитания с помощью главного рубильника и/или предусмотренных для этой цели отсечных устройств.
- В случае неисправной и/или ненормальной работы агрегата, выключите его и воздержитесь от любой попытки самостоятельно отремонтировать или устранить причину неисправности. В таких случаях обращайтесь исключительно к квалифицированным специалистам. Возможные операции по ремонту-замене комплектующих должны выполняться только квалифицированными специалистами с использованием исключительно оригинальных запчастей. Несоблюдение всего вышеуказанного может нарушить безопасность работы агрегата.
- Настоящий агрегат следует использовать только по предусмотренному назначению. Любое прочее использование следует считать неправильным и, следовательно, представляющим опасность.
- Упаковочные материалы являются источником потенциальной опасности и не должны быть оставлены в местах, доступных детям.
- Приведенные в настоящем руководстве изображения дают упрощенное представление об агрегате и могут содержать несущественные отличия от поставленного изделия.

2. ИНСТРУКЦИИ ПО ЭКСПЛУАТАЦИИ

2.1 Предисловие

Уважаемый покупатель,

Благодарим Вас за то, что Вы выбрали **SUN P7** современную и **FERROLI** технологически передовую горелку, характеризованную высокими надежностью и качеством конструкции.

SUN P7 SUN P7 представляет собой горелку для сжигания брикетного топлива, компактность и оригинальный дизайн которого позволяют ее использовать в большинстве имеющихся сегодня на рынке котлов, работающих на твердом топливе. Тщательный подход к этапам проектирования и промышленного изготовления позволил создать машину со сбалансированными характеристиками, высоким КПД, низким уровнем выбросов CO и NOx и бесшумным горением.

2.2 Панель управления



рис. 1 - Панель управления

Обозначения

- 1 Кнопка установки даты и времени
- 2 Кнопка выбора режима работы
- 3 Кнопка отмены
- 4 Кнопка -
- 5 Кнопка настройки программы
- 6 Кнопка +
- 7 Дисплей
- 8 8 Символ Работа в автоматическом режиме
- 9 9 Символ Меню программирования
- 10 10 Символ Запрос включения горелки
- 11 11 Не используется
- 12 12 Многофункциональный индикатор:
 - в автоматическом режиме указывает состояние таймера программирования на полосе запроса
 - если не выбран автоматический режим, указывает на работу в ручном режиме
- 13 Символ отмены
- 14 Символ дня
- 15 Символ настройки
- 16 Час
- 17 Минуты
- 18 День недели
- 19 Символ "Пламя"

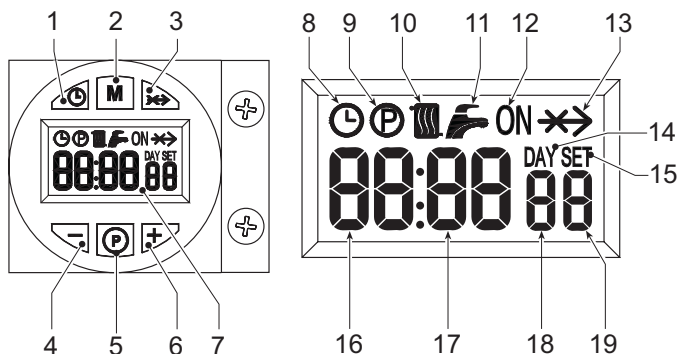

рис. 2 - Индикация во время работы горелки

О поступлении сигнала на розжиг горелки (от замыкания контакта зажимов 7-8 (см. рис. 14), в условиях установок по умолчанию) предупреждает зажигание символа радиатора (поз. 10 - рис. 1).

2.3 Включение

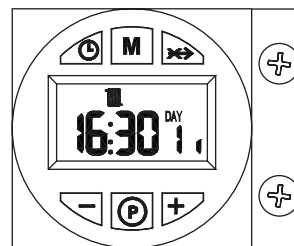

рис. 3 - Включение

Включите электропитание аппарата:

- В течение 10 секунд на дисплее будет высвечиваться сообщение "NO CU"
- При обнаружении пламени горелкой выполняется цикл предварительной вентиляции в камере сгорания.
- По истечении этого времени горелка переходит в состояние готовности к работе.

2.4 Регулировки

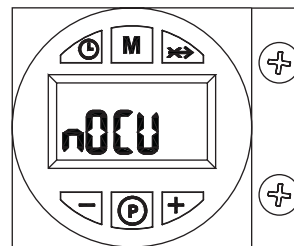
Настройка таймера

- Нажмите кнопку задания дня/времени (поз. 1 - рис. 1).
- На дисплее (поз. 7 - рис. 1) начинают мигать символы ЧАСОВ и ДНЯ: укажите текущий день недели с помощью кнопок + и - (поз. 4 и 6 - рис. 1), учитывая, что 1=понедельник, 7=воскресенье. Подтвердите введенный день нажатием кнопки ввода дня и времени (поз. 1 - рис. 1).
- На дисплее (поз. 7 - рис. 1) начинают мигать цифры ТЕКУЩЕГО ВРЕМЕНИ и символ ЧАСОВ: укажите точный час кнопками + и - (поз. 4 и 6 - рис. 1) от 00 до 23. Подтвердите введенный час нажатием кнопки ввода дня и времени (поз. 1 - рис. 1).
- На дисплее (поз. 7 - рис. 1) начинают мигать цифры ТЕКУЩИХ МИНУТ и символ ЧАСОВ: точно укажите минуты кнопками + и - (поз. 4 и 6 - рис. 1) от 00 до 59. Подтвердите введенные минуты нажатием кнопки ввода дня и времени (поз. 1 - рис. 1). Работа системы отопления в Автоматическом режиме, Ручном режиме On, Ручном режиме Off

Нажав кнопку выбора режима работы (поз. 2 - рис. 1), можно настроить:

- автоматический режим работы, на дисплее (поз. 7 - рис. 1) отображается символ ЧАСОВ. Включение и выключение горелки зависит от заданной недельной программы. Когда котел находится в временных полосах ON, на дисплее (поз. 7 - рис. 1) высвечивается соответствующий символ.
 - Заданная недельная программа исполняется.
- Выбор ручного режима работы Off, на дисплее (поз. 7 - рис. 1) символ ON и символ ЧАСОВ не отображаются. Горелка выключена.
 - Заданная недельная программа игнорируется.

Заданная недельная программа

06:30	08:30
12:00	12:00
16:30	22:30

В недельной программе по умолчанию предусмотрены 3 временные полосы ON и 3 временные полосы OFF: одинаковые для всех дней недели. Когда котел находится в временных полосах ON, на дисплее (поз. 7 - рис. 1) высвечивается соответствующий символ.

Внимание: проверьте способ управления работой горелки (см. sez. 4.1)

Изменение недельной программы

1. Нажмите кнопку Программирование "P" (поз. 5 - рис. 1)
2. Выберите программируемый день с помощью кнопок + и - (поз. 4 и 6 - рис. 1):
 - Символы День 1 и Радиатор мигают: программирование отопления на Понедельник
 - Символы День 2 и Радиатор мигают: программирование отопления на Вторник
 - Символы День 3 и Радиатор мигают: программирование отопления на Среда
 - Символы День 4 и Радиатор мигают: программирование отопления на Четверг
 - Символы День 5 и Радиатор мигают: программирование отопления на Пятницу
 - Символы День 6 и Радиатор мигают: программирование отопления на Субботу
 - Символы День 7 и Радиатор мигают: программирование отопления на Воскресенье
 - Символы День 15 и Радиатор мигают: программирование отопления на период Понедельник - Пятница
 - Символы День 67 и Радиатор мигают: программирование отопления на период Суббота - Воскресенье
 - Символы День 16 и Радиатор мигают: программирование отопления на период Понедельник - Суббота
 - Символы День 17 и Радиатор мигают: программирование отопления на период Понедельник - Воскресенье
 - Символы День 17 и Радиатор мигают: Не используется
3. Нажмите кнопку Программирование "P" (поз. 5 - рис. 1):
4. 06:30 и Радиатор мигают, ON, 1
 - Используйте кнопки + и - (поз. 4 и 6 рис. 1) для изменения времени начала 1-ой временной полосы ON; пример 06:00 Нажмите кнопку программирования "P" (поз. 5 - рис. 1)
5. 08:30 и Радиатор мигают, 2
 - Используйте кнопки + и - (поз. 4 и 6 рис. 1) для изменения времени начала 1-ой временной полосы OFF; пример 09:00 Нажмите кнопку программирования "P" (поз. 5 - рис. 1)
6. 12:00 и Радиатор мигают, ON, 3
 - Используйте кнопки + и - (поз. 4 и 6 рис. 1) для изменения времени начала 2-ой временной полосы ON; пример 12:30 Нажмите кнопку программирования "P" (поз. 5 - рис. 1)
7. 12:00 и Радиатор мигают, 4
 - Используйте кнопки + и - (поз. 4 и 6 рис. 1) для изменения времени начала 2-ой временной полосы OFF; пример 14:00 Нажмите кнопку Программирование "P" (поз. 5 - рис. 1)
8. 16:30 и Радиатор мигают, ON, 5
 - Используйте кнопки + и - (поз. 4 и 6 рис. 1) для изменения времени начала 3-ей временной полосы ON; пример 16:00 Нажмите кнопку Программирование "P" (поз. 5 - рис. 1)
9. 22:30 и Радиатор мигают, 6
 - Используйте кнопки + и - (поз. 4 и 6 рис. 1) для изменения времени начала 3-ей временной полосы OFF; пример 23:30 Нажмите кнопку Программирование "P" (поз. 5 - рис. 1)
10. Повторением вышеописанной процедуры может осуществляться программирование 4-ой временной полосы ON и 4-ой временной полосы OFF.
11. Нажмите кнопку Программирование "P" (поз. 5 - рис. 1) в течение 3 секунд для выхода из режима программирования.

Меню параметров

Доступ к меню параметров получается нажатием на кнопку программирования "M" (поз. 2 - рис. 1) в течение 5 секунд. При этом на дисплее отображается параметр "u01" с символом SET 01. С помощью кнопки "P" (поз. 5 - рис. 1) имеется возможность просматривать список параметров.

Для изменения значения параметров используются кнопки + и - (поз. 4 и 6 - рис. 1): сохранение изменения происходит автоматически. После изменения параметра подождите 3 секунды, по истечении которых, параметр начинает мигать и сохраняется в памяти.

Таблица. 1

Параметры	Наименование	Диапазон	Значение по умолчанию
u01	Установка температуры в подающем контуре	30 - 80 °C	80°C
u02	Максимальная мощность горелки	1 - 5	5
u03	Способ управления горелкой (см. пар. 3.1)	0 - 2	0

Для выхода из меню нажмите кнопку "Выбор режима работы - M" (Поз. 2 – рис. 1) в течение 5 секунд.

Меню параметров Service

Доступ к меню параметров получается нажатием на кнопку программирования "P" (поз. 5 - рис. 1) в течение 10 секунд. На дисплее отображается параметр "t01" с символом SET 01. С помощью кнопки "P" (поз. 5 - рис. 1) имеется возможность просматривать список параметров.

Для изменения значения параметров используются кнопки + и - (поз. 4 и 6 – рис. 1): сохранение изменения происходит автоматически. После изменения параметра подождите 3 секунды, по истечении которых, параметр начинает мигать и сохраняется в памяти.

Таблица. 2

Параметры	Наименование	Диапазон	Значение по умолчанию
t01	Функция загрузки брикетов	0=Исключена, 1=Включена	0=Исключена
t02	Датчик в подающем контуре	0=Исключена, 1=Включена	1=Включена
t03	Уставка вентилятора на включение	0-200 Па	51 Па
t04	Время активации шнека на включение	0-100 (1=4 секунды)	12
t05	Таймер вычисления величины регулировки (Только при работе горелки с датчиком в подающем контуре с модуляцией пламени)	0-100 секунд	5 секунд
t06	Таймер работы рамп	0-100 секунд	80 секунд
t07	Период (Время включения*выключения) шнека в режиме (от мощности 1 до мощности 5)	0-50 секунд	10 секунд
t08	Уставка вентилятора при мощности 1	0-200 Па	38 Па
t09	Время включения шнека при мощности 1	0-100 (100=10 секунд)	28
t10	Уставка вентилятора при мощности 2	0-200 Па	74 Па
t11	Время включения шнека при мощности 2	0-100 (100=10 секунд)	38
t12	Уставка вентилятора при мощности 3	0-200 Па	133 Па
t13	Время включения шнека при мощности 3	0-100 (100=10 секунд)	46
t14	Уставка вентилятора при мощности 4	0-200 Па	150 Па
t15	Время включения шнека при мощности 4	0-100 (100=10 секунд)	53
t16	Уставка вентилятора при мощности 5	0-200 Па	170 Па
t17	Время включения шнека при мощности 5	0-100 (100=10 секунд)	56
t18	Выбор режима работы горелки (только с датчиком на подающем контуре)	0=Вкл/Выкл, 1=С модуляцией	0=Вкл/Выкл
t19	Время пост-вентиляции 2	0-100 (100=10 секунд)	99

Для выхода из меню нажмите кнопку программирования "P" (поз. 5 - рис. 1) в течение 10 секунд.

2.5 Инструкция по эксплуатации

При правильном выполнении установки и регулировок горелка работает автоматически без участия пользователя. В случае отсутствия топлива или возникновения какой-либо неисправности горелка останавливается и блокируется. Рекомендуется производить пополнение запаса топлива до того, как оно будет полностью использовано, чтобы исключить нарушение регулярной работы горелки.

В помещении установки горелки не допускается наличие воспламеняющихся предметов и материалов, коррозионных газов, летучих веществ и пыли. На самом деле, засасываемая вентилятором пыль может накапливаться на лопатках вентилятора, уменьшая объем подаваемого воздуха, или привести к засорению стабилизатора пламени с последующим понижением его эффективности.



Не допускайте вскрытия горелки неопытными лицами или детьми.

Регулирование максимальной мощности (парам. u02) в зависимости от типа котла

Значение параметра	Мощность (кВт)
1	14
2	20
3	25
4	30
5	34

3. УСТАНОВКА

3.1 Указания общего характера

Настоящий агрегат допускается использовать только по тому назначению, для которого он был спроектирован и изготовлен.

Настоящая горелка может быть установлена на котлах, работающих на твердом топливе, имеющих характеристики, соответствующие ее рабочим параметрам и тепловой мощности. Использование горелки для целей, иных от вышеуказанных следует считать не предназначенным и опасным использованием. Не допускается раскрыть элементы аппарата, за исключением частей, оговоренных в разделе технического обслуживания, или нарушать их конструкцию; не допускается внести в аппарат модификации в целях изменения его эксплуатационных характеристик и назначения.

Для комплектации горелки допускается использовать только оригинальные наборы, аксессуары и принадлежности.



УСТАНОВКА И НАСТРОЙКА ГОРЕЛКИ ДОЛЖНА ОСУЩЕСТВЛЯТЬСЯ ТОЛЬКО СПЕЦИАЛИЗИРОВАННЫМ ПЕРСОНАЛОМ, ИМЕЮЩИМ ПРОВЕРЕННУЮ КВАЛИФИКАЦИЮ, ПРИ СОБЛЮДЕНИИ ПРИВЕДЕННЫХ В НАСТОЯЩЕМ ТЕХНИЧЕСКОМ РУКОВОДСТВЕ УКАЗАНИЙ, ДЕЙСТВУЮЩИХ МЕСТНЫХ НОРМ И ПРАВИЛ, А ТАКЖЕ В СООТВЕТСТВИИ С ПРИНЯТЫМИ ТЕХНИЧЕСКИМИ ТРЕБОВАНИЯМИ

3.2 Установка на котле

Место установки

Место для установки котла и горелки должно иметь вентиляционные отверстия наружу согласно действующим нормам. Если в одном помещении установлены некоторые горелки или вытяжные вентиляторы, которые могут работать одновременно, то вентиляционные отверстия должны иметь размеры, обеспечивающие одновременную работу всех аппаратов.

В помещении установки горелки не допускается наличие или хранение воспламеняющихся предметов и материалов, коррозионных газов, пыли или летучих веществ, засасывание которых вентилятором горелки может вызвать засорение внутренних каналов горелки или пламенной головки. Помещение должно быть сухим и не подвергаться воздействию дождя, снега или мороза.

Прикрепите горелку к дверце котла. Выполните электрические подключения, как показано на сар. 5 (электрическая схема). Если горелка устанавливается в котле **SUN P7**, используйте соответствующий комплект для перенастройки на другой тип газа. Вставьте температурный датчик, содержащийся в комплекте, в кожух на корпусе котла из чугуна и выполните необходимые электрические подключения.



ГОРЕЛКА ПРЕДНАЗНАЧЕНА ДЛЯ УСТАНОВКИ В ТЕПЛОВЫХ ГЕНЕРАТОРАХ С КАМЕРОЙ СГОРАНИЯ, В КОТОРОЙ СОЗДАЕТСЯ РАЗРЕЖЕНИЕ ДАВЛЕНИЯ.

ЕМКОСТЬ С БРИКЕТАМИ ДОЛЖНА БЫТЬ УСТАНОВЛЕНА ТАК, ЧТОБЫ ГИБКАЯ ТРУБА, СОЕДИНЯЮЩАЯ ШНЕК С ГОРЕЛКОЙ НЕ ДЕФОРМИРОВАЛАСЬ ИЛИ ГНУЛАСЬ.

Инструкции SUN P7 по установке горелки, работающей на брикетах в котле GFG - SFL

Предусмотрены факультативные наборы для использования горелки, работающей на брикетах в котлах GFG - SFL. Инструкции по установке имеются в самом наборе.

После монтажа набора на котле следует установить горелку.

Закрепите форсунку "L" винтами "M" и горелку гайкой "N". Подсоедините кабель "E" к клеммам 11 и 12, и кабель "T" к датчику "V". Закрепите кожух "P" к корпусу горелки винтами "R", и деталь "S" к горелке.



рис. 4

Вставьте трубу подачи "Y" с приводом в емкость для брикетов "X" и соедините шнек с горелкой так, чтобы шланг "W" не подвергался деформациям и/или изгибам. Обязательно соблюдайте размер, указанный на рис. 9.

Отрегулируйте горелку, как указано в соответствующем руководстве и, в частности, установив параметр u02 на центральной блоке управления горелкой так, как указано в таблице.

Модель		3	4
Номинальный расход тепла	кВт	24.9	33.4
Номинальная тепловая мощность	кВт	22	30
Параметр	u02	2	5

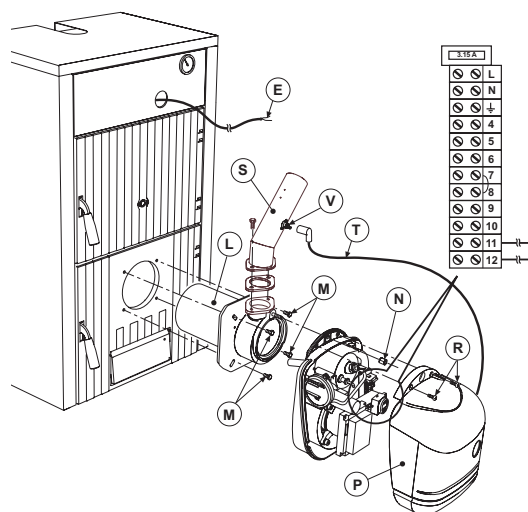

рис. 5

OK

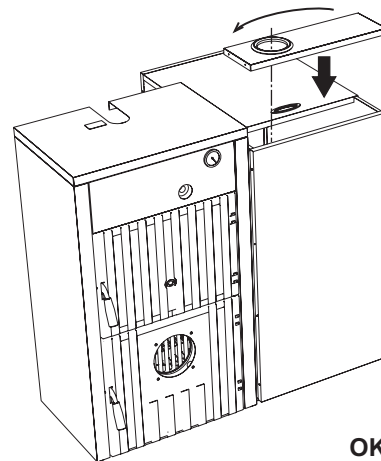

рис. 6

OK



рис. 7

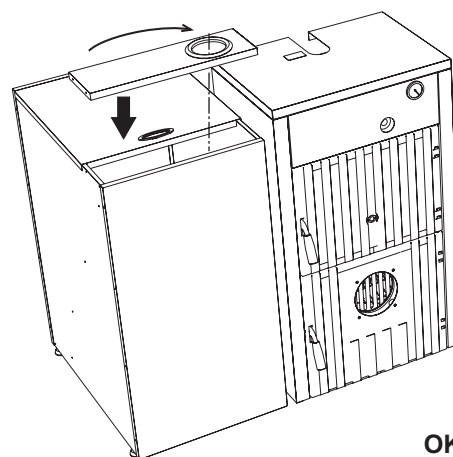

рис. 8

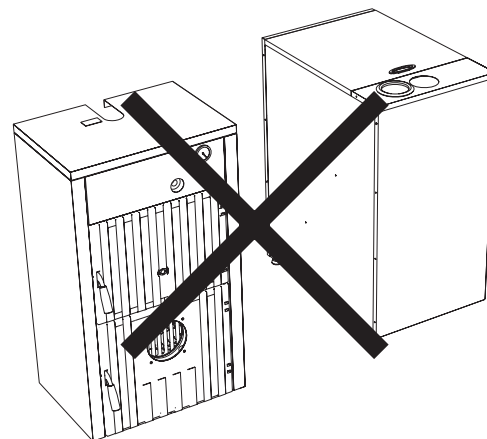

рис. 9

3.3 Электрические соединения

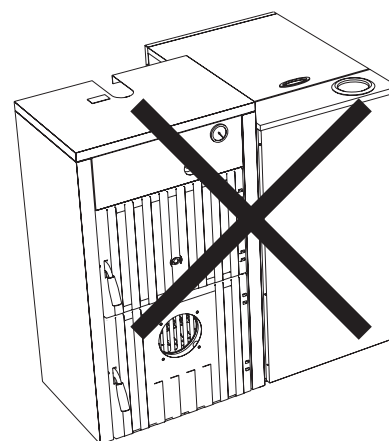
Горелка снабжена многополюсным разъемом для электрических соединений указания по выполнению электрических соединений смотреть в разделе **"4 Характеристики и технические данные"**. Организацией, осуществляющей монтаж должны быть выполнены следующие соединения:

- подключение к электрической сети
- Контакт для сигнала запроса
- подключение двигателя шнека
- Подключение датчика температуры

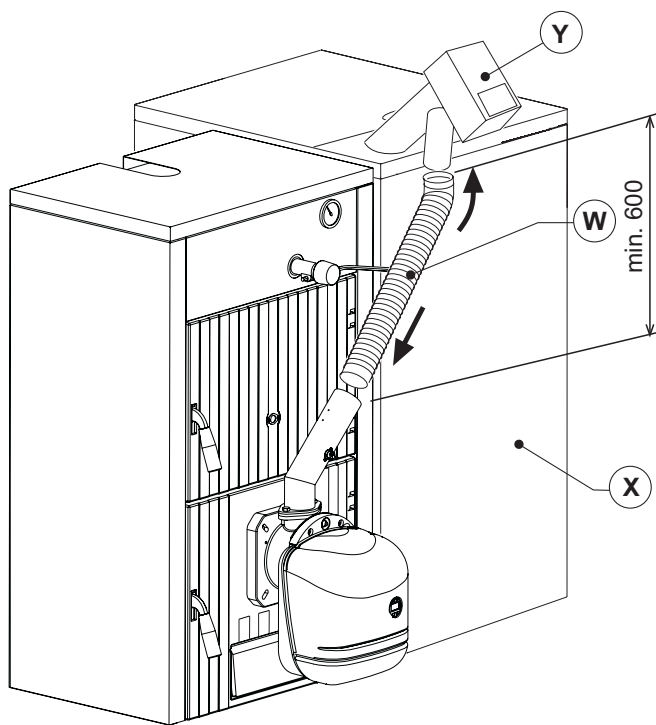
Длина соединительных кабелей должна обеспечивать открытие горелки и дверцы котла. В случае повреждения кабеля питания горелки, замена его должна выполняться только лицом, имеющим на это разрешение.

Горелка должна быть подключена к однофазной электрической сети 230 В-50 Гц.



Эффективность контура заземления и его соответствие нормам должны быть проверены квалифицированным персоналом. Изготовитель не несет никакой ответственности за ущерб, могущий быть причиненным отсутствием заземления агрегата. Удостоверьтесь также, что система электроснабжения способна обеспечить максимальную потребляемую мощность агрегата, указанную на табличке номинальных данных.

При выполнении электрических соединений очень важно соблюсти полярность (ФАЗА: коричневый провод / НЕЙТРАЛЬ: синий провод / ЗЕМЛЯ: желто-зеленый провод).

3.4 Система подачи топлива

Указания общего характера

На горелку должно подаваться топливо того типа, на который она рассчитана; этот тип указан на паспортной табличке и в таблице технических данных sez. 5.4 настоящего руководства.

Рекомендуется пользователю использовать брикеты хорошего качества, т.к. топливо низкого качества приведет к снижению теплового КПД аппарата, образованию большого количества золы, вследствие чего возникает необходимость более частой очистки, ускоряется износ элементов горелки, происходит засорение шнека и горелки из-за большого содержания опилок, а также наблюдаются сбои в работе агрегата в результате присутствия в горелке несгораемых материалов.

Загрузка брикетов

Загрузка брикетов может осуществляться через 40 минут после включения электрического питания горелки.

В течение этого времени система позволяет осуществлять 3 попытки продолжительностью 5 минут, во время которых включается только шнек.

Во время загрузки брикетов осуществлять розжиг горелки не представляется возможным.

Последовательность:

1. Подайте напряжение питания горелке.
2. Подождите до конца цикла предварительной продувки.
3. Нажмите кнопку программирования "P" (поз. 5 - рис. 1) в течение 5 секунд.
- На дисплее отображается параметр "Ш1": обозначенный SET 01.
- Задайте значение 1 в параметр для выполнения первой 5-минутной попытки загрузки. Попытка может быть прекращена в любой момент введением в параметр значения 0.
- В случае неудачи при первой попытке повторите вышеописанную последовательность путем задания в параметр сначала значения 0, а затем значение 1. Аналогичным образом выполняется и третья попытка.
4. Для того, чтобы осуществлять еще три попытки отключите аппарат от системы электропитания и снова подключите его.

4. ЭКСПЛУАТАЦИЯ И ТЕХНИЧЕСКОЕ ОБСЛУЖИВАНИЕ

Все операции регулирования, пуска и технического обслуживания котла должны выполняться специализированным персоналом, имеющим проверенную квалификацию, при соблюдении действующих норм. Для получения дополнительной информации обращайтесь к персоналу нашей продажной организации или в местный центр сервисного обслуживания.

FERROLI снимает с себя всякую ответственность за вред, причиненный людям и/или имуществу в результате несанкционированного изменения конструкции аппарата неквалифицированным и неуполномоченным персоналом.

4.1 3.1 Принцип работы горелки

Для розжига горелки предусмотрены 3 системы:

A - Управление горелкой (установки по умолчанию)

Сигнал на розжиг горелки поступает только при замыкании контакта клемм 7-8 (см. рис. 14).



При этом таймер и недельная программа включения игнорируются: не требуется задания правильного времени.

B - Управление горелкой (от внутреннего таймера или контакта)

Сигнал на розжиг горелки может подаваться либо от таймера (при автоматической работе системы отопления в полосе ON или ручной работе системы отопления On), либо при замыкании контакта клемм 7-8 (см. рис. 14).



При такой системе управления необходимо настроить таймер и изменить недельную программу по умолчанию, если это необходимо.

C - Управление горелкой (от внутреннего таймера или контакта)

Сигнал на розжиг горелки может подаваться либо от таймера (при автоматической работе системы отопления в полосе ON или ручной работе системы отопления On) и при замкнутом контакте клемм 7-8 (см. рис. 14).



При такой системе управления необходимо настроить таймер и изменить недельную программу по умолчанию, если это необходимо.

Выбор режимов A, B или C осуществляется из меню пользователя таймера.

Нажмите кнопку выбора режима работы "M" (поз. 2 - рис. 1) в течении 5 секунд.

Нажмите 2 раза кнопку программирования "P" (поз. 5 - рис. 1).

На дисплее отображается параметр № 3, обозначенный SET 03.

Укажите 00 для выбора режима A, 01 для выбора режима B, 02 для выбора режима C, используя кнопки + и - (поз. 4 и 6 - рис. 1).

После выбора желаемого режима необходимо подождать 3 секунды, по истечении которых, параметр начинает мигать и сохраняется в памяти. Для выхода из меню нажмите кнопку выбора режима работы "M" (поз. 2 - рис. 1) в течение 5 секунд.

4.2 Ввод в эксплуатацию

Контрольные операции, которые следует выполнять перед первым розжигом, а также после проведения технического обслуживания, во время которого горелка была отсоединена от сетей питания или были произведены работы на предохранительных устройствах или деталях горелки.

Перед включением горелки

- Проверьте правильность крепления горелки к котлу и соответствие выполненных предварительных настроек с приведенными в предыдущих таблицах данными.
- Убедитесь, что котел и система были наполнены водой или диатермическим маслом, и что клапана гидравлической системы находятся в открытом положении; проверьте также, что дымоотводящая труба является свободной и имеет правильные размеры.
- Удостоверьтесь, что дверца котла закрывается нормально, и что пламя образуется только внутри камеры сгорания.
- Проверьте правильность установки шнека и гибкой трубы соединения его с горелкой.
- Наполните емкость брикетами.
- Проверьте правильность установки и функционирования датчика температуры.



Проверьте чистоту решетки (поз. 1 рис. 10).



рис. 10 - Решетка горелки

Включение горелки

- Подайте напряжение питания путем замыкания установленного перед горелкой главного выключателя.
- Указания по наполнению шнека брикетами см. sez. 3.4.
- Перекрыть линию термостатов (котел/окружающая среда).

Настройка горелки

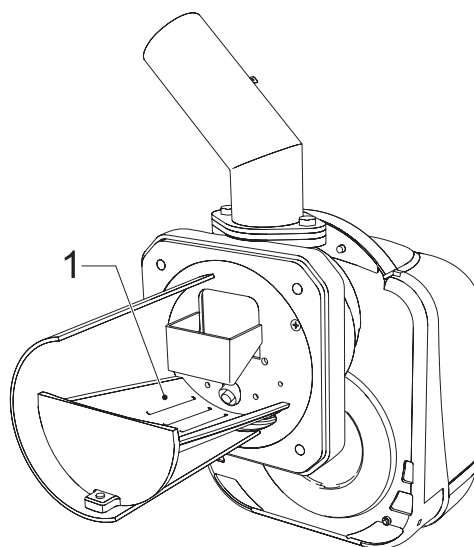
1. Подсоединить анализатор продуктов сгорания к выходу котла и оставить горелку работать на полную мощность в течение 30 минут; в это время проверить, работает ли дымоход надлежащим образом.
2. **УБЕДИТЕСЬ В НАЛИЧИИ РАЗРЕЖЕНИЯ ДАВЛЕНИЯ В КАМЕРЕ СГОРАНИЯ**
3. Проверьте процесс сгорания при максимальной мощности горелки (регулируется на основании номинальной мощности котла).
4. Параметры процесса горения:
 - O₂ от 5% до 9%
 - CO от 150 до 1000 частей на миллион

Для настройки работы горелки отрегулируйте уставку вентилятора путем изменения соответствующего параметра (см. раздел "Меню параметров service" и таблицу 2 в сар. 2.4).

Количество CO зависит от качества брикетов, от количества грязи, скопившейся в головке, и от тяги котла.

При желании, чтобы котел работал в МОДУЛИРУЮЩЕМ режиме, необходимо изменить параметр "T18" и выполнить действия по приведенным ниже пунктам 5 и 6.

5. Проверьте другие параметры горелки и уменьшите значение параметра u02 до 1 (см. параграф "Меню параметров service" и таблицу 1 в сар. 2.4).
6. Снова доведите параметр u02 до правильного значения.

4.3 Техническое обслуживание

Произведите периодическую очистку частей горелки, которые могут загрязняться в результате некачественных брикетов или неправильной регулировки.

На горелке должно быть проведено периодическое техническое обслуживание не реже, чем один раз в год. Операции технического обслуживания должны быть доверены квалифицированному персоналу, имеющему необходимое разрешение.

К основным операциям технического обслуживания относятся:

- проверка и очистка внутренних частей горелки и котла в соответствии с приведенными в следующих параграфах указаний;
- комплексный анализ процесса горения (через 10 минут после выхода горелки на режим) и проверка правильности выполненных регулировок;

Снятие кожуха и демонтаж горелки

Перед выполнением любой операции очистки или контроля внутренних частей горелки отсоедините ее от электрической сети, разомкнув главный выключатель системы.

Открытие

Отвинтите винты "B" и снимите крышку горелки "A". Таким образом обеспечивается прямой доступ ко внутренним элементам горелки: мотор, заслонка и т.д.

Демонтаж

Открутите винты (A) и снимите кожух (B), развинтите гайку (C) и отсоедините корпус; открутите крепежные винты (D) и снимите патрубок (E).



рис. 11

Контрольные операции, которые следует выполнять на отдельных частях и элементах

Вентилятор

Следить за тем, чтобы внутри вентилятора и на лопастях крыльчатки не накапливалась пыль: наличие пыли снижает подачу воздуха и приводит, таким образом, к сгоранию с недопустимым уровнем выброса вредных веществ.

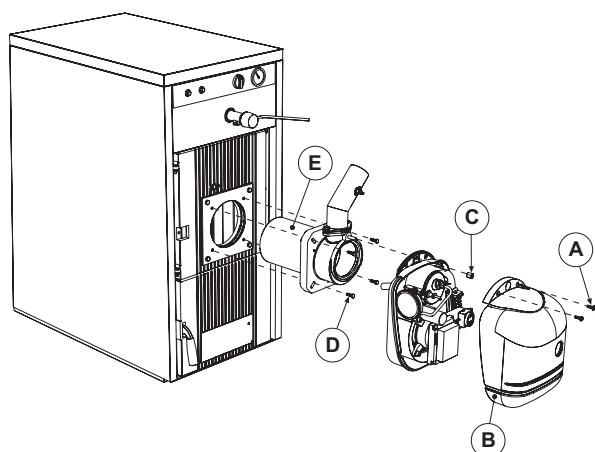
Горелочная головка

Проверьте все части горелочной головки на отсутствие повреждений, отложений грязи и деформаций, вызванных высокими температурами. Проверьте также правильное позиционирование этих частей.

Фоторезистор

Прочищать окошко от пыли. Фоторезистор вставляется в свое гнездо с нажимом; для извлечения необходимо потянуть его наружу.

4.4 Неисправности и способ устранения

Горелка снабжена передовой системой самодиагностики. В случае возникновения какой-либо неисправности, на дисплее (поз. 7 - рис. 1) начинает мигать соответствующий код.

Некоторые неисправности (обозначаемые буквой "A") приводят к постоянной блокировке котла. В этом случае следует произвести ручной сброс, нажав кнопку "P" (поз. 5 - рис. 1) в течение 1 секунды; если горелка не включится, то необходимо устранить неисправность.

Другие неисправности (обозначенные буквой "F") вызывают временную блокировку котла. Данная блокировка снимается автоматически, как только вызвавший ее возникновение параметр возвращается в нормальные рабочие пределы.

Таблица. 3 - Таблица неисправностей

Код	Неисправность	Причина	Способ устранения
A01	блокировка вследствие неудавшегося розжига	отсутствие брикетов в соответствующей емкости	наполните емкость брикетами
		разрыв или отсоединение электрического кабеля шнека	восстановите электрическое соединение
		неисправность ТЭНа устройства розжига	Замените головку и удалите из нее брикеты
		Загрязнение головки сгорания	Опорожните и очистите ее
F02	Сброс паразитного пламени	Запрос на обогрев завершен, но горелка обнаруживает пламя	Подождать окончания пост-вентиляции
		Канал подачи брикетов забит	Освободите канал, проверьте, что головка сгорания не засорена и очистите ее, если это необходимо
A02	Блокировка вследствие паразитного пламени	Короткое замыкание в фоторезисторе	Замените фоторезистор
		Засветка фоторезистора посторонним светом	Устраните источник света
A04	Блокировка предохранительного термостата шнека	Неверные параметры розжига	проверьте прозрачные параметры 03=51 и 04=12
		Наличие давления в котле	Очистите котел и проверьте правильно ли выбрана минимальная величина тяги дымохода (10Pa)
		Неисправность предохранительного термостата	Замените термостат
F05	Неверная регулировка давления в канале	Соединительная трубка датчика давления замята	Замените трубку
		Двигатель вентилятора поврежден	Замените двигатель
		Вентилятор загрязнен	Очистите вентилятор
F06	Неисправность датчика (отсоединение) датчика давления	Обрыв соединительного кабеля	Проверьте кабельные соединения датчика или замените его
F10	Неисправность датчика на корпусе котла (если включен)	Поврежден датчик	Проверьте кабельные соединения датчика или замените его
		Короткое замыкание в соединительном кабеле	
		Обрыв соединительного кабеля	

5. ХАРАКТЕРИСТИКИ И ТЕХНИЧЕСКИЕ ДАННЫЕ

5.1 Размеры



рис. 12

5.2 Общий вид и основные узлы

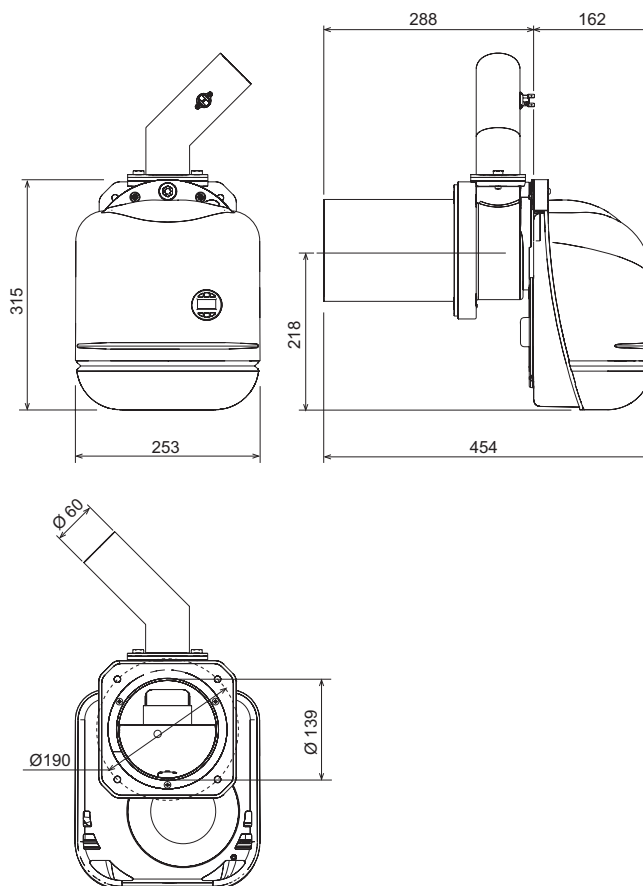

рис. 13

Обозначения

- 1 Датчик давления
- 2 Электронный блок управления
- 3 Корпус горелки
- 4 Блок зажимов
- 5 Интерфейс пользователя
- 6 ТЭН
- 7 Фоторезистор
- 8 Термостат 85°
- 9 Труба для загрузки горелки
- 10 Двигатель
- 11 Вентилятор
- 12 Патрубок
- 13 Решетка

5.4 Таблица технических данных

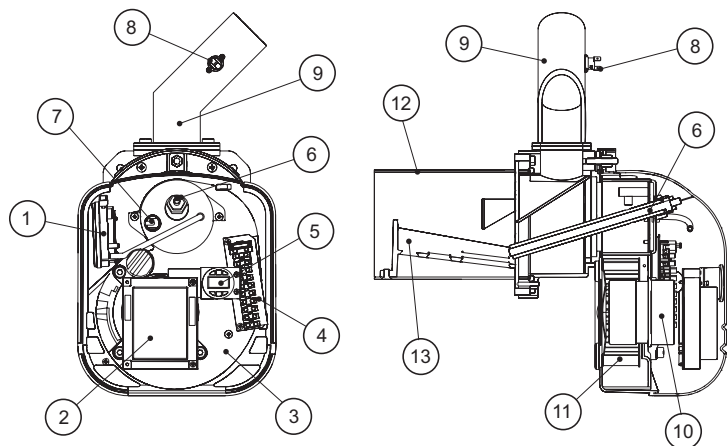
Технические данные	Единица измерения	Величина	
Макс. теплопроизводительность	кВт	34.1	(Q)
Мин. теплопроизводительность	кВт	13.7	(Q)
Макс. расход топлива	кг/ч	7.2	
Минимальный расход топлива	кг/ч	2.9	
Степень электрической защиты	IP	X0D	
Напряжение/частота эл. питания	В/Гц	230/50	
Потребляемая электрическая мощность	Вт	100	
Электрическая мощность устройства розжига	Вт	300	
Вес порожнего котла	кг	11	
Вместимость емкости	л	195	
Вместимость емкости	кг	140	
Размеры брикетов (диаметр/макс. длина)	мм	6/35	
Величина разрежения давления в камере сгорания	мбар	-0.2	

5.3 Электрическая схема



рис. 14 - Электрическая схема

Обозначения

- FR Фоторезистор
- 16 Вентилятор
- 34 Датчик температуры воды в системе отопления
- 218 Предохранительный термостат брикетов
- 239 Устройство розжига
- 297 Датчик давления воздуха
- A Электрическое питание
- B Шнек
- C Контакт для сигнала запроса
- D Индикатор блокировки котла
- E Разблокировка горелки

1. VŠEOBECNÉ UPOZORNENIA

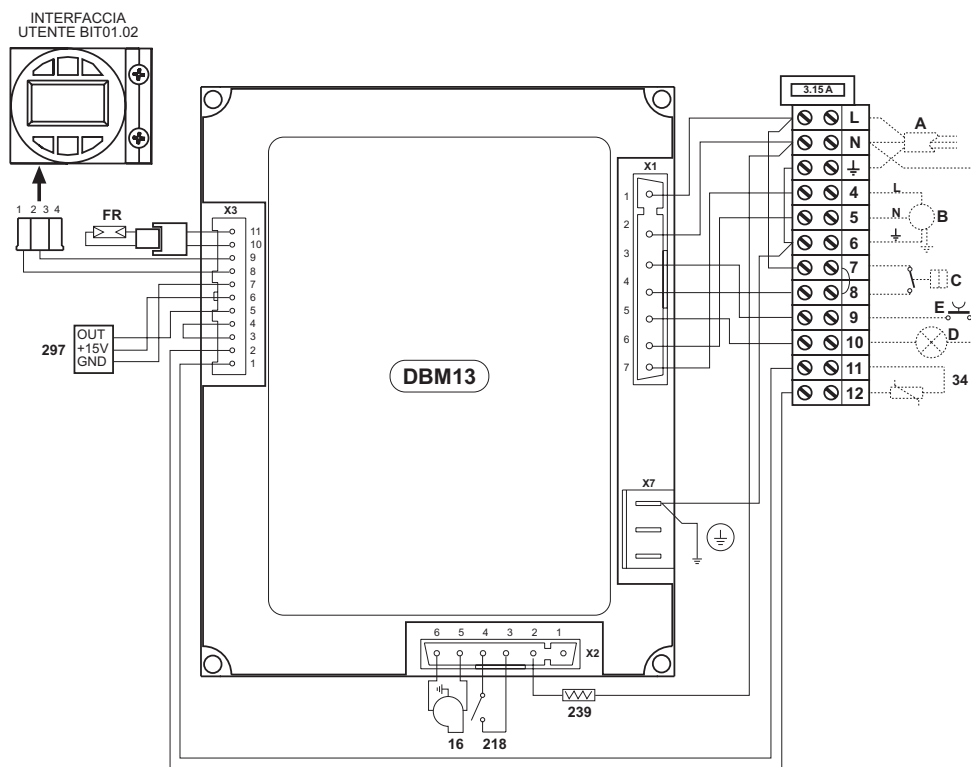
- Pozorne si prečítajte upozornenia uvedené v tomto návode na použitie.
- Po inštalácii kotla počte používateľa o jeho obsluhu a odovzdajte mu tento návod na používanie, ktorý je neoddeliteľnou a dôležitou súčasťou výrobku a treba ho odložiť pre budúce použitie.
- Inštalácia a údržba sa musia vykonávať v súlade s platnými normami, podľa pokynov výrobcu a musia ich vykonávať odborne vyškolení pracovníci. Je zakázaná akákoľvek manipulácia s tesneniami a plombami.
- Nesprávna inštalácia alebo nevhodne vykonaná údržba môžu spôsobiť poranenie osôb, zvierat alebo poškodenie majetku. Výrobca odmieta akúkoľvek zodpovednosť za škody spôsobené nesprávnou inštaláciou a nevhodným používaním alebo v prípade nedodržania pokynov v návode.
- Pred akýmkoľvek čistením alebo údržbou odpojte spotrebič od napájacej siete prostredníctvom vypínača na zariadení alebo prostredníctvom príslušných vypínačov.
- V prípade poruchy alebo nesprávnej činnosti spotrebiča ho odpojte, nepokúšajte sa ho opraviť alebo zasiahnuť do iným spôsobom. Obráťte sa výhradne na odborné vyškolených pracovníkov. Prípadnú opravu-výmenu dielcov môžu vykonať výhradne odborné vyškolení pracovníci, pričom musia použiť originálne náhradné diely. Nedodržanie horeuvedených pokynov môže znížiť bezpečnosť spotrebiča.
- Tento spotrebič sa môže používať výhradne na účely, pre ktoré bol navrhnutý. Každé iné používanie sa považuje za neprimerané a preto nebezpečné.
- Časť obalu nenechávajte v dosahu detí, pretože pre deti predstavujú nebezpečenstvo.
- Obrázky v návode sú zjednodušenou podobou spotrebiča. Obrázky sa môžu mierne a čo sa týka prevádzky, bezvýznamne odlišovať od dodávaného spotrebiča.

2. INŠTALÁCIA

2.1 Úvod

Vážený zákazník,

ďakujeme Vám, že ste si vybrali **SUN P7** spaľovač **FERROLI** s moderným dizajnom, vybavený avantgardnou technológiou, so zvýšenou spoľahlivosťou a kvalitou konštrukcie.

SUN P7 je to spaľovač peliet, ktorý sa vďaka svojej kompaktnosti a originálnemu projektu hodí na použitie vo väčšine kotlov na tuhé palivo, ktoré dosta na trhu. Starostlivosť o projekt a priemyselnú výrobu umožnila dosiahnuť rovnovážny model, vyznačujúci sa vysokým výkonom, nízkymi emisiami CO a NOx veľmi tichým horením.

2.2 Ovládací panel

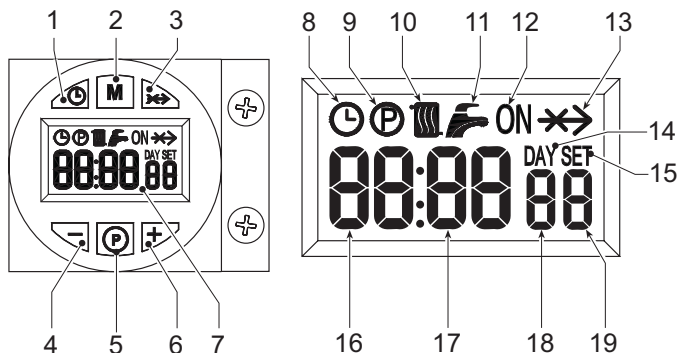

obr. 1 - Ovládací panel

Popis

- 1 Tlačidlo na nastavenie dňa/času
- 2 Tlačidlo na voľbu režimu činnosti
- 3 Tlačidlo prepisu
- 4 Tlačidlo -
- 5 Tlačidlo programovania
- 6 Tlačidlo +
- 7 Displej
- 8 Symbol automatickej činnosti
- 9 Symbol ponuky programovania
- 10 Symbol požiadavky na zapnutie spaľovača
- 11 Nepoužitá
- 12 Symbol multifunkcie:
 - pri Automatickej prevádzke indikuje, kedy sú hodiny programátora v režime požiadavky na činnosť
 - ak nebola zvolená Automatická prevádzka, indikuje zapnutie manuálnej prevádzky
- 13 Symbol prepisu
- 14 Symbol dňa
- 15 Symbol nastavenia
- 16 Aktuálna hodina
- 17 Aktuálne minúty
- 18 Deň v týždni
- 19 Indikácia zapnutého horáka

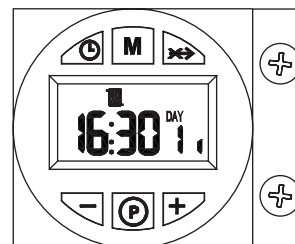

obr. 2 - Indikácie počas činnosti

Požiadavka na zapnutie (vzniká pri kontakte svoriek 7-8 (pozrite fig. 14), pri podmienkach pôvodného nastavenia) je indikovaná zapnutím symbolu radiátora (ozn. 10 - fig. 1).

2.3 Zapnutie

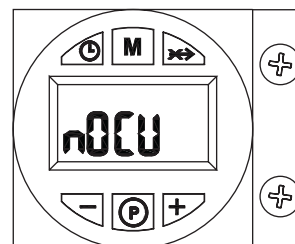

obr. 3 - Zapnutie

Spotrebič zapojte do elektrickej siete:

- Počas prvých 10 sekúnd sa na displeji bude zobrazovať "NO CU"
- Ak sa zistí prítomnosť plameňa, spaľovač vykoná predbežnú ventiláciu spaľovacej komory.
- Po ukončení tejto fázy bude spaľovač pripravený na prevádzku.

2.4 Regulácie

Nastavenie hodín

1. Stlačte tlačidlo na nastavenie dňa/hodín (ozn. 1 - fig. 1).
2. Na displeji budú blikať ikony (ozn. 7 - fig. 1), HODINY a DEŇ: nastavte aktuálny deň v týždni pomocou tlačidiel + a - (ozn. 4 a 6 - fig. 1), berúc do úvahy, že 1=pondelok, 7=nedeľa. Potvrďte deň stlačením tlačidla nastavenia dňa/hodiny (ozn. 1 - fig. 1).
3. Na displeji (ozn. 7 - fig. 1) blikajú dve číslice AKTUÁLNEJ HODINY a ikona HODÍN: nastavte presný čas tlačidlami + a - (ozn. 4 a 6 - fig. 1), od 00 po 23. Potvrďte hodinu stlačením tlačidla nastavenia dňa/hodiny (ozn. 1 - fig. 1).
4. Na displeji (ozn. 7 - fig. 1) blikajú dve číslice AKTUÁLNYCH MINÚT a ikona HODÍN: nastavte aktuálne minúty pomocou tlačidiel + a - (ozn. 4 a 6 - fig. 1), od 00 po 59. Potvrďte minúty stlačením tlačidla nastavenia dňa/hodiny (ozn. 1 - fig. 1). Režim Automatické vykurovanie, Manuálny Zap, Manuálny Vyp

Stlačením tlačidla voľby režimu (ozn. 2 - fig. 1) môžete nastaviť:

1. Automatický režim, na displeji (ozn. 7 - fig. 1) sa zobrazí ikona HODÍN. Požiadavka na aktiváciu a vypnutie spaľovača závisí od nastaveného týždenného programu. V časovom intervale požiadavky sa na displeji (ozn. 7 - fig. 1) zobrazuje aj ikona ZAP.
2. Pri Manuálnom režime On sa na displeji (ozn. 7 - fig. 1) zobrazuje iba ikona ZAP. Spaľovač bude vždy v stave požiadavky.

Nastavený týždenný program sa obchádza.

3. V režime Manuálny Vyp sa na displeji (ozn. 7 - fig. 1) nezobrazuje ani ikona ZAP, ani ikona HODINY. Spaľovač je vypnutý.

Nastavený týždenný program sa obchádza.

Nastavený týždenný program

06:30	08:30
12:00	12:00
16:30	22:30

Nastavený týždenný program s 3 časovými intervalmi ZAP a 3 časovými intervalmi VYP: rovnakými pre všetky dni v týždni. V časovom intervale požiadavky sa na displeji (ozn. 7 - fig. 1) zobrazuje ikona ZAP.

Pozor: overte si metódy režimu spaľovača (pozrite sez. 4.1)

Modifikácia týždenného programu

1. Stlačte tlačidlo programovania "P" (ozn. 5 - fig. 1)
2. Zvoľte si deň, ktorý chcete naprogramovať, tlačidlami + a - (ozn. 4 a 6 - fig. 1):
 - Day 1 a Radiátor blikajú: programovanie vykurovania na pondelok
 - Day 2 a Radiátor blikajú: programovanie vykurovania na utorok
 - Day 3 a Radiátor blikajú: programovanie vykurovania na stredu
 - Day 4 a Radiátor blikajú: programovanie vykurovania na štvrtok
 - Day 5 a Radiátor blikajú: programovanie vykurovania na piatok
 - Day 6 a Radiátor blikajú: programovanie vykurovania na sobotu
 - Day 7 a Radiátor blikajú: programovanie vykurovania na nedeľu
 - Day 15 a Radiátor blikajú: programovanie vykurovania na obdobie Pondelok - Piatok
 - Day 67 a Radiátor blikajú: programovanie vykurovania na obdobie Sobota - Nedeľa
 - Day 16 a Radiátor blikajú: programovanie vykurovania na obdobie Pondelok - Sobota
 - Day 17 a Radiátor blikajú: programovanie vykurovania na obdobie Pondelok - Nedeľa
 - Day 17 a Radiátor blikajú: nepoužité
3. Stlačte tlačidlo programovania "P" (ozn. 5 - fig. 1):
4. 06:30 a Radiátor blikajú, ON, 1
 - použitím tlačidiel + a - (ozn. 4 a 6 fig. 1) môžete zmeniť začiatok 1. časového intervalu ON; príklad 06:00 Stlačte tlačidlo programovania "P" (ozn. 5 - fig. 1)
5. 08:30 a Radiátor blikajú, 2
 - Použitím tlačidiel + a - (ozn. 4 a 6 fig. 1) môžete zmeniť začiatok 1. časového intervalu VYP; príklad 09:00 Stlačte tlačidlo programovania "P" (ozn. 5 - fig. 1)
6. 12:00 a Radiátor blikajú, ON, 3
 - Použitím tlačidiel + a - (ozn. 4 a 6 fig. 1) môžete zmeniť začiatok 2. časového intervalu ZAP; príklad 12:30 Stlačte tlačidlo programovania "P" (ozn. 5 - fig. 1)
7. 12:00 a Radiátor blikajú, 4
 - Použitím tlačidiel + a - (ozn. 4 a 6 fig. 1) môžete zmeniť začiatok intervalu 2. časového intervalu VYP; príklad 14:00 Stlačte tlačidlo programovania "P" (ozn. 5 - fig. 1)
8. 16:30 a Radiátor blikajú, ZAP, 5
 - Použitím tlačidiel + a - (ozn. 4 a 6 fig. 1) môžete zmeniť začiatok 3. časového intervalu ZAP; príklad 16:00 Stlačte tlačidlo programovania "P" (ozn. 5 - fig. 1)
9. 22:30 a Radiátor blikajú, 6
 - Použitím tlačidiel + a - (ozn. 4 a 6 fig. 1) môžete zmeniť začiatok 3. časového intervalu VYP; príklad 23:30 Stlačte tlačidlo programovania "P" (ozn. 5 - fig. 1)
10. Opakovaním práve popísanej procedúry môžete naprogramovať 4. časový interval ZAP a 4. časový interval VYP.
11. Stlačte tlačidlo programovania "P" (ozn. 5 - fig. 1) na 3 sekundy, vystúpíte tým z režimu programovania.

Ponuka parametrov

Prístup k ponuke parametrov sa dosiahne stlačením tlačidla programovania "M" (ozn. 2 - fig. 1) na 5 sekúnd. Zobrazí sa parameter "u01": identifikovaný nápisom SET 01. Stlačením tlačidla "P" (ozn. 5 - fig. 1) sa umožní pohyb po zozname parametrov.

Aby ste zmenili hodnotu parametra, bude stačiť stlačiť tlačidlá + a - (ozn. 4 a 6 - fig. 1); modifikácia sa uloží do pamäti automaticky. Po modifikácii parametra bude nebezpečné počkať 3 sekundy: údaj bliká a uloží sa do pamäti.

Tabuľka. 1

Parametre	Popis	Rozpätie	Pôvodné nastavenie
u01	Regulácia setpoint vstupu do rozvodu	30 - 80 °C	80°C
u02	Maximálny výkon spaľovača	1 - 5	5
u03	Metodológia činnosti horáka (pozrite ods. 3.1)	0 - 2	0

Aby ste vystúpili z ponuky, stlačte tlačidlo "voľba režimu činnosti - M" (Ozn.2 – fig. 1) na 5 sekúnd.

Ponuka parametrov služieb

Prístup k ponuke parametrov sa dosiahne stlačením tlačidla programovania "P" (ozn. 5 - fig. 1) na 10 sekúnd. Zobrazí sa parameter "t01": identifikovaný nápisom SET 01. Stlačením tlačidla "P" (ozn. 5 - fig. 1) sa umožní pohyb po zozname parametrov.

Aby ste zmenili hodnotu parametra, bude stačiť stlačiť tlačidlá + a - (ozn. 4 a 6 - fig. 1); modifikácia sa uloží do pamäti automaticky. Po modifikácii parametra bude nevyhnutné počkať 3 sekundy: údaj bliká a uloží sa do pamäti.

Tabuľka. 2

Parametre	Popis	Rozpätie	Pôvodné nastavenie
t01	Funkcia naloženia peliet	0=Vypnutá 1=Zapnutá	0=Vypnutá
t02	Sonda výstupu z kotla	0=Vypnutá 1=Zapnutá	1=Zapnutá
t03	Setpoint ventilátora pri zapnutí	0-200 Pa	51 Pa
t04	Doba aktivovania šneku pri zapnutí	0-100 (1=4 sekundy)	12
t05	Časomer výpočtu regulácie (Iba pri činnosti spaľovača s modulačnou sondou na výstupe z kotla)	0-100 sekúnd	5 sekúnd
t06	Časomer funkcie Rampa	0-100 sekúnd	80 sekúnd
t07	Interval (Doba aktivovania+vyprútenie) šneku v činnosti (od Výkonu 1 po Výkon 5)	0-50 sekúnd	10 sekúnd
t08	Setpoint ventilátora pri Výkone 1	0-200 Pa	38 Pa
t09	Doba aktivovania šneku pri Výkone 1	0-100 (100=10 sekúnd)	28
t10	Setpoint ventilátora pri Výkone 2	0-200 Pa	74 Pa
t11	Doba aktivovania šneku pri Výkone 2	0-100 (100=10 sekúnd)	38
t12	Setpoint ventilátora pri Výkone 3	0-200 Pa	133 Pa
t13	Doba aktivovania šneku pri Výkone 3	0-100 (100=10 sekúnd)	46
t14	Setpoint ventilátora pri Výkone 4	0-200 Pa	150 Pa
t15	Doba aktivovania šneku pri Výkone 4	0-100 (100=10 sekúnd)	53
t16	Setpoint ventilátora pri Výkone 5	0-200 Pa	170 Pa
t17	Doba aktivovania šneku pri Výkone 5	0-100 (100=10 sekúnd)	56
t18	Voľba funkcie spaľovača (Iba so sondou Výstupu z kotla)	0=On/Off 1=Modulačné	0=On/Off
t19	Doba Post ventilácia 2	0-100 (100=10 sekúnd)	99

Aby ste vystúpili z ponuky, stlačte tlačidlo programátora "P" (ozn. 5 - fig. 1) na 10 sekúnd.

2.5 Pokyny pre činnosť

Činnosť spaľovača, po správnom nainštalovaní a regulovaní, je úplne automatická a nevyžaduje si žiaden povet zo strany používateľa. V prípade nedostatku paliva alebo porúch na spaľovači sa tento zastaví a zablokuje. Odporúča sa zabezpečiť doplnenie paliva ešte pred jeho úplným spotrebovaním, aby ste sa vyhli nepravidelnej činnosti spaľovača.

Dávajte pozor, aby sa v miestnosti, v ktorej bude umiestnený spaľovač, nenachádzali žiadne horľavé predmety alebo materiály, korozívne plyny alebo prchavé látky a aby miestnosť nebola prašná. Prach zvrhnutý ventilátorom sa usadzuje na leho lopatkách a znižuje prietok vzduchu alebo spôsobuje zanesenie disku na stabilizáciu plameňa, čím ohrozuje jeho účinnosť.



Nedovoľte, aby so spaľovačom manipulovali neskúsené osoby alebo deti.

Regulácia maximálneho výkonu (param. u02) v závislosti od kotla

Hodnota parametra	Výkon - kW
1	14
2	20
3	25
4	30
5	34

3. INŠTALÁCIA

3.1 Všeobecné pokyny

Tento spotrebič sa môže používať výhradne na účely, pre ktoré bol navrhnutý.

Tento spotrebič sa môže aplikovať, v súlade so svojimi charakteristikami, výkonom a tepelnou kapacitou, na výrobníky tepla pre tuhé palivá. Akékoľvek iné použitie sa musí považovať za nevhodné a teda nebezpečné. Nie je dovolené otvárať alebo manipulovať s časami zariadenia, s výnimkou tých častí, pre ktoré sa predpokladá údržba, ani nie je dovolené modifikovať spotrebič tak, aby sa zmenil jeho výkon a určenie použitia.

Ak sa spaľovač dodáva spolu s doplnkami, súpravami alebo príslušenstvom, bude nevyhnutné používať iba originálne výrobky.



INŠTALÁCIU A TAROVANIE SPAĽOVAČA SMÚ VYKONAŤ VÝHRADNE ŠPECIALIZOVANÍ PRACOVNÍCI, KTORÍ BOLI VHODNE VÝSKOLENÍ, PRIČOM MUSIA DO DRŽIAVAŤ VŠETKY POKYNY UVEDENÉ V TOMTO TECHNICKOM NÁVODE, VŠETKY PLATNÉ PREDPISY, VŠETKY NARIADNIA VNÚTROŠTÁTNYCH NORIEM A VŠETKY BEZPEČNOSTNÉ PREDPISY.

3.2 Inštalácia do kotla

Locul de instalare

Încăperea în care sunt instalate centrala și arzătorul trebuie să aibă deschideri spre exterior, conform prevederilor normelor în vigoare. Dacă în aceeași încăpere se află mai multe arzătoare sau aspiratoare care pot funcționa împreună, deschiderile de aerisire trebuie să fie dimensionate pentru funcționarea simultană a tuturor aparatelor.

În locul de instalare nu trebuie să se afle obiecte sau materiale inflamabile, gaze corozive, pulberi sau substanțe volatile care, absorbite de ventilator, pot bloca tuburile interne ale arzătorului sau capul de ardere. Încăperea trebuie să fie uscată și să nu fie expusă ploii, zăpezii sau înghețului.

Fixați arzătorul de ușă. Efectuați conexiunile electrice așa cum se arată în cap. 5 (schema electrică). În cazul în care arzătorul este instalat într-o centrală **SUN P7**, utilizați kitul respectiv de transformare. Introduceți sonda de temperatură din kit în teaca de fontă de pe corpul centralei și realizați conexiunile electrice corespunzătoare.



ARZĂTORUL A FOST PROIECTAT PENTRU A FUNCȚIONA PE UN GENERATOR DE CĂLDURĂ CU CAMERĂ DE ARDERE ÎN DEPRESIUNE.

RECIPIENTUL DE PELEȚI TREBUIE SĂ FIE POZIȚIONAT ASTFEL ÎNCÂT TUBUL FLEXIBIL DE RACORDARE ȘURUB MELC/ARZĂTOR SĂ NU SUFERE DEFORMĂRI ȘI/SAU ÎNDOITURI.

Návod na montáž spaľovača peliet SUN P7 v kotli GFG - SFL

K dispozici je doplnková souprava na použití spaľovača peliet s kotlom GFG - SFL Pri inštalácii postupujte podľa návodu dodaného samotnou súpravou.

Na konci montáže súpravy do kotla namontujte spaľovač.

Upevnite násypku "L" skrutkami "M" a spaľovač maticou "N". Zapojte kábel "E" ku svorkám 11 a 12 a kábel "T" k senzoru "V". Upevnite skrinku "P" na telo spaľovača skrutkami "R" a súčiasťku "S" ku spaľovaču.

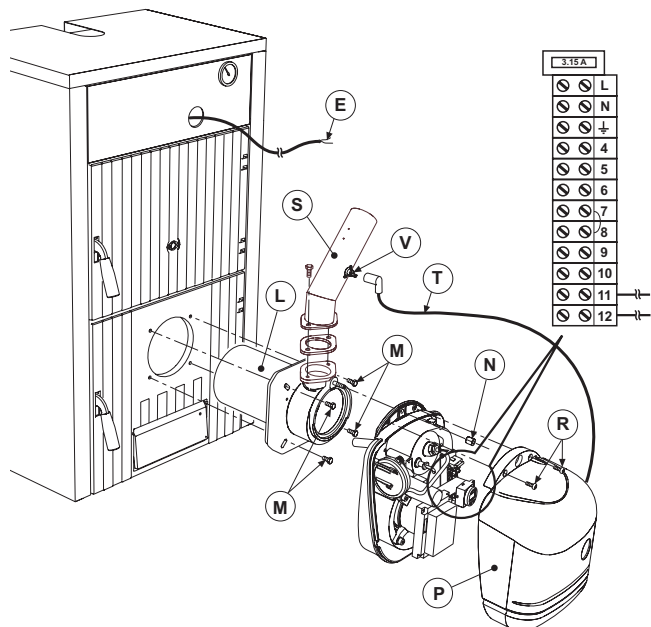

obr. 4

Vsuňte napájacu rúrku s pohonom "Y" do zbernej nádržky na pelety "X" a prepojiťskovový dopravník so spaľovačom tak, aby sa ohýbná rúrka "W" nezaloniла ani nezdeformovala. Je nevyhnutné dodržiavať vzdialenosť uvedenú v fig. 9.

Nastavte spaľovač podľa príslušného návodu, dôraz kladte na nastavenie parametra u02 na ústrední spaľovača podľa príslušnej tabuľky.

Model		3	4
Nominálny tepelný príkon	kW	24.9	33.4
Nominálny tepelný výkon	kW	22	30
Parameter	u02	2	5

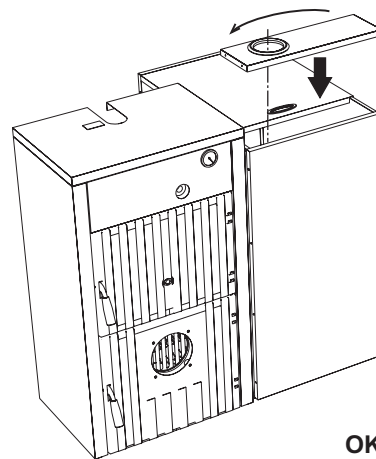

obr. 5

OK

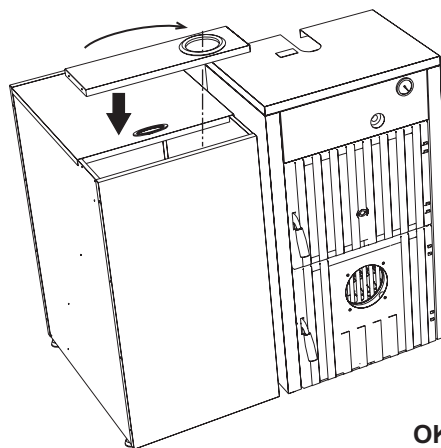

obr. 6

OK

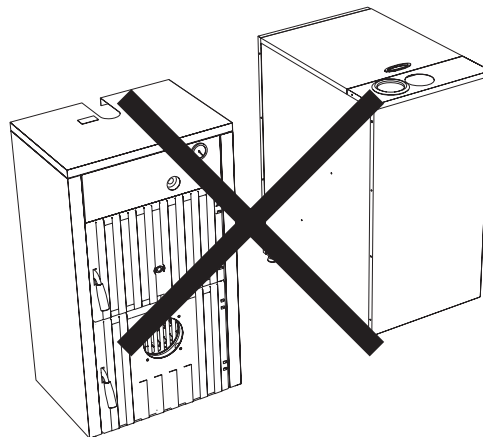

obr. 7

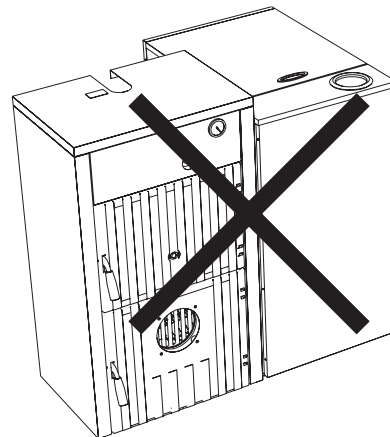

obr. 8

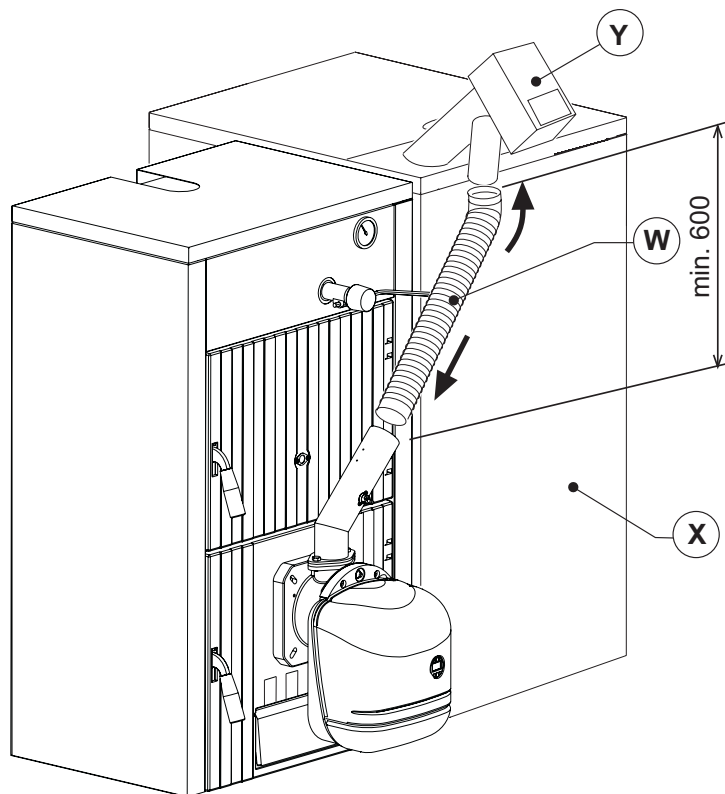

obr. 9

3.3 Elektrické zapojenia

Spaľovač je vybavený multipolárnou svorkovnicou na elektrické zapojenia; pri zapojeniach postupujte podľa elektrickej schémy v kapitole "4 Charakteristiky a technické údaje". Zapojenia, ktoré musí urobiť pracovník vykonávajúci inštaláciu sú:

- Napájací okruh
- Kontakt pri požiadavke
- Zapojenie šnekového motora
- Zapojenie teplotnej sondy

Dĺžka prepájacích káblov musí umožniť otvorenie spaľovača a prípadne aj dvierok kotla. V prípade poruchy prívodného elektrického kábla spaľovača ho musí vymeniť autorizovaná osoba.

Spaľovač sa pripája ku jednofázovému elektrickému napájaniu s 230 Volt-50Hz.



Dajte skontrolovať účinnosť a správnosť uzemnenia odbornému vyškolenému pracovníkovi, výrobca nenesie zodpovednosť za prípadné škody spôsobené chýbajúcim uzemnením zariadenia. Okrem toho dajte skontrolovať, či elektrický rozvod je vhodný pre maximálny príkon spotrebiča, uvedený na výrobnom štítku kotla.

Pri elektrických zapojeniach je dôležitá dodržiava polaritu (ŽIVÝ: hnedý vodič / NEUTRÁL: modrý vodič / UZEMNENIE: zeleno-žltý vodič) v elektrickej sieti.

3.4 Napájanie palivom

Všeobecné pokyny

Spaľovač sa musí napájať takým druhom paliva, pre aký je navrhnutý, ako vyplýva zo štítku na spotrebiči a v tabuľke s technickými údajmi sez. 5.4 v tomto návode.

Odporúčame používať kvalitné pelety, pretože nízka kvalita by znamenala nízku kalorickú účinnosť a výhrevnosť, vysoký obsah popola s následne vyplývajúcou nutnosťou častého čistenia, možnosť predčasného opotrebovania častí spaľovača vystavených ohňu, zanesenie šneku a spaľovača následkom veľkého podielu voľných pilín, zablokovanie činnosti následkom usadzovania nespálených častí vnútri spaľovača.

Plnenie peletami

Plnenie peletami sa dá aktivovať do 40 minút po elektrickom zapojení spaľovača.

V uvedenej dobe systém poskytne 3 pokusy s dobou 5 minút, počas ktorých sa aktivuje iba šnek.

Počas plnenia peletami sa spaľovač nebude dať zapáliť.

Postup:

1. Zapojte spaľovač do elektrického napájania.
2. Počkajte na ukončenie fázy predbežného vetrania.
3. Stlačte tlačidlo programovania "P" (ozn. 5 - fig. 1) na 5 sekúnd.
 - Zobrazí sa parameter "tR1": identifikovaný nápisom SET 01.
 - Nastavte parameter na 1, aby sa spustil prvý pokus trvajúci 5 minút. Môžete ho ukončiť v ľubovoľnom čase prepnutím parametra na 0.
 - V prípade, že prvý pokus nebol uspokojivý, zopakujte predchádzajúci postup prepnutím parametra na 0 a potom na 1: jednak pre druhý ako aj pre tretí pokus.
4. Aby ste mohli vykonať ďalšie 3 pokusy, odpojte a znova zapojte napájanie spotrebiča.

4. PREVÁDZKA A ÚDRŽBA

Všetky operácie na reguláciu, uvedenie do činnosti a údržbu musia vykonať kvalifikovaní a vyškolení pracovníci v súlade s platnými normami. Pracovníci našej organizácie a prevádzok servisných stredísk vám radi poskytnú podrobnejšie informácie.

FERROLI odmieta akúkoľvek zodpovednosť za škody na majetku a poranenia osôb vyplývajúce z nesprávnej manipulácie so spotrebičom zo strany nequalifikovaných alebo neautorizovaných osôb.

4.1 Metodológia činnosti spaľovača

Pri správe zapalovania spaľovača sú k dispozícii 3 metodológie:

A - Správa spaľovača (pôvodné nastavenie)

Požiadavka na zapálenie spaľovača sa aktivuje výhradne pri zopnutí svoriek 7-8 (pozrite fig. 14).

Hodiny a nastavený týždenný program sa obchádzajú: nemusíte nastaviť presný čas.

B - Správa spaľovača (Podľa vnútorných hodín alebo kontaktu)

Požiadavka zapálenia spaľovača sa aktivuje hodinami (počas činnosti automatického vykurovania v časovom intervale ZAP alebo v manuálnom vykurovaní ZAP) ALEBO pri zopnutí svoriek 7-8 (pozrite fig. 14).

Je nevyhnutné nastaviť hodiny a prípadne upraviť pôvodne nastavený týždenný program.

C - Správa spaľovača (Podľa vnútorných hodín a kontaktu)

Požiadavka na zapálenie spaľovača sa aktivuje hodinami (počas činnosti automatického vykurovania v časovom intervale ZAP alebo pri manuálnom vykurovaní ZAP) a ak je zopnutý kontakt svoriek 7-8 (pozrite fig. 14).

Je nevyhnutné nastaviť hodiny a prípadne upraviť pôvodne nastavený týždenný program.

Voľba A, B alebo C sa vykonáva pomocou ponuky používateľa cez Hodiny.

Stlačte tlačidlo voľby režimu činnosti "M" (ozn. 2 - fig. 1) na 5 sekúnd.

Dvakrát stlačte 2 tlačidlo programovania "P" (ozn. 5 - fig. 1).

Zobrazí sa parameter č. 3: identifikovaný nápisom SET 03.

Nastavte na 00 pre režim A, 01 pre režim B, 02 pre režim C pomocou tlačidiel + a - (ozn. 4 a 6 - fig. 1).

Po zvolení režimu bude nevyhnutná pauza 3 sekundy: údaj bliká a uloží sa do pamäte. Aby ste vystúpili z ponuky, stlačte tlačidlo voľby režimu "M" (ozn. 2 - fig. 1) na 5 sekúnd.

4.2 Uvedenie do prevádzky

Ovorenia, ktoré treba urobiť pred zapálením a po všetkých operáciách údržby, pri ktorých došlo k odpojeniu zariadení alebo po zásahu na bezpečnostných orgánoch alebo na častiach spaľovača:

Pred zapálením spaľovača

- Skontrolujte, či je spaľovač upevnený správne v kotli, či je správne nastavený podľa predchádzajúcich popisov.
- Skontrolujte, či je kotol a zariadenie naplnené vodou alebo diatermickým olejom, či ventily hydraulického okruhu sú otvorené a či potrubie na odvod dymov je voľné a má správne rozmery.
- Overtvorte si zatvorenie dvierok kotla tak, aby sa plameň tvoril iba vnútri spaľovacej komory.
- Skontrolujte správnu polohu šneku a ohybnej prívodnej rúrky ku spaľovaču.
- Naplňte zásobník peletami.
- Skontrolujte správnu polohu a zapojenie teplotnej sondy.

Skontrolujte, či je čistá mriežka (ozn. 1 fig. 10).

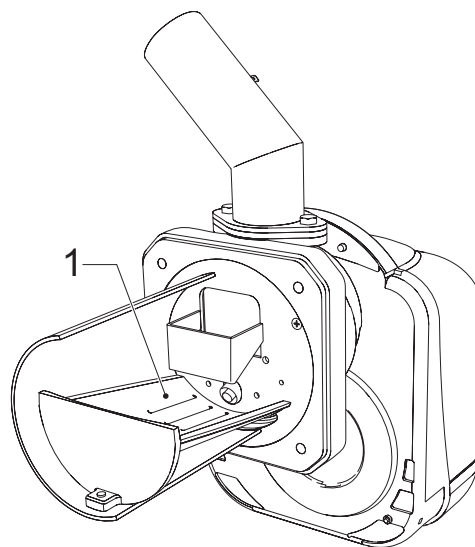

obr. 10 - Mriežka spaľovača

Zapálenie spaľovača

- Zapojte elektrické napájanie zopnutím hlavného spínača pred spaľovačom.
- Pri pínení šneku peletami postupujte podľa pokynov v sez. 3.4.
- Uzatvorte okruh termostatov (kotel/prostredie).

Tarovanie spaľovača

1. Zapojte analyzátor spaľovania na výstup kotla a spaľovač nechajte pri plnom výkone na dobu 30 minút; medzitým si overte funkčnosť potrubia na odvod spalin.
2. **SKONTROLUJTE, ČI JE SPAĽOVACIA KOMORA V PODTLAKU**
3. Skontrolujte spaľovanie pri maximálnom výkone spaľovača (nastavený na základe nominálneho výkonu kotla).
4. Parametre spaľovania:
 - O_2 v intervale 5% až 9%
 - CO v intervale 150 až 1000 ppm

Pri tarovaní spaľovača pozmeňte bod nastavenia ventilátora modifikáciou príslušného parametra (pozrite odsek "Ponuka parametrov služieb" a tabuľku 2 na cap. 2.4).
Hodnotu CO ovplyvňuje kvalita peliet, od množstva nečistôt prítomných v hlavici spaľovania a ahu kotla.

Ak chcete nechať spaľovač fungovať v MODULAČNOM režime, bude nevyhnutné modifikovať parameter "T18" a potom postupovať podľa bodov 5 a 6 dolu.

5. Overtte si ostatné kroky spaľovača znížením hodnoty parametra u02 až na 1 (pozrite odsek "Ponuka parametrov služieb" a tabuľku 1 na cap. 2.4).
6. Vráťte parameter u02 na správnu hodnotu.

4.3 Údržba

Pravidelne si overujte čistotu častí spaľovača, ktoré sa zvyknú zašpiniť, v závislosti od kvality peliet alebo následkom nesprávneho nastavenia spaľovača.

Spaľovač si vyžaduje pravidelnú údržbu, s intervalom aspoň raz ročne, ktorú musí vykonávať autorizovaný personál.

Základné operácie, ktoré treba vykonať:

- kontrola a čistenie vnútorných častí spaľovača a kotla, ako je uvedené v nasledujúcich odsekoch;
- kompletná analýza spaľovania (po aspoň 10 minútovej činnosti pri plnom výkone) a overenie správneho tarovania;

Otvorenie krytu a odmontovanie spaľovača

Pred akýmkoľvek čistením alebo kontrolou spaľovača odpojte spotrebič od elektrickej napájacej siete prostredníctvom hlavného vypínača na zariadení.

Pri otvorení

Odskrutkujte skrutky (A) a vyberte skrinku (B). Vnútrné časti, motor, prepážka a pod, sú priamo dostupné.

Odmontovanie

Odskrutkujte skrutky (A) a vyberte kryt (B), odskrutkujte maticu (C) a odpojte telo, odskrutkujte upevňovacie skrutky (D) a vyberte ústie (E).

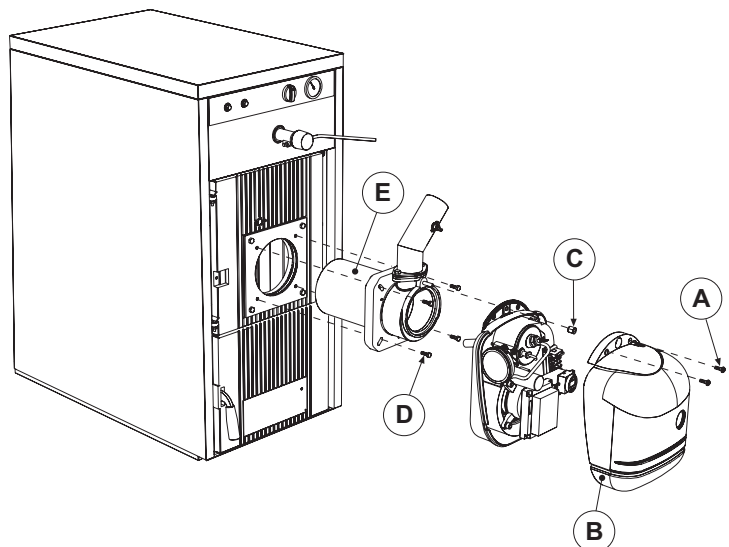

obr. 11

Kontroly jednotlivých častí a príslušenstva

Ventilátor

Skontrolujte, či vnútri ventilátora a na lopatkách rotora nie je nahromadený prach: tento znižuje prietok vzduchu, čím sa následne znižuje kvalita spaľovania a zvyšuje množstvo škodlivín v spalinách.

Spaľovacia hlavica

Skontrolujte, či sú všetky časti spaľovacej hlavice nepoškodené, nezdeformované vysokou teplotou, bez nečistôt z prostredia a či sú všetky jej časti správne umiestnené.

Fotoodpor

Sklíčko očistite od prípadného prachu. Odpor je vsunutý na miesto tlakom, pri vybratí ju stačí vytiahnuť smerom von.

4.4 Riešenie problémov

Spaľovač je vybavený pokrokovým systémom automatického diagnostikovania. V prípade chyby spaľovača bude displej (Ozn. 7 - fig. 1) blikať s indikovaním kódu chyby.

Existujú chyby, ktoré spôsobujú stále zablokovanie (označené písmenom "A"): aby sa kotol vrátil do normálnej prevádzky, stačí stlačiť tlačidlo "P" (Ozn. 5 - fig. 1) na 1 sekundu; ak sa spaľovač nespustí, najprv bude nevyhnutné odstrániť chybu.

Iné chyby spôsobujú dočasné zablokovania (označované písmenom "F"), ktoré sa zrušia automaticky ihneď po návrate hodnoty do intervalu normálnej činnosti spaľovača.

Tabuľka. 3 - Zoznam chýb

Kód	Chyba	Príčina	Riešenie
A01	Zablokovanie pri nezapálení	Prázdny zásobník peliet	Naplníte zásobník peletami
		Prerušený alebo odpojený kábel šneku	Obnovte prepojenie
		Poruchy na odpore zapaľovača	Vymeňte a vyprázdňte hlavicu od peliet
		Špinavá hlavica spaľovania	Vyprázdňte ju a vyčistite
		Upchatý napájací kanál peliet	Uvoľnite ho, skontrolujte, či hlavica spaľovania nie je upchatá a podľa potreby ju vyprázdňte
F02	Odstránenie parazitného plameňa	Požiadavka na teplo sa ukončila, ale spaľovač zistil plameň	Počkajte na ukončenie post-ventilácie
A02	Zablokovanie následkom parazitného plameňa	Fotoodpor v skrate	Vymeňte fotoodpor
		Fotoodpor je osvetlený cudzím svetlom	Odstňte zdroj svetla
A04	Zablokovanie bezpečnostného termostatu šneku	Nesprávne parametre zapaľovania	Overtte si transparentné parametre 03=51 a 04=12
		Kotol pod tlakom	Vyčistite ho a skontrolujte minimálny správny ahu komína (10Pa)
		Pokazený bezpečnostný termostat	Vymeňte ho
F05	Chyba regulácie tlaku vedenia	Stlačená rúrka pripojenia k senzoru	Vymeni
		Poškodený motor ventilátora	Vymeni
		Špinavý ventilátor	Vyčistite ho
F06	Chyba na prevodníku tlaku (odpojený)	Prerušené káble	Skontrolujte káblové zapojenie alebo vymeňte senzor
F10	Chyba sondy tela kotla (ak je aktívna)	Poškodený senzor	Skontrolujte káblové zapojenie alebo vymeňte senzor
		Káblovanie v skrate	
		Prerušené káble	

5. CHARAKTERISTIKY A TECHNICKÉ ÚDAJE

5.1 Rozmery

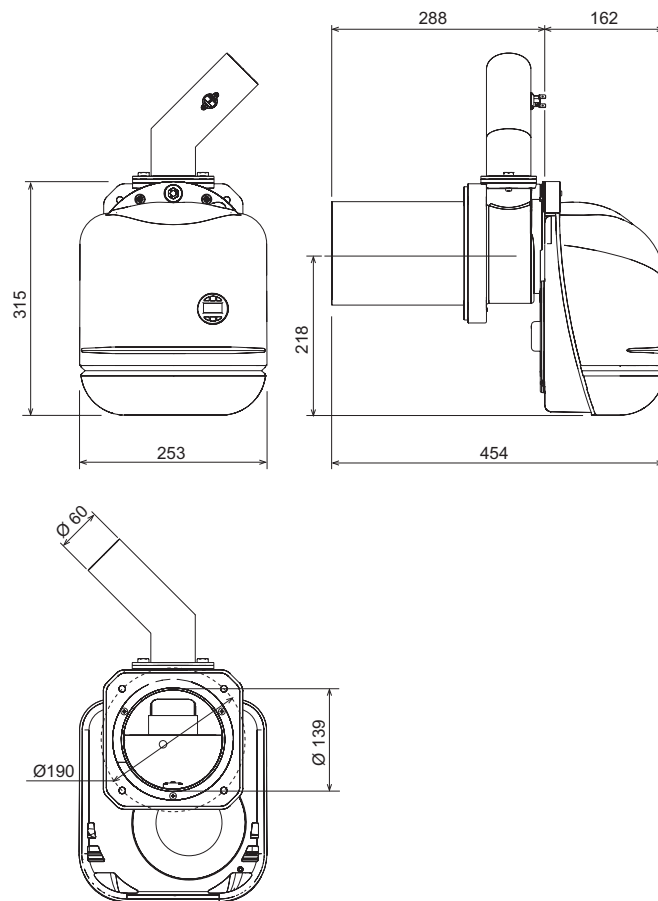

obr. 12

5.2 Všeobecný pohľad a hlavné časti

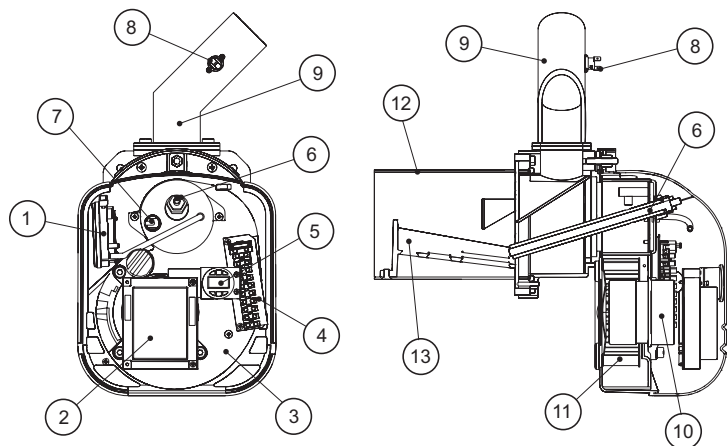

obr. 13

Popis

- 1 Prevodník tlaku
- 2 Ústredňa
- 3 Telo spaľovača
- 4 Svorkovnica
- 5 Rozhranie používateľa
- 6 Odpor
- 7 Fotoodpor
- 8 Termostat 85°
- 9 Rúrka na napájanie spaľovača
- 10 Motor
- 11 Ventilátor
- 12 Ústie
- 13 Mriežka

5.4 Tabuľka s technickými údajmi

Údaje	Jednotka	Hodnota	
Max. tepelný výkon	kW	34.1	(Q)
Minimálny tepelný výkon	kW	13.7	(Q)
Max. tepelný prietok	kg/h	7.2	
Min. tepelný prietok	kg/h	2.9	
Index elektrickej ochrany	IP	X0D	
Napájacie napätie/frekvencia	V/hz	230/50	
Elektrický príkon	W	100	
Elektrický výkon zapaľovača	W	300	
Hmotnosť prázdneho kotla	kg	11	
Objem nádrže	litre	195	
Obsah nádrže	kg	140	
Rozmery peliet (priemer/max. dĺžka)	mm	6/35	
Podtlak spaľovacej komory	mbar	-0.2	

5.3 Elektrická schéma

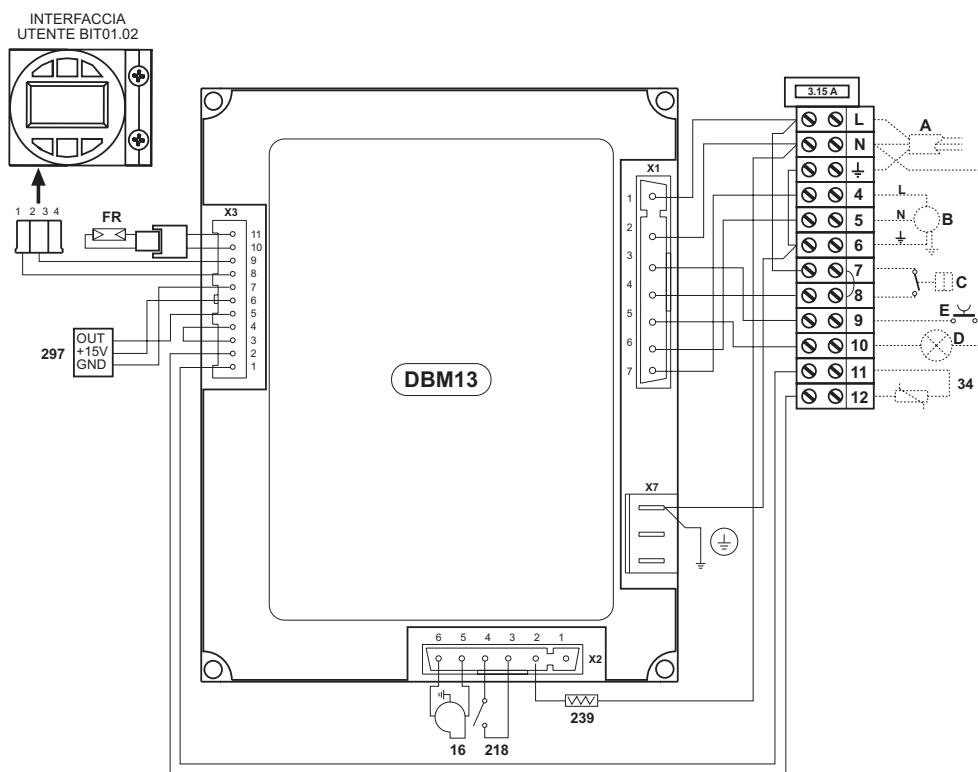

obr. 14 - Elektrická schéma

Popis

- FR Fotoodpor
- 16 Ventilátor
- 34 Senzor teploty vykurovania
- 218 Bezpečnostný termostat peliet
- 239 Zapaľovač
- 297 Prevodník tlaku vzduchu
- A elektrické napájanie
- B Motor šneku
- C Kontakt požiadavky
- D Signalizácia zablokovania
- E Zablokovanie spaľovača

IT Dichiarazione di conformità

Il costruttore: FERROLI S.p.A.

Indirizzo: Via Ritonda 78/a 37047 San Bonifacio VR

dichiara che questo apparecchio è conforme alle seguenti direttive CEE:

- Direttiva Bassa Tensione 73/23 (modificata dalla 93/68)
- Direttiva Compatibilità Elettromagnetica 89/336 (modificata dalla 93/68)

Presidente e Legale rappresentante

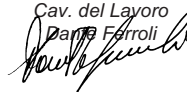
Cav. del Lavoro
Dante Ferrolì

CE

EN Declaration of conformity

Manufacturer: FERROLI S.p.A.

Address: Via Ritonda 78/a 37047 San Bonifacio VR Italy

declares that this unit complies with the following EU directives:

- Low Voltage Directive 73/23 (amended by 93/68)
- Electromagnetic Compatibility Directive 89/336 (amended by 93/68)

President and Legal Representative

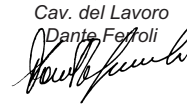
Cav. del Lavoro
Dante Ferrolì

CE

CS Prohlášení o souladu s předpisy

Výrobce FERROLI S.p.A.

Adresa: Via Ritonda 78/a 37047 San Bonifacio VR

prohlašuje, že tento přístroj odpovídá následujícím směrnici EHS:

- Směrnici pro nízké napětí 73/23 (ve znění 93/68)
- Směrnici pro elektromagnetickou kompatibilitu 89/336 (ve znění 93/68).

Prezident a zákonný zástupce

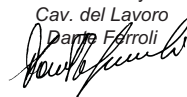
Cav. del Lavoro
Dante Ferrolì

CE

RO Declarație de conformitate

Producător: FERROLI S.p.A.

Adresă: Via Ritonda 78/a 37047 San Bonifacio VR

declară că acest aparat este în conformitate cu următoarele directive CEE:

- Directiva Joasă Tensiune 73/23 (modificată de 93/68)
- Directiva Compatibilitate Electromagnetică 89/336 (modificată de 93/68)

Președinte și reprezentant legal

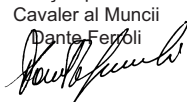
Cavaler al Muncii
Dante Ferrolì

CE

RU Декларация соответствия

Изготовитель: FERROLI S.p.A.,

адрес: Via Ritonda 78/a 37047 San Bonifacio VR,

заявляет, что настоящее изделие соответствует следующим директивам CEE:

- Директива по низкому напряжению 73/23 (с изменениями, внесенными директивой 93/68)
- Директива по электромагнитной совместимости 89/336 (с изменениями, внесенными директивой 93/68).

Президент и уполномоченный представитель

Кавалере дель лаворо (почетный титул, присуждаемый государством за заслуги в руководстве промышленностью)

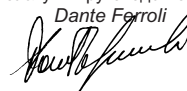
Dante Ferrolì

CE

SK Prehlásenie o zhodnosti s predpismi

Výrobca: FERROLI S.p.A.

Adresa: Via Ritonda 78/a 37047 San Bonifacio VR

prehlasuje, že tento spotrebič vyhovuje nasledujúcim smerniciam ES:

- Smernica o nízkom napätí 73/23 (upravená smernicou 93/68)
- Smernica o elektromagnetickej kompatibilite 89/336 (upravená smernicou 93/68).

Prezident a právny zástupca

nositeľ medaily za zásluhy

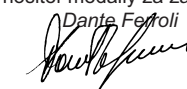
Dante Ferrolì

CE

The logo for Ferroli features the word "ferroli" in a bold, lowercase, sans-serif font. A grey, curved graphic element arches over the top of the letters "e" and "r".

ferroli

FERROLI S.p.A.
Via Ritonda 78/a
37047 San Bonifacio - Verona - ITALY
www.ferroli.it