

RL 50 ÷ 250

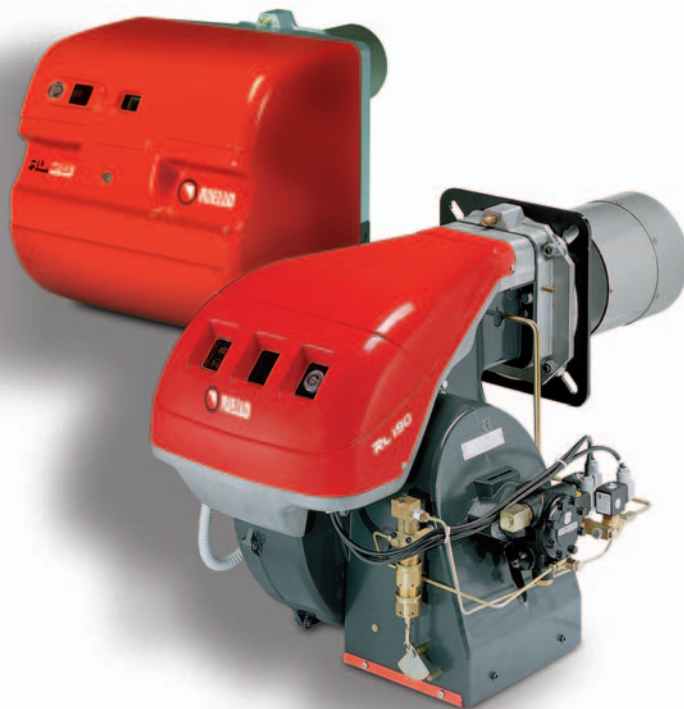

bistadio

RL t.c.	testa corta
RL t.l.	testa lunga

Bruciatori di gasolio bistadio, dotati di ventilatore d'aria con pale "rovesce" che riduce la rumorosità e l'assorbimento elettrico. La struttura è in alluminio ed il cofano insonorizzato. La regolazione dell'aria avviene mediante un martinetto con chiusura in sosta. L'apparecchiatura di controllo digitale rileva le anomalie in fase di accensione e le cause di malfunzionamento. I collegamenti elettrici sono predisposti per allacciamento presa/spina per i modelli 50 e con morsettiera per i modelli 70 - 250; il grado di protezione elettrica è IP X4D (IP 44). La gamma è disponibile in 10 modelli con potenze da 148 a 2700 kW.

PLUS DI PRODOTTO

- Silenziosità ed economia d'esercizio.
- Completi di ugello e tubi flessibili per gasolio.
- Apparecchiatura digitale con funzione diagnostica.
- Installabilità e facilità nei collegamenti elettrici.
- Elevata manutenibilità: accesso facilitato ai componenti e alla testa di combustione col bruciatore montato.
- Stabilità di fiamma e di funzionamento.
- Facilità d'installazione.
- Facilità di manutenzione garantita dall'accesso semplificato alla componentistica interna.
- Dimensioni d'ingombro contenute.

RL		RL 50 t.c.	RL 70 t.c.	RL 70 t.l.	RL 100 t.c.	RL 100 t.l.
Tipo		654T1		660 M		661 M
Potenza termica 2° stadio min - max *	kW	296-593		474-830		711-1186
Potenza termica 1° stadio min - max *	kW	148-296		255-474		356-711
Portata 2° stadio min - max *	kg/h	25-50		40-70		60-100
Portata 1° stadio min - max *	kg/h	12,5-25		21,5-40		30-60
Combustibile		gasolio		gasolio		gasolio
potere calorifico inferiore	kWh/kg	11,8		11,8		11,8
densità	kg/dm ³	0,82-0,85		0,82-0,85		0,82-0,85
viscosità a 20°C max	mm ² /s	6 (1,5 °E - 6 cSt)		6 (1,5 °E - 6 cSt)		6 (1,5 °E - 6 cSt)
Funzionamento		intermittente (min. 1 arresto ogni 24 ore) - bistadio (alta e bassa fiamma) - monostadio (tutto-niente)				
Ugelli	n.	2		2		2
Impiego standard		caldaie ad acqua, a vapore, a olio diatermico				
Temperatura ambiente	°C	0-40		0-40		0-40
Temperatura aria comburente max	°C	60		60		60
CO	mg/kWh	<40		<40		<40
Indice di fumosità	n° Bacharach	<1		<1		<1
NOx	mg/kWh	<200		<200		<200
Alimentazione elettrica	V/Hz	230-400 con neutro ~ ±10% / ~50 trifase				
Motore elettrico	rpm	2800		2800		2800
	W	4500		1100		1500
	V	220/240-380/415		220/240-380/415		220/240-380/415
	A	3,0-1,7		4,8-2,8		5,9-3,4
Trasformatore d'accensione	V1 - V2	230V - 2x5kV		230V - 2x5kV		230V - 2x5kV
	I1 - I2	1,9A - 30mA		1,9A - 30mA		1,9A - 30mA
Pompa portata a 12 bar	kg/h	88		107		164
campo di pressione	bar	4-18		10-20		10-20
temp. combustibile max	°C	90		60		60
Potenza elettrica assorbita max	W	750		1400		1800
Grado di protezione elettrica	IP	44		44		44
Rumorosità **	dB(A)	75		75,0		77,0
Peso lordo con imballo	kg	39		60		63

* Temperatura ambiente 20°C. Pressione barometrica 1000 mbar. Altitudine 100 m s.l.m.

** Pressione sonora misurata nel laboratorio combustione del costruttore, con bruciatore funzionante su caldaia di prova, alla potenza massima.

CAMPI DI LAVORO

RL 50

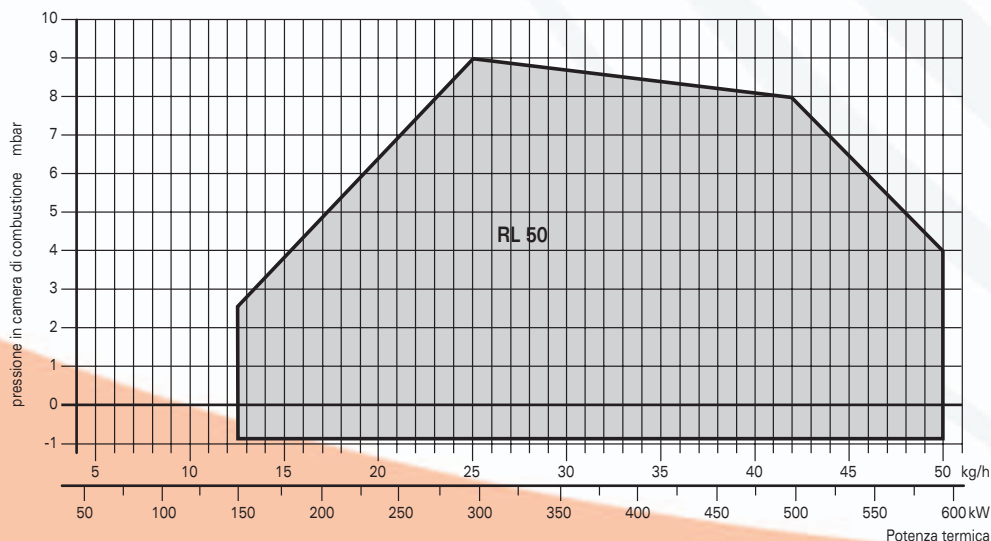

RL		RL 130 t.c.	RL 130 t.l.	RL 190 t.c.	RL 250
Tipo		662 M		673T1	970 T
Potenza termica 2° stadio min - max *	kW	948-1540		1423-2443	1250-2700
Potenza termica 1° stadio min - max *	kW	486-948		759-1423	600-1250
Portata 2° stadio min - max *	kg/h	80-130		120-206	106-228
Portata 1° stadio min - max *	kg/h	41-80		64-120	51-106
Combustibile		gasolio		gasolio	gasolio
potere calorifico inferiore	kWh/kg	11,8		11,8	11,8
densità	kg/dm ³	0,82-0,85		0,82-0,85	0,82-0,85
viscosità a 20°C max	mm ² /s	6 (1,5 °E - 6 cSt)		6 (1,5 °E - 6 cSt)	6 (1,5 °E - 6 cSt)
Funzionamento		intermittente (min. 1 arresto ogni 24 ore) - bistadio (alta e bassa fiamma) - monostadio (tutto-niente)			
Ugelli	n.	2		2	2
Impiego standard		caldaie ad acqua, a vapore, a olio diatermico			
Temperatura ambiente	°C	0-40		0-40	0-40
Temperatura aria comburente max	°C	60		60	60
CO	mg/kWh	<40		<40	<40
Indice di fumosità	n° Bacharach	<1		<1	<1
NOx	mg/kWh	<200		<200	
Alimentazione elettrica	V/Hz	230-400 con neutro ~ ±10% /~50 trifase		3N~400/230V ±10% /~50	
Motore elettrico	rpm	2800		2800	2900
	W	2200		4500	
	V	220/240-380/415		220/240-380/415	400/690
	A	8,8-5,1		15,8-9,1	14,8-8,5
Trasformatore d'accensione	V1 - V2	230V - 2x5kV		230V - 2x5kV	230V - 2x5kV
	I1 - I2	1,9A - 30mA		1,9A - 30mA	1,9A - 35mA
Pompa portata a 12 bar	kg/h	164		230	230
campo di pressione	bar	10-20		10-21	10-21
temp. combustibile max	°C	60		90	90
Potenza elettrica assorbita max	W	2600		5870	7200
Grado di protezione elettrica	IP	44		44	54
Rumorosità **	dB(A)	78,5		83,9	85,4
Peso lordo con imballo	kg	66		75	140

* Temperatura ambiente 20°C. Pressione barometrica 1000 mbar. Altitudine 100 m s.l.m.

** Pressione sonora misurata nel laboratorio combustione del costruttore, con bruciatore funzionante su caldaia di prova, alla potenza massima.

CAMPI DI LAVORO

RL 70÷250

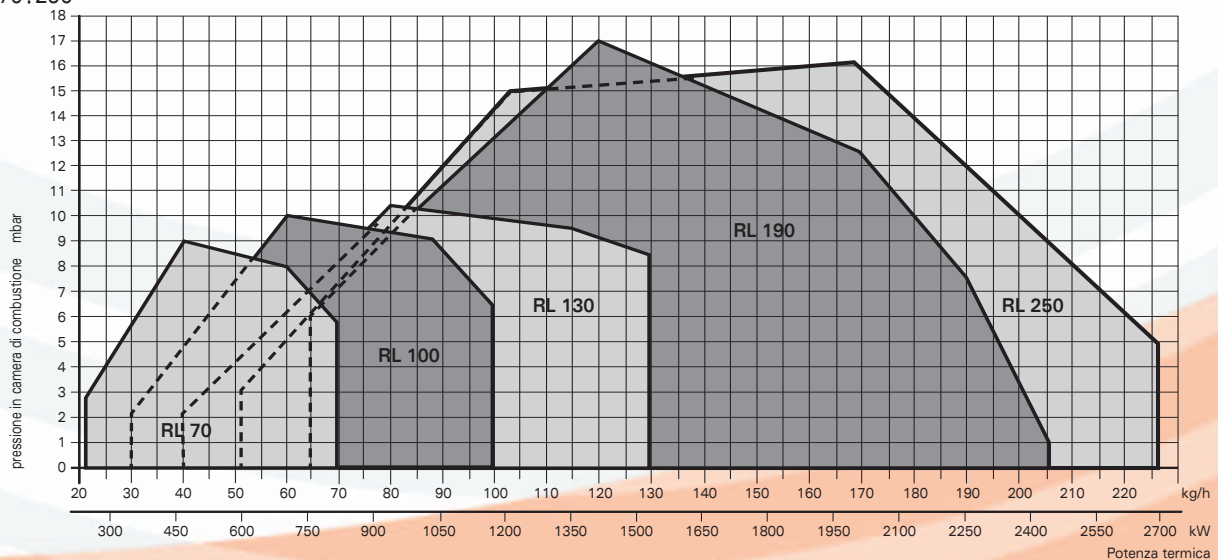

DIMENSIONI D'INGOMBRO

RL 50

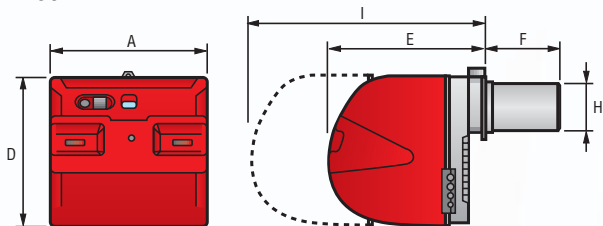

RL 70-100-130

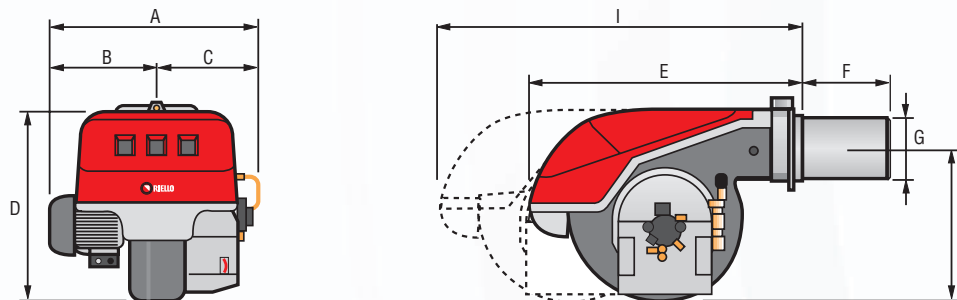

RL 190

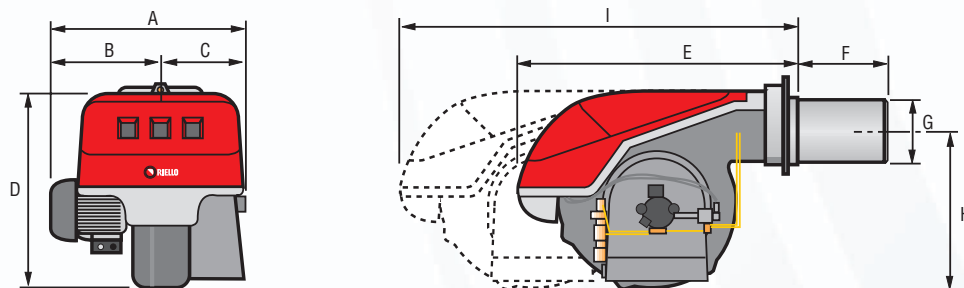

RL 250

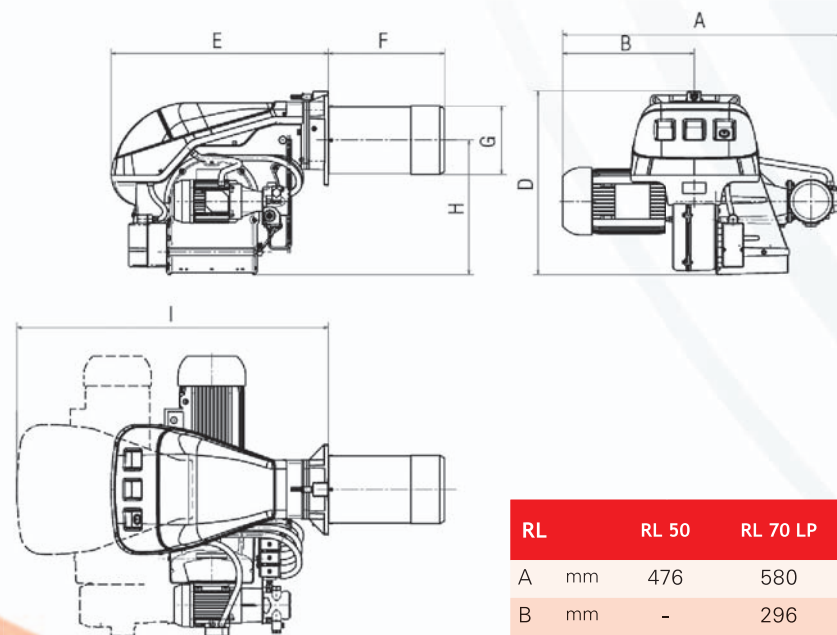

RL	RL 50	RL 70 LP	RL 100 LP	RL 130 LP	RL 190 ST	RL 250 ST
A	mm 476	580	599	625	756	910
B	mm -	296	312	338	366	432
C	mm -	284	287	287	390	
D	mm 474	555	555	555	555	596
E	mm 468	680	680	680	696	705
F*	mm 216-351	250-385	250-385	250-385	370	378
G	mm 152	179	179	189	222	222
H	mm 352	430	430	430	430	436
I*	mm 672-807	951-1086	951-1086	951-1086	1102	1055

FLANGIA

Forature da predisporre per il fissaggio del bruciatore alla caldaia

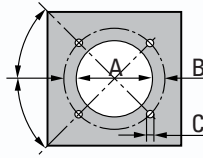

RL		RL 50	RL 70-100	RL 130	RL 190 LP-250
A	mm	160	185	195	230
B	mm	224	275-325	275-325	325-368
C	mm	M 8	M 12	M 12	M 16

STRUTTURA

RL 50

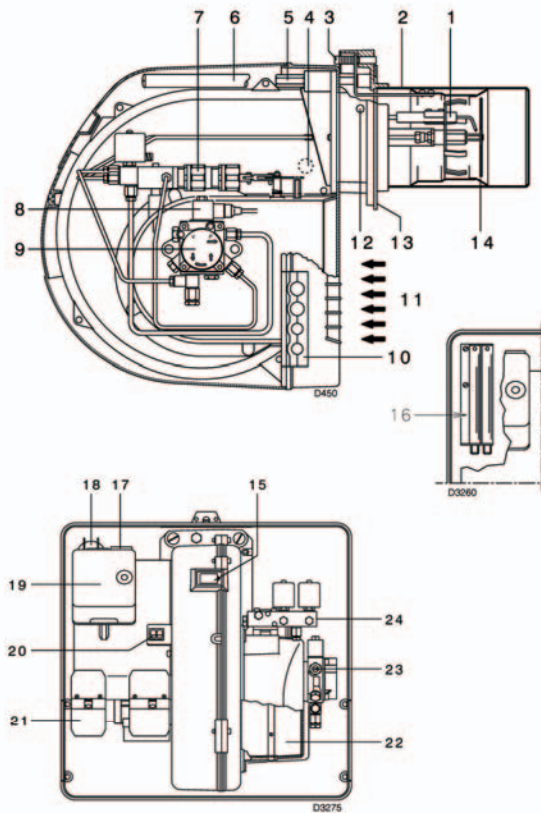

Legenda

- | | | | |
|----|---|----|---|
| 1 | Elettrodi di accensione | 11 | Ingresso aria nel ventilatore |
| 2 | Testa di combustione | 12 | Presa di pressione ventilatore |
| 3 | Vite per regolazione testa di combustione | 13 | Flangia per il fissaggio alla caldaia |
| 4 | Fotoresistenza per il controllo presenza fiamma | 14 | Disco di stabilità fiamma |
| 5 | Vite per il fissaggio ventilatore alla flangia | 15 | Visore fiamma |
| 6 | Guide per apertura bruciatore ed ispezione alla testa di combustione | 16 | Prolunghe per guide (6) |
| 7 | Martinetto idraulico per la regolazione della serranda aria nella posizione di 1° e 2° stadio. Durante la sosta del bruciatore la serranda dell'aria è completamente chiusa per ridurre al minimo le dispersioni termiche della caldaia dovute al tiraggio del camino che richiama l'aria dalla bocca di aspirazione del ventilatore. | 17 | Contattore motore e relè termico con pulsante di sblocco (RL 38 trifase - RL 50) |
| 8 | Elettrovalvola di sicurezza (RL 38 - RL 50) | 18 | Condensatore motore (RL 28 - RL 38 monofase) |
| 9 | Pompa | 19 | Apparecchiatura elettrica con avvisatore luminoso di blocco e pulsante di sblocco |
| 10 | Piastrina predisposta per ottenere 4 fori, utili al passaggio dei tubi flessibili e cavi elettrici. | 20 | Due interruttori elettrici:
- uno per ≈ acceso-spento bruciatoreΔ;
- uno per ≈ 1° - 2° stadioΔ. |
| | | 21 | Spine per il collegamento elettrico |
| | | 22 | Serranda aria |
| | | 23 | Regolazione pressione pompa |
| | | 24 | Gruppo valvole 1° e 2° stadio |

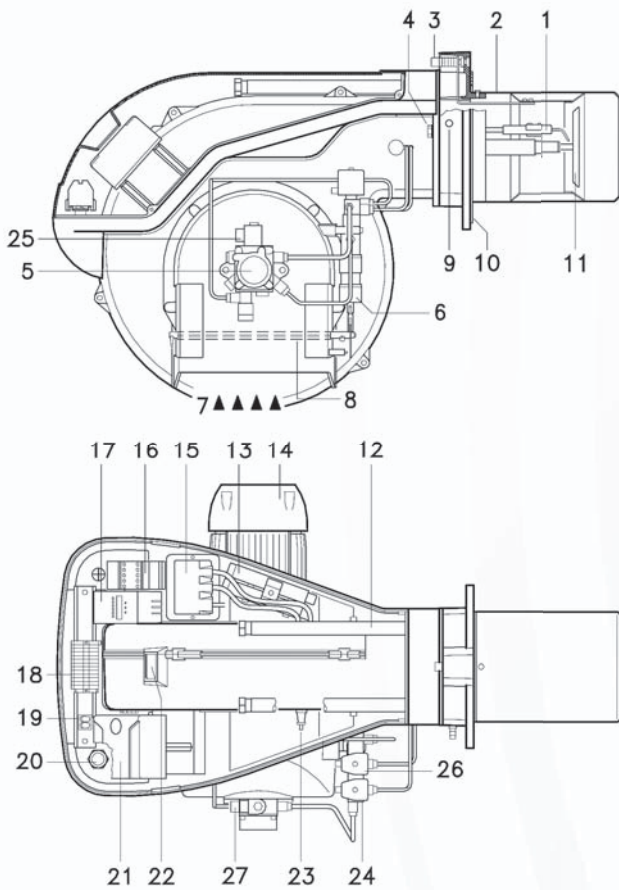

Legenda

- 1 Elettrodi di accensione
- 2 Testa di combustione
- 3 Vite per regolazione testa di combustione
- 4 Vite per il fissaggio ventilatore alla flangia
- 5 Pompa
- 6 Martinetto idraulico per la regolazione della serranda aria nella posizione di 1° e 2° stadio. Durante la sosta del bruciatore la serranda dell'aria è completamente chiusa per ridurre al minimo le dispersioni termiche della caldaia dovute al tiraggio del camino che richiama l'aria dalla bocca di aspirazione del ventilatore
- 7 Ingresso aria nel ventilatore
- 8 Serrande aria
- 9 Presa di pressione ventilatore
- 10 Flangia per il fissaggio alla caldaia
- 11 Disco di stabilità fiamma
- 12 Guide per apertura bruciatore ed ispezione alla testa di combustione
- 13 Prolunghe per guide
- 14 Motore elettrico
- 15 Trasformatore d'accensione
- 16 Contattore motore e relè termico con pulsante di sblocco
- 17 LED PANEL/STATUS PANEL
- 18 Morsettiera
- 19 Due interruttori elettrici:
- uno per "accesso - spento bruciatore"
- uno per "1° - 2° stadio"
- 20 Passacavi per i collegamenti elettrici a cura dell'installatore
- 21 Apparecchiatura elettrica con avvisatore luminoso di blocco e pulsante di sblocco
- 22 Visore fiamma
- 23 Fotoresistenza per il controllo presenza fiamma
- 24 Valvola 2° stadio
- 25 Elettrovalvola di sicurezza
- 26 Valvola 1° stadio
- 27 Regolazione pressione pompa

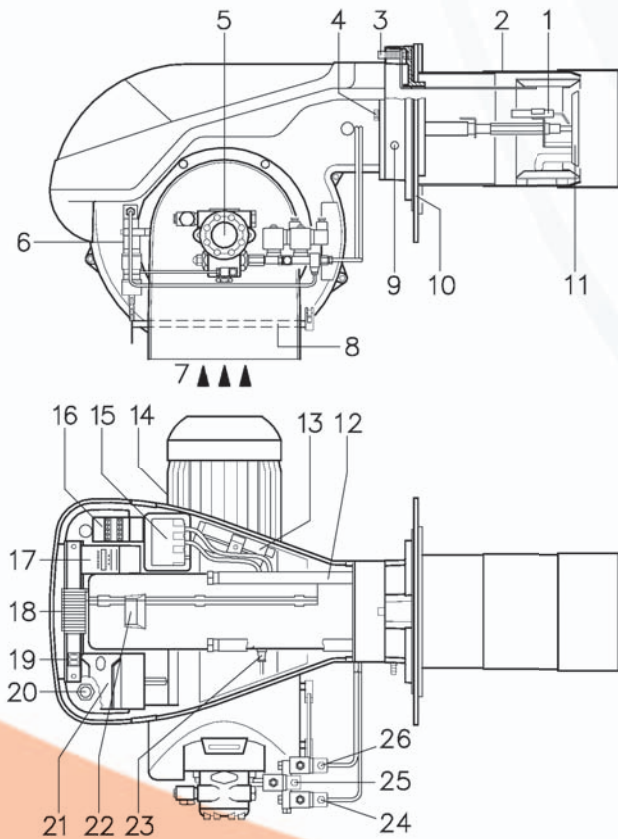

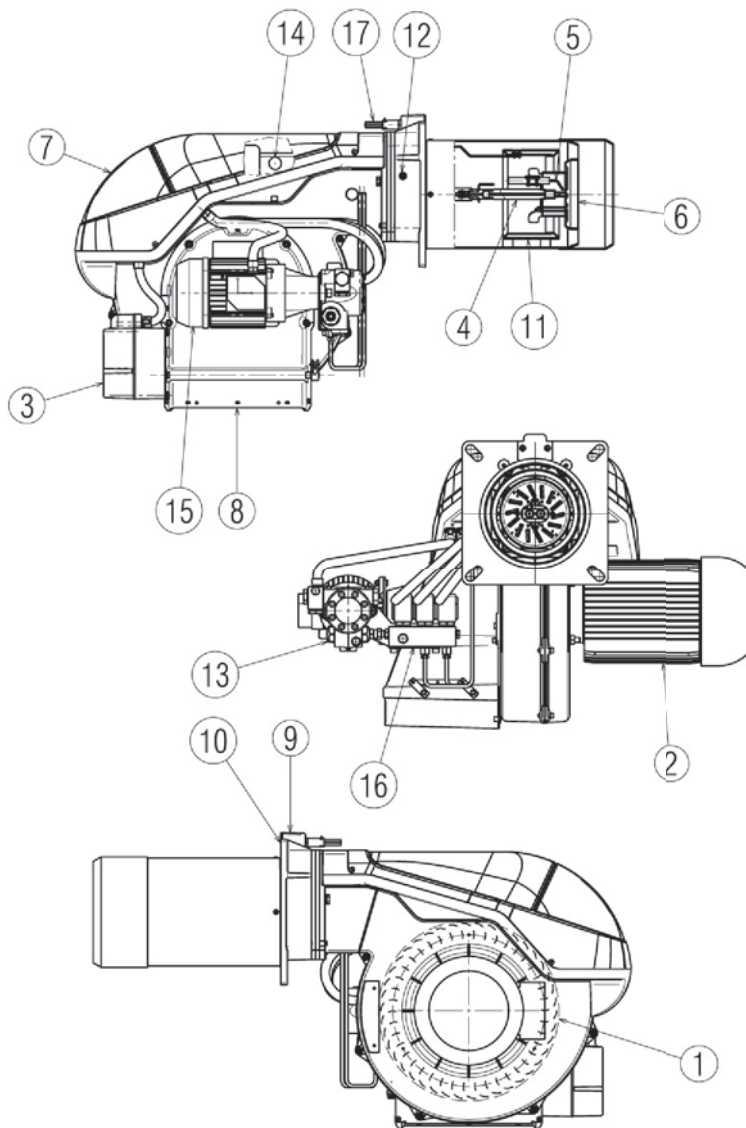

Legenda

- 1 Girante
- 2 Motore ventilatore
- 3 Servomotore serrande aria
- 4 Testa di combustione
- 5 Elettrodi di accensione
- 6 Disco di stabilità fiamma
- 7 Cofano quadro elettrico
- 8 Ingresso aria ventilatore
- 9 Manicotto
- 10 Schermo per fissaggio alla caldaia
- 11 Otturatore
- 12 Presa di pressione aria testa di combustione
- 13 Pompa
- 14 Fotoresistenza
- 15 Motore pompa
- 16 Gruppo valvole
- 17 Vite per regolazione testa di combustione

LINEA ALIMENTAZIONE DEL COMBUSTIBILE

Circuito bitubo

Il bruciatore è dotato di pompa autoaspirante e perciò, entro i limiti indicati nella tabella, è in grado di alimentarsi da solo.

Cisterna più in alto del bruciatore - **A**

È opportuno che la quota P non superi i 10 m per non sollecitare eccessivamente l'organo di tenuta della pompa e la quota V non superi i 4 m per rendere possibile l'autoinnescio della pompa anche con serbatoio quasi vuoto.

Cisterna più in basso - **B**

Non si deve superare la depressione in pompa di 0,45 bar (45 kPa - 35 cmHg). Con una depressione maggiore si ha liberazione di gas dal combustibile; la pompa diventa rumorosa e la sua durata diminuisce.

Si consiglia di far arrivare la tubazione di ritorno alla stessa altezza della tubazione di aspirazione; è più difficile il disinnesco della tubazione aspirante.

Circuito ad anello

Il circuito ad anello è costituito da un condotto che parte dalla cisterna e ritorna in essa nel quale una pompa ausiliaria fa scorrere il combustibile sotto pressione. Una derivazione dall'anello alimenta il bruciatore. Questo circuito è necessario quando la pompa del bruciatore non riesce ad autoalimentarsi perché la distanza e/o il dislivello della cisterna sono superiori ai valori riportati in tabella.

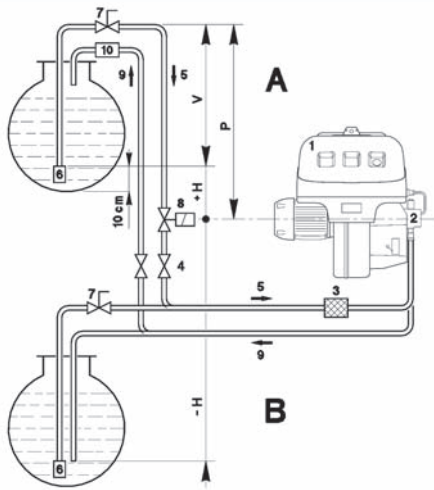

Legenda

- H Dislivello pompa-valvola di fondo
- Ø Diametro interno tubo
- P Distanza ≤ 10 m
- V Distanza ≤ 4 m
- 1 Bruciatore
- 2 Pompa
- 3 Filtro
- 4 Valvola manuale intercettazione
- 5 Condotto di aspirazione
- 6 Valvola di fondo
- 7 Valvola manuale a chiusura rapida con comando a distanza (solo Italia)
- 8 Elettrovalvola di intercettazione - omologato M.I. (solo Italia)
- 9 Condotto di ritorno
- 10 Valvola di ritegno (solo Italia)

+ H - H (m)	L (m)						Lunghezza tubazione (m)								
	RL 28 Ø (mm)			RL 38 Ø (mm)			RL 50 Ø (mm)			RL 70 Ø (mm)		RL 100-130-190-250 Ø (mm)			
	8	10	12	8	10	12	10	12	14	10	14	12	14	16	
+ 4,0	52	134	160	35	90	152	63	144	150	51	112	150	71	138	150
+ 3,0	46	119	160	30	80	152	55	127	150	45	99	150	62	122	150
+ 2,0	39	104	160	26	69	152	48	111	150	39	86	150	53	106	150
+ 1,0	33	89	160	21	59	130	40	94	150	32	73	144	44	90	150
+ 0,5	30	80	160	19	53	119	37	86	150	29	66	132	40	82	150
0	27	73	160	17	48	108	33	78	150	26	60	120	36	74	137
- 0,5	24	66	144	15	43	97	29	70	133	23	54	108	32	66	123
- 1,0	21	58	128	13	37	86	25	62	118	20	47	96	28	58	109
- 2,0	15	43	96	9	27	64	17	45	88	13	34	71	19	42	81
- 3,0	8	28	65	4	16	42	10	29	58	7	21	46	10	26	53
- 4,0	-	12	33	-	6	20	-	12	28	-	8	21	-	10	25

COLLEGAMENTI ELETTRICI (a cura dell'installatore)

RL 50

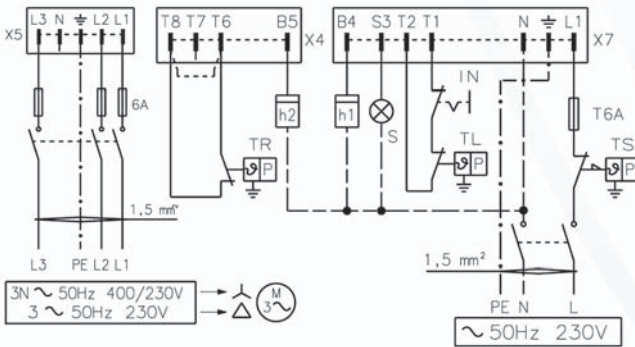

Legenda

- h1 Contatore di 1° stadio
- h2 Contatore di 2° stadio
- IN Interruttore elettrico per arresto manuale bruciatore
- X4 Spina a 4 poli
- X5 Spina a 5 poli
- X7 Spina a 7 poli
- S Segnalazione di blocco a distanza
- TL Telecomando di limite: ferma il bruciatore quando la temperatura o la pressione in caldaia supera il valore prestabilito.
- TR Telecomando di regolazione: comanda 1° e 2° stadio di funzionamento. Necessario solo nel funzionamento bistadio.
- TS Telecomando di sicurezza: interviene in caso di TL guasto.

RL 70÷190

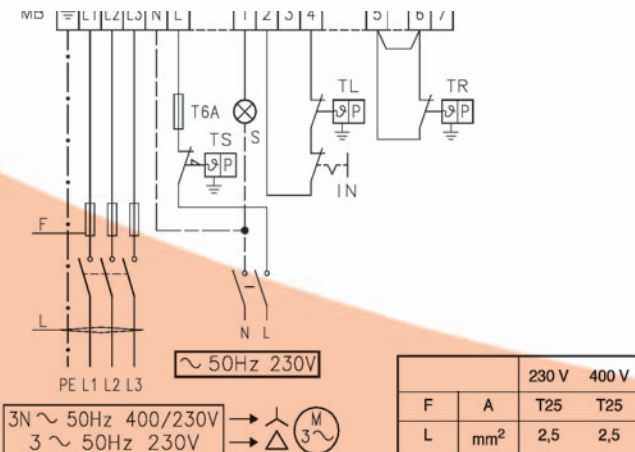

Legenda

- IN Interruttore elettrico per arresto manuale bruciatore
- MB Morsettiera bruciatore
- S Segnalazione di blocco a distanza
- TL Telecomando di limite: ferma il bruciatore quando la temperatura o la pressione in caldaia raggiunge il valore prestabilito
- TR Telecomando di regolazione: comanda 1° e 2° stadio di funzionamento. Necessario solo nel funzionamento bistadio
- TS Telecomando di sicurezza: interviene in caso di TL guasto

Nota:

Non invertire il neutro con la fase nella linea di alimentazione elettrica.

		230 V	400 V
F	A	T25	T25
L	mm ²	2,5	2,5

RELÉ TERMICO

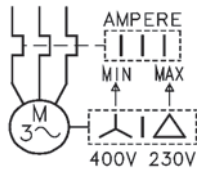

RL	RL 70	RL 130	RL 190
	230 V 400 V	230 V 400 V	230 V 400 V
F	A	T10 T6	T16 T10
L	2	1,5 1,5	1,5 1,5
			2,5 2,5

RL 250

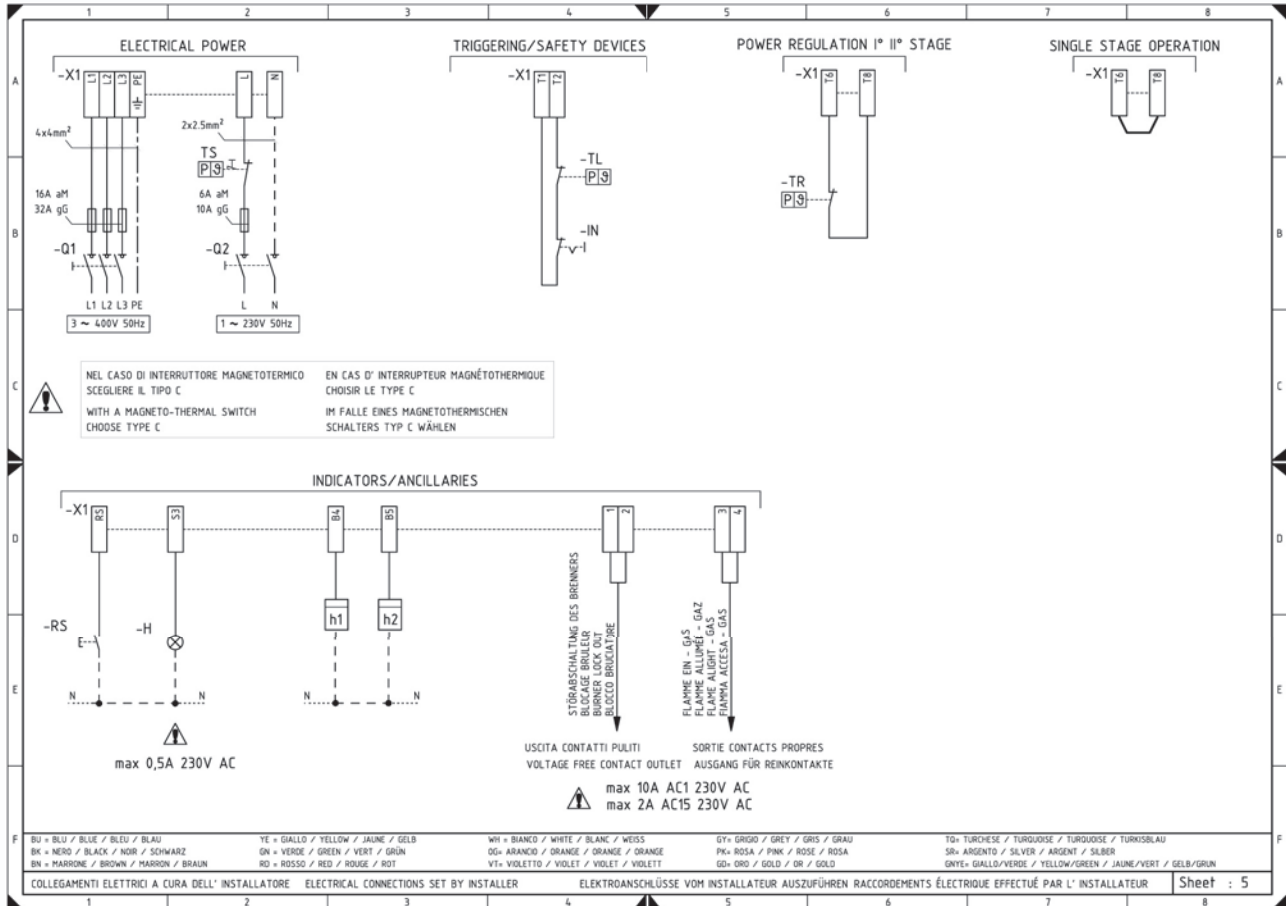

Legenda

- H Segnalazione di blocco a distanza
- h1 Contatore di 1° stadio
- h2 Contatore di 2° stadio
- IN Interruttore elettrico per arresto manuale bruciatore
- Q1 Interruttore sezionatore trifase
- Q2 Interruttore sezionatore monofase
- RS Pulsante di sblocco remoto
- TL Termostato/pressostato di limite
- TR Termostato/pressostato di regolazione
- TS Termostato/pressostato di sicurezza
- X1 Morsettiera

LED PANEL

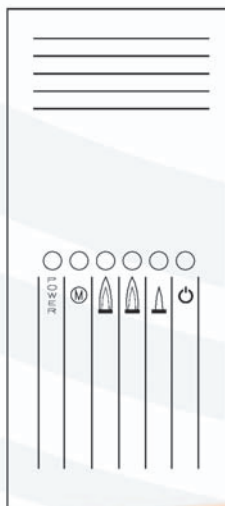

I bruciatori RL sono dotati di LED PANEL che fornisce informazioni mediante l'accensione dei led.

Legenda

- POWER = Tensione presente
- M = Blocco motore ventilatore (rosso)
- 🔥 = Blocco bruciatore (rosso)
- 🔥 = Funzionamento in 2° stadio
- 🔥 = Funzionamento in 1° stadio
- ⏻ = Carico raggiunto (Stand-by)
- ⚡ = LED lampeggiante
- = LED acceso
- S = Tempo in secondi
- ||| = La fase di avviamento è terminata

ACCESSORI

TESTA LUNGA (accessorio)

I bruciatori con "testa standard" possono essere trasformati nelle versioni "testa prolungata" usando il kit speciale. Per i vari bruciatori le lunghezze delle teste standard e prolungate sono riportate in tabella.

Bruciatore	Standard (mm)	Prolungata (mm)
RL 50	216	351
RL 70-100-130-190	250	385
RL 250	378	-

DISTANZIALE (accessorio)

Utile se la penetrazione della testa in camera di combustione deve essere ridotta, è disponibile un distanziale.

Bruciatore	Spessore distanziale (mm)
RL 50	90
RL 70-100-130	135
RL 190	102
RL 250	102

CUFFIA FONICA (accessorio)

Servono a ridurre apprezzabilmente il rumore prodotto dal bruciatore (-16/20 dBA). Sono in acciaio e materiale fonoassorbente e racchiudono completamente il bruciatore. La cuffia fonica, montata su ruote, è facilmente spostabile per l'ispezione al bruciatore.

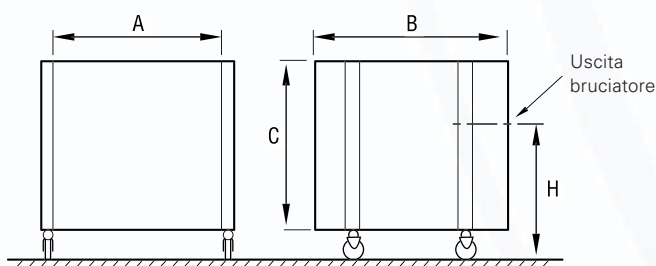

Bruciatore	Tipo
RL 50-70-100-130	C1/3
RL 190	C4
RL 250	C7

Tipo	A	B	C	H		Peso max
				min	max	
Cuffia C1/3	690	770	580	610	1200	55
Cuffia C4	920	985	820	730	1350	80
Cuffia C7	1140	1345	1255	1000	1690	100

KIT BIODIESEL (accessorio)

Il kit biodiesel è disponibile per i modelli RL 50÷130 e permette di fare funzionare il bruciatore per combustibile biodiesel.

KIT STATUS PANEL (accessorio)

Il kit status panel è disponibile per tutti i modelli.

Lo STATUS PANEL che svolge tre funzioni:

- 1 Indica sul visore V le ore di funzionamento e il numero di accensioni del bruciatore.
- 2 Indica i tempi della fase di avviamento.
- 3 In caso di guasto del bruciatore, segnala il momento in cui questo è avvenuto.

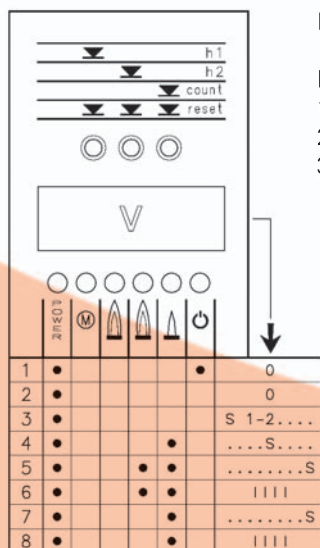

Legenda

○ POWER = Tensione presente

○ (M) = Blocco motore ventilatore (rosso)

○ (flamma) = Blocco bruciatore (rosso)

○ (flamma) = Funzionamento in 2° stadio

○ (flamma) = Funzionamento in 1° stadio

○ (cerchio con punto) = Carico raggiunto (Stand-by)

☼ = LED lampeggiante

● = LED acceso

S = Tempo in secondi

IIII = La fase di avviamento è terminata

RIELLO RL 50

DESCRIZIONE COSTRUTTIVA PER CAPITOLATO SINTETICO

Bruciatore ad aria soffiata di tipo bistadio, atto al funzionamento a due regimi di fiamma, completamente automatico. Idoneo per la combustione di gasolio o a biodiesel con apposito kit.

DESCRIZIONE COSTRUTTIVA PER CAPITOLATO

Bruciatore di gasolio del tipo aria soffiata, bistadio, completamente automatico, è caratterizzato da:

- potenza termica --- kW (2° stadio) --- kW (1° stadio)
- portata di combustibile ---- kg/h (2° stadio) --- kg/h (1° stadio)
- funzionamento intermittente con minimo 1 arresto ogni 24 ore o bistadio – alta e bassa fiamma oppure monostadio – tutto o niente
- idoneo per caldaia ad acqua a vapore o ad olio diatermico
- temperatura ambiente 0-40°C e temperatura massima aria comburente da 60°C
- cofano silenziatore in materiale plastico coibentato che racchiude tutti i componenti dell'apparecchio
- carcassa in lega leggera con flangia di attacco al generatore di calore
- testa di combustione con imbuto di fiamma in acciaio inossidabile per resistere alla corrosione e alle elevate temperature in camera di combustione
- pompa ad ingranaggi con: regolatore di pressione, attacchi frontali per il manometro e il vacuometro, prese di aspirazione e ritorno combustibile
- elettrovalvole di apertura del circuito di I° e II° stadio
- motore per l'azionamento della pompa e del ventilatore
- serranda mobile di regolazione dell'aria comburente, posta sulla bocca di aspirazione, comandata da un martinetto regolabile, che si posiziona automaticamente per consentire il funzionamento in I° e II° stadio e con chiusura totale in sosta per ridurre al minimo le perdite energetiche connesse al raffreddamento della caldaia
- guide scorrevoli per interventi di ispezione e manutenzione del bruciatore
- apparecchiatura elettronica di comando e controllo del bruciatore che assicura la costanza dei tempi prefissati durante il programma di funzionamento, la messa in blocco entro 5 secondi in caso di mancata accensione ed entro 1 secondo in caso di spegnimento di fiamma
- fotoresistenza per la rilevazione di presenza della fiamma
- ventilatore con pale curve indietro "rovesce" che riduce la rumorosità di circa 4-5 dB(A) e l'assorbimento elettrico di circa 20% rispetto ai ventilatori tradizionali
- prese-spine per il collegamento elettrico
- polverizzazione di tipo meccanico del gasolio con possibilità di scelta del tipo di ugello e della regolazione dell'aria per l'ottimizzazione della combustione
- funzionamento per biodiesel con apposito kit
- pressione sonora di ---- dB(A) misurata in laboratorio con bruciatore funzionante su caldaia di prova alla potenza massima
- conforme alle norme CEI
- grado di protezione elettrica IPX4D (IP44)
- conforme alla direttiva E.M.C. 2004/108/CE (EX 89/336/CEE) (compatibilità elettromagnetica)
- conforme alla direttiva L.V. 2006/95/CE (EX 73/23/CEE) (bassa tensione)
- conforme alla direttiva 92/42/CEE (rendimenti)
- conforme alla direttiva 98/37/CEE (macchine)

MATERIALE A CORREDO

- tubazioni flessibili di collegamento al circuito gasolio
- guarnizioni per tubi flessibili
- nipples per tubi flessibili
- schermo termico
- prolungher per guide (per modelli con boccaglio 351 mm)
- viti per fissare la flangia del bruciatore alla caldaia
- passacavi per collegamento elettrico (monofase e trifase)
- ugelli
- certificato di garanzia dell'apparecchio
- istruzione
- catalogo ricambi

RIELLO RL 70-100-130-190-250

DESCRIZIONE COSTRUTTIVA PER CAPITOLATO SINTETICO

Bruciatore ad aria soffiata di tipo bistadio, atto al funzionamento a due regimi di fiamma, completamente automatico. Idoneo per la combustione di gasolio o a biodiesel con apposito kit (esclusi RL 190 e RL 250).

DESCRIZIONE COSTRUTTIVA PER CAPITOLATO

Bruciatore di gasolio del tipo aria soffiata, bistadio, completamente automatico, è caratterizzato da:

- potenza termica --- kW (2° stadio) --- kW (1° stadio)
- portata di combustibile ---- kg/h (2° stadio) --- kg/h (1° stadio)
- funzionamento intermittente con minimo 1 arresto ogni 24 ore o bistadio – alta e bassa fiamma oppure monostadio – tutto o niente
- idoneo per caldaia ad acqua a vapore o ad olio diatermico
- temperatura ambiente 0-40°C e temperatura massima aria comburente da 60°C
- cofano silenziatore in materiale plastico coibentato che racchiude tutti i componenti dell'apparecchio
- carcassa in lega leggera con flangia di attacco al generatore di calore
- testa di combustione con imbuto di fiamma in acciaio inossidabile per resistere alla corrosione e alle elevate temperature in

- camera di combustione
- pompa ad ingranaggi con: regolatore di pressione, attacchi frontali per il manometro e il vacuometro, prese di aspirazione e ritorno combustibile
- elettrovalvole di apertura del circuito di I° e II° stadio
- motore per l'azionamento della pompa e del ventilatore
- serranda mobile di regolazione dell'aria comburente, posta sulla bocca di aspirazione, comandata da un martinetto regolabile, che si posiziona automaticamente per consentire il funzionamento in I° e II° stadio e con chiusura totale in sosta per ridurre al minimo le perdite energetiche connesse al raffreddamento della caldaia
- guide scorrevoli per interventi di ispezione e manutenzione del bruciatore
- apparecchiatura elettronica di comando e controllo del bruciatore che assicura la costanza dei tempi prefissati durante il programma di funzionamento, la messa in blocco entro 5 secondi in caso di mancata accensione ed entro 1 secondo in caso di spegnimento di fiamma
- fotoresistenza per la rilevazione di presenza della fiamma
- ventilatore con pale curve indietro "rovesce" che riduce la rumorosità di circa 4-5 dB(A) e l'assorbimento elettrico di circa 20% rispetto ai ventilatori tradizionali
- prese-spine per il collegamento elettrico
- polverizzazione di tipo meccanico del gasolio con possibilità di scelta del tipo di ugello e della regolazione dell'aria per l'ottimizzazione della combustione
- funzionamento per biodiesel con apposito kit (esclusi RL 190 e RL 250)
- pressione sonora di ---- dB(A) misurata in laboratorio con bruciatore funzionante su caldaia di prova alla potenza massima
- conforme alle norme CEI
- grado di protezione elettrica IPX4D (IP44)
- conforme alla direttiva E.M.C. 2004/108/CE (EX 89/336/CEE) (compatibilità elettromagnetica)
- conforme alla direttiva L.V. 2006/95/CE (EX 73/23/CEE) (bassa tensione)
- conforme alla direttiva 92/42/CEE (rendimenti)
- conforme alla direttiva 98/37/CEE (macchine)

MATERIALE A CORREDO

- tubazioni flessibili di collegamento al circuito gasolio
- guarnizioni per tubi flessibili
- nipples per tubi flessibili
- schermo termico
- prolunghe per guide (per modelli con boccaglio 385 mm)
- viti per fissare la flangia del bruciatore alla caldaia
- ugelli
- targhetta di identificazione prodotto con indicazione dei dati tecnici
- certificato di garanzia dell'apparecchio
- istruzione
- catalogo ricambi

ACCESSORI

Testa lunga RL 50 (351 mm)	Testa lunga RL 190 (630 mm)
Testa lunga RL 70 (385 mm)	Kit biodiesel RL 50-70-100-130
Distanziale RL 50 (90 mm)	Kit Status Panel RL 50-70-100-130-190-250
Distanziale RL 70-100-130 (135 mm)	Cuffia C1/3 RL 50-70-100-130
Distanziale RL 190 (102 mm)	Cuffia C4 RL 190
Distanziale RL 250 (102 mm)	Cuffia C7 RL 250
Testa lunga RL 100 (385 mm)	Kit interfaccia PC (tutti i modelli)
Testa lunga RL 130 (385 mm)	

NORME DI INSTALLAZIONE

L'olio combustibile deve rispettare le caratteristiche richieste dal DPCM 8/3/2002.

Devono essere effettuate verifiche ed interventi periodici e il controllo della combustione secondo DPR 412/93, DP 551/99, D. Lgs. 192/05 - 511/06 e modifiche successive.

Il bruciatore RL deve essere installato in locale idoneo all'uso secondo quanto prescritto dalla Circolare 73/71.



RIELLO S.p.A. - 37045 Legnago (VR)
Tel 0442630111 - Fax 044222378 - www.riello.it

Poiché l'Azienda è costantemente impegnata nel continuo perfezionamento di tutta la sua produzione, le caratteristiche estetiche e dimensionali, i dati tecnici, gli equipaggiamenti e gli accessori, possono essere soggetti a variazione.