



Manuale di installazione e d'uso
Caldaia da parete ad alta efficienza alimentata a gas

LUNA MP

1.90 - 1.99 - 1.110 - 1.115 - 1.130 - 1.150

Gentile cliente,

grazie per aver acquistato questo apparecchio. Legga attentamente il presente manuale prima di utilizzare il prodotto e lo riponga in un luogo sicuro per consultazioni successive. Per garantire un costante funzionamento efficiente e sicuro, consigliamo di eseguire regolarmente la manutenzione del prodotto. La nostra organizzazione di assistenza e post-vendita può fornire sostegno a riguardo. Ci auguriamo possa usufruire per anni di un funzionamento privo di inconvenienti di questo prodotto.

Indice

1	Sicurezza	6
1.1	Istruzioni di sicurezza generali	6
1.1.1	Per l'installatore	6
1.1.2	Per l'utente finale	6
1.2	Raccomandazioni	7
1.3	Responsabilità	8
1.3.1	Responsabilità del produttore	8
1.3.2	Responsabilità dell'installatore	8
1.3.3	Responsabilità dell'utente	8
2	A proposito di questo manuale	8
2.1	In generale	8
2.2	Documentazione aggiuntiva	8
2.3	Simboli utilizzati nel manuale	9
3	Descrizione del prodotto	9
3.1	Descrizione generale	9
3.2	Componenti principali	10
3.3	Introduzione alla piattaforma elettronica BDR	11
3.4	Fornitura standard	13
3.5	Accessori e opzioni	13
4	Prima dell'installazione	13
4.1	Disposizioni riguardanti l'installazione	13
4.2	Requisiti locali	13
4.3	Requisiti per lo scarico della condensa	14
4.4	Requisiti per i collegamenti dell'acqua	14
4.4.1	Requisiti per i collegamenti del riscaldamento	15
4.5	Requisiti per il collegamento gas	15
4.6	Requisiti dell'impianto di scarico dei fumi	15
4.6.1	Classificazione	15
4.6.2	Materiale	18
4.6.3	Dimensioni del tubo di uscita fumi	19
4.6.4	Lunghezza dei tubi di uscita fumi e di ingresso aria	20
4.6.5	Linee guida aggiuntive	23
4.7	Requisiti per i collegamenti elettrici	23
4.8	Qualità dell'acqua e trattamento dell'acqua	24
4.9	Esempi di installazioni	24
4.9.1	Simboli utilizzati	24
4.9.2	Cascata di due caldaie - 1 circuito (Circuito di miscelazione a pavimento) - Bollitore acqua calda sanitaria con due sensori	26
4.9.3	Caldaia - 1 circuito (Circuito diretto) - Bollitore acqua calda sanitaria con due sensori - Circuito acqua calda sanitaria	27
4.9.4	Caldaia - 2 circuiti (Circuito diretto, Circuito di miscelazione a pavimento) - Bollitore acqua calda sanitaria con due sensori - Circuito acqua calda sanitaria	28
5	Installazione	29
5.1	Posizionamento della caldaia	29
5.2	Montaggio del sensore di temperatura esterna	30
5.3	Risciacquo dell'impianto	31
5.4	Collegamento del circuito di riscaldamento	31
5.5	Collegamento del tubo di scarico della condensa	32
5.6	Collegamento dell'uscita valvola di sfogo pressione di sicurezza	32
5.7	Collegamento gas	32
5.8	Collegamenti ingresso aria/uscita fumi	33
5.8.1	Collegamento dei tubi dei fumi/di ingresso aria concentrici	33
5.8.2	Dimensioni del kit di separazione fumi	33
5.9	Collegamenti elettrici	33
5.9.1	Posizione Quick connect	33
5.9.2	Apertura della caldaia	34
5.9.3	Accesso al cruscotto di comando	35
5.9.4	Posizioni delle PCB	36
5.9.5	Accesso alla scatola di espansione	37
5.9.6	Introduzione alla scheda connessioni CB-25	39

5.9.7	La PCB di collegamento CB-25	41
6	Prima della messa in servizio	50
6.1	Controllo prima della messa in servizio	50
6.1.1	Riempimento del sifone della condensa	50
6.1.2	Riempimento dell'impianto	50
6.1.3	Preparazione del circuito gas	51
6.2	Descrizione del pannello di controllo	51
6.2.1	Componenti del pannello di controllo	51
6.2.2	Descrizione della visualizzazione iniziale	52
6.2.3	Descrizione della schermata della zona	53
6.2.4	Descrizione del menu principale	54
6.2.5	Descrizione della schermata di standby	55
7	Messa in servizio	55
7.1	Procedura di messa in servizio	55
7.2	Regolazioni valvola gas	56
7.2.1	Impostazione di fabbrica del gas	56
7.2.2	Conversione ad un altro gas	56
7.2.3	Controllo e regolazione della combustione	57
7.3	Istruzioni finali	60
8	Impostazioni	61
8.1	Introduzione ai codici dei parametri	61
8.2	Accesso al livello installatore	61
8.3	Ricerca dei parametri, dei contatori e dei segnali	62
8.4	Impostazione delle combinazioni fisse	62
8.4.1	Attivazione del controllo di cascata	62
8.4.2	Attivazione della circolazione ACS	63
8.4.3	Attivazione della miscelazione ACS	63
8.4.4	Attivazione dell'ACS a più livelli	64
8.4.5	Attivazione della ventilazione del locale caldaia	64
8.5	Impostazione di ingressi e uscite	64
8.5.1	Impostazione dell'ingresso	64
8.5.2	Impostazione dell'uscita	69
8.6	Lista dei parametri	71
8.6.1	CU-GH20Parametri dell'unità di controllo	71
9	Manutenzione	85
9.1	Direttive di manutenzione	85
9.2	Notifica di manutenzione	85
9.3	Apertura della caldaia	86
9.4	Accesso ai componenti della caldaia	86
9.5	Interventi di ispezione e manutenzione standard	87
9.5.1	Preparazione	87
9.5.2	Controllo del pressostato differenziale aria	87
9.5.3	Controllo della qualità dell'acqua	88
9.5.4	Pulizia del sifone a pozzetto	89
10	Risoluzione delle anomalie	89
10.1	Codici di errore	89
10.1.1	Visualizzazione dei codici di errore	89
10.1.2	Avvertenza	90
10.1.3	Blocco provvisorio	91
10.1.4	Blocco permanente	94
10.2	Cronologia errori	98
10.2.1	Visualizzazione e cancellazione della memoria errori	98
11	Istruzioni per l'utente	98
11.1	Accensione	98
11.2	Attivazione della modalità vacanza per tutte le zone	99
11.3	Modifica della temperatura di riscaldamento di una zona	99
11.3.1	Definizione di zona	99
11.3.2	Modifica del nome e del simbolo di una zona	99
11.3.3	Modifica della modalità di funzionamento di una zona	100
11.3.4	Programma orario per il controllo della temperatura della zona	101

11.3.5	Modifica delle temperature dell'attività di riscaldamento	104
11.3.6	Modifica temporanea della temperatura della zona	104
11.4	Modificare la temperatura ACS	105
11.4.1	Attivazione o disattivazione dell'acqua calda sanitaria	105
11.4.2	Parametri ACS	105
11.4.3	Modifica del comfort e della temperatura ridotta dell'acqua calda sanitaria	105
11.4.4	Modifica della modalità di funzionamento dell'acqua calda sanitaria	106
11.4.5	Programma orario per il controllo della temperatura dell'ACS	106
11.4.6	Aumentare temporaneamente la temperatura dell'acqua calda sanitaria.	108
11.5	Attivazione o disattivazione del riscaldamento	109
11.6	Modalità estate	109
11.6.1	Abilitazione manuale della modalità estate	109
11.6.2	Abilitazione automatica della modalità estate	110
11.7	Modifica della modalità di funzionamento	110
11.8	Modifica delle impostazioni del pannello di controllo	111
11.8.1	Impostazione del paese, della lingua e dell'ora	111
11.8.2	Visualizzazione dei dettagli dell'installatore	112
11.8.3	Modifica del valore del contrasto dell'HMI	112
11.8.4	Attivazione o disattivazione del blocco bambini	113
11.9	Modifica della funzione temporizzata della doccia	113
11.10	Protezione antigelo	114
11.11	Pulizia della mantellatura	114
11.12	Arresto	114
12	Caratteristiche Tecniche	114
12.1	Omologazioni	114
12.1.1	Certificazioni	114
12.1.2	Categorie gas	115
12.1.3	Direttive	116
12.1.4	Test di fabbrica	116
12.2	Schema elettrico	117
12.3	Dimensioni e collegamenti	119
12.4	Dati tecnici	120
12.5	Prevalenza residua della pompa di caldaia	123
13	Appendice	124
13.1	Informazioni su ErP	124
13.1.1	Scheda prodotto	124
13.1.2	Scheda d'insieme	125
13.2	Dichiarazione di conformità CE	126

1 Sicurezza

1.1 Istruzioni di sicurezza generali

1.1.1 Per l'installatore

**Pericolo**

Se c'è odore di gas:

1. Non utilizzare fiamme libere, non fumare e non azionare contatti o interruttori elettrici (campanelli, luci, motori, ascensori, ecc.).
2. Sospendere l'alimentazione del gas.
3. Aprire le finestre.
4. Individuare le eventuali perdite ed eliminarle immediatamente.
5. Se la perdita è a monte del contatore del gas, avvertire la società distributrice del gas.

**Pericolo**

In caso di esalazioni di fumo:

1. Spegner la caldaia.
2. Aprire le finestre.
3. Individuare le eventuali perdite ed eliminarle immediatamente.

1.1.2 Per l'utente finale

**Pericolo**

Se c'è odore di gas:

1. Non utilizzare fiamme libere, non fumare e non azionare contatti o interruttori elettrici (per esempio, campanelli, luci, motori, ascensori).
2. Sospendere l'alimentazione del gas.
3. Aprire le finestre.
4. Abbandonare i locali.
5. Contattare un installatore qualificato.

**Pericolo**

In caso di esalazioni di fumo:

1. Spegner l'apparecchio.
2. Aprire le finestre.
3. Abbandonare i locali.
4. Contattare un installatore qualificato.

**Avvertenza**

L'uso dell'apparecchio e l'installazione da parte dell'utente finale devono limitarsi alle operazioni descritte in questo capitolo per l'utente. Qualsiasi altra operazione deve essere effettuata solo da un installatore/tecnico qualificato.

**Avvertenza**

Lo scarico della condensa non deve essere modificato o sigillato. Se viene utilizzato un sistema di neutralizzazione della condensa, questo deve essere regolarmente sottoposto a pulizia secondo le istruzioni fornite dal produttore.

**Attenzione**

Non toccare i tubi dei gas di scarico. A seconda delle impostazioni dell'apparecchio, la temperatura dei tubi dei fumi può superare i 60 °C.

**Attenzione**

Non toccare i radiatori per lunghi periodi. A seconda delle impostazioni dell'apparecchio, la temperatura dei radiatori può superare i 60 °C.

**Attenzione**

Prestare attenzione quando si utilizza l'acqua calda sanitaria. A seconda delle impostazioni dell'apparecchio, la temperatura dell'acqua calda sanitaria può superare i 65 °C.

**Attenzione**

Avere cura di sottoporre l'apparecchio a una manutenzione regolare. Per la manutenzione dell'apparecchio, rivolgersi a un installatore qualificato o stipulare un contratto di manutenzione.

**Precauzione**

Utilizzare esclusivamente ricambi originali.

**Importante**

Controllare regolarmente il livello e la pressione dell'acqua nel sistema di riscaldamento.

1.2 Raccomandazioni

**Pericolo**

L'apparecchio non è stato progettato per l'uso da parte di persone (bambini inclusi) con capacità fisiche, sensoriali o mentali ridotte o prive di competenza ed esperienza a meno che non siano soggette a supervisione o vengano loro fornite istruzioni sull'uso dell'apparecchio da una persona responsabile della loro sicurezza. Controllare i bambini allo scopo di accertarsi che non giochino con l'apparecchio.

**Pericolo**

Per questioni di sicurezza, si raccomanda il montaggio di rilevatori di fumo in posizioni adeguate e di un rilevatore di monossido di carbonio nelle vicinanze dell'apparecchio.

**Avvertenza**

L'installazione e la manutenzione dell'apparecchio devono essere effettuate da un installatore autorizzato, in conformità alle vigenti leggi, norme e prescrizioni nazionali e locali.

**Avvertenza**

L'installazione e la manutenzione dell'apparecchio devono essere effettuate da un installatore qualificato in conformità alle informazioni riportate nel manuale in dotazione. In caso contrario, si potrebbe ricorrere in situazioni pericolose o infortuni.

**Avvertenza**

La rimozione e lo smaltimento dell'apparecchio devono essere eseguiti da un installatore qualificato in conformità alle normative locali e nazionali.

**Avvertenza**

Per evitare situazioni di pericolo, se il cavo di alimentazione è danneggiato, la sua sostituzione deve essere eseguita dal fabbricante, da un suo concessionario o da un'altra persona in possesso delle opportune competenze.

**Avvertenza**

Scollegare sempre l'alimentazione elettrica quando si lavora sull'apparecchio.

**Avvertenza**

Quando si interviene sull'apparecchio chiudere sempre il rubinetto principale del gas.

**Avvertenza**

Una volta terminati tali interventi, verificare l'eventuale presenza di perdite nell'intero sistema.

**Attenzione**

È consentito rimuovere gli elementi del mantello solo per gli interventi di manutenzione e riparazione. Rimontare tutti i pannelli una volta completati i lavori di manutenzione e assistenza.

**Precauzione**

- Accertarsi che l'apparecchio sia accessibile in qualunque momento.
- L'apparecchio deve essere installato in un locale protetto dal gelo.
- Svuotare l'apparecchio e l'impianto di riscaldamento se l'abitazione non sarà utilizzata per un lungo periodo e in caso di rischio di gelo.
- La protezione antigelo è disattivata quando l'apparecchio non è in funzione.
- La protezione dell'apparecchio riguarda esclusivamente l'apparecchio e non l'intero impianto.
- Verificare regolarmente la pressione idraulica dell'impianto. Se la pressione idraulica è inferiore a quella consigliata, è necessario aggiungere acqua all'impianto.



Importante

Tenere tutta la documentazione fornita nei pressi dell'apparecchio.



Importante

Le targhette di istruzione e avvertimento non devono mai essere rimosse né coperte e devono risultare leggibili per tutta la durata di vita dell'apparecchio. Sostituire in modo tempestivo le etichette di istruzione e avvertimento deteriorate o illeggibili.



Importante

Le modifiche all'apparecchio richiedono l'approvazione scritta di **BAXI**.

1.3 Responsabilità

1.3.1 Responsabilità del produttore

I nostri prodotti sono fabbricati conformemente ai requisiti delle varie direttive applicabili. Vengono pertanto consegnati con la marcatura **CE** e i documenti necessari. Nell'interesse della qualità dei nostri prodotti, cerchiamo continuamente di migliorarli. Ci riserviamo pertanto il diritto di modificare le specifiche riportate nel presente documento.

La nostra responsabilità in qualità di produttore non potrà essere chiamata in causa nei casi seguenti:

- Mancato rispetto delle istruzioni d'installazione e manutenzione del prodotto.
- Mancata osservanza delle istruzioni d'uso del prodotto.
- Mancata o insufficiente manutenzione del prodotto.

1.3.2 Responsabilità dell'installatore

L'installatore è responsabile dell'installazione e della prima messa in funzione del prodotto. L'installatore deve rispettare le seguenti istruzioni:

- Leggere e seguire le istruzioni contenute nei manuali del prodotto.
- Installare il prodotto in conformità alle norme e alle leggi vigenti.
- Per l'Austria: Installare il prodotto in conformità alle indicazioni delle linee guida ÖVGW.
- Effettuare la messa in servizio iniziale e gli eventuali controlli necessari.
- Spiegare l'installazione all'utente.
- In caso di necessità di manutenzione, informare l'utente circa l'obbligo di eseguire un controllo del prodotto e di preservare quest'ultimo in condizioni di funzionamento corrette.
- Consegnare all'utente tutti i manuali di sicurezza e istruzioni forniti con il prodotto.

1.3.3 Responsabilità dell'utente

Per garantire un funzionamento ottimale del sistema, rispettare le seguenti istruzioni:

- Leggere e seguire le istruzioni contenute nei manuali del prodotto.
- Rivolgersi a un professionista qualificato per effettuare l'installazione e la messa in servizio iniziale.
- Chiedere all'installatore di spiegare il funzionamento dell'impianto.
- Far eseguire a un installatore qualificato la manutenzione e le ispezioni necessarie.
- Conservare i manuali forniti in buone condizioni e vicino al prodotto.

2 A proposito di questo manuale

2.1 In generale

Il manuale è destinato all'installatore e all'utente finale di un apparecchio LUNA MP.

2.2 Documentazione aggiuntiva

È disponibile la seguente documentazione in aggiunta a questo manuale:

- Descrizione della cascata
- Informazioni sul prodotto
- Manuale di manutenzione

2.3 Simboli utilizzati nel manuale

Questo manuale contiene istruzioni speciali, contrassegnate con simboli specifici. Si prega di prestare la massima attenzione a questi simboli.



Pericolo di scossa elettrica

Rischio di scossa elettrica che può causare morte o gravi lesioni.



Pericolo

Rischio di situazioni pericolose che causano morte o gravi lesioni.



Avvertenza

Rischio di situazioni pericolose che possono causare morte o gravi lesioni.



Attenzione

Rischio di situazioni pericolose che possono causare lesioni minori o moderate.



Precauzione

Rischio di situazioni pericolose che possono causare danni al prodotto o ad altra proprietà.



Importante

Segnala un'informazione importante.

I seguenti simboli sono di minore importanza, ma possono aiutare l'utente nella navigazione o fornire informazioni utili.



Vedere

Riferimento ad altri manuali o ad altre pagine di questo manuale.

- ▶▶ Navigazione diretta del menu, non verrà visualizzata alcuna conferma. Da utilizzare se si ha familiarità con il sistema.

3 Descrizione del prodotto

3.1 Descrizione generale

Le caldaie LUNA MP sono caldaie murali a gas ad alto rendimento dotate delle seguenti caratteristiche:

- Riscaldamento ad alto rendimento.
- Scambiatore di calore in acciaio inox.
- Emissioni ridotte di sostanze inquinanti.
- La scelta ideale per configurazioni in cascata.

Sono disponibili i seguenti tipi di caldaia:

Tab.1 Tipi di caldaia

Nome	Potenza termica nominale (<i>Prated</i>)
LUNA MP 1.90	85 kW
LUNA MP 1.99	92 kW
LUNA MP 1.110	102 kW
LUNA MP 1.115	113 kW
LUNA MP 1.130	122 kW
LUNA MP 1.150	140 kW

3.2 Componenti principali

Fig.1 Generalità

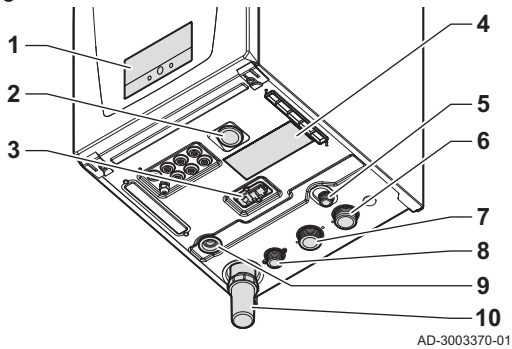

- 1 Pannello di controllo
- 2 Manometro
- 3 Quick connect
- 4 Targa matricola
- 5 Uscita valvola di sfogo pressione di sicurezza
- 6 Collegamento tubo di ritorno
- 7 Collegamento tubo di mandata
- 8 Collegamento tubo del gas
- 9 Sifone con collegamento di scarico condensa
- 10 Sifone a bottiglia

Fig.2 Interna

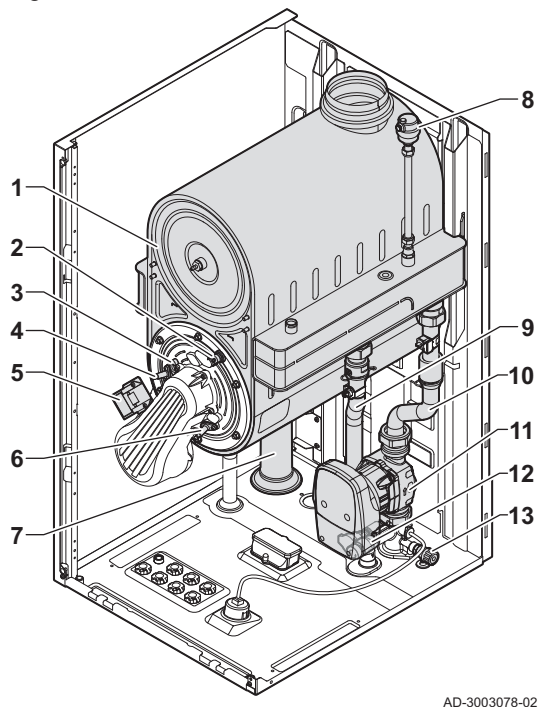

- 1 Scambiatore di calore
- 2 Termostato di sicurezza scambiatore di calore
- 3 Vetrino di ispezione della fiamma
- 4 Elettrodo di accensione
- 5 Trasformatore di accensione
- 6 Elettrodo di ionizzazione
- 7 Intercettatore condensati
- 8 Valvola dell'aria automatica
- 9 Tubo di mandata
- 10 Tubo di ritorno
- 11 Pompa
- 12 Valvola di sfogo pressione di sicurezza
- 13 Valvola di scarico scambiatore di calore

Fig.3 Gas/aria

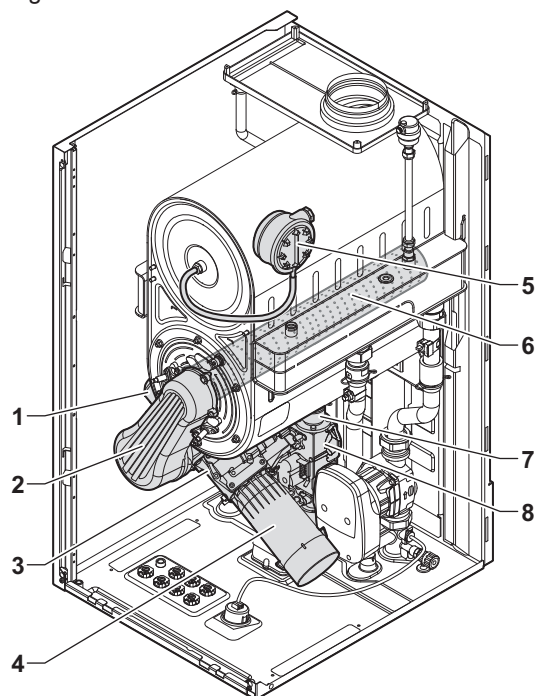

AD-3003079-02

- 1 Ventilatore
- 2 Tubo miscelatore
- 3 Venturi
- 4 Ingresso aria con silenziatore
- 5 Pressostato aria (solo tipi di caldaia: 1.1151.130 - 1.150)
- 6 Bruciatore
- 7 Tubo del gas
- 8 Valvola di controllo gas

Fig.4 Sensori e scatole

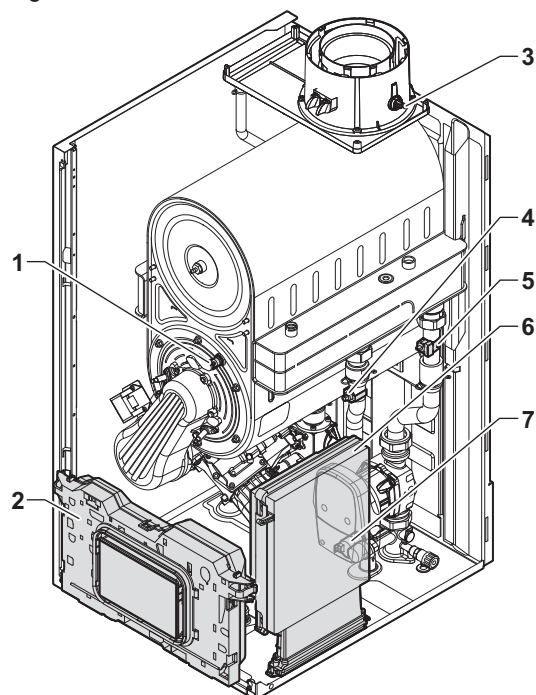

AD-3003080-02

- 1 Termostato di sicurezza scambiatore di calore
- 2 Pannello di controllo
- 3 Sensore di temperatura fumi
- 4 Sensore di temperatura di mandata
- 5 Sensore di temperatura di ritorno
- 6 Scatola di espansione (opzionale) Per la caldaia 1.90, si trova sul lato interno a sinistra del pannello.
- 7 Sensore di pressione acqua

3.3 Introduzione alla piattaforma elettronica BDR

La caldaia LUNA MP è munita di piattaforma elettronica BDR. Si tratta di un sistema modulare, che offre compatibilità e connettività tra tutti i prodotti che utilizzano la stessa piattaforma.

Fig.5 Esempio generico

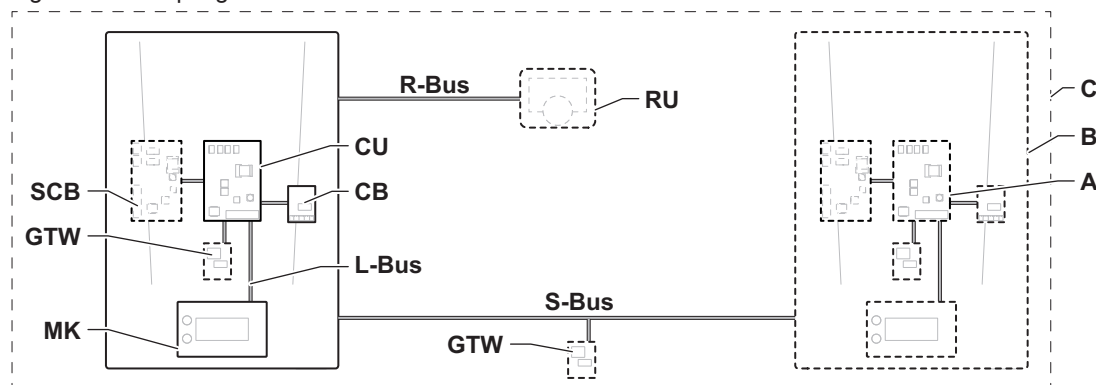

AD-3001366-02

Tab.2 Componenti nell'esempio

Voce	Descrizione	Funzione
CU	Control Unit: Unità di comando	L'unità di comando gestisce tutte le funzionalità di base dell'apparecchio.
CB	PCB di collegamento Connection Board:	La PCB di collegamento consente un facile accesso a tutti i connettori dell'unità di comando.
SCB	Smart Control Board: PCB di espansione	Una PCB di espansione mette a disposizione funzionalità aggiuntive quali, ad esempio, un bollitore interno o zone multiple.
GTW	Gateway: PCB di conversione	È possibile dotare l'apparecchio o l'impianto di un gateway, in modo da mettere a disposizione una delle seguenti funzionalità: <ul style="list-style-type: none"> • Connettività aggiuntiva (wireless) • Connessioni per la manutenzione • Comunicazione con altre piattaforme
MK	Control panel: Pannello di controllo e display	Il pannello di controllo è l'interfaccia utente dell'apparecchio.
RU	Room Unit: Unità ambiente (per esempio, un termostato)	Un'unità ambiente misura la temperatura in un locale di riferimento.
L-bus	Local Bus: Collegamento tra dispositivi	Il bus locale fornisce comunicazione tra i dispositivi.
S-bus	System Bus: Collegamento tra apparecchi	Il bus dell'impianto fornisce comunicazione tra gli apparecchi.
R-bus	Room unit Bus: Collegamento ad un'unità ambiente	Il bus dell'unità ambiente offre comunicazione ad un'unità ambiente.
A	Dispositivo	Un dispositivo può essere una PCB, un pannello di controllo oppure un'unità ambiente.
B	Apparecchio	Un apparecchio è un insieme di dispositivi collegati tramite lo stesso L-bus
C	Impianto	Un impianto è un insieme di apparecchi collegati tramite lo stesso S-bus

Tab.3 Dispositivi specifici consegnati unitamente alla caldaia LUNA MP

Nome visualizzato sul display	Versione software	Descrizione	Funzione
CU-GH20	1.1	Unità di comando CU-GH20	L'unità di comando CU-GH20 gestisce tutte le funzionalità di base della caldaia LUNA MP.
MK2.2	1.15	Pannello di controllo HMI Advanced B/W	HMI Advanced B/W è l'interfaccia utente della caldaia LUNA MP.

3.4 Fornitura standard

Fig.6 Consegna

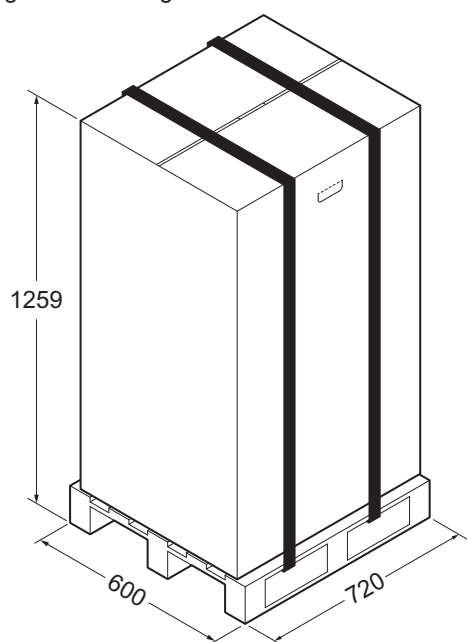

AD-3002727-02

La caldaia viene fornita con imballaggio su pallet. La fornitura comprende:

- LUNA MP caldaia
- Raccolta documenti (compresa dima di montaggio)
- Sifone a bottiglia
- Set fissaggio a parete

3.5 Accessori e opzioni

Sono disponibili diversi accessori per la caldaia.



Importante

Contattateci per ulteriori informazioni.

4 Prima dell'installazione

4.1 Disposizioni riguardanti l'installazione



Importante

L'installazione dell'apparecchio LUNA MP deve essere eseguita da un installatore qualificato, in conformità alle normative locali e nazionali.

4.2 Requisiti locali



Pericolo

Non stoccare sostanze combustibili in un raggio di 30 cm dalla caldaia (né temporaneamente, né permanentemente).



Avvertenza

- Fissare la caldaia su una parete solida, in grado di sostenere la caldaia piena d'acqua e completamente equipaggiata.
- Non installare la caldaia sopra fonti di calore o apparecchi di cottura.
- Non installare una caldaia a camera aperta in un ambiente corrosivo.
- Non conservare mai, neanche temporaneamente, prodotti, solventi o sostanze combustibili simili all'interno o in prossimità dell'apparecchio.



Precauzione

La caldaia deve essere installata in un locale protetto dal gelo.

i **Importante**

- Vicino alla caldaia deve essere presente un collegamento elettrico con messa a terra.
- Un collegamento di scarico deve essere disponibile nei pressi della caldaia.
- Non collocare la caldaia in una posizione esposta ai raggi solari diretti o indiretti.

Quando si sceglie la sede di installazione migliore, considerare quanto segue:

- Le regolazioni.
- Lo spazio di installazione richiesto.
- La posizione vincolante dell'uscita fumi e/o dell'apertura ingresso aria comburente.
- L'uniformità della superficie.

In caso di installazione in un armadietto chiuso (o simile):

- Tenere in considerazione una distanza minima tra la caldaia e le pareti dell'armadietto.
- Creare aperture di ventilazione con una sezione trasversale: $S1 + S2 = 150 \text{ cm}^2$

Fig.7 Requisiti locali

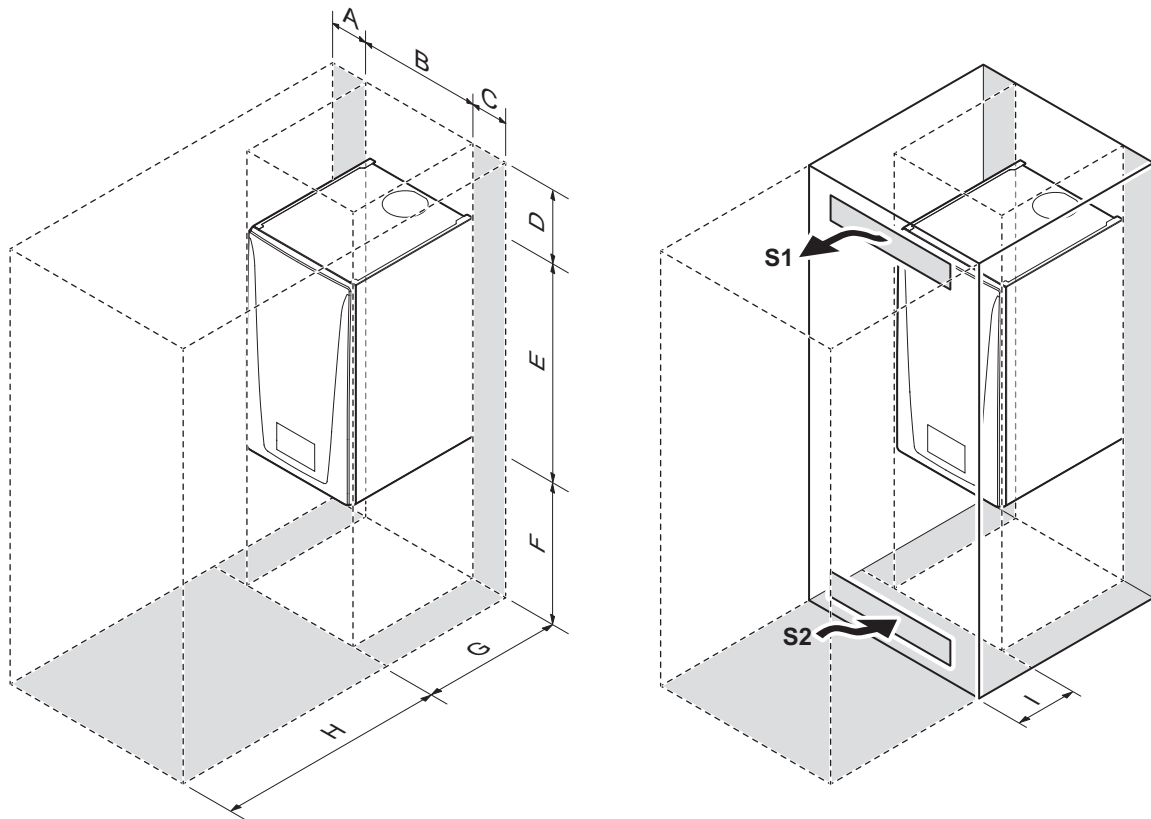

- A $\geq 30 \text{ mm}$
- B 500 mm
- C $\geq 30 \text{ mm}$
- D $\geq 430 \text{ mm}$
- E 924 mm

- F $\geq 500 \text{ mm}$
- G 631 mm
- H $\geq 1000 \text{ mm}$
- I $\geq 240 \text{ mm}$

AD-3003137-02

4.3 Requisiti per lo scarico della condensa

- Il tubo di scarico deve avere un \varnothing uguale o maggiore di 32 mm, terminando nello scarico.
- Utilizzare soltanto plastica per il tubo di scarico a causa dell'acidità (pH da 2 a 5) della condensa.
- Montare un sifone nel tubo di scarico.
- Il tubo di scarico deve avere un'inclinazione di almeno 10 mm per metro, con uno sviluppo orizzontale massimo di 5 metri.
- Non realizzare un collegamento per evitare la formazione di sovrappressione nel sifone.

4.4 Requisiti per i collegamenti dell'acqua

- Prima del montaggio, verificare che i collegamenti rispettino i requisiti impostati.
- Eseguire tutti i lavori di saldatura richiesti a distanza di sicurezza dall'apparecchio.
- In caso di utilizzo di condotti sintetici, seguire le indicazioni del produttore.

4.4.1 Requisiti per i collegamenti del riscaldamento

- Si consiglia di installare un rubinetto di sezionamento nel tubo di mandata e in quello di ritorno per facilitare gli interventi di manutenzione.
- Si consiglia di installare un rubinetto di caricamento/scarico nel tubo di mandata e in quello di ritorno per facilitare gli interventi di manutenzione. Inserirlo tra il rubinetto di sezionamento e l'apparecchio.
- Si consiglia di installare un vaso di espansione sul tubo di ritorno. Inserirlo tra il rubinetto di sezionamento e l'apparecchio.
- Si consiglia di installare un filtro sul tubo di ritorno del riscaldamento per prevenire eventuali intasamenti dei componenti interni.

4.5 Requisiti per il collegamento gas

- Eseguire tutti i lavori di saldatura richiesti a distanza di sicurezza dalla caldaia.
- Prima del montaggio, verificare che il contatore del gas abbia una capacità sufficiente. Tenere conto del consumo di tutti gli apparecchi. Avvisare la compagnia energetica locale se il contatore del gas ha una capacità insufficiente.
- I rubinetti del gas delle caldaie installati devono sempre risultare accessibili.
- Si consiglia di installare un filtro del gas per prevenire l'intasamento della valvola di controllo gas.
- Per la Germania e la Polonia: I diametri dei tubi devono essere definiti in base alle normative locali vigenti.

4.6 Requisiti dell'impianto di scarico dei fumi

4.6.1 Classificazione



Importante

- L'installatore è responsabile della scelta del corretto tipo, diametro e lunghezza dell'impianto di scarico fumi.
- Utilizzare sempre i materiali di collegamento, il terminale a tetto e/o il terminale fumi orizzontale forniti dallo stesso produttore. Consultare il produttore per eventuali dettagli in merito alla compatibilità.
- Oltre ai produttori consigliati elencati nel presente manuale, è consentito l'utilizzo di impianti fumi di altri produttori. L'utilizzo è consentito solo se tutti i nostri requisiti sono rispettati, così come la descrizione dell'impianto fumi C₆₃.

Tab.4 Tipo di impianto fumi: B₂₃

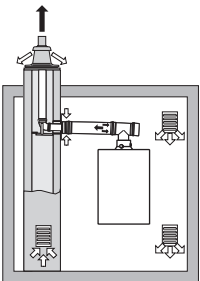
Principio	Descrizione	Produttori consigliati ⁽¹⁾
 <p>AD-3000924-01</p>	<p>Versione a camera aperta.</p> <ul style="list-style-type: none"> • Senza cappa rompi tiraggio. • Scarico fumi a tetto. • Aria proveniente dall'area di installazione. • Il collegamento di ingresso dell'aria della caldaia deve restare aperto. • L'area di installazione deve essere ventilata per garantire una quantità sufficiente di aria in ingresso. Le aperture di ventilazione non devono essere ostruite o chiuse. • La classificazione IP della caldaia è abbassata a IP20. 	<p>Materiale di collegamento e terminale a tetto:</p> <ul style="list-style-type: none"> • Centrotherm • Cox Geelen • Muelink & Grol • Natalini
<p>(1) Il materiale deve inoltre soddisfare i requisiti di proprietà del materiale del pertinente capitolo.</p>		

Tab.5 Tipo di impianto fumi: C₁₃

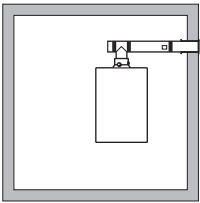
Principio	Descrizione	Produttori consigliati ⁽¹⁾
 <p>AD-3000926-01</p>	<p>Versione a camera stagna.</p> <ul style="list-style-type: none"> • Scarico fumi sulla parete esterna. • La presa d'aria si trova nella stessa zona di pressione della canna fumaria (ad esempio, un terminale fumi orizzontale). • Terminale a parete parallelo non consentito. 	<p>Terminale fumi orizzontale e materiale di collegamento:</p> <ul style="list-style-type: none"> • Cox Geelen • Muelink & Grol
<p>(1) Il materiale deve inoltre soddisfare i requisiti di proprietà del materiale del pertinente capitolo.</p>		

Tab.6 Tipo di impianto fumi: C₃₃

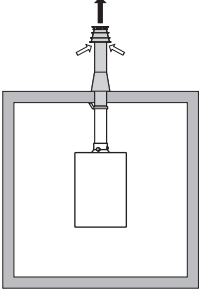
Principio	Descrizione	Produttori consigliati ⁽¹⁾
 <p style="text-align: center;">AD-3000927-01</p>	<p>Versione a camera stagna.</p> <ul style="list-style-type: none"> • Scarico fumi a tetto. • La presa d'aria si trova nella stessa zona di pressione della canna fumaria (ad esempio, un terminale concentrico a tetto). 	<p>Scarico terminale camino a tetto e componenti di collegamento</p> <ul style="list-style-type: none"> • Centrotherm • Cox Geelen • Muelink & Grol • Natalini
<p>(1) Il materiale deve inoltre soddisfare i requisiti di proprietà del materiale del pertinente capitolo.</p>		

Tab.7 Tipo di impianto fumi: C₄₃

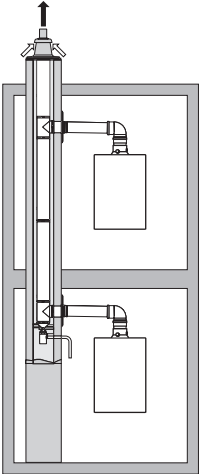
Normativa ⁽¹⁾	Descrizione	Produttori consigliati ⁽²⁾
 <p style="text-align: center;">AD-3000928-01</p>	<p>Impianto combinato di ingresso aria e uscita fumi (impianto fumi comune condiviso) con sovrappressione.</p> <ul style="list-style-type: none"> • Coassiale (preferibilmente). • Parallelo (se coassiale non è possibile). 	<p>Componenti per il collegamento all'impianto fumi comune condiviso:</p> <ul style="list-style-type: none"> • Centrotherm • Cox Geelen • Muelink & Grol • Natalini
<p>(1) EN 15502-2-1: 0,5 mbar; aspirazione tramite pressione negativa. (2) Il materiale deve inoltre soddisfare i requisiti di proprietà del materiale del pertinente capitolo.</p>		

Tab.8 Tipo di impianto fumi: C₅₃

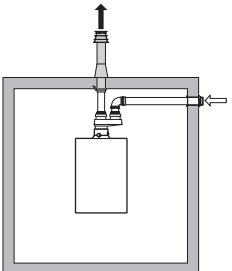
Principio	Descrizione	Produttori consigliati ⁽¹⁾
 <p style="text-align: center;">AD-3003420-01</p>	<p>Collegamento in zone con pressione differente.</p> <ul style="list-style-type: none"> • Unità chiusa. • Ingresso aria e uscita fumi separati. • Scarico in zone caratterizzate da pressioni diverse. • L'ingresso dell'aria e l'uscita fumi non devono essere posizionati su pareti opposte. 	<p>Materiale di collegamento e terminale a tetto:</p> <ul style="list-style-type: none"> • Centrotherm • Cox Geelen • Muelink & Grol • Natalini
<p>(1) Il materiale deve inoltre soddisfare i requisiti di proprietà del materiale del pertinente capitolo.</p>		

Tab.9 Tipo di impianto fumi: C₆₃

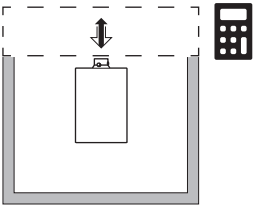
Principio	Descrizione	Produttori consigliati ⁽¹⁾
 <p>AD-3003358-01</p>	<p>Questo impianto è da noi fornito privo di ingresso aria e di uscita fumi.</p> <p>Durante la scelta del materiale prestare attenzione a quanto segue:</p> <ul style="list-style-type: none"> • L'acqua di condensa deve rifluire all'interno della caldaia. • Il materiale deve essere resistente alla temperatura dei fumi emessi dalla caldaia. • Ricircolo massimo consentito del 10%. • L'ingresso dell'aria e l'uscita fumi non devono essere posizionati su pareti opposte. • La minima differenza di pressione consentita tra l'ingresso dell'aria e l'uscita fumi è di -200 Pa (compresa una pressione del vento di -100 Pa). • Non è ammesso un sistema di scarico comune condiviso con sovrappressione. 	<p>L'utilizzo è consentito solo se tutti i nostri requisiti sono rispettati, e la descrizione di questo tipo di impianto di scarico fumi è rispettata.</p>
<p>(1) Il materiale deve inoltre soddisfare i requisiti di proprietà del materiale del pertinente capitolo.</p>		

Tab.10 Tipo di impianto fumi: C₈₃

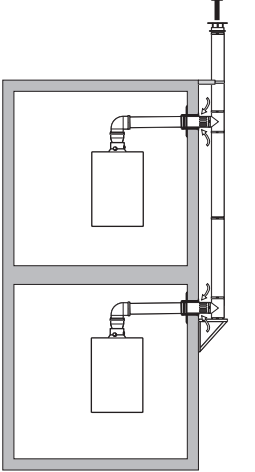
Principio ⁽¹⁾	Descrizione	Produttori consigliati ⁽²⁾
 <p>AD-3000930-01</p>	<p>Ingresso aria individuale e impianto fumi condiviso (impianto fumi comune condiviso).</p> <ul style="list-style-type: none"> • Posizionare uno scarico per la condensa, dotato di sifone, sulla parte inferiore del condotto. 	<p>Componenti per il collegamento all'impianto fumi comune condiviso:</p> <ul style="list-style-type: none"> • Centrotherm • Cox Geelen • Muelink & Grol • Natalini
<p>(1) può verificarsi una pressione negativa di 4 mbar.</p> <p>(2) Il materiale deve inoltre soddisfare i requisiti di proprietà del materiale del pertinente capitolo.</p>		

Tab.11 Tipo di impianto fumi: C₉₃

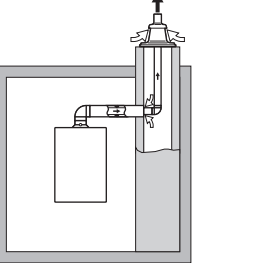
Principio ⁽¹⁾	Descrizione	Produttori consigliati ⁽²⁾
 <p>AD-3000931-02</p>	<p>Versione a camera stagna.</p> <ul style="list-style-type: none"> • Ingresso aria e uscita fumi in canna fumaria o condotto: <ul style="list-style-type: none"> - Concentrico. - Ingresso aria dalla canna fumaria o dal condotto esistenti. - Scarico fumi a tetto. - L'ingresso dell'aria è nella stessa zona di pressione dello scarico dei fumi. 	<p>Materiale di collegamento e terminale a tetto:</p> <ul style="list-style-type: none"> • Centrotherm • Cox Geelen • Muelink & Grol • Natalini
<p>(1) Per informazioni in merito ai requisiti della canna fumaria o del condotto consultare la tabella.</p> <p>(2) Il materiale deve inoltre soddisfare i requisiti di proprietà del materiale del pertinente capitolo.</p>		

Tab.12 Dimensioni minime della canna fumaria o del condotto C₉₃

Versione (D)	Senza ingresso aria		Con ingresso aria	
	Ø 170 mm	□ 170 x 170 mm	Ø 180 mm	□ 175 x 175 mm
Rigido 110 mm	Ø 170 mm	□ 170 x 170 mm	Ø 180 mm	□ 175 x 175 mm
Concentrico 110/160 mm	Ø 200 mm	□ 200 x 200 mm	Ø 200 mm	□ 200 x 200 mm

Fig.8 Dimensioni minime della canna fumaria o del condotto C₉₃

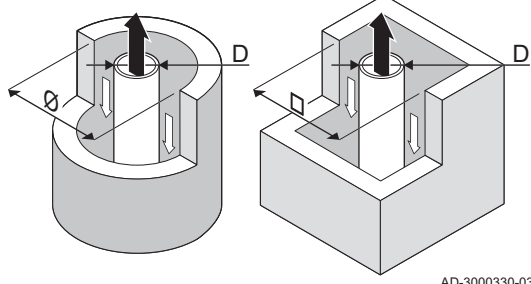

AD-3000330-03



Importante

La canna fumaria deve rispettare i requisiti in merito all'ermeticità all'aria imposti dalle normative locali.



Importante

- Pulire sempre accuratamente le canne fumarie quando si utilizzano condotti per i fumi a camicia e/o un raccordo aria comburente.
- Il condotto per i fumi a camicia deve essere ispezionabile.

4.6.2 Materiale

Servirsi della stringa di caratteri collocata sui componenti di uscita fumi per verificare se questi ultimi sono o meno idonei all'impiego su questa apparecchiatura.

Fig.9 Corda di esempio

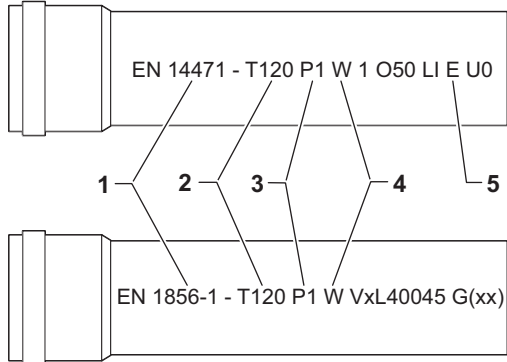

AD-3001120-01

- 1 EN 14471 o EN 1856-1:** I componenti sono approvati da CE secondo questo standard. Per la plastica si tratta di EN 14471, Per alluminio e acciaio inossidabile, invece, di EN 1856-1.
- 2 T120:** Il materiale è caratterizzato dalla classe di temperatura T120. È consentito un numero superiore, ma non inferiore.
- 3 P1:** Il materiale ricade nella classe di pressione P1. È anche ammesso H1.
- 4 W:** I componenti sono idonei per il drenaggio dell'acqua di condensa (W='wet'). D non è ammesso (D='dry').
- 5 E:** Il materiale ricade nella classe di resistenza al fuoco E. Sono anche consentite le classi da A a D, mentre F non lo è. Ciò vale solo nel caso di materiale plastico.

**Avvertenza**

- I metodi di accoppiamento e collegamento possono variare in base al produttore. Non è consentito utilizzare una combinazione metodi di accoppiamento e collegamento dei tubi di diversi produttori. Ciò si applica anche al terminale a tetto e alle canne fumarie comuni condivise.
- I materiali utilizzati devono essere conformi alle normative e agli standard vigenti.
- Siete pregati di contattarci se si pensa di impiegare componenti di uscita fumi composti da tubi flessibili.

Tab.13 Panoramica delle proprietà dei componenti

Versione	Uscita fumi		Ingresso aria	
	Materiale	Proprietà dei materiali	Materiale	Proprietà dei materiali
Monoparete, rigida	<ul style="list-style-type: none"> • Plastica⁽¹⁾ • Acciaio inossidabile⁽²⁾ • Alluminio di alto spessore⁽²⁾ 	<ul style="list-style-type: none"> • Con marcatura CE • Classe di temperatura T120 o più elevata • Classe di condensa W (umida) • Classe di pressione P1 o H1 • Classe di resistenza al fuoco E o più elevata⁽³⁾ 	<ul style="list-style-type: none"> • Plastica • Acciaio inossidabile • Alluminio 	<ul style="list-style-type: none"> • Con marcatura CE • Classe di pressione P1 o H1 • Classe di resistenza al fuoco E o più elevata⁽³⁾
(1) in base a EN 14471 (2) in base a EN 1856 (3) in base a EN 13501-1				

4.6.3 Dimensioni del tubo di uscita fumi

**Avvertenza**

I tubi collegati all'adattatore fumi devono soddisfare i seguenti requisiti relativi alle dimensioni.

Fig.10 Dimensioni del collegamento aperto

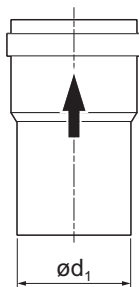

AD-3001094-01

d_1 Dimensioni esterne del tubo di uscita fumi

Tab.14 Dimensioni del tubo

	d_1 (min-max)
110 mm	109,3 - 110,3 mm

Fig.11 Dimensioni del collegamento parallelo

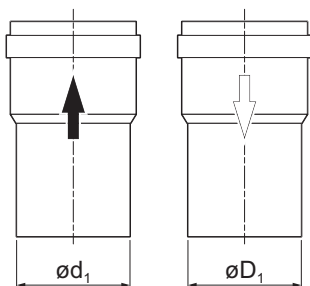

AD-3000963-01

d_1 Dimensioni esterne del tubo di uscita fumi

D_1 Dimensioni esterne del tubo di ingresso aria

Tab.15 Dimensioni del tubo

	d_1 (min-max)	D_1 (min-max)
110/110 mm	109,3 - 110,3 mm	109,3 - 110,3 mm

Fig.12 Dimensioni del collegamento concentrico

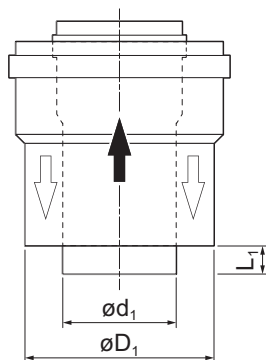

AD-3000962-01

- d_1 Dimensioni esterne del tubo di uscita fumi
 D_1 Dimensioni esterne del tubo di ingresso aria
 L_1 Differenza di lunghezza tra il tubo di uscita fumi e il tubo di ingresso aria

Tab.16 Dimensioni del tubo

	d_1 (min-max)	D_1 (min-max)	$L_1^{(1)}$ (min-max)
110/160 mm	109,3 - 110,3 mm	159 - 161 mm	0 - 15 mm
(1) Se la differenza di lunghezza è troppo elevata, accorciare il tubo interno.			

4.6.4 Lunghezza dei tubi di uscita fumi e di ingresso aria

La lunghezza massima dei tubi di scarico fumi e di ingresso aria comburente varia a seconda del tipo di apparecchio. Per le lunghezze corrette, fare riferimento al relativo capitolo.

- Se una caldaia non è omologata con uno specifico diametro o condotto fumi viene indicato nella tabella mediante un "-".
- Quando si utilizzano raccordi a gomito, la lunghezza massima del condotto fumi (L) deve essere ridotta in base alla tabella delle riduzioni.
- Per effettuare un adattamento con un altro diametro utilizzare adattatori fumi approvati.
- La caldaia supporta anche lunghezze e diametri del condotto fumi diversi da quelli specificati nelle tabelle. Contattateci per ulteriori informazioni.

■ Lunghezze massime dell'impianto fumi per B₂₃

L_B Lunghezza dal collegamento fumi fino al terminale.

$$\text{Calcolo: } L = L_B$$

Tab.17 Lunghezza massima (L)

Diametro ⁽¹⁾	110 mm
LUNA MP1.90	38 m
LUNA MP1.99	41 m
LUNA MP1.110	32 m
LUNA MP1.115	25 m
LUNA MP1.130	21 m
LUNA MP1.150	24 m
(1) Mantenendo la lunghezza massima, è possibile impiegare 5 curve supplementari da 90° o 10 da 45° (indicate per ciascun tipo di caldaia e di diametro).	

■ Lunghezze massime dell'impianto fumi per C₁₃, C₃₃, C₆₃, C₉₃

L_C Lunghezza dal collegamento dell'aria in ingresso e dal collegamento fumi fino al terminale.

$$\text{Calcolo: } L = L_C$$

Tab.18 Lunghezza massima (L)

Diametro ⁽¹⁾	110/160 mm
LUNA MP1.90	16 m
LUNA MP1.99	17 m
LUNA MP1.110	13 m
LUNA MP1.115	10 m

Fig.13 Lunghezza dell'impianto fumi

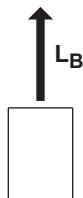

AD-3002009-01

Fig.14 Lunghezza impianto di scarico fumi (concentrico)

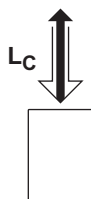

AD-3002011-01

Diametro ⁽¹⁾	110/160 mm
LUNA MP1.130	3 m
LUNA MP1.150	4 m

(1) Mantenendo la lunghezza massima, è possibile impiegare 5 curve supplementari da 90° o 10 da 45° (indicate per ciascun tipo di caldaia e di diametro).

Fig.15 Lunghezza impianto di scarico fumi (parallelo)

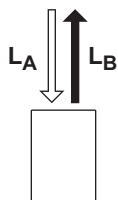

AD-3002010-01

- L_A Lunghezza dal terminale fino al collegamento dell'aria in ingresso.
 L_B Lunghezza dal collegamento fumi fino al terminale.

$$\text{Calcolo: } L = L_A + L_B$$

Per questo tipo di collegamento è necessario installare un kit di separazione fumi da 80/80 o 110/110 mm (opzionale).

Tab.19 Lunghezza massima (L)

Diametro ⁽¹⁾	110 – 110 mm ⁽²⁾
LUNA MP1.90	24 m
LUNA MP1.99	26 m
LUNA MP1.110	18 m
LUNA MP1.115	10 m
LUNA MP1.130	6 m
LUNA MP1.150	8 m

(1) Mantenendo la lunghezza massima, è possibile impiegare 5 curve supplementari da 90° o 10 da 45° (indicate per ciascun tipo di caldaia e di diametro).
(2) La lunghezza massima è stata calcolata con un terminale concentrico da 110/160 mm (indicata per ciascun tipo di caldaia e di diametro).

■ Lunghezze massime dell'impianto fumi per C₄₃

- L_B È possibile aggiungere un massimo di 2 m di lunghezza extra di scarico fumi all'impianto fumi comune condiviso.

- L_C Lunghezza dal collegamento dell'aria di ingresso e dal collegamento fumi fino all'impianto fumi comune condiviso.

$$\text{Calcolo: } L = L_C$$

Fig.16 Lunghezza dell'impianto fumi

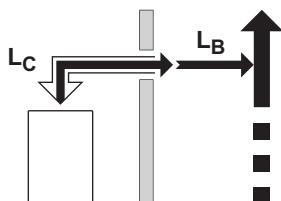

AD-3002012-01

Tab.20 Lunghezza massima della canna fumaria (L)

Diametro ⁽¹⁾	110/160 mm
LUNA MP1.90	16 m
LUNA MP1.99	17 m
LUNA MP1.110	14 m
LUNA MP1.115	10 m
LUNA MP1.130	8 m
LUNA MP1.150	10 m

(1) Mantenendo la lunghezza massima, è possibile impiegare 5 curve supplementari da 90° o 10 da 45° (indicate per ciascun tipo di caldaia e di diametro).

■ Lunghezze massime canna fumaria per C₅₃

- L_A Lunghezza dal terminale fino al collegamento dell'aria in ingresso.
 L_B Lunghezza dal collegamento fumi fino al terminale.

$$\text{Calcolo: } L = L_A + L_B$$



Importante

Non superare mai il dislivello massimo consentito di 36 m tra l'ingresso aria e il terminale camino.

Fig.17 Lunghezza dell'impianto fumi

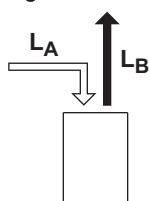

AD-3002013-01

Tab.21 Lunghezza massima (L)

Diametro ⁽¹⁾	110 – 110 mm
LUNA MP1.90	29 m
LUNA MP1.99	33 m
LUNA MP1.110	26 m
LUNA MP1.115	19 m
LUNA MP1.130	16 m
LUNA MP1.150	20 m

(1) Mantenendo la lunghezza massima, è possibile impiegare 5 curve supplementari da 90° o 10 da 45° (indicate per ciascun tipo di caldaia e di diametro).

■ Lunghezze massime dell'impianto fumi per C₈₃

L_A Lunghezza dal terminale fino al collegamento dell'aria in ingresso.
L_B Lunghezza dal collegamento fumi fino all'impianto fumi comune condiviso.

Calcolo: $L = L_A + L_B$

Tab.22 Lunghezza massima (L)

Diametro ⁽¹⁾	110 – 110 mm
LUNA MP1.90	32 m
LUNA MP1.99	36 m
LUNA MP1.110	28 m
LUNA MP1.115	20 m
LUNA MP1.130	16 m
LUNA MP1.150	22 m

(1) Mantenendo la lunghezza massima, è possibile impiegare 5 curve supplementari da 90° o 10 da 45° (indicate per ciascun tipo di caldaia e di diametro).

Fig.18 Lunghezza dell'impianto fumi

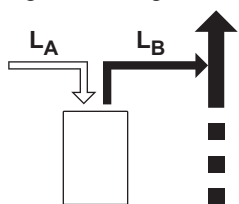

AD-3002015-01

■ Tabella delle riduzioni

Tab.23 Riduzione del tubo per ciascuna curva - raggio 1/2D (parallelo)

Diametro	110 mm
	1,5 m
	5,4 m

Tab.24 Riduzione del tubo per ciascuna curva - raggio 1/2D (concentrico)

Diametro	110/160 mm
	2,6 m
	3,7 m

4.6.5 Linee guida aggiuntive

■ Installazione



Avvertenza

Se l'uscita fumi e i materiali di alimentazione dell'aria non sono installati secondo le istruzioni, ciò può causare situazioni pericolose e/o lesioni fisiche.

- Per installare i materiali dell'uscita fumi e dell'ingresso aria, fare riferimento alle istruzioni del produttore. Dopo l'installazione, verificare come minimo la tenuta dei componenti dell'uscita fumi e dell'ingresso aria.
- Installare il tubo di uscita fumi verso la caldaia con una pendenza sufficiente (almeno 50 mm per metro).
- Installare un collettore raccogli condensa sufficiente e scaricare almeno 1 m prima dell'uscita della caldaia.
- I raccordi a gomito utilizzati devono avere angoli superiori a 90° per garantire un gradiente sufficiente e una buona tenuta a livello delle guarnizioni a labbro.
- L'uscita fumi deve essere posizionata con cura, in modo che i fumi vengano dispersi correttamente a norma UNI - CIG 7129.

■ Condensa

- Non è consentito collegare direttamente lo scarico fumi al camino in muratura a causa della condensa.
- Se la condensa da un tratto di tubo in plastica o acciaio inossidabile può rifluire in una parte in alluminio nello scarico dei fumi, questa condensa deve essere scaricata tramite un sifone prima che raggiunga l'alluminio.
- I tubi per fumi in alluminio di nuova installazione con lunghezze maggiori possono produrre quantità relativamente più importanti di prodotti di corrosione. Dopo l'installazione, anche la colata di sabbia e la lavorazione di trucioli di metallo da caldaie nuove possono riempire in poco tempo il sifone della caldaia. Per questi motivi, controllare e pulire il sifone più spesso.

4.7 Requisiti per i collegamenti elettrici

- Realizzare i collegamenti elettrici in conformità a tutti i regolamenti e a tutte le norme locali e nazionali.
- I collegamenti elettrici devono essere eseguiti solo da installatori qualificati e solo in assenza di alimentazione.
- L'apparecchio è completamente precablato. Non modificare mai i collegamenti interni del pannello di controllo.
- Collegare sempre l'apparecchio a un impianto di messa a terra funzionante.
- In caso di collegamento fisso del cavo dell'alimentazione, occorre sempre montare un interruttore principale bipolare con una distanza di apertura dei contatti pari o superiore a 3 mm (EN 60335-1).
- Per la Francia: NF C 15,100 standard.
- Per la Germania: VDE0100 standard.
- Per l'Italia: CEI standard.
- Il cablaggio deve essere conforme alle istruzioni degli schemi elettrici.
- Rispettare le raccomandazioni contenute in questo manuale.
- Separare i cavi sonda dai cavi a 230 V

Accertarsi che, durante il collegamento dei cavi ai connettori PCB, vengano soddisfatti i seguenti requisiti:

Tab.25 Connettori PCB

Sezione del filo	Lunghezza della spelatura	Coppia di serraggio
filo solido: 0,14 – 4,0 mm ² (AWG 26 – 12) filo trefolato: 0,14 – 2,5 mm ² (AWG 26 – 14) filo trefolato con capocorda: 0,25 – 2,5 mm ² (AWG 24 – 14)	8 mm	0,5 N·m

4.8 Qualità dell'acqua e trattamento dell'acqua



Precauzione

Qualità dell'acqua

Possibili danni al prodotto.

Garanzia invalidata.

- Accertarsi che siano soddisfatti i requisiti di qualità dell'acqua.

Per questo apparecchio, la qualità dell'acqua di riscaldamento deve soddisfare tutti i requisiti di cui alla norma **VDI 2035**. Qualora vengano precisati requisiti di qualità dell'acqua per altri componenti presenti nell'impianto, si applicheranno i requisiti più stringenti.

Se la qualità dell'acqua non è soddisfatta, consultare uno specialista.

Tab.26 Requisiti della qualità dell'acqua per l'acqua di riscaldamento, in base alla potenza termica

Potenza di riscaldamento totale (kW)	Descrizione	Unità	Valore per volume del sistema specifico (l/kW) ⁽¹⁾		
			≤ 20	> 20 fino a ≤ 40	> 40
≤ 50 kW Generatore di calore con contenuto d'acqua specifico ≥ 0,3 l/ kW. ⁽²⁾	Quantità totale di terre alcaline	mol/m ³	-	≤ 3,00	≤ 0,05
	Durezza totale	°dH	-	16,8	0,3
≤ 50 kW Generatore di calore con contenuto d'acqua specifico < 0,3 l/ per kW e sistemi con elementi riscaldanti resistivi elettrici. ⁽²⁾	Quantità totale di terre alcaline	mol/m ³	≤ 3,00	≤ 1,50	≤ 0,05
	Durezza totale	°dH	16,8	8,4	0,3
> 50 kW fino a ≤ 200 kW	Quantità totale di terre alcaline	mol/m ³	≤ 2,00	≤ 1,00	≤ 0,05
	Durezza totale	°dH	11,2	5,6	0,3
> 200 kW fino a ≤ 600 kW	Quantità totale di terre alcaline	mol/m ³	≤ 1,50	≤ 0,05	≤ 0,05
	Durezza totale	°dH	8,4	0,3	0,3
> 600 kW	Quantità totale di terre alcaline	mol/m ³	≤ 0,05	≤ 0,05	≤ 0,05
	Durezza totale	°dH	0,3	0,3	0,3

(1) In fase di calcolo del volume del sistema specifico, nei sistemi con diversi generatori di calore è tassativo utilizzare la potenza termica individuale più ridotta.
(2) Nei sistemi dotati di diversi generatori di calore caratterizzati da differenti contenuti d'acqua specifici si applicherà il contenuto d'acqua specifico più ridotto.

Tab.27 Requisiti della qualità dell'acqua per l'acqua di riscaldamento, indipendentemente dalla potenza termica

Modalità di funzionamento	Unità		Valore
Grado di acidità a 25 °C	pH	min max	8,2 9,0 ⁽¹⁾ / 10,0 ⁽²⁾
Conduttività elettrica a 25 °C (per acqua a bassa salinità) ⁽³⁾	μS/cm	min max	> 10 ≤ 100
Conduttività elettrica a 25 °C (per acqua salina)	μS/cm	min max	> 100 ≤ 1500

(1) Per sistemi con leghe di alluminio.
(2) Per sistemi senza leghe di alluminio.
(3) Per i sistemi con leghe di alluminio si sconsiglia un addolcimento totale.

4.9 Esempi di installazioni

4.9.1 Simboli utilizzati

Gli schemi sono composti dai seguenti simboli:

Fig.19 Unità di controllo

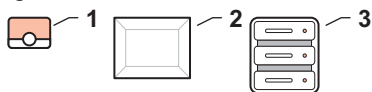

AD-6000163-02

- 1 Termostato ambiente (R)
- 2 Regolatore o scatola di espansione del sistema (R)
- 4 Sistema di gestione degli edifici (domotico) (R)

Fig.20 Generatori

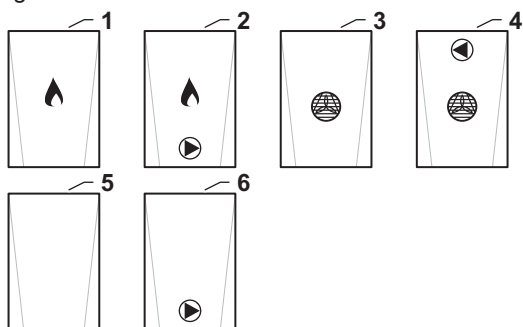

AD-6000164-01

- 1 Caldaia a gas (A)
- 2 Caldaia a gas dotata di pompa interna (A)
- 3 Pompa di calore (A)
- 4 Pompa di calore dotata di pompa interna (A)
- 5 Generatore non definito (A)
- 6 Generatore non definito dotato di pompa interna (A)

Fig.21 Utilizzatori

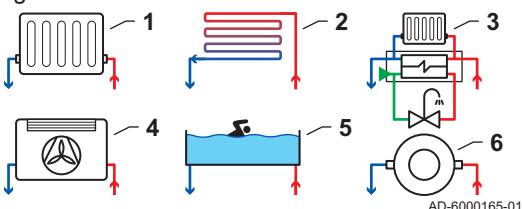

AD-6000165-01

- 1 Radiatori
- 2 Riscaldamento a pavimento
- 3 Unità d'interfaccia termica
- 4 Gruppo fan coil
- 5 Piscina
- 6 Calore di processo (riscaldamento generico)

Fig.22 Acqua calda sanitaria

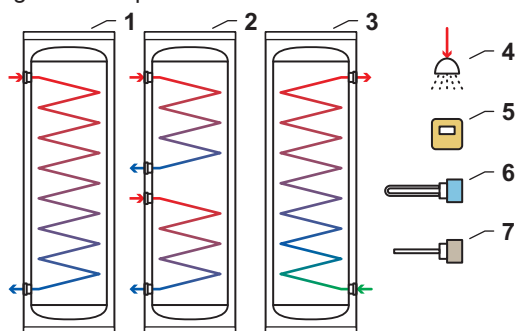

AD-6000166-01

- 1 Bollitore acqua calda sanitaria con batteria singola
- 2 Bollitore acqua calda sanitaria con batteria doppia
- 3 Bollitore acqua calda sanitaria con batteria igienica
- 4 Doccia
- 5 Sensore di controllo interno (S)
- 6 Resistenza ad immersione (B)
- 7 Anodo di magnesio (D)

Fig.23 Separatore idraulico

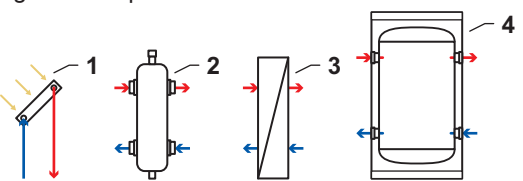

AD-6000215-01

- 1 Collettore solare
- 2 Separatore idraulico (H)
- 3 Scambiatore a piastre (H)
- 4 Serbatoio di accumulo (H)

Fig.24 Componenti

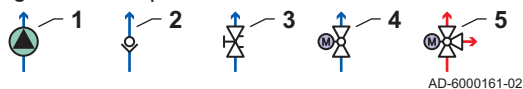

AD-6000161-02

- 1 Pompa (P)
- 2 Valvola di non ritorno
- 3 Valvola di bilanciamento
- 4 Rubinetto di sezionamento (V)
- 5 Valvola a 3 vie (V)

Fig.25 Sensori

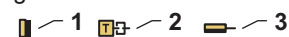

AD-6000162-01

- 1 Sensore di temperatura esterna (S)
- 2 Sensore di temperatura (S)
- 3 Termostato di sicurezza (S)

Fig.26 Tubatura

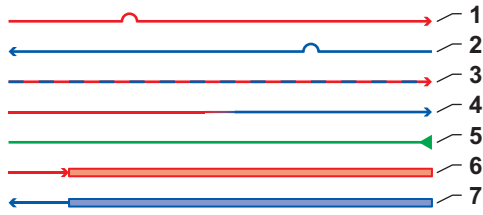

- 1 Tubo di mandata
- 2 Tubo di ritorno
- 3 Tubo del riscaldamento o del raffreddamento
- 4 Tubo dalla mandata al ritorno
- 5 Alimentazione dell'acqua
- 6 Tubo di mandata del collettore
- 7 Tubo di ritorno del collettore

AD-6000160-01

4.9.2 Cascata di due caldaie - 1 circuito (Circuito di miscelazione a pavimento) - Bollitore acqua calda sanitaria con due sensori

Fig.27 Schema e componenti - 6000226

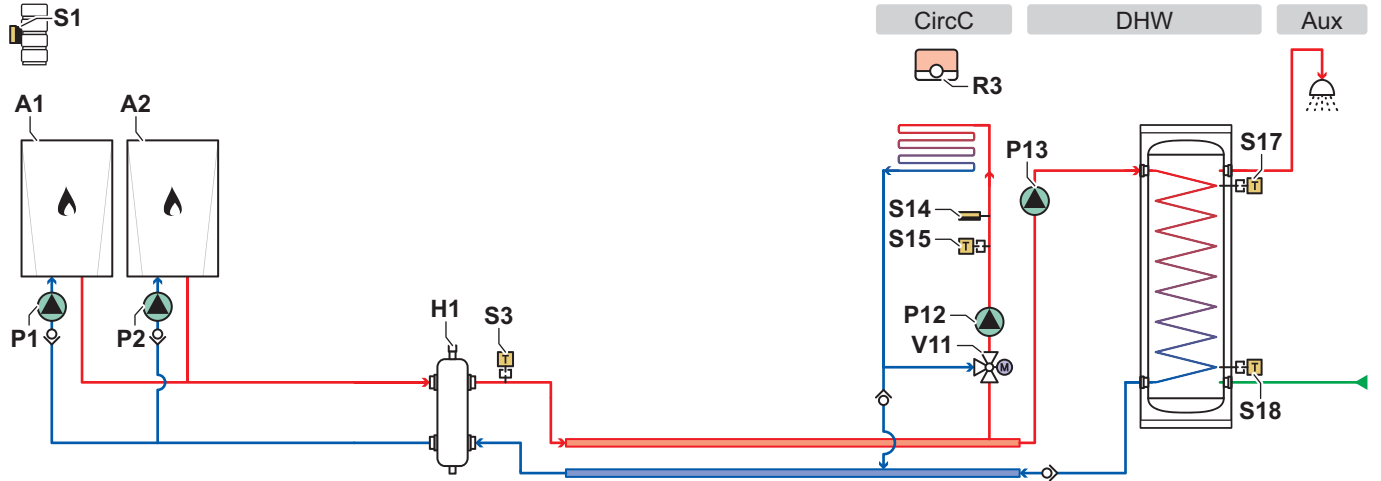

AD-6000226-01

- | | |
|---|--|
| CircC Circuito C (Circuito di miscelazione a pavimento) | P13 Pompa di caricamento ACS |
| DHW Circuito ACS (Bollitore acqua calda sanitaria con due sensori) | R3 Termostato ambiente circuito C |
| Aux Circuito ausiliario (Acqua calda sanitaria diretta) | S1 Sensore di temperatura esterna |
| A1 Caldaia principale con CB-25 e SCB-17B | S3 Sensore di temperatura di mandata separatore idraulico |
| A2 Caldaia in sequenza con CB-25 | S14 Termostato di sicurezza del circuito C |
| H1 Separatore idraulico | S15 Sensore di temperatura di mandata del circuito C |
| P1 Pompa Apparecchio A1 | S17 Sensore temperatura superiore bollitore ACS |
| P2 Pompa Apparecchio A2 | S18 Sensore temperatura inferiore bollitore ACS |
| P12 Pompa Circuito C | V11 Valvola miscelatrice del circuito C |

Fig.28 Collegamenti elettrici - Caldaia principale A1

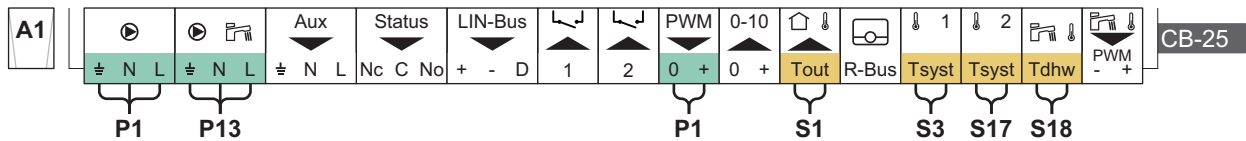

AD-6000076-01

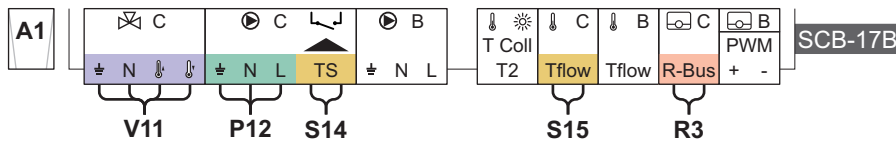

AD-6000078-01

Fig.29 Collegamenti elettrici - Caldaia in sequenza A2

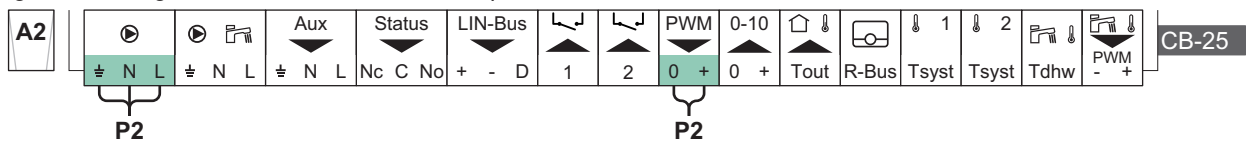

AD-6000077-01

Fig.30 Collegamenti S-Bus

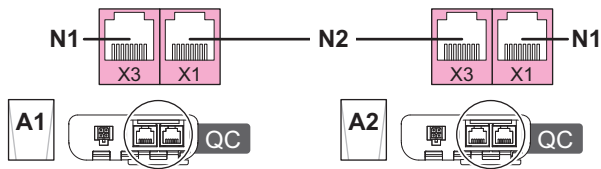

N1 Terminale S-Bus

N2 Collegamento S-Bus tra apparecchi

AD-6000157-01

Tab.28 Elenco dei parametri

Codice ⁽¹⁾⁽²⁾	Testo visualizzato	Regolare sul dispositivo	Regolare su
CP020	Funzionamento zona	CU-GH20 Caldaia A1	0 = Disabilitare
CP020	Funzionamento zona	CU-GH20 Caldaia A2	0 = Disabilitare
Gestione cascata B ⁽³⁾		CU-GH20 Caldaia A1	Gestione cascata B = Abilitato Attiva funz. master = Sì
DP140	Tipo carico ACS	CU-GH20 Caldaia A1	2 = Bollit.a stratific.
DP481	Abilit.TempDhw Super	CU-GH20 Caldaia A1	1 = Sì
DP474	Boll. ACS come zona	CU-GH20 Caldaia A1	1 = Sì
CP021	Funzionamento zona	SCB-17B	2 = Circuito miscelato

(1) Utilizzare questo codice parametro con la funzione di ricerca (Rilevatore) del pannello di controllo per accedere al parametro.

(2) Per evitare errori, si consiglia di impostare i parametri nell'ordine indicato nella presente tabella.

(3) Per maggiori informazioni vedere: Attivazione del controllo di cascata, pagina 62.

4.9.3 Caldaia – 1 circuito (Circuito diretto) – Bollitore acqua calda sanitaria con due sensori – Circuito acqua calda sanitaria

Fig.31 Schema e componenti - 6000071

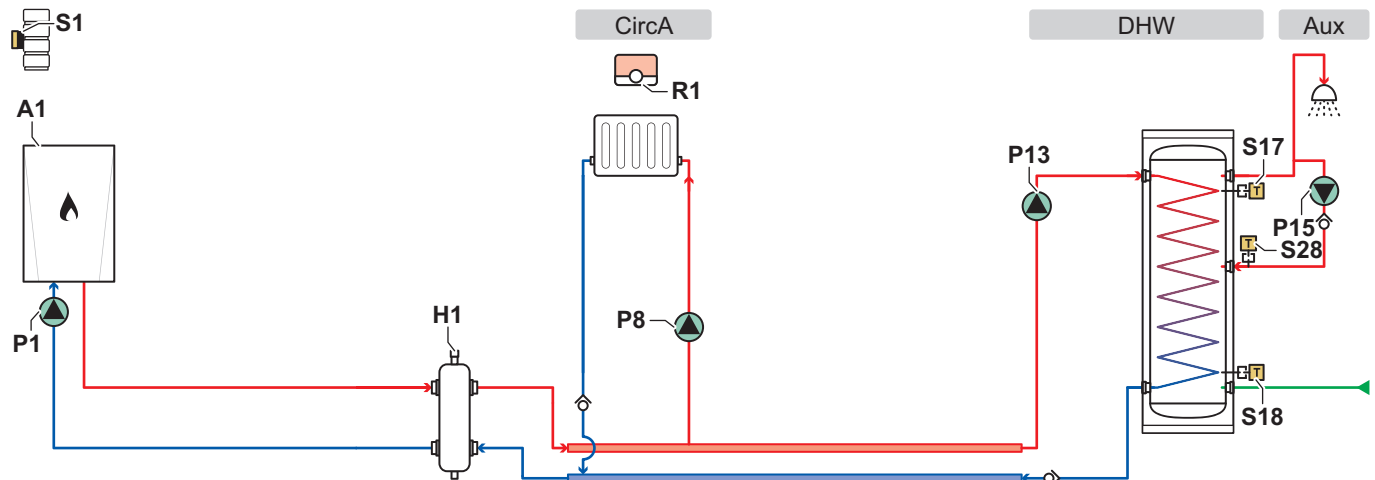

AD-6000071-01

CircA Circuito A (Circuito diretto)**DHW** Circuito ACS (Bollitore acqua calda sanitaria con due sensori)**Aux** Circuito ausiliario (Circuito acqua calda sanitaria)**A1** Caldaia con CB-25, SCB-17B**H1** Separatore idraulico**P1** Pompa Apparecchio A1**P8** Pompa del circuito A**P13** Pompa di caricamento ACS**P15** Pompa di ricircolo ACS**R1** Termostato ambiente circuito A**S1** Sensore di temperatura esterna**S17** Sensore temperatura superiore bollitore ACS**S18** Sensore temperatura inferiore bollitore ACS**S28** Sensore di temperatura circolazione ACS

Fig.32 Collegamenti elettrici - Caldaia A1

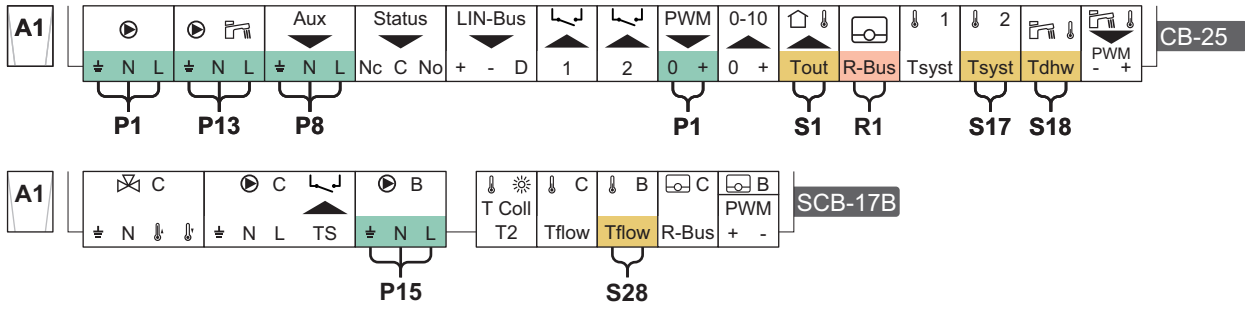

AD-6000303-01

AD-6000081-01

Tab.29 Elenco dei parametri

Codice ⁽¹⁾⁽²⁾	Testo visualizzato	Regolare sul dispositivo	Regolare su
CP020	Funzionamento zona	CU-GH20	1 = Diretto
DP140	Tipo carico ACS	CU-GH20	2 = Bollit.a stratific.
DP481	Abilit.TempDhw Super	CU-GH20	1 = Si
DP474	Boll. ACS come zona	CU-GH20	1 = Si
Uscita multifunzione 1 ⁽³⁾		CU-GH20	Pompa zona dir. acc.
CP020	Funzionamento zona	SCB-17B	0 = Disabilitare
CP021	Funzionamento zona	SCB-17B	0 = Disabilitare
DP450	Circolazione ACS	SCB-17B	1 = Acceso
DP050	Modo circolazione	SCB-17B	2 = Pompa p. comfort ACS
DP473	SensT circolazione	SCB-17B	1 = Si

(1) Utilizzare questo codice parametro con la funzione di ricerca (Rilevatore) del pannello di controllo per accedere al parametro.
 (2) Per evitare errori, si consiglia di impostare i parametri nell'ordine indicato nella presente tabella.
 (3) Per maggiori informazioni vedere: Impostazione dell'uscita, pagina 69.

4.9.4 Caldaia – 2 circuiti (Circuito diretto, Circuito di miscelazione a pavimento) – Bollitore acqua calda sanitaria con due sensori – Circuito acqua calda sanitaria

Fig.33 Schema e componenti - 6000072

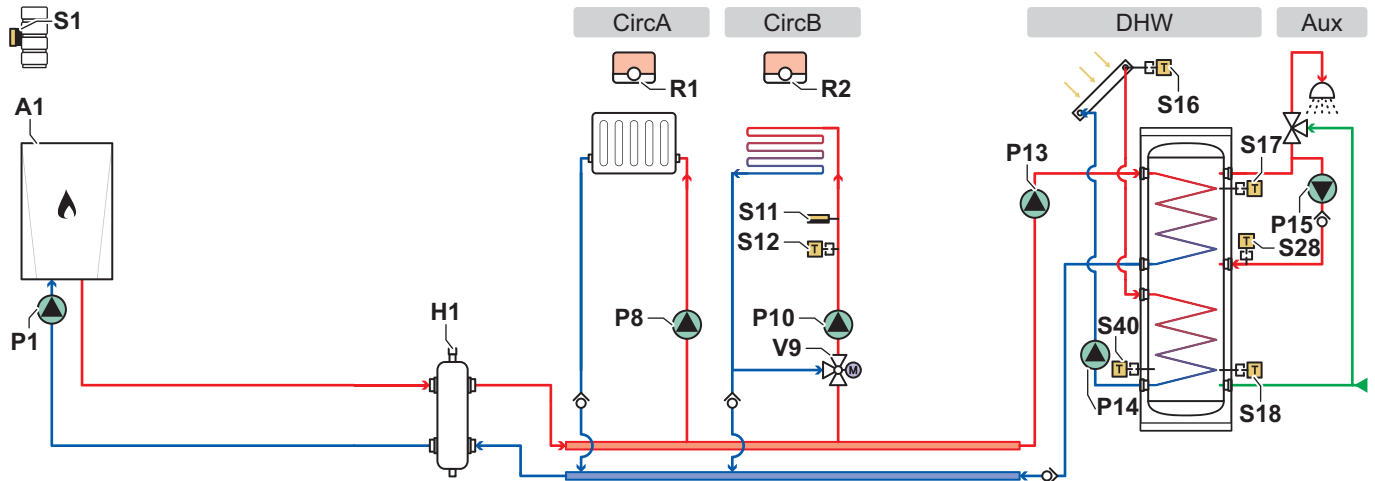

AD-6000072-03

- CircA** Circuito A (Circuito diretto)
- CircB** Circuito B (Circuito di miscelazione a pavimento)
- DHW** Circuito ACS (Bollitore acqua calda sanitaria con due sensori)
- Aux** Circuito ausiliario (Circuito acqua calda sanitaria)
- A1** Caldaia con CB-25 e SCB-17+
- H1** Separatore idraulico
- P1** Pompa Apparecchio A1
- P8** Pompa del circuito A
- P10** Pompa circuito B
- P13** Pompa di caricamento ACS
- P14** Pompa collettore solare
- P15** Pompa di ricircolo ACS
- R1** Termostato ambiente circuito A
- R2** Termostato ambiente circuito B
- S1** Sensore di temperatura esterna
- S11** Termostato di sicurezza del circuito B
- S12** Sensore di temperatura di mandata del circuito B
- S16** Sensore di temperatura solare
- S17** Sensore temperatura superiore bollitore ACS
- S18** Sensore temperatura inferiore bollitore ACS
- S28** Sensore di temperatura circolazione ACS
- S40** Sensore di temperatura circuito ACS solare
- V9** Valvola miscelatrice del circuito B

Fig.34 Collegamenti elettrici - CaldaiaA1

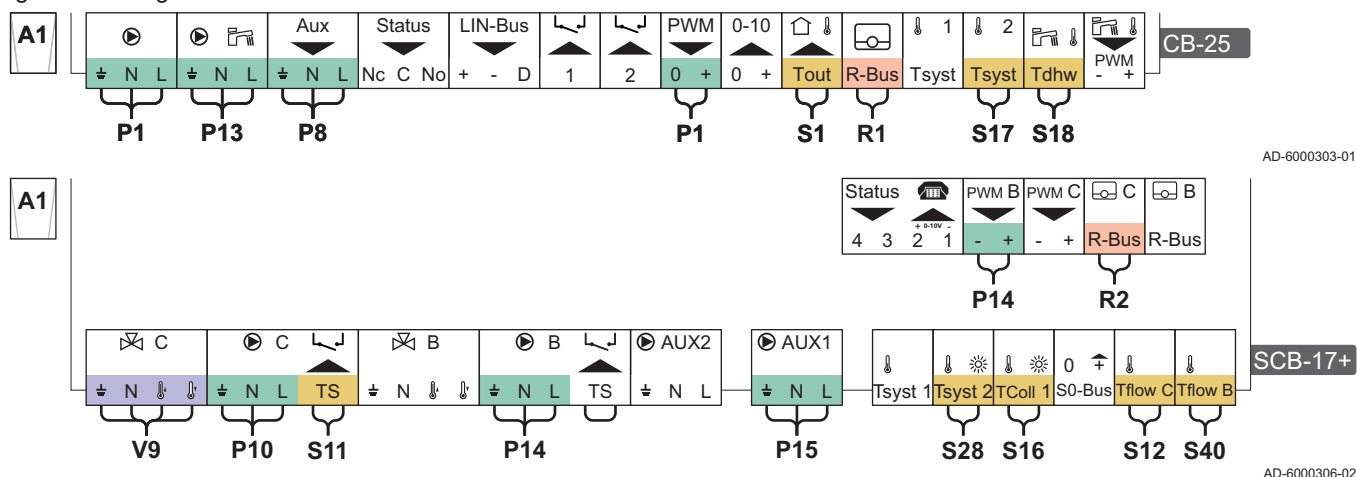

Tab.30 Elenco dei parametri

Codice ⁽¹⁾⁽²⁾	Testo visualizzato	Regolare sul dispositivo	Regolare su
CP020	Funzionamento zona	CU-GH20	1 = Diretto
DP140	Tipo carico ACS	CU-GH20	2 = Bollit.a stratific.
DP481	Abilit.TempDhw Super	CU-GH20	1 = Sì
DP474	Boll. ACS come zona	CU-GH20	1 = Sì
Uscita multifunzione 1 ⁽³⁾		CU-GH20	Pompa zona dir. acc.
CP020	Funzionamento zona	SCB-17+	0 = Disabilitare
CP021	Funzionamento zona	SCB-17+	2 = Circuito miscelato
SP287	Tipo idraul. solare	SCB-17+	2 = 1 bollitore-1 pompa
SP010	Mod. funzion. solare	SCB-17+	1 = ACS
DP450	Circolazione ACS	SCB-17+	1 = Acceso
DP050	Modo circolazione	SCB-17+	2 = Pompa p. comfort ACS
DP473	SensT circolazione	SCB-17+	1 = Sì

(1) Utilizzare questo codice parametro con la funzione di ricerca (Rilevatore) del pannello di controllo per accedere al parametro.
(2) Per evitare errori, si consiglia di impostare i parametri nell'ordine indicato nella presente tabella.
(3) Per maggiori informazioni vedere: Impostazione dell'uscita, pagina 69.

5 Installazione

5.1 Posizionamento della caldaia



Attenzione

Coprire i collegamenti fumi e ingresso aria per proteggere la caldaia dalla polvere legata alla costruzione.

Per questo compito, sono necessari i seguenti attrezzi:

- Dima di montaggio (inclusa)
- Staffa da parete (inclusa)
- Tasselli Ø 10 mm (inclusi)
- Viti Ø 8 mm (incluse)
- Rondelle Ø 8,4 mm (incluse)
- Nastro adesivo
- Livello
- Trapano elettrico
- Punta da trapano Ø 10 mm
- Chiave esagonale 13

Fig.35 Installazione della caldaia

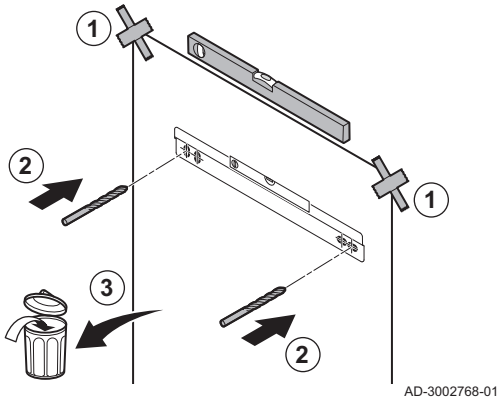

Il retro dell'involucro della caldaia ha una staffa che si inserisce nella staffa a muro.

1. Fissare al muro la dima di montaggio della caldaia con del nastro adesivo.

Attenzione
Assicurarsi che la dima di montaggio sia appesa perfettamente in orizzontale.

2. Praticare 2 fori con \varnothing 10 mm nei punti contrassegnati sulla dima.

Importante
I fori aggiuntivi nella staffa possono essere usati se uno dei fori non è adatto per il serraggio corretto.

3. Rimuovere la dima di montaggio.

4. Inserire i tasselli.

5. Fissare la staffa a muro al muro con viti e rondelle.

Fig.36 Inserimento dei tasselli

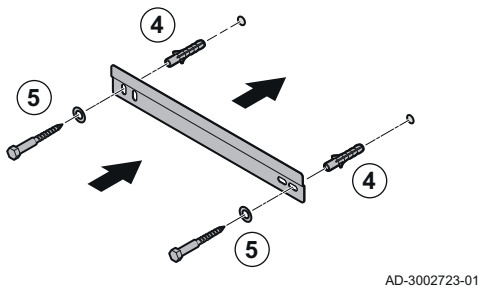
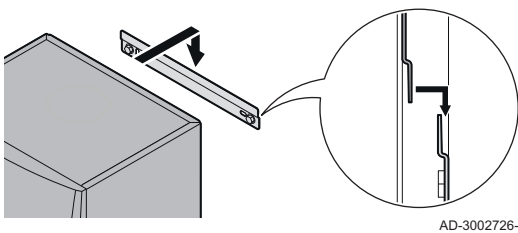

Fig.37 Posizionamento della caldaia



6. Appendere la caldaia alla staffa a muro.

5.2 Montaggio del sensore di temperatura esterna

Collocare la sonda di temperatura esterna in una posizione con le seguenti caratteristiche :

- Su una facciata della zona da riscaldare, possibilmente verso nord.
- A metà altezza rispetto alla zona da riscaldare.
- Sotto l'influenza di cambiamenti climatici.
- Protetta dalla luce solare diretta.
- In una zona di facile accesso.

Fig.38 Posizioni consigliate

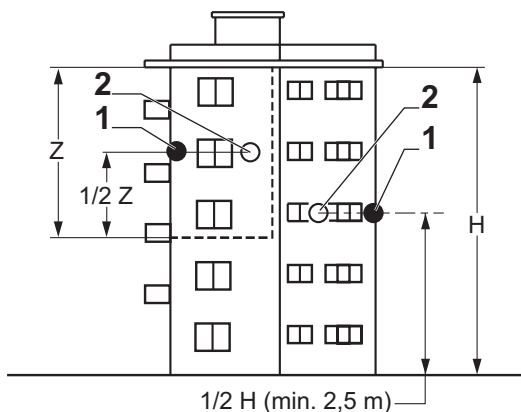

- 1 Posizione migliore
- 2 Collocazione possibile

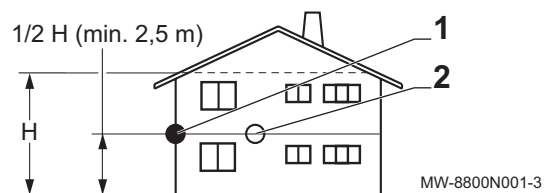

- H Altezza abitata controllata dalla sonda
Z Area abitata controllata dalla sonda

Evitare di posizionare la sonda di temperatura esterna in una posizione con le seguenti caratteristiche:

- Coperta da parte dell'edificio (balcone, tetto, ecc.).
- Vicino ad una fonte di calore che crei disturbo (sole, canna fumaria, griglia di ventilazione, ecc.)

Fig.39 Posizioni sconsigliate

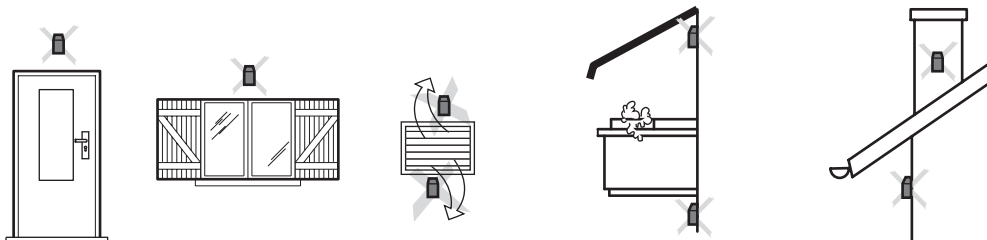
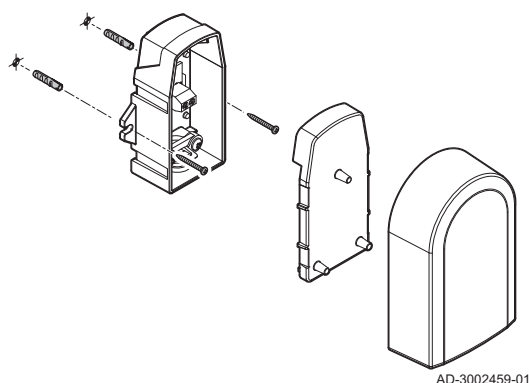

Fig.40 Montare la sonda di temperatura esterna



AD-3002459-01

1. Praticare due fori con un diametro di 6 mm.
2. Mettere i due tasselli in posizione.
3. Assicurare la sonda con due viti.
4. Collegare il cavo alla sonda di temperatura esterna.

MW-3000014-2

5.3 Risciacquo dell'impianto

Prima di collegare un apparecchio nuovo a un sistema, l'intero sistema dovrà essere accuratamente pulito tramite risciacquo. Il risciacquo elimina i residui e lo sporco del processo di installazione. Se applicabile:

- Sciacquare il sistema di riscaldamento con una quantità di acqua pari o superiore a 3 volte il suo volume.
- Sciacquare i tubi dell'acqua calda sanitaria con una quantità di acqua pari o superiore a 20 volte il loro volume.

5.4 Collegamento del circuito di riscaldamento

Fig.41 Collegamento mandata e ritorno Riscaldamento

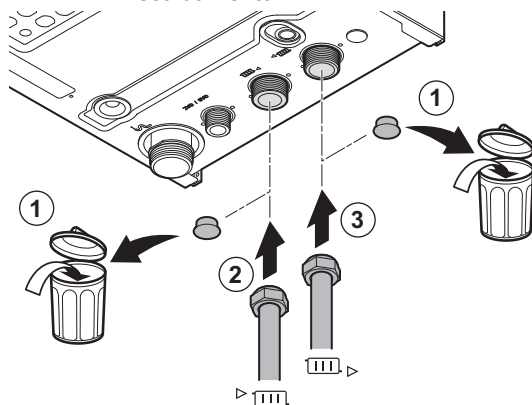

AD-3002728-01

1. Rimuovere i tappi antipolvere dai collegamenti della mandata ► (III) e del ritorno (III) ►.
2. Montare il tubo di mandata dell'impianto al collegamento della mandata.
3. Montare il tubo di ritorno dell'impianto al collegamento del ritorno.

5.5 Collegamento del tubo di scarico della condensa

Fig.42 Collegamento del tubo di scarico della condensa

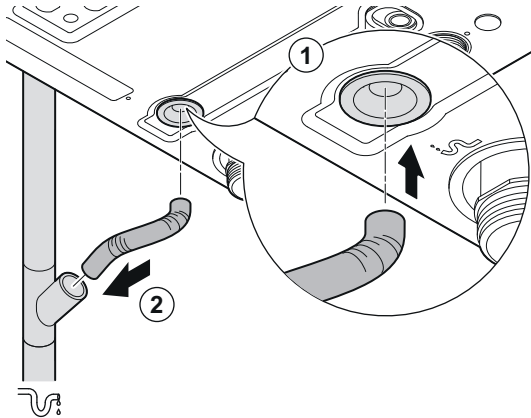

AD-3002730-01

1. Montare un tubo flessibile di scarico condensa Ø 24 mm sull'uscita condensa.
2. Guidare questo tubo flessibile di scarico verso il tubo di scarico in plastica con Ø 32 mm o maggiore, che termina nello scarico.

5.6 Collegamento dell'uscita valvola di sfogo pressione di sicurezza

Fig.43 Collegamento della valvola di sfogo pressione di sicurezza

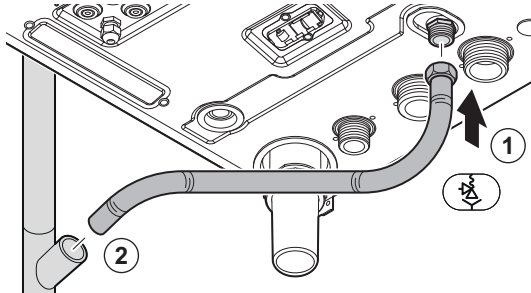

AD-3003374-01

1. Montare un tubo flessibile con dado girevole sull'uscita della valvola di sfogo di sicurezza.
2. Guidare questo tubo flessibile verso il tubo di scarico in plastica di Ø 32 mm o maggiore, che termina nello scarico.

5.7 Collegamento gas

Fig.44 Collegamento del tubo del gas

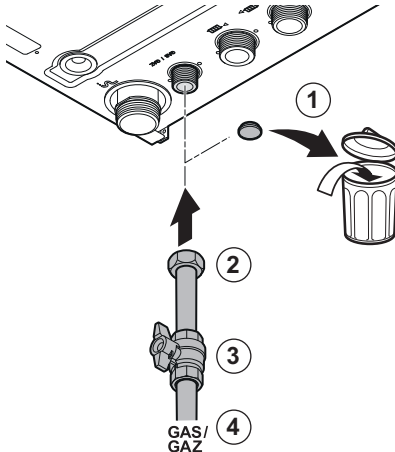

AD-3002731-01

1. Rimuovere il cappuccio antipolvere dal collegamento del gas ^{GAS/}GAZ.
2. Montare il tubo di alimentazione del gas.
3. Montare un rubinetto del gas in questo tubo, direttamente sotto la caldaia (entro 1 metro).
4. Montare il tubo del gas al rubinetto del gas.

5.8 Collegamenti ingresso aria/uscita fumi

5.8.1 Collegamento dei tubi dei fumi/di ingresso aria concentrici

Fig.45 Collegamento del tubo dei fumi/di ingresso aria

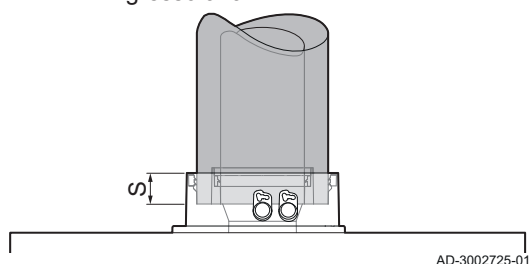

S La profondità di inserimento è di 55 mm

1. Collegare il tubo dei fumi/di ingresso aria alla caldaia.
2. Montare i successivi tubi in conformità alle istruzioni del produttore.



Attenzione

- I tubi non devono poggiare sulla caldaia.
- Montare le parti orizzontali inclinandole verso la caldaia, con un gradiente di 50 mm al metro.

5.8.2 Dimensioni del kit di separazione fumi

La caldaia ha di serie un raccordo fumi/aria comburente concentrico. Il kit di separazione fumi comprende un adattatore scarico fumi e uno ingresso aria. Il kit può essere utilizzato per lo scarico dell'ingresso aria e dei fumi da diversi punti o aree di pressione. A tal scopo sono disponibili istruzioni di montaggio separate.

Fig.46 Dimensioni del kit di separazione fumi

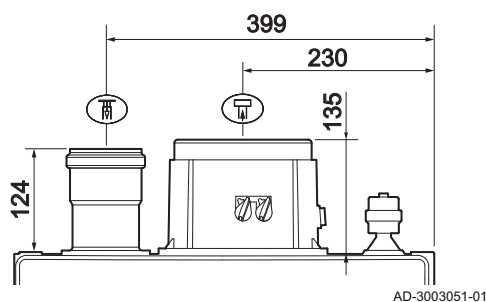

5.9 Collegamenti elettrici

5.9.1 Posizione Quick connect

Quick connect ha connettori L-bus e S-bus per i collegamenti esterni. È possibile collegare in tutta semplicità dispositivi esterni e altri apparecchi senza aprire la caldaia:

Fig.47 Posizione Quick connect

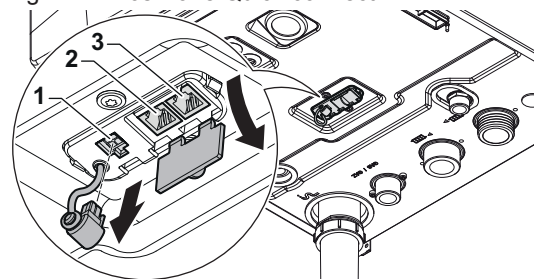

- 1 Connettore L-bus per Molex Micro-Fit a 4 pin
- 2 Connettore S-bus per RJ12
- 3 Connettore S-bus per RJ12

Fig.48 connettore L-bus



AD-3003126-01

■ Connettore L-bus Quick connect

È possibile collegare un dispositivo esterno al connettore. Questo estende il bus locale a una scatola a parete o un gateway. Per usare questo connettore, togliere il terminale L-bus.



- Il terminale L-bus ha un fermo di ritenuta. Premere il fermo per togliere il terminale.
- Quando si toglie il dispositivo esterno, ricollegare il terminale L-bus.

■ Connettori S-bus Quick connect

Fig.49 Connettori S-bus (RJ12)

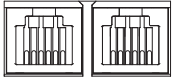

AD-3003127-01

È possibile creare una cascata di caldaie con i connettori. Utilizzare i connettori S-bus per collegare fino a 4 o 8 caldaie in un sistema a cascata. Per più di quattro caldaie in un sistema a cascata, è necessario utilizzare un controllore di cascata o schede di espansione SCB-10.

È possibile collegare le caldaie per creare un sistema a cascata:

Fig.50 Sistema a cascata

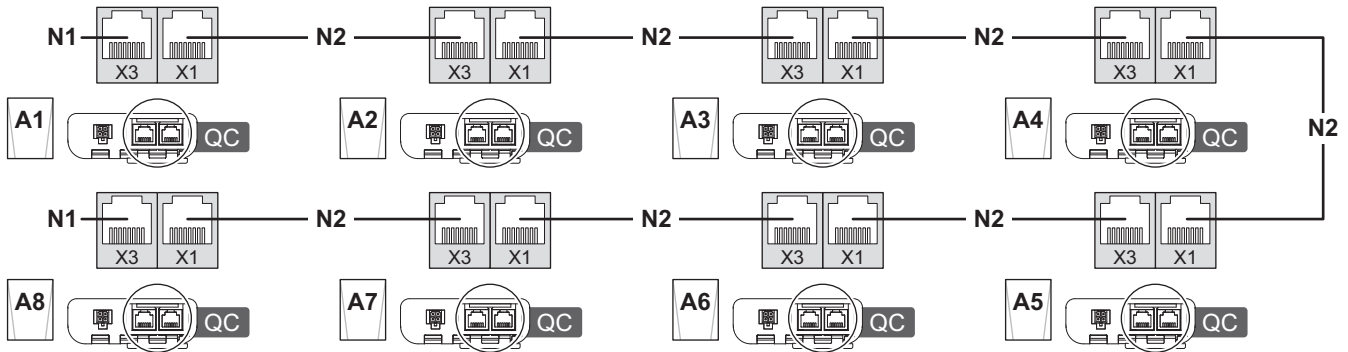

AD-3003417-01

- A1** Caldaia principale con Quick connect
- A2** Caldaia in sequenza con Quick connect
- A3** Caldaia in sequenza con Quick connect
- A4** Caldaia in sequenza con Quick connect
- A5** Caldaia in sequenza con Quick connect
Possibile con una scheda di espansione SCB-10 (opzionale).
- A6** Caldaia in sequenza con Quick connect

Possibile con una scheda di espansione SCB-10 (opzionale).

- A7** Caldaia in sequenza con Quick connect
Possibile con una scheda di espansione SCB-10 (opzionale).
- A8** Caldaia in sequenza con Quick connect
Possibile con una scheda di espansione SCB-10 (opzionale).
- N1** Terminale S-Bus
- N2** Collegamento S-Bus tra apparecchi

5.9.2 Apertura della caldaia

Fig.51 Apertura della caldaia

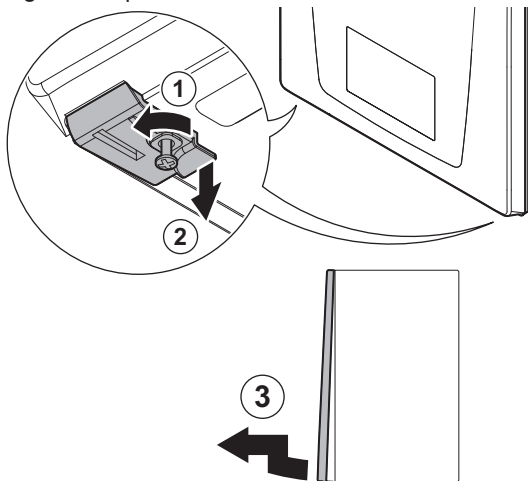

AD-3003163-01

1. Svitare le due viti situate sotto il pannello frontale.
⇒ Le viti rimangono attaccate alle clip.
2. Con delicatezza, tirare verso il basso le due clip per sbloccare.
3. Rimuovere il pannello anteriore.

5.9.3 Accesso al cruscotto di comando

Fig.52 Inclinazione del cruscotto di comando in avanti

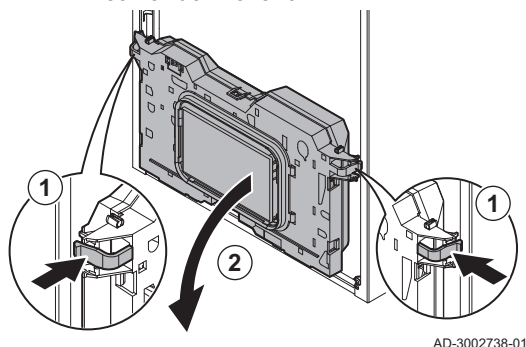

AD-3002738-01

1. Premere leggermente verso l'interno le clip sui lati del cruscotto di comando.
2. Inclinare il cruscotto di comando in avanti.

Fig.53 Sollevamento del coperchio del cruscotto di comando

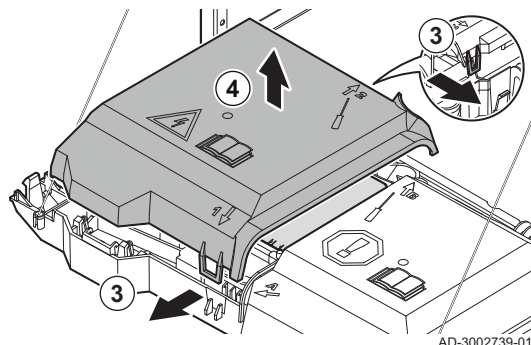

AD-3002739-01

3. Con delicatezza tirare contemporaneamente le clip sul lato anteriore $1\downarrow$ e quelle sul lato posteriore $2\uparrow$ del coperchio.
4. Sollevare il coperchio.
⇒ I connettori sui pannelli di collegamento sono ora accessibili.

💡 È possibile accedere anche all'unità di controllo. Ripetere i passaggi con le clip sul lato anteriore $3\downarrow$ e quelle sul lato posteriore $4\uparrow$ del coperchio.

■ Instradamento del cavo verso il cruscotto di comando

La caldaia ha sette pressacavi con scarichi della trazione cavi e un pressacavo per il cavo di alimentazione. È possibile utilizzare i pressacavi per l'instradamento dei cavi verso la scatola di espansione.

Fig.54 Instradamento dei cavi

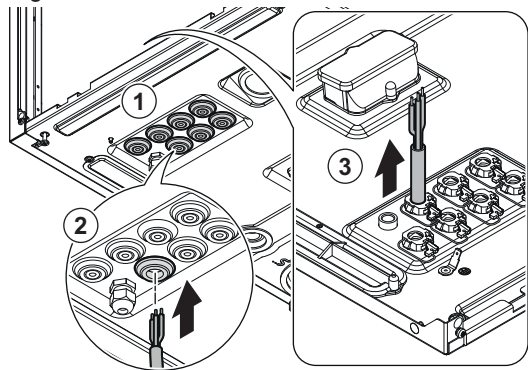

AD-3003160-01

1. Selezionare il pressacavo desiderato e praticare un foro.
2. Far passare il cavo attraverso il passacavo.
3. Instradare il cavo verso il cruscotto di comando.

Fig.55 Collegamento del cavo

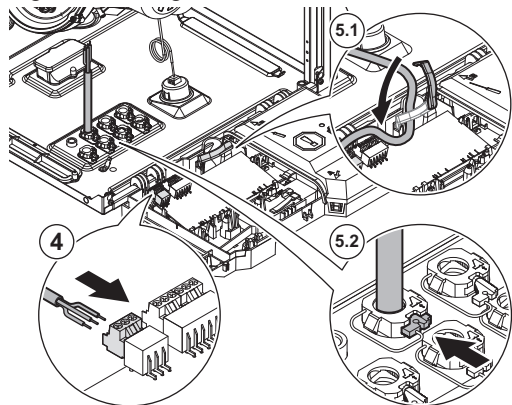

AD-3003161-01

4. Collegare il cavo alla scheda connessioni.
5. Fissare il cavo:
 - 5.1. Chiudere la clip nel cruscotto di comando.
 - 5.2. Posizionare e fissare lo scarico della trazione cavi dal passacavo.

5.9.4 Posizioni delle PCB

Le figure mostrano le posizioni di ogni PCB. Vengono illustrate sia le PCB montate in fabbrica che quelle opzionali.

Fig.56 Posizioni delle PCB nei tipi di caldaia 1.99 - 1.110 - 1.115 - 1.130 - 1.150.

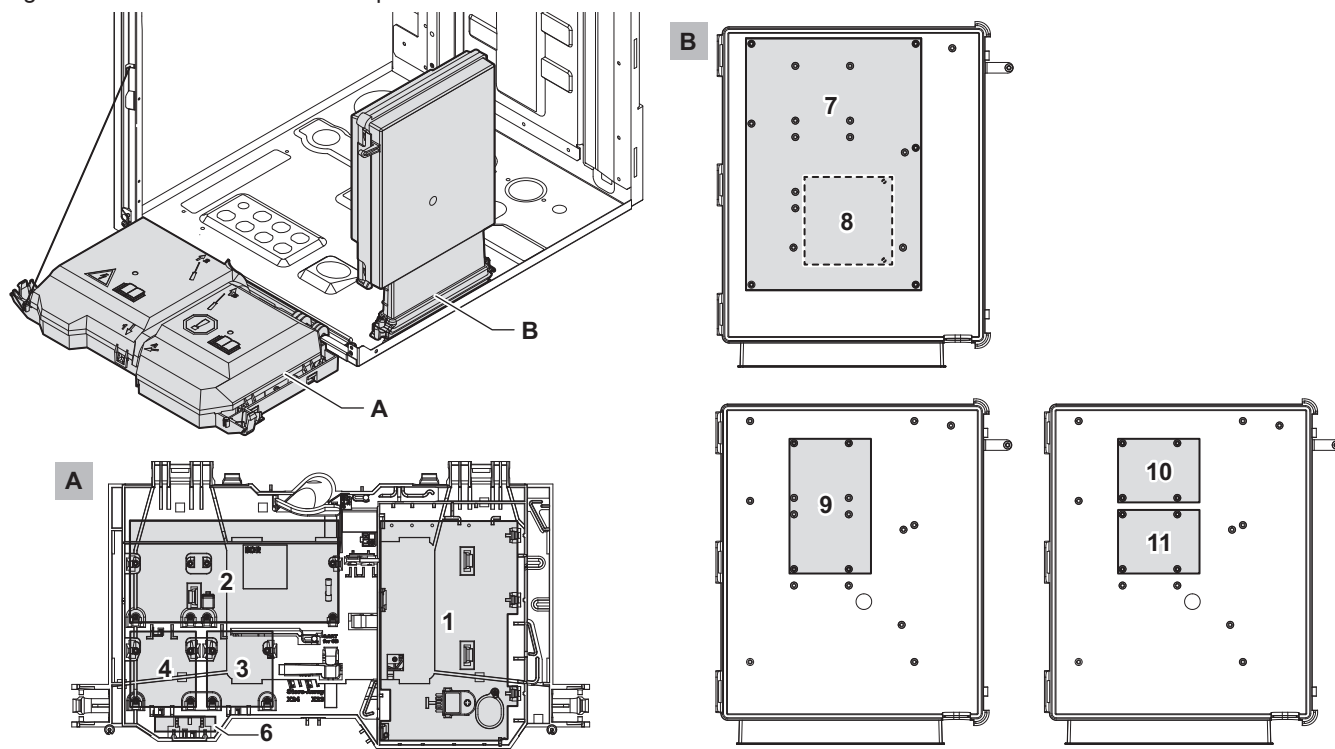

AD-3003116-02

Fig.57 Posizioni delle PCB nel tipo di caldaia 1.90.

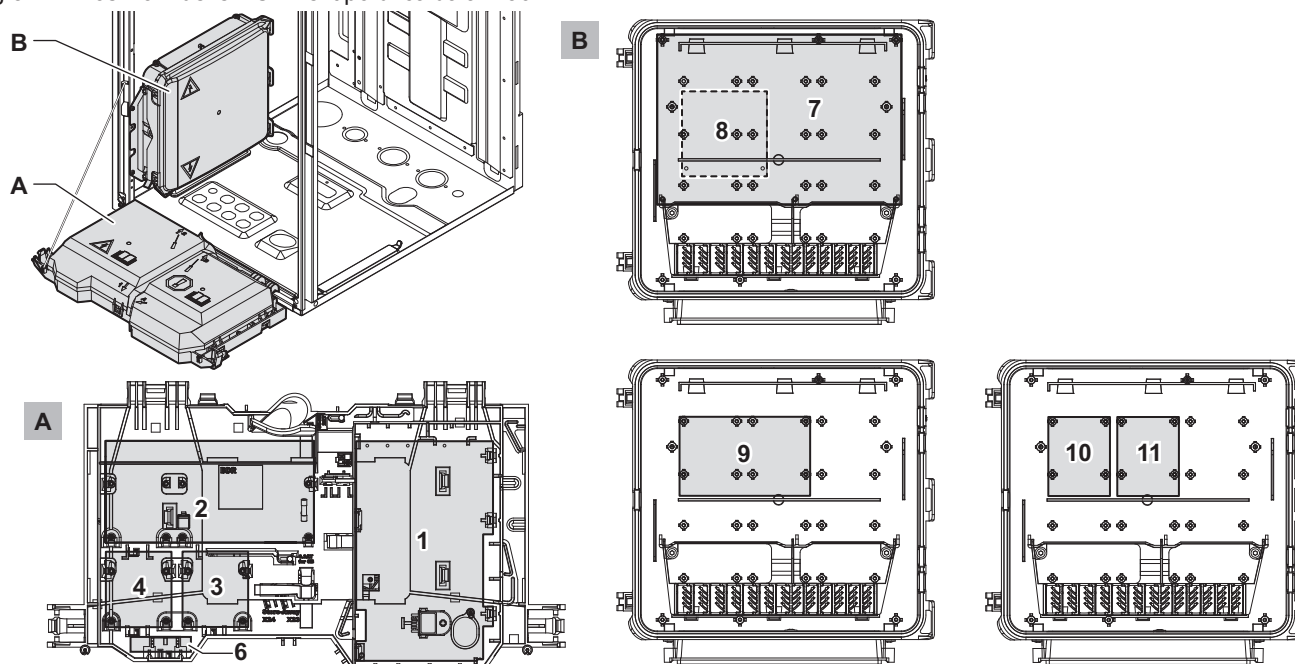

AD-3003118-02

Dispositivo	Posizione primaria	Opzione di posizionamento
CU-GH20	1	-
CB-25	2	-
SCB-09 (opzionale)	10	11
SCB-10 (opzionale)	7	-
SCB-13 (opzionale)	10	11
SCB-17+ (opzionale)	7	-
SCB-17B (opzionale)	9	-
GTW-08 Modbus (opzionale)	3	4
GTW-21 BACNet (opzionale)	3	4
BLE Smart Antenna (opzionale)	6 (montaggio verticale)	-
GTW-30 (opzionale)	3	4

5.9.5 Accesso alla scatola di espansione

Se non c'è spazio nel cruscotto di comando della caldaia per l'installazione di schede di espansione, esse possono essere installate nella scatola di espansione opzionale.

Fig.58 Accesso alla scatola di espansione nei tipi di caldaia 1.99 - 1.110 - 1.115 - 1.130 - 1.150.

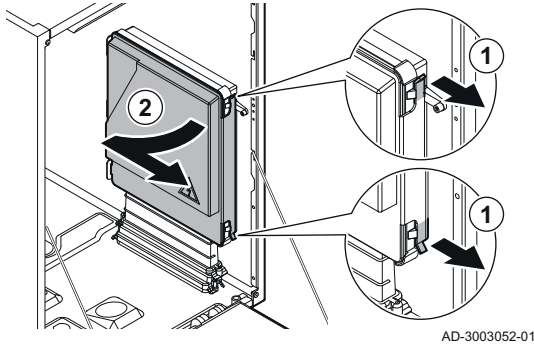

AD-3003052-01

1. Con delicatezza sganciare il coperchio della scatola.
2. Rimuovere il coperchio.

Fig.59 Accesso alla scatola di espansione nel tipo di caldaia 1.90.

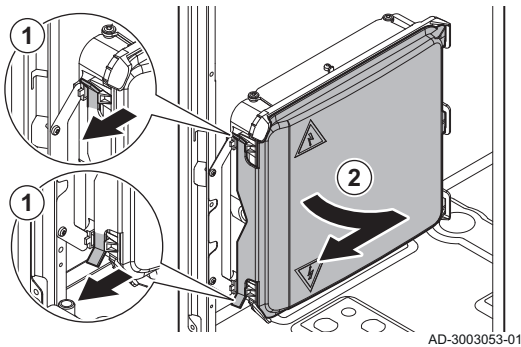

AD-3003053-01

■ Instradamento del cavo verso la scatola di espansione

La scatola di espansione ha due possibili aperture per i cavi. È possibile utilizzare queste aperture per l'instradamento del cavo verso la scatola di espansione.

Fig.60 Instradamento del cavo verso la scatola di espansione per i tipi di caldaia 1.99 - 1.110 - 1.115 - 1.130 - 1.150

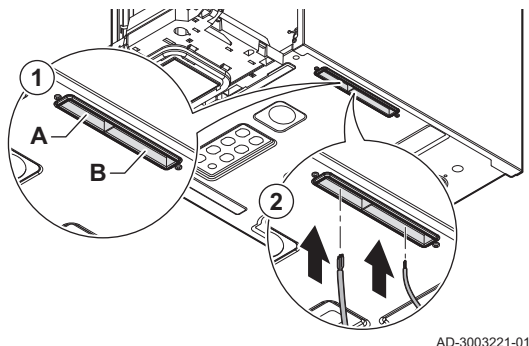

AD-3003221-01

1. Tagliare il sigillo in gomma nell'apertura desiderata.
 - A Apertura per i cavi di alimentazione ($\approx 230\text{ V}$)
 - B Apertura per i cavi a bassa tensione ($\leq 24\text{ V}$)
2. Instradare il cavo verso la scatola di espansione.

Fig.61 Instradamento del cavo verso la scatola di espansione per il tipo di caldaia 1.90

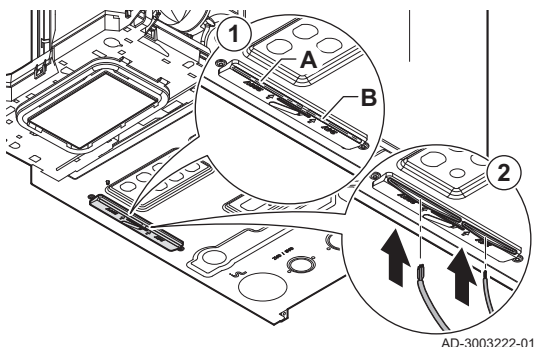

AD-3003222-01

Fig.62 Instradamento del cavo all'interno della scatola di espansione per i tipi di caldaia 1.99 - 1.110 - 1.115 - 1.130 - 1.150

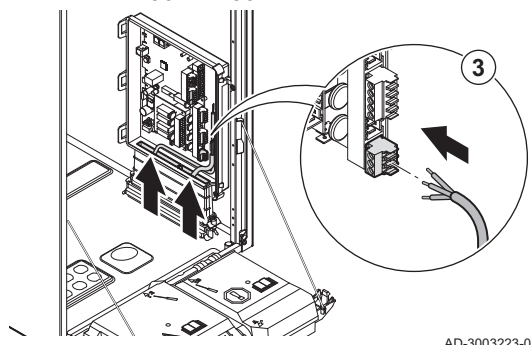

AD-3003223-01

3. Collegare il cavo alla scheda di espansione.
4. Fissare il cavo con le clip nella scatola di espansione (solo nel tipo di caldaia 1.90).

Fig.63 Instradamento del cavo all'interno della scatola di espansione per il tipo di caldaia 1.90

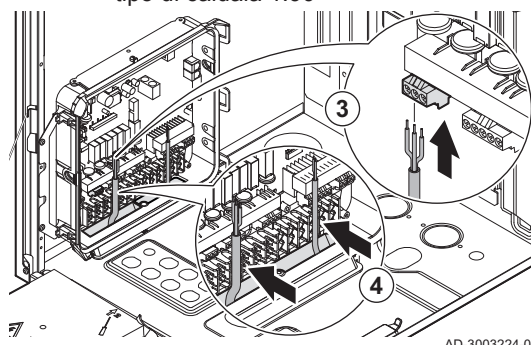

AD-3003224-01

5.9.6 Introduzione alla scheda connessioni CB-25

La caldaia LUNA MP è dotata di una scheda connessioni di nuova generazione. La **CB-25** offre più opzioni di collegamento e riduce quindi la necessità di schede di espansione.

Tab.31 Opzioni disponibili

Opzioni	Descrizione
Ingresso e uscita configurabili	Questa opzione consente di configurare i connettori di ingresso e uscita. Le configurazioni disponibili possono essere selezionate e combinate in funzione del sistema desiderato. È possibile modificare il comportamento dei connettori mediante impostazione dei parametri.
Ingresso 0-10 V	Questa opzione consente di collegare un controllo di richiesta di calore 0-10 V esterno. È possibile controllare la caldaia con setpoint di temperatura o di potenza.
LIN-Bus	Questa opzione consente di connettere una pompa LIN. Il protocollo LIN-Bus fornisce maggiori informazioni su prestazioni, diagnosi e rilevamento guasti della pompa.
Gestione della cascata	Questa opzione consente il collegamento di caldaie in un sistema a cascata. Le connessioni S-Bus possono essere eseguite esternamente sul Quick connect.
Acqua calda sanitaria	Questa opzione consente di connettere un bollitore ACS. Si possono connettere diversi tipi di pompe e sensori a seconda del sistema ACS desiderato.







La combinazione di numerose connessioni e funzionalità software offre più opzioni di serie. La tabella fornisce una panoramica delle possibili combinazioni.

- Si può applicare la combinazione fissa desiderata.
- Le combinazioni fisse possono essere estese con ingressi e uscite opzionali.









Le connessioni e il software sono collegati. Affinché la combinazione o l'opzione funzionino, sarà tassativo collegare i componenti e configurare il software.

Tab.32 Ingressi e uscite configurabili - Combinazioni fisse

Connettore⁽¹⁾	 AUX N L	 Status Nc C No	 1	 2	 1 T _{sys}	 2 T _{sys}
Gestione della cascata: • Sensore di temperatura del sistema (F ₅)					F ₅	
Circolazione ACS: • Pompa di circolazione ACS (F ₁) • Sensore di temperatura circolazione ACS (F ₆)	F ₁					F ₆
Miscelazione ACS: • Pompa di miscelazione ACS (F ₁) • Sensore di temperatura miscelazione ACS (F ₆)	F ₁					F ₆
ACS a più livelli: • Sensore di temperatura superiore bollitore ACS(F ₆)						F ₆
Ventilazione locale caldaia: • Ventilatore estrattore (F ₂) • Segnale ventilatore estrattore (F ₄)		F ₂		F ₄		

(1) La lettera F indica una combinazione fissa di connettori per ogni configurazione.

Tab.33 Ingressi e uscite configurabili - Maggiori opzioni

Connettore⁽¹⁾⁽²⁾	 AUX N L	 Status Nc C No	 1	 2	 1 T _{sys}	 2 T _{sys}
Pompa del sistema a cascata	B ₁	A ₂				
Pompa zona diretta	B ₁	A ₂				
Pompa secondaria	B ₁	A ₂				
Rubinetto di sezionamento	B ₁	A ₂				
Valvola gas esterna	B ₁	A ₂				
Contatto di stato	B ₁	A ₂				
Segnale di richiesta di calore			A ₃	B ₄		
Segnale di cambio caldaia			A ₃	B ₄		
Ingresso di blocco			A ₃	B ₄		
Ingresso di abilitazione			A ₃	B ₄		
Pressostato gas			A ₃	B ₄		

(1) La lettera A indica la prima opzione per la connessione di ogni ingresso o uscita.
(2) La lettera B indica la seconda opzione per la connessione di ogni ingresso o uscita.

Tab.34 Esempio di possibili combinazioni

Connettore	AUX N L	Status Nc C No	1 ▲	2 ▲	1 T _{syst}	2 T _{syst}
Combinazione fissa: Ventilazione locale caldaia: • Ventilatore estrattore (F ₂) • Segnale ventilatore estrattore (F ₄) Esteso con: • Pressostato gas (A ₃)		F ₂	A ₃	F ₄		
Combinazione fissa: Gestione della cascata: • Sensore di temperatura del sistema (F ₅) Combinazione fissa: Ventilazione locale caldaia: • Ventilatore estrattore (F ₂) • Segnale ventilatore estrattore (F ₄) Esteso con: • Pompa del sistema a cascata (B ₁) • Segnale cambio caldaia (A ₃)	B ₁	F ₂	A ₃	F ₄	F ₅	

Per connettere e configurare l'installazione desiderata, vedere:

- Il capitolo seguente per i connettori disponibili.
- Gli schemi di connessione nel manuale o on line.

5.9.7 La PCB di collegamento CB-25

La **CB-25** è posizionata nel modulo di controllo. Consente un facile accesso a tutti i connettori standard.

Fig.64 PCB di collegamento CB-25

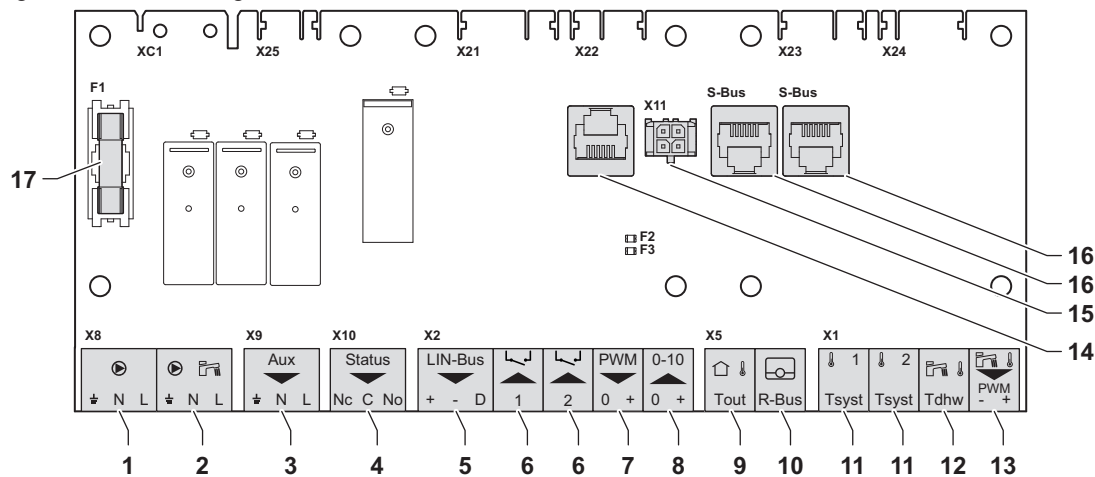

AD-3002742-02

- 1 Connettore pompa, pagina 42
Collegare una pompa della caldaia.
- 2 Connettore pompa ACS, pagina 42
Collegare una pompa di caricamento ACS
- 3 Connettore AUX, pagina 42
Collegare a:
 - Pompa del sistema a cascata, pagina 43
 - Pompa di circolazione ACS, pagina 43
 - Pompa di miscelazione ACS, pagina 43
 - Pompa zona diretta, pagina 43
 - Pompa secondaria, pagina 43
 - Rubinetto di sezionamento, pagina 43
 - Valvola gas esterna, pagina 44
 - Contatto di stato, pagina 44
- 4 Connettore di stato, pagina 44

Collegare a:

- Ventilatore dell'estrattore, pagina 44
 - Pompa del sistema a cascata, pagina 44
 - Pompa zona diretta, pagina 44
 - Pompa secondaria, pagina 45
 - Rubinetto di sezionamento, pagina 45
 - Valvola gas esterna, pagina 45
 - Contatto di stato, pagina 45
- 5 Connettore LIN-Bus, pagina 45
Collegare una pompa LIN.
 - 6 Connettori di ingresso programmabili, pagina 45
Collegare a:
 - Segnale ventilatore estrattore, pagina 46
 - Segnale di richiesta di calore, pagina 46

- Segnale di cambio caldaia, pagina 46
- Ingresso di blocco, pagina 46
- Ingresso di abilitazione, pagina 46
- Pressostato gas, pagina 47
- 7** Connettore pompa PWM, pagina 47
Collegare un segnale PWM per la pompa di caldaia.
- 8** Connettore 0-10 V, pagina 47
Collegare un segnale 0-10 V.
- 9** Connettore Tout, pagina 48
Collegare un sensore di temperatura esterna
- 10** Connettore R-Bus, pagina 48
Collegare un termostato ambiente.
- 11** Connettori Tsyst, pagina 48
Collegare a:
 - Sonda temperatura di impianto, pagina 49
 - Sensore di temperatura circolazione ACS, pagina 49
 - Sensore di temperatura miscelazione ACS, pagina 49
- Sensore temperatura superiore bollitore ACS, pagina 49
- 12** Connettore Tdhw, pagina 49
Collegare un sensore temperatura inferiore bollitore ACS
- 13** Connettore PWM pompa ACS, pagina 49
Collegare in segnale PWM per la pompa ACS.
- 14** Service port, pagina 49
Collegare un service tool.
- 15** Connettore L-Bus, pagina 50
Collegare la scatola di espansione (L-Bus).
- 16** Connettori S-Bus, pagina 50
Non utilizzare.
- 17** Fusibile F1
Protegge tutti i componenti collegati (ad esempio pompe, valvole e PCB).

■ Connettore pompa

È possibile collegare al connettore una pompa della caldaia.

Collegare la pompa come segue:

-  Terra
- N** Neutro
- L** Fase

Fig.65 Connettore pompa



AD-3001306-02



Importante

La potenza massima assorbita è pari a 300 VA.

È possibile modificare il tempo di post-funzionamento e la velocità massima e minima della pompa con i parametri **PP015**, **PP016** e **PP018**.



Vedere anche

Connettore pompa PWM, pagina 47

■ Connettore pompa ACS

È possibile collegare al connettore una pompa di caricamento ACS.

Collegare la pompa come segue:

-  Terra
- N** Neutro
- L** Fase

Fig.66 Connettore pompa ACS



AD-4000123-02



Importante

La potenza massima assorbita è pari a 300 VA.

È possibile modificare il tempo di post-funzionamento e la velocità massima e minima della pompa con i parametri **DP020**, **DP037** e **DP038**.

■ Connettore AUX

È possibile collegare al connettore una serie di pompe, due tipi di valvole o un contatto. Lo si può configurare come richiesto. Ogni configurazione ha una regolazione specifica.



Sulla scheda di connessione è disponibile un connettore. Se servono più connessioni occorre utilizzare una scheda di espansione.

Fig.67 Connettore AUX



AD-3002666-01

Collegare la pompa, la valvola o il contatto come segue:

- Terra
- N** Neutro
- L** Fase

**Importante**

La potenza massima assorbita è pari a 300 VA.

- Pompa del sistema a cascata

È possibile collegare al connettore una pompa del sistema a cascata. Se l'apparecchio fa parte di un sistema a cascata e non è dotato di pompa interna, occorre collegare questa pompa. Quando si utilizza un separatore idraulico o uno scambiatore di calore a piastre, questa pompa crea un flusso sul lato primario del sistema.



Collegare sempre questa pompa all'apparecchio principale.

**Vedere anche**

Attivazione del controllo di cascata, pagina 62

- Pompa di circolazione ACS

È possibile collegare al connettore una pompa di circolazione ACS. Questa pompa farà circolare l'acqua calda sanitaria nel sistema.

**Vedere anche**

Attivazione della circolazione ACS, pagina 63

- Pompa di miscelazione ACS

È possibile collegare al connettore una pompa di miscelazione ACS. Questa pompa miscela l'acqua nel bollitore ACS per distribuire uniformemente la temperatura.

**Vedere anche**

Attivazione della miscelazione ACS, pagina 63

- Pompa zona diretta

È possibile collegare al connettore una pompa di zona diretta. Questa pompa creerà un flusso verso la zona. La pompa è attiva quando c'è una richiesta di calore sulla zona diretta.



Collegare sempre questa pompa all'apparecchio principale.

**Vedere anche**

Impostazione dell'uscita, pagina 69

- Pompa secondaria

È possibile collegare al connettore una pompa secondaria. Quando si utilizza un separatore idraulico o uno scambiatore di calore a piastre, questa pompa crea un flusso sul lato secondario del sistema.

**Vedere anche**

Impostazione dell'uscita, pagina 69

- Rubinetto di sezionamento

È possibile collegare al connettore un rubinetto di sezionamento. Questo isola l'apparecchio dal sistema.

**Vedere anche**

Impostazione dell'uscita, pagina 69

Fig.68 Pompa del sistema a cascata



AD-3002666-01

Fig.69 Pompa di circolazione ACS



AD-3002666-01

Fig.70 Pompa di miscelazione ACS



AD-3002666-01

Fig.71 Pompa zona diretta



AD-3002666-01

Fig.72 Pompa secondaria



AD-3002666-01

Fig.73 Rubinetto di sezionamento



AD-3002666-01

Fig.74 Valvola gas esterna



AD-3002666-01

- Valvola gas esterna

È possibile collegare al connettore una valvola gas esterna. Questa valvola segue il comportamento della valvola di controllo gas nell'apparecchio.



Vedere anche

Impostazione dell'uscita, pagina 69

Fig.75 Contatto di stato



AD-3002666-01

- Contatto di stato

È possibile collegare al connettore un contatto di stato. Questo contatto segnalerà lo stato corrente dell'apparecchio ad un dispositivo esterno o al sistema di gestione dell'edificio.



Vedere anche

Impostazione dell'uscita, pagina 69

Fig.76 Connettore di stato



AD-3002781-01

■ Connettore di stato

È possibile collegare al connettore un ventilatore, una serie di pompe, due tipi di valvole o un contatto. Lo si può configurare come richiesto. Ogni configurazione ha una regolazione specifica.

Collegare il ventilatore, la pompa, la valvola o il contatto come segue:

- Nc** Contatto normalmente chiuso (il contatto si aprirà al verificarsi dello stato)
- C** Contatto principale.
- No** Contatto normalmente aperto (il contatto si chiuderà al verificarsi dello stato)



Importante

Il connettore di stato funziona come un contatto privo di potenziale. Applicare un'alimentazione elettrica esterna da 230 V per un ventilatore, una pompa e una valvola.

Fig.77 Ventilatore dell'estrattore



AD-3002781-01

- Ventilatore dell'estrattore

È possibile connettere al connettore un ventilatore dell'estrattore per la ventilazione del locale caldaia. Quando l'apparecchio è attivo, il ventilatore ventila il locale.



Vedere anche

Attivazione della ventilazione del locale caldaia, pagina 64

Fig.78 Pompa del sistema a cascata



AD-3002781-01

- Pompa del sistema a cascata

È possibile collegare al connettore una pompa del sistema a cascata. Se l'apparecchio fa parte di un sistema a cascata e non è dotato di pompa interna, occorre collegare questa pompa. Quando si utilizza un separatore idraulico o uno scambiatore di calore a piastre, questa pompa crea un flusso sul lato primario del sistema.



Collegare sempre questa pompa all'apparecchio principale.



Vedere anche

Attivazione del controllo di cascata, pagina 62

Fig.79 Pompa zona diretta



AD-3002781-01

- Pompa zona diretta

È possibile collegare al connettore una pompa di zona diretta. Questa pompa creerà un flusso verso la zona. La pompa è attiva quando c'è una richiesta di calore sulla zona diretta.



Collegare sempre questa pompa all'apparecchio principale.



Vedere anche

Impostazione dell'uscita, pagina 69

Fig.80 Pompa secondaria



AD-3002781-01

- Pompa secondaria

È possibile collegare al connettore una pompa secondaria. Quando si utilizza un separatore idraulico o uno scambiatore di calore a piastre, questa pompa crea un flusso sul lato secondario del sistema.



Vedere anche

Impostazione dell'uscita, pagina 69

Fig.81 Rubinetto di sezionamento



AD-3002781-01

- Rubinetto di sezionamento

È possibile collegare al connettore un rubinetto di sezionamento. Questo isola l'apparecchio dal sistema.



Vedere anche

Impostazione dell'uscita, pagina 69

Fig.82 Valvola gas esterna



AD-3002781-01

- Valvola gas esterna

È possibile collegare al connettore una valvola gas esterna. Questa valvola segue il comportamento della valvola di controllo gas nell'apparecchio.



Vedere anche

Impostazione dell'uscita, pagina 69

Fig.83 Contatto di stato



AD-3002781-01

- Contatto di stato

È possibile collegare al connettore un contatto di stato. Questo contatto segnalerà lo stato corrente dell'apparecchio ad un dispositivo esterno o al sistema di gestione dell'edificio.



Vedere anche

Impostazione dell'uscita, pagina 69

■ Connettore LIN-Bus

È possibile collegare al connettore una pompa LIN-Bus. Il LIN-Bus comanda la pompa e ne riceve dati.



Le pompe LIN-Bus di Grundfos sono state testate e approvate per il funzionamento sull'apparecchio. Possono funzionare anche pompe di altre marche, ma non sono state testate.

Fig.84 Connettore LIN-Bus



AD-3002779-01

Collegare i cavi LIN-Bus come segue:

- + Più
- Meno
- D Segnale

■ Connettori di ingresso programmabili

Ad ogni connettore è possibile collegare una serie di segnali di ingresso. I connettori di ingresso programmabili funzionano come un contatto privo di potenziale.



Sulla scheda connessioni sono disponibili due connettori programmabili. Se servono più connessioni occorre utilizzare una scheda di espansione.

La si può configurare come richiesto. A seconda dell'impostazione, è possibile collegare un determinato tipo di segnale di ingresso.



I fili sono intercambiabili. Non importa a quale dei morsetti è collegato il cavo.

Fig.85 Connettori di ingresso programmabili

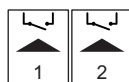

AD-3002780-01

Fig.86 Segnale ventilatore estrattore

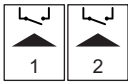

AD-3002780-01

- Segnale ventilatore estrattore

È possibile connettere al connettore un segnale di feedback del ventilatore dell'estrattore per la ventilazione del locale caldaia. Quando il ventilatore dell'estrattore è acceso, il contatto si chiude.



Vedere anche

Attivazione della ventilazione del locale caldaia, pagina 64

Fig.87 Segnale di richiesta di calore

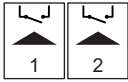

AD-3002780-01

- Segnale di richiesta di calore

È possibile collegare al connettore un contatto on/off per il riscaldamento. Questo genererà una richiesta di calore al sistema per il riscaldamento.



Vedere anche

Impostazione dell'ingresso, pagina 64

Fig.88 Segnale di cambio caldaia

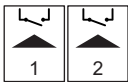

AD-3002780-01

- Segnale di cambio caldaia

È possibile collegare al connettore un sistema di gestione degli edifici. Questo collegherà l'apparecchio a un sistema di gestione degli edifici che controlla una serie di apparecchi di riscaldamento. Utilizzare questo contatto on/off per sollevare l'apparecchio dalle richieste di calore. Gli altri apparecchi del sistema possono continuare a produrre calore. Ad esempio:

- Quando l'ingresso è attivo, l'apparecchio non produrrà calore per il riscaldamento.
- Quando l'ingresso è attivo, l'apparecchio non produrrà calore per l'acqua calda sanitaria.
- Quando l'ingresso è attivo, l'apparecchio non produrrà calore per il riscaldamento e l'acqua calda sanitaria.

L'ingresso può essere impostato su aperto o chiuso per la liberazione dalla richiesta di calore.



Vedere anche

Impostazione dell'ingresso, pagina 64

Fig.89 Ingresso di blocco

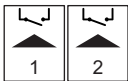

AD-3002780-01

- Ingresso di blocco

Il connettore può essere usato come ingresso di blocco. Questo bloccherà l'apparecchio, su richiesta, per tipi specifici di richieste di calore. Lo si può configurare come richiesto. Ad esempio:

- L'apparecchio bloccherà le richieste di calore per il riscaldamento.
- L'apparecchio bloccherà le richieste di calore per l'acqua calda sanitaria.
- L'apparecchio bloccherà le richieste di calore per il riscaldamento e l'acqua calda sanitaria.

L'ingresso può essere impostato su aperto o chiuso per il blocco della richiesta di calore. È anche possibile fare in modo che l'apparecchio mostri un codice di errore.



Vedere anche

Impostazione dell'ingresso, pagina 64

Fig.90 Ingresso di abilitazione

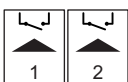

AD-3002780-01

- Ingresso di abilitazione

Il connettore può essere usato come ingresso di abilitazione. Questo abiliterà l'apparecchio, su richiesta, per tipi specifici di richieste di calore. Lo si può configurare come richiesto. Ad esempio:

- L'apparecchio si attiverà per l'acqua calda sanitaria e deve essere abilitato per le richieste di riscaldamento.
- L'apparecchio non si attiverà per il riscaldamento e l'acqua calda sanitaria e deve essere abilitato per le entrambe le richieste di calore.

L'ingresso può essere impostato su aperto o chiuso per l'abilitazione della richiesta di calore.



Vedere anche

Impostazione dell'ingresso, pagina 64

Fig.91 Pressostato gas

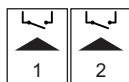

AD-3002780-01

- Pressostato gas

È possibile collegare al connettore un pressostato gas.

- In caso di pressione del gas troppo bassa, il pressostato si attiverà. Questo bloccherà l'apparecchio per 10 minuti e visualizzerà il codice di errore **H.01.09**.
- In caso di pressione del gas troppo alta, il pressostato si attiverà. Questo bloccherà l'apparecchio per 10 minuti e visualizzerà il codice di errore **H.01.26**.

L'ingresso può essere regolato su aperto o chiuso per l'attivazione del pressostato.



Vedere anche

Impostazione dell'ingresso, pagina 64

■ Connettore pompa PWM

È possibile collegare al connettore un cavo di segnale pompa PWM. Il segnale PWM modula e controlla la pompa della caldaia.

Collegare i cavi di segnale PWM come segue:

- 0 Zero
- + Più (segnale)



I fili non sono intercambiabili. Se si scambiano i fili, la pompa non sarà né in grado di modulare la velocità né di disattivarsi.

■ Connettore 0-10 V

È possibile collegare al connettore una richiesta di calore da 0-10 V. Il segnale 0-10 V ha due modalità:

- Controllo basato su setpoint di temperatura
- Controllo basato su setpoint di potenza

Collegare il segnale 0-10 V come segue:

- Meno
- + Più

Fig.92 Connettore pompa PWM



AD-3002782-01

Fig.93 Connettore 0-10 V



AD-3001304-03

Fig.94 Controllo 0-10 V

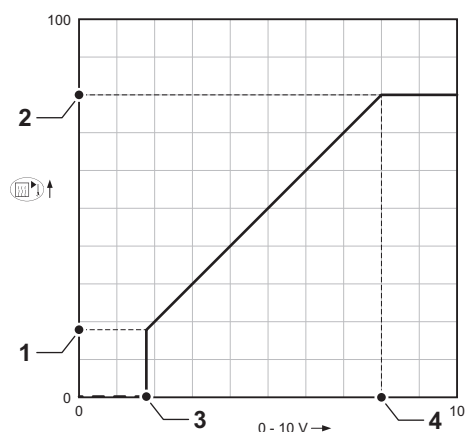

AD-3001543-01

È possibile modificare la modalità dell'ingresso analogico con il parametro **EP014**.

Controllo temperatura: Il 0-10 Volt controlla la temperatura di mandata dell'apparecchio. La potenza varia tra il valore minimo e massimo sulla base del setpoint di temperatura di mandata con un setpoint di potenza fisso.

Controllo di potenza: Il 0-10 Volt controlla la potenza termica dell'apparecchio. La potenza sarà convertita verso un setpoint di potenza relativa 0 – 100% con un setpoint di temperatura fisso. La potenza minima è connessa alla profondità di modulazione dell'apparecchio.

- 1 Setpoint minimo della temperatura (parametro **EP030**) o potenza (parametro **EP032**)
- 2 Setpoint massimo della temperatura (parametro **EP031**) o potenza (parametro **EP033**)
- 3 Setpoint minimo della tensione (parametro **EP034**)
- 4 Setpoint massimo della tensione (parametro **EP035**)

I valori misurati si possono leggere con i segnali:

- EM010** La tensione sull'ingresso 0-10V
- EM018** Quando viene impostato il controllo basato sulla temperatura, il setpoint di temperatura calcolato.
- EM021** Quando viene impostato il controllo basato sulla potenza termica, il setpoint di potenza calcolato.

Fig.95 Connettore Tout



AD-4000006-04

■ Connettore Tout

- Collegare sempre il sensore di temperatura esterna al PCB che controlla le zone. Per esempio: quando le zone sono controllate da una SCB-10, collegare la sonda a tale PCB.

È possibile collegare al connettore un sensore di temperatura esterna. Sono disponibili i seguenti sensori:

AF60 NTC 470 $\Omega/25\text{ }^{\circ}\text{C}$

- I fili sono intercambiabili. Non importa a quale dei morsetti è collegato il cavo.

È possibile modificare il tipo di sensore di temperatura esterno, l'inerzia dell'edificio e il tipo di collegamento del sensore con i parametri **AP056**, **AP079** **AP091**.

Solo sensore di temperatura esterna: La temperatura di mandata viene determinata in base alla temperatura esterna e alla curva di riscaldamento interna dell'apparecchio.

- Quando si connette solo un sensore di temperatura esterna, inserire un ponticello sul connettore R-Bus. Modificare anche il parametro della strategia di controllo **CP780** in **Basato su T.Esterna (2)**.

Sensore di temperatura esterna con termostato: La temperatura di mandata viene determinata in base alla temperatura esterna e alla curva di riscaldamento interna dell'apparecchio. Questa curva di riscaldamento interna viene spostata verso l'alto quando la temperatura ambiente misurata si scosta rispetto alla temperatura ambiente desiderata. Se è presente un termostato OpenTherm, occorre impostare sul termostato la curva di riscaldamento desiderata.

- È possibile modificare l'influsso della temperatura ambiente con il parametro **CP240**. Modificare anche il parametro della strategia di controllo **CP780** in **Basato su T.Est-Amb. (3)**.

■ Connettore R-Bus

È possibile collegare al connettore un termostato ambiente. Sono possibili i seguenti tipi:

- Termostato R-Bus (per esempio, **TXM Baxi Connect**)
- Termostato
- Termostato OpenTherm Smart Power
- Termostato On/Off

Collegare il termostato ambiente come segue:

- I fili sono intercambiabili. Non importa a quale dei morsetti è collegato il cavo.

Collegare il termostato desiderato: il tipo di termostato verrà riconosciuto automaticamente.

■ Connettori Tsyst

È possibile collegare ad ogni connettore un sensore di temperatura del sistema. Sono possibili i seguenti tipi:

- Sensore di temperatura del sistema (NTC 10k $\Omega/25\text{ }^{\circ}\text{C}$)
- Sensore di temperatura dell'ACS (NTC 10k $\Omega/25\text{ }^{\circ}\text{C}$)
- Sensore di temperatura di miscelazione dell'ACS (NTC 10k $\Omega/25\text{ }^{\circ}\text{C}$)
- Sensore di temperatura superiore del bollitore ACS (NTC 10k $\Omega/25\text{ }^{\circ}\text{C}$)

Lo si può configurare come richiesto. A seconda dell'impostazione, è possibile collegare un determinato tipo di sensore.

Fig.96 Connettore R-Bus



AD-3001314-03

Fig.97 Connettori Tsyst



AD-4000008-03

Fig.98 Sonda temperatura di impianto



AD-3003105-01

Fig.99 Sensore di temperatura circolazione ACS



AD-3003349-01

Fig.100 Sensore di temperatura miscelazione ACS



AD-3003349-01

Fig.101 Sensore temperatura superiore bollitore ACS



AD-3003349-01

Fig.102 Connettore Tdhw



AD-3000971-03

Fig.103 Connettore PWM pompa ACS



AD-3002783-01

Fig.104 Service port (RJ12)



AD-3003112-01

Collegare il sensore come segue:



I fili sono intercambiabili. Non importa a quale dei morsetti è collegato il cavo.

– Sonda temperatura di impianto

È possibile collegare al connettore Tsyst 1 un sensore di temperatura del sistema.



Vedere anche

Attivazione del controllo di cascata, pagina 62

– Sensore di temperatura circolazione ACS

È possibile collegare al connettore Tsyst 2 un sensore di temperatura di circolazione ACS.



Vedere anche

Attivazione della circolazione ACS, pagina 63

– Sensore di temperatura miscelazione ACS

È possibile collegare al connettore Tsyst 2 un sensore di temperatura di miscelazione ACS.



Vedere anche

Attivazione della miscelazione ACS, pagina 63

– Sensore temperatura superiore bollitore ACS

È possibile collegare un sensore di temperatura superiore del bollitore ACS al connettore Tsyst 2.

■ Connettore Tdhw



Importante

Per gli apparecchi dotati di una scheda di espansione **SCB-10**, fare riferimento agli schemi di collegamento contenuti nel presente manuale.

È possibile collegare al connettore un sensore di temperatura inferiore del bollitore ACS (NTC 10k Ω/25 °C).



I fili sono intercambiabili. Non importa a quale dei morsetti è collegato il cavo.

■ Connettore PWM pompa ACS

È possibile collegare al connettore un cavo di segnale PWM di una pompa ACS. Il segnale PWM modula e controlla la pompa ACS

Collegare il segnale PWM come segue:

- Meno
- + Più (segnale)

■ Service port

È possibile collegare al connettore un service tool. Il service tool si collega ai seguenti dispositivi:

- PC portatile
- Smart phone
- Tablet

Fig.105 Connettore L-Bus



AD-3003113-01

Fig.106 Connettori S-bus (RJ12)

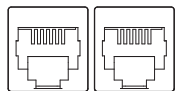

AD-3003114-01

Per accedere, modificare e leggere le varie impostazioni si può utilizzare la app Smart Service Recom.

■ Connettore L-Bus

È possibile collegare al connettore il cavo per la scatola di espansione. Questo estende il bus locale alla scatola di espansione.

■ Connettori S-Bus

Non utilizzare questi connettori S-Bus interni. Per le connessioni S-Bus è possibile utilizzare i Quick connect.

6 Prima della messa in servizio

6.1 Controllo prima della messa in servizio

6.1.1 Riempimento del sifone della condensa



Pericolo

Il sifone deve essere tassativamente riempito con una quantità sufficiente d'acqua. In questo modo si impedisce l'uscita dei fumi nell'ambiente.

Prima di riempire il sifone occorre riempire il sifone a pozzetto.

Fig.107 Montaggio del sifone a pozzetto

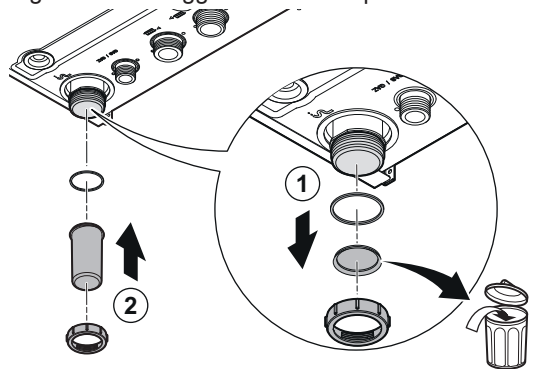

AD-3002724-02

1. Togliere il tappo di protezione con la rondella e il dado a compressione dalla parte inferiore del sifone.
2. Montare il sifone a pozzetto riutilizzando la rondella e il dado a compressione sulla parte inferiore del sifone.

Fig.108 Riempimento del sifone

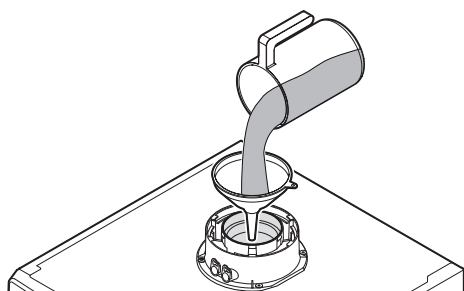

AD-3002732-01

3. Riempire il sifone con acqua attraverso l'uscita fumi usando un imbuto.
⇒ Il sifone è completamente pieno quando l'acqua fuoriesce dall'uscita di condensa.

6.1.2 Riempimento dell'impianto



Attenzione

Prima di procedere al riempimento, aprire le valvole di tutti i radiatori dell'impianto.



Importante

Per leggere la pressione idraulica sul display occorre accendere la caldaia.

1. Riempire l'impianto di riscaldamento con acqua corrente pulita.

**Importante**

La pressione consigliata dell'acqua è compresa tra 1,0 e 1,5 bar.

2. Verificare la tenuta dei collegamenti sul lato acqua.

6.1.3 Preparazione del circuito gas

Fig.109 Valvola di controllo gas 1.90 - 1.99 - 1.110

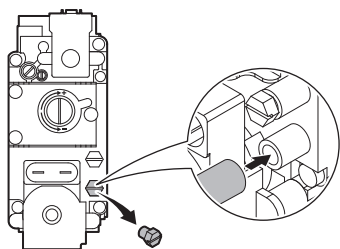

AD-3003048-01

Fig.110 Valvola di controllo gas 1.115 - 1.130 - 1.150

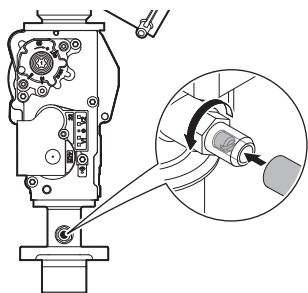

AD-3003049-01

**Avvertenza**

Accertarsi che la caldaia sia scollegata dalla rete elettrica.

1. Aprire il rubinetto del gas principale.
2. Aprire il rubinetto del gas della caldaia.
3. Verificare la tenuta del circuito del gas con un rilevatore di gas.
4. Degassare il tubo di alimentazione del gas svitando o rimuovendo in nipplo della presa di misurazione.

La posizione delle viti varia a seconda del tipo di caldaia. Fare riferimento alla figura del tipo di caldaia per la posizione delle viti.

⇒ Il tubo di alimentazione del gas potrà dirsi correttamente deaerato quando sarà possibile avvertire odore di gas.

5. Far scorrere il tubo del manometro gas sul nipplo della presa di misurazione.
6. Misurare la pressione di ingresso gas.

La pressione di ingresso consigliata è indicata sulla targa matricola.

**Attenzione**

La pressione di ingresso non deve mai superare la pressione massima menzionata nella tabella dei dati tecnici.

7. Sostituire o riserrare il tappo a vite sul nipplo della presa di misurazione.

6.2 Descrizione del pannello di controllo

6.2.1 Componenti del pannello di controllo

Le funzioni della manopola e del pulsante di selezione vengono espletate dalla stessa parte del pannello di controllo. Ruotare o premere la manopola per ottenere il risultato desiderato.

Fig.111 Componenti del pannello di controllo

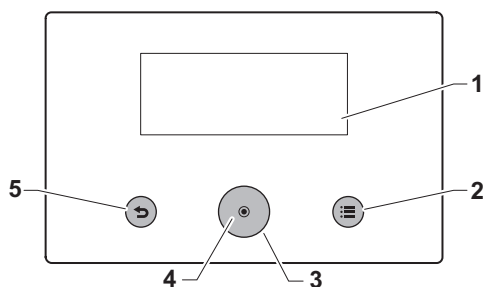

AD-3002426-01

- 1 Display
- 2 Pulsante menu ≡: premere per accedere al menu principale
- 3 Manopola: ruotare per evidenziare le voci, i menu o un'impostazione nel display
- 4 Pulsante di selezione ◉: premere per confermare la selezione
- 5 Pulsante indietro ↶

- **Tasto premuto brevemente:** Tornare al livello precedente o al menu precedente
- **Pulsante tenuto premuto a lungo:** Ritornare alla schermata iniziale

6.2.2 Descrizione della visualizzazione iniziale

Questa visualizzazione appare automaticamente dopo aver avviato l'apparecchio. Il pannello di controllo entra automaticamente in modalità standby se non si interviene sui pulsanti per 5 minuti. Per riattivare lo schermo, premere uno dei pulsanti del pannello di controllo.

È possibile tornare alla visualizzazione iniziale da qualsiasi menu mantenendo premuto per alcuni secondi il pulsante posteriore .





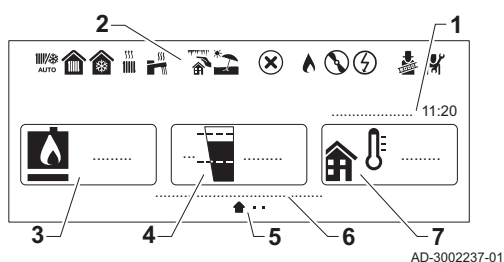







Le informazioni sulla zona e sull'errore sono accessibili a partire dalla schermata iniziale. Utilizzare la manopola per scorrere da una schermata all'altra.

Fig.112 Descrizione della schermata iniziale



- 1 Data e ora
- 2 Icone di indicazione dello stato dell'apparecchio
- 3 Icona dell'apparecchio e temperatura di mandata
- 4 Pressione idraulica
- 5 Icone che indicano le schermate correntemente attive e disponibili
- 6 Stato dell'apparecchio
- 7 Temperatura esterna (se è collegato il sensore di temperatura esterna)

Tab.35 Descrizioni dell'icona dello stato

Icona	Descrizione
	Passaggio automatico dalla modalità di riscaldamento a quella di raffreddamento.
	Funzionamento in riscaldamento collegato ad una pompa di calore. <ul style="list-style-type: none"> • Simbolo fisso: la modalità riscaldamento è attiva. • Simbolo lampeggiante: riscaldamento in corso.
	Funzionamento in raffreddamento collegato ad una pompa di calore. <ul style="list-style-type: none"> • Simbolo fisso: la modalità raffreddamento è attiva. • Simbolo lampeggiante: raffreddamento in corso.
	Funzionamento in riscaldamento collegato ad una caldaia a gas o a gasolio. <ul style="list-style-type: none"> • Simbolo fisso: la modalità riscaldamento è attiva. • Simbolo lampeggiante: riscaldamento in corso.
	L'ACS è abilitata. <ul style="list-style-type: none"> • Simbolo fisso: L'ACS è attiva. • Simbolo lampeggiante: La produzione di ACS è in corso.
	Modalità di protezione antigelo abilitata.
	Modalità estate abilitata. Assenza di riscaldamento.
	Indicatore di errore. Posizionarsi sulla schermata degli errori per maggiori informazioni.
	Il bruciatore è acceso.
	La pompa di calore è accesa. Visibile quando è presente una richiesta di riscaldamento o di raffreddamento.
	Backup elettrico collegato ad una pompa di calore. Il backup elettrico è in funzione.
	La modalità spazzacamino è abilitata. Questa opzione viene utilizzata per misurare la combustione. Disponibile nel menu Mod. spazza camino .
	Modalità installatore abilitata.

■ Descrizione del menu iniziale di accesso rapido

Direttamente dalla schermata iniziale è disponibile un menu comprendente funzioni selezionate. Premere il pulsante di selezione  per accedere rapidamente al menu.

Tab.36 Descrizione del menu iniziale di accesso rapido

Menu	Funzione
Impianto in modalità vacanza	Impostare la data di inizio e quella di fine del periodo di vacanza per abbassare le temperature ambiente e dell'acqua calda sanitaria di tutte le zone.
Modalità di funzionamento	Modificare la modalità di funzionamento del riscaldamento.
Acqua Calda Sanitaria Abilit./Disab.	Abilitare o disabilitare l'acqua calda sanitaria.
Modalità estiva forzata Abilit/Disab	Abilitare o disabilitare la modalità estate forzata. Se viene impostato Acceso , il riscaldamento è disabilitato e l'acqua calda viene mantenuta.

6.2.3 Descrizione della schermata della zona

Le informazioni sulle varie zone presenti nell'impianto sono accessibili a partire dalla schermata iniziale. Ruotare la manopola per visualizzare le schermate informative.

Fig.113 Descrizione della schermata della zona

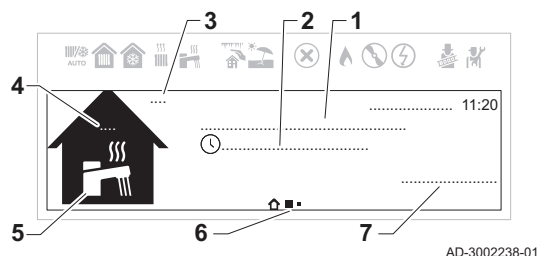

- 1 Nome della zona
- 2 Modalità di funzionamento al momento attiva
- 3 Temperatura esterna
- 4 Temperatura ambiente (se è installata un'unità ambiente)
- 5 Simbolo della zona
- 6 Icone che indicano il livello della navigazione tra la schermata iniziale, la zona e le informazioni relative agli errori
- 7 Informazioni sullo stato del circuito

Tab.37 Descrizione delle icone della zona

Icone	Zone
	Tutte
	Camera da letto
	Soggiorno
	Studio
	Esterno
	Cucina
	Seminterrato
	ACS ⁽¹⁾

(1) L'icona ACS viene selezionata automaticamente per la schermata della zona ACS, e non può essere selezionata o modificata manualmente.

■ Descrizione del menu di accesso rapido della zona

Direttamente dalla schermata della zona è disponibile un menu comprendente funzioni selezionate. Premere il pulsante di selezione per accedere rapidamente al menu.

Tab.38 Descrizione del menu di accesso rapido della zona

Menu	Funzione
Impostazione temperature di riscaldam	Visualizzare e impostare le temperature delle attività.
Modalità di funzionamento	Selezionare una modalità di funzionamento per regolare il riscaldamento: Programmazione, Manuale, Temporaneo, Vacanza, o Disabilit.
Programmazioni orarie riscaldamento	Programmare o selezionare un programma orario di riscaldamento.

■ Descrizione del menu di accesso rapido ACS

Direttamente dalla schermata della zona ACS è disponibile un menu comprendente funzioni selezionate. Premere il pulsante di selezione  per accedere rapidamente al menu.

Tab.39 Descrizione del menu di accesso rapido ACS

Menu	Funzione
Imposta temp. Acqua Calda Sanitaria	Visualizzare e impostare il setpoint ACS comfort.
Modalità di funzionamento	Selezionare una modalità di funzionamento per regolare l'ACS: Programmazione, Comfort, Incremento rapido temperatura acqua calda, Vacanza, o Disabilit.
Programmazioni orarie	Programmare o selezionare un programma orario ACS.

6.2.4 Descrizione del menu principale

Il menu principale viene utilizzato per accedere alle opzioni del pannello di controllo. Le icone del menu visualizzate nella vista in sequenza dipendono dalla configurazione del sistema.

Visualizza il carosello dei menu premendo il tasto del menu principale .

Scorrere le voci del menu ruotando la manopola. Premere il pulsante  per confermare la selezione.









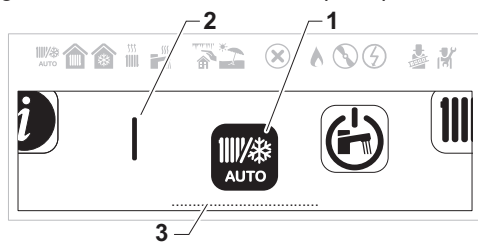



Fig.114 Descrizione del menu principale



AD-3002239-02

- 1 Icona del menu
- 2 Barra di separazione: Indica l'inizio del carosello e può o meno essere visibile in base alla configurazione del sistema.
- 3 Opzione del menu evidenziata

Tab.40 Descrizione del menu principale

Icona	Titolo del menu	Descrizione
	Modalità di funzionamento	Accedere ai controlli del funzionamento.
	Acqua Calda Sanitaria Abilit./Disab.	Accedere ai controlli dell'acqua calda sanitaria.
	Temperatura di riscaldamento	Modificare le temperature dell'attività utilizzate nei programmi orari per la zona.
	Temperatura dell'acqua	Modificare il setpoint di comfort dell'acqua calda sanitaria.
	Modifica temporanea temp.di riscaldamento	Derogare temporaneamente a un programma orario abilitato. La temperatura ambiente viene modificata fino ad un'ora di fine impostata.
	Incremento rapido temperatura acqua calda	Derogare temporaneamente a un programma orario abilitato. La temperatura dell'acqua calda sanitaria è modificata per la durata della fascia oraria impostata.
	Impianto in modalità vacanza	Abilitare o disabilitare il programma vacanza (inclusa la protezione antigelo). La temperatura ambiente durante il periodo delle vacanze è ridotta, per risparmiare energia.
	Impostazioni utente	Accedere alle opzioni di livello utente.
	Mod. spazza camino	Abilitare o disabilitare la modalità spazzacamino.
	Installatore	Accedere alle opzioni installatore. Codice installatore richiesto.
	Rilevatore	Effettuare la ricerca di un parametro in base al codice. Codice installatore richiesto.
	Panoramica segnali	Visualizzare i segnali, lo stato e i setpoint del sistema. Codice installatore richiesto.
	Bluetooth	Abilitare o disabilitare il collegamento Bluetooth.

7.2 Regolazioni valvola gas

7.2.1 Impostazione di fabbrica del gas

L'impostazione di fabbrica della caldaia prevede il funzionamento con gas naturale del gruppo G20 (gas H).

Tab.42 Impostazioni di fabbrica G20 (gas H)

Codice	Testo visualizzato	Descrizione	Range di regolazione	1.90	1.99	1.110	1.115	1.130	1.150
DP003	Vel.max ventil. ACS	Velocità massima del ventilatore in produzione ACS	1000 - 6900 Rpm	-	-	-	-	-	-
GP007	GIRI/MIN Max RisCent	Velocità massima ventilatore in modalità Riscaldamento	1400 - 7000 Rpm	6500	6200	6800	5500	5800	6900
GP008	GIRI/MIN MinVentilat	Velocità minima del ventilatore durante il Riscaldamento + modalità ACS	1250 - 4000 Rpm	1250	2050	2050	1700	1700	1800
GP009	GIRI/MIN vent avvio	Velocità ventilatore avvio apparecchio	1000 - 4000 Rpm	2400	2500	2500	2500	2500	2500

7.2.2 Conversione ad un altro gas

Prima di operare con un diverso tipo di gas, eseguire le seguenti operazioni.

Fig.116 Posizione del venturi A

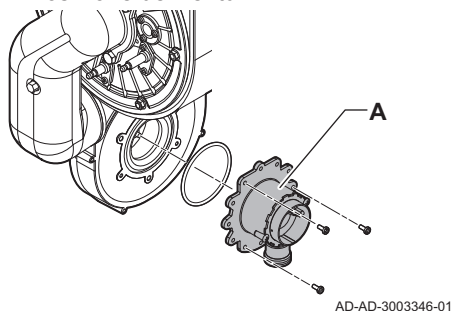

- Per i tipi di caldaia 1.90 - 1.99 - 1.110: Sostituire il venturi (A) per adattare la caldaia ad un altro tipo di gas. Il venturi richiesto è indicato nella tabella. Sostituire il venturi in base alle istruzioni fornite con il set di conversione gas.

Tab.43 Tipi di venturi

LUNA MP	1.90	1.99	1.110
Venturi per G20 (gas H) ⁽¹⁾	34/5.6	38/6.4	38/6.4
Venturi per G31 (propano)	34/4.5	34/4.5	34/4.5

(1) Montato in fabbrica.

Fig.117 Posizione del limitatore di gas B

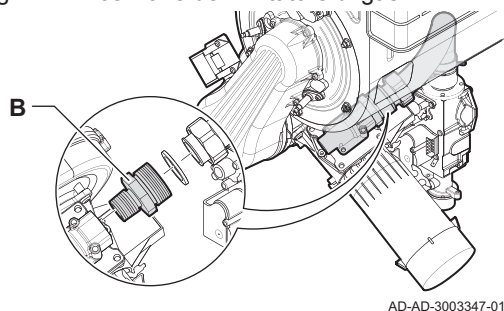

- Per i tipi di caldaia 1.115 - 1.130: Sostituire il limitatore (B) per adattare la caldaia a G31 (propano). Il limitatore richiesto è indicato nella tabella. Sostituire il limitatore in base alle istruzioni fornite con il set di conversione gas.

Tab.44 Tipi di limitatori per la conversione

LUNA MP	1.115	1.130
Diametro limitatore in mm per G31 (propano)	10	10

- Per il tipo di caldaia 1.150: Adattare la caldaia ad un tipo di gas diverso senza sostituire il limitatore.

4. Scrivere il tipo di gas della caldaia sull'autoadesivo fornito.



Importante

Questo autoadesivo deve essere applicato accanto alla targa matricola.



■ Regolazione dei parametri di velocità del ventilatore per tipi di gas diversi

Le impostazioni di fabbrica della velocità del ventilatore possono essere regolate, a livello installatore, per un tipo di gas diverso.

▶▶ Menu principale > **Rilevatore**



Utilizzare la manopola per effettuare la navigazione.
Per confermare la selezione, premere il tasto .

1. Premere il pulsante del menu  per accedere al menu principale.
2. Vai al menu **Rilevatore** .
- Utilizzare il codice **0012** per abilitare l'accesso installatore.
3. Seleziona il parametro che desideri configurare.

■ Velocità del ventilatore per tipi di gas diversi

1. Regolare i parametri di velocità del ventilatore per il tipo di gas utilizzato, in base a quanto indicato nella tabella.
Se una caldaia non è adatta per un certo tipo di gas, nella tabella è indicato con "-".

Tab.45 Regolazione per gas G31 (propano)

Codice	Testo visualizzato	Descrizione	Range di regolazione	1.90	1.99	1.110	1.115	1.130	1.150
DP003	Vel.max ventil. ACS	Velocità massima del ventilatore in produzione ACS	1000 - 6900 Rpm	-	-	-	-	-	-
GP007	GIRI/MIN Max RisCent	Velocità massima ventilatore in modalità Riscaldamento	1400 - 7000 Rpm	5900	6200	6800	5100	5500	6400
GP008	GIRI/MIN MinVentilat	Velocità minima del ventilatore durante il Riscaldamento + modalità ACS	1250 - 4000 Rpm	1500	2050	2050	1950	1950	2250
GP009	GIRI/MIN vent avvio	Velocità ventilatore avvio apparecchio	1000 - 4000 Rpm	3000	2500	2500	4000	4000	4000

2. Verificare la regolazione del rapporto gas/aria.

7.2.3 Controllo e regolazione della combustione

Fig.118 Presa di misurazione dei fumi e dell'ingresso aria

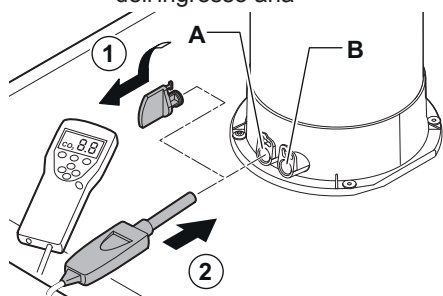

AD-3002722-01

A Presa di misurazione dei fumi

B Presa di misurazione dell'ingresso aria

Utilizzare la presa di misurazione dell'ingresso aria per controllare l'eventuale riciclo dei prodotti della combustione.

Usare la presa di misurazione dei fumi per misurare la quantità di combustione e la temperatura dei fumi. Per il controllo della combustione, procedere come descritto di seguito:

1. Rimuovere il tappo dalla presa di misurazione dei fumi.

- Inserire per circa 8,5 cm la sonda dell'analizzatore fumi nell'apertura di misurazione.

**Avvertenza**

Durante la misurazione, sigillare completamente l'apertura intorno alla sonda.

**Attenzione**

L'analizzatore dei fumi deve avere una precisione minima di $\pm 0,25\%$ per O_2 .

- Misurare la percentuale di O_2 presente nei fumi. Effettuare le misurazioni alla massima e alla minima potenza.

**Importante**

Le misurazioni devono essere eseguite dopo aver rimosso il pannello frontale.

■ Esecuzione del test alla potenza massima

È possibile modificare il **Stato test funzioni** per effettuare un test alla potenza massima.

▶▶ Menu principale > **Mod. spazza camino** > **Stato test funzioni**



Utilizzare la manopola per effettuare la navigazione.
Per confermare la selezione, premere il tasto

- Premere il pulsante del menu per accedere al menu principale.
- Andare al menu **Mod. spazza camino** .
- Selezionare **Stato test funzioni**.
- Selezionare **Potenza massima RISC**.
⇒ Il test alla potenza massima ha inizio. Nel menu viene visualizzata la modalità selezionata per il test di potenza e nell'angolo superiore destro dello schermo è visualizzata l'icona .
- Verificare le impostazioni del test di carico.
- Premere il pulsante di ritorno per terminare il test.

■ Esecuzione del test alla potenza minima

È possibile modificare il **Stato test funzioni** per effettuare un test alla potenza minima.

▶▶ Menu principale > **Mod. spazza camino** > **Stato test funzioni**



Utilizzare la manopola per effettuare la navigazione.
Per confermare la selezione, premere il tasto

- Premere il pulsante del menu per accedere al menu principale.
- Andare al menu **Mod. spazza camino** .
- Selezionare **Stato test funzioni**.
- Selezionare **Potenza minima**.
⇒ Il test alla potenza minima ha inizio. Nel menu viene visualizzata la modalità selezionata per il test di potenza e nell'angolo superiore destro dello schermo è visualizzata l'icona .
- Verificare le impostazioni del test di carico.
- Premere il pulsante di ritorno per terminare il test.

■ Valori di verifica/impostazione per O_2 a potenza massima e potenza minima

- Impostare la caldaia alla potenza massima.
- Misurare la percentuale di O_2 presente nei fumi.
- Confrontare il valore misurato con i valori target riportati nella tabella.

Tab.46 Valori target per O₂ a potenza massima - (intervallo di potenza minima) per G20 (gas H)

	LUNA MP 1.90	LUNA MP 1.99	LUNA MP 1.110	LUNA MP 1.115	LUNA MP 1.130	LUNA MP 1.150
	3.9 - (4.6 - 5.2)	3.6 - (3.9 - 4.5)	3.6 - (3.9 - 4.5)	3.6 - (4.5 - 5.1)	3.6 - (4.5 - 5.1)	3.6 - (4.5 - 5.1)
	4.1 - (4.8 - 5.4)	3.8 - (4.1 - 4.7)	3.8 - (4.1 - 4.7)	3.8 - (4.7 - 5.3)	3.8 - (4.7 - 5.3)	3.8 - (4.7 - 5.3)
	4.3 - (5.0 - 5.6)	4.0 - (4.3 - 4.9)	4.0 - (4.3 - 4.9)	4.0 - (4.9 - 5.5)	4.0 - (4.9 - 5.5)	4.0 - (4.9 - 5.5)
	4.5 - (5.2 - 5.8)	4.2 - (4.5 - 5.1)	4.2 - (4.5 - 5.1)	4.2 - (5.1 - 5.7)	4.2 - (5.1 - 5.7)	4.2 - (5.1 - 5.7)
- ↑	4.7 - (5.4 - 6.0)	4.4 - (4.7 - 5.3)	4.4 - (4.7 - 5.3)	4.4 - (5.3 - 5.9)	4.4 - (5.3 - 5.9)	4.4 - (5.3 - 5.9)
◆ 1)	4.8 - (5.5 - 6.1)⁽¹⁾	4.5 - (4.8 - 5.4)⁽¹⁾	4.5 - (4.8 - 5.4)⁽¹⁾	4.5 - (5.4 - 6.0)⁽¹⁾	4.5 - (5.4 - 6.0)⁽¹⁾	4.5 - (5.4 - 6.0)⁽¹⁾
+ ↓	4.9 - (5.6 - 6.2)	4.6 - (4.9 - 5.5)	4.6 - (4.9 - 5.5)	4.6 - (5.5 - 6.1)	4.6 - (5.5 - 6.1)	4.6 - (5.5 - 6.1)
	5.1 - (5.8 - 6.4)	4.8 - (5.1 - 5.7)	4.8 - (5.1 - 5.7)	4.8 - (5.7 - 6.3)	4.8 - (5.7 - 6.3)	4.8 - (5.7 - 6.3)
	5.3 - (6.0 - 6.6)	5.0 - (5.3 - 5.9)	5.0 - (5.3 - 5.9)	5.0 - (5.9 - 6.5)	5.0 - (5.9 - 6.5)	5.0 - (5.9 - 6.5)
	5.5 - (6.2 - 6.8)	5.2 - (5.5 - 6.1)	5.2 - (5.5 - 6.1)	5.2 - (6.1 - 6.7)	5.2 - (6.1 - 6.7)	5.2 - (6.1 - 6.7)
	5.7 - (6.4 - 7.0)	5.4 - (5.7 - 6.3)	5.4 - (5.7 - 6.3)	5.4 - (6.3 - 6.9)	5.4 - (6.3 - 6.9)	5.4 - (6.3 - 6.9)
(1) Valore nominale a potenza massima e corrispondenti valori nominali a potenza minima tra parentesi.						

Tab.47 Valori target per O₂ a potenza massima - (intervallo di potenza minima) per G31 (Propano)

	LUNA MP 1.90	LUNA MP 1.99	LUNA MP 1.110	LUNA MP 1.115	LUNA MP 1.130	LUNA MP 1.150
	4.3 - (5.0 - 5.3)	-- (-)	-- (-)	-- (-)	-- (-)	-- (-)
	4.4 - (5.1 - 5.4)	-- (-)	-- (-)	-- (-)	-- (-)	-- (-)
	4.5 - (5.2 - 5.5)	-- (-)	-- (-)	-- (-)	-- (-)	-- (-)
	4.6 - (5.3 - 5.6)	-- (-)	-- (-)	4.6 - (5.0 - 5.6)	4.6 - (5.0 - 5.6)	4.6 - (5.0 - 5.6)
- ↑	4.7 - (5.4 - 5.7)	-- (-)	-- (-)	4.7 - (5.1 - 5.7)	4.7 - (5.1 - 5.7)	4.7 - (5.1 - 5.7)
◆ 1)	4.8 - (5.5 - 5.8)⁽¹⁾	4.6 - (5.0 - 5.6)⁽¹⁾	4.6 - (5.0 - 5.6)⁽¹⁾	4.8 - (5.2 - 5.8)⁽¹⁾	4.8 - (5.2 - 5.8)⁽¹⁾	4.8 - (5.2 - 5.8)⁽¹⁾
+ ↓	-- (-)	4.7 - (5.1 - 5.7)	4.7 - (5.1 - 5.7)	4.9 - (5.3 - 5.9)	4.9 - (5.3 - 5.9)	4.9 - (5.3 - 5.9)
	-- (-)	4.8 - (5.2 - 5.8)	4.8 - (5.2 - 5.8)	5.0 - (5.4 - 6.0)	5.0 - (5.4 - 6.0)	5.0 - (5.4 - 6.0)
	-- (-)	-- (-)	-- (-)	-- (-)	-- (-)	-- (-)
	-- (-)	-- (-)	-- (-)	-- (-)	-- (-)	-- (-)
	-- (-)	-- (-)	-- (-)	-- (-)	-- (-)	-- (-)
(1) Valore nominale a potenza massima e corrispondenti valori nominali a potenza minima tra parentesi.						

4. Se il valore misurato non rientra nei valori indicati in tabella, correggere la percentuale di O₂.

Fig.119 Valvola di controllo gas nei tipi di caldaia: 1.90 - 1.99 - 1.110

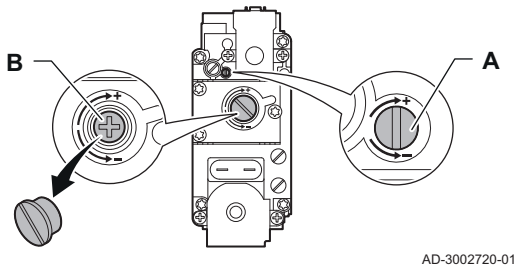

AD-3002720-01

Fig.120 Valvola di controllo gas nei tipi di caldaia: 1.115 - 1.130 - 1.150

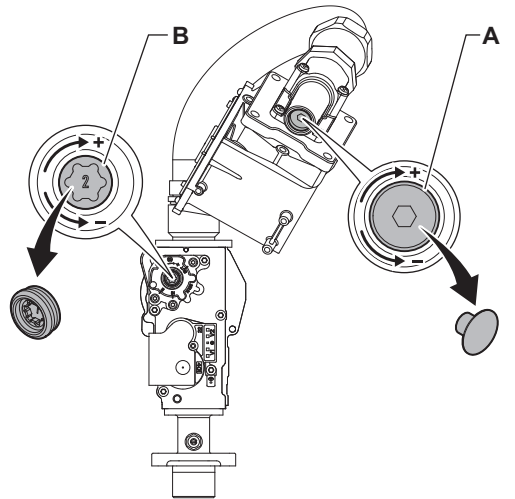

AD-3002721-01

- 4.1. Servendosi della vite di regolazione della potenza massima **A**, impostare sul valore nominale (◆) riportato nella tabella la percentuale di O₂ per il tipo di gas in uso. O, in alternativa, il più vicino possibile al valore nominale, ma comunque entro l'intervallo specificato.



- Girare la vite della potenza massima **A** in senso orario (+) aumenta l'O₂.
- Girare la vite della potenza massima **A** in senso antiorario (-) riduce l'O₂.

5. Impostare la caldaia alla potenza minima.
 6. Misurare la percentuale di O₂ presente nei fumi.
 7. Trovare nella tabella l'intervallo di valori di potenza minima corrispondente al valore di potenza massima misurato. L'intervallo di potenza minima è indicato in parentesi direttamente accanto al valore di potenza massima.
 8. Confrontare il valore misurato con i valori dell'intervallo di potenza minima riportati nella tabella.
 9. Se il valore misurato non rientra nei valori indicati in tabella, correggere la percentuale di O₂.
 - 9.1. Servendosi della vite di regolazione della potenza minima **B** impostare la percentuale di O₂ per il tipo di gas in uso in modo che rientri nell'intervallo indicato in tabella.
10. Controllare la fiamma attraverso il vetrino di ispezione. La fiamma non deve spegnersi.
11. Misurare il valore di CO nei fumi. Se il livello di CO è superiore a 400 ppm, eseguire le seguenti azioni:



- Girare la vite della potenza massima **B** in senso orario (+) riduce l'O₂.
- Girare la vite della potenza massima **B** in senso antiorario (-) aumenta l'O₂.

i Importante

La concentrazione di CO nei fumi deve sempre rispettare i regolamenti di installazione del Paese nel quale è installata la caldaia.

- 11.1. Accertarsi che l'impianto di scarico fumi sia installato correttamente.
- 11.2. Accertarsi che le impostazioni della caldaia corrispondano al tipo di gas utilizzato.
- 11.3. Verificare se il bruciatore presenta danni e, quindi, pulirlo.
- 11.4. Ricontrollare il rapporto gas/aria.
- 11.5. Contattare la rete Service se il livello di CO è ancora superiore a 400 ppm.



Pericolo

Se il livello di CO è superiore a 1000 ppm, spegnere la caldaia e contattare la rete Service.

7.3 Istruzioni finali

1. Rimuovere lo strumento di misurazione.
2. Avvitare il tappo sulla presa analisi fumi.
3. Sigillare la valvola di controllo gas.
4. Rimontare il pannello frontale.
5. Riscaldare l'impianto di riscaldamento fino a circa 70°C.
6. Spegnere la caldaia.
7. Effettuare la deareazione dell'impianto di riscaldamento dopo circa 10 minuti.
8. Accendere la caldaia.
9. Controllare la pressione dell'acqua. Se necessario, rabboccare l'impianto di riscaldamento.

Fig.121 Esempio di etichetta autoadesiva compilata

Adjusted for / Réglée pour / Ingesteld op / Eingestellt auf / Regolato per / Ajustado para / Ρυθμιζόμενο για / Nastawiony na / настроен для / Reglat pentru / настроен за / ayarlanmıştır / Nastavljen za / beállítva/ Nastaveno pro / Asetettu kaasulle / Justert for/ indstillet til/ ل طيبخ :	Parameters / Paramètres / Parameter / Parametri / Parámetros / Παράμετροι / Parametry / Параметры / Parametrii / Параметри / Parametreler / Paraméterek / Parametrit / Parametere / Parametre / شامل عمل :
<input checked="" type="checkbox"/> Gas G20 _____ 20 mbar	DP003 - 3300 GP007 - 3300 GP008 - 2150 GP009 - _____
<input checked="" type="checkbox"/> C _{(10)3(X)} <input type="checkbox"/> C _{(11)3(X)} <input type="checkbox"/> C _{(13)3(X)} <input type="checkbox"/> C _{(12)3(X)}	

AD-3001124-02

10. Riportare i seguenti dati sull'etichetta autoadesiva inclusa, e applicare quest'ultima accanto alla targa matricola dell'apparecchiatura.
 - Se si è effettuato l'adattamento a un altro gas, il tipo di gas;
 - La pressione di mandata del gas;
 - Nel caso di applicazioni in sovrappressione, il tipo di uscita fumi;
 - I parametri modificati per i cambiamenti di cui sopra;
 - Qualsiasi parametro di velocità del ventilatore modificato per altri scopi.
11. Completare il modulo di messa in servizio, fornito in allegato.
12. Ottimizzare le impostazioni come richiesto per l'impianto e le preferenze utente.

**Vedere**

Per maggiori informazioni; Impostazioni, pagina 61 e Istruzioni per l'utente, pagina 98.

13. Istruire l'utente sul funzionamento dell'impianto, della caldaia e del regolatore.
14. Informare l'utente sulla manutenzione da effettuare.
15. Consegnare tutti i manuali all'utente.
16. Confermare la messa in funzione con firma e timbro dell'azienda.
⇒ Ora la caldaia è pronta per essere messa in funzione.

8 Impostazioni

8.1 Introduzione ai codici dei parametri

Fig.122 Codice sull'

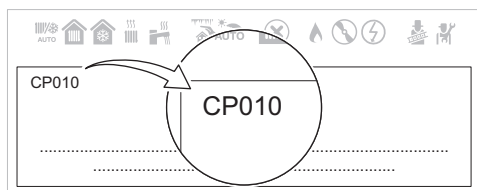

AD-3002323-01

La piattaforma di controllo si serve di un sistema avanzato, che consente di classificare parametri, misurazioni e contatori. Conoscere la logica dietro a questi codici rende più semplice la loro identificazione. Il codice è composto da due lettere e da tre numeri.

Fig.123 Prima lettera

CP010

AD-3001375-01

La prima lettera indica la categoria alla quale appartiene il tipo di errore.

- A** Appliance: Apparecchio
- B** Buffer: Bollitore acqua calda
- C** Circuit: Zona
- D** Domestic hot water: Acqua calda sanitaria
- E** External: Opzioni esterne
- G** Gas fired: Generatore di calore alimentato a gas
- N** Network: Cascata
- P** Producer: Riscaldamento
- Z** Zone: Zona

I codici della categoria D vengono controllati soltanto dall'apparecchio. L'acqua calda sanitaria, quando viene comandata da una SCB, viene trattata come un circuito, con codici di categoria C.

Fig.124 Seconda lettera

CP010

AD-3001376-01

La seconda lettera indica il tipo.

- P** Parameter: Parametri
- C** Counter: Contatori
- M** Measurement: Segnali

Fig.125 Numero

CP010

AD-3001377-01

Il numero è sempre composto da tre cifre. In alcuni casi, l'ultima delle tre cifre è relativa ad una zona.

8.2 Accesso al livello installatore

Alcune impostazioni sono protette mediante accesso installatore. Per modificare tali impostazioni, abilitare l'accesso installatore.

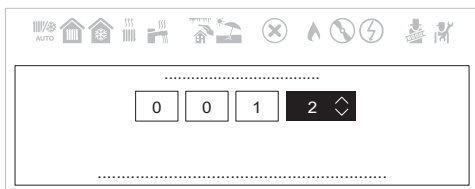

Fig.126 Codice di accesso installatore



AD-3002281-01

►► Menu principale > **Installatore**

💡 Utilizzare la manopola per effettuare la navigazione.
Per confermare la selezione, premere il tasto .

1. Premere il pulsante del menu  per accedere al menu principale.
2. Andare al menu **Installatore** .
3. Utilizzare il codice: **0012**.

⇒ L'accesso installatore è ora abilitato. L'icona Installatore  apparirà attiva nella barra di stato.



Qualora il pannello di controllo non venga utilizzato per un periodo di tempo superiore a 30 minuti, l'accesso installatore verrà disabilitato automaticamente. È possibile disabilitare l'accesso installatore manualmente selezionando **Abbandona la modalità installatore**.

8.3 Ricerca dei parametri, dei contatori e dei segnali

È possibile effettuare ricerche e modifiche di punti dati dell'apparecchio (parametri, contatori e segnali), di schede di controllo e di sensori collegati.

►► Menu principale > **Rilevatore**

💡 Utilizzare la manopola per effettuare la navigazione.
Per confermare la selezione, premere il tasto .

1. Premere il pulsante del menu  per accedere al menu principale.
2. Vai al menu **Rilevatore** .
3. Utilizzare il codice **0012** per abilitare l'accesso installatore.
3. Selezionare i criteri di ricerca (codice):
 - 3.1. Selezionare la prima lettera (categoria del punto dati).
 - 3.2. Selezionare la seconda lettera (tipo del punto dati).
 - 3.3. Selezionare il primo numero.
 - 3.4. Selezionare il secondo numero.
 - 3.5. Selezionare il terzo numero.

💡 Il simbolo * può essere utilizzato per indicare un carattere qualsiasi all'interno del campo di ricerca.

⇒ Sul display compare l'elenco dei punti dati.

4. Selezionare il punto dati desiderato.



È ora possibile navigare verso la schermata iniziale premendo e tenendo premuto il tasto ritorno , oppure accedere al menu principale premendo il tasto menu .

Fig.127 Ricerca di punti dati



AD-3002324-01

Fig.128 Risultati della ricerca di punti dati

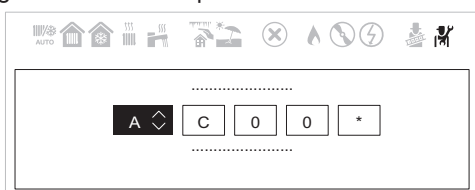
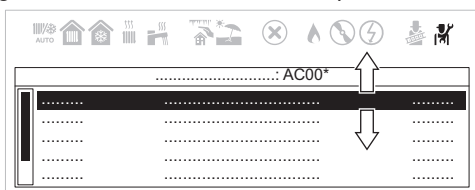

AD-3002325-01

8.4 Impostazione delle combinazioni fisse

È possibile configurare la funzionalità dei connettori di ingresso e uscita configurabili con le seguenti impostazioni preconfigurate.





Importante

In queste configurazioni verranno utilizzati alcuni dei connettori di ingresso e uscita configurabili. Quando vengono abilitate queste configurazioni, non è più possibile configurare manualmente questi ingressi/uscite.

8.4.1 Attivazione del controllo di cascata



Abilitare la funzionalità controllore di cascata abilitando **Gestione cascata B** e configurando i relativi parametri.

- Menu principale > **Installatore** > **Impostazione dell'impianto** > **Gestione cascata B** > **Abilitato** > **Sì**

 Utilizzare la manopola per effettuare la navigazione.
Per confermare la selezione, premere il tasto .

1. Premere il pulsante .
2. Selezionare **Impostazione dell'impianto**.
3. Selezionare **Gestione cascata B**.
4. Abilitare la funzionalità controllore di cascata:
 - 4.1. Selezionare **Abilitato**.
5. Abilitare la funzione master:
 - 5.1. Selezionare **Sì**.



Abilitare questa funzionalità solo sull'apparecchio principale. Verificare la configurazione di ogni apparecchio del sistema a cascata.

È ora possibile navigare verso la schermata iniziale premendo e tenendo premuto il tasto ritorno , oppure accedere al menu principale premendo il tasto menu .

8.4.2 Attivazione della circolazione ACS

Attivare la circolazione ACS abilitando la funzione **Circolazione ACS**.

- Menu principale > **Installatore** > **Impostazione dell'impianto** > **Miscel./Circol. ACS** > **Abilitato** > **Circolazione ACS** > **Acceso**



 Utilizzare la manopola per effettuare la navigazione.
Per confermare la selezione, premere il tasto .



Importante

Questa funzione utilizza Uscita multifunzione 1.



1. Premere il pulsante .
2. Selezionare **Impostazione dell'impianto**.
3. Selezionare **Miscelazione o circolazione ACS**.
4. Selezionare **Miscel./Circol. ACS**.
5. Selezionare **Abi./disab. funzione**.
6. Selezionare **Abilitato**.
7. Selezionare **Circolazione ACS**.
8. Selezionare **Acceso**.

È ora possibile navigare verso la schermata iniziale premendo e tenendo premuto il tasto ritorno , oppure accedere al menu principale premendo il tasto menu .

8.4.3 Attivazione della miscelazione ACS

Attivare la miscelazione ACS abilitando la funzione **Miscelaz. bollit ACS**.

- Menu principale > **Installatore** > **Impostazione dell'impianto** > **Miscel./Circol. ACS** > **Abilitato** > **Miscelaz. bollit ACS** > **Acceso**

 Utilizzare la manopola per effettuare la navigazione.
Per confermare la selezione, premere il tasto .





Importante

Questa funzione utilizza Uscita multifunzione 1.

1. Premere il pulsante .
2. Selezionare **Impostazione dell'impianto**.
3. Selezionare **Miscelazione o circolazione ACS**.
4. Selezionare **Miscel./Circol. ACS**.
5. Selezionare **Abi./disab. funzione**.
6. Selezionare **Abilitato**.
7. Selezionare **Miscelaz. bollit ACS**.



8. Selezionare **Acceso**.

È ora possibile navigare verso la schermata iniziale premendo e tenendo premuto il tasto ritorno , oppure accedere al menu principale premendo il tasto menu .



8.4.4 Attivazione dell'ACS a più livelli

È possibile abilitare la funzione ACS a più livelli configurando il **Tipo carico ACS**.

▶▶ Menu principale > **Rilevatore** > **DP140** > **Tipo carico ACS** > **Bollit.a stratific.**

 Utilizzare la manopola per effettuare la navigazione.
Per confermare la selezione, premere il tasto .



1. Premere il pulsante .
2. Andare al menu **Rilevatore** .
3. Ingresso **DP140** come valore di ricerca.
4. Selezionare **Tipo carico ACS**.
5. Selezionare **Bollit.a stratific.**

È ora possibile navigare verso la schermata iniziale premendo e tenendo premuto il tasto ritorno , oppure accedere al menu principale premendo il tasto menu .

8.4.5 Attivazione della ventilazione del locale caldaia



Attivare la ventilazione del locale caldaia abilitando la funzione **Ventilazione ambiente caldaia**.

▶▶ Menu principale > **Installatore** > **Impostazione dell'impianto** > **Ventilazione ambiente caldaia** > **Abilitato**

 Utilizzare la manopola per effettuare la navigazione.
Per confermare la selezione, premere il tasto .

 **Importante**
Queste funzioni utilizzano Ingresso digitale 2 e Uscita multifunzione 2.

1. Premere il pulsante .
2. Selezionare **Impostazione dell'impianto**.
3. Selezionare **Ventilazione ambiente caldaia**.
4. Selezionare **Abilitato**.

È ora possibile navigare verso la schermata iniziale premendo e tenendo premuto il tasto ritorno , oppure accedere al menu principale premendo il tasto menu .

8.5 Impostazione di ingressi e uscite

È possibile configurare manualmente la funzionalità dei connettori di ingresso e uscita configurabili.

 **Importante**
Alcuni dei connettori di ingresso e uscita configurabili potrebbero essere in uso in combinazioni fisse preconfigurate. Disabilitare la configurazione fissa contrastante se si riscontra un errore durante la configurazione degli ingressi o delle uscite.

8.5.1 Impostazione dell'ingresso

È possibile configurare l'ingresso per il supporto di un'ampia gamma di funzionalità diverse.



►► Menu principale > **Installatore** > **Impostazione dell'impianto** > **Ingresso multifunz.**



Utilizzare la manopola per effettuare la navigazione.
Per confermare la selezione, premere il tasto .

1. Premere il pulsante .
2. Selezionare **Impostazione dell'impianto**.
3. Selezionare **Ingresso multifunz.**

Questo menu elenca i parametri per la configurazione dell'ingresso.

È ora possibile navigare verso la schermata iniziale premendo e tenendo premuto il tasto ritorno , oppure accedere al menu principale premendo il tasto menu .

■ Impostazioni di ingresso



È possibile procedere all'impostazione di questo connettore con:
Ingresso digitale 1



È possibile procedere all'impostazione di questo connettore con:
Ingresso digitale 2

Tab.48 Impostazione di ingresso - Nessuno

Impostazione	Utilizzo e possibili impostazioni
Nessuno	Nessuna funzionalità selezionata.

Tab.49 Impostazione di ingresso - Pressostato gas

Impostazione	Utilizzo e possibili impostazioni
Pressione gas min Funzione pressostato gas di minima.	<p>Contatto on/off per connettere un pressostato gas per il rilevamento della bassa pressione del gas. Quando la pressione del gas è troppo bassa, tutte le richieste di calore sono bloccate.</p> <p>Livello logico Livello logico degli ingressi multifunzione 0 = Normalmente aperto La caldaia è bloccata quando l'ingresso è aperto 1 = Normalmente chiuso La caldaia è bloccata quando l'ingresso è chiuso</p> <p>Controllo press.gas Pressostato gas controllo on/off 0 = No La pressione del gas non è monitorata 1 = Sì La pressione del gas è monitorata</p>
Pressione gas max Funzione pressostato gas massima.	<p>Contatto on/off per connettere un pressostato gas per il rilevamento dell'alta pressione del gas. Quando la pressione del gas è troppo alta, tutte le richieste di calore sono bloccate.</p> <p>Livello logico Livello logico degli ingressi multifunzione 0 = Normalmente aperto La caldaia è bloccata quando l'ingresso è aperto 1 = Normalmente chiuso La caldaia è bloccata quando l'ingresso è chiuso</p> <p>Controllo press.gas Pressostato gas controllo on/off 0 = No La pressione del gas non è monitorata 1 = Sì La pressione del gas è monitorata</p>

Tab.50 Impostazione di ingresso - Ingresso di arresto

Impostazione	Utilizzo e possibili impostazioni
Blocco RC Blocco RC.	<p>Contatto on/off per bloccare la funzione riscaldamento dell'apparecchio.</p> <p>Livello logico Livello logico degli ingressi multifunzione 0 = Normalmente aperto Le richieste di calore per il riscaldamento sono bloccate quando l'ingresso è aperto 1 = Normalmente chiuso Le richieste di calore per il riscaldamento sono bloccate quando l'ingresso è chiuso</p> <p>Visualizzaz. errore Seleziona se questa funzione mostrerà un errore quando la funzione è attiva 0 = No Non viene visualizzato il codice anomalia quando le richieste di calore per il riscaldamento sono bloccate 1 = Sì Viene visualizzato il codice anomalia quando le richieste di calore per il riscaldamento sono bloccate</p> <p>Blocco prot. antigelo Seleziona se questa funzione bloccherà la protezione antigelo 0 = No La protezione antigelo per il riscaldamento non è bloccata quando il Blocco RC è attivo 1 = Sì La protezione antigelo per il riscaldamento è bloccata quando il Blocco RC è attivo</p>
Blocco ACS Blocco ACS.	<p>Contatto on/off per bloccare la funzione acqua calda sanitaria dell'apparecchio.</p> <p>Livello logico Livello logico degli ingressi multifunzione 0 = Normalmente aperto Le richieste di calore per l'acqua calda sanitaria sono bloccate quando l'ingresso è aperto 1 = Normalmente chiuso Le richieste di calore per l'acqua calda sanitaria sono bloccate quando l'ingresso è chiuso</p> <p>Visualizzaz. errore Seleziona se questa funzione mostrerà un errore quando la funzione è attiva 0 = No Non viene visualizzato il codice anomalia quando le richieste di calore per l'acqua calda sanitaria sono bloccate 1 = Sì Viene visualizzato il codice anomalia quando le richieste di calore per l'acqua calda sanitaria sono bloccate</p> <p>Blocco prot. antigelo Seleziona se questa funzione bloccherà la protezione antigelo 0 = No La protezione antigelo per l'acqua calda sanitaria non è bloccata quando il Blocco ACS è attivo 1 = Sì La protezione antigelo per l'acqua calda sanitaria è bloccata quando il Blocco ACS è attivo</p>

Impostazione	Utilizzo e possibili impostazioni
Blocco RC+ACS Blocco di RC+ACS.	<p>Contatto on/off per bloccare la funzione riscaldamento e acqua calda sanitaria dell'apparecchio.</p> <p>Livello logico Livello logico degli ingressi multifunzione 0 = Normalmente aperto Le richieste di calore per il riscaldamento e l'acqua calda sanitaria sono bloccate quando l'ingresso è aperto 1 = Normalmente chiuso Le richieste di calore per il riscaldamento e l'acqua calda sanitaria sono bloccate quando l'ingresso è chiuso</p> <p>Visualizzaz. errore Seleziona se questa funzione mostrerà un errore quando la funzione è attiva 0 = No Non viene visualizzato il codice anomalia quando le richieste di calore per il riscaldamento e l'acqua calda sanitaria sono bloccate 1 = Sì Viene visualizzato il codice anomalia quando le richieste di calore per il riscaldamento e l'acqua calda sanitaria sono bloccate</p> <p>Blocco prot.anti-gelo Seleziona se questa funzione bloccherà la protezione antigelo 0 = No La protezione antigelo per il riscaldamento e l'acqua calda sanitaria non è bloccata quando il Blocco RC+ACS è attivo 1 = Sì La protezione antigelo per il riscaldamento e l'acqua calda sanitaria è bloccata quando il Blocco RC+ACS è attivo</p>
Blocco apparecchio Blocco dell'apparecchio.	<p>Contatto on/off per generare un errore di blocco.</p> <p>Livello logico Livello logico degli ingressi multifunzione 0 = Normalmente aperto L'apparecchio è bloccato quando l'ingresso è aperto 1 = Normalmente chiuso L'apparecchio è bloccato quando l'ingresso è chiuso</p> <p> Per risolvere l'errore di blocco occorre resettare l'apparecchio.</p>

Tab.51 Impostazione di ingresso - Ingresso di abilitazione

Impostazione	Utilizzo e possibili impostazioni
Rilascio RC Rilascio RC	<p>contatto on/off per abilitare la modalità di funzionamento in riscaldamento. L'abilitazione del contatto farà sì che l'apparecchio produca calore per il riscaldamento.</p> <p>Livello logico Livello logico degli ingressi multifunzione 0 = Normalmente aperto Le richieste di calore per il riscaldamento sono abilitate quando l'ingresso è aperto 1 = Normalmente chiuso Le richieste di calore per il riscaldamento sono abilitate quando l'ingresso è chiuso</p> <p>Timeout Lasso di tempo prima che la funzione vada in timeout 0 - 65535 Sec Impostare il lasso di tempo tra la richiesta di calore e il timeout dell'apparecchio. L'apparecchio, qualora non venga abilitato entro il lasso di tempo, si bloccherà per 10 minuti</p> <p>Blocco prot. antigelo Seleziona se questa funzione bloccherà la protezione antigelo 0 = No La protezione antigelo per il riscaldamento non è mai bloccata 1 = Sì La protezione antigelo per il riscaldamento è bloccata fino a quando l'apparecchio non viene rilasciato</p>
Rilascio RC+ACS Rilascio RC+ACS	<p>contatto on/off per abilitare la modalità di funzionamento in riscaldamento e acqua calda sanitaria. L'abilitazione del contatto farà sì che l'apparecchio produca calore per il riscaldamento e l'acqua calda sanitaria.</p> <p>Livello logico Livello logico degli ingressi multifunzione 0 = Normalmente aperto Le richieste di calore per il riscaldamento e l'acqua calda sanitaria sono abilitate quando l'ingresso è aperto 1 = Normalmente chiuso Le richieste di calore per il riscaldamento e l'acqua calda sanitaria sono abilitate quando l'ingresso è chiuso</p> <p>Timeout Lasso di tempo prima che la funzione vada in timeout 0 - 65535 Sec Impostare il lasso di tempo tra la richiesta di calore e il timeout dell'apparecchio. L'apparecchio, qualora non venga abilitato entro il lasso di tempo, si bloccherà per 10 minuti</p> <p>Blocco prot. anti-gelo Seleziona se questa funzione bloccherà la protezione antigelo 0 = No La protezione antigelo per il riscaldamento e l'acqua calda sanitaria non è mai bloccata 1 = Sì La protezione antigelo per il riscaldamento e l'acqua calda sanitaria è bloccata fino a quando l'apparecchio non viene rilasciato</p>

Tab.52 Impostazione di ingresso - Segnale di cambio caldaia

Impostazione	Utilizzo e possibili impostazioni
Libero da RC Libero da richiesta RC	<p>contatto on/off per sollevare l'apparecchio dal riscaldamento. Da utilizzare quando anche altri apparecchi possono produrre calore per il riscaldamento. Quando l'apparecchio è sollevato dalle richieste di calore, si attiva solo la pompa, l'apparecchio non produce calore.</p> <p>Livello logico Livello logico degli ingressi multifunzione 0 = Normalmente aperto Le richieste di calore per il riscaldamento sono prese in carico da altri apparecchi quando l'ingresso è aperto 1 = Normalmente chiuso Le richieste di calore per il riscaldamento sono prese in carico da altri apparecchi quando l'ingresso è chiuso</p>
Libero da ACS Libero da richiesta ACS	<p>contatto on/off per sollevare l'apparecchio dall'acqua calda sanitaria. Da utilizzare quando anche altri apparecchi possono produrre calore per l'acqua calda sanitaria. Quando l'apparecchio è sollevato dalle richieste di calore, si attiva solo la pompa, l'apparecchio non produce calore.</p> <p>Livello logico Livello logico degli ingressi multifunzione 0 = Normalmente aperto Le richieste di calore per l'acqua calda sanitaria sono prese in carico da altri apparecchi quando l'ingresso è aperto 1 = Normalmente chiuso Le richieste di calore per l'acqua calda sanitaria sono prese in carico da altri apparecchi quando l'ingresso è chiuso</p>
Libero da ACS + RC Libero da richiesta RC + ACS	<p>contatto on/off per sollevare l'apparecchio dal riscaldamento e dall'acqua calda sanitaria. Da utilizzare quando anche altri apparecchi possono produrre calore per il riscaldamento e l'acqua calda sanitaria. Quando l'apparecchio è sollevato dalle richieste di calore, si attiva solo la pompa, l'apparecchio non produce calore.</p> <p>Livello logico Livello logico degli ingressi multifunzione 0 = Normalmente aperto Le richieste di calore per il riscaldamento e l'acqua calda sanitaria sono prese in carico da altri apparecchi quando l'ingresso è aperto 1 = Normalmente chiuso Le richieste di calore per il riscaldamento e l'acqua calda sanitaria sono prese in carico da altri apparecchi quando l'ingresso è chiuso</p>

Tab.53 Impostazione di ingresso - Segnale di richiesta di calore

Impostazione	Utilizzo e possibili impostazioni
Richiesta calore est Richiesta di calore esterna.	<p>contatto on/off per generare una richiesta di calore dall'apparecchio.</p> <p>Livello logico Livello logico degli ingressi multifunzione 0 = Normalmente aperto La richiesta di calore per il riscaldamento è attiva quando l'ingresso è aperto 1 = Normalmente chiuso La richiesta di calore per il riscaldamento è attiva quando l'ingresso è chiuso</p> <p>Setpoint temperatura Setpoint di temperatura richiesto quando l'ingresso è attivo 0 - 100 °C Impostare il setpoint di temperatura per la richiesta di calore proveniente dall'apparecchio</p>

8.5.2 Impostazione dell'uscita

È possibile configurare l'uscita per il supporto di un'ampia gamma di funzionalità diverse.



►► Menu principale > **Installatore** > **Impostazione dell'impianto** > **Uscita multifunzione**



Utilizzare la manopola per effettuare la navigazione.
Per confermare la selezione, premere il tasto .

1. Premere il pulsante .
2. Selezionare **Impostazione dell'impianto**.
3. Selezionare **Uscita multifunzione**.

Questo menu elenca i parametri per la configurazione dell'uscita.

È ora possibile navigare verso la schermata iniziale premendo e tenendo premuto il tasto ritorno , oppure accedere al menu principale premendo il tasto menu .

■ Impostazioni di uscita



È possibile procedere all'impostazione di questo connettore con:

Uscita multifunzione 1



È possibile procedere all'impostazione di questo connettore con:

Uscita multifunzione 2

Tab.54 Impostazioni di uscita - Nessuno

Impostazione	Utilizzo e possibili impostazioni
Nessuno	Nessuna funzionalità selezionata.

Tab.55 Impostazione di uscita - Valvola gas esterna

Impostazione	Utilizzo e possibili impostazioni
Valvola gas esterna Funzione valvola gas esterna (EGV).	Contatto per il collegamento di una valvola gas esterna. La valvola gas esterna si apre e si chiude contemporaneamente alla valvola di controllo gas presente nell'apparecchio. Nessuna impostazione aggiuntiva disponibile.

Tab.56 Impostazione di uscita - Rubinetto di sezionamento

Impostazione	Utilizzo e possibili impostazioni
Rubinetto di sezion. Funzione rubinetto di sezionamento (HDV).	Contatto per il collegamento di un rubinetto di sezionamento. Quando l'apparecchio non sta producendo calore, questa valvola isola l'apparecchio dal sistema (a cascata). Ciò impedisce il passaggio dell'acqua attraverso l'apparecchio inattivo in un sistema con una pompa di cascata singola. Tem.attesa valv.idr. Tempo di attesa del generatore di calore per l'apertura della valvola idraulica 0 - 255 Sec Impostare il tempo di attesa per l'apertura del rubinetto di sezionamento. Una volta trascorso il tempo di attesa, l'apparecchio produrrà calore

Tab.57 Impostazione di uscita - Pompa secondaria

Impostazione	Utilizzo e possibili impostazioni
Pompa secondaria Funzionalità pompa secondaria	Contatto on/off per il collegamento di una pompa secondaria. Quando si utilizza un separatore idraulico o uno scambiatore di calore a piastre, questa pompa crea un flusso sul lato secondario del sistema. La pompa si attiva per ogni richiesta di calore per il riscaldamento all'interno del sistema. Nessuna impostazione aggiuntiva disponibile.

Tab.58 Impostazione di uscita - Contatto di stato

Impostazione	Utilizzo e possibili impostazioni
Blocco permanente Notifica al sistema esterno se è presente un errore di blocco.	Contatto di stato per segnalare un errore di blocco. Nessuna impostazione aggiuntiva disponibile.
Blocco perm.o provv. Notifica al sistema esterno se è presente un errore di blocco o di arresto.	Contatto di stato per segnalare un errore di blocco o arresto. Nessuna impostazione aggiuntiva disponibile.
Combustione Notifica al sistema esterno se il bruciatore è in funzione.	Contatto di stato per segnalare che il bruciatore è attivo. Nessuna impostazione aggiuntiva disponibile.

Impostazione	Utilizzo e possibili impostazioni
Richiesta manutenz. Notifica ai sistemi esterni se è presente una richiesta di manutenzione.	Contatto di stato per segnalare che c'è una richiesta di manutenzione. Nessuna impostazione aggiuntiva disponibile.
RC caldaia accesa Notifica al sistema esterno quando la caldaia è in funzione per il riscaldamento.	Contatto di stato per segnalare che c'è una richiesta di riscaldamento. Nessuna impostazione aggiuntiva disponibile.
ACS caldaia accesa Notifica al sistema esterno quando la caldaia è in funzione per l'acqua calda sanitaria.	Contatto di stato per segnalare che c'è una richiesta di acqua calda sanitaria. Nessuna impostazione aggiuntiva disponibile.
Pompa riscald.accesa Notifica al sistema esterno quando la pompa del circuito di riscaldamento è accesa.	Contatto di stato per segnalare che la pompa del circuito di riscaldamento è attiva. Nessuna impostazione aggiuntiva disponibile.
Pompa ACS accesa Notifica al sistema esterno quando la pompa ACS è accesa.	Contatto di stato per segnalare che la pompa dell'acqua calda sanitaria è attiva. Nessuna impostazione aggiuntiva disponibile.

Tab.59 Impostazione di uscita - Pompa zona diretta

Impostazione	Utilizzo e possibili impostazioni
Pompa zona dir. acc. Controllare la pompa di zona diretta	Contatto on/off per connettere la pompa di una zona diretta. Quando la pompa della caldaia è attiva, è attiva anche la pompa di zona. È possibile utilizzarla quando c'è un separatore idraulico tra il lato primario e secondario del sistema (ad esempio: un separatore idraulico o uno scambiatore di calore a piastre). Se utilizzata in un sistema a cascata, questa funzionalità è disponibile solo sulla caldaia principale. Nessuna impostazione aggiuntiva disponibile.

Tab.60 Impostazione di uscita - Pompa di cascata

Impostazione	Utilizzo e possibili impostazioni
PompaCascata	Contatto on/off per il collegamento di una pompa di cascata. Quando si utilizza un separatore idraulico o uno scambiatore di calore a piastre, questa pompa crea un flusso sul lato primario del sistema. La pompa si attiva per ogni richiesta di calore di un apparecchio presente all'interno del sistema a cascata. Nessuna impostazione aggiuntiva disponibile.

8.6 Lista dei parametri

8.6.1 CU-GH20Parametri dell'unità di controllo

Tutte le tabelle mostrano i valori di fabbrica dei parametri.



Importante

Nelle tabelle sono elencati anche i parametri utilizzati nel caso in cui la caldaia venga abbinata ad altri dispositivi.

Tab.61 Navigazione per livello installatore di base

Livello	Percorso del menu
Installatore	☰ > Installatore > Impostazione dell'impianto > Sottomenu ⁽¹⁾⁽²⁾
<p>(1) Vedere la colonna "Sottomenu" nella tabella seguente per la corretta navigazione. I parametri sono raggruppati in funzionalità specifiche.</p> <p>(2) È inoltre possibile accedere direttamente ai parametri tramite la funzione Rilevatore: ☰ > Rilevatore</p>	

Tab.62 Impostazioni di fabbrica a livello installatore di base

Codice	Testo visualizzato	Descrizione	Range di regolazioni	Sottomenu	1.90	1.99	1.110	1.115	1.130	1.150
AP016	Funz on/off risc.cen	Attivare elaborazione richiesta calore centrale	0 = Spento 1 = Acceso	Apparecch funz a gas	1	1	1	1	1	1
AP017	Funz on/off ACS	Abilitare o disabilitare l'elaborazione della richiesta ACS	0 = Spento 1 = Acceso	Apparecch funz a gas	1	1	1	1	1	1
AP073	EstateInvernoAp	Temperatura esterna: limite superiore per il riscaldamento	10 – 30 °C	Temperatura esterna	22	22	22	22	22	22
AP074	Mod. Estiva Forzata	Il riscaldamento è spento. Viene mantenuta l'acqua calda. Forzare modalità estate	0 = Spento 1 = Acceso	Temperatura esterna	0	0	0	0	0	0
AP083	Attiva funz. master	Attiva la funzionalità master di questo dispositivo su S-Bus per il controllo dell'impianto	0 = No 1 = Sì	Obbligo master bus Gestore gen. Gestione cascata B Gestione cascata B	0	0	0	0	0	0
AP089	Nome install.	Nome dell'installatore		Obbligo master bus	None	None	None	None	None	None
AP090	Tel. installatore	Numero di telefono dell'installatore		Obbligo master bus	0	0	0	0	0	0
CP010	Tmandata zona	Temperatura di mandata impostata per la zona, senza sonda esterna	0 – 90 °C	CIRCA	80	80	80	80	80	80
CP080 CP081 CP082 CP083 CP084 CP085	Area, val imp1	Temperatura impostata dell'attività utente per zona	5 – 30 °C	CIRCA	16 20 6 21 22 20	16 20 6 21 22 20	16 20 6 21 22 20	16 20 6 21 22 20	16 20 6 21 22 20	16 20 6 21 22 20
CP200	Val imp manual Tamb	Impostare manualmente la temperatura ambiente desiderata per la zona	5 – 30 °C	CIRCA	20	20	20	20	20	20
CP320	Mod operativa zona	Modalità operativa della zona	0 = Programmazione 1 = Manuale 2 = Spento	CIRCA	1	1	1	1	1	1
CP510	Val. imp. temp amb	Valore di temperatura ambiente provvisoria impostato, per la zona	5 – 30 °C	CIRCA	20	20	20	20	20	20
CP550	Zona Caminetto	La modalità Caminetto è attiva	0 = Spento 1 = Acceso	CIRCA	0	0	0	0	0	0

Codice	Testo visualizzato	Descrizione	Range di regolazioni	Sottomenu	1.90	1.99	1.110	1.115	1.130	1.150
CP660	Icona visual. zona	Scelta dell'icona per visualizzare la zona	0 = Nessuno 1 = Tutte 2 = Camera da letto 3 = Soggiorno 4 = Studio 5 = Esterno 6 = Cucina 7 = Seminterrato	CIRCA	0	0	0	0	0	0
DP060	Selez. programm. ACS	Programmazione selezionata per ACS.	0 = Programmazione 1 1 = Programmazione 2 2 = Programmazione 3	ACS interna	0	0	0	0	0	0
DP070	Setpoint comfort ACS	Setpoint temperatura comfort del bollitore ACS	40 – 65 °C	ACS interna	60	60	60	60	60	60
DP080	Setpoint eco ACS	Setpoint temperatura ecologica del bollitore di acqua calda sanitaria	10 – 60 °C	ACS interna	10	10	10	10	10	10
DP200	Modalità ACS	Impostazione attuale di funzionamento modalità ACS primaria	0 = Programmazione 1 = Manuale 2 = Spento	ACS interna	1	1	1	1	1	1
DP337	Setpoint vacanza ACS	Setpoint temperatura vacanze del bollitore di acqua calda sanitaria	10 – 60 °C	ACS interna	10	10	10	10	10	10
DP410	T. funz. antilegion.	Durata del programma antilegionella ACS	5 – 60 Min	ACS interna Bollitore ACS	10	10	10	10	10	10
DP455	Post pompa caric ACS	Il tempo di post-funzionamento della pompa di caricamento ACS	0 – 99 Sec	Bollitore ACS	15	15	15	15	15	15

Tab.63 Navigazione per il livello installatore

Livello	Percorso del menu
Installatore	☰ > Installatore > Impostazione dell'impianto > Sottomenu ⁽¹⁾⁽²⁾
<p>(1) Vedere la colonna "Sottomenu" nella tabella seguente per la corretta navigazione. I parametri sono raggruppati in funzionalità specifiche.</p> <p>(2) È inoltre possibile accedere direttamente ai parametri tramite la funzione Rilevatore: ☰ > Rilevatore</p>	

Tab.64 Impostazioni di fabbrica a livello installatore

Codice	Testo visualizzato	Descrizione	Range di regolazioni	Sottomenu	1.90	1.99	1.110	1.115	1.130	1.150
AP006	Pressione acqua min.	L'apparecchio segnalerà pressione dell'acqua bassa al di sotto di questo valore	0.8 – 6 bar	Apparecch funz a gas	1	1	1	1	1	1
AP009	Ore manutenzione	Numero ore di funzionamento generatore di calore prima dell'emissione di una notifica di servizio	0 – 51000 Ore	Apparecch funz a gas	6000	6000	6000	6000	6000	6000

Codice	Testo visualizzato	Descrizione	Range di regolazioni	Sottomenu	1.90	1.99	1.110	1.115	1.130	1.150
AP010	Notifica di manutenz	Selezionare tipo notifica manutenzione	0 = Nessuno 1 = Notifica personaliz. 2 = Notifica ABC	Apparecch funz a gas	2	2	2	2	2	2
AP011	Ore servizi manutenzione	Ore di funzionamento per l'invio di una notifica di manutenzione	0 – 51000 Ore	Apparecch funz a gas	35000	35000	35000	35000	35000	35000
AP079	Inerzia edificio	Inerzia dell'edificio utilizzata per velocizzare il riscaldamento	0 – 15	Temperatura esterna	3	3	3	3	3	3
AP080	Temp. ext. antigelo	Temperatura esterna sotto la quale è attiva la protezione antigelo	-60 – 25 °C	Temperatura esterna	-10	-10	-10	-10	-10	-10
AP082	Attiva ora legale	Attiva ora legale per il risparmio di energia dell'impianto durante l'inverno	0 = Spento 1 = Acceso	Obbligo master bus	0	0	0	0	0	0
AP091	Sorg. sonda esterna	Tipo di collegamento da utilizzare per la sonda esterna	0 = Automatico 1 = Sensore cablato 2 = Sensore Wireless 3 = Misuraz. Internet 4 = Nessuno	Temperatura esterna	0	0	0	0	0	0
AP178	Profilo uscita pompa	Profilo di uscita della pompa 0-10V/PWM	0 = 0-10 Volt 1 (Wilo) 1 = 0-10V 2 (Gr. GENI) 2 = Segnale PWM (Solare) 3 = 0-10 Volt 1 ridotto 4 = 0-10 Volt 2 ridotto 5 = Segnale PWM ridotto 6 = Segnale PWM (UPMXL)	Configurazione pompa	0	0	0	0	0	0
CP000	Max Tmand impst zona	Massimo setpoint di temperatura di mandata della zona	0 – 90 °C	CIRCA	80	80	80	80	80	80
CP020	Funzionamento zona	Funzionalità della zona	0 = Disabilitare 1 = Diretto	CIRCA	1	1	1	1	1	1
CP060	Val Timp vacanza zona	Temperatura ambiente desiderata per la zona nel periodo di vacanza	5 – 20 °C	CIRCA	6	6	6	6	6	6
CP070	Tmax amb mod ridot	Limite max temp ambiente del circuito in mod. ridotta, che permette la commutazione a mod. comfort	5 – 30 °C	CIRCA	16	16	16	16	16	16
CP210	Punt fin curva T zon	Temperatura di base curva in modalità comfort	15 – 90 °C	CIRCA	15	15	15	15	15	15
CP220	Punt fin curva T zon	Temperatura di base curva in modalità ridotta	15 – 90 °C	CIRCA	15	15	15	15	15	15
CP230	Pendenz Curv Ris zon	Pendenza della curva di riscaldamento della zona	0 – 4	CIRCA	1.5	1.5	1.5	1.5	1.5	1.5

Codice	Testo visualizzato	Descrizione	Range di regolazioni	Sottomenù	1.90	1.99	1.110	1.115	1.130	1.150
CP340	Mod notturna ridotta	Tipo di Modalità notturna ridotta. 0: Continua richiesta 1: Arresta richiesta	0 = Stop richiesta cal. 1 = Rich. cal. continua	CIRCA	1	1	1	1	1	1
CP570	Zona, pr. orario sel	Programma orario selezionato dall'utente	0 = Programmazione 1 1 = Programmazione 2 2 = Programmazione 3	CIRCA	0	0	0	0	0	0
CP730	Sel.Velocità-RiscZona	Selezione della velocità di riscaldamento della zona	0 = Bassissima 1 = Velocità min. 2 = Più lento 3 = Normale 4 = Più veloce 5 = Velocità max	CIRCA	3	3	3	3	3	3
CP740	Selez.vel.raffr.zona	Selezione della velocità di raffreddamento della zona	0 = Velocità min. 1 = Più lento 2 = Normale 3 = Più veloce 4 = Velocità max	CIRCA	2	2	2	2	2	2
CP750	TmpPre-risc.max.zona	Tempo massimo di preriscaldamento zona	0 – 240 Min	CIRCA	0	0	0	0	0	0
CP780	Strategia controllo	Selezione della strategia di controllo della zona	0 = Automatico 1 = Basato su T.Ambiente 2 = Basato su T.Esterna 3 = Basato su T.Est-Amb.	CIRCA	0	0	0	0	0	0
DP004	Frequenza antilegion	Frequenza del programma antilegionella per la zona	0 = Disabilitato 1 = Settimanale 2 = Giornaliero	ACS interna Bollitore ACS	0	0	0	0	0	0
DP024	Modo anti-leg. mix	Modalità antilegionella della pompa di miscelazione ACS	0 = Spento 1 = Durante il carico 2 = Carico+disinfezione	Miscelazione ACS Miscel./Circol. ACS	0	0	0	0	0	0
DP025	Pompa miscelaz. ACS	Abilita pompa di miscelazione ACS	0 = Spento 1 = Acceso	Miscelazione ACS Miscel./Circol. ACS	0	0	0	0	0	0
DP026	Delta ACS temp boll.	Massima differenza di temperatura tra la parte superiore e la parte inferiore del bollitore ACS	0 – 100 °C	Miscelazione ACS Miscel./Circol. ACS	6	6	6	6	6	6
DP034	OffsetBollitoreACS	Offset per sensore bollitore	0 – 10 °C	Bollitore ACS	1	1	1	1	1	1
DP044	Temp min. bollit.ACS	Temperatura inferiore minima bollitore ACS	0 – 120 °C	Miscelazione ACS Miscel./Circol. ACS	70	70	70	70	70	70

Codice	Testo visualizzato	Descrizione	Range di regolazioni	Sottomenu	1.90	1.99	1.110	1.115	1.130	1.150
DP045	Isteresi pompa mix	Temperatura di isteresi pompa di miscelazione ACS	0 – 20 °C	Miscelazione ACS Miscel./ Circol. ACS	2	2	2	2	2	2
DP049	Miscelaz. bollit ACS	Abilitare/disabilitare la miscelazione del bollitore acqua calda sanitaria	0 = Spento 1 = Acceso	Miscelazione ACS Miscel./ Circol. ACS	0	0	0	0	0	0
DP050	Modo circolazione	Selezione della modalità pompa di circolazione ACS	0 = La pompa è spenta 1 = Pompa in programmaz. 2 = Pompa p. comfort ACS	Circolazione ACS Miscel./ Circol. ACS	0	0	0	0	0	0
DP052	Tempo ON pompa circ.	Tempo ON ciclico della pompa di circolazione ACS	0 – 20 Min	Circolazione ACS Miscel./ Circol. ACS	0	0	0	0	0	0
DP053	Tempo OFF pompa circ	Tempo OFF ciclico della pompa di circolazione ACS	0 – 20 Min	Circolazione ACS Miscel./ Circol. ACS	0	0	0	0	0	0
DP054	Pompa circ. antileg.	Antilegionella per la pompa di circolazione ACS	0 = Spento 1 = Acceso	Circolazione ACS Miscel./ Circol. ACS	0	0	0	0	0	0
DP057	Tcompensaz.circolaz.	Temperatura di compensazione per la circolazione ACS	0 – 20 °C	Circolazione ACS Miscel./ Circol. ACS	0	0	0	0	0	0
DP140	Tipo carico ACS	Tipo carico ACS (0: Combi, 1_: Solo)	1 = Solo 2 = Bollit.a stratific. 3 = Calore di processo	ACS interna Bollitore ACS Apparecch funz a gas	1	1	1	1	1	1
DP150	Termostato ACS	Abilita funzione Termostato ACS	0 = Spento 1 = Acceso	Bollitore ACS	1	1	1	1	1	1
DP160	Setpoint antilegion.	Setpoint antilegionella	60 – 80 °C	ACS interna Bollitore ACS	65	65	65	65	65	65

Codice	Testo visualizzato	Descrizione	Range di regolazioni	Sottomenù	1.90	1.99	1.110	1.115	1.130	1.150
DP336	Isteresi pompa ACS	Temperatura di isteresi della pompa di circolazione ACS	1 – 60 °C	Circolazione ACS Miscel./ Circol. ACS	6	6	6	6	6	6
DP430	Giorno iniz.anti-leg	Giorno di inizio del programma antilegionella	1 = Lunedì 2 = Martedì 3 = Mercoledì 4 = Giovedì 5 = Venerdì 6 = Sabato 7 = Domenica	ACS interna Bollitore ACS	6	6	6	6	6	6
DP440	Ora inizio anti-leg	Ora di inizio del programma antilegionella	0 – 143 Ore-Minuti	ACS interna Bollitore ACS	18	18	18	18	18	18
DP450	Circolazione ACS	Zona di circolazione ACS abilitata	0 = Spento 1 = Acceso	Circolazione ACS Miscel./ Circol. ACS	0	0	0	0	0	0
DP452	Priorità ACS	Seleziona la priorità dell'ACS	0 = Totale 1 = Relativo 2 = Nessuno	Bollitore ACS	0	0	0	0	0	0
DP473	SensT circolazione	Sensore di temperatura di circolazione dell'ACS collegato	0 = No 1 = Sì	Circolazione ACS Miscel./ Circol. ACS	1	1	1	1	1	1
EP014	Funz.SMS PWMIn10 V	Ingresso PWM 10 Volt funzione soluzione intelligente	0 = Spento 1 = Controllo Temperatura 2 = Controllo potenza	Ingresso 0-10 volt	0	0	0	0	0	0
EP030	Min setp temp. 0-10V	Imposta la temperatura minima per 0-10 Volt per la scheda SCB	0 – 100 °C	Ingresso 0-10 volt	0	0	0	0	0	0
EP031	Max setp temp. 0-10V	Imposta la temperatura massima 0-10 Volt per la scheda SCB	0.5 – 100 °C	Ingresso 0-10 volt	100	100	100	100	100	100
EP032	Min setp alim. 0-10V	Imposta la potenza minima per 0-10 Volt per la scheda SCB	0 – 100 %	Ingresso 0-10 volt	0	0	0	0	0	0
EP033	Max setp alim 0-10V	Imposta la potenza massima per 0-10 Volt	5 – 100 %	Ingresso 0-10 volt	100	100	100	100	100	100
EP034	Min setp tens 0-10V	Imposta la potenza minima per 0-10 Volt per la scheda SCB	0.5 – 10 V	Ingresso 0-10 volt	0.5	0.5	0.5	0.5	0.5	0.5
EP035	Max setp tens 0-10V	Imposta la tensione massima 0-10 Volt	0.5 – 10 V	Ingresso 0-10 volt	10	10	10	10	10	10
GP094	Potenza spazzacamino	Setpoint di potenza personalizzato per la modalità spazzacamino	0 – 100 %	Apparecch funz a gas	50	50	50	50	50	50

Codice	Testo visualizzato	Descrizione	Range di regolazione	Sottomenu	1.90	1.99	1.110	1.115	1.130	1.150
NP005	Cascata, permutaz.	Scelta del generatore principale, Predefinito = Cambio dell'ordine ogni 7 giorni	0 – 127	Gestione cascata B Gestione cascata B	0	0	0	0	0	0
NP006	Tipo cascata	Cascata caldaie in serie o in parallelo, le caldaie funzionano contemporaneamente	0 = Tradizionale 1 = In Parallelo	Gestione cascata B Gestione cascata B	0	0	0	0	0	0
NP007	CascText-CalOnTuttiST	Temperatura esterna per l'avvio del riscaldamento di tutti gli stadi in parallelo	-10 – 20 °C	Gestione cascata B Gestione cascata B	10	10	10	10	10	10
NP008	PompaGen-PostEsCasc	Durata del post esercizio della pompa del generatore a cascata	0 – 30 Min	Gestione cascata B Gestione cascata B	4	4	4	4	4	4
NP009	TempoTra-StadiCascata	Tempi di accensione e spegnimento per il produttore della cascata	1 – 60 Min	Gestione cascata B Gestione cascata B	10	10	10	10	10	10
NP010	CascPara-RaffTEster-na	Temperatura esterna per l'avvio del raffreddamento di tutti gli stadi in parallelo	10 – 40 °C	Gestione cascata B Gestione cascata B	30	30	30	30	30	30
NP011	Algoritmo cascata	Scelta del tipo di algoritmo a cascata, della potenza o della temperatura	0 = Temperatura 1 = Potenza	Gestione cascata B Gestione cascata B	0	0	0	0	0	0
NP012	Tmp aum. pot. casc.	Cascata, Tempo per raggiungere il Setpoint di Temperatura	1 – 10	Gestione cascata B Gestione cascata B	1	1	1	1	1	1
NP013	CascForzArrestoPprim	Forzatura pompa primaria per l'arresto della cascata	0 = No 1 = Sì	Gestione cascata B Gestione cascata B	0	0	0	0	0	0
NP014	Modalità cascata	Modalità di funzionamento della cascata: automatico, riscaldamento o raffreddamento	0 = Automatico 1 = Riscaldamento 2 = Raffrescamento	Gestione cascata B Gestione cascata B	0	0	0	0	0	0

Codice	Testo visualizzato	Descrizione	Range di regolazioni	Sottomenu	1.90	1.99	1.110	1.115	1.130	1.150
PP015	Tempo post circ pomp	Tempo post circolaz pompa Risc.cent.	0 – 99 Min	Apparecch funz a gas	2	2	2	2	2	2
PP018	Vel min pomp Risc-Cen	Velocità minima della pompa di riscaldamento (%)	45 – 100 %	Apparecch funz a gas	55	55	55	45	45	55
PP023	Isteresi RC	Isteresi della temperatura del generatore di calore per l'avvio del riscaldamento	1 – 10 °C	Apparecch funz a gas	10	10	10	10	10	10

Tab.65 Navigazione per il livello installatore avanzato

Livello	Percorso del menu
Installatore avanzato	☰ > Installatore > Impostazione dell'impianto > Sottomenu ⁽¹⁾ > Avanzato ⁽²⁾
<p>(1) Vedere la colonna "Sottomenu" nella tabella seguente per la corretta navigazione. I parametri sono raggruppati in funzionalità specifiche.</p> <p>(2) È inoltre possibile accedere direttamente ai parametri tramite la funzione Rilevatore: ☰ > Rilevatore</p>	

Tab.66 Impostazioni di fabbrica a livello installatore avanzato

Codice	Testo visualizzato	Descrizione	Range di regolazioni	Sottomenu	1.90	1.99	1.110	1.115	1.130	1.150
AP002	Richiesta calore man	Abilita funz.di richiesta calore manuale	0 = Spento 1 = Con setpoint	Apparecch funz a gas	0	0	0	0	0	0
AP004	Tem.attesa valv.idr.	Tempo di attesa del generatore di calore per l'apertura della valvola idraulica	0 – 255 Sec	Apparecch funz a gas	1	1	1	1	1	1
AP026	Setpoint HD man	Setpoint di mandata per la richiesta manuale di calore	10 – 90 °C	Apparecch funz a gas	40	40	40	40	40	40
AP056	Pres. sensore ext.	Attiva/disattiva presenza sensore esterno	0 = No sonda temp. ester 1 = AF60 2 = QAC34	Temperatura esterna	0	0	0	0	0	0
AP101	Programma di deareaz	Impostazioni del programma di deareazione	0 = Accens. no degasam. 1 = Acc.sempe con degas 2 = Degas.solo 1a accens	Comando deareazione	2	2	2	2	2	2
AP102	Abil. pompa di zona	Pompa appar. come pompa zona se abilitato. La pompa appar. funzionerà come pompa sistema se disabil.	0 = No 1 = Sì	Apparecch funz a gas	0	0	0	0	0	0
AP173	Controllo pompa	Tipi di segnale/comunicazione per il controllo della pompa	0 = Pompa LIN 1 = Pompa PWM 2 = Profili PWM/0-10V 3 = Contr. pompa On/Off	Configurazione pompa	1	1	1	1	1	1

Codice	Testo visualizzato	Descrizione	Range di regolazione	Sottomenu	1.90	1.99	1.110	1.115	1.130	1.150
AP200	Setpoint temperatura	Setpoint di temperatura richiesto quando l'ingresso è attivo	7 – 100 °C	Ingressi multi-funz.	90	90	90	90	90	90
AP201	Setpoint temperatura	Setpoint di temperatura richiesto quando l'ingresso è attivo	7 – 100 °C	Ingressi multi-funz.	90	90	90	90	90	90
AP210	Funzione ingresso	Funzione legata all'ingresso multifunzione	0 = Nessuno 1 = Pressione gas min 2 = Pressione gas max 3 = Blocco RC 4 = Blocco ACS 5 = Blocco RC +ACS 6 = Blocco apparecchio 7 = Rilascio RC 8 = Rilascio RC +ACS 9 = Libero da RC 10 = Libero da ACS 11 = Libero da ACS + RC 12 = Richiesta calore est	Ingressi multi-funz.	0	0	0	0	0	0
AP211	Funzione ingresso	Funzione legata all'ingresso multifunzione	0 = Nessuno 1 = Pressione gas min 2 = Pressione gas max 3 = Blocco RC 4 = Blocco ACS 5 = Blocco RC +ACS 6 = Blocco apparecchio 7 = Rilascio RC 8 = Rilascio RC +ACS 9 = Libero da RC 10 = Libero da ACS 11 = Libero da ACS + RC 12 = Richiesta calore est	Ingressi multi-funz.	0	0	0	0	0	0
AP220	Livello logico	Livello logico degli ingressi multifunzione	0 = Normalmente aperto 1 = Normalmente chiuso	Ingressi multi-funz.	0	0	0	0	0	0
AP221	Livello logico	Livello logico degli ingressi multifunzione	0 = Normalmente aperto 1 = Normalmente chiuso	Ingressi multi-funz.	0	0	0	0	0	0
AP230	Visualizzaz. errore	Seleziona se questa funzione mostrerà un errore quando la funzione è attiva	0 = No 1 = Sì	Ingressi multi-funz.	1	1	1	1	1	1
AP231	Visualizzaz. errore	Seleziona se questa funzione mostrerà un errore quando la funzione è attiva	0 = No 1 = Sì	Ingressi multi-funz.	1	1	1	1	1	1

Codice	Testo visualizzato	Descrizione	Range di regolazione	Sottomenu	1.90	1.99	1.110	1.115	1.130	1.150
AP240	Blocco prot.antigelo	Seleziona se questa funzione bloccherà la protezione antigelo	0 = No 1 = Sì	Ingressi multifunz.	1	1	1	1	1	1
AP241	Blocco prot.antigelo	Seleziona se questa funzione bloccherà la protezione antigelo	0 = No 1 = Sì	Ingressi multifunz.	1	1	1	1	1	1
AP250	Timeout	Lasso di tempo prima che la funzione vada in timeout	0 – 65535 Sec	Ingressi multifunz.	600	600	600	600	600	600
AP251	Timeout	Lasso di tempo prima che la funzione vada in timeout	0 – 65535 Sec	Ingressi multifunz.	600	600	600	600	600	600
AP410	Funzion. UMF	Funzionalità uscite multifunzione	0 = Nessuno 1 = Valvola gas esterna 2 = Rubinetto di sezione. 3 = Pompa secondaria 4 = Blocco permanente 5 = Blocco perm.o provv. 6 = Combustione 7 = Richiesta manutenz. 8 = RC caldaia accesa 9 = ACS caldaia accesa 10 = Pompa riscald.accesa 11 = Pompa ACS accesa 12 = Pompa zona dir. acc. 13 = PompaCasca-ta	Uscite multifunz.	0	0	0	0	0	0

Codice	Testo visualizzato	Descrizione	Range di regolazioni	Sottomenu	1.90	1.99	1.110	1.115	1.130	1.150
AP411	Funzion. UMF	Funzionalità uscite multifunzione	0 = Nessuno 1 = Valvola gas esterna 2 = Rubinetto di sezione. 3 = Pompa secondaria 4 = Blocco permanente 5 = Blocco perm.o provv. 6 = Combustione 7 = Richiesta manutenz. 8 = RC caldaia accesa 9 = ACS caldaia accesa 10 = Pompa riscald.accesa 11 = Pompa ACS accesa 12 = Pompa zona dir. acc. 13 = PompaCasca-ta	Uscite multifunz.	0	0	0	0	0	0
CP240	Influenza unità amb	Regolazione dell'influenza dell'unità ambiente della zona	0 – 10	CIRCA	3	3	3	3	3	3
CP250	Calibrazione sensore	Regola la temperatura ambiente misurata	-5 – 5 °C	CIRCA	0	0	0	0	0	0
CP450	Tipo pompa	Il tipo di pompa collegata	0 = Acceso/Spento 1 = Modulante 2 = LIN modulante	CIRCA	1	1	1	1	1	1
CP770	Zona dopo serb. acc.	La zona si trova dopo un serbatoio di accumulo	0 = No 1 = Sì	CIRCA	0	0	0	0	0	0
CP850	Bilanciam. idraulico	Operazione di bilanciamento idraulico possibile	0 = No 1 = Sì	CIRCA	0	0	0	0	0	0
DP003	Vel.max ventil. ACS	Velocità massima del ventilatore in produzione ACS	1000 – 6900 Rpm	Apparecch funz a gas GVC Generic	6500	6300	6800	5500	5800	6900
DP005	Offset Tf bollitore	Offset setpoint di mandata bollitore	0 – 30 °C	Bollitore ACS	20	20	20	20	20	20
DP006	Isteresi bollitore	On / off isteresi per riscaldamento bollitore	2 – 15 °C	Bollitore ACS	2	2	2	2	2	2
DP007	Standby Val 3vie ACS	Posizione della valvola a tre vie in standby	0 = Posizione RC 1 = Posizione ACS	Bollitore ACS	0	0	0	0	0	0
DP010	Isteresi ACS	Isteresi di temperatura del generatore di calore per l'avvio di produzione ACS	1 – 10 °C	Apparecch funz a gas	5	5	5	5	5	5
DP011	Scostam. arresto ACS	Scostamento di temperatura del generatore di calore per l'arresto della produzione di ACS	0 – 20 °C	Bollitore ACS Apparecch funz a gas	5	5	5	5	5	5

Codice	Testo visualizzato	Descrizione	Range di regolazioni	Sottomenù	1.90	1.99	1.110	1.115	1.130	1.150
DP020	Postf. pompa ACS/v3v	Tempo di post funzionamento della pompa ACS/valvola a 3 vie dopo la produzione di ACS	0 – 99 Sec	Apparecch funz a gas	15	15	15	15	15	15
DP035	Avvio pompa boll ACS	Avvio della pompa per il bollitore ACS	-20 – 20 °C	Bollitore ACS	-3	-3	-3	-3	-3	-3
DP046	TempMaxACS	Temperatura massima ACS	0 – 95 °C	Bollitore ACS	90	90	90	90	90	90
DP474	Boll. ACS come zona	Bollitore acqua calda sanitaria collegato come zona	0 = No 1 = Sì	Bollitore ACS	0	0	0	0	0	0
DP480	Pompa accesa con ACS	Accendere immediatamente la pompa per richiesta di calore ACS	0 = No 1 = Sì	Bollitore ACS	1	1	1	1	1	1
DP500	Errore antilegion on	Visualizza un errore in caso di fallimento della disinfezione antilegionella nell'arco temporale max	0 = Spento 1 = Acceso	ACS interna	1	1	1	1	1	1
DP560	Fallim max. antileg.	Numero di tentativi falliti consentiti di disinfezione antilegionella prima che compaia un errore	1 – 255	ACS interna	1	1	1	1	1	1
GP007	GIRI/MIN Max Ri-sCent	Velocità massima ventilatore in modalità Riscaldamento	1400 – 7000 Rpm	Apparecch funz a gas GVC Generic	6500	5800	6900	5500	5800	6900
GP008	GIRI/MIN MinVentilat	Velocità minima del ventilatore durante il Riscaldamento + modalità ACS	1250 – 4000 Rpm	Apparecch funz a gas GVC Generic	1250	2050	2050	1700	1700	1800
GP009	GIRI/MIN vent avvio	Velocità ventilatore avvio apparecchio	1000 – 4000 Rpm	Apparecch funz a gas GVC Generic	2400	2500	2500	2500	2500	2500
GP010	Controllo press.gas	Pressostato gas controllo on/off	0 = No 1 = Sì	Apparecch funz a gas	0	0	0	0	0	0
GP017	%Potenza max	Percentuale di potenza massima in kiloWatt	0 – 280 kW	Apparecch funz a gas	94.8	106.8	106.6	150.6	152.8	145.2
GP021	Modulare Δ temp	Modulare quando il delta di temperatura è maggiore di questa soglia	10 – 35 °C	Apparecch funz a gas	20	20	20	20	20	20
GP022	Tau filtro Tfa	Fattore tau per il calcolo della temperatura di mandata media	0 – 255	Apparecch funz a gas	0	0	0	0	0	0
GP038	Grad verifica flusso	Gradiente usato per la verifica della fiamma a secco	0 – 30 °C	Test di circolazione	1	1	1	1	1	1

Codice	Testo visualizzato	Descrizione	Range di regolazioni	Sottomenu	1.90	1.99	1.110	1.115	1.130	1.150
GP039	Durata verif flusso	Durata verifica della fiamma a secco	0 – 25 Sec	Test di circolazione	15	15	15	12	12	12
GP040	Ab contr grad dear	Abilitare gradiente di dea-reazione	0 – 240 Sec	Test di circolazione	120	120	120	120	120	120
GP050	% Potenza min	Potenza minima in kilowatt per calcolo RT2012	0 – 80 kW	Apparecch funz a gas	9.7	10.9	10.9	14.1	13.9	16.3
GP082	Spazzacaminò su ACS	Abilita il circuito ACS durante la funzione spazzacaminò	0 = Spento 1 = Acceso	Apparecch funz a gas	0	0	0	0	0	0
NP001	Prod. Man. Ist. Elev	Isteresi elevata per Producer Manager	0.5 – 10 °C	Gestione cascata B Gestione cascata B	3	3	3	3	3	3
NP002	Prod. Man. Ist. Bas	Isteresi bassa per Producer Manager	0.5 – 10 °C	Gestione cascata B Gestione cascata B	3	3	3	3	3	3
NP003	Prod. Man. QuadErr	Guadagno errore massimo per Producer Manager	0 – 10 °C	Gestione cascata B Gestione cascata B	10	10	10	10	10	10
NP004	FattPropAlgoTemp-Casc	Fattore proporzionale per cascata con algoritmo temperatura	0 – 10	Gestione cascata B Gestione cascata B	1	1	1	1	1	1
PP014	Riduz ΔT PompRisc-Cen	Riduzione del delta di temperatura per la modulazione della pompa	0 – 40 °C	Apparecch funz a gas	7	7	7	7	7	7
PP016	Vel max pomp Ris.Cen	Velocità massima della pompa di riscaldamento (%)	55 – 100 %	Apparecch funz a gas	100	100	100	100	100	100
ZP000	T asciug. massetto 1	Imposta il numero di giorni trascorsi nella prima fase di asciugatura del massetto	0 – 30 Giorni	Circuito diretto	3	3	3	3	3	3
ZP010	T. inizio massetto 1	Imposta la temperatura iniziale per la prima fase di asciugatura del massetto	7 – 60 °C	Circuito diretto	20	20	20	20	20	20
ZP020	T. finale massetto 1	La temperatura finale per la prima fase di asciugatura del massetto	7 – 60 °C	Circuito diretto	32	32	32	32	32	32
ZP030	T asciug. massetto 2	Imposta il numero di giorni trascorsi nella seconda fase di asciugatura del massetto	0 – 30 Giorni	Circuito diretto	11	11	11	11	11	11

Codice	Testo visualizzato	Descrizione	Range di regolazione	Sottomenu	1.90	1.99	1.110	1.115	1.130	1.150
ZP040	T. inizio massetto 2	Imposta la temperatura iniziale per la seconda fase di asciugatura del massetto	7 – 60 °C	Circuito diretto	32	32	32	32	32	32
ZP050	T. finale massetto 2	La temperatura finale per la seconda fase di asciugatura del massetto	7 – 60 °C	Circuito diretto	32	32	32	32	32	32
ZP060	T asciug. massetto 3	Imposta il numero di giorni trascorsi nella terza fase di asciugatura del massetto	0 – 30 Giorni	Circuito diretto	2	2	2	2	2	2
ZP070	T. inizio massetto 3	Imposta la temperatura iniziale per la terza fase di asciugatura del massetto	7 – 60 °C	Circuito diretto	32	32	32	32	32	32
ZP080	T. finale massetto 3	La temperatura finale per la terza fase di asciugatura del massetto	7 – 60 °C	Circuito diretto	24	24	24	24	24	24
ZP090	Abil. asciug. mass.	Abilitare l'asciugatura del massetto della zona	0 = Spento 1 = Acceso	Circuito diretto	0	0	0	0	0	0

9 Manutenzione

9.1 Direttive di manutenzione



Pericolo di scossa elettrica

Assicurarsi che la caldaia sia spenta prima di iniziare interventi di manutenzione.



Attenzione

Indossare sempre occhiali di protezione e una maschera antipolvere durante le operazioni di pulizia (con aria compressa).



Precauzione

Durante l'ispezione e gli interventi di manutenzione:

- Sostituire i componenti difettosi o usurati con ricambi originali.
- Sostituire sempre tutte le guarnizioni sulle parti rimosse.
- Accertarsi che tutte le guarnizioni siano state posizionate correttamente.
- Assicurarsi che l'acqua non entri mai in contatto con i componenti elettrici.



Importante

Regolare la frequenza delle procedure di ispezione e manutenzione in base alle condizioni di utilizzo, in particolare se l'apparecchio viene:

- Utilizzato costantemente (per esempio, come calore di processo).
- Utilizzato con una bassa temperatura di mandata.
- Utilizzato con un'elevata ΔT .

9.2 Notifica di manutenzione

L'apparecchio indicherà quando è necessaria la manutenzione preventiva. Le notifiche possono essere utilizzate per ridurre al minimo i possibili problemi.



Importante

- Le notifiche di manutenzione devono essere visualizzate entro 2 mesi.
- La notifica di manutenzione deve essere resettata dopo ogni intervento. Il reset azzererà i contatori delle ore di servizio.

La notifica indica quale kit di manutenzione dovrà essere utilizzato. Questi kit contengono tutti i pezzi e sono disponibili presso i fornitori di ricambi BAXI.

Tab.67 Panoramica delle notifiche

Notifica	Sequenza				Kit manutenzione	
A	1	3	5	7	A	La prima notifica di manutenzione A compare dopo 8750 ore.
B	2		6		B	La prima notifica di manutenzione B compare dopo 17500 ore.
C		4		8	C	La prima notifica di manutenzione C compare dopo 35000 ore.

La notifica di manutenzione D non dispone di un kit di manutenzione specifico. Quando compare, è obbligatorio pulire lo scambiatore di calore e il collettore raccogli condensa. Questa specifica operazione può essere abbinata ai kit di manutenzione (A, B o C) indicati dalla successiva notifica della sequenza. L'indicazione di manutenzione successiva si può leggere con il contatore **AM033**.

La notifica di manutenzione D compare quando è stato raggiunto il numero di ore massimo per lo scambiatore di calore in modalità condensa. La prima notifica compare dopo 6000 ore. Le ore di condensa correnti si possono leggere con il contatore **AC022**.

Le ore per la manutenzione e la quantità di avvii si possono leggere con i contatori **AC002**, **AC003** e **AC004**.

**Vedere**

Il manuale di manutenzione dell'apparecchio.

9.3 Apertura della caldaia

Fig.129 Apertura della caldaia

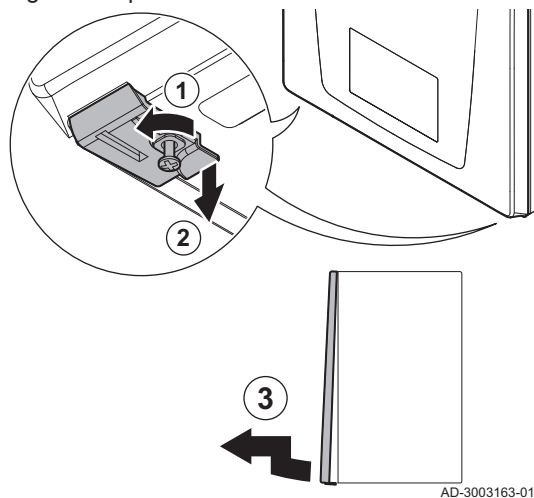

1. Svitare le due viti situate sotto il pannello frontale.
⇒ Le viti rimangono attaccate alle clip.
2. Con delicatezza, tirare verso il basso le due clip per sbloccare.
3. Rimuovere il pannello anteriore.

9.4 Accesso ai componenti della caldaia

Per un accesso più semplice ai componenti inferiori della caldaia, occorre inclinare il cruscotto di comando.

Fig.130 Inclinazione del cruscotto di comando in avanti

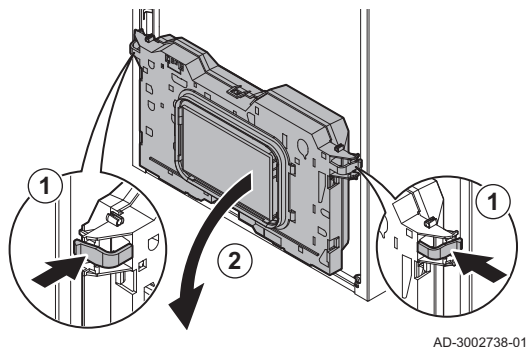

1. Premere con delicatezza le clip sui lati del cruscotto di comando.
2. Inclinare il cruscotto di comando in avanti.

9.5 Interventi di ispezione e manutenzione standard

9.5.1 Preparazione

Prima di iniziare le attività di ispezione e di manutenzione, eseguire le seguenti operazioni:

1. Impostare la caldaia alla massima potenza fino a quando la temperatura di ritorno sarà pari a circa 65 °C, in modo da consentire l'asciugatura dello scambiatore di calore sul lato fumi.
2. Controllare la pressione dell'acqua.
La pressione minima dell'acqua è pari a 0,8 bar. La pressione consigliata dell'acqua è compresa tra 1,0 bar e 1,5 bar.
 - 2.1. Se necessario, rabboccare l'impianto di riscaldamento.
3. Controllare la corrente di ionizzazione a pieno carico e con un carico ridotto.
Il valore è stabile dopo 1 minuto.
 - 3.1. Se il valore è inferiore a 4 µA, pulire o sostituire l'elettrodo di ionizzazione e accensione.
4. Controllare le condizioni e la tenuta dell'impianto di uscita fumi e di ingresso aria.
5. Controllare la combustione misurando la percentuale di O₂ presente nei fumi.

9.5.2 Controllo del pressostato differenziale aria

1. Spegnerne la caldaia.
2. Eliminare ogni traccia di sporcizia da tutti i punti di collegamento dei flessibili e dal pressostato differenziale aria.
3. Controllare le condizioni e la tenuta dei flessibili del pressostato differenziale per aria.
⇒ Se necessario, sostituire i flessibili.

Fig.131 Lato positivo (+) del pressostato differenziale aria

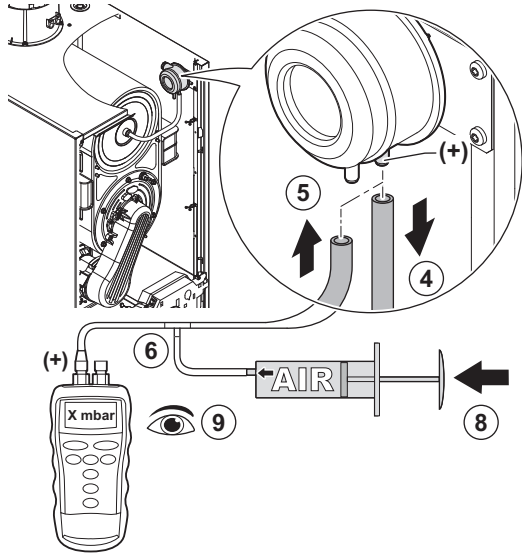

AD-3003162-02

4. Scollegare il tubo flessibile dal lato + del pressostato differenziale aria.
5. Collegare un tubo flessibile dotato di siringa al lato + del pressostato differenziale aria.
6. Prendere un raccordo a T e collegarlo come di seguito indicato:
 - 6.1. Collegare un lato del raccordo a T al flessibile dal lato + del pressostato differenziale aria.
 - 6.2. Collegare un'estremità del raccordo a T ad una siringa in plastica di grandi dimensioni.
 - 6.3. Collegare l'altra estremità del raccordo a T ad un manometro.
7. Accendere la caldaia.
8. Spingere la siringa molto lentamente fino a quando il display visualizzerà il codice **E.04.08**.
9. Controllare la pressione indicata sul manometro in quel punto. Si tratta della pressione di scatto.
 - ⇒ Una pressione di scatto compresa tra 5,0 e 6,0 mbar è corretta. Un valore di pressione minore o maggiore indica la presenza di un'anomalia del pressostato differenziale aria.
10. Rimuovere il flessibile dotato di siringa dal lato + del pressostato differenziale per l'aria e ricollegare il flessibile originale.

9.5.3 Controllo della qualità dell'acqua

Fig.132 Aprire la valvola di scarico scambiatore di calore

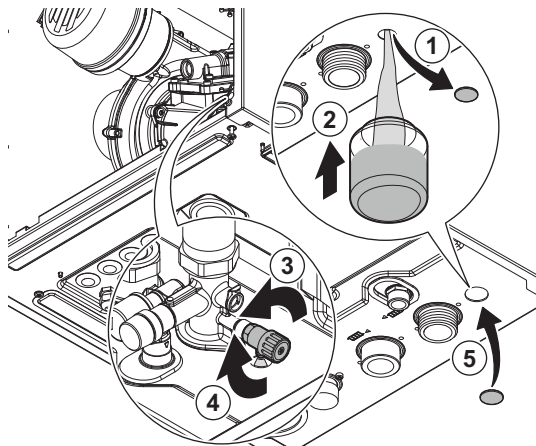

AD-3003170-02



Attenzione

Il mancato rispetto dei requisiti della qualità dell'acqua può provocare danni alla caldaia e invaliderà la garanzia.

1. Rimuovere la copertura di protezione sul fondo della caldaia.
2. Sistemare una bottiglia per i campioni d'acqua sotto l'apertura della valvola di scarico del riscaldamento sotto la caldaia.
3. Aprire la valvola di scarico scambiatore di calore.
4. Chiudere la valvola quando la bottiglia campione è piena.
5. Rimontare la copertura di protezione.
6. Controllare la qualità di tale campione di acqua o farla controllare in laboratorio.

9.5.4 Pulizia del sifone a pozzetto



Pericolo

Il sifone a pozzetto deve essere tassativamente riempito con una quantità sufficiente d'acqua. In questo modo si impedisce l'uscita dei fumi nell'ambiente.

1. Svitare il dado a compressione e togliere il sifone a pozzetto.
2. Pulire il sifone a pozzetto con acqua.
3. Riempire il sifone a pozzetto di acqua fino al bordo superiore.
4. Montare il sifone a pozzetto.
5. Controllare se sono presenti perdite.

Fig.133 Pulizia del sifone a pozzetto

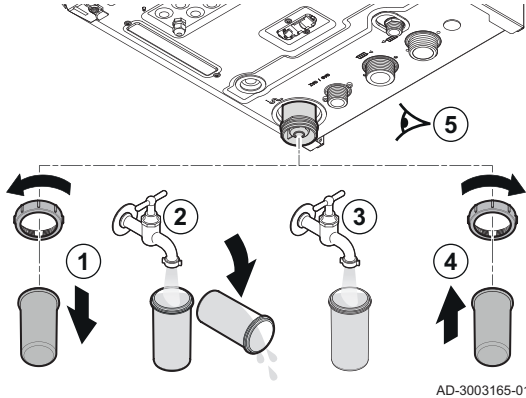

AD-3003165-01

10 Risoluzione delle anomalie

10.1 Codici di errore

LUNA MP è dotato di una regolazione elettronica e di un'unità di controllo. Il cuore del sistema di controllo è un microprocessore **BDR**, che svolge funzioni di controllo e di protezione.

In caso di errore è visualizzato il rispettivo codice. I codici di errore sono visualizzati su tre livelli differenti.

Tab.68 Livelli dei codici di errore

Codice	Tipo	Descrizione
A .00.00 ⁽¹⁾	Avvertenza	I controlli continuano a funzionare, ma occorre individuare la causa del segnale di attenzione. Una segnalazione può evolversi in un blocco provvisorio o in un blocco permanente.
H.00.00 ⁽¹⁾	Blocco provvisorio	I controlli interromperanno il normale funzionamento, e verificheranno a intervalli prestabiliti se la causa del blocco persiste. ⁽²⁾ Il normale funzionamento riprenderà una volta risolta la causa del blocco provvisorio. Un blocco provvisorio può diventare permanente.
E.00.00 ⁽¹⁾	Blocco permanente	I controlli smetteranno di funzionare normalmente. È necessario correggere la causa del blocco permanente e resettare i controlli manualmente.

(1) La prima lettera indica il tipo di errore.

(2) Per alcuni errori di blocco provvisorio, questo intervallo di verifica è di dieci minuti. In tali casi, potrebbe sembrare che i controlli non si avviino automaticamente. Attendere dieci minuti prima di procedere al ripristino.

Il significato dei codici è descritto nelle varie tabelle dei codici anomalia.



Importante

Il codice anomalia è necessario per individuare la causa dell'anomalia in modo rapido e corretto, e per ricevere assistenza da BAXI.

10.1.1 Visualizzazione dei codici di errore

Quando nell'impianto si verifica un errore, il pannello di controllo:

Fig.134 Visualizzazione codice di anomalia

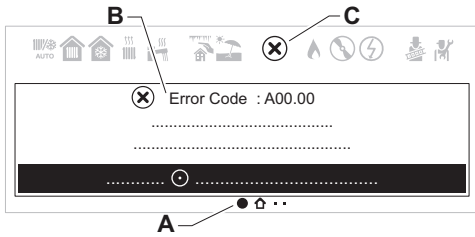

AD-3002326-01

- A Andare alla pagina dei dettagli errori.
- B Visualizzerà un codice e un messaggio corrispondenti.
- C Visualizzerà l'icona dell'errore nella barra di stato del pannello di controllo.

Quando si verifica un errore, procedere come segue:

1. Leggere il codice e il messaggio di errore.

È sempre possibile ritornare ai dettagli di un errore attivo a partire dalla schermata iniziale.

2. Premi il pulsante di selezione per visualizzare ulteriori dettagli.
3. Seguire le istruzioni visualizzate nei dettagli del codice di errore.
⇒ Il codice di errore rimarrà visibile fino a quando l'anomalia non sarà stata risolta.
4. Se non è possibile risolvere il problema, prendere nota del codice di errore e contattare l'installatore.



Importante

Gli interventi sull'apparecchio e sull'impianto sono consentiti esclusivamente a personale qualificato.

10.1.2 Avvertenza

Tab.69 Codici di allarme

Codice	Testo visualizzato	Descrizione	Soluzione
A.00.34	TEsterna Mancante	Sensore di temperatura esterna previsto ma non rilevato	Sonda esterna non rilevata: <ul style="list-style-type: none"> • La sonda esterna non è connessa: Collegare il sensore • La sonda esterna non è connessa correttamente: Collegare correttamente il sensore
A.00.40	Bassa pressione H2O	La pressione misurata dell'acqua è sotto l'intervallo definito. Verificare sensore e pressione H2O	-
A.01.23	Cattiva combustione	Cattiva combustione	Errore di configurazione: Assenza della fiamma durante il funzionamento: <ul style="list-style-type: none"> • Nessuna corrente di ionizzazione: <ul style="list-style-type: none"> - Deaerare il tubo del gas per rimuovere l'aria. - Verificare che il rubinetto gas sia aperto correttamente. - Controllo pressione di alimentazione gas. - Controllare il corretto funzionamento e la regolazione dell'assieme valvola gas. - Verificare che non ci siano ostruzioni a livello dell'aspirazione dell'aria e dell'evacuazione dei fumi. - Verificare che non vi sia un ricircolo dei gas combust.
A.02.06	Avviso press. acqua	Avviso pressione acqua attiva	Allarme pressione dell'acqua: <ul style="list-style-type: none"> • Pressione dell'acqua troppo bassa; controllare la pressione dell'acqua
A.02.18	Errore OBD	Errore Object Dictionary	Errore di configurazione: <ul style="list-style-type: none"> • Reimpostare CN1 e CN2 Vedere La targa matricola per i valori CN1 e CN2 .
A.02.36	Dispos.funz.scolleg.	Il dispositivo di funzionamento è stato scollegato	SCB non trovato: <ul style="list-style-type: none"> • Errore di connessione: controllare il cablaggio e i connettori • SCB difettoso: Sostituire SCB

Codice	Testo visualizzato	Descrizione	Soluzione
A.02.37	Disp.NonCritic.Scoll	È stato scollegato un dispositivo non critico	SCB non trovato: <ul style="list-style-type: none"> • Errore di connessione: controllare il cablaggio e i connettori • SCB difettoso: Sostituire SCB
A.02.45	Matr.Conn.Can Compl.	Full Can Connection Matrix	SCB non trovato: <ul style="list-style-type: none"> • Eseguire un rilevamento automatico
A.02.46	Ammin.Disp.Can Compl	Full Can Device Administration	SCB non trovato: <ul style="list-style-type: none"> • Eseguire un rilevamento automatico
A.02.49	Inizial.nodo fallita	Inizializzazione nodo non riuscita	SCB non trovato: <ul style="list-style-type: none"> • Eseguire un rilevamento automatico
A.02.55	N.serie NonVal/Assen	Numero di serie del dispositivo non valido o mancante	Contattate il vostro fornitore.
A.02.69	Mod. fiera attiva	Modalità fiera attiva	Contattate il vostro fornitore.
A.02.76	Memoria piena	Lo spazio riservato in memoria per i parametri personaliz. è pieno. Impossibili ulter. modif. utente	Errore di configurazione: <ul style="list-style-type: none"> • Reimpostare CN1 e CN2 • CSU difettoso: Sostituire CSU • Sostituire il CU-GH
A.02.80	Contr.cascata assent	Controller di cascata assente	Controller della cascata non trovato: <ul style="list-style-type: none"> • Ricollegare il master della cascata • Eseguire un rilevamento automatico
A.08.06	Avvert. pompa LIN 1	Avvertimento pompa LIN 1, funzionamento in modalità limitata	–

10.1.3 Blocco provvisorio

Tab.70 Codici di blocco provvisorio

Codice	Testo visualizzato	Descrizione	Soluzione
H.00.81	T.Ambiente Assente	Il sensore di temperatura ambiente era previsto ma non è stato rilevato	Sensore della temperatura ambiente non rilevato: <ul style="list-style-type: none"> • Sensore della temperatura ambiente non collegato: Collegare il sensore • Sensore della temperatura ambiente non collegato correttamente: Collegare correttamente il sensore
H.01.00	Errore di comunicaz.	Si è verificato un errore di comunicazione	Errore comunicazione con il kernel di sicurezza: <ul style="list-style-type: none"> • Rimettere in funzione la caldaia • Sostituire il CU-GH
H.01.09	Pressostato gas	Pressostato gas	Pressione del gas troppo bassa: <ul style="list-style-type: none"> • Mandata assente o insufficiente: <ul style="list-style-type: none"> - Accertarsi che la valvola gas sia completamente aperta - Controllare la pressione di mandata del gas - Se è presente un filtro gas: Accertarsi che il filtro sia pulito • Impostazione errata del pressostato gas: <ul style="list-style-type: none"> - Accertarsi che l'interruttore sia stato montato correttamente - Se necessario, sostituire l'interruttore

Codice	Testo visualizzato	Descrizione	Soluzione
H.01.13	TScamb. calore Max	La temperatura dello scambiatore di calore ha superato il valore massimo di funzionamento	Superamento della temperatura massima dello scambiatore primario: <ul style="list-style-type: none"> Controllare la circolazione (direzione, pompa, valvole). Controllare la pressione dell'acqua. Controllare il corretto funzionamento delle sonde. Verificare che la sonda sia stata montata correttamente. Controllare lo stato di pulizia dello scambiatore primario. Verificare che l'impianto di riscaldamento sia stato degasato correttamente, in modo da rimuovere tutta l'aria presente al suo interno.
H.01.14	Tmandata Max	La temperatura di mandata ha superato il valore massimo di funzionamento	Sensore temperatura di mandata superiore al normale range: <ul style="list-style-type: none"> Errore di connessione: controllare il cablaggio e i connettori Mandata assente o insufficiente: <ul style="list-style-type: none"> Controllare la circolazione (direzione, pompa, valvole) Controllare la pressione dell'acqua Controllare lo stato di pulizia dello scambiatore primario
H.01.15	TFumi Max	La temperatura dei fumi ha superato il valore massimo di funzionamento	Superata la temperatura max gas combusti: <ul style="list-style-type: none"> Verificare il sistema dell'uscita fumi Controllare lo scambiatore di calore in modo da accertarsi che il lato fumi non sia ostruito Anomalia sensore: sostituire il sensore
H.01.21	GradT ACSmaxLivello3	Gradiente temperatura ACS max livello 3	La temperatura di mandata è aumentata troppo velocemente: <ul style="list-style-type: none"> Controllare la mandata (direzione, pompa, valvole) Verificare il corretto funzionamento della pompa
H.01.26	Pressione gas max	Superamento della pressione del gas	Pressione del gas troppo alta: <ul style="list-style-type: none"> Controllare la pressione di mandata del gas Impostazione errata del pressostato gas: <ul style="list-style-type: none"> Accertarsi che l'interruttore sia stato montato correttamente Se necessario, sostituire l'interruttore Nessun pressostato gas disponibile: <ul style="list-style-type: none"> Accertarsi che il parametro GP010 sia impostato a No (0)
H.02.00	Reset in corso	Reset in corso	Procedura di reset attiva: <ul style="list-style-type: none"> Nessuna azione
H.02.02	Attesa NumConfiguraz	In attesa del numero di configurazione	Errore di configurazione o numero di configurazione sconosciuto: <ul style="list-style-type: none"> Reimpostare CN1 e CN2
H.02.03	Errore configuraz.	Errore di configurazione	Errore di configurazione o numero di configurazione sconosciuto: <ul style="list-style-type: none"> Reimpostare CN1 e CN2
H.02.04	Errore parametro	Errore parametro	Impostazioni di fabbrica errate: <ul style="list-style-type: none"> Parametri errati: <ul style="list-style-type: none"> Rimettere in funzione la caldaia Reimpostare CN1 e CN2 Sostituire la PCB CU-GH

Codice	Testo visualizzato	Descrizione	Soluzione
H.02.05	No corrisp. CSU/CU	CSU non corrisponde al tipo di CU	Errore di configurazione: <ul style="list-style-type: none"> Reimpostare CN1 e CN2
H.02.12	Segnale di rilascio	Segnale di ingresso di rilascio dell'unità di controllo generato dall'unità esterna	Il tempo di attesa del segnale di sblocco è scaduto: <ul style="list-style-type: none"> Causa esterna: rimuovere la causa esterna Errore set di parametri: verificare i parametri Errore di connessione: controllare il collegamento
H.02.91	RC in blocco	La richiesta di RC è bloccata dall'ingresso multifunzione	L'ingresso di arresto (Blocco RC) è attivo. <ul style="list-style-type: none"> Se è necessario che il codice anomalia non venga visualizzato: Accertarsi che Visualizzaz. errore sia impostato a No (0).
H.02.92	ACS bloccata	La richiesta di ACS è bloccata dall'ingresso multifunzione	L'ingresso di arresto (Blocco ACS) è attivo. <ul style="list-style-type: none"> Se è necessario che il codice anomalia non venga visualizzato: Accertarsi che Visualizzaz. errore sia impostato a No (0).
H.02.93	RC e ACS bloccati	Le richieste di calore di RC e ACS sono bloccate dall'ingresso multifunzione	L'ingresso di arresto (Blocco RC+ACS) è attivo. <ul style="list-style-type: none"> Se è necessario che il codice anomalia non venga visualizzato: Accertarsi che Visualizzaz. errore sia impostato a No (0).
H.03.00	Errore parametro	Parametri livello 2, 3, 4 scorretti o mancanti	Errore parametro: kernel di sicurezza <ul style="list-style-type: none"> Rimettere in funzione la caldaia Sostituire il CU-GH
H.03.01	Err dati da CU a CVG	Non ci sono dati da CU a CVG	Errore di comunicazione con CU-GH: <ul style="list-style-type: none"> Rimettere in funzione la caldaia
H.03.02	Rilev. perd. fiamma	Bassa corrente di ionizzazione misurata	Assenza della fiamma durante il funzionamento: <ul style="list-style-type: none"> Nessuna corrente di ionizzazione: <ul style="list-style-type: none"> Deaerare il tubo di alimentazione del gas per far defluire l'aria Verificare che la valvola del gas sia completamente aperta Verificare la pressione di alimentazione del gas Verificare il funzionamento e l'impostazione dell'unità valvola gas Verificare che l'ingresso dell'aria e l'uscita dei gas di scarico non siano ostruiti Verificare che non vi sia un ricircolo di fumi
H.03.05	Arresto interno	Blocco interno Controllo Valvola Gas	Errore kernel di sicurezza: <ul style="list-style-type: none"> Rimettere in funzione la caldaia Sostituire il CU-GH
H.03.07	Errore parametro	Rilevato set di parametri non corrispondenti (tipo P)	-
H.03.09	Tensione rete bassa	La tensione di rete si trova al di sotto del valore minimo di funzionamento	-
H.08.07	Errore pompa LIN 1	Errore di funzionamento della pompa LIN 1	-
H.08.08	Blocco pompa LIN 1	Errore dovuto al blocco di funzionamento della pompa LIN 1	-
H.08.09	Com.pompa LIN 1 int.	Comunicazione con pompa LIN 1 interrotta, impossibile comunicare con il bus master (dispositivi BDR)	-

10.1.4 Blocco permanente

Tab.71 Codici di blocco

Codice	Testo visualizzato	Descrizione	Soluzione
E.00.04	TRitorno Aperta	La sonda di temperatura sul ritorno è rimossa o sta misurando una temperatura inferiore al range	Sonda temperatura di ritorno aperta: <ul style="list-style-type: none"> • Errore di connessione: controllare il cablaggio e i connettori • Sensore non montato correttamente: verificare che il sensore sia montato correttamente • Anomalia sensore: sostituire il sensore
E.00.05	TRitorno Chiusa	La sonda di temperatura sul ritorno è in corto o sta misurando una temperatura superiore al range	Cortocircuito del sensore della temperatura di ritorno: <ul style="list-style-type: none"> • Errore di connessione: controllare il cablaggio e i connettori • Sensore non montato correttamente: verificare che il sensore sia montato correttamente • Anomalia sensore: sostituire il sensore
E.00.06	TRitorno Assente	Sonda di temperatura sul ritorno prevista ma non rilevata	Il sensore della temperatura di ritorno non è collegato: <ul style="list-style-type: none"> • Errore collegamento: controllare il cablaggio e i connettori. • Errore sensore: sostituire il sensore
E.00.08	TScamb calore Aperta	Il sensore di temp. scambiatore di calore è rimosso o sta misurando una temp. inferiore al range	Sonda di temperatura scambiatore primario aperta: <ul style="list-style-type: none"> • Errore collegamento: controllare il cablaggio e i connettori. • Montaggio sensore errato: verificare che il sensore sia montato correttamente. • Errore sensore: sostituire il sensore.
E.00.09	TScamb calore Chiusa	Il sensore di temp. scambiatore di calore è in corto o sta misurando una temp. superiore al range	Sonda di temperatura scambiatore di calore in corto circuito: <ul style="list-style-type: none"> • Errore collegamento: controllare il cablaggio e i connettori. • Montaggio sensore errato: verificare che il sensore sia montato correttamente. • Errore sensore: sostituire il sensore.
E.00.16	Sonda ACS Aperta	La sonda di temp del bollitore ACS è rimossa o sta misurando una temperatura inferiore al range	Sensore bollitore aperto: <ul style="list-style-type: none"> • Errore di connessione: controllare il cablaggio e i connettori • Anomalia sensore: sostituire il sensore
E.00.17	Sonda ACS Chiusa	La sonda di temp del bollitore ACS è in corto o sta misurando una temperatura superiore al range	Sensore bollitore in cortocircuito: <ul style="list-style-type: none"> • Errore di connessione: controllare il cablaggio e i connettori • Anomalia sensore: sostituire il sensore
E.00.18	Sonda ACS Assente	Sonda di temperatura bollitore ACS prevista ma non rilevata	-
E.00.20	TFumi Aperta	Il sensore di temperatura fumi è rimosso o sta misurando una temperatura inferiore al range	Circuito aperto nella sonda gas combusti: <ul style="list-style-type: none"> • Errore collegamento: controllare il cablaggio e i connettori. • Montaggio sensore errato: verificare che il sensore sia montato correttamente. • Errore sensore: sostituire il sensore.
E.00.21	TFumi Chiusa	Il sensore di temperatura fumi è in corto o sta misurando una temperatura superiore al range	Sonda gas combusti corto-circuitata: <ul style="list-style-type: none"> • Errore collegamento: controllare il cablaggio e i connettori. • Montaggio sensore errato: verificare che il sensore sia montato correttamente. • Errore sensore: sostituire il sensore.

Codice	Testo visualizzato	Descrizione	Soluzione
E.01.04	Er.perdita fiamma 5x	5x Errore per perdita di fiamma imprevista	Perdita di fiamma per 5 volte consecutive: <ul style="list-style-type: none"> • Deaerare il tubo di alimentazione del gas per far defluire l'aria • Verificare che la valvola del gas sia completamente aperta • Verificare la pressione di alimentazione del gas • Verificare il funzionamento e l'impostazione dell'unità valvola gas • Verificare che l'ingresso dell'aria e l'uscita dei gas di scarico non siano ostruiti • Verificare che non vi sia un ricircolo di fumi
E.01.11	RegimVentFuorilInterv	La velocità del ventilatore ha superato il normale intervallo di funzionamento	Errore ventilatore: <ul style="list-style-type: none"> • Errore collegamento: controllare il cablaggio e i connettori. • Errore ventilatore: sostituire il ventilatore • Il ventilatore funziona quando dovrebbe essere spento: verificare un eventuale eccessivo tiraggio del camino
E.01.12	TRitorno > TMandata	La temperatura di ritorno ha un valore più elevato rispetto alla temperatura di mandata	Mandata e ritorno invertiti: <ul style="list-style-type: none"> • Errore di connessione: controllare il cablaggio e i connettori • Errore senso di circolazione dell'acqua: verificare la circolazione (direzione, pompa, valvole) • Sonda non montata correttamente: verificare che la sonda sia montata correttamente • Malfunzionamento del sensore: verificare il valore resistivo del sensore • Anomalia sensore: sostituire il sensore
E.01.24	Errore combustione	Molteplici anomalie di combustione nel giro di 24 ore	Corrente di ionizzazione bassa: <ul style="list-style-type: none"> • Degasare il tubo di alimentazione del gas per far defluire l'aria. • Verificare che la valvola del gas sia completamente aperta. • Controllare la pressione di alimentazione del gas. • Controllare il corretto funzionamento e la regolazione dell'assieme valvola gas. • Verificare che l'ingresso dell'aria comburente e l'uscita dei gas di scarico non siano ostruiti. • Verificare che non vi sia un ricircolo dei fumi.
E.02.13	Ingr.arresto tempor.	Ingresso di blocco dell'unità di controllo generato dall'unità esterna	Ingresso di blocco attivo: <ul style="list-style-type: none"> • Causa esterna: rimuovere la causa esterna • Errore set di parametri: verificare i parametri
E.02.15	Timeout esterno CSU	Timeout interno CSU	Time out CSU: <ul style="list-style-type: none"> • Errore di connessione: controllare il cablaggio e i connettori • CSU difettoso: Sostituire CSU
E.02.17	TimeoutCom.ValCnt-Gas	La comunicazione della valvola di controllo del gas ha superato il tempo di feedback	Errore comunicazione con il kernel di sicurezza: <ul style="list-style-type: none"> • Rimettere in funzione la caldaia • Sostituire il CU-GH
E.02.35	Disp.sicurez.scolleg	Il dispositivo critico è stato scollegato per sicurezza	Errore di comunicazione <ul style="list-style-type: none"> • Eseguire un rilevamento automatico
E.02.47	ConnGruppiFunzFallit	Connessione dei gruppi di funzione non riuscita	Gruppo di funzioni non trovato: <ul style="list-style-type: none"> • Eseguire un rilevamento automatico • Rimettere in funzione la caldaia • Sostituire il CU-GH
E.02.90	Ventil. ambiente	Timeout ventilazione ambiente caldaia. Il ventilatore non si è avviato o arrestato in tempo.	-

Codice	Testo visualizzato	Descrizione	Soluzione
E.04.00	Errore parametro	Parametri di sicurezza Livello 5 non corretti o mancanti	Sostituire CU-GH.
E.04.01	TMandata Chiusa	Sensore temperatura mandata in corto/superiore al range	Sensore della temperatura di mandata in cortocircuito: <ul style="list-style-type: none"> • Errore di connessione: controllare il cablaggio e i connettori • Sensore non montato correttamente: verificare che il sensore sia montato correttamente • Anomalia sensore: sostituire il sensore
E.04.02	TMandata Aperta	Il sensore di temperatura di mandata è stato rimosso o il valore di temperatura è inferiore al range	Sensore della temperatura di mandata aperto: <ul style="list-style-type: none"> • Errore di connessione: controllare il cablaggio e i connettori • Anomalia sensore: sostituire il sensore
E.04.03	Temperatura Mand.Max	La temperatura di mandata è superiore al limite massimo	Mandata assente o insufficiente: <ul style="list-style-type: none"> • Controllare la circolazione (direzione, pompa, valvole) • Controllare la pressione dell'acqua • Controllare lo stato di pulizia dello scambiatore primario
E.04.04	Temp. fumi Chiusa	Il sensore di temperatura fumi è in corto o il valore di temperatura è superiore al range	Sonda temperatura gas corto-circuitata: <ul style="list-style-type: none"> • Errore di connessione: controllare il cablaggio e i connettori • Sensore non montato correttamente: verificare che il sensore sia montato correttamente • Anomalia sensore: sostituire il sensore
E.04.05	Temp. fumi Aperta	Il sensore di temperatura fumi è stato rimosso o il valore di temperatura è inferiore al range	Sensore temperatura fumi aperto: <ul style="list-style-type: none"> • Errore di connessione: controllare il cablaggio e i connettori • Sensore non montato correttamente: verificare che il sensore sia montato correttamente • Anomalia sensore: sostituire il sensore
E.04.06	Temperatura Fumi Max	La temperatura fumi è superiore al limite massimo	-
E.04.07	Sonda Temp. Mandata	Rilevata deviazione di temperatura nel sensore di mandata 1 e 2	Deviazione sensore temperatura di mandata: <ul style="list-style-type: none"> • Errore di connessione: controllare il collegamento • Anomalia sensore: sostituire il sensore
E.04.08	Ingresso sicurezza	Ingresso di sicurezza aperto	Pressostato differenziale dell'aria attivato: <ul style="list-style-type: none"> • Errore di connessione: controllare il cablaggio e i connettori • La pressione nel condotto di scarico dei gas di combustione è o era eccessivamente elevata: <ul style="list-style-type: none"> - La valvola di non ritorno non si apre - Sifone bloccato o vuoto - Verificare che l'ingresso dell'aria e l'uscita dei gas di scarico non siano ostruiti - Controllare lo stato di pulizia dello scambiatore primario
E.04.09	Sonda Temp. Fumi	Rilevata deviazione di temperatura nel sensore fumi 1 e 2	Deviazione sensore temperatura fumi: <ul style="list-style-type: none"> • Errore di connessione: controllare il collegamento • Anomalia sensore: sostituire il sensore

Codice	Testo visualizzato	Descrizione	Soluzione
E.04.10	Avvio non riuscito	Avviamento del bruciatore non riuscito	<p>Cinque mancate accensioni del bruciatore:</p> <ul style="list-style-type: none"> • Assenza della scarica di accensione: <ul style="list-style-type: none"> - Verificare il cablaggio tra CU-GH e il trasformatore di accensione - Controllare l'elettrodo di ionizzazione/accensione - Verificare l'eventuale presenza di un corto verso terra - Verificare lo stato del coperchio del bruciatore - Verificare la messa a terra - Sostituire il CU-GH • Assenza di fiamma nonostante la scarica di accensione: <ul style="list-style-type: none"> - Effettuare la deareazione dei tubi di alimentazione del gas per fare defluire l'aria - Verificare che l'ingresso dell'aria comburente e l'uscita dei gas di scarico non siano ostruiti - Verificare che la valvola del gas sia completamente aperta - Verificare la pressione di alimentazione del gas - Verificare il funzionamento e l'impostazione della valvola gas - Verificare il cablaggio della valvola gas - Sostituire il CU-GH • Fiamma presente, ma ionizzazione non riuscita o inadeguata: <ul style="list-style-type: none"> - Verificare che la valvola del gas sia completamente aperta - Verificare la pressione di alimentazione del gas - Controllare l'elettrodo di ionizzazione/accensione - Verificare la messa a terra - Controllare il cablaggio dell'elettrodo di ionizzazione/accensione.
E.04.12	Falsa fiamma	Falsa fiamma rilevata prima di accensione	<p>Falso segnale di fiamma:</p> <ul style="list-style-type: none"> • Il bruciatore rimane molto caldo: Impostare l'O₂ • Corrente di ionizzazione misurata in assenza di fiamma: controllare l'elettrodo di ionizzazione e accensione • Valvola gas difettosa: sostituire la valvola gas • Trasformatore di accensione difettoso: sostituire il trasformatore di accensione
E.04.13	Ventilatore	La velocità del ventilatore ha superato il normale intervallo di funzionamento	<p>Errore ventilatore:</p> <ul style="list-style-type: none"> • Errore collegamento: controllare il cablaggio e i connettori. • Il ventilatore funziona quando dovrebbe essere spento: verificare un eventuale eccessivo tiraggio del camino • Anomalia ventilatore: sostituire il ventilatore
E.04.15	Condotto fumi ostr.	Il condotto dei fumi è ostruito	<p>L'uscita fumi è ostruita:</p> <ul style="list-style-type: none"> • Assicurarsi che l'uscita fumi non sia ostruita • Rimettere in funzione la caldaia
E.04.17	Err.Att. Valvola Gas	Attuatore valvola gas fuori servizio	<p>Errore assieme valvola gas:</p> <ul style="list-style-type: none"> • Errore di connessione: controllare il cablaggio e i connettori • Assieme valvola gas difettoso: Sostituire l'assieme valvola gas

Codice	Testo visualizzato	Descrizione	Soluzione
E.04.18	Errore Temp.Min.Mand	La temperatura di mandata è inferiore al minimo definito dal parametro GVC	-
E.04.23	Errore interno	Controllo Valvola Gas, bloccaggio interno	<ul style="list-style-type: none"> • Rimettere in funzione la caldaia • Sostituire il CU-GH
E.04.29	N. max reset termin.	Quantità massima di sicurezza dei reset superata	-
E.04.44	Pressione gas	Il pressostato gas è aperto	-
E.04.254	Sconosciuto	Sconosciuto	Errore sconosciuto: <ul style="list-style-type: none"> • Sostituire PCB.

10.2 Cronologia errori

Il pannello di controllo è dotato di una cronologia errori che memorizza i 32 errori più recenti. Vengono memorizzati dettagli specifici per ciascun errore, per esempio:

- Stato
- Sottostato
- Temperatura di mandata
- Temperatura di ritorno

Questi e altri dettagli possono contribuire alla risoluzione dell'errore.

10.2.1 Visualizzazione e cancellazione della memoria errori

È possibile visualizzare la memoria errori sul pannello di controllo. Le informazioni diagnostiche relative al momento nel quale si è verificato l'errore vengono memorizzate unitamente ai codici di errore. Sono inclusi il tempo di funzionamento, lo stato, il sottostato, i parametri, i contatori e i segnali applicabili. La cronologia errori può, inoltre, essere cancellata.

►► Menu principale > **Installatore** > **Cronologia errori**

💡 Utilizzare la manopola per effettuare la navigazione.
Per confermare la selezione, premere il tasto ○.

1. Premere il pulsante del menu ☰ per accedere al menu principale.
2. Andare al menu **Installatore** 🛠️.
Utilizzare il codice **0012** per abilitare l'accesso installatore.
3. Selezionare **Cronologia errori**
4. Selezionare l'errore desiderato.
5. Per cancellare la memoria degli errori, tenere premuto il pulsante di selezione ○.

Fig.135 Elenco dello storico anomalie



AD-3002327-01

11 Istruzioni per l'utente

11.1 Accensione

Avviare la caldaia come segue:

1. Aprire il rubinetto del gas della caldaia.
2. Accendere la caldaia.
3. Verificare la pressione dell'acqua dell'impianto. Se necessario, rabboccare l'impianto.



Lo stato di funzionamento attuale della caldaia è visualizzato sul display.

11.2 Attivazione della modalità vacanza per tutte le zone



La temperatura della zona e quella dell'acqua calda sanitaria possono essere ridotte per risparmiare energia quando si va in vacanza. Mediante la seguente procedura è possibile attivare la modalità vacanze per tutte le zone e per la temperatura dell'acqua calda sanitaria.

►► Menu principale > **Impianto in modalità vacanza**

💡 Utilizzare la manopola per effettuare la navigazione.
Per confermare la selezione, premere il tasto .

1. Premere il pulsante del menu  per accedere al menu principale.
2. Andare al menu **Impianto in modalità vacanza** .
3. Impostare la data e l'ora di inizio della vacanza.
4. Impostare la data e l'ora di fine della vacanza.
5. Confermare la data di inizio e la data di fine.

💡 È possibile disabilitare la modalità vacanze spostandosi nel menu **Impianto in modalità vacanza** e selezionando **Disabilita**.

È ora possibile navigare verso la schermata iniziale premendo e tenendo premuto il tasto ritorno , oppure accedere al menu principale premendo il tasto menu .

11.3 Modifica della temperatura di riscaldamento di una zona

11.3.1 Definizione di zona

Fig.136 Due zone

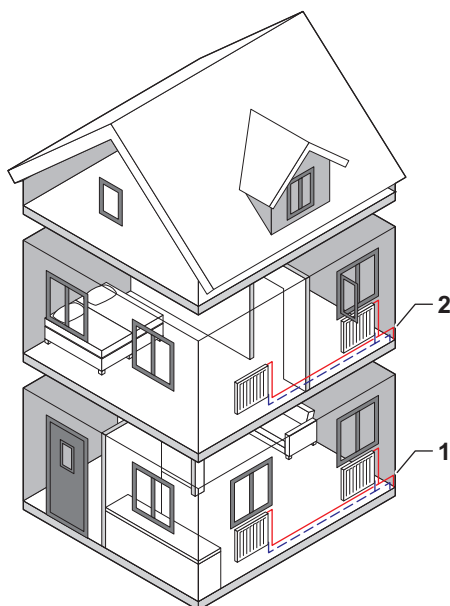

AD-3001404-01

"Zona" è il termine che viene attribuito ai diversi circuiti idraulici: CIRCA, CIRCB e così via. La Zona designa varie aree di un edificio servite dallo stesso circuito.

Il supporto di più zone è possibile solo mediante una scheda di espansione.

Tab.72 Esempio di due zone

	Zona	Nome di fabbrica
1	Zona 1	CIRCA
2	Zona 2	CIRCB

11.3.2 Modifica del nome e del simbolo di una zona

Le zone sono distinte da un simbolo e da un nome impostati in fabbrica. È possibile modificare il simbolo e il nome delle zone in base all'apparecchio e al tipo di zona.

►► Menu principale > **Impostazioni utente** > **Impostazioni delle zone** > Selezionare una zona > **Generale** > **Zona, val imp4 o Icona visual. zona**

💡 Utilizzare la manopola per effettuare la navigazione.
Per confermare la selezione, premere il tasto .

1. Premere il pulsante del menu ☰ per accedere al menu principale.
2. Vai al menu **Impostazioni utente** ⚙️.
3. Selezionare **Impostazioni delle zone**.
4. Selezionare la zona desiderata.

💡 Se nell'impianto è presente una sola zona, il display la selezionerà automaticamente.

5. Selezionare **Generale**.
6. Selezionare **Zona, val imp4**.
7. Utilizzare la rotellina per selezionare il tipo di alfabeto: lettere maiuscole, lettere minuscole, numeri, simboli o caratteri speciali.
8. Selezionare **Canc.** per cancellare il **Zona, val imp4** corrente.

Fig.137 Selezionare il tipo di alfabeto

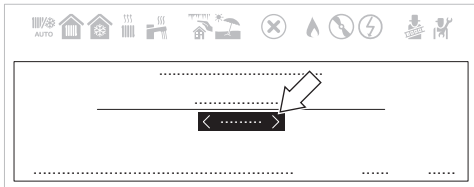

AD-3002303-01

Fig.138 Selezionare i caratteri per scrivere il nuovo nome

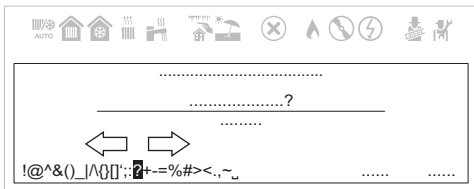

AD-3002304-01

9. Selezionare nuovi caratteri, numeri o simboli per scrivere il nuovo **Zona, val imp4**.

💡 Durante la scelta dei caratteri è possibile scorrere verso sinistra per ritornare alla selezione del tipo di alfabeto.

10. Selezionare **OK**.
⇒ Viene visualizzato il nuovo **Zona, val imp4** .
11. Selezionare **Icona visual. zona**.
12. Selezionare l'icona desiderata per la zona.

È ora possibile navigare verso la schermata iniziale premendo e tenendo premuto il tasto ritorno ↵, oppure accedere al menu principale premendo il tasto menu ☰.

11.3.3 Modifica della modalità di funzionamento di una zona

Per regolare la temperatura della zona delle diverse aree dell'edificio è possibile scegliere tra 5 modalità di funzionamento.

- ▶▶ Menu principale > **Impostazioni utente** > **Impostazioni delle zone** > Selezionare una zona > **Modalità di funzionamento**

💡 Utilizzare la manopola per effettuare la navigazione.
Per confermare la selezione, premere il tasto ○.



1. Premere il pulsante del menu ☰ per accedere al menu principale.
2. Vai al menu **Impostazioni utente** ⚙️.
3. Selezionare **Impostazioni delle zone**.
4. Selezionare la zona desiderata.

💡 Se nell'impianto è presente una sola zona, il display la selezionerà automaticamente.

5. Selezionare **Modalità di funzionamento**.
6. Selezionare la modalità di funzionamento desiderata:

Tab.73 Modalità di funzionamento della zona

Modalità	Descrizione
Programmazione	La temperatura della zona è controllata da un programma orario.
Manuale	La temperatura della zona è regolata su un'impostazione fissa.
Temporaneo	La temperatura della zona è temporaneamente modificata.
Vacanza	La temperatura della zona durante il periodo delle vacanze è ridotta, per risparmiare energia.
Disabilit	La temperatura della zona è ridotta e la modalità antigelo è abilitata. Questa modalità protegge la caldaia e l'impianto dal gelo.



È ora possibile navigare verso la schermata iniziale premendo e tenendo premuto il tasto ritorno , oppure accedere al menu principale premendo il tasto menu .



11.3.4 Programma orario per il controllo della temperatura della zona

■ Creazione di un programma orario per la temperatura della zona

Un programma orario consente di modificare la temperatura della zona in base all'ora e al giorno. La temperatura della zona è legata all'attività del programma orario. È possibile definire fino a tre programmi orari per ogni zona. Ad esempio, è possibile creare un programma per una settimana caratterizzata da un normale orario di lavoro, e un programma per una settimana nella quale si è a casa per la maggior parte del tempo.

▶▶ Menu principale > **Impostazioni utente** > **Impostazioni delle zone** > Selezionare una zona > **Programmazioni orarie riscaldamento**

 Utilizzare la manopola per effettuare la navigazione.
Per confermare la selezione, premere il tasto .

1. Premere il pulsante del menu  per accedere al menu principale.
2. Vai al menu **Impostazioni utente** .
3. Selezionare **Impostazioni delle zone**.
4. Selezionare la zona desiderata.

 Se nell'impianto è presente una sola zona, il display la selezionerà automaticamente.

5. Selezionare **Programmazioni orarie riscaldamento**.
6. Selezionare il programma orario che si desidera modificare.
 - ⇒ Sono visualizzate le attività orarie impostate. L'ultima attività oraria impostata di uno specifico giorno risulterà attiva fino alla prima attività oraria del giorno seguente. All'avvio iniziale, tutti i giorni della settimana presentano due attività standard in **Programmazione 1**.
7. Selezionare il giorno feriale che si desidera modificare.

Fig.139 Selezionare il giorno della settimana che si desidera modificare

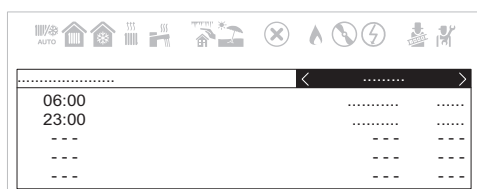

AD-3002314-01

Fig.140 Selezionare la fascia oraria da modificare

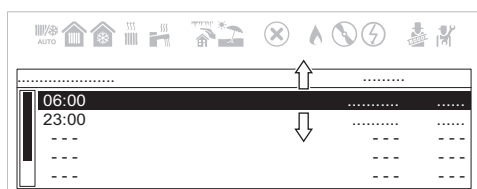

AD-3002315-01

8. Selezionare la fascia oraria che si desidera modificare.

 Dopo aver selezionato la fascia oraria è possibile impostare l'ora di inizio, modificare il tipo di attività o cancellare l'attività stessa.

Fig.141 Descrizione della fascia oraria modificata



- A Impostare l'ora di avvio
- B Selezionare il tipo di attività
- C Visualizzare la temperatura dell'attività
- D Cancellare l'attività
- E Confermare le modifiche

9. Impostare l'ora di avvio dell'attività.
10. Selezionare il tipo di attività.
11. Confermare le modifiche.

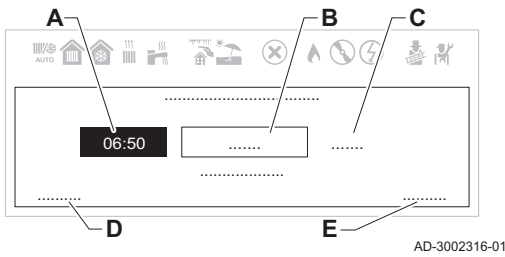
💡 Se non si desidera salvare le modifiche apportate ad un'attività, premere il pulsante di ritorno . Se si desidera cancellare l'attività dal programma, selezionare **Cancella**.

- Copia di un programma per la zona di un giorno della settimana

È possibile copiare il programma di un giorno della settimana e applicarlo ad altri giorni.

- ▶▶ Menu principale > **Impostazioni utente** > **Impostazioni delle zone** > Selezionare una zona > **Programmazioni orarie riscaldamento**

💡 Utilizzare la manopola per effettuare la navigazione. Per confermare la selezione, premere il tasto .

Fig.142 Selezionare il giorno della settimana che si desidera modificare

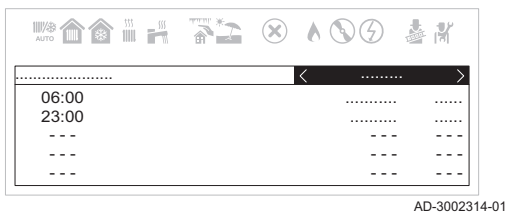

1. Selezionare il giorno feriale che si desidera modificare.
2. Utilizzare la manopola per raggiungere il fondo dell'elenco delle attività.

Fig.143 Scorrere verso il basso e selezionare la copia su altri giorni

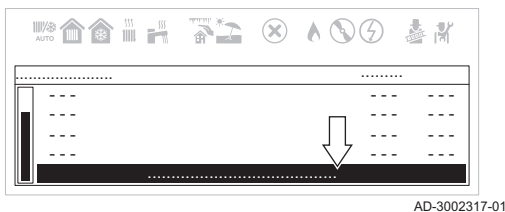

3. Selezionare **Copia su altri giorni**.

Fig.144 Selezionare i giorni della settimana per copiare il programma

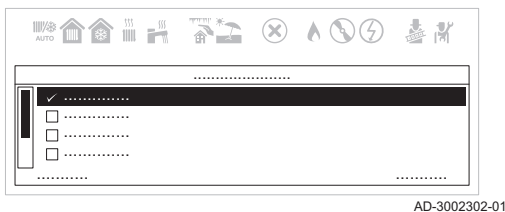

4. Selezionare i giorni della settimana che copieranno il programma.
5. Confermare quanto selezionato.

È ora possibile navigare verso la schermata iniziale premendo e tenendo premuto il tasto ritorno , oppure accedere al menu principale premendo il tasto menu .

■ Definizione di attività oraria

Attività è il termine utilizzato per definire le fasce orarie all'interno di un programma orario. Durante il giorno, il programma orario imposta la temperatura della zona per le diverse attività orarie. A ogni attività è associato un setpoint di temperatura. L'ultima attività del giorno risulterà valida fino alla prima attività oraria del giorno seguente.

Fig.145 Attività di esempio di un programma orario

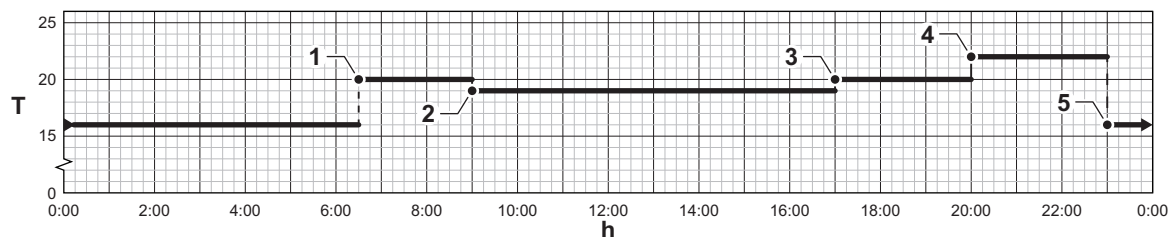

AD-3001403-01

Tab.74 Esempio di attività

	Inizio dell'attività	Nomi delle attività	Setpoint di temperatura
1	6:30	Mattino	20 °C
2	9:00	Fuori casa	19 °C
3	17:00	In casa	20 °C
4	20:00	Sera	22 °C
5	23:00	Notte	16 °C

■ Modifica del nome di un'attività

È possibile modificare il nome di un'attività nel programma orario per la zona.

►► Menu principale > **Impostazioni di sistema** > **Nomi delle attività**

💡 Utilizzare la manopola per effettuare la navigazione.
Per confermare la selezione, premere il tasto .



1. Premere il pulsante del menu  per accedere al menu principale.
2. Andare al menu **Impostazioni di sistema** .
3. Selezionare **Nomi delle attività**.
4. Selezionare l'attività che si desidera modificare.
5. Utilizzare la manopola per scegliere tra lettere maiuscole, lettere minuscole, numeri, simboli o caratteri speciali.
6. Selezionare **Canc.** per cancellare il nome corrente.

Fig.146 Selezionare il tipo di carattere



AD-3002303-01

Fig.147 Selezionare i caratteri per scrivere il nuovo nome

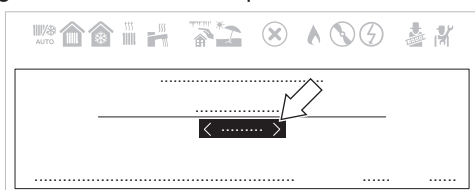
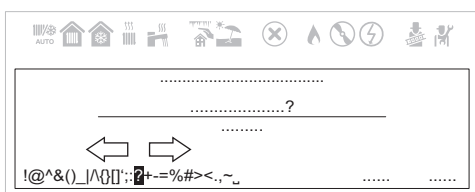



AD-3002304-01

7. Selezionare lettere, numeri o simboli per scrivere il nuovo nome dell'attività.

💡 Durante la scelta dei caratteri è possibile scorrere verso sinistra per ritornare alla selezione del tipo di carattere.

8. Selezionare **OK**.

È ora possibile navigare verso la schermata iniziale premendo e tenendo premuto il tasto ritorno , oppure accedere al menu principale premendo il tasto menu .

■ Attivazione di un programma orario per la zona

Per poter utilizzare un programma orario per la zona è necessario attivare la modalità di funzionamento **Programmazione**. Questa attivazione viene effettuata separatamente per ogni zona.

►► Menu principale > **Impostazioni utente** > **Impostazioni delle zone** > Selezionare una zona > **Modalità di funzionamento** > **Programmazione**

💡 Utilizzare la manopola per effettuare la navigazione.
Per confermare la selezione, premere il tasto .

1. Premere il pulsante del menu ☰ per accedere al menu principale.
2. Vai al menu **Impostazioni utente** ⚙️.
3. Selezionare **Impostazioni delle zone**.
4. Selezionare la zona desiderata.



Se nell'impianto è presente una sola zona, il display la selezionerà automaticamente.

5. Selezionare **Modalità di funzionamento**.
6. Selezionare **Programmazione**.
7. Selezionare il programma orario per la zona **Programmazione 1**, **Programmazione 2** o **Programmazione 3**.
8. Confermare il programma selezionato.

È ora possibile navigare verso la schermata iniziale premendo e tenendo premuto il tasto ritorno ↵, oppure accedere al menu principale premendo il tasto menu ☰.

11.3.5 Modifica delle temperature dell'attività di riscaldamento

È possibile modificare le temperature di riscaldamento di ogni attività.

- ▶▶ Menu principale > **Impostazioni utente** > **Impostazioni delle zone** > Selezionare una zona > **Impostazione temperature di riscaldam**



Utilizzare la manopola per effettuare la navigazione.
Per confermare la selezione, premere il tasto ○.

1. Premere il pulsante del menu ☰ per accedere al menu principale.
2. Vai al menu **Impostazioni utente** ⚙️.
3. Selezionare **Impostazioni delle zone**.
4. Selezionare la zona desiderata.



Se nell'impianto è presente una sola zona, il display la selezionerà automaticamente.

5. Selezionare **Impostazione temperature di riscaldam**.
6. Selezionare l'attività che si desidera modificare.
7. Impostare la temperatura dell'attività del riscaldamento.

È ora possibile navigare verso la schermata iniziale premendo e tenendo premuto il tasto ritorno ↵, oppure accedere al menu principale premendo il tasto menu ☰.

11.3.6 Modifica temporanea della temperatura della zona

È possibile modificare la temperatura della zona per un breve periodo di tempo, indipendentemente dalla modalità di funzionamento impostata per la zona stessa. Trascorso questo periodo di tempo, si ritornerà alla modalità di funzionamento impostata in precedenza.

- ▶▶ Menu principale > **Modifica temporanea temp.di riscaldamento** > Selezionare una zona



Utilizzare la manopola per effettuare la navigazione.
Per confermare la selezione, premere il tasto ○.



Importante

È possibile impostare in questo modo la temperatura della zona soltanto se nella zona stessa è installato un sensore di temperatura/un termostato.

1. Premere il pulsante del menu ☰ per accedere al menu principale.
2. Vai al menu **Modifica temporanea temp.di riscaldamento** ⚙️.

3. Selezionare la zona desiderata.

 Se nell'impianto è presente una sola zona, il display la selezionerà automaticamente.



4. Fissare la temperatura temporanea.

5. Fissare l'ora di fine per la modifica della temperatura.

6. Confermare l'ora di fine selezionata.

⇒ La temperatura della zona varierà fino al punto di fine impostato.



 È possibile disabilitare la modifica della temperatura in qualunque momento tornando alla pagina **Modifica temporanea temp.di riscaldamento** e selezionando **Disabilita**.



È ora possibile navigare verso la schermata iniziale premendo e tenendo premuto il tasto ritorno , oppure accedere al menu principale premendo il tasto menu .

11.4 Modificare la temperatura ACS

11.4.1 Attivazione o disattivazione dell'acqua calda sanitaria

▶▶ Menu principale > **Acqua Calda Sanitaria Abilit./Disab.**

 Utilizzare la manopola per effettuare la navigazione.
Per confermare la selezione, premere il tasto .

1. Premere il pulsante del menu  per accedere al menu principale.
2. Andare al menu **Acqua Calda Sanitaria Abilit./Disab.** .
3. Selezionare una delle seguenti impostazioni:
 - **Spento** per disabilitare la funzione acqua calda sanitaria.
 - **Acceso** per abilitare la funzione acqua calda sanitaria.
4. Confermare quanto selezionato.

11.4.2 Parametri ACS

È possibile modificare le impostazioni dell'acqua calda sanitaria attraverso il menu **Impostazioni utente** .

▶▶ Menu principale > **Impostazioni utente > Impostaz. Acqua Calda Sanitaria**



Tab.75 Menu per la configurazione dell'acqua calda sanitaria

Menu	Funzione
Imposta temp. Acqua Calda Sanitaria	Impostare il Setpoint comfort ACS oppure il Setpoint eco ACS in base all'apparecchio. ⁽¹⁾
Modalità di funzionamento	Selezionare una modalità di funzionamento per regolare l'acqua calda sanitaria.
Programmazioni orarie	Programmare o selezionare un programma orario per l'acqua calda sanitaria.
⁽¹⁾ È anche possibile accedere velocemente a questa funzione attraverso l'opzione Temperatura dell'acqua del menu principale  .	

11.4.3 Modifica del comfort e della temperatura ridotta dell'acqua calda sanitaria

A seconda dell'apparecchio, puoi regolare le temperature di Setpoint comfort ACS e Setpoint eco ACS.

▶▶ Menu principale > **Temperatura dell'acqua**

 Utilizzare la manopola per effettuare la navigazione.
Per confermare la selezione, premere il tasto .



1. Premere il pulsante del menu  per accedere al menu principale.
2. Vai al menu **Temperatura dell'acqua** .

3. Selezionare il setpoint che si desidera regolare:

Tab.76 Descrizione setpoint acqua calda sanitaria

Setpoint	Descrizione
Setpoint comfort ACS	Temperatura acqua calda sanitaria desiderata per la modalità comfort.
Setpoint eco ACS	Temperatura acqua calda sanitaria desiderata per la modalità ecologica.



4. Impostare la temperatura desiderata.



È ora possibile navigare verso la schermata iniziale premendo e tenendo premuto il tasto ritorno , oppure accedere al menu principale premendo il tasto menu .

11.4.4 Modifica della modalità di funzionamento dell'acqua calda sanitaria

È possibile modificare la modalità di funzionamento per la produzione di acqua calda. È possibile scegliere tra 5 modalità di funzionamento.

▶▶ Menu principale > **Impostazioni utente** > **Impostaz. Acqua Calda Sanitaria** > **Modalità di funzionamento**

 Utilizzare la manopola per effettuare la navigazione.
Per confermare la selezione, premere il tasto .

1. Premere il pulsante del menu  per accedere al menu principale.
2. Vai al menu **Impostazioni utente** .
3. Selezionare l'opzione delle impostazioni **Impostaz. Acqua Calda Sanitaria**.
4. Selezionare **Modalità di funzionamento**.
5. Selezionare la modalità di funzionamento desiderata:

Tab.77 Modalità di funzionamento ACS



Modalità	Descrizione
Programmazione	La temperatura ACS è controllata da un programma orario.
Comfort	La temperatura ACS è programmata su un valore fisso.
Incremento rapido temperatura acqua calda	La temperatura ACS è temporaneamente incrementata.
Vacanza	La temperatura ACS è ridotta, per risparmiare energia durante il periodo delle vacanze.
Disabilit	La modalità antigelo è abilitata. Questa modalità protegge l'apparecchio e l'impianto dal gelo.

11.4.5 Programma orario per il controllo della temperatura dell'ACS

■ Creazione di un programma orario per la temperatura dell'ACS

Un programma orario consente di variare automaticamente la temperatura ACS in base all'ora e al giorno. La temperatura ACS è legata all'attività del programma orario. È possibile creare fino a tre programmi orari. Ad esempio, è possibile creare un programma per una settimana caratterizzata da un normale orario di lavoro, e un programma per una settimana nella quale si è a casa per la maggior parte del tempo.

▶▶ Menu principale > **Impostazioni utente** > **Impostaz. Acqua Calda Sanitaria** > **Programmazioni orarie**

 Utilizzare la manopola per effettuare la navigazione.
Per confermare la selezione, premere il tasto .



1. Premere il pulsante del menu  per accedere al menu principale.
2. Andare al menu **Impostazioni utente** .
3. Selezionare l'opzione delle impostazioni **Impostaz. Acqua Calda Sanitaria**.
4. Selezionare **Programmazioni orarie**.

Fig.148 Selezionare il giorno della settimana che si desidera modificare



AD-3002298-01

Fig.149 Selezionare la fascia oraria da modificare

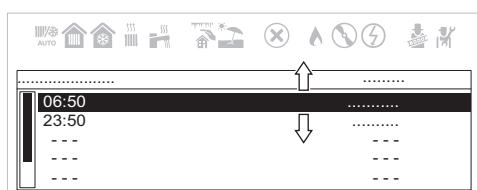

AD-3002299-01

Fig.150 Descrizione della fascia oraria modificata

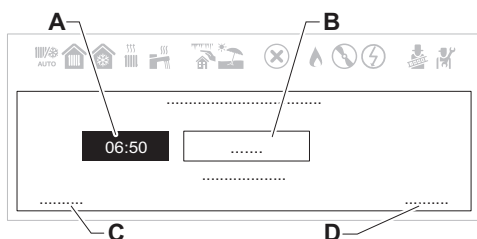

AD-3002300-01

Fig.151 Selezionare il giorno che si desidera copiare

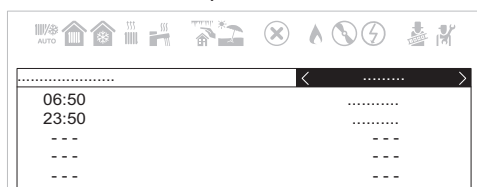

AD-3002298-01

5. Selezionare il programma orario che si desidera modificare.
 - ⇒ Sono visualizzate le attività orarie impostate. L'ultima attività oraria impostata di uno specifico giorno risulterà attiva fino alla prima attività oraria del giorno seguente. All'avvio iniziale, tutti i giorni della settimana presentano due attività standard in **Programmazione 1: Comfort e Eco**.
6. Selezionare il giorno feriale che si desidera modificare.

7. Selezionare la fascia oraria che si desidera modificare.

💡 Dopo aver selezionato l'attività è possibile impostare l'ora di inizio, selezionare il tipo di attività o cancellare l'attività stessa.

- A Impostare l'ora di avvio
- B Selezionare il tipo di attività
- C Cancellare l'attività
- D Confermare le modifiche

8. Impostare l'ora di avvio dell'attività.
9. Selezionare il tipo di attività: **Comfort o Eco**.
10. Confermare le modifiche.

💡 Se non si desidera salvare le modifiche apportate ad un'attività, premere il pulsante di ritorno . Se si desidera cancellare l'attività dal programma, selezionare **Cancella**.

– Copia di un programma ACS di un giorno della settimana

È possibile copiare il programma di un giorno della settimana e applicarlo ad altri giorni.

- ▶▶ Menu principale > **Impostazioni utente** > **Impostaz. Acqua Calda Sanitaria** > **Programmazioni orarie**

💡 Utilizzare la manopola per effettuare la navigazione.
Per confermare la selezione, premere il tasto .

1. Selezionare il giorno che si desidera copiare su altri giorni.
2. Utilizzare la manopola per raggiungere il fondo dell'elenco delle attività.

Fig.152 Scorrere verso il basso e selezionare la copia su altri giorni



AD-3002301-01

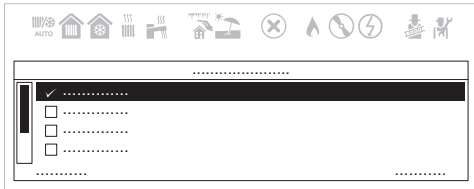

Fig.153 Selezionare i giorni della settimana per copiare il programma



AD-3002302-01

3. Selezionare **Copia su altri giorni**.



4. Selezionare i giorni della settimana sui quali copiare il programma.
5. Confermare quanto selezionato.



È ora possibile navigare verso la schermata iniziale premendo e tenendo premuto il tasto ritorno , oppure accedere al menu principale premendo il tasto menu .



■ Attivazione di un programma orario ACS

Per poter utilizzare un programma orario ACS è necessario attivare la modalità di funzionamento **Programmazione**. Questa attivazione viene effettuata separatamente per ogni zona.

- ▶▶ Menu principale > **Impostazioni utente** > **Impostaz. Acqua Calda Sanitaria** > **Modalità di funzionamento** > **Programmazione**

 Utilizzare la manopola per effettuare la navigazione.
Per confermare la selezione, premere il tasto .



1. Premere il pulsante del menu  per accedere al menu principale.
2. Andare al menu **Impostazioni utente** .
3. Selezionare l'opzione delle impostazioni **Impostaz. Acqua Calda Sanitaria**.
4. Selezionare **Modalità di funzionamento**.
5. Selezionare **Programmazione**.
6. Selezionare il programma orario ACS **Programmazione 1**, **Programmazione 2** o **Programmazione 3**.
7. Confermare il programma selezionato.

È ora possibile navigare verso la schermata iniziale premendo e tenendo premuto il tasto ritorno , oppure accedere al menu principale premendo il tasto menu .

11.4.6 Aumentare temporaneamente la temperatura dell'acqua calda sanitaria.

È possibile aumentare la temperatura dell'acqua calda sanitaria per un breve periodo di tempo indipendentemente dalla modalità di funzionamento impostata. Trascorso questo periodo di tempo, verrà riavviata la modalità di funzionamento selezionata in precedenza.

- ▶▶ Menu principale > **Impostazioni utente** > **Impostaz. Acqua Calda Sanitaria** > **Modalità di funzionamento** > **Incremento rapido temperatura acqua calda**

 Utilizzare la manopola per effettuare la navigazione.
Per confermare la selezione, premere il tasto .



Importante



La temperatura dell'acqua calda sanitaria può essere impostata in questo modo soltanto se è installato un sensore per l'acqua calda sanitaria.

1. Premere il pulsante del menu  per accedere al menu principale.
2. Vai al menu **Impostazioni utente** .

3. Selezionare l'opzione delle impostazioni **Impostaz. Acqua Calda Sanitaria**.
4. Selezionare **Modalità di funzionamento**.
5. Selezionare **Incremento rapido temperatura acqua calda**.
6. Fissare l'ora di fine per l'aumento della temperatura.
7. Confermare l'ora di fine selezionata.

⇒ La temperatura viene aumentata al setpoint ACS comfort per la durata dell'integrazione.

 Puoi disattivare l'aumento della temperatura in qualsiasi momento ritornando alla pagina **Incremento rapido temperatura acqua calda** e selezionando **Disabilita**.

È ora possibile navigare verso la schermata iniziale premendo e tenendo premuto il tasto ritorno , oppure accedere al menu principale premendo il tasto menu .

11.5 Attivazione o disattivazione del riscaldamento



Precauzione Danno da gelo



Possibili danni al prodotto.



- Tenere acceso il riscaldamento in modo che la protezione antigelo possa funzionare.



È possibile disabilitare la modalità di funzionamento in riscaldamento per risparmiare energia.

 Se all'impianto è collegato un sensore di temperatura esterna, è inoltre possibile utilizzare il funzionamento in modalità estate per evitare l'attivazione del riscaldamento.

▶▶ Menu principale > **Impostazioni utente** > **Funz on/off risc.cen**

 Utilizzare la manopola per effettuare la navigazione.
Per confermare la selezione, premere il tasto .

1. Premere il pulsante del menu  per accedere al menu principale.
2. Andare al menu **Impostazioni utente** .
3. Selezionare **Funz on/off risc.cen**.
4. Selezionare una delle seguenti impostazioni:
 - **Spento** per disabilitare la funzione riscaldamento.
 - **Acceso** per abilitare la funzione riscaldamento.
5. Selezionare **Conferma**.

È ora possibile navigare verso la schermata iniziale premendo e tenendo premuto il tasto ritorno , oppure accedere al menu principale premendo il tasto menu .

11.6 Modalità estate



È possibile utilizzare la modalità estate per evitare l'attivazione del riscaldamento. Quando la modalità estate è attiva il riscaldamento non produrrà calore, ma l'acqua calda sanitaria rimarrà disponibile. È possibile abilitare manualmente la modalità estate o impostare una soglia per consentire la commutazione automatica.



 Le funzioni modalità estate manuale e automatica sono disponibili solo se all'impianto è collegato un sensore di temperatura esterna.



11.6.1 Abilitazione manuale della modalità estate

È possibile abilitare manualmente la modalità estate. Quando la modalità estate è attiva il riscaldamento non produrrà calore, ma l'acqua calda sanitaria rimarrà disponibile.

▶▶ Menu principale > **Impostazioni utente** > **Outdoor Temperature** > **Mod. Estiva Forzata**

 Utilizzare la manopola per effettuare la navigazione.
Per confermare la selezione, premere il tasto .



1. Premere il pulsante del menu  per accedere al menu principale.
2. Andare al menu **Impostazioni utente** .
3. Selezionare **Outdoor Temperature**.
4. Selezionare **Mod. Estiva Forzata**.
5. Selezionare una delle seguenti impostazioni:
 - **Acceso** per attivare la modalità estate.
 - **Spento** per disattivare la modalità estate.



È ora possibile navigare verso la schermata iniziale premendo e tenendo premuto il tasto ritorno , oppure accedere al menu principale premendo il tasto menu .



11.6.2 Abilitazione automatica della modalità estate

È possibile impostare l'abilitazione automatica della modalità estate impostando la soglia per la temperatura esterna. Quando la temperatura esterna è superiore a questa soglia, l'apparecchio è in modalità estate e non avvia il riscaldamento. Quando la temperatura esterna è inferiore a questa temperatura di soglia, l'apparecchio è in modalità inverno.

▶▶ Menu principale > **Impostazioni utente** > **Outdoor Temperature** > **EstateInvernoAp**

 Utilizzare la manopola per effettuare la navigazione.
Per confermare la selezione, premere il tasto .



1. Premere il pulsante del menu  per accedere al menu principale.
2. Andare al menu **Impostazioni utente** .
3. Selezionare **Outdoor Temperature**.
4. Selezionare **EstateInvernoAp**.
5. Impostare la soglia per la temperatura esterna.



È ora possibile navigare verso la schermata iniziale premendo e tenendo premuto il tasto ritorno , oppure accedere al menu principale premendo il tasto menu .



11.7 Modifica della modalità di funzionamento

È possibile impostare la modalità operativa del proprio apparecchio. Le modalità disponibili possono variare in base all'apparecchio.

▶▶ Menu principale > **Modalità di funzionamento**

 Utilizzare la manopola per effettuare la navigazione.
Per confermare la selezione, premere il tasto .

1. Premere il pulsante del menu  per accedere al menu principale.
2. Andare al menu **Modalità di funzionamento** .
3. Selezionare una delle seguenti impostazioni:
 - **Spento** per disabilitare la modalità di funzionamento, non ha effetto sull'acqua calda.
 - **Riscaldamento (auto)** per abilitare il riscaldamento.
 - **Raffrescamento forzato** per abilitare il raffrescamento.
 - **Riscaldamento/Raffrescamento (auto)** per abilitare sia riscaldamento che il raffrescamento.
4. Confermare quanto selezionato.



È ora possibile navigare verso la schermata iniziale premendo e tenendo premuto il tasto ritorno , oppure accedere al menu principale premendo il tasto menu .

11.8 Modifica delle impostazioni del pannello di controllo

È possibile modificare le impostazioni del pannello di controllo all'interno di **Impostazioni di sistema**.

►► Menu principale > **Impostazioni di sistema**

💡 Utilizzare la manopola per effettuare la navigazione.
Per confermare la selezione, premere il tasto .

1. Premere il pulsante del menu  per accedere al menu principale.
2. Andare al menu **Impostazioni di sistema** .
3. Effettuare una delle operazioni descritte nella tabella:

Tab.78 Impostazioni del pannello di controllo

Menu Impostazioni sistema	Impostazioni
Paese e lingua	Selezionare il paese e la lingua.
Data e ora	Impostare la data e l'ora correnti. Abilitare o disabilitare la funzione ora legale.
Dettagli installatore	Visualizzare il nome e il numero di telefono dell'installatore.
Nomi delle attività	Modificare i nomi delle attività utilizzate nel programma orario.
Impostazioni display	Impostare il valore del contrasto dell'HMI. Abilitare o disabilitare il blocco bambini.

11.8.1 Impostazione del paese, della lingua e dell'ora



Importante

Impostare innanzitutto il paese, la lingua e l'ora desiderati prima di utilizzare ulteriormente il pannello di controllo.

■ Impostazione del paese e della lingua

►► Menu principale > **Impostazioni di sistema** > **Paese e lingua**

💡 Utilizzare la manopola per effettuare la navigazione.
Per confermare la selezione, premere il tasto .



1. Premere il pulsante del menu  per accedere al menu principale.
2. Vai al menu **Impostazioni di sistema** .
3. Selezionare l'opzione delle impostazioni **Paese e lingua**.

Fig.154 Selezione il paese e la lingua



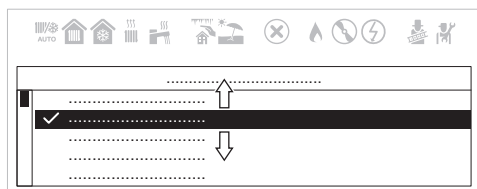

AD-3002258-01

Fig.155 Selezione del paese



AD-3002259-01

4. Selezionare il paese corretto.
⇒ La selezione della lingua compare una volta selezionato il paese.
5. Selezionare la lingua desiderata.

È ora possibile navigare verso la schermata iniziale premendo e tenendo premuto il tasto ritorno , oppure accedere al menu principale premendo il tasto menu .

■ Regolazione ora e data

►► Menu principale > **Impostazioni di sistema** > **Data e ora**

💡 Utilizzare la manopola per effettuare la navigazione.
Per confermare la selezione, premere il tasto .

1. Premere il pulsante del menu  per accedere al menu principale.

Fig.156 Selezionare la data e l'ora

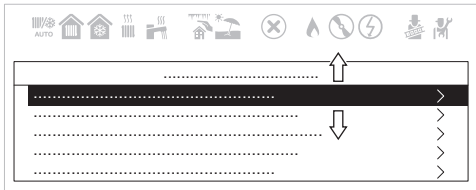

AD-3002258-01

Fig.157 Modificare la data e l'ora

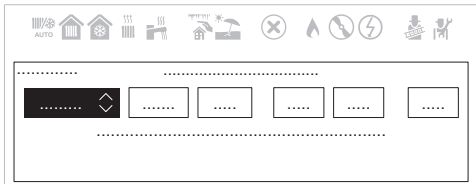

AD-3002260-01

2. Andare al menu **Impostazioni di sistema** .
3. Selezionare l'opzione delle impostazioni **Data e ora**.

4. Modificare le impostazioni regolando alla data e all'ora corrette.
⇒ Dopo aver immesso la data e l'ora, il menu si posizionerà automaticamente sulla schermata **Attiva ora legale**.
5. Selezionare una delle seguenti impostazioni:
 - **Spento** per disabilitare la funzione ora legale.
 - **Acceso** per abilitare la funzione ora legale.

È ora possibile navigare verso la schermata iniziale premendo e tenendo premuto il tasto ritorno , oppure accedere al menu principale premendo il tasto menu .

11.8.2 Visualizzazione dei dettagli dell'installatore

L'installatore può impostare il proprio nome e numero di telefono nel pannello di controllo. È possibile leggere queste informazioni quando si contatta l'installatore.

- ▶▶ Menu principale > **Impostazioni di sistema** > **Dettagli installatore**

Utilizzare la manopola per effettuare la navigazione.
Per confermare la selezione, premere il tasto .

1. Premere il pulsante del menu per accedere al menu principale.
2. Andare al menu **Impostazioni di sistema** .
3. Selezionare **Dettagli installatore**.
⇒ Vengono visualizzati il nome ed il numero di telefono dell'installatore.

È ora possibile navigare verso la schermata iniziale premendo e tenendo premuto il tasto ritorno , oppure accedere al menu principale premendo il tasto menu .

11.8.3 Modifica del valore del contrasto dell'HMI

È possibile effettuare la regolazione del **Valore contrasto Hmi** all'interno di **Impostazioni di sistema**.

- ▶▶ Menu principale > **Impostazioni di sistema** > **Impostazioni display** > **Valore contrasto Hmi**



Utilizzare la manopola per effettuare la navigazione.
Per confermare la selezione, premere il tasto .



1. Premere il pulsante del menu per accedere al menu principale.
2. Andare al menu **Impostazioni di sistema** .
3. Selezionare **Impostazioni display**.
4. Selezionare **Valore contrasto Hmi**.
5. Utilizzare la manopola per regolare il **Valore contrasto Hmi**.
⇒ La modifica del contrasto compare in anteprima sul display.
6. Confermare le modifiche.

È ora possibile navigare verso la schermata iniziale premendo e tenendo premuto il tasto ritorno , oppure accedere al menu principale premendo il tasto menu .



11.8.4 Attivazione o disattivazione del blocco bambini



Il blocco bambini impedisce ai bambini la modifica accidentale delle impostazioni dell'unità. Una volta attivato, lo schermo del display viene bloccato dopo 5 minuti di inattività.



Quando il blocco bambini è attivato, sulla schermata di standby compare l'icona di blocco . L'icona di sblocco  compare quando il blocco bambini è abilitato ma il display è temporaneamente sbloccato.

 È possibile sbloccare il display e accedere alle impostazioni premendo contemporaneamente i pulsanti del menu principale  e di selezione .

▶▶ Menu principale > **Impostazioni di sistema** > **Impostazioni display** > **Blocco bambini**

 Utilizzare la manopola per effettuare la navigazione.
Per confermare la selezione, premere il tasto .



1. Premere il pulsante del menu  per accedere al menu principale.
2. Andare al menu **Impostazioni di sistema** .
3. Selezionare l'opzione delle impostazioni **Impostazioni display**.
4. Selezionare **Blocco bambini**
5. Selezionare una delle seguenti impostazioni:
 - **No** per disabilitare il blocco bambini.
 - **Sì** per abilitare il blocco bambini.



È ora possibile navigare verso la schermata iniziale premendo e tenendo premuto il tasto ritorno , oppure accedere al menu principale premendo il tasto menu .



11.9 Modifica della funzione temporizzata della doccia

Il **Funzion tempo doccia** consente di comandare l'ACS impostando un tempo limite per l'utilizzo. L'accesso al **Funzion tempo doccia** dipende dal tipo di apparecchio.

▶▶ Menu principale > **Impostazioni utente** > **Funzion tempo doccia**

 Utilizzare la manopola per effettuare la navigazione.
Per confermare la selezione, premere il tasto .

1. Premere il pulsante del menu  per accedere al menu principale.
2. Andare al menu **Impostazioni utente** .
3. Selezionare **Funzion tempo doccia**.
4. Impostare il tempo di utilizzo.
 - 4.1. Selezionare **Timer doccia**.
 - 4.2. Selezionare il tempo di utilizzo in minuti.
5. Selezionare l'azione da intraprendere una volta trascorso il tempo di utilizzo.
 - 5.1. Selezionare **Azione tempo doccia**.
 - 5.2. Selezionare una delle seguenti azioni: **Spento**, **Attenzione** o **Ridurre setpoint ACS**.
6. Impostare la temperatura ACS ridotta.
 - 6.1. Selezionare **Setpoint rid. doccia**.
 - 6.2. Selezionare il setpoint ACS ridotto.

È ora possibile navigare verso la schermata iniziale premendo e tenendo premuto il tasto ritorno , oppure accedere al menu principale premendo il tasto menu .

11.10 Protezione antigelo



Attenzione

- Svuotare la caldaia e l'impianto di riscaldamento se l'abitazione o l'edificio non sarà utilizzato per un lungo periodo e in caso di rischio di congelamento.
- La protezione antigelo non funziona quando la caldaia non è in funzione.
- La protezione integrata viene attivata solo per la caldaia e non per l'impianto e i radiatori.
- Aprire le valvole di tutti i radiatori collegati all'impianto.

Impostare la temperatura del riscaldamento su un valore basso, ad esempio 10 °C.

Se la temperatura dell'acqua del riscaldamento nella caldaia si abbassa troppo, entra in funzione il sistema di protezione caldaia integrato. Questo sistema funziona come segue:

- In caso di temperatura dell'acqua inferiore a 7 °C, la pompa entra in funzione.
- In caso di temperatura dell'acqua inferiore a 4 °C, la caldaia entra in funzione.
- Se la temperatura dell'acqua supera i 10 °C, il bruciatore si arresta e la pompa continua a girare per un breve periodo.

Per prevenire il congelamento dei radiatori e dell'impianto nei luoghi soggetti a gelate (ad esempio un garage), è possibile collegare alla caldaia un termostato antigelo o, se possibile, una sonda esterna.

11.11 Pulizia della mantellatura

1. Pulire la parte esterna dell'apparecchio con un panno umido e un detergente delicato.

11.12 Arresto

Spegnere la caldaia nel modo seguente:

1. Disattivare il collegamento elettrico della caldaia.
2. Sospendere l'alimentazione del gas.
3. Mantenere l'impianto al riparo dal gelo.
Non spegnere la caldaia se l'impianto non può essere mantenuto al riparo dal gelo.

12 Caratteristiche Tecniche

12.1 Omologazioni

12.1.1 Certificazioni

Tab.79 Certificazioni

N. di identificazione CE	CE-0085DP0589
Classe NOx ⁽¹⁾	6
Tipo di collegamento dei fumi	B ₂₃ ⁽²⁾ C ₁₃ , C ₃₃ , C ₄₃ , C ₅₃ , C ₆₃ , C ₈₃ , C ₉₃
<p>(1) EN 15502-1 (2) Quando si installa una caldaia con un tipo di connessione B₂₃, la classificazione IP della caldaia è abbassata a IP20.</p>	

12.1.2 Categorie gas

Tab.80 Categorie di unità

Paese	Categoria	Tipo di gas	Pressione di collegamento Pn (mbar)	Pressione di collegamento Pn (kPa)
Austria	II _{2H3P}	G20 (gas H) G31 (propano)	20 50	2,0 5,0
Algeria	II _{2H3P}	G20 (gas H) G31 (propano)	20 37	2,0 3,7
Armenia	II _{2H3P}	G20 (gas H) G31 (propano)	20 50	2,0 5,0
Argentina	II _{2H3P}	G20 (gas H) G31 (propano)	20 50	2,0 5,0
Australia	II _{2H3P}	G20 (gas H) G31 (propano)	20 50	2,0 5,0
Azerbaijan	II _{2H3P}	G20 (gas H) G31 (propano)	20 50	2,0 5,0
Bielorussia	II _{2H3P}	G20 (gas H) G31 (propano)	20 50	2,0 5,0
Bulgaria	II _{2H3P}	G20 (gas H) G31 (propano)	20 37	2,0 3,7
Cipro	I _{2H}	G20 (gas H)	20	2,0
Cile	II _{2H3P}	G20 (gas H) G31 (propano)	20 50	2,0 5,0
Colombia	II _{2H3P}	G20 (gas H) G31 (propano)	20 50	2,0 5,0
Repubblica Ceca	II _{2H3P}	G20 (gas H) G31 (propano)	20 30/37/50	2,0 3.0/3.7/5.0
Estonia	I _{2H}	G20 (gas H)	20	2,0
Francia	II _{2Esi3P}	G20 (gas H) G25 (gas L) G31 (propano)	20 25 37/50	2,0 2,5 3.7/5.0
Grecia	II _{2H3P}	G20 (gas H) G31 (propano)	20 37	2,0 3,7
Ungheria	II _{2H3P}	G20 (gas H) G31 (propano)	25 37	2,5 3,7
Iraq	II _{2H3P}	G20 (gas H) G31 (propano)	20 50	2,0 5,0
Israele	II _{2H3P}	G20 (gas H) G31 (propano)	20 37	2,0 3,7
Giordania	II _{2H3P}	G20 (gas H) G31 (propano)	20 50	2,0 5,0
Italia	II _{2H3P}	G20 (gas H) G31 (propano)	20 37	2,0 3,7
Lettonia	I _{2H}	G20 (gas H)	20	2,0
Lituania	II _{2H3P}	G20 (gas H) G31 (propano)	20 37	2,0 3,7
Moldavia	II _{2H3P}	G20 (gas H) G31 (propano)	20 50	2,0 5,0
Messico	II _{2H3P}	G20 (gas H) G31 (propano)	20 50	2,0 5,0
Nuova Zelanda	II _{2H3P}	G20 (gas H) G31 (propano)	20 50	2,0 5,0
Macedonia del Nord	II _{2H3P}	G20 (gas H) G31 (propano)	20 50	2,0 5,0
Polonia	II _{2ELw3P}	G20 (E gas) G27 (gas Lw) G31 (propano)	20 20 37	2,0 2,0 3,7

Paese	Categoria	Tipo di gas	Pressione di collegamento Pn (mbar)	Pressione di collegamento Pn (kPa)
Romania	II _{2H3P}	G20 (gas H) G31 (propano)	20 30	2,0 3,0
Serbia	II _{2H3P}	G20 (gas H) G31 (propano)	20 50	2,0 5,0
Tunisia	II _{2H3P}	G20 (gas H) G31 (propano)	20 50	2,0 5,0
Ucraina	I _{2H}	G20 (gas H)	20	2,0
Uzbekistan	II _{2H3P}	G20 (gas H) G31 (propano)	20 37/50	2,0 3.7/5.0

12.1.3 Direttive

Oltre alle direttive e ai requisiti di legge, è necessario attenersi anche alle linee guida supplementari presenti nel manuale. Eventuali supplementi o successive normative e direttive validi al momento dell'installazione sono da intendersi applicabili a tutte le prescrizioni e linee guida definite nel presente manuale.

12.1.4 Test di fabbrica

Prima di lasciare l'azienda, ogni caldaia è regolata in modo ottimale e viene sottoposta a test per verificare i seguenti elementi:

- Sicurezza elettrica
- Regolazione di O₂.
- Tenuta idraulica.
- Tenuta gas.
- Impostazione dei parametri.

12.2 Schema elettrico

Fig.158 Schema elettrico per i tipi di caldaia 1.90 - 1.99 - 1.110.

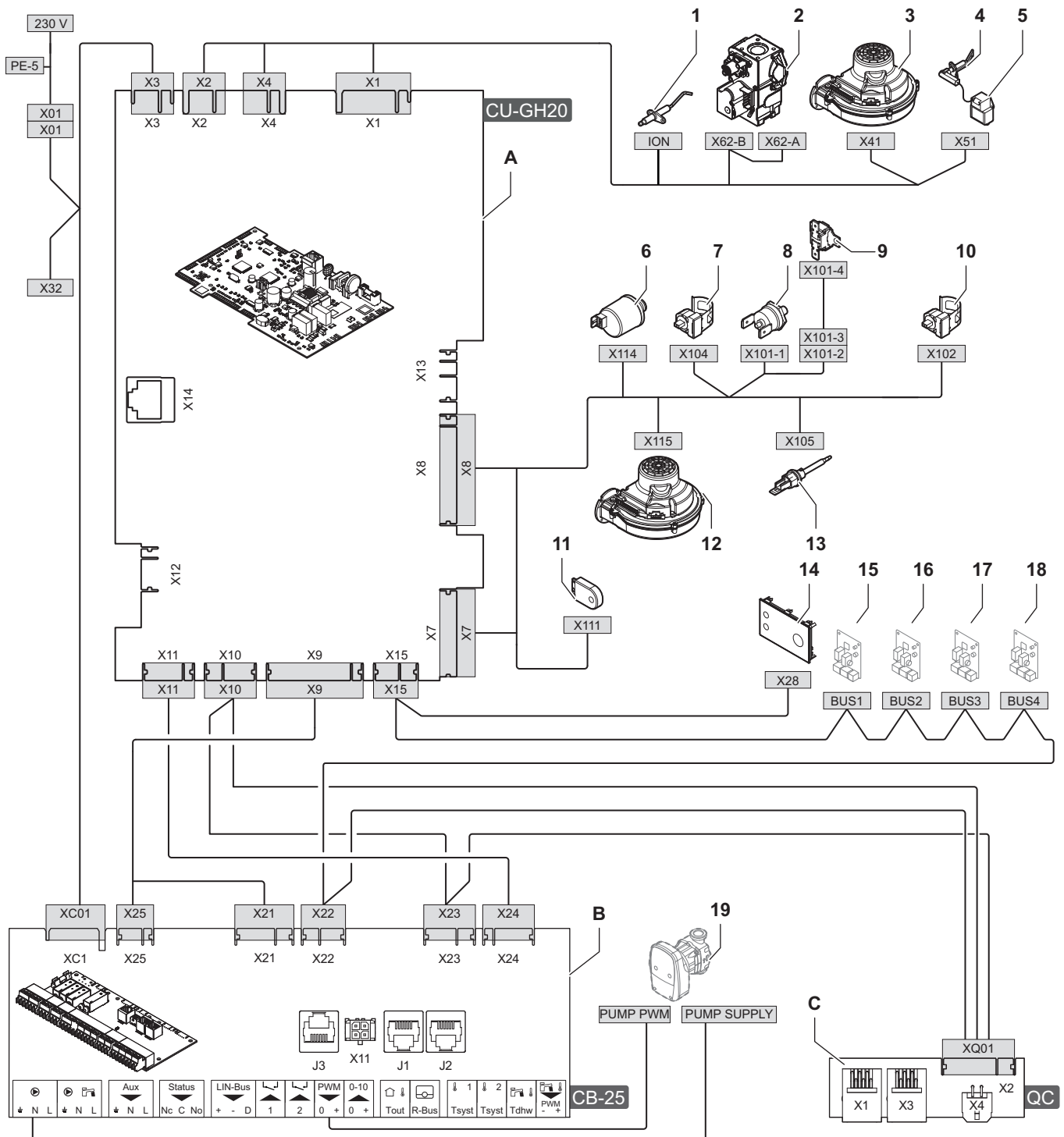

AD-3003340-01

- | | |
|--|--|
| A Unità di comando - CU-GH20 | 9 Termofusibile |
| B Scheda di collegamento - CB-25 | 10 Sensore di temperatura di ritorno |
| C Scheda di collegamento rapido - Quick connect | 11 Unità di memorizzazione della configurazione (CSU) |
| 1 Elettrodo di ionizzazione | 12 Ventilatore con segnale PWM |
| 2 Valvola di controllo gas | 13 Sensore di temperatura fumi |
| 3 Alimentazione elettrica del ventilatore | 14 Pannello di controllo (HMI) |
| 4 Elettrodo di accensione | 15 Connessione CAN per scheda di espansione |
| 5 Trasformatore di accensione | 16 Connessione CAN per scheda di espansione |
| 6 Sensore di pressione acqua | 17 Connessione CAN per scheda di espansione |
| 7 Sensore di temperatura di mandata | 18 Connessione CAN per scheda di espansione |
| 8 Termostato di sicurezza | 19 Pompa caldaia |

Fig.159 Schema elettrico per i tipi di caldaia 1.115 - 1.130 - 1.150.

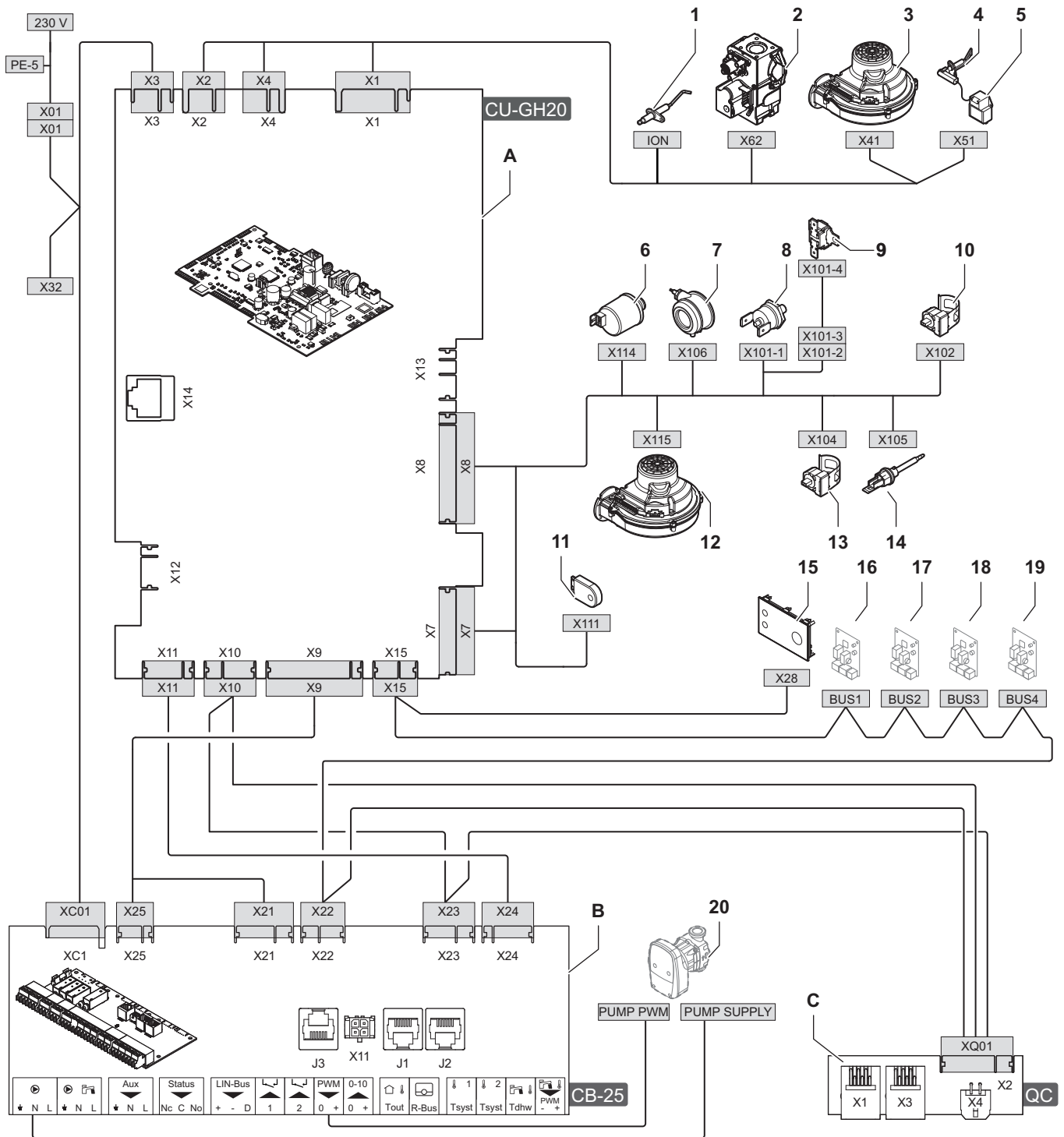

AD-3003341-01

- | | |
|---|--|
| <p>A Unità di comando - CU-GH20</p> <p>B Scheda di collegamento - CB-25</p> <p>C Scheda di collegamento rapido - Quick connect</p> <p>1 Elettrodo di ionizzazione</p> <p>2 Valvola di controllo gas</p> <p>3 Alimentazione elettrica del ventilatore</p> <p>4 Elettrodo di accensione</p> <p>5 Trasformatore di accensione</p> <p>6 Sensore di pressione acqua</p> <p>7 Pressostato differenziale aria</p> <p>8 Termostato di sicurezza</p> <p>9 Termofusibile</p> | <p>10 Sensore di temperatura di ritorno</p> <p>11 Unità di memorizzazione della configurazione (CSU)</p> <p>12 Ventilatore con segnale PWM</p> <p>13 Sensore di temperatura di mandata</p> <p>14 Sensore di temperatura fumi</p> <p>15 Pannello di controllo (HMI)</p> <p>16 Connessione CAN per scheda di espansione</p> <p>17 Connessione CAN per scheda di espansione</p> <p>18 Connessione CAN per scheda di espansione</p> <p>19 Connessione CAN per scheda di espansione</p> <p>20 Pompa caldaia</p> |
|---|--|

12.3 Dimensioni e collegamenti

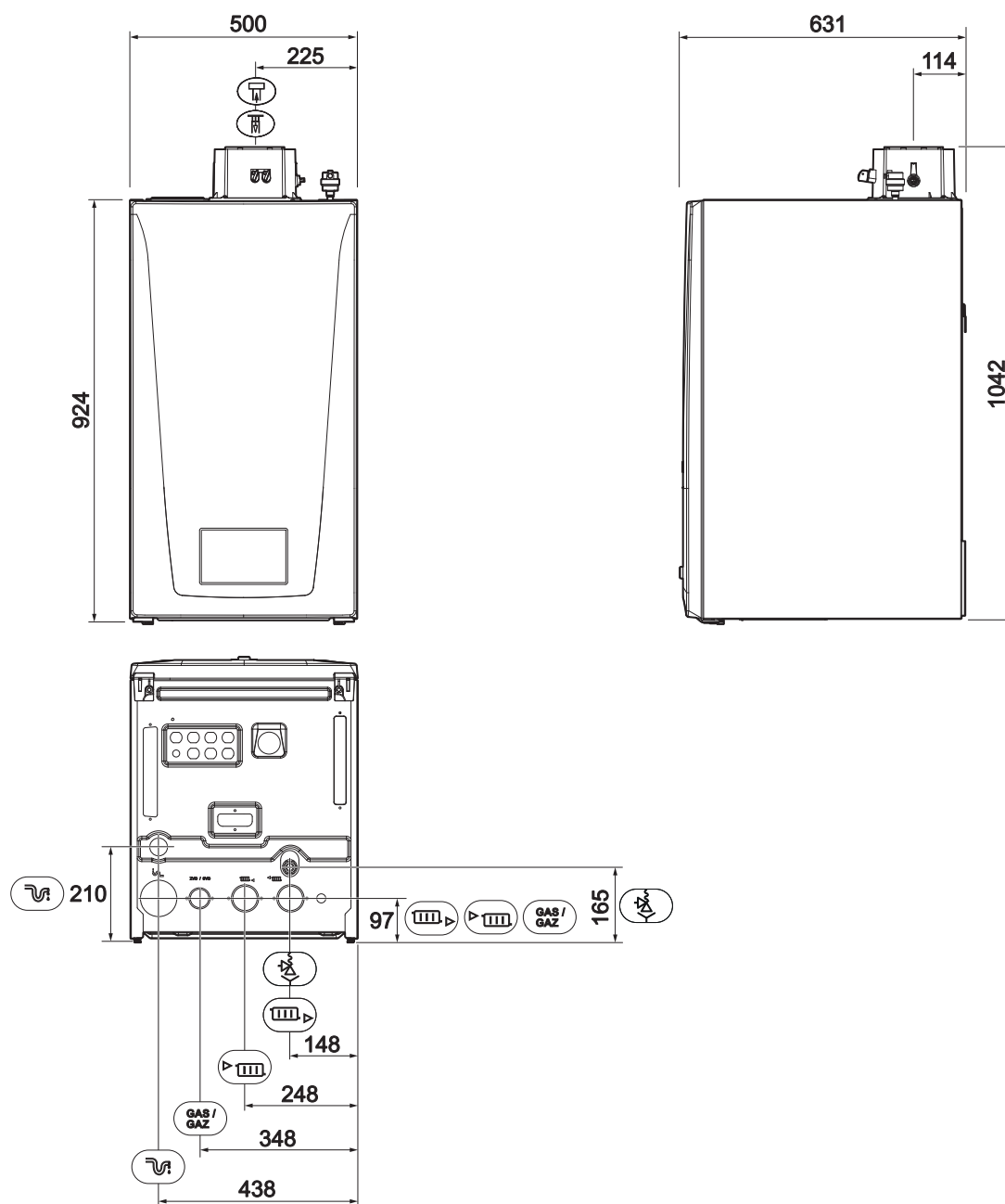

AD-3002660-03

Tab.81 Dimensioni e collegamenti

Simbolo	Descrizione	Quota
▶ IIII	Collegamento della mandata	filettatura 1½" maschio
IIII ▶	Collegamento del ritorno	filettatura 1½" maschio
GAS/ GAZ	Collegamento gas	filettatura 1" maschio
~	Uscita di condensa	Ø 24 mm esterno
⚡	Uscita valvola di sfogo pressione di sicurezza	filettatura ¾" maschio
□	Uscita fumi ⁽¹⁾	Ø 110 mm
□	Ingresso aria ⁽²⁾	Ø 160 mm

(1) È il tubo interno dell'adattatore concentrico per fumi.
(2) È il tubo esterno dell'adattatore concentrico per fumi.

12.4 Dati tecnici

Tab.82 Generalità

LUNA MP				1.90	1.99	1.110	1.115	1.130	1.150
Potenza nominale	P_n 80/60 °C	kW	min max ⁽¹⁾	9,4 85,0	20,5 92,4	20,5 102,0	28,4 112,8	28,4 121,5	28,1 140,3
Potenza nominale	P_{nc} 50/30 °C	kW	min max ⁽¹⁾	10,2 91,8	22,1 99,8	22,1 110,2	30,6 121,4	30,6 130,6	30,2 150,9
Portata nominale	Q_{nh} (H_i)	kW	min max ⁽¹⁾	9,7 87,4	21,0 95,1	21,0 104,9	29,0 115,0	29,0 123,8	28,6 143,0
Portata nominale	Q_{nh} (H_i)	MJ/h	min max ⁽¹⁾	35 315	76 342	76 378	104 414	104 446	103 515
Portata nominale	Q_{nh} (H_s)	kW	min max ⁽¹⁾	10,8 97,0	23,3 105,6	23,3 116,4	32,2 127,7	32,2 137,4	31,7 158,7
Portata nominale	Q_{nh} (H_s)	MJ/h	min max ⁽¹⁾	39 349	84 380	84 419	116 460	116 495	114 571
Portata nominale (G31)	Q_{nh} (H_i)	kW	min max ⁽¹⁾	12,5 87,4	21,0 95,1	21,0 104,9	35,4 115,0	35,4 123,8	40,9 143,0
Portata nominale (G31)	Q_{nh} (H_i)	MJ/h	min max ⁽¹⁾	45 315	76 342	76 378	127 414	127 446	147 515
Portata nominale (G31)	Q_{nh} (H_s)	kW	min max ⁽¹⁾	13,9 97,0	23,3 105,6	23,3 116,4	39,3 127,7	39,3 137,4	45,4 158,7
Portata nominale (G31)	Q_{nh} (H_s)	MJ/h	min max ⁽¹⁾	50 349	84 380	84 419	141 460	141 495	163 571
Efficienza del riscaldamento alla massima potenza	P_n (H_i) 80/60 °C	%		97,3	97,2	97,2	98,1	98,1	98,1
Efficienza del riscaldamento alla massima potenza	H_i 50/30 °C	%		105,5	105,1	105,1	105,5	105,5	105,5
Efficienza del riscaldamento a media potenza	P_n (H_i) RT= ⁽²⁾ 30 °C	%		107,5	107,4	107,4	108,6	108,6	108,6
Efficienza del riscaldamento alla massima potenza	P_n (H_s) 80/60 °C	%		87,6	87,5	87,5	88,3	88,3	88,3
Efficienza del riscaldamento alla massima potenza	H_s 50/30 °C	%		95,0	94,6	94,6	95,0	95,0	95,0
Efficienza del riscaldamento a media potenza	P_n (H_s) RT=30 °C ⁽²⁾	%		96,8	96,7	96,7	97,8	97,8	97,8
(1)  Impostazione di fabbrica.									
(2) Temperatura di ritorno									

Tab.83 Dettagli gas e fumi

LUNA MP				1.90	1.99	1.110	1.115	1.130	1.150
Pressione di prova del gas	G20	kPa	min max	1,7 2,5	1,7 2,5	1,7 2,5	1,7 2,5	1,7 2,5	1,7 2,5
Pressione di prova del gas	G31	mbar	min max	30 50	30 50	30 50	30 50	30 50	30 50
Pressione di prova del gas	G31	kPa	min max	3,0 5,0	3,0 5,0	3,0 5,0	3,0 5,0	3,0 5,0	3,0 5,0
Consumo di gas	G31	m ³ /h	min max	0,51 3,57	0,86 3,88	0,86 4,28	1,45 4,70	1,45 5,06	1,67 5,84
Consumo di gas	G31	kg/h	min max	0,97 6,78	1,63 7,37	1,63 8,13	2,75 8,93	2,75 9,61	3,17 11,09
Emissioni annue di NOx	G20 (EN15502)	mg/kWh	H_i H_s Classe	44 40 6	24 22 6	25 23 6	33 29 6	35 32 6	52 47 6
Emissioni annue di CO	G20 (EN15502)	mg/kWh	H_i	11	5	8	13	16	18

LUNA MP				1.90	1.99	1.110	1.115	1.130	1.150
Emissioni annue di NOx	G20 (PG307)	mg/kWh		48	39	39	44	44	47
Emissioni annue di CO	G20 (PG307)	mg/kWh		51	57	56	37	42	55
Quantità dei fumi		kg/s	min max	0,005 0,040	0,005 0,043	0,005 0,047	0,012 0,052	0,012 0,056	0,014 0,064
Temperatura dei fumi		°C	max	70	70	70	70	70	70
Contropressione massima di uscita fumi		Pa		153	190	190	180	180	270

Tab.84 Dati circuito di riscaldamento

LUNA MP				1.90	1.99	1.110	1.115	1.130	1.150
Contenuto acqua		l		9	10	10	10	10	11
Pressione di esercizio dell'acqua		bar	min	1,0	1,0	1,0	1,0	1,0	1,0
Pressione di esercizio dell'acqua		kPa	min	100	100	100	100	100	100
Pressione di esercizio dell'acqua (PMS)	PMS	bar	max	4	4	4	6	6	6
Pressione di esercizio dell'acqua (PMS)	PMS	kPa	max	400	400	400	600	600	600
Temperatura dell'acqua		°C	max	110	110	110	110	110	110
Temperatura dell'acqua di funzionamento		°C	max	90	90	90	90	90	90
Prevalenza residua riscaldamento con ingresso CH max.	$\Delta T=20$ K	mbar		417	420	290	392	265	251
Prevalenza residua riscaldamento con ingresso CH max.	$\Delta T=20$ K	kPa		41,7	42,0	29,0	39,2	26,5	25,1
Portata d'acqua	$\Delta T=11$ K	m ³ /h		6,65	7,22	7,97	8,82	9,50	10,97
mandata acqua con ingresso CH max.	80/60 °C	m ³ /h	nom.	3,66	3,97	4,39	4,85	5,22	6,03
mandata acqua con ingresso CH min.	80/60 °C	m ³ /h	nom.	0,40	0,49	0,49	1,04	1,04	1,21
mandata acqua con ingresso CH max.	50/30 °C	m ³ /h	nom.	3,95	4,29	4,74	5,22	5,62	6,49
mandata acqua con ingresso CH min.	50/30 °C	m ³ /h	nom.	0,44	0,53	0,53	1,13	1,13	1,30
Perdite del telaio (senza isolamento)	$\Delta T=30$ °C	W		50	60	73	79	97	121
Perdite del telaio (senza isolamento)	$\Delta T=50$ °C	W		131	143	158	165	184	211



Tab.85 Dati elettrici

LUNA MP				1.90	1.99	1.110	1.115	1.130	1.150
Tensione di alimentazione		V~/Hz		230/50	230/50	230/50	230/50	230/50	230/50
Consumo energetico – potenza massima ⁽¹⁾		W	max ⁽¹⁾ min	277 35	281 47	319 47	311 40	339 41	441 87
Consumo energetico - standby ⁽¹⁾	P_{SB}	W		3	3	3	3	3	3
Grado di protezione elettrica		IP ⁽²⁾		X5D	X5D	X5D	X5D	X5D	X5D
Fusibile – principale (connettore alimentazione elettrica)		(AT)		1,6	1,6	1,6	1,6	1,6	1,6
Fusibile – CU-GH20		(AT)		2,5	2,5	2,5	2,5	2,5	2,5
Fusibile – CB		(AT)		6,3	6,3	6,3	6,3	6,3	6,3

(1) Con pompa modulante.

(2) Quando si installa una caldaia con un tipo di connessione B₂₃, la classificazione IP della caldaia è abbassata a IP20.

Tab.86 Altri dati

LUNA MP			1.90	1.99	1.110	1.115	1.130	1.150
Peso totale (incluso imballaggio)		kg	96,0	101,1	101,1	104,0	104,0	106,4
Peso totale (netto)		kg	81,0	86,1	86,1	89,0	89,0	91,4
Peso minimo di installazione ⁽¹⁾		kg	79,0	84,1	84,1	87,0	87,0	89,4
Livello acustico medio ⁽²⁾ ad una distanza di 1 metro dalla caldaia (LpA)		dB(A)	56,4	54,8	56,8	50,6	52,6	56,7
Livello medio di potenza acustica (LwA)		dB(A)	67,6	65,9	67,9	61,8	63,8	67,8
(1) senza pannello frontale. (2) Massimo (3) Funzionamento riscaldamento.								

Tab.87 Parametri tecnici

LUNA MP			1.90	1.99	1.110	1.115	1.130	1.150
Caldaia a condensazione			Sì	Sì	Sì	Sì	Sì	Sì
Caldaia a bassa temperatura ⁽¹⁾			No	No	No	No	No	No
Caldaia B1			No	No	No	No	No	No
Apparecchio di cogenerazione per il riscaldamento dell'ambiente			No	No	No	No	No	No
Apparecchio di riscaldamento misto			No	No	No	No	No	No
Potenza termica nominale	$P_{nominale}$	kW	85	92	102	113	122	140
Potenza termica utile in caso di funzionamento ad alta temperatura alla potenza termica nominale ⁽²⁾	P_4	kW	85,0	92,4	102,0	112,8	121,5	140,3
Potenza termica utile al 30% della potenza termica nominale e regime a bassa temperatura ⁽¹⁾	P_1	kW	28,2	30,6	33,8	37,5	40,4	46,6
Efficienza energetica stagionale del riscaldamento dell'ambiente	η_s	%	-	-	-	-	-	-
Rendimento utile a potenza termica nominale e regime di alta temperatura ⁽²⁾	η_4	%	87,7	87,6	87,6	88,4	88,4	88,4
Rendimento utile al 30% della potenza termica nominale e regime di bassa temperatura ⁽¹⁾	η_1	%	96,9	96,8	96,8	97,8	97,8	97,8
Consumo di elettricità ausiliario								
Potenza massima	el_{max}	kW	0,140	0,140	0,178	0,131	0,159	0,238
Potenza minima	el_{min}	kW	0,017	0,021	0,021	0,020	0,020	0,022
Modo standby	P_{SB}	kW	0,003	0,003	0,003	0,003	0,003	0,003
Altri elementi								
Dispersione termica in standby	P_{stby}	kW	0,050	0,060	0,073	0,079	0,097	0,121
Consumo energetico del bruciatore di accensione	P_{ign}	kW	-	-	-	-	-	-
Consumo energetico annuo	Q_{HE}	GJ	-	-	-	-	-	-
Livello di potenza sonora, in ambiente interno	L_{WA}	dB	68	66	68	62	64	68
Emissioni di ossidi di azoto	NO _x	mg/kWh	31	31	22	17	17	23
(1) Per bassa temperatura si intendono 30 °C per le caldaie a condensazione, 37 °C per le caldaie a bassa temperatura e 50 °C (all'ingresso del riscaldatore) per altri apparecchi di riscaldamento. (2) Per funzionamento ad alta temperatura si intendono una temperatura di ritorno di 60 °C all'ingresso della caldaia e una temperatura di mandata di 80 °C all'uscita della caldaia.								



Vedere

Retro copertina per i dettagli sui contatti.

12.5 Prevalenza residua della pompa di caldaia

La caldaia è dotata di una pompa di caldaia modulante. Nel grafico sono illustrate le curve per l'intera gamma di caldaie. I modelli illustrati nella legenda del grafico si applicano al mercato dell'utente.

Fig.160 Prevalenza residua

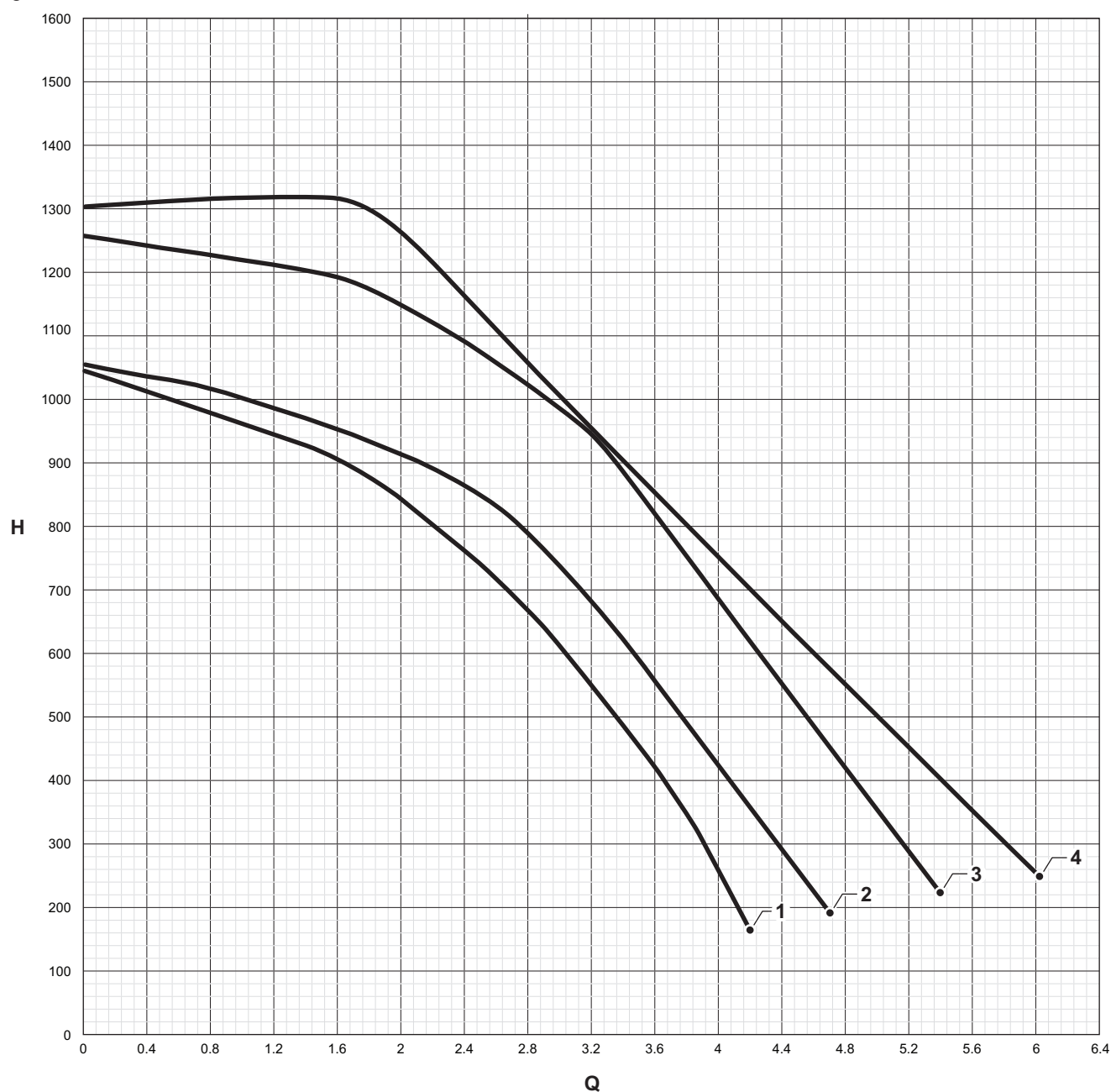

AD-3003345-02

Q Portata acqua (m³/h)

H Prevalenza residua (mbar)

1 LUNA MP1.90

2 LUNA MP1.99 - 1.110

3 LUNA MP1.115 - 1.130

4 LUNA MP1.150

Tab.88 Dati portata d'acqua

	Unità	1.90	1.99	1.110	1.115	1.130	1.150
Portata minima (potenza min. 80/60 °C)	m ³ /h	0,4	0,5	0,5	1,0	1,0	1,2
Portata massima con ΔT = 11 °C (potenza max. 80/60 °C)	m ³ /h	6,7	7,2	8,0	8,9	9,5	11,0

	Unità	1.90	1.99	1.110	1.115	1.130	1.150
H con $\Delta T = 20 \text{ }^\circ\text{C}$ (potenza max. 80/60 $^\circ\text{C}$)	mbar	375	360	399	415	433	520
Q con $\Delta T = 20 \text{ }^\circ\text{C}$ (potenza max. 80/60 $^\circ\text{C}$)	m ³ /h	3,7	4,0	4,4	4,9	5,2	6,0

13 Appendice

13.1 Informazioni su ErP

13.1.1 Scheda prodotto

Tab.89 Scheda prodotto

BAXI – LUNA MP		1.90	1.99	1.110	1.115	1.130	1.150
Classe di efficienza energetica stagionale del riscaldamento d'ambiente		-	-	-	-	-	-
Potenza termica nominale (<i>Prated</i>)	kW	85	92	102	113	122	140
Consumo energetico annuo (Q_{HE})	GJ	-	-	-	-	-	-
Efficienza energetica stagionale del riscaldamento dell'ambiente (η_s)	%	-	-	-	-	-	-
Livello di potenza sonora L_{WA} in ambiente interno	dB(A)	68	66	68	62	64	68

13.1.2 Scheda d'insieme

Fig.161 Scheda d'insieme per caldaie, con l'indicazione dell'efficienza energetica di riscaldamento d'ambiente dell'insieme

Efficienza energetica stagionale del riscaldamento d'ambiente della caldaia ①
 %

Dispositivo di controllo della temperatura ②
 dalla scheda del dispositivo di controllo della temperatura + %
 Classe I = 1%, Classe II = 2%, Classe III = 1,5%, Classe IV = 2%, Classe V = 3%, Classe VI = 4%, Classe VII = 3,5%, Classe VIII = 5%

Caldaia supplementare ③
 dalla scheda della caldaia (- 'I') x 0,1 = ± %
 Efficienza energetica stagionale del riscaldamento d'ambiente (in %)

Contributo solare ④
 dalla scheda del dispositivo solare + %
 Dimensione collettore (in m²) + Volume serbatoio (in m³) x **III'** x + **IV'** x) x 0,9 x (/100) x = + %
 Efficienza collettore (in %)
 Classe serbatoio ⁽¹⁾
 A* = 0,95, A = 0,91, B = 0,86, C = 0,83, D - G = 0,81

(1) Se la classe del serbatoio è superiore ad A, utilizzare 0,95

Pompa di calore supplementare ⑤
 dalla scheda della pompa di calore (- 'I') x 'II' = + %
 Efficienza energetica stagionale del riscaldamento d'ambiente (in %)

Contributo solare E pompa di calore supplementare ⑥
 selezionare un valore inferiore 0,5 x O 0,5 x = - %
 ④ ⑤

Efficienza energetica stagionale del riscaldamento d'ambiente dell'insieme ⑦
 %

Classe di efficienza energetica stagionale del riscaldamento d'ambiente dell'insieme

<input type="checkbox"/>	<input type="checkbox"/>	<input type="checkbox"/>	<input type="checkbox"/>	<input type="checkbox"/>	<input type="checkbox"/>	<input type="checkbox"/>	<input type="checkbox"/>	<input type="checkbox"/>	<input type="checkbox"/>
G	F	E	D	C	B	A	A⁺	A⁺⁺	A⁺⁺⁺
<30%	≥30%	≥34%	≥36%	≥75%	≥82%	≥90%	≥98%	≥125%	≥150%

Caldaia e pompa di calore supplementare installate con emettitori di calore a bassa temperatura a 35°C ⑦
 dalla scheda della pompa di calore + (50 x 'II') = %

L'efficienza energetica dell'insieme di prodotti indicati in questa scheda potrebbe non corrispondere all'effettiva efficienza energetica dopo l'installazione in un edificio, in quanto l'efficienza è influenzata da ulteriori fattori quali la dispersione termica nel sistema di distribuzione e il dimensionamento dei prodotti rispetto alla grandezza e alle caratteristiche dell'edificio.

- I Il valore dell'efficienza energetica stagionale del riscaldamento d'ambiente dell'apparecchio preferenziale per il riscaldamento d'ambiente, espresso in %.
- II Il fattore di ponderazione della potenza termica degli apparecchi di riscaldamento preferenziali o supplementari di un insieme quale indicato nella seguente tabella.
- III Il valore dell'espressione matematica: $294/(11 \cdot P_{\text{nominale}})$, dove "Pnominale" si riferisce all'apparecchio per il riscaldamento d'ambiente preferenziale.
- IV Il valore dell'espressione matematica $115/(11 \cdot P_{\text{nominale}})$, dove "Pnominale" si riferisce all'apparecchio per il riscaldamento d'ambiente preferenziale.

Tab.90 Ponderazione delle caldaie

$P_{\text{sup}} / (P_{\text{nominale}} + P_{\text{sup}})^{(1)(2)}$	II, insieme privo di serbatoio dell'acqua calda	II, insieme munito di serbatoio dell'acqua calda
0	0	0
0,1	0,3	0,37
0,2	0,55	0,70
0,3	0,75	0,85
0,4	0,85	0,94
0,5	0,95	0,98
0,6	0,98	1,00
$\geq 0,7$	1,00	1,00

(1) I valori intermedi sono calcolati mediante interpolazione lineare tra due valori adiacenti.
(2) Pnominale si riferisce all'apparecchio per il riscaldamento d'ambiente o all'apparecchio di riscaldamento misto preferenziale.

13.2 Dichiarazione di conformità CE

Questo apparecchio è conforme al tipo standard descritto nella dichiarazione di conformità CE. È stato fabbricato e messo in funzione di concerto con le direttive europee.



La dichiarazione di conformità è disponibile anche sul sito web: <https://declaration-of-conformity.bdrthermeagroup.com>

Fig.162 Codice QR



AD-3001616-01





Istruzioni originali - © Copyright

Le informazioni tecniche e tecnologiche contenute nelle presenti istruzioni, nonché descrizioni e disegni eventualmente forniti, rimangono di nostra proprietà e non possono essere riprodotti senza nostro previo consenso scritto. Soggetto a modifiche.

 0424 517800
 www.baxi.it
 info@baxi.it
 36061 Bassano del Grappa (VI)
Via Trozzetti, 20

 1 259 80 52
 www.baxi.at
 kundendienst@tgh.wien
 1220 Wien, Obachgasse 8

 03 9588 1299
 www.hydroheat.com.au
 info@hydroheat.com.au
 6 Helen Kob Drive Braeside,
Victoria, 3195 Australia

 2 953 1170
 www.baxi.bg
 office@gts-thermo.bg
 ул.Славовица, бл. 51/Е
ж.к. Гоце Делчев, София 1404



 228 70 300
 www.klimacontrol.com.cy
 tenders@klimacontrol.com.cy
 90 Athinon str., 2039 Strovolos
P.O. Box 16145, 2086 Nicosia

 271 001 627
 www.baxi.cz
 baxi@bdrthermea.cz
 Jeseniova 2770/56,
130 00 Praha 3

 6 212 409
 www.gaasiexpert.ee
 info@gaasiexpert.ee
 Punane 6,
13619 Tallin



 210 34 71 605

 www.baxihellas.gr
 info@hydromarin.gr

 Παναγιώτη Καפורάχη 2
Αιγάλεω, Αθήνα, 12241

 53 314 595
 www.gepesz.hu
 cegled@gepesz.hu
 Külso-Katai UT 35/a
2700 Cegled

 37 400 397
 www.sanistaal.com/lt
 info@sanistal.lt
 Raudondvario pl. 78,
47188, Kaunas

 67 336 595
 www.jana.lv
 Info@jana.lv
 Miera Iela 90,
1013, Riga

 801 080 881
 www.baxi.com.pl
 pomoc@dedietrich.pl
 ul Pólnocna 15-19,
54-105 Wrocław

 0374 424 800
 www.baxi.ro
 office@bdrthermea.ro
 Bd. Dimitrie Pompeiu nr. 5-7,
Clădirea Metrooffice A2, Parter, 13a,
Sector 2, 020335 București

 032 652 3532
 www.baxi.sk
 info@baxi.sk
 Hroznová 2318
911 05 Trenčín

CE

BAXI

