



**Manuale di manutenzione**  
**Caldaia da parete ad alta efficienza alimentata a gas**

**LUNA MP**  
**1.35 - 1.50 - 1.60 - 1.70**

**Gentile cliente,**

grazie per aver acquistato questo apparecchio. Legga attentamente il presente manuale prima di utilizzare il prodotto e lo riponga in un luogo sicuro per consultazioni successive. Per garantire un costante funzionamento efficiente e sicuro, consigliamo di eseguire regolarmente la manutenzione del prodotto. La nostra organizzazione di assistenza e post-vendita può fornire sostegno a riguardo. Ci auguriamo possa usufruire per anni di un funzionamento privo di inconvenienti di questo prodotto.

## Indice

<b>1</b>	<b>Sicurezza</b>	<b>5</b>
1.1	Istruzioni di sicurezza generali	5
1.1.1	Per l'installatore	5
1.1.2	Per l'utente finale	5
1.2	Raccomandazioni	6
1.3	Responsabilità	6
1.3.1	Responsabilità del produttore	6
1.3.2	Responsabilità dell'installatore	6
1.3.3	Responsabilità dell'utente	7
<b>2</b>	<b>A proposito di questo manuale</b>	<b>7</b>
2.1	Documentazione aggiuntiva	7
2.2	Simboli utilizzati nel manuale	7
<b>3</b>	<b>Descrizione del prodotto</b>	<b>7</b>
3.1	Descrizione generale	7
3.2	Componenti principali	8
3.3	Introduzione alla piattaforma elettronica BDR	9
<b>4</b>	<b>Istruzioni per l'installatore</b>	<b>10</b>
4.1	Accesso al livello installatore	10
4.2	Messa in servizio dell'apparecchio	11
4.2.1	Menu spazzacamino	11
4.2.2	Test degli ingressi e delle uscite	12
4.2.3	Funzione Anti-legionella	13
4.2.4	Modifica delle impostazioni del bollitore dell'acqua calda sanitaria	14
4.3	Configurazione dell'impianto a livello installatore	14
4.3.1	Modifica delle impostazioni del pannello di controllo	14
4.3.2	Impostazione dati installatore	15
4.3.3	Impostazione delle combinazioni fisse	15
4.3.4	Impostazione di ingressi e uscite	17
4.3.5	Regolazione dei parametri	20
4.3.6	Impostazione della curva di riscaldamento	20
4.3.7	Configurazione della notifica di manutenzione	21
4.3.8	Aumentare temporaneamente la temperatura dell'acqua calda sanitaria	22
4.3.9	Modifica della temperatura dell'acqua calda sanitaria per le vacanze	22
4.3.10	Asciugatura del massetto	23
4.4	Manutenzione dell'impianto	24
4.4.1	Visualizzazione e ripristino della notifica di manutenzione	24
4.4.2	Lettura dei valori misurati	24
4.4.3	Visualizzazione informazioni su produzione e software	24
4.4.4	Deareazione manuale	25
4.5	Azzeramento o ripristino delle impostazioni	25
4.5.1	Resettare i numeri di configurazione CN1 e CN2	25
4.5.2	Esecuzione di un auto-rilevamento	26
4.5.3	Ripristino delle impostazioni di fabbrica	26
4.6	Impostazioni avanzate	26
4.6.1	Impostazioni degli avvisi di manutenzione	26
4.6.2	Impostazione della potenza massima per il funzionamento riscaldamento	27
4.6.3	Impostazione per applicazioni di riscaldamento di processo	28
4.6.4	Modifica dell'impostazione del $\Delta T$	28
4.6.5	Controllo in cascata	29
<b>5</b>	<b>Impostazioni</b>	<b>30</b>
5.1	Introduzione ai codici dei parametri	30
5.2	Ricerca dei parametri, dei contatori e dei segnali	30
5.3	Lista dei parametri	31
5.3.1	CU-GH20 Parametri dell'unità di controllo	31
5.4	Elenco dei valori misurati	43
5.4.1	Contatori del pannello di controllo CU-GH20	43
5.4.2	Segnalazioni del pannello di controllo CU-GH20	45
5.4.3	Stati e sottostati	51
<b>6</b>	<b>Manutenzione</b>	<b>52</b>

6.1	Direttive di manutenzione	52
6.2	Notifica di manutenzione	53
6.3	Preparazione	53
6.3.1	Controllo e regolazione della combustione	54
6.4	Apertura della caldaia	56
6.5	Accesso ai componenti della caldaia	56
6.6	Interventi di ispezione e manutenzione standard	57
6.6.1	Preparazione	57
6.6.2	Controllo della qualità dell'acqua	57
6.6.3	Pulizia del sifone	58
6.7	Interventi di manutenzione specifici	58
6.7.1	Rimozione dell'unità piastra anteriore	58
6.7.2	Controllo dell'elettrodo di ionizzazione e accensione	59
6.7.3	Controllo del bruciatore e del relativo isolamento	61
6.7.4	Rimozione del bruciatore	61
6.7.5	Rimozione dell'isolamento del bruciatore	61
6.7.6	Pulizia dello scambiatore di calore	62
6.7.7	Montaggio dopo la manutenzione	62
6.8	Completamento dei lavori	65
6.9	Smaltimento e riciclaggio	65
<b>7</b>	<b>Risoluzione delle anomalie</b>	<b>65</b>
7.1	Codici di errore	65
7.1.1	Visualizzazione dei codici di errore	66
7.1.2	Avvertenza	66
7.1.3	Blocco provvisorio	68
7.1.4	Blocco permanente	70
7.2	Cronologia errori	75
7.2.1	Visualizzazione e cancellazione della memoria errori	75
<b>8</b>	<b>Caratteristiche Tecniche</b>	<b>76</b>
8.1	Schema elettrico	76
<b>9</b>	<b>Ricambi</b>	<b>77</b>
9.1	In generale	77
9.2	Componenti	78
9.3	Lista parti di ricambio	79

# 1 Sicurezza

## 1.1 Istruzioni di sicurezza generali

### 1.1.1 Per l'installatore

**Pericolo**

Se c'è odore di gas:

1. Non utilizzare fiamme libere, non fumare e non azionare contatti o interruttori elettrici (campanelli, luci, motori, ascensori, ecc.).
2. Sospendere l'alimentazione del gas.
3. Aprire le finestre.
4. Individuare le eventuali perdite ed eliminarle immediatamente.
5. Se la perdita è a monte del contatore del gas, avvertire la società distributrice del gas.

**Pericolo**

In caso di esalazioni di fumo:

1. Spegner la caldaia.
2. Aprire le finestre.
3. Individuare le eventuali perdite ed eliminarle immediatamente.

### 1.1.2 Per l'utente finale

**Pericolo**

Se c'è odore di gas:

1. Non utilizzare fiamme libere, non fumare e non azionare contatti o interruttori elettrici (per esempio, campanelli, luci, motori, ascensori).
2. Sospendere l'alimentazione del gas.
3. Aprire le finestre.
4. Abbandonare i locali.
5. Contattare un installatore qualificato.

**Pericolo**

In caso di esalazioni di fumo:

1. Spegner l'apparecchio.
2. Aprire le finestre.
3. Abbandonare i locali.
4. Contattare un installatore qualificato.

**Avvertenza**

Lo scarico della condensa non deve essere modificato o sigillato. Se viene utilizzato un sistema di neutralizzazione della condensa, questo deve essere regolarmente sottoposto a pulizia secondo le istruzioni fornite dal produttore.

**Attenzione**

Non toccare i tubi dei gas di scarico. A seconda delle impostazioni dell'apparecchio, la temperatura dei tubi dei fumi può superare i 60 °C.

**Attenzione**

Non toccare i radiatori per lunghi periodi. A seconda delle impostazioni dell'apparecchio, la temperatura dei radiatori può superare i 60 °C.

**Attenzione**

Prestare attenzione quando si utilizza l'acqua calda sanitaria. A seconda delle impostazioni dell'apparecchio, la temperatura dell'acqua calda sanitaria può superare i 65 °C.

**Attenzione**

Avere cura di sottoporre l'apparecchio a una manutenzione regolare. Per la manutenzione dell'apparecchio, rivolgersi a un installatore qualificato o stipulare un contratto di manutenzione.

**Precauzione**

Utilizzare esclusivamente ricambi originali.



**Importante**

Controllare regolarmente il livello e la pressione dell'acqua nel sistema di riscaldamento.

## 1.2 Raccomandazioni



**Pericolo**

Per questioni di sicurezza, si raccomanda il montaggio di rilevatori di fumo in posizioni adeguate e di un rilevatore di monossido di carbonio nelle vicinanze dell'apparecchio.



**Avvertenza**

Per evitare situazioni di pericolo, se il cavo di alimentazione è danneggiato, la sua sostituzione deve essere eseguita dal fabbricante, da un suo concessionario o da un'altra persona in possesso delle opportune competenze.



**Precauzione**

- Accertarsi che l'apparecchio sia accessibile in qualunque momento.
- L'apparecchio deve essere installato in un locale protetto dal gelo.
- Svuotare l'apparecchio e l'impianto di riscaldamento se l'abitazione non sarà utilizzata per un lungo periodo e in caso di rischio di gelo.
- La protezione antigelo è disattivata quando l'apparecchio non è in funzione.
- La protezione dell'apparecchio riguarda esclusivamente l'apparecchio e non l'intero impianto.
- Verificare regolarmente la pressione idraulica dell'impianto. Se la pressione idraulica è inferiore a quella consigliata, è necessario aggiungere acqua all'impianto.



**Importante**

Tenere tutta la documentazione fornita nei pressi dell'apparecchio.



**Importante**

Le targhette di istruzione e avvertimento non devono mai essere rimosse né coperte e devono risultare leggibili per tutta la durata di vita dell'apparecchio. Sostituire in modo tempestivo le etichette di istruzione e avvertimento deteriorate o illeggibili.



**Importante**

Le modifiche all'apparecchio richiedono l'approvazione scritta di **BAXI**.

## 1.3 Responsabilità

### 1.3.1 Responsabilità del produttore

I nostri prodotti sono fabbricati conformemente ai requisiti delle varie direttive applicabili. Vengono pertanto consegnati con la marcatura **CE** e i documenti necessari. Nell'interesse della qualità dei nostri prodotti, cerchiamo continuamente di migliorarli. Ci riserviamo pertanto il diritto di modificare le specifiche riportate nel presente documento.

La nostra responsabilità in qualità di produttore non potrà essere chiamata in causa nei casi seguenti:

- Mancato rispetto delle istruzioni d'installazione e manutenzione del prodotto.
- Mancata osservanza delle istruzioni d'uso del prodotto.
- Mancata o insufficiente manutenzione del prodotto.

### 1.3.2 Responsabilità dell'installatore

L'installatore è responsabile dell'installazione e della prima messa in funzione del prodotto. L'installatore deve rispettare le seguenti istruzioni:

- Leggere e seguire le istruzioni contenute nei manuali del prodotto.
- Installare il prodotto in conformità alle norme e alle leggi vigenti.
- Per l'Austria: Installare il prodotto in conformità alle indicazioni delle linee guida ÖVGW.
- Effettuare la messa in servizio iniziale e gli eventuali controlli necessari.
- Spiegare l'installazione all'utente.
- In caso di necessità di manutenzione, informare l'utente circa l'obbligo di eseguire un controllo del prodotto e di preservare quest'ultimo in condizioni di funzionamento corrette.
- Consegnare all'utente tutti i manuali di sicurezza e istruzioni forniti con il prodotto.

### 1.3.3 Responsabilità dell'utente

Per garantire un funzionamento ottimale del sistema, rispettare le seguenti istruzioni:

- Leggere e seguire le istruzioni contenute nei manuali del prodotto.
- Rivolgersi a un professionista qualificato per effettuare l'installazione e la messa in servizio iniziale.
- Chiedere all'installatore di spiegare il funzionamento dell'impianto.
- Far eseguire a un installatore qualificato la manutenzione e le ispezioni necessarie.
- Conservare i manuali forniti in buone condizioni e vicino al prodotto.

## 2 A proposito di questo manuale

### 2.1 Documentazione aggiuntiva

È disponibile la seguente documentazione in aggiunta a questo manuale:

- Manuale d'uso e installazione
- Descrizione della cascata
- Informazioni sul prodotto

### 2.2 Simboli utilizzati nel manuale

Questo manuale contiene istruzioni speciali, contrassegnate con simboli specifici. Si prega di prestare la massima attenzione a questi simboli.



#### **Pericolo di scossa elettrica**

Rischio di scossa elettrica che può causare morte o gravi lesioni.



#### **Pericolo**

Rischio di situazioni pericolose che causano morte o gravi lesioni.



#### **Avvertenza**

Rischio di situazioni pericolose che possono causare morte o gravi lesioni.



#### **Attenzione**

Rischio di situazioni pericolose che possono causare lesioni minori o moderate.



#### **Precauzione**

Rischio di situazioni pericolose che possono causare danni al prodotto o ad altra proprietà.



#### **Importante**

Segnala un'informazione importante.

I seguenti simboli sono di minore importanza, ma possono aiutare l'utente nella navigazione o fornire informazioni utili.



#### **Vedere**

Riferimento ad altri manuali o ad altre pagine di questo manuale.



Navigazione diretta del menu, non verrà visualizzata alcuna conferma. Da utilizzare se si ha familiarità con il sistema.

## 3 Descrizione del prodotto

### 3.1 Descrizione generale

Le caldaie LUNA MP sono caldaie murali a gas ad alto rendimento dotate delle seguenti caratteristiche:

- Riscaldamento ad alto rendimento.

- Scambiatore di calore in acciaio inox.
- Emissioni ridotte di sostanze inquinanti.
- La scelta ideale per configurazioni in cascata.

Sono disponibili i seguenti tipi di caldaia:

Tab.1 Tipi di caldaia

Nome	Potenza termica nominale (Prated)
LUNA MP 1.35	34 kW
LUNA MP 1.50	45 kW
LUNA MP 1.60	55 kW
LUNA MP 1.70	65 kW

### 3.2 Componenti principali

Fig.1 Generalità

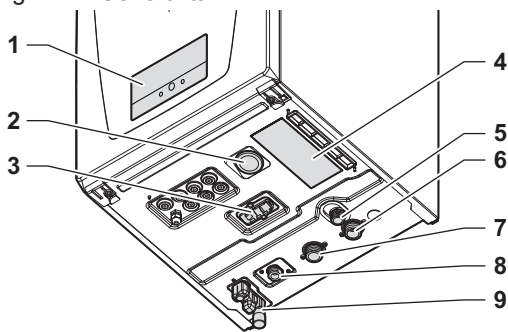

AD-3003369-01

- 1 Pannello di controllo
- 2 Manometro
- 3 Quick connect
- 4 Targa matricola
- 5 Uscita valvola di sfogo pressione di sicurezza
- 6 Collegamento tubo di ritorno
- 7 Collegamento tubo di mandata
- 8 Collegamento tubo del gas
- 9 Sifone con collegamento di scarico condensa

Fig.2 Interna

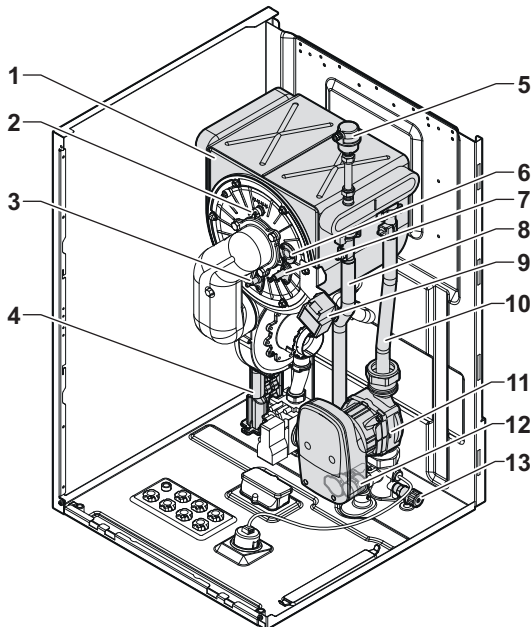

AD-3003057-02

- 1 Scambiatore di calore
- 2 Termostato di sicurezza scambiatore di calore
- 3 Elettrodo di ionizzazione
- 4 Intercettore condensati
- 5 Valvola dell'aria automatica
- 6 Vetrino di ispezione della fiamma
- 7 Elettrodo di accensione
- 8 Tubo di mandata
- 9 Trasformatore di accensione
- 10 Tubo di ritorno
- 11 Pompa
- 12 Valvola di sfogo pressione di sicurezza
- 13 Valvola di scarico scambiatore di calore

Fig.3 Gas/aria

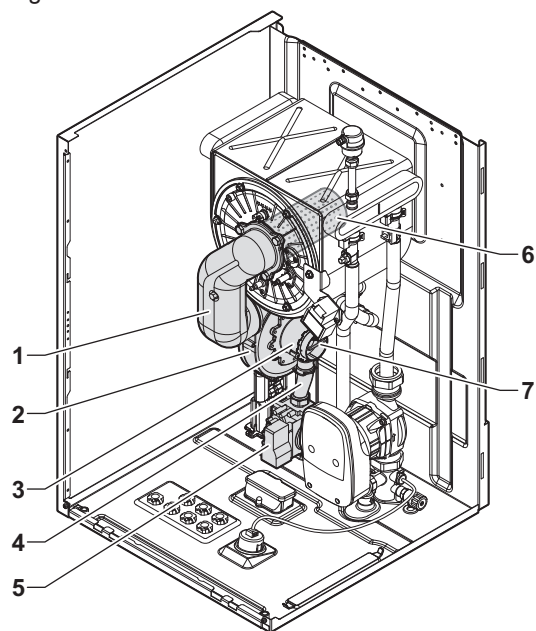

AD-3003058-01

- 1 Tubo miscelatore
- 2 Ventilatore
- 3 Venturi
- 4 Tubo del gas
- 5 Valvola di controllo gas
- 6 Bruciatore
- 7 Ingresso aria

Fig.4 Sensori e scatole

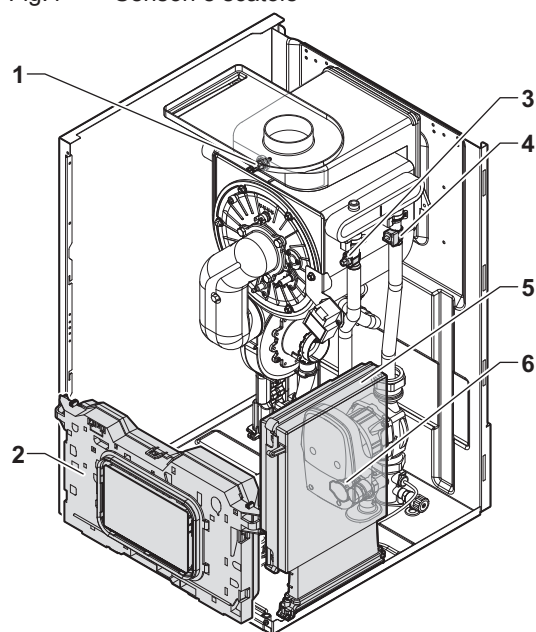

AD-3003059-02

- 1 Sensore di temperatura fumi
- 2 Pannello di controllo
- 3 Sensore di temperatura di mandata
- 4 Sensore di temperatura di ritorno
- 5 Scatola di espansione (opzionale)
- 6 Sensore di pressione acqua

### 3.3 Introduzione alla piattaforma elettronica BDR

La caldaia LUNA MP è munita di piattaforma elettronica BDR. Si tratta di un sistema modulare, che offre compatibilità e connettività tra tutti i prodotti che utilizzano la stessa piattaforma.

Fig.5 Esempio generico

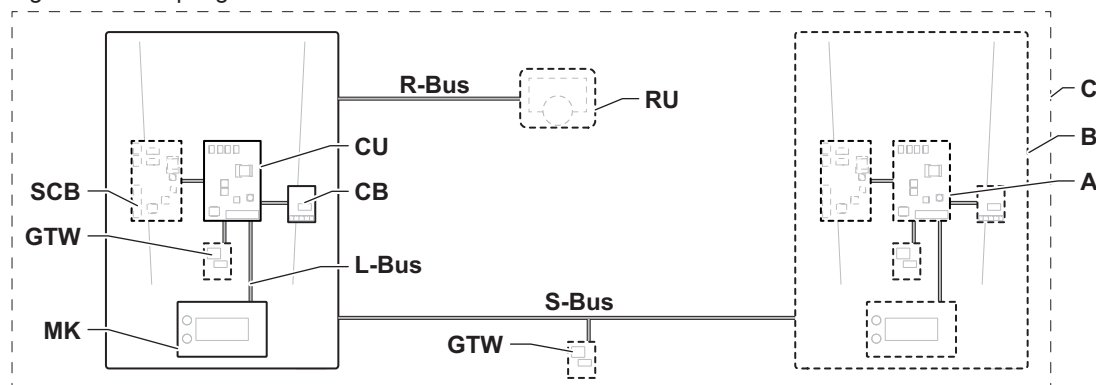

AD-3001366-02

Tab.2 Componenti nell'esempio

Voce	Descrizione	Funzione
CU	Control Unit: Unità di comando	L'unità di comando gestisce tutte le funzionalità di base dell'apparecchio.
CB	PCB di collegamento Connection Board:	La PCB di collegamento consente un facile accesso a tutti i connettori dell'unità di comando.
SCB	Smart Control Board: PCB di espansione	Una PCB di espansione mette a disposizione funzionalità aggiuntive quali, ad esempio, un bollitore interno o zone multiple.
GTW	Gateway: PCB di conversione	È possibile dotare l'apparecchio o l'impianto di un gateway, in modo da mettere a disposizione una delle seguenti funzionalità: <ul style="list-style-type: none"> <li>• Connettività aggiuntiva (wireless)</li> <li>• Connessioni per la manutenzione</li> <li>• Comunicazione con altre piattaforme</li> </ul>
MK	Control panel: Pannello di controllo e display	Il pannello di controllo è l'interfaccia utente dell'apparecchio.
RU	Room Unit: Unità ambiente (per esempio, un termostato)	Un'unità ambiente misura la temperatura in un locale di riferimento.
L-bus	Local Bus: Collegamento tra dispositivi	Il bus locale fornisce comunicazione tra i dispositivi.
S-bus	System Bus: Collegamento tra apparecchi	Il bus dell'impianto fornisce comunicazione tra gli apparecchi.
R-bus	Room unit Bus: Collegamento ad un'unità ambiente	Il bus dell'unità ambiente offre comunicazione ad un'unità ambiente.
A	Dispositivo	Un dispositivo può essere una PCB, un pannello di controllo oppure un'unità ambiente.
B	Apparecchio	Un apparecchio è un insieme di dispositivi collegati tramite lo stesso L-bus
C	Impianto	Un impianto è un insieme di apparecchi collegati tramite lo stesso S-bus

Tab.3 Dispositivi specifici consegnati unitamente alla caldaia LUNA MP

Nome visualizzato sul display	Versione software	Descrizione	Funzione
CU-GH20	1.1	Unità di comando <b>CU-GH20</b>	L'unità di comando CU-GH20 gestisce tutte le funzionalità di base della caldaia LUNA MP.
MK2.2	1.15	Pannello di controllo <b>HMI Advanced B/W</b>	HMI Advanced B/W è l'interfaccia utente della caldaia LUNA MP.



## 4 Istruzioni per l'installatore

### 4.1 Accesso al livello installatore

Alcune impostazioni sono protette mediante accesso installatore. Per modificare tali impostazioni, abilitare l'accesso installatore.

▶▶ Menu principale > **Installatore**

💡 Utilizzare la manopola per effettuare la navigazione.  
Per confermare la selezione, premere il tasto .

1. Premere il pulsante del menu  per accedere al menu principale.
2. Andare al menu **Installatore** .
3. Utilizzare il codice: **0012**.

⇒ L'accesso installatore è ora abilitato. L'icona Installatore  apparirà attiva nella barra di stato.

Qualora il pannello di controllo non venga utilizzato per un periodo di tempo superiore a 30 minuti, l'accesso installatore verrà disabilitato automaticamente. È possibile disabilitare l'accesso installatore manualmente selezionando **Abbandona la modalità installatore**.

Fig.6 Codice di accesso installatore



AD-3002281-01

## 4.2 Messa in servizio dell'apparecchio

A seconda dell'apparecchio, il completamento di diversi passaggi di messa in servizio potrebbe richiedere alcuni minuti. A titolo di esempio, ricordiamo gli apparecchi che richiedono una deaerazione dopo l'installazione o la configurazione di una caldaia.



💡 Utilizzare la manopola per effettuare la navigazione.  
Per confermare la selezione, premere il tasto .

1. Avviare l'apparecchio.
2. Seguire le istruzioni visualizzate sul display.



### Importante

Durante la messa in servizio, l'apparecchio potrebbe impiegare alcuni minuti per completare alcuni passaggi. Se non diversamente specificato sul display, non spegnere l'apparecchio o tentare di saltare alcun passaggio.

3. È possibile accedere ai singoli passaggi della messa in servizio:
  - 3.1. Premere il pulsante del menu  per accedere al menu principale.
  - 3.2. Vai al menu **Installatore** . Utilizzare il codice **0012** per abilitare l'accesso installatore.
  - 3.3. Selezionare **Messa in servizio**.
  - 3.4. Selezionare il passaggio di messa in servizio che si desidera effettuare.

### 4.2.1 Menu spazzacamino

Seleziona l'opzione **Mod. spazza camino**  nel menu principale. Apparirà il menu di modifica della modalità del test di carico.

Tab.4 Test di carico nel menu spazzacamino 

Modificare la modalità del test di carico	Descrizione delle regolazioni
Spento	Nessun test.
Potenza bassa	Test di carico parziale.
Potenza media	Test a pieno carico in modalità riscaldamento.
Potenza elevata	Test a pieno carico in modalità riscaldamento e ACS.

Tab.5 Impostazioni del test di carico



Menu Test di carico	Descrizione delle regolazioni
Stato test funzioni	Per avviare il test, selezionare test di carico.
Temperatura mandata	Leggere la temperatura di mandata in riscaldamento.
T ritorno	Leggere la temperatura di ritorno in riscaldamento.





Menu Test di carico	Descrizione delle regolazioni
GIRI/MIN att. vent.	Leggere la velocità effettiva del ventilatore.
Val GIRI/MIN ef vent	Leggere il setpoint del numero di giri del ventilatore.
Corrent fiamm effett	Leggere la corrente effettiva di fiamma.

#### ■ Esecuzione del test alla potenza massima

È possibile modificare il **Stato test funzioni** per effettuare un test alla potenza massima.

▶▶ Menu principale > **Mod. spazza camino** > **Stato test funzioni**



 Utilizzare la manopola per effettuare la navigazione.  
Per confermare la selezione, premere il tasto .





1. Premere il pulsante del menu  per accedere al menu principale.
2. Andare al menu **Mod. spazza camino** .
3. Selezionare **Stato test funzioni**.
4. Selezionare **Potenza media**.  
⇒ Il test alla potenza massima ha inizio. Nel menu viene visualizzata la modalità selezionata per il test di potenza e nell'angolo superiore destro dello schermo è visualizzata l'icona .
5. Verificare le impostazioni del test di carico.
6. Premere il pulsante di ritorno  per terminare il test.

#### ■ Esecuzione del test alla potenza minima

È possibile modificare il **Stato test funzioni** per effettuare un test alla potenza minima.

▶▶ Menu principale > **Mod. spazza camino** > **Stato test funzioni**

 Utilizzare la manopola per effettuare la navigazione.  
Per confermare la selezione, premere il tasto .

1. Premere il pulsante del menu  per accedere al menu principale.
2. Andare al menu **Mod. spazza camino** .
3. Selezionare **Stato test funzioni**.
4. Selezionare **Potenza bassa**.  
⇒ Il test alla potenza minima ha inizio. Nel menu viene visualizzata la modalità selezionata per il test di potenza e nell'angolo superiore destro dello schermo è visualizzata l'icona .
5. Verificare le impostazioni del test di carico.
6. Premere il pulsante di ritorno  per terminare il test.

### 4.2.2 Test degli ingressi e delle uscite

Quando ci si trova nel menu relativo alla messa in servizio è possibile rilevare gli ingressi ed effettuare rilevamenti sulle uscite di test collegate all'apparecchio. È possibile selezionare un **Test degli ingressi** oppure un **Test delle uscite**.

Il **Test degli ingressi** rileva lo stato dei componenti collegati all'apparecchio.

Il **Test delle uscite** abilita una modalità di test temporanea nella quale è possibile modificare lo stato dell'uscita dei componenti collegati all'apparecchio. Dopo aver lasciato il test delle uscite, l'apparecchio si riavvierà.



#### Importante

Questa funzionalità non si applica agli apparecchi che presentano ingressi e uscite configurabili.

### 4.2.3 Funzione Anti-legionella

La funzione anti-legionella surriscalda il bollitore ACS per prevenire lo sviluppo della legionella. È possibile impostare l'intervallo e la temperatura di questa funzione per coprire differenti casi di utilizzo.

Quando è attivata, la funzione anti-legionella aumenta la temperatura nel bollitore fino al raggiungimento del setpoint (parametro **DP160**). Questa temperatura verrà mantenuta per la durata di tempo impostata mediante il parametro della durata **DP410**. L'intervallo di attivazione della funzione viene regolato mediante il parametro **DP004**.

Una volta regolata correttamente l'ora di sistema sull'apparecchio, l'orario di avvio della funzione può inoltre essere determinato mediante i parametri del giorno (**DP430**) e dell'ora (**DP440**) di avvio. Nel caso di un funzionamento settimanale della funzione anti-legionella, la funzione stessa si avvierà nel giorno e nell'ora selezionati. Nel caso di un funzionamento giornaliero della funzione anti-legionella, verrà utilizzata solo l'ora selezionata. Tuttavia, se **DP004** è impostato a **Esterno**, non verranno utilizzate né le impostazioni relative ai parametri del giorno né quelle relative ai parametri dell'ora. La durata dell'intervallo viene, invece, impostata tramite il termostato ambiente.

Lo stato della funzione anti-legionella verrà indicato come di seguito indicato:

- **Spento**, la funzione anti-legionella è abilitata, ma è inattiva
- **Charging**, la temperatura è in fase di incremento per soddisfare il setpoint
- **Disinfezione**, la temperatura è almeno pari al setpoint e la durata è in fase di conto alla rovescia (parametro **DP410**)

Fig.7 Curva anti-legionella

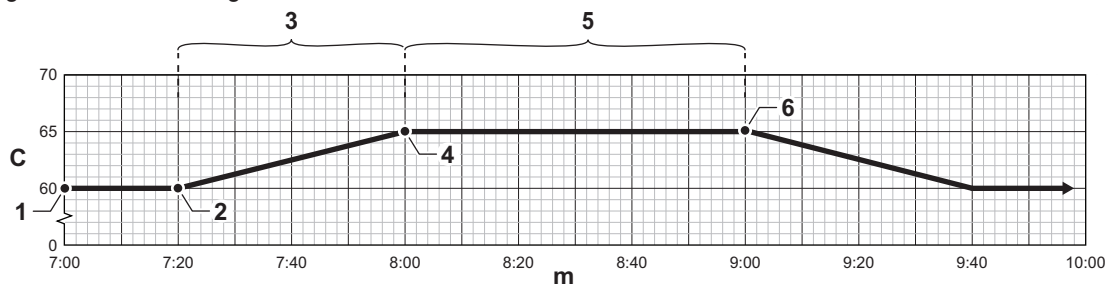

AD-3002656-01

- C** Temperatura del bollitore in gradi Celsius  
**m** Tempo in minuti  
**1** Funzione anti-legionella abilitata (parametro **DP004**)  
**2** Avvio della funzione anti-legionella  
**3** Durata **Charging**

- 4** Temperatura di setpoint raggiunta (parametro **DP160**)  
**5** Durata della **Disinfezione** (parametro **DP410**)  
**6** Termine della durata di **Disinfezione**, ritorno al funzionamento normale

Se la temperatura scende troppo al di sotto del setpoint mentre lo stato è **Disinfezione**, la funzione ritornerà a **Charging**. Il conto alla rovescia della durata si metterà in pausa fino a quando lo stato non ritornerà a **Disinfezione**. Il parametro **DP420** regola la durata massima consentita per la funzione anti-legionella totale. Se le fasi **Charging** e **Disinfezione** superano la durata massima consentita, la funzione anti-legionella ritornerà allo stato **Spento**. La funzione verrà nuovamente avviata alla successiva ora programmata. Se la temperatura del bollitore supera **DP160** per il tempo di disinfezione impostato, la funzione verrà completata correttamente. L'intervallo di disinfezione verrà riavviato.



#### ■ Configurazione della funzione anti-legionella

- Menu principale > **Installatore** > **Impostazione dell'impianto** > **Acqua Calda Sanit.** > **Anti-legionella**

- 💡 Utilizzare la manopola per effettuare la navigazione.  
 Per confermare la selezione, premere il tasto **⊙**.



1. Premere il pulsante del menu **☰** per accedere al menu principale.



2. Vai al menu **Installatore** .  
Utilizzare il codice **0012** per abilitare l'accesso installatore.
3. Selezionare **Impostazione dell'impianto**.
4. Selezionare **Acqua Calda Sanit.**
5. Selezionare **Anti-legionella**.
6. Selezionare l'impostazione dell'antilegionella che si desidera configurare.

È ora possibile navigare verso la schermata iniziale premendo e tenendo premuto il tasto ritorno , oppure accedere al menu principale premendo il tasto menu .

#### 4.2.4 Modifica delle impostazioni del bollitore dell'acqua calda sanitaria



▶▶ Menu principale > **Installatore** > **Impostazione dell'impianto** > **Acqua Calda Sanit.** > **Avanzato**

 Utilizzare la manopola per effettuare la navigazione.  
Per confermare la selezione, premere il tasto .

1. Premere il pulsante del menu  per accedere al menu principale.
2. Vai al menu **Installatore** .  
Utilizzare il codice **0012** per abilitare l'accesso installatore.
3. Selezionare **Impostazione dell'impianto**.
4. Selezionare **Acqua Calda Sanit.**
5. Selezionare **Avanzato**.
6. Selezionare l'impostazione del bollitore che si desidera configurare:

Tab.6 Configurazione delle impostazioni del bollitore

Codice	Testo visualizzato	Descrizione
DP005	Offset Tf bollitore	Valore aggiunto per il calcolo della temperatura di mandata. Il valore di temperatura aggiunto è necessario per raggiungere la temperatura dell'acqua desiderata nel bollitore sanitario. Maggiore è questo valore, più velocemente sarà raggiunta la temperatura desiderata nel bollitore sanitario.
DP006	Isteresi bollitore	Temperatura di offset che è sottratta dalla temperatura di mandata calcolata desiderata per creare un valore di soglia. L'apparecchio carica il bollitore di acqua sanitaria quando la temperatura del bollitore scende sotto la soglia. Più alto è questo valore e minore è la frequenza di carico del bollitore.
DP034	OffsetBollitoreACS	Valore da aggiungere alla temperatura desiderata per il bollitore ACS. L'apparecchio smette di caricare il bollitore quanto viene raggiunta la temperatura totale.

È ora possibile navigare verso la schermata iniziale premendo e tenendo premuto il tasto ritorno , oppure accedere al menu principale premendo il tasto menu .



### 4.3 Configurazione dell'impianto a livello installatore



È possibile configurare l'impianto premendo il pulsante del menu principale  e selezionando **Installatore** .

#### 4.3.1 Modifica delle impostazioni del pannello di controllo

È possibile modificare le impostazioni del pannello di controllo all'interno di **Impostazioni di sistema**.

▶▶ Menu principale > **Impostazioni di sistema**

 Utilizzare la manopola per effettuare la navigazione.  
Per confermare la selezione, premere il tasto .

1. Premere il pulsante del menu  per accedere al menu principale.
2. Andare al menu **Impostazioni di sistema** .

3. Effettuare una delle operazioni descritte nella tabella:

Tab.7 Impostazioni del pannello di controllo

Menu Impostazioni sistema	Impostazioni
Paese e lingua	Selezionare il paese e la lingua.
Data e ora	Impostare la data e l'ora correnti. Abilitare o disabilitare la funzione ora legale.
Dettagli installatore	Visualizzare il nome e il numero di telefono dell'installatore.
Nomi delle attività	Modificare i nomi delle attività utilizzate nel programma orario.
Impostazioni display	Impostare il valore del contrasto dell'HMI. Abilitare o disabilitare il blocco bambini.

### 4.3.2 Impostazione dati installatore

È possibile salvare il proprio nome e numero di telefono nel pannello di controllo in modo da poter essere letto dall'utente. Quando si verifica un errore verranno visualizzati i seguenti dettagli di contatto.

►► Menu principale > **Installatore** > **Dettagli installatore**

💡 Utilizzare la manopola per effettuare la navigazione.  
Per confermare la selezione, premere il tasto .



1. Premere il pulsante del menu  per accedere al menu principale.
2. Vai al menu **Installatore** .
3. Selezionare **Dettagli installatore**.
4. Inserire il nome dell'installatore.
  - 4.1. Selezionare **Nome install.**.
  - 4.2. Utilizzare la rotellina per selezionare il tipo di alfabeto: lettere maiuscole, lettere minuscole, numeri, simboli o caratteri speciali.
  - 4.3. Selezionare **Canc.** per cancellare il **Nome install.** corrente.

Fig.8 Selezionare il tipo di alfabeto



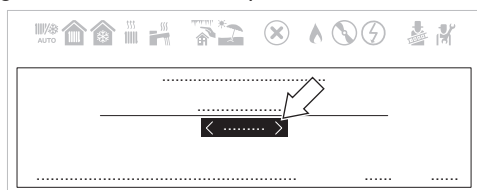
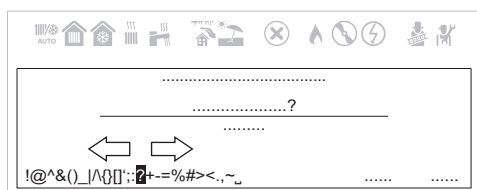

AD-3002303-01

Fig.9 Selezionare i caratteri per scrivere il nuovo nome



AD-3002304-01

- 4.4. Selezionare nuovi caratteri, numeri o simboli per scrivere il nuovo **Nome install.**.
- 4.5. Selezionare **OK**.
5. Inserire il numero di telefono dell'installatore.
  - 5.1. Selezionare **Tel. installatore**.
  - 5.2. Utilizzare la manopola per selezionare il corretto tipo di alfabeto.
  - 5.3. Inserire il **Tel. installatore**.
  - 5.4. Selezionare **OK**.

È ora possibile navigare verso la schermata iniziale premendo e tenendo premuto il tasto ritorno , oppure accedere al menu principale premendo il tasto menu .

### 4.3.3 Impostazione delle combinazioni fisse

È possibile configurare la funzionalità dei connettori di ingresso e uscita configurabili con le seguenti impostazioni preconfigurate.



#### Importante

In queste configurazioni verranno utilizzati alcuni dei connettori di ingresso e uscita configurabili. Quando vengono abilitate queste configurazioni, non è più possibile configurare manualmente questi ingressi/uscite.

### ■ Attivazione del controllo di cascata

Abilitare la funzionalità controllore di cascata abilitando **Gestione cascata B** e configurando i relativi parametri.

▶▶ Menu principale > **Installatore** > **Impostazione dell'impianto** > **Gestione cascata B** > **Abilitato** > **Sì**



Utilizzare la manopola per effettuare la navigazione.  
Per confermare la selezione, premere il tasto .





#### Importante

Questa funzione utilizza Uscita multifunzione 1.

1. Premere il pulsante .
2. Selezionare **Impostazione dell'impianto**.
3. Selezionare **Gestione cascata B**.
4. Abilitare la funzionalità controllore di cascata:
  - 4.1. Selezionare **Abilitato**.
5. Abilitare la funzione master:
  - 5.1. Selezionare **Sì**.

Abilitare questa funzionalità solo sull'apparecchio principale. Verificare la configurazione di ogni apparecchio del sistema a cascata.

È ora possibile navigare verso la schermata iniziale premendo e tenendo premuto il tasto ritorno , oppure accedere al menu principale premendo il tasto menu .

### ■ Attivazione della circolazione ACS

Attivare la circolazione ACS abilitando la funzione **Circolazione ACS**.

▶▶ Menu principale > **Installatore** > **Impostazione dell'impianto** > **Miscel./Circol. ACS** > **Abilitato** > **Circolazione ACS** > **Acceso**





Utilizzare la manopola per effettuare la navigazione.  
Per confermare la selezione, premere il tasto .



#### Importante

Questa funzione utilizza Uscita multifunzione 1.

1. Premere il pulsante .
2. Selezionare **Impostazione dell'impianto**.
3. Selezionare **Miscelazione o circolazione ACS**.
4. Selezionare **Miscel./Circol. ACS**.
5. Selezionare **Abi./disab. funzione**.
6. Selezionare **Abilitato**.
7. Selezionare **Circolazione ACS**.
8. Selezionare **Acceso**.

È ora possibile navigare verso la schermata iniziale premendo e tenendo premuto il tasto ritorno , oppure accedere al menu principale premendo il tasto menu .

### ■ Attivazione della miscelazione ACS

Attivare la miscelazione ACS abilitando la funzione **Miscelaz. bollit ACS**.

▶▶ Menu principale > **Installatore** > **Impostazione dell'impianto** > **Miscel./Circol. ACS** > **Abilitato** > **Miscelaz. bollit ACS** > **Acceso**



Utilizzare la manopola per effettuare la navigazione.  
Per confermare la selezione, premere il tasto .





#### Importante

Questa funzione utilizza Uscita multifunzione 1.

1. Premere il pulsante .
2. Selezionare **Impostazione dell'impianto**.



3. Selezionare **Miscelazione o circolazione ACS**.
4. Selezionare **Miscel./Circol. ACS**.
5. Selezionare **Abi./disab. funzione**.
6. Selezionare **Abilitato**.
7. Selezionare **Miscelaz. bollit ACS**.
8. Selezionare **Acceso**.

È ora possibile navigare verso la schermata iniziale premendo e tenendo premuto il tasto ritorno , oppure accedere al menu principale premendo il tasto menu .



#### ■ Attivazione dell'ACS a più livelli

È possibile abilitare la funzione ACS a più livelli configurando il **Tipo carico ACS**.

- ▶▶ Menu principale > **Rilevatore** > **DP140** > **Tipo carico ACS** > **Bollit.a stratific.**

 Utilizzare la manopola per effettuare la navigazione.  
Per confermare la selezione, premere il tasto .



1. Premere il pulsante .
2. Andare al menu **Rilevatore** .
3. Ingresso **DP140** come valore di ricerca.
4. Selezionare **Tipo carico ACS**.
5. Selezionare **Bollit.a stratific.**

È ora possibile navigare verso la schermata iniziale premendo e tenendo premuto il tasto ritorno , oppure accedere al menu principale premendo il tasto menu .

#### ■ Attivazione della ventilazione del locale caldaia

Attivare la ventilazione del locale caldaia abilitando la funzione **Ventilazione ambiente caldaia**.

- ▶▶ Menu principale > **Installatore** > **Impostazione dell'impianto** > **Ventilazione ambiente caldaia** > **Abilitato**



 Utilizzare la manopola per effettuare la navigazione.  
Per confermare la selezione, premere il tasto .



#### Importante

Queste funzioni utilizzano Ingresso digitale 2 e Uscita multifunzione 2.

1. Premere il pulsante .
2. Selezionare **Impostazione dell'impianto**.
3. Selezionare **Ventilazione ambiente caldaia**.
4. Selezionare **Abilitato**.

È ora possibile navigare verso la schermata iniziale premendo e tenendo premuto il tasto ritorno , oppure accedere al menu principale premendo il tasto menu .

### 4.3.4 Impostazione di ingressi e uscite

È possibile configurare manualmente la funzionalità dei connettori di ingresso e uscita configurabili.



#### Importante

Alcuni dei connettori di ingresso e uscita configurabili potrebbero essere in uso in combinazioni fisse preconfigurate. Disabilitare la configurazione fissa contrastante se si riscontra un errore durante la configurazione degli ingressi o delle uscite.

## ■ Impostazione dell'ingresso

È possibile configurare l'ingresso per il supporto di un'ampia gamma di funzionalità diverse.



►► Menu principale > **Installatore** > **Impostazione dell'impianto** > **Ingresso multifunz.**



Utilizzare la manopola per effettuare la navigazione.  
Per confermare la selezione, premere il tasto .

1. Premere il pulsante .
2. Selezionare **Impostazione dell'impianto**.
3. Selezionare **Ingresso multifunz.**

Questo menu elenca i parametri per la configurazione dell'ingresso.

È ora possibile navigare verso la schermata iniziale premendo e tenendo premuto il tasto ritorno , oppure accedere al menu principale premendo il tasto menu .

## - Impostazioni di ingresso

Tab.8 Impostazioni di ingresso

Impostazione	Descrizione	Uso
Nessuno	Nessuna funzionalità selezionata.	-
Pressione gas min	Funzione pressostato gas di minima.	Pressostato gas: Contatto on/off per connettere un pressostato gas per il rilevamento della bassa pressione del gas. Quando la pressione del gas è troppo bassa, tutte le richieste di calore sono bloccate.
Pressione gas max	Funzione pressostato gas massima.	Pressostato gas: Contatto on/off per connettere un pressostato gas per il rilevamento dell'alta pressione del gas. Quando la pressione del gas è troppo alta, tutte le richieste di calore sono bloccate.
Blocco RC	Blocco RC.	Ingresso di blocco Contatto on/off per bloccare la funzione riscaldamento dell'apparecchio.
Blocco ACS	Blocco ACS.	Ingresso di blocco Contatto on/off per bloccare la funzione acqua calda sanitaria dell'apparecchio.
Blocco RC+ACS	Blocco di RC+ACS.	Ingresso di blocco Contatto on/off per bloccare la funzione riscaldamento e acqua calda sanitaria dell'apparecchio.
Blocco apparecchio	Blocco dell'apparecchio.	Ingresso di blocco Contatto on/off per generare un errore di blocco.
Rilascio RC	Rilascio RC	Ingresso di abilitazione: contatto on/off per abilitare la modalità di funzionamento in riscaldamento. L'abilitazione del contatto farà sì che l'apparecchio produca calore per il riscaldamento.
Rilascio RC+ACS	Rilascio RC+ACS	Ingresso di abilitazione: contatto on/off per abilitare la modalità di funzionamento in riscaldamento e acqua calda sanitaria. L'abilitazione del contatto farà sì che l'apparecchio produca calore per il riscaldamento e l'acqua calda sanitaria.
Libero da RC	Libero da richiesta RC	Segnale di cambio caldaia: contatto on/off per sollevare l'apparecchio dal riscaldamento. Da utilizzare quando anche altri apparecchi possono produrre calore per il riscaldamento. Quando l'apparecchio è sollevato dalle richieste di calore, si attiva solo la pompa, l'apparecchio non produce calore.

Impostazione	Descrizione	Uso
Libero da ACS	Libero da richiesta ACS	Segnale di cambio caldaia: contatto on/off per sollevare l'apparecchio dall'acqua calda sanitaria. Da utilizzare quando anche altri apparecchi possono produrre calore per l'acqua calda sanitaria. Quando l'apparecchio è sollevato dalle richieste di calore, si attiva solo la pompa, l'apparecchio non produce calore.
Libero da ACS + RC	Libero da richiesta RC + ACS	Segnale di cambio caldaia: contatto on/off per sollevare l'apparecchio dal riscaldamento e dall'acqua calda sanitaria. Da utilizzare quando anche altri apparecchi possono produrre calore per il riscaldamento e l'acqua calda sanitaria. Quando l'apparecchio è sollevato dalle richieste di calore, si attiva solo la pompa, l'apparecchio non produce calore.
Richiesta calore est	Richiesta di calore esterna.	Segnale di richiesta di calore: contatto on/off per generare una richiesta di calore dall'apparecchio.

### ■ Impostazione dell'uscita

È possibile configurare l'uscita per il supporto di un'ampia gamma di funzionalità diverse.



►► Menu principale > **Installatore** > **Impostazione dell'impianto** > **Uscita multifunzione**



Utilizzare la manopola per effettuare la navigazione.  
Per confermare la selezione, premere il tasto .

1. Premere il pulsante .
2. Selezionare **Impostazione dell'impianto**.
3. Selezionare **Uscita multifunzione**.

Questo menu elenca i parametri per la configurazione dell'uscita.

È ora possibile navigare verso la schermata iniziale premendo e tenendo premuto il tasto ritorno , oppure accedere al menu principale premendo il tasto menu .

### - Impostazioni di uscita

Tab.9 Impostazioni di uscita

Impostazione	Descrizione	Uso
Nessuno	Nessuno	-
Valvola gas esterna	Funzione valvola gas esterna (EGV).	Valvola gas esterna.
Rubinetto di sezion.	Funzione rubinetto di sezionamento (HDV).	Rubinetto di sezionamento.
Pompa secondaria	Funzionalità pompa secondaria	Pompa secondaria.
Blocco permanente	Notifica al sistema esterno se è presente un errore di blocco.	Contatto di stato per segnalare un errore di blocco.
Blocco perm.o provv.	Notifica al sistema esterno se è presente un errore di blocco o di arresto.	Contatto di stato per segnalare un errore di blocco o arresto.
Combustione	Notifica al sistema esterno se il bruciatore è in funzione.	Contatto di stato per segnalare che il bruciatore è attivo.
Richiesta manutenz.	Notifica ai sistemi esterni se è presente una richiesta di manutenzione.	Contatto di stato per segnalare che c'è una richiesta di manutenzione.
RC caldaia accesa	Notifica al sistema esterno quando la caldaia è in funzione per il riscaldamento.	Contatto di stato per segnalare che c'è una richiesta di riscaldamento.
ACS caldaia accesa	Notifica al sistema esterno quando la caldaia è in funzione per l'acqua calda sanitaria.	Contatto di stato per segnalare che c'è una richiesta di acqua calda sanitaria.

Impostazione	Descrizione	Uso
Pompa riscald.accesa	Notifica al sistema esterno quando la pompa del circuito di riscaldamento è accesa.	Contatto di stato per segnalare che la pompa del circuito di riscaldamento è attiva.
Pompa ACS accesa	Notifica al sistema esterno quando la pompa ACS è accesa.	Contatto di stato per segnalare che la pompa dell'acqua calda sanitaria è attiva.
Pompa zona dir. acc.	Controllare la pompa di zona diretta	Contatto on/off per connettere la pompa di una zona diretta. Quando la pompa della caldaia è attiva, è attiva anche la pompa di zona. È possibile utilizzarla quando c'è un separatore idraulico tra il lato primario e secondario del sistema (ad esempio: un separatore idraulico o uno scambiatore di calore a piastre). Se utilizzata in un sistema a cascata, questa funzionalità è disponibile solo sulla caldaia principale.

### 4.3.5 Regolazione dei parametri

Per configurare l'impianto è possibile modificare le impostazioni dell'unità di controllo e di tutti i dispositivi collegati (schede di espansione, sensori, ecc). Le impostazioni di fabbrica supportano gli impianti di riscaldamento più comuni.



#### Importante

Eventuali modifiche dei parametri di fabbrica potrebbero compromettere il funzionamento dell'impianto.

- ▶▶ Menu principale > **Installatore** > **Impostazione dell'impianto** > Selezionare una zona o un dispositivo



Utilizzare la manopola per effettuare la navigazione.  
Per confermare la selezione, premere il tasto .

1. Premere il pulsante del menu per accedere al menu principale.
2. Vai al menu **Installatore** .  
Utilizzare il codice **0012** per abilitare l'accesso installatore.
3. Selezionare **Impostazione dell'impianto**.
4. Selezionare la zona o il dispositivo che si desidera configurare.



È inoltre possibile accedere direttamente ai parametri tramite la funzione Rilevatore: > **Rilevatore**

### 4.3.6 Impostazione della curva di riscaldamento

Quando l'impianto è collegato ad un sensore di temperatura esterna, il rapporto tra la temperatura esterna e la temperatura di mandata del riscaldamento è controllato da una curva di riscaldamento. Questa curva può essere regolata in base ai requisiti dell'impianto.

- ▶▶ Menu principale > **Installatore** > **Impostazione dell'impianto** > Selezionare una zona > **Curva di riscaldamento**



Utilizzare la manopola per effettuare la navigazione.  
Per confermare la selezione, premere il tasto .

1. Premere il pulsante del menu per accedere al menu principale.
2. Vai al menu **Installatore** .  
Utilizzare il codice **0012** per abilitare l'accesso installatore.
3. Selezionare **Impostazione dell'impianto**.
4. Selezionare la zona desiderata.
5. Selezionare **Curva di riscaldamento**.  
⇒ È visualizzato il grafico della curva climatica di riscaldamento.

Fig.10 Impostazioni della curva di riscaldamento

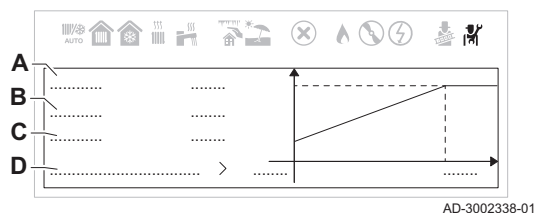

6. Impostare i seguenti parametri:

Tab.10 Impostazioni della curva di riscaldamento

	Impostazione	Descrizione
A	Max	Temperatura massima del circuito di riscaldamento.
B	Pendenza	<ul style="list-style-type: none"> <li>• Circuito di riscaldamento a pavimento: pendenza compresa tra 0,4 e 0,7</li> <li>• Circuito radiatori: pendenza pari a circa 1,5</li> </ul>
C	Base	Setpoint di temperatura ambiente.
D	Avanzato	Le impostazioni avanzate della curva di riscaldamento.

7. Selezionare **Avanzato** per regolare i seguenti parametri:

Tab.11 Impostazioni avanzate della curva di riscaldamento

Codice	Testo visualizzato per il parametro	Descrizione
CP230 <sup>(1)</sup>	Pendenz Curv Ris zon	Definire la pendenza della curva di riscaldamento e inserire questo valore. È possibile impostare una temperatura minima di funzionamento per il circuito, ad esempio per controllare un generatore d'aria calda. Impostare la pendenza del circuito su (0) per rendere costante questa temperatura della curva inferiore.
CP210 <sup>(1)</sup>	Punt fin curva T zon	Definire la temperatura di mandata minima in modalità comfort e inserire questo valore.
CP220 <sup>(1)</sup>	Punt fin curva T zon	Definire la temperatura di mandata minima in modalità ridotta e inserire questo valore.
CP000 <sup>(1)</sup>	Max Tmand impst zona	Definire la temperatura di mandata massima e inserire questo valore.

(1) L'ultimo numero del codice parametro è differente in base alla zona.

### 4.3.7 Configurazione della notifica di manutenzione



È possibile configurare l'impianto in modo che venga visualizzata una notifica di manutenzione una volta trascorso un numero definito di ore di funzionamento. I controlli terranno traccia di due contatori:

- Il numero totale di ore di funzionamento del bruciatore dall'ultima revisione (**AC002**)
- Il numero totale di ore di collegamento all'alimentazione di rete dall'ultima revisione (**AC003**)

Quando uno di questi valori raggiungerà il valore impostato nei parametri **AP009** o **AP011**, l'utente verrà avvertito sul pannello di controllo.



►► Menu principale > **Installatore** > **Visualizza promemoria di manutenzione**

💡 Utilizzare la manopola per effettuare la navigazione.  
Per confermare la selezione, premere il tasto .

1. Premere il pulsante del menu  per accedere al menu principale.
2. Vai al menu **Installatore** .  
Utilizzare il codice **0012** per abilitare l'accesso installatore.
3. Selezionare **Visualizza promemoria di manutenzione**.
4. Scegliere il tipo di notifica desiderato:

Tab.12 Descrizione dei tipi di notifica



Notifica	Descrizione
Nessuno	Nessuna notifica di servizio.
Notifica personaliz.	Notifica di servizio personalizzata. Impostare una notifica di manutenzione personalizzata regolando <b>Ore manutenzione(AP009)</b> e <b>Ore serviz pre manut(AP011)</b> .
Notifica ABC	Notifica di servizio ABC. Indicazione del tipo di manutenzione A, B o C.

È ora possibile navigare verso la schermata iniziale premendo e tenendo premuto il tasto ritorno , oppure accedere al menu principale premendo il tasto menu .

#### 4.3.8 Aumentare temporaneamente la temperatura dell'acqua calda sanitaria.

È possibile aumentare la temperatura dell'acqua calda sanitaria per un breve periodo di tempo indipendentemente dalla modalità di funzionamento impostata. Trascorso questo periodo di tempo, verrà riavviata la modalità di funzionamento selezionata in precedenza.



▶▶ Menu principale > **Impostazioni utente** > **Impostaz. Acqua Calda Sanitaria** > **Modalità di funzionamento** > **Incremento rapido temperatura acqua calda**

 Utilizzare la manopola per effettuare la navigazione.  
Per confermare la selezione, premere il tasto .





##### Importante

La temperatura dell'acqua calda sanitaria può essere impostata in questo modo soltanto se è installato un sensore per l'acqua calda sanitaria.



1. Premere il pulsante del menu  per accedere al menu principale.
2. Vai al menu **Impostazioni utente** .
3. Selezionare l'opzione delle impostazioni **Impostaz. Acqua Calda Sanitaria**.
4. Selezionare **Modalità di funzionamento**.
5. Selezionare **Incremento rapido temperatura acqua calda**.
6. Fissare l'ora di fine per l'aumento della temperatura.
7. Confermare l'ora di fine selezionata.  
⇒ La temperatura viene aumentata al setpoint ACS comfort per la durata dell'integrazione.



 Puoi disattivare l'aumento della temperatura in qualsiasi momento ritornando alla pagina **Incremento rapido temperatura acqua calda** e selezionando **Disabilita**.



È ora possibile navigare verso la schermata iniziale premendo e tenendo premuto il tasto ritorno , oppure accedere al menu principale premendo il tasto menu .

#### 4.3.9 Modifica della temperatura dell'acqua calda sanitaria per le vacanze

▶▶ Menu principale > **Installatore** > **Impostazione dell'impianto** > **Acqua Calda Sanit.** > **Generale**

 Utilizzare la manopola per effettuare la navigazione.  
Per confermare la selezione, premere il tasto .

1. Premere il pulsante del menu  per accedere al menu principale.
2. Vai al menu **Installatore** .  
Utilizzare il codice **0012** per abilitare l'accesso installatore.
3. Selezionare **Impostazione dell'impianto**.
4. Selezionare **Acqua Calda Sanit.**
5. Selezionare **Generale**.
6. Selezionare **Setpoint vacanza ACS**.
7. Impostare la temperatura desiderata.

È ora possibile navigare verso la schermata iniziale premendo e tenendo premuto il tasto ritorno , oppure accedere al menu principale premendo il tasto menu .

### 4.3.10 Asciugatura del massetto

La funzione asciuga massetto è utilizzata per impostare una temperatura di mandata costante o dei livelli di temperatura in sequenza per accelerare l'asciugatura del massetto di un impianto a pavimento.

#### **i** Importante

- L'impostazione di queste temperature deve seguire le raccomandazioni del livello del massetto.
- L'attivazione di questa funzione tramite il parametro **ZP090** disattiva tutte le altre funzioni del regolatore nella zona.
- Quando la funzione asciuga massetto è attiva su un circuito, tutti gli altri circuiti, compreso quello dell'acqua calda sanitaria, continuano a funzionare.
- È possibile utilizzare la funzione asciuga massetto sui circuiti A e B. Le impostazioni dei parametri devono essere effettuate sulla PCB che controlla il circuito interessato.

Fig.11 Curva di asciugatura del massetto

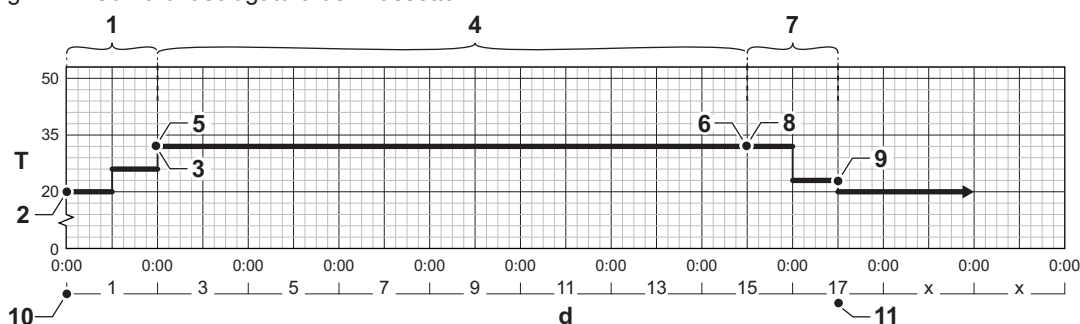

AD-3001406-02

- |   |   |    |   |
|---|---|----|---|
| d | Numero di giorni  | 6  | Temperatura fine fase 2 (parametro <b>ZP050</b> )                                       |
| T | Temperatura di setpoint del riscaldamento   | 7  | Numero di giorni nella fase 3 della funzione asciuga massetto (parametro <b>ZP060</b> ) |
| 1 | Numero di giorni nella fase 1 della funzione asciuga massetto (parametro <b>ZP000</b> ) | 8  | Temperatura inizio fase 3 (parametro <b>ZP070</b> )                                     |
| 2 | Temperatura inizio fase 1 (parametro <b>ZP010</b> )                                     | 9  | Temperatura fine fase 3 (parametro <b>ZP080</b> )                                       |
| 3 | Temperatura fine fase 1 (parametro <b>ZP020</b> )                                       | 10 | Avvio della funzione asciuga massetto   |
| 4 | Numero di giorni nella fase 2 della funzione asciuga massetto (parametro <b>ZP030</b> ) | 11 | Termine della funzione asciuga massetto, ritorno al funzionamento normale               |
| 5 | Temperatura inizio fase 2 (parametro <b>ZP040</b> )                                     |    |   |

#### **i** Importante

Ogni giorno a mezzanotte la funzione asciuga massetto ricalcola il setpoint della temperatura di inizio e decrementa il numero di giorni rimanenti.

#### ■ Attivazione dell'asciugatura del massetto

La funzione asciuga massetto deve essere attivata per ciascuna zona di riscaldamento.

- Menu principale > **Installatore** > **Impostazione dell'impianto** > Selezionare una zona > **Asciugatura massetto**



Utilizzare la manopola per effettuare la navigazione.  
Per confermare la selezione, premere il tasto **OK**.

1. Premere il pulsante del menu **☰** per accedere al menu principale.
2. Vai al menu **Installatore** **🔧**.  
Utilizzare il codice **0012** per abilitare l'accesso installatore.
3. Selezionare **Impostazione dell'impianto**.
4. Selezionare la zona che si desidera configurare.
5. Selezionare **Asciugatura massetto**.



6. Selezionare l'impostazione che si desidera configurare.



#### Importante

Configurare le impostazioni di tutte e tre le fasi prima di abilitare l'asciugatura del massetto. Una volta abilitata l'asciugatura del massetto, le impostazioni sono bloccate. Disabilitare l'asciugatura del massetto per sbloccare le impostazioni e apportare modifiche.

7. Seleziona **Abil. asciug. mass.** e abilita l'asciugatura del massetto.

È ora possibile navigare verso la schermata iniziale premendo e tenendo premuto il tasto ritorno , oppure accedere al menu principale premendo il tasto menu .

## 4.4 Manutenzione dell'impianto

---

### 4.4.1 Visualizzazione e ripristino della notifica di manutenzione



---



Quando è richiesto un intervento di manutenzione programmata, comparirà una notifica sulla schermata iniziale. Una volta visualizzati i dettagli sarà possibile ripristinare le notifiche di manutenzione.

▶▶ Menu principale > **Installatore** > **Visualizza promemoria di manutenzione** > **Ripristino promemoria di manutenzione**



Utilizzare la manopola per effettuare la navigazione.  
Per confermare la selezione, premere il tasto .

1. Premere il pulsante del menu  per accedere al menu principale.
2. Vai al menu **Installatore** .  
Utilizzare il codice **0012** per abilitare l'accesso installatore.
3. Selezionare **Visualizza promemoria di manutenzione**.  
⇒ Vengono visualizzate le informazioni relative alla manutenzione.
4. Ripristinare il promemoria di manutenzione selezionando **Ripristino promemoria di manutenzione**.
5. Selezionare **Conferma**.  
⇒ Il promemoria di manutenzione viene ripristinato.

È ora possibile navigare verso la schermata iniziale premendo e tenendo premuto il tasto ritorno , oppure accedere al menu principale premendo il tasto menu .

### 4.4.2 Lettura dei valori misurati



---

L'apparecchio registra continuamente diversi valori misurati dall'impianto. Questi valori possono essere letti sul pannello di controllo.

▶▶ Menu principale > **Installatore** > **Segnali** o **Contatori**



Utilizzare la manopola per effettuare la navigazione.  
Per confermare la selezione, premere il tasto .



1. Premere il pulsante del menu  per accedere al menu principale.
2. Vai al menu **Installatore** .  
Utilizzare il codice **0012** per abilitare l'accesso installatore.
3. Selezionare **Segnali** o **Contatori** per effettuare la lettura di un segnale o di un contatore.



### 4.4.3 Visualizzazione informazioni su produzione e software

---

È possibile leggere dettagli sulle versioni dell'hardware e del software dell'apparecchio e di tutti i dispositivi collegati.

▶▶ Menu principale > **Informazioni sulla versione**



 Utilizzare la manopola per effettuare la navigazione.  
Per confermare la selezione, premere il tasto .



1. Premere il pulsante del menu  per accedere al menu principale.
2. Vai al menu **Informazioni sulla versione** .
3. Selezionare l'apparecchio, la scheda di controllo o un altro dispositivo che si desidera visualizzare.

#### 4.4.4 Deareazione manuale

L'apparecchio può essere deaerato manualmente. La deareazione richiederà circa 5 minuti.

▶▶ Menu principale > **Installatore** > **Messa in servizio** > **Deareazione**

 Utilizzare la manopola per effettuare la navigazione.  
Per confermare la selezione, premere il tasto .

1. Premere il pulsante del menu  per accedere al menu principale.
2. Vai al menu **Installatore** .  
Utilizzare il codice **0012** per abilitare l'accesso installatore.
3. Selezionare **Messa in servizio**.
4. Selezionare **Deareazione**.  
⇒ Si apre il menu **Deareazione** manuale.
5. Premere il pulsante di selezione  per iniziare.

 È possibile selezionare **Annulla** per arrestare la procedura.

## 4.5 Azzeramento o ripristino delle impostazioni

### 4.5.1 Resettare i numeri di configurazione CN1 e CN2



I numeri delle configurazione devono essere ripristinati quando indicato da un messaggio di errore o quando il pannello di controllo è stato sostituito. I numeri di configurazione sono riportati sulla targa matricola dell'apparecchio.



#### Importante

In occasione del ripristino dei numeri di configurazione, tutte le impostazioni personalizzate verranno cancellate. A seconda dell'apparecchio, possono essere presenti alcuni parametri impostati in fabbrica che abilitano specifici accessori. Trascrivere le impostazioni personalizzate prima di effettuare il ripristino. Accertarsi di comprendere tutti i parametri relativi agli accessori del caso.

▶▶ Menu principale > **Installatore** > **Menu avanzato** > **Imposta il codice di configurazione**

 Utilizzare la manopola per effettuare la navigazione.  
Per confermare la selezione, premere il tasto .



1. Premere il pulsante del menu  per accedere al menu principale.
2. Vai al menu **Installatore** .  
Utilizzare il codice **0012** per abilitare l'accesso installatore.
3. Selezionare **Menu avanzato**.
4. Selezionare **Imposta il codice di configurazione**.
5. Selezionare il dispositivo che si desidera resettare.  
Se è disponibile un solo dispositivo, questo verrà selezionato automaticamente.

Fig.12 Modifica di CN1 e di CN2



AD-3002297-01

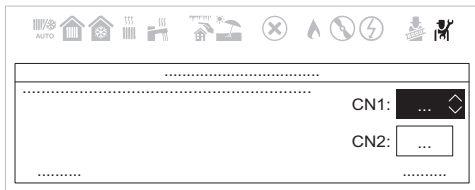

6. Utilizzare la manopola per selezionare e modificare le impostazioni **CN1 e CN2**.
7. Selezionare **Conferma**.  
⇒ Il sistema si riavvierà.

#### 4.5.2 Esecuzione di un auto-rilevamento

La funzione di auto-rilevamento effettua sull'impianto una ricerca dei dispositivi e degli altri apparecchi connessi all'L-Bus e all'S-Bus. È possibile utilizzare questa funzione quando vengono sostituiti o rimossi un dispositivo o un apparecchio collegati all'impianto.

- Menu principale > **Installatore** > **Menu avanzato** > **Rilevamento automatico**

💡 Utilizzare la manopola per effettuare la navigazione.  
Per confermare la selezione, premere il tasto .



1. Premere il pulsante del menu  per accedere al menu principale.
2. Vai al menu **Installatore** .  
Utilizzare il codice **0012** per abilitare l'accesso installatore.
3. Selezionare **Menu avanzato**.
4. Selezionare **Rilevamento automatico**.
5. Selezionare **Conferma** per effettuare l'auto-rilevamento.  
⇒ Il sistema verrà riavviato una volta completato il processo di auto-rilevamento.

#### 4.5.3 Ripristino delle impostazioni di fabbrica

È possibile ripristinare le impostazioni di fabbrica dell'apparecchio.

- Menu principale > **Installatore** > **Menu avanzato** > **Ripristino impostazioni di fabbrica**

💡 Utilizzare la manopola per effettuare la navigazione.  
Per confermare la selezione, premere il tasto .

1. Premere il pulsante del menu  per accedere al menu principale.
2. Vai al menu **Installatore** .  
Utilizzare il codice **0012** per abilitare l'accesso installatore.
3. Selezionare **Menu avanzato**.
4. Selezionare **Ripristino impostazioni di fabbrica**
5. Selezionare **Conferma**.  
⇒ Il sistema si riavvierà.

### 4.6 Impostazioni avanzate

#### 4.6.1 Impostazioni degli avvisi di manutenzione

Questo apparecchio può avvertire l'utente quando è necessario effettuare un intervento di manutenzione. I controlli terranno traccia di due contatori:

- Il numero totale di ore di funzionamento del bruciatore dall'ultima revisione (**AC002**)
- Il numero totale di ore di collegamento all'alimentazione di rete dall'ultima revisione (**AC003**)

Quando uno di questi valori raggiungerà il valore impostato nei parametri **AP009** o **AP011**, l'utente verrà avvertito sul pannello di controllo.

Tab.13 Impostazioni dei parametri degli avvisi di manutenzione

Codice	Testo visualizzato	Consiglio
AP009	Ore manutenzione	Impostare ad un valore che rispecchi le condizioni di funzionamento. Si tratta, solitamente, di 3000 ore per una caldaia commerciale in un normale impianto di riscaldamento.
AP010	Notifica di manutenz	Impostarlo a 1 = Notifica personaliz. per utilizzare i valori impostati in AP009 e in AP011
AP011	Ore serviz pre manut	Impostare su un valore che si adatti alle condizioni di funzionamento. Si tratta, solitamente, di 8750 ore (1 anno) per una caldaia commerciale in un normale impianto di riscaldamento.

#### 4.6.2 Impostazione della potenza massima per il funzionamento riscaldamento

Vedere il grafico per il rapporto fra velocità di rotazione del ventilatore e potenza.

Fig.13 Inserire l'impostazione di fabbrica

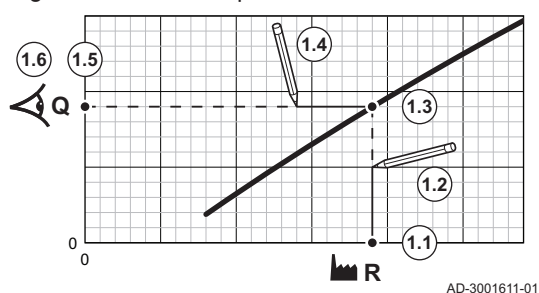

1. Utilizzare la tabella per compilare il grafico corrispondente al tipo di caldaia:

- 1.1. Selezionare la velocità di rotazione del ventilatore sull'asse orizzontale del grafico.
- 1.2. Tracciare una linea verticale a partire dalla velocità di rotazione ventilatore selezionata.
- 1.3. Arrestarsi quando la linea interseca la curva.
- 1.4. Tracciare una linea orizzontale a partire dal punto di intersezione con la curva.
- 1.5. Arrestarsi quando la linea interseca l'asse verticale del grafico.
- 1.6. Leggere il valore corrispondente all'intersezione della linea orizzontale con l'asse verticale del grafico.  
⇒ Questo valore rappresenta la potenza (impostazione di fabbrica) per la velocità di rotazione ventilatore selezionata.

Fig.14 Inserire la potenza richiesta

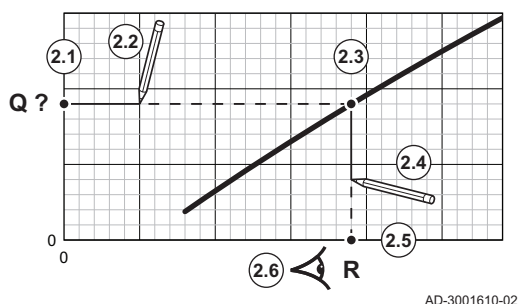

2. Vedere il grafico per selezionare la potenza richiesta e la conseguente velocità di rotazione ventilatore:

- 2.1. Selezionare la potenza richiesta sull'asse verticale del grafico.
- 2.2. Tracciare una linea orizzontale a partire dalla potenza selezionata.
- 2.3. Arrestarsi quando la linea interseca la curva.
- 2.4. Tracciare una linea verticale a partire dal punto di intersezione con la curva.
- 2.5. Arrestarsi quando la linea interseca l'asse orizzontale del grafico.
- 2.6. Leggere il valore corrispondente all'intersezione della linea verticale con l'asse orizzontale del grafico.  
⇒ Questo valore rappresenta la velocità di rotazione ventilatore per la potenza richiesta.

3. Modificare il parametro **GP007** per impostare la potenza massima richiesta.

Fig.15 Potenza massima per riscaldamento

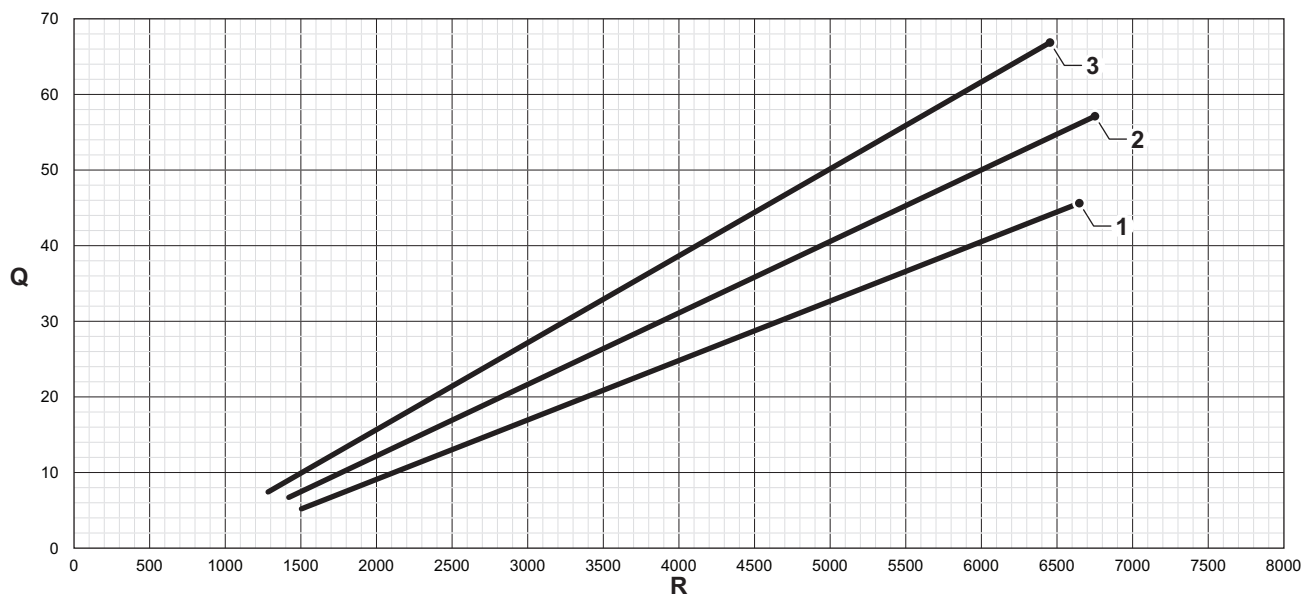

AD-3003227-01

**Q** Portata termica (Hi) (kW)**R** Velocità del ventilatore

1 LUNA MP1.35 - 1.50

2 LUNA MP1.60

3 LUNA MP1.70

Tab.14 Numero di giri del ventilatore

Tipo di caldaia	Potenza minima assorbita	Impostazione di fabbrica <sup>(1)</sup>	Potenza massima
LUNA MP1.35	1500	5000	5000
LUNA MP1.50	1500	6650	6650
LUNA MP1.60	1420	6750	6750
LUNA MP1.70	1270	6450	6450

(1) Parametro **GP007**.

#### 4.6.3 Impostazione per applicazioni di riscaldamento di processo

##### **i** Importante

La vita utile di una caldaia utilizzata per applicazioni di riscaldamento di processo potrebbe risultare più breve.

Per questa applicazione, impostare i seguenti parametri:

1. Impostare il parametro **DP140** su **Calore di processo**.
2. Impostare i parametri **DP005** e **DP070** al valore richiesto dall'impianto.
3. Se viene utilizzata una sonda ACS; impostare i parametri **DP006** e **DP034** al valore richiesto dall'impianto.

#### 4.6.4 Modifica dell'impostazione del $\Delta T$

Il  $\Delta T$  può essere incrementato impostando un parametro. L'impostazione predefinita del  $\Delta T$  è 20 °C e può essere modificata fino a un massimo di 35 °C

##### **i** Importante

Quando si aumenta il  $\Delta T$ , l'unità di controllo limita la temperatura di mandata ad un massimo di 80 °C.

1. Impostare il parametro **GP021** alla temperatura richiesta.

## 4.6.5 Controllo in cascata

Fig.16 Numerazione in cascata

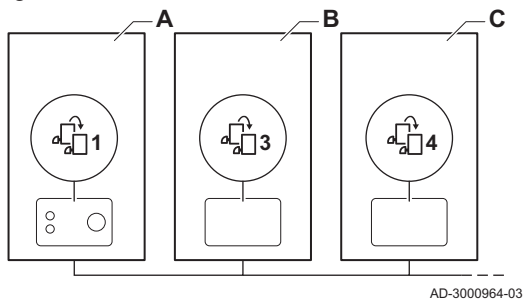

Fig.17 Controllo in cascata tradizionale

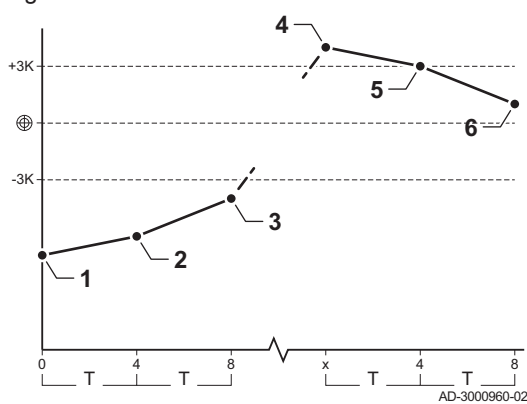
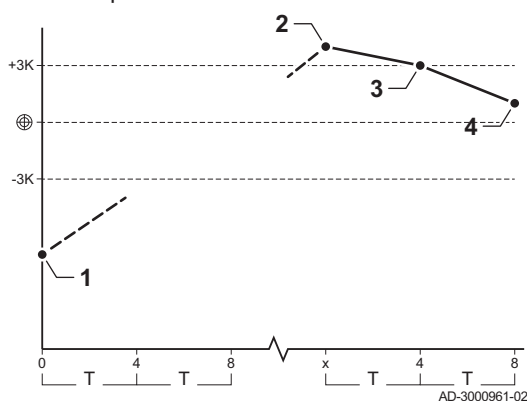

Fig.18 Gestione del comando a cascata in parallelo



Tutti gli apparecchi in cascata sono collegati da un cavo S-Bus. La sonda del sistema è collegata all'apparecchio principale. Gli apparecchi in cascata sono numerati automaticamente:

- A** L'apparecchio principale è il numero 1.
- B** Il primo apparecchio secondario è il numero 3. Il numero 2 non esiste.
- C** Il secondo apparecchio secondario è il numero 4; e così via.

Vi sono due opzioni per il comando a cascata:

- Comando tradizionale: Aggiungere apparecchi supplementari in sequenza.
- Comando parallelo: Aggiungere apparecchi supplementari simultaneamente.

Il tipo di comando a cascata può essere modificato con il parametro **NP006**.

- 1** Il primo apparecchio si avvia quando la temperatura del sistema è di 3 °C inferiore al setpoint.
- 2** Dopo 4 minuti, il secondo apparecchio si mette in funzione se  $\Delta T < 6$  K e la temperatura del sistema è ancora inferiore di oltre 3 °C al setpoint.
- 3** Dopo 8 minuti, il terzo apparecchio si mette in funzione se  $\Delta T < 6$  K e la temperatura del sistema è ancora inferiore di oltre 3 °C al setpoint.
- 4** Il primo apparecchio si arresta quando la temperatura del sistema è di 3 °C superiore del setpoint.
- 5** Dopo 4 minuti, il secondo apparecchio si arresta se  $\Delta T < 6$  K e la temperatura del sistema supera ancora di oltre 3 °C il setpoint.
- 6** Dopo 8 minuti, il terzo apparecchio si arresta se  $\Delta T < 6$  K e la temperatura del sistema supera ancora di oltre 3 °C il setpoint.
- T** La durata tra l'avvio e l'arresto degli apparecchi può essere modificata con il parametro **NP009**.

- 1** Tutti gli apparecchi in cascata si mettono in funzione quando la temperatura del sistema è di 3 °C inferiore al setpoint.
- 2** Il primo apparecchio si arresta quando la temperatura del sistema è di 3 °C superiore del setpoint.
- 3** Dopo 4 minuti, il secondo apparecchio si arresta se  $\Delta T < 6$  K e la temperatura del sistema supera ancora di oltre 3 °C il setpoint.
- 4** Dopo 8 minuti, il terzo apparecchio si arresta se  $\Delta T < 6$  K e la temperatura del sistema supera ancora di oltre 3 °C il setpoint.
- T** La durata tra l'avvio e l'arresto degli apparecchi può essere modificata con il parametro **NP009**.

Con un algoritmo a cascata basato sulla temperatura, il setpoint inviato all'apparecchio in funzione è:

- Potenza: in base alle richieste delle zone.
- Temperatura: setpoint di potenza in base alle richieste delle zone + calcolo dell'errore.

Con un algoritmo a cascata basato sulla potenza, il setpoint inviato all'apparecchio in funzione è:

- Potenza: in base agli algoritmi PI.
- Temperatura: -90 °C

Il tipo di algoritmo a cascata può essere modificato con il parametro **NP011**.



### Vedere

Il Manuale della Piattaforma dei Controlli per una descrizione dettagliata della cascata.

## 5 Impostazioni

### 5.1 Introduzione ai codici dei parametri

Fig.19 Codice sull'

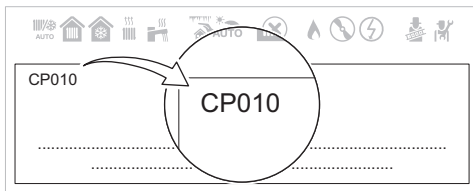

AD-3002323-01

La piattaforma di controllo si serve di un sistema avanzato, che consente di classificare parametri, misurazioni e contatori. Conoscere la logica dietro a questi codici rende più semplice la loro identificazione. Il codice è composto da due lettere e da tre numeri.

Fig.20 Prima lettera

**CP010**

AD-3001375-01

La prima lettera indica la categoria alla quale appartiene il tipo di errore.

- A** Appliance: Apparecchio
- B** Buffer: Bollitore acqua calda
- C** Circuit: Zona
- D** Domestic hot water: Acqua calda sanitaria
- E** External: Opzioni esterne
- G** Gas fired: Generatore di calore alimentato a gas
- N** Network: Cascata
- P** Producer: Riscaldamento
- Z** Zone: Zona

I codici della categoria D vengono controllati soltanto dall'apparecchio. L'acqua calda sanitaria, quando viene comandata da una SCB, viene trattata come un circuito, con codici di categoria C.

Fig.21 Seconda lettera

**CP010**

AD-3001376-01

La seconda lettera indica il tipo.

- P** Parameter: Parametri
- C** Counter: Contatori
- M** Measurement: Segnali

Fig.22 Numero

**CP010**

AD-3001377-01

Il numero è sempre composto da tre cifre. In alcuni casi, l'ultima delle tre cifre è relativa ad una zona.

### 5.2 Ricerca dei parametri, dei contatori e dei segnali

È possibile effettuare ricerche e modifiche di punti dati dell'apparecchio (parametri, contatori e segnali), di schede di controllo e di sensori collegati.

►► Menu principale > **Rilevatore**



Utilizzare la manopola per effettuare la navigazione.

Per confermare la selezione, premere il tasto .

1. Premere il pulsante del menu  per accedere al menu principale.

2. Vai al menu **Rilevatore** .

Utilizzare il codice **0012** per abilitare l'accesso installatore.

Fig.23 Ricerca di punti dati

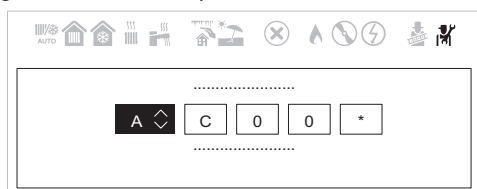
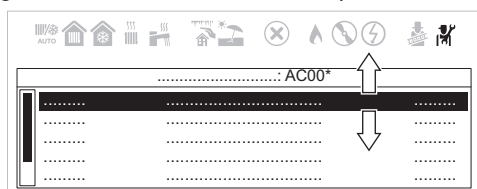



Fig.24 Risultati della ricerca di punti dati





3. Selezionare i criteri di ricerca (codice):
  - 3.1. Selezionare la prima lettera (categoria del punto dati).
  - 3.2. Selezionare la seconda lettera (tipo del punto dati).
  - 3.3. Selezionare il primo numero.
  - 3.4. Selezionare il secondo numero.
  - 3.5. Selezionare il terzo numero.

 Il simbolo \* può essere utilizzato per indicare un carattere qualsiasi all'interno del campo di ricerca.

⇒ Sul display compare l'elenco dei punti dati.

4. Selezionare il punto dati desiderato.

È ora possibile navigare verso la schermata iniziale premendo e tenendo premuto il tasto ritorno , oppure accedere al menu principale premendo il tasto menu .

## 5.3 Lista dei parametri

### 5.3.1 CU-GH20 Parametri dell'unità di controllo



Tutte le tabelle mostrano i valori di fabbrica dei parametri.



#### Importante

Nelle tabelle sono elencati anche i parametri utilizzati nel caso in cui la caldaia venga abbinata ad altri dispositivi.

Tab.15 Navigazione per livello installatore di base

Livello	Percorso del menu
Installatore	 > <b>Installatore</b> > <b>Impostazione dell'impianto</b> > Sottomenu <sup>(1)(2)</sup>
<p>(1) Vedere la colonna "Sottomenu" nella tabella seguente per la corretta navigazione. I parametri sono raggruppati in funzionalità specifiche.</p> <p>(2) È inoltre possibile accedere direttamente ai parametri tramite la funzione Rilevatore:  &gt; <b>Rilevatore</b></p>	

Tab.16 Impostazioni di fabbrica a livello installatore di base

Codice	Testo visualizzato	Descrizione	Range di regolazione	Sottomenu	1.35	1.50	1.60	1.70
AP016	Funz on/off risc.cen	Attivare elaborazione richiesta calore centrale	0 = Spento 1 = Acceso	Apparecch funz a gas	1	1	1	1
AP017	Funz on/off ACS	Abilitare o disabilitare l'elaborazione della richiesta ACS	0 = Spento 1 = Acceso	Apparecch funz a gas	1	1	1	1
AP073	EstateInvernoAp	Temperatura esterna: limite superiore per il riscaldamento	10 – 30 °C	Temperatura esterna	22	22	22	22
AP074	Mod. Estiva Forzata	Il riscaldamento è spento. Viene mantenuta l'acqua calda. Forzare modalità estate	0 = Spento 1 = Acceso	Temperatura esterna	0	0	0	0
AP083	Attiva funz. master	Attiva la funzionalità master di questo dispositivo su S-Bus per il controllo dell'impianto	0 = No 1 = Sì	Obbligo master bus Gestore gen. Gestione cascata B Gestione cascata B	0	0	0	0

Codice	Testo visualizzato	Descrizione	Range di regolazione	Sottome- nu	1.35	1.50	1.60	1.70
AP089	Nome install.	Nome dell'installatore		Obbligo master bus	None	None	None	None
AP090	Tel. installatore	Numero di telefono dell'installatore		Obbligo master bus	0	0	0	0
CP010	Tmandata zona	Temperatura di mandata impostata per la zona, senza sonda esterna	0 – 90 °C	CIRCA	80	80	80	80
CP080 CP081 CP082 CP083 CP084 CP085	Area, val imp1	Temperatura impostata dell'attività utente per zona	5 – 30 °C	CIRCA	16 20 6 21 22 20	16 20 6 21 22 20	16 20 6 21 22 20	16 20 6 21 22 20
CP200	Val imp manual Tamb	Impostare manualmente la temperatura ambiente desiderata per la zona	5 – 30 °C	CIRCA	20	20	20	20
CP320	Mod operativa zona	Modalità operativa della zona	0 = Programmazione 1 = Manuale 2 = Spento	CIRCA	1	1	1	1
CP510	Val. imp. temp amb	Valore di temperatura ambiente provvisoria impostato, per la zona	5 – 30 °C	CIRCA	20	20	20	20
CP550	Zona Caminetto	La modalità Caminetto è attiva	0 = Spento 1 = Acceso	CIRCA	0	0	0	0
CP660	Icona visual. zona	Scelta dell'icona per visualizzare la zona	0 = Nessuno 1 = Tutte 2 = Camera da letto 3 = Soggiorno 4 = Studio 5 = Esterno 6 = Cucina 7 = Seminterrato	CIRCA	0	0	0	0
DP060	Selez. programm. ACS	Programmazione selezionata per ACS.	0 = Programmazione 1 1 = Programmazione 2 2 = Programmazione 3	ACS interna	0	0	0	0
DP070	Setpoint comfort ACS	Setpoint temperatura comfort del bollitore ACS	40 – 65 °C	ACS interna	60	60	60	60
DP080	Setpoint eco ACS	Setpoint temperatura ecologica del bollitore di acqua calda sanitaria	10 – 60 °C	ACS interna	10	10	10	10
DP200	Modalità ACS	Impostazione attuale di funzionamento modalità ACS primaria	0 = Programmazione 1 = Manuale 2 = Spento	ACS interna	1	1	1	1
DP337	Setpoint vacanza ACS	Setpoint temperatura vacanze del bollitore di acqua calda sanitaria	10 – 60 °C	ACS interna	10	10	10	10
DP410	T.funz. anti-leg ACS	Durata del programma antilegionella ACS	5 – 60 Min	ACS interna Bollitore ACS	10	10	10	10
DP455	Post pompa caric ACS	Il tempo di post-funzionamento della pompa di caricamento ACS	0 – 99 Sec	Bollitore ACS	15	15	15	15

Tab.17 Navigazione per il livello installatore

Livello	Percorso del menu
Installatore	☰ > <b>Installatore</b> > <b>Impostazione dell'impianto</b> > Sottomenu <sup>(1)(2)</sup>
<p>(1) Vedere la colonna "Sottomenu" nella tabella seguente per la corretta navigazione. I parametri sono raggruppati in funzionalità specifiche.</p> <p>(2) È inoltre possibile accedere direttamente ai parametri tramite la funzione Rilevatore: ☰ &gt; <b>Rilevatore</b></p>	

Tab.18 Impostazioni di fabbrica a livello installatore

Codice	Testo visualizzato	Descrizione	Range di regolazione	Sottomenu	1.35	1.50	1.60	1.70
AP006	Pressione acqua min.	L'apparecchio segnalerà pressione dell'acqua bassa al di sotto di questo valore	0.8 – 6 bar	Apparecch funz a gas	0.8	0.8	0.8	0.8
AP009	Ore manutenzione	Numero ore di funzionamento generatore di calore prima dell'emissione di una notifica di servizio	0 – 51000 Ore	Apparecch funz a gas	6000	6000	6000	6000
AP010	Notifica di manutenzione	Selezionare tipo notifica manutenzione	0 = Nessuno 1 = Notifica personaliz. 2 = Notifica ABC	Apparecch funz a gas	2	2	2	2
AP011	Ore servizi premanut	Ore di funzionamento per l'inizio di una notifica di manutenzione	0 – 51000 Ore	Apparecch funz a gas	35000	35000	35000	35000
AP079	Inerzia edificio	Inerzia dell'edificio utilizzata per velocizzare il riscaldamento	0 – 15	Temperatura esterna	3	3	3	3
AP080	Temp. ext. antigelo	Temperatura esterna sotto la quale è attiva la protezione antigelo	-60 – 25 °C	Temperatura esterna	-10	-10	-10	-10
AP082	Attiva ora legale	Attiva ora legale per il risparmio di energia dell'impianto durante l'inverno	0 = Spento 1 = Acceso	Obbligo master bus	0	0	0	0
AP091	Sorg. sonda esterna	Tipo di collegamento da utilizzare per la sonda esterna	0 = Automatico 1 = Sensore cablato 2 = Sensore Wireless 3 = Misuraz. Internet 4 = Nessuno	Temperatura esterna	0	0	0	0
AP178	Profilo uscita pompa	Profilo di uscita della pompa 0-10V/PWM	0 = 0-10 Volt 1 (Wilo) 1 = 0-10V 2 (Gr. GENI) 2 = SegnalePWM (Solare) 3 = 0-10 Volt 1 ridotto 4 = 0-10 Volt 2 ridotto 5 = Segnale PWM ridotto 6 = Segnale PWM (UPMXL)	Configurazione pompa	0	0	0	0
CP000	Max Tmand impst zona	Massimo setpoint di temperatura di mandata della zona	0 – 90 °C	CIRCA	80	80	80	80
CP020	Funzionamento zona	Funzionalità della zona	0 = Disabilitare 1 = Diretto	CIRCA	1	1	1	1
CP060	Val Timp vacanz zona	Temperatura ambiente desiderata per la zona nel periodo di vacanza	5 – 20 °C	CIRCA	6	6	6	6
CP070	Tmax amb mod ridot	Limite max temp ambiente del circuito in mod. ridotta, che permette la commutazione a mod. comfort	5 – 30 °C	CIRCA	16	16	16	16

Codice	Testo visualizzato	Descrizione	Range di regolazione	Sottomenù	1.35	1.50	1.60	1.70
CP210	Punt fin curva T zon	Temperatura di base curva in modalità comfort	15 – 90 °C	CIRCA	15	15	15	15
CP220	Punt fin curva T zon	Temperatura di base curva in modalità ridotta	15 – 90 °C	CIRCA	15	15	15	15
CP230	Pendenz Curv Ris zon	Pendenza della curva di riscaldamento della zona	0 – 4	CIRCA	1.5	1.5	1.5	1.5
CP340	Mod notturna ridotta	Tipo di Modalità notturna ridotta. 0: Continua richiesta 1: Arresta richiesta	0 = Stop richiesta cal. 1 = Rich. cal. continua	CIRCA	1	1	1	1
CP570	Zona, pr. orario sel	Programma orario selezionato dall'utente	0 = Programmazione 1 1 = Programmazione 2 2 = Programmazione 3	CIRCA	0	0	0	0
CP730	Sel.Velocità-RiscZona	Selezione della velocità di riscaldamento della zona	0 = Bassissima 1 = Velocità min. 2 = Più lento 3 = Normale 4 = Più veloce 5 = Velocità max	CIRCA	3	3	3	3
CP740	Selez.vel.raffr.zona	Selezione della velocità di raffreddamento della zona	0 = Velocità min. 1 = Più lento 2 = Normale 3 = Più veloce 4 = Velocità max	CIRCA	2	2	2	2
CP750	TmpPre-risc.max.zona	Tempo massimo di preriscaldamento zona	0 – 240 Min	CIRCA	0	0	0	0
CP780	Strategia controllo	Selezione della strategia di controllo della zona	0 = Automatico 1 = Basato su T.Ambiente 2 = Basato su T.Esterna 3 = Basato su T.Est-Amb.	CIRCA	0	0	0	0
DP004	Antilegionella	Protezione antilegionella del bollitore	0 = Disabilitato 1 = Settimanale 2 = Giornaliero	ACS interna Bollitore ACS	0	0	0	0
DP024	Modo anti-leg. mix	Modalità antilegionella della pompa di miscelazione ACS	0 = Spento 1 = Durante il carico 2 = Carico+disinfezione	Miscelazione ACS Miscel./ Circol. ACS	0	0	0	0
DP025	Pompa miscelaz. ACS	Abilita pompa di miscelazione ACS	0 = Spento 1 = Acceso	Miscelazione ACS Miscel./ Circol. ACS	0	0	0	0
DP026	Delta ACS temp boll.	Massima differenza di temperatura tra la parte superiore e la parte inferiore del bollitore ACS	0 – 100 °C	Miscelazione ACS Miscel./ Circol. ACS	6	6	6	6
DP034	OffsetBollitoreACS	Offset per sensore bollitore	0 – 10 °C	Bollitore ACS	1	1	1	1

Codice	Testo visualizzato	Descrizione	Range di regolazione	Sottomenù	1.35	1.50	1.60	1.70
DP044	Temp min. bollit.ACS	Temperatura inferiore minima bollitore ACS	0 – 120 °C	Miscelazione ACS Miscel./ Circol. ACS	70	70	70	70
DP045	Isteresi pompa mix	Temperatura di isteresi pompa di miscelazione ACS	0 – 20 °C	Miscelazione ACS Miscel./ Circol. ACS	2	2	2	2
DP049	Miscelaz. bollit ACS	Abilitare/disabilitare la miscelazione del bollitore acqua calda sanitaria	0 = Spento 1 = Acceso	Miscelazione ACS Miscel./ Circol. ACS	0	0	0	0
DP050	Modo circolazione	Selezione della modalità pompa di circolazione ACS	0 = La pompa è spenta 1 = Pompa in programmaz. 2 = Pompa p. comfort ACS	Circolazione ACS Miscel./ Circol. ACS	0	0	0	0
DP052	Tempo ON pompa circ.	Tempo ON ciclico della pompa di circolazione ACS	0 – 20 Min	Circolazione ACS Miscel./ Circol. ACS	0	0	0	0
DP053	Tempo OFF pompa circ	Tempo OFF ciclico della pompa di circolazione ACS	0 – 20 Min	Circolazione ACS Miscel./ Circol. ACS	0	0	0	0
DP054	Pompa circ. anti leg	Antilegionella per la pompa di circolazione ACS	0 = Spento 1 = Acceso	Circolazione ACS Miscel./ Circol. ACS	0	0	0	0
DP057	Tcompensaz.circolaz.	Temperatura di compensazione per la circolazione ACS	0 – 20 °C	Circolazione ACS Miscel./ Circol. ACS	0	0	0	0
DP140	Tipo carico ACS	Tipo carico ACS (0: Combi, 1_: Solo)	1 = Solo 2 = Bollit.a stratific. 3 = Calore di processo	ACS interna Bollitore ACS Apparecchi a gas	1	1	1	1
DP150	Termostato ACS	Abilita funzione Termostato ACS	0 = Spento 1 = Acceso	Bollitore ACS	1	1	1	1
DP160	Val imp anti-leg ACS	Setpoint per l'antilegionella in ACS	60 – 80 °C	ACS interna Bollitore ACS	65	65	65	65

Codice	Testo visualizzato	Descrizione	Range di regolazione	Sottomenù	1.35	1.50	1.60	1.70
DP336	Isteresi pompa ACS	Temperatura di isteresi della pompa di circolazione ACS	1 – 60 °C	Circolazione ACS Miscel./ Circol. ACS	6	6	6	6
DP430	Giorno iniz.anti-leg	Giorno di inizio del programma antilegionella ACS	1 = Lunedì 2 = Martedì 3 = Mercoledì 4 = Giovedì 5 = Venerdì 6 = Sabato 7 = Domenica	ACS interna Bollitore ACS	6	6	6	6
DP440	Ora inizio anti-leg	Ora di inizio del programma antilegionella ACS	0 – 143 Ore-Minuti	ACS interna Bollitore ACS	18	18	18	18
DP450	Circolazione ACS	Zona di circolazione ACS abitata	0 = Spento 1 = Acceso	Circolazione ACS Miscel./ Circol. ACS	0	0	0	0
DP452	Priorità ACS	Seleziona la priorità dell'ACS	0 = Totale 1 = Relativo 2 = Nessuno	Bollitore ACS	0	0	0	0
DP473	SensT circolazione	Sensore di temperatura di circolazione dell'ACS collegato	0 = No 1 = Sì	Circolazione ACS Miscel./ Circol. ACS	1	1	1	1
EP014	Funz.SMS PWMIn10 V	Ingresso PWM 10 Volt funzione soluzione intelligente	0 = Spento 1 = Controllo Temperatura 2 = Controllo potenza	Ingresso 0-10 volt	0	0	0	0
EP030	Min setp temp. 0-10V	Imposta la temperatura minima per 0-10 Volt per la scheda SCB	0 – 100 °C	Ingresso 0-10 volt	0	0	0	0
EP031	Max setp temp. 0-10V	Imposta la temperatura massima 0-10 Volt per la scheda SCB	0.5 – 100 °C	Ingresso 0-10 volt	100	100	100	100
EP032	Min setp alim. 0-10V	Imposta la potenza minima per 0-10 Volt per la scheda SCB	0 – 100 %	Ingresso 0-10 volt	0	0	0	0
EP033	Max setp alim 0-10V	Imposta la potenza massima per 0-10 Volt	5 – 100 %	Ingresso 0-10 volt	100	100	100	100
EP034	Min setp tens 0-10V	Imposta la potenza minima per 0-10 Volt per la scheda SCB	0.5 – 10 V	Ingresso 0-10 volt	0.5	0.5	0.5	0.5
EP035	Max setp tens 0-10V	Imposta la tensione massima 0-10 Volt	0.5 – 10 V	Ingresso 0-10 volt	10	10	10	10
GP094	Potenza spazzacamino	Setpoint di potenza personalizzato per la modalità spazzacamino	0 – 100 %	Apparecchi a gas	50	50	50	50
NP005	Cascata, permutaz.	Scelta del generatore principale, Predefinito = Cambio dell'ordine ogni 7 giorni	0 – 127	Gestione cascata B Gestione cascata B	0	0	0	0

Codice	Testo visualizzato	Descrizione	Range di regolazione	Sottomenu	1.35	1.50	1.60	1.70
NP006	Tipo cascata	Cascata caldaie in serie o in parallelo, le caldaie funzionano contemporaneamente	0 = Tradizionale 1 = In Parallelo	Gestione cascata B Gestione cascata B	0	0	0	0
NP007	CascTExtCa-IOnTuttiST	Temperatura esterna per l'avvio del riscaldamento di tutti gli stadi in parallelo	-10 – 20 °C	Gestione cascata B Gestione cascata B	10	10	10	10
NP008	PompaGen-PostEsCasc	Durata del post esercizio della pompa del generatore a cascata	0 – 30 Min	Gestione cascata B Gestione cascata B	4	4	4	4
NP009	TempoTra-StadiCascata	Tempi di accensione e spegnimento per il produttore della cascata	1 – 60 Min	Gestione cascata B Gestione cascata B	10	10	10	10
NP010	CascPara-RaffTEsterna	Temperatura esterna per l'avvio del raffreddamento di tutti gli stadi in parallelo	10 – 40 °C	Gestione cascata B Gestione cascata B	30	30	30	30
NP011	Algoritmo cascata	Scelta del tipo di algoritmo a cascata, della potenza o della temperatura	0 = Temperatura 1 = Potenza	Gestione cascata B Gestione cascata B	0	0	0	0
NP012	Tmp aum. pot. casc.	Cascata, Tempo per raggiungere il Setpoint di Temperatura	1 – 10	Gestione cascata B Gestione cascata B	1	1	1	1
NP013	CascForzArrestoPprim	Forzatura pompa primaria per l'arresto della cascata	0 = No 1 = Sì	Gestione cascata B Gestione cascata B	0	0	0	0
NP014	Modalità cascata	Modalità di funzionamento della cascata: automatico, riscaldamento o raffreddamento	0 = Automatico 1 = Riscaldamento 2 = Raffrescamento	Gestione cascata B Gestione cascata B	0	0	0	0
PP015	Tempo post circ pomp	Tempo post circolaz pompa Risc.cent.	0 – 99 Min	Apparecch funz a gas	2	2	2	2
PP018	Vel min pomp RiscCen	Velocità minima della pompa di riscaldamento (%)	45 – 100 %	Apparecch funz a gas	55	55	55	66
PP023	Isteresi RC	Isteresi della temperatura del generatore di calore per l'avvio del riscaldamento	1 – 10 °C	Apparecch funz a gas	10	10	10	10

Tab.19 Navigazione per il livello installatore avanzato

Livello	Percorso del menu
Installatore avanzato	☰ > <b>Installatore</b> > <b>Impostazione dell'impianto</b> > Sottomenu <sup>(1)</sup> > <b>Avanzato</b> <sup>(2)</sup>
	(1) Vedere la colonna "Sottomenu" nella tabella seguente per la corretta navigazione. I parametri sono raggruppati in funzionalità specifiche.
	(2) È inoltre possibile accedere direttamente ai parametri tramite la funzione Rilevatore: ☰ > <b>Rilevatore</b>

Tab.20 Impostazioni di fabbrica a livello installatore avanzato

Codice	Testo visualizzato	Descrizione	Range di regolazione	Sottome- nu	1.35	1.50	1.60	1.70
AP002	Richiesta calore man	Abilita funz.di richiesta calore manuale	0 = Spento 1 = Con setpoint	Appa- recch funz a gas	0	0	0	0
AP004	Tem.attesa valv.idr.	Tempo di attesa del generatore di calore per l'apertura della valvola idraulica	0 – 255 Sec	Appa- recch funz a gas	1	1	1	1
AP026	Setpoint HD man	Setpoint di mandata per la richiesta manuale di calore	10 – 90 °C	Appa- recch funz a gas	40	40	40	40
AP056	Pres. sensore ext.	Attiva/disattiva presenza sensore esterno	0 = No sonda temp. ester 1 = AF60 2 = QAC34	Tempera- tura ester- na	0	0	0	0
AP101	Programma di deareaz	Impostazioni del programma di deareazione	0 = Accens. no degasam. 1 = Acc.sempre con degas 2 = Degas.solo 1a accens	Comando deaera- zione	2	2	2	2
AP102	Funz. pompa appar.	Configurazione pompa apparecchio come pompa di zona o pompa di sistema (alimenta separatore idraul.)	0 = No 1 = Sì	Appa- recch funz a gas	0	0	0	0
AP173	Controllo pompa	Tipi di segnale/comunicazione per il controllo della pompa	0 = Pompa LIN 1 = Pompa PWM 2 = Profili PWM/0-10V 3 = Contr. pompa On/Off	Configu- razione pompa	1	1	1	1
AP200	Setpoint temperatura	Setpoint di temperatura richiesto quando l'ingresso è attivo	7 – 100 °C	Ingressi multifunz.	90	90	90	90
AP201	Setpoint temperatura	Setpoint di temperatura richiesto quando l'ingresso è attivo	7 – 100 °C	Ingressi multifunz.	90	90	90	90
AP210	Funzione ingresso	Funzione legata all'ingresso multifunzione	0 = Nessuno 1 = Pressione gas min 2 = Pressione gas max 3 = Blocco RC 4 = Blocco ACS 5 = Blocco RC+ACS 6 = Blocco apparecchio 7 = Rilascio RC 8 = Rilascio RC+ACS 9 = Libero da RC 10 = Libero da ACS 11 = Libero da ACS + RC 12 = Richiesta calore est	Ingressi multifunz.	0	0	0	0

Codice	Testo visualizzato	Descrizione	Range di regolazione	Sottomenù	1.35	1.50	1.60	1.70
AP211	Funzione ingresso	Funzione legata all'ingresso multifunzione	0 = Nessuno 1 = Pressione gas min 2 = Pressione gas max 3 = Blocco RC 4 = Blocco ACS 5 = Blocco RC+ACS 6 = Blocco apparecchio 7 = Rilascio RC 8 = Rilascio RC+ACS 9 = Libero da RC 10 = Libero da ACS 11 = Libero da ACS + RC 12 = Richiesta calore est	Ingressi multifunz.	0	0	0	0
AP220	Livello logico	Livello logico degli ingressi multifunzione	0 = Normalmente aperto 1 = Normalmente chiuso	Ingressi multifunz.	0	0	0	0
AP221	Livello logico	Livello logico degli ingressi multifunzione	0 = Normalmente aperto 1 = Normalmente chiuso	Ingressi multifunz.	0	0	0	0
AP230	Visualizzaz. errore	Seleziona se questa funzione mostrerà un errore quando la funzione è attiva	0 = No 1 = Sì	Ingressi multifunz.	1	1	1	1
AP231	Visualizzaz. errore	Seleziona se questa funzione mostrerà un errore quando la funzione è attiva	0 = No 1 = Sì	Ingressi multifunz.	1	1	1	1
AP240	Blocco prot. antigelo	Seleziona se questa funzione bloccherà la protezione antigelo	0 = No 1 = Sì	Ingressi multifunz.	1	1	1	1
AP241	Blocco prot. antigelo	Seleziona se questa funzione bloccherà la protezione antigelo	0 = No 1 = Sì	Ingressi multifunz.	1	1	1	1
AP250	Timeout	Lasso di tempo prima che la funzione vada in timeout	0 – 65535 Sec	Ingressi multifunz.	600	600	600	600
AP251	Timeout	Lasso di tempo prima che la funzione vada in timeout	0 – 65535 Sec	Ingressi multifunz.	600	600	600	600

Codice	Testo visualizzato	Descrizione	Range di regolazione	Sottome- nu	1.35	1.50	1.60	1.70
AP410	Funzion. UMF	Funzionalità uscite multifunzione	0 = Nessuno 1 = Valvola gas esterna 2 = Rubinetto di sezione. 3 = Pompa secondaria 4 = Blocco permanente 5 = Blocco perm.o provv. 6 = Combustione 7 = Richiesta manutenz. 8 = RC caldaia accesa 9 = ACS caldaia accesa 10 = Pompa riscald.accesa 11 = Pompa ACS accesa 12 = Pompa zona dir. acc. =	Uscite multifunz.	0	0	0	0
AP411	Funzion. UMF	Funzionalità uscite multifunzione	0 = Nessuno 1 = Valvola gas esterna 2 = Rubinetto di sezione. 3 = Pompa secondaria 4 = Blocco permanente 5 = Blocco perm.o provv. 6 = Combustione 7 = Richiesta manutenz. 8 = RC caldaia accesa 9 = ACS caldaia accesa 10 = Pompa riscald.accesa 11 = Pompa ACS accesa 12 = Pompa zona dir. acc. =	Uscite multifunz.	0	0	0	0
CP240	Influenza unità amb	Regolazione dell'influenza dell'unità ambiente della zona	0 – 10	CIRCA	3	3	3	3
CP250	Calibrazione sensore	Regola la temperatura ambiente misurata	-5 – 5 °C	CIRCA	0	0	0	0
CP450	Tipo pompa	Il tipo di pompa collegata	0 = Acceso/Spento 1 = Modulante 2 = LIN modulante	CIRCA	1	1	1	1
CP770	Zona dopo serb. acc.	La zona si trova dopo un serbatoio di accumulo	0 = No 1 = Sì	CIRCA	0	0	0	0
CP850	Bilanciam. idraulico	Operazione di bilanciamento idraulico possibile	0 = No 1 = Sì	CIRCA	0	0	0	0

Codice	Testo visualizzato	Descrizione	Range di regolazione	Sottomenù	1.35	1.50	1.60	1.70
DP003	Vel.max ventil. ACS	Velocità massima del ventilatore in produzione ACS	1000 – 6900 Rpm	Apparecch funz a gas GVC Generic	5000	6650	6750	6450
DP005	Offset Tf bollitore	Offset setpoint di mandata bollitore	0 – 30 °C	Bollitore ACS	20	20	20	20
DP006	Isteresi bollitore	On / off isteresi per riscaldamento bollitore	2 – 15 °C	Bollitore ACS	2	2	2	2
DP007	Standby Val 3vie ACS	Posizione della valvola a tre vie in standby	0 = Posizione RC 1 = Posizione ACS	Bollitore ACS	0	0	0	0
DP010	Isteresi ACS	Isteresi di temperatura del generatore di calore per l'avvio di produzione ACS	1 – 10 °C	Apparecch funz a gas	5	5	5	5
DP011	Scostam. arresto ACS	Scostamento di temperatura del generatore di calore per l'arresto della produzione di ACS	0 – 20 °C	Bollitore ACS Apparecch funz a gas	5	5	5	5
DP020	Postf. pompa ACS/v3v	Tempo di post funzionamento della pompa ACS/valvola a 3 vie dopo la produzione di ACS	0 – 99 Sec	Apparecch funz a gas	15	15	15	15
DP035	Avvio pompa boll ACS	Avvio della pompa per il bollitore ACS	-20 – 20 °C	Bollitore ACS	-3	-3	-3	-3
DP046	TempMaxACS	Temperatura massima ACS	0 – 95 °C	Bollitore ACS	90	90	90	90
DP474	Boll. ACS come zona	Bollitore acqua calda sanitaria collegato come zona	0 = No 1 = Sì	Bollitore ACS	0	0	0	0
DP480	Pompa accesa con ACS	Accendere immediatamente la pompa per richiesta di calore ACS	0 = No 1 = Sì	Bollitore ACS	1	1	1	1
DP500			0 = Spento 1 = Acceso	ACS interna	1	1	1	1
DP560			1 – 255	ACS interna	1	1	1	1
GP007	GIRI/MIN Max RisCent	Velocità massima ventilatore in modalità Riscaldamento	1400 – 7000 Rpm	Apparecch funz a gas GVC Generic	5000	6650	6750	6450
GP008	GIRI/MIN Min-Ventilat	Velocità minima del ventilatore durante il Riscaldamento + modalità ACS	1250 – 4000 Rpm	Apparecch funz a gas GVC Generic	1500	1500	1420	1270
GP009	GIRI/MIN vent avvio	Velocità ventilatore avvio apparecchio	1000 – 4000 Rpm	Apparecch funz a gas GVC Generic	2300	2300	2200	2100
GP010	Controllo press.gas	Pressostato gas controllo on/off	0 = No 1 = Sì	Apparecch funz a gas	0	0	0	0
GP017	%Potenza max	Percentuale di potenza massima in kiloWatt	0 – 280 kW	Apparecch funz a gas	51.8	49.1	59	73.2
GP021	Modulare Δ temp	Modulare quando il delta di temperatura è maggiore di questa soglia	10 – 35 °C	Apparecch funz a gas	20	20	20	20

Codice	Testo visualizzato	Descrizione	Range di regolazione	Sottome- nu	1.35	1.50	1.60	1.70
GP022	Tau filtro Tfa	Fattore tau per il calcolo della temperatura di mandata media	0 – 255	Appa- recch funz a gas	0	0	0	0
GP038	Grad verifica flusso	Gradiente usato per la verifica della fiamma a secco	0 – 30 °C	Test di circolazio- ne	1	1	1	1
GP039	Durata verif flusso	Durata verifica della fiamma a secco	0 – 25 Sec	Test di circolazio- ne	15	15	15	15
GP040	Ab contr grad dear	Abilitare gradiente di dearea- zione	0 – 240 Sec	Test di circolazio- ne	120	120	120	120
GP050	% Potenza min	Potenza minima in kiloWatt per calcolo RT2012	0 – 80 kW	Appa- recch funz a gas	3	3.1	4.7	7.2
GP082	Spazzacami- no su ACS	Abilita il circuito ACS durante la funzione spazzacamino	0 = Spento 1 = Acceso	Appa- recch funz a gas	0	0	0	0
NP001	Prod. Man. Ist. Elev	Isteresi elevata per Producer Manager	0.5 – 10 °C	Gestione cascata B Gestione cascata B	3	3	3	3
NP002	Prod. Man. Ist. Bas	Isteresi bassa per Producer Manager	0.5 – 10 °C	Gestione cascata B Gestione cascata B	3	3	3	3
NP003	Prod. Man. GuadErr	Guadagno errore massimo per Producer Manager	0 – 10 °C	Gestione cascata B Gestione cascata B	10	10	10	10
NP004	FattPropAlgo- TempCasc	Fattore proporzionale per cas- cata con algoritmo tempera- tura	0 – 10	Gestione cascata B Gestione cascata B	1	1	1	1
PP014	Riduz ΔT PompRiscCen	Riduzione del delta di tempe- ratura per la modulazione del- la pompa	0 – 40 °C	Appa- recch funz a gas	7	7	7	7
PP016	Vel max pomp Ris.Cen	Velocità massima della pom- pa di riscaldamento (%)	55 – 100 %	Appa- recch funz a gas	100	100	100	100
ZP000	T asciug. massetto 1	Imposta il numero di giorni trascorsi nella prima fase di asciugatura del massetto	0 – 30 Giorni	Circuito diretto	3	3	3	3
ZP010	T. inizio mas- setto 1	Imposta la temperatura inizia- le per la prima fase di asciu- gatura del massetto	7 – 60 °C	Circuito diretto	20	20	20	20
ZP020	T. finale mas- setto 1	La temperatura finale per la prima fase di asciugatura del massetto	7 – 60 °C	Circuito diretto	32	32	32	32
ZP030	T asciug. massetto 2	Imposta il numero di giorni trascorsi nella seconda fase di asciugatura del massetto	0 – 30 Giorni	Circuito diretto	11	11	11	11
ZP040	T. inizio mas- setto 2	Imposta la temperatura inizia- le per la seconda fase di asciu- gatura del massetto	7 – 60 °C	Circuito diretto	32	32	32	32
ZP050	T. finale mas- setto 2	La temperatura finale per la seconda fase di asciugatura del massetto	7 – 60 °C	Circuito diretto	32	32	32	32

Codice	Testo visualizzato	Descrizione	Range di regolazione	Sottomenu	1.35	1.50	1.60	1.70
ZP060	T asciug. massetto 3	Imposta il numero di giorni trascorsi nella terza fase di asciugatura del massetto	0 – 30 Giorni	Circuito diretto	2	2	2	2
ZP070	T. inizio massetto 3	Imposta la temperatura iniziale per la terza fase di asciugatura del massetto	7 – 60 °C	Circuito diretto	32	32	32	32
ZP080	T. finale massetto 3	La temperatura finale per la terza fase di asciugatura del massetto	7 – 60 °C	Circuito diretto	24	24	24	24
ZP090	Abil. asciug. mass.	Abilitare l'asciugatura del massetto della zona	0 = Spento 1 = Acceso	Circuito diretto	0	0	0	0

## 5.4 Elenco dei valori misurati

### 5.4.1 Contatori del pannello di controllo CU-GH20

Tab.21 Navigazione per livello installatore di base

Livello	Percorso del menu
Installatore	☰ > <b>Installatore</b> > <b>Contatori</b> > <b>CU-GH20</b> > Sottomenu <sup>(1)</sup> <sup>(2)</sup>
<p>(1) Vedere la colonna "Sottomenu" nella tabella seguente per la corretta navigazione. I contatori sono raggruppati in funzionalità specifiche.  (2) È inoltre possibile accedere direttamente ai contatori tramite la funzione Rilevatore: ☰ &gt; <b>Rilevatore</b></p>	

Tab.22 Contatori al livello installatore di base

Codice	Testo visualizzato	Descrizione	Range	Sottomenu
AC001	Ore rete elettrica	Numero di ore in cui l'apparecchio è stato collegato alla rete elettrica	0 - 4294967295Ore	Funzionalità sistema
AC002	Ore funzionam. manut.	Ore di funzionamento dell'apparecchio dopo l'ultimo intervento di manutenzione	0 - 131068Ore	Apparecch funz a gas
AC003	Ore dalla manutenzione.	Ore trascorse dopo l'ultimo intervento di manutenzione	0 - 131068Ore	Apparecch funz a gas
AC005	RiCe consumato	Consumo energetico del riscaldamento centrale (kWh)	0 - 4294967294kWh	Gener.calore generic Apparecch funz a gas
AC006	ACS consumata	Consumo energetico per acqua calda sanitaria (kWh)	0 - 4294967294kWh	Gener.calore generic Apparecch funz a gas
AC058	Avvii pompa cascata	Numero di volte in cui è stata avviata la pompa di cascata	0 - 4294967295	Gestione cascata B
AC059	Ore pompa di cascata	Numero totale di ore in cui la pompa di cascata è stata in funzione	0 - 4294967295	Gestione cascata B
DC001	Cons EnergTotale ACS	Consumo energetico totale per produzione ACS	0 - 4294967294kW	Bollitore ACS Apparecch funz a gas
DC002	Cicli valv dev ACS	Numero di cicli della valvola deviatrice ACS	0 - 4294967294	Bollitore ACS Apparecch funz a gas
DC004	Avvii ACS	Numero di avvii in ACS	0 - 65534	Bollitore ACS Apparecch funz a gas

Codice	Testo visualizzato	Descrizione	Range	Sottomenu
DC005	Ore funzionam. ACS	Totale ore di funzionamento dell'apparecchio in ACS	0 - 65534Ore	Bollitore ACS Apparecch funz a gas
PC001	ConsEnrTot Ri- sCentr.	Consumo energetico totale utilizzato dal riscaldamento centrale	0 - 4294967294kW	Apparecch funz a gas

Tab.23 Navigazione per il livello installatore

Livello	Percorso del menu
Installatore	☰ > <b>Installatore</b> > <b>Contatori</b> > <b>CU-GH20</b> > Sottomenu <sup>(1) (2)</sup>
<p>(1) Vedere la colonna "Sottomenu" nella tabella seguente per la corretta navigazione. I contatori sono raggruppati in funzionalità specifiche.</p> <p>(2) È inoltre possibile accedere direttamente ai contatori tramite la funzione Rilevatore: ☰ &gt; <b>Rilevatore</b></p>	

Tab.24 Contatori a livello installatore

Codice	Testo visualizzato	Descrizione	Range	Sottomenu
AC004	Avvii dalla manutenzione	Numero di avvii del generatore di calore dall'ultimo intervento di manutenzione.	0 - 4294967294	Apparecch funz a gas
AC026	Ore funzion. pompa	Contatore con numero di ore di funzionamento pompa	0 - 65534Ore	Apparecch funz a gas
AC027	Avvii pompa	Contatore con numero di avvii pompa	0 - 65534	Apparecch funz a gas
DC007	Ore pompa carico ACS	Le ore di funzionamento della pompa di caricamento ACS	0 - 4294967295Ore	Bollitore ACS
DC008	Avvii pompa car. ACS	Numero di avvii della pompa di caricamento ACS	0 - 4294967295	Bollitore ACS
DC009	Ore pompa mix ACS	Ore di funzionamento della pompa di miscelazione ACS	0 - 4294967295Ore	Miscelazione ACS Miscel./Circol. ACS
DC019	Avvii pompa mix ACS	Numero di avvii della pompa di miscelazione ACS	0 - 4294967295	Miscelazione ACS Miscel./Circol. ACS
DC029	Ore pompa circ ACS	Ore di funzionamento della pompa di circolazione ACS	0 - 4294967295Ore	Circolazione ACS Miscel./Circol. ACS
DC030	Avvii pompa car. ACS	Numero di avvii della pompa di circolazione ACS	0 - 4294967295	Circolazione ACS Miscel./Circol. ACS
GC007	Avvii non riusciti	Numero di avvii non riusciti	0 - 65534	Apparecch funz a gas
PC002	Avvii totali	Numero totale di avvii del generatore di calore. Per riscaldamento e ACS	0 - 4294967294	Apparecch funz a gas
PC003	Ore funz. gen.calore	Totale ore di funzionamento dell'apparecchio in riscaldamento e ACS	0 - 65534Ore	Apparecch funz a gas
PC004	Tot.perd.fiam.bruc.	Numero totale perdita fiamma bruciatore	0 - 65534	Apparecch funz a gas
ZC000	Asciug.mass. residua	La durata residua (in giorni) per l'asciugatura del massetto	1 - 30Giorni	Circuito diretto

Tab.25 Navigazione per il livello installatore avanzato

Livello	Percorso del menu
Installatore avanzato	☰ > <b>Installatore</b> > <b>Contatori</b> > <b>CU-GH20</b> > Sottomenu <sup>(1) (2)</sup>
<p>(1) Vedere la colonna "Sottomenu" nella tabella seguente per la corretta navigazione. I contatori sono raggruppati in funzionalità specifiche.</p> <p>(2) È inoltre possibile accedere direttamente ai contatori tramite la funzione Rilevatore: ☰ &gt; <b>Rilevatore</b></p>	

Tab.26 Contatori a livello installatore avanzato



Codice	Testo visualizzato	Descrizione	Range	Sottomenu
AM033	Indic. serviz. succ.	Indicazione del servizio successivo		Apparecch funz a gas

## 5.4.2 Segnalazioni del pannello di controllo CU-GH20

Tab.27 Navigazione per livello installatore di base

Livello	Percorso del menu
Installatore	☰ > <b>Installatore</b> > <b>Segnali</b> > Sottomenu <sup>(1) (2)</sup>
<p>(1) Vedere la colonna "Sottomenu" nella tabella seguente per la corretta navigazione. Le segnalazioni sono raggruppate in funzionalità specifiche.</p> <p>(2) È inoltre possibile accedere direttamente alle segnalazioni tramite la funzione Rilevatore: ☰ &gt; <b>Rilevatore</b></p>	

Tab.28 Segnalazioni a livello installatore di base

Codice	Testo visualizzato	Descrizione	Range	Sottomenu
AM010	Velocità pompa	Velocità attuale della pompa	0 - 100%	Apparecch funz a gas
AM011	Manutenz. richiesta?	È al momento richiesto un intervento di manutenzione?	0 = No 1 = Sì	Apparecch funz a gas
AM012	Stato apparecchio	Stato principale attuale dell'apparecchio.	 <b>Vedere</b> Stati e sottostati, pagina 51	Informaz. di stato Funzionalità sistema
AM014	Stato second appar.	Stato secondario attuale dell'apparecchio.	 <b>Vedere</b> Stati e sottostati, pagina 51	Informaz. di stato Funzionalità sistema
AM016	Temperatura mandata	Temperatura di mandata dell'apparecchio. Temperatura dell'acqua in uscita dall'apparecchio.	-25 - 150°C	Responsabile di zona Bollitore ACS Gener.calore generic Apparecch funz a gas Bridge gestione prod Test di circolazione
AM018	T ritorno	Temperatura di ritorno dell'apparecchio. Temperatura dell'acqua in ingresso nell'apparecchio.	-25 - 150°C	Responsabile di zona Bollitore ACS Apparecch funz a gas Test di circolazione
AM019	Pressione dell'acqua	Pressione dell'acqua del circuito primario.	0 - 4bar	Apparecch funz a gas
AM022	Richiesta calore on/off	Richiesta calore on/off	0 = Spento 1 = Acceso	Apparecch funz a gas

Codice	Testo visualizzato	Descrizione	Range	Sottomenu
AM027	Temperatura esterna	Temperatura esterna istantanea	-60 - 60°C	Temperatura esterna Apparecch funz a gas
AM036	Temperatura fumi	Temperatura fumi in uscita dall'apparecchio	0 - 250°C	Apparecch funz a gas
AM040	Temp di controllo	Temperatura utilizzata per gli algoritmi di controllo acqua calda.	0 - 250°C	Apparecch funz a gas
AM046	T. esterna Internet	Temperatura esterna ricevuta da una fonte collegata ad Internet	-70 - 70°C	Temperatura esterna
AM055	Temperatura2 fumi	Temperatura fumi in uscita dall'apparecchio	0 - 250°C	Apparecch funz a gas
AM107	Stato pompa cascata	Lo stato corrente della pompa di cascata	0 = Spento 1 = Acceso	Gestione cascata B
BM000	Temperatura ACS	Temperatura ACS in base al tipo di carico: temperatura bollitore o temperatura ACS esterna	-25 - 150°C	Apparecch funz a gas
CM030	Tambiente Zona	Temperatura ambiente nella zona	0 - 50°C	CIRCA
CM190	Val imp Tamb Zona	Valore di impostazione della temperatura ambiente della zona	0 - 50°C	CIRCA
CM210	temperatura ext zona	Temperatura attuale esterna zona	-70 - 70°C	CIRCA
CM280	Setp T amb calc zona	Setpoint temperatura ambiente calcolato dal controllo temperatura di zona	0 - 100°C	CIRCA
DM001	TempbollitoreACS inf	Temperatura del bollitore ACS (sonda inferiore)	-20 - 120°C	Bollitore ACS
DM019	Attività ACS	Attività attuale ACS	0 = Spento 1 = Eco 2 = Comfort 3 = Antilegionella	ACS interna
DM061	Stato ACS anti-leg	Stato della funzione antilegionella della pompa di circolazione ACS	0 = Spento 1 = Charging 2 = Disinfezione	Miscelazione ACS Circolazione ACS Miscel./Circol. ACS iAB ACS esterna
DM062	Temperat. boll. ACS	Temperatura del bollitore ACS	-25 - 150°C	Miscelazione ACS Circolazione ACS Miscel./Circol. ACS iAB ACS esterna
DM067	Modal. funzionam.ACS	Modalità di funzionamento ACS	1 = Eco 2 = Comfort 3 = Antilegionella	Circolazione ACS Miscel./Circol. ACS iAB ACS esterna
DM068	Temp. circolazione	Temperatura di circolazione dell'ACS	-25 - 150°C	Circolazione ACS Miscel./Circol. ACS

Codice	Testo visualizzato	Descrizione	Range	Sottomenu
DM082	Stato circolazione	Stato della zona di circolazione ACS	0 = Disabilitato 1 = Standby 2 = Funzionam. normale 3 = Antilegionella 4 = Antigrippaggio pompa 5 = Protezione antigelo	Circolazione ACS Miscel./Circol. ACS
DM134	Pompa ACS attiva	La pompa di caricamento ACS in funzione	0 = Non attivo 1 = Attivo	Bollitore ACS
DM135	Velocità pompa ACS	La velocità della pompa di caricamento ACS	0 - 100%	Bollitore ACS
GM001	GIRI/MIN att. vent.	GIRI/MIN att. vent.	0 - 7000Rpm	Apparecch funz a gas GVC Generic
GM002	Val GIRI/MIN ef vent	Setpoint GIRI/MIN attuale ventilatore	0 - 7000Rpm	Apparecch funz a gas GVC Generic
GM008	Corrent fiamm effett	Corrente fiamma effettiva misurata	0 - 25µA	Apparecch funz a gas GVC Generic
PM002	Setpoint RC	Setpoint del riscaldamento centralizzato dell'apparecchio	0 - 250°C	Apparecch funz a gas

Tab.29 Navigazione per il livello installatore

Livello	Percorso del menu
Installatore	☰ > <b>Installatore</b> > <b>Segnali</b> > <b>CU-GH20</b> > Sottomenu <sup>(1)</sup> <sup>(2)</sup>
<p>(1) Vedere la colonna "Sottomenu" nella tabella seguente per la corretta navigazione. Le segnalazioni sono raggruppate in funzionalità specifiche.</p> <p>(2) È inoltre possibile accedere direttamente alle segnalazioni tramite la funzione Rilevatore: ☰ &gt; <b>Rilevatore</b></p>	

Tab.30 Segnalazioni a livello installatore

Codice	Testo visualizzato	Descrizione	Range	Sottomenu
AM001	ACS attiva	L'apparecchio è attualmente in modalità produzione acqua calda sanitaria.	0 = Spento 1 = Acceso	Bollitore ACS Apparecch funz a gas
AM015	Pompa in funzione?	La pompa è in funzione?	0 = Non attivo 1 = Attivo	Apparecch funz a gas
AM024	Potenza rel. Corrent	Potenza relativa attuale dell'apparecchio	0 - 100%	Apparecch funz a gas
AM043	Reset aliment necess	È necessario un reset dell'alimentazione	0 = No 1 = Sì	Apparecch funz a gas
AM101	Setpoint interno	Setpoint Temperatura di mandata interna al sistema	0 - 250°C	Apparecch funz a gas
AM170	Misuraz. sensore 1	Misurazione del sensore multifunzione 1	-327,68 - 327,67°C	iAB ACS estesa Sensori multifunz.
AM171	Misuraz. sensore 1	Misurazione del sensore multifunzione 1	-327,68 - 327,67°C	iAB ACS estesa Sensori multifunz.
AM172	Misuraz. sensore 1	Misurazione del sensore multifunzione 1	-327,68 - 327,67°C	iAB ACS estesa Sensori multifunz.

Codice	Testo visualizzato	Descrizione	Range	Sottomenu
AM173	Misuraz. sensore 1	Misurazione del sensore multifunzione 1	-327,68 - 327,67°C	iAB ACS este- sa Sensori multi- funz.
CM070	Setpoint Tmand zo- na	Setpoint di temperatura di mandata at- tuale della zona	0 - 150°C	CIRCA
CM110	Val Imp.TempAmb- Zona	Valore di impostazione temperatura am- biente della zona	0 - 35°C	CIRCA
CM130	Funz attuale zona	Attività attuale della zona	0 = Spento 1 = Eco 2 = Comfort 3 = Antilegionella	CIRCA
CM140	OpenTherm area pres	Controller Open Therm connesso alla zona	0 = No 1 = Sì	CIRCA
CM150	Rich OnOff calor Zon	Presenza di richiesta On/Off di calore per la zona	0 = No 1 = Sì	CIRCA
CM160	Rich Modul calor Zon	Presenza di richiesta modulazione calo- re per la zona	0 = No 1 = Sì	CIRCA
CM180	Unità amb presente	Presenza di unità ambiente in questa zo- na	0 = No 1 = Sì	CIRCA
DM063	T mix bollitore ACS	Temperatura corrente dell'acqua di mi- scelazione del bollitore ACS	-25 - 150°C	Miscelazione ACS Miscel./Circol. ACS
DM064	Stato pompa mix ACS	Stato della pompa di miscelazione del- l'ACS	0 = Spento 1 = Acceso	Miscelazione ACS Miscel./Circol. ACS
DM065	Stato miscelaz. ACS	Stato corrente del gruppo di funzione della miscelazione ACS	0 = Disabilitato 1 = Standby 2 = Funzionam. normale 3 = Antilegionella 4 = Antigrippaggio pompa 5 = Protezione antigelo	Miscelazione ACS Miscel./Circol. ACS
DM066	Ritar.antigrippaggio	Ritardo antigrippaggio della pompa mi- scelazione ACS	0 - 4294967295Min	Miscelazione ACS Miscel./Circol. ACS
DM069	Stato pompa circ ACS	Stato della pompa di circolazione ACS	0 = Spento 1 = Acceso	Circolazione ACS Miscel./Circol. ACS
DM080	Ritar.antigrippaggio	Ritardo antigrippaggio della pompa di circolazione	0 - 4294967295Min	Circolazione ACS Miscel./Circol. ACS
DM081	Tsetp circolazione	Temperatura di setpoint della circolazio- ne ACS	0 - 655,35°C	Circolazione ACS Miscel./Circol. ACS
DM083	Stato del gestore AC	Stato del gestore ACS		Miscel./Circol. ACS iAB ACS este- sa
EM010	0-10V Ingresso SCB	Misura la tensione ingresso SCB 0-10V	0 - 10V	Ingresso 0-10 volt
EM018	T stp ingresso 0-10V	Temperatura setpoint ingresso 0-10 V	0 - 100°C	Ingresso 0-10 volt
EM021	Setp potenza 0-10V	Setpoint potenza assorbita 0-10 V	0 - 100%	Ingresso 0-10 volt

Codice	Testo visualizzato	Descrizione	Range	Sottomenu
GM025	Stato limite super	Stato limite superiore (0 = aperto, 1 = chiuso)	0 = Aperto 1 = Chiuso 2 = Spento	Apparecch funz a gas GVC Generic
GM027	Verif fiamma attiva	Verifica fiamma 1 =attiva, 0 =inattiva	0 = Non attivo 1 = Attivo	Apparecch funz a gas GVC Generic
GM044	MotivoArrestoControl	Possibile motivo per arresto controllato	0 = Nessuno 1 = Blocco Riscaldam. 2 = Blocco ACS 3 = Attesa bruciatore 4 = TMand > max assoluto 5 = TMand > temp. part. 6 = TScamb.cal. > TPart. 7 = TMand media > TPart. 8 = TMand > setpoint max 9 = Diff. T troppo alta 10 = TMand > temp.stop 11 = Anticiclo on/off cal 12 = Cattiva combustione 13 = Tsolare sopra Tstop = =	Apparecch funz a gas
NM000	N.cascata produttore	Numero cascata produttore attivo	0 - 17	Gestione cascata B Gestione cascata B
NM001	T man sist. cascata	Temperatura di mandata sistema a cascata	-10 - 120°C	Gener.calore generic Gestore gen. Gestione cascata B Gestione cascata B Gener.cal.<>Utilizz.
NM022	Stadi dispo. cascata	Numero di stadi disponibili per la cascata	0 - 255	Gestione cascata B Gestione cascata B
NM023	Stadi rich. cascata	Numero di stadi richiesti per la cascata	0 - 255	Gestione cascata B Gestione cascata B
NM028	Prod. pres. cascata	Numero di produttori presenti cascata	0 - 255	Gestione cascata B Gestione cascata B
ZM000	Setpoint temp. mass.	Il setpoint della temperatura di mandata corrente per l'asciugatura del massetto	7 - 60°C	Circuito diretto

Tab.31 Navigazione per il livello installatore avanzato

Livello	Percorso del menu
Installatore avanzato	☰ > <b>Installatore</b> > <b>Segnali</b> > Sottomenu <sup>(1)</sup> <sup>(2)</sup>
<p>(1) Vedere la colonna "Sottomenu" nella tabella seguente per la corretta navigazione. Le segnalazioni sono raggruppate in funzionalità specifiche.</p> <p>(2) È inoltre possibile accedere direttamente alle segnalazioni tramite la funzione Rilevatore: ☰ &gt; <b>Rilevatore</b></p>	

Tab.32 Segnalazioni a livello installatore avanzato

Codice	Testo visualizzato	Descrizione	Range	Sottomenu
AM004	Codice blocco	Codice blocco corrente	0 - 255	Funzionalità sistema
AM005	Codice chiusura	Codice di chiusura attualmente attivo.	0 - 255	Funzionalità sistema
AM091	Modalità Stagionale	Mod stagionale attiva (estate / inverno)	0 = Inverno 1 = Protezione antigelo 2 = Banda estiva neutra 3 = Estate	Temperatura esterna
AP078	Sonda ext abilitata	Sonda esterna abilitata per l'applicazione	0 = No 1 = Sì	Temperatura esterna
CM120	Mod attuale Zona	Modalità attuale della zona	0 = Programmazione 1 = Manuale 2 = Spento 3 = Temporaneo 4 = Zone is controlled via external optimization	CIRCA
CM200	Mod risc. att. zona	Display modalità di riscaldamento attuale zona	0 = Standby 1 = Riscaldamento 2 = Raffrescamento	CIRCA
CM220	Media temp ext breve	Media temperatura esterna zona breve	-70 - 70°C	CIRCA
CM240	Temp. ext coll. zona	Temperatura esterna collegata zona	0 = No 1 = Sì	CIRCA
CM390	Motivo zona off	Motivo per il quale un'attività della zona è spenta	0 = Nessuno 1 = Modalità vacanza 2 = Contatto On/Off 3 = Bilanciam. idraulico	CIRCA
DM009	Stato ACS Auto/ Derog	Stato automatico/deroga della modalità ACS	0 = Programmazione 1 = Manuale 2 = Spento 3 = Temporaneo 4 = Zone is controlled via external optimization	ACS interna Bollitore ACS
DM029	Setpoint ACS	Setpoint impostazione temperatura ACS	0 - 65,35°C	ACS interna
GM003	Rilevamento fiamma	Rilevamento fiamma	0 = Spento 1 = Acceso	Apparecch funz a gas GVC Generic
GM004	Valvola gas 1	Valvola gas 1	0 = Aperto 1 = Chiuso 2 = Spento	Apparecch funz a gas GVC Generic
GM006	Stato pressost gas	Pressostato gas aperto/chiuso	0 = Aperto 1 = Chiuso 2 = Spento	Apparecch funz a gas
GM007	In accensione	Accensione in corso dell'apparecchio	0 = Spento 1 = Acceso	Apparecch funz a gas GVC Generic
GM010	Potenza dispon %	Potenza disponibile in % della massima	0 - 100%	Apparecch funz a gas
GM011	Setpoint di potenza	Valore di impostazione della potenza in % della massima	0 - 100%	Apparecch funz a gas
NM002	Temp. fase succ.	Temporizzazione per inizio fase successiva	0 - 60Min	Gestione cascata B Gestione cascata B
PM003	T Media mand RiscCen	Temperatura media di mandata attuale	-25 - 150°C	Apparecch funz a gas

## 5.4.3 Stati e sottostati

Tab.33 AM012 - Stati

Codice	Testo visualizzato	Spiegazione
0	Standby	L'apparecchio è in modalità standby.
1	Richiesta di calore	Richiesta di calore attiva.
2	Avvio generatore	L'apparecchio si avvia.
3	Generatore Risc	L'apparecchio è attivo per riscaldamento.
4	Generatore ACS	L'apparecchio è attivo per acqua calda sanitaria.
5	Arresto generatore	L'apparecchio si è arrestato.
6	Post circolaz.pompa	La pompa è attiva dopo l'arresto dell'apparecchio.
8	Arresto Controllato	L'apparecchio non si avvia perché le condizioni di avvio non sono rispettate.
9	Mod.blocco.temporan.	Una modalità di blocco è attiva.
10	Mod.blocco permanen.	Una modalità di chiusura è attiva.
11	Test potenza min	Modalità test a potenza bassa per riscaldamento attiva.
12	Test max.poten Risc.	Modalità test a pieno carico per riscaldamento attiva.
13	Test max potenza ACS	Modalità test a pieno carico per acqua calda sanitaria attiva.
15	Richiesta calore man	Richiesta di calore manuale per il riscaldamento attiva.
16	Protezione Antigelo	La modalità di protezione antigelo è abilitata.
17	Deaerazione	Il programma di deaerazione è in funzione.
19	Reset in corso	L'apparecchio si resetta.
21	Arrestato	L'apparecchio si è arrestato. Deve essere resettato manualmente.
200	Modalità dispositivo	L'interfaccia strumenti di servizio controlla le funzioni dell'apparecchio.
254	Sconosciuto	Lo stato attuale dell'apparecchio è indefinito.

Tab.34 AM014 - Substati

Codice	Testo visualizzato	Spiegazione
0	Standby	L'apparecchio attende un processo o un'azione.
1	Antipendolamento	L'apparecchio attende il riavvio, perché c'erano troppe richieste di riscaldamento consecutive (ciclo anti-corto).
3	Stop pompa	L'apparecchio avvia la pompa.
4	Attesa avvio cond.	L'apparecchio attende che la temperatura soddisfi le condizioni di avvio.
10	ChiusuraValvGasEster	Una valvola gas esterna viene aperta quando questa opzione è collegata all'apparecchio. Una scheda opzionale esterna deve essere collegata per azionare la valvola.
11	AvviolncollValvFumi	Il ventilatore funziona più velocemente prima che la valvola fumi sia aperta.
13	Vent.inPreSpurg	Il ventilatore funziona più velocemente per la pre-deaerazione
14	Attesa segn.abilitaz	L'apparecchio attende la chiusura dell'ingresso di rilascio.
15	Coman.bruciat.attivo	Un comando di avvio del bruciatore è inviato al microcontrollore di sicurezza.
17	Preaccensione	L'accensione si avvia prima che la valvola gas si apra.
18	Accensione	L'accensione è attiva.
19	Controllo di fiamma	Il rilevamento fiamma è attivo dopo l'accensione.
20	Degasamento interno	Il ventilatore viene azionato per deaerare lo scambiatore di calore dopo un'accensione non riuscita.
30	Setp.inter.nominale	L'apparecchio opera per raggiungere il valore desiderato.
31	Setpoint intern.lim.	L'apparecchio opera per raggiungere il valore interno ridotto desiderato.
32	Contr.poten.nominale	L'apparecchio opera al livello di potenza desiderato.
33	ContrPot.Grad.Level1	La modulazione è arrestata a causa della modifica di temperatura dello scambiatore di calore più rapida del livello di gradiente 1.
34	ContrPot.Grad.Level2	La modulazione è impostata alla potenza minima a causa della modifica di temperatura dello scambiatore di calore più rapida del livello di gradiente 2.

Codice	Testo visualizzato	Spiegazione
35	ContrPot.Grad.Level3	L'apparecchio è in modalità di blocco a causa di una modifica della temperatura dello scambiatore di calore più rapida del livello di gradiente 3.
36	Cont.Pot.Protez.Fiam	La potenza del bruciatore è aumentata a causa del segnale di ionizzazione basso.
37	Tempo stabilizzaz.	L'apparecchio si trova nel periodo di stabilizzazione. Le temperature si devono stabilizzare e le protezioni di temperatura sono disabilitate.
38	Avvio raffrescamento	L'apparecchio funziona alla potenza di avvio per prevenire il rumore dell'avviamento a freddo.
39	Riprendere riscald.	L'apparecchio riprende il riscaldamento dopo un'interruzione di acqua calda sanitaria.
40	RimBrucDaUnitàSicur.	La richiesta del bruciatore è rimossa dal microcontrollore di sicurezza.
41	Post ventilazione	Il ventilatore funziona per deaerare lo scambiatore di calore dopo l'arresto dell'apparecchio.
44	Arresto ventilatore	Il ventilatore si è arrestato.
45	Pot.RidotPerTempFumi	La potenza dell'apparecchio è diminuita per abbassare la temperatura fumi.
48	Setpoint ridotto	La temperatura di mandata desiderata è ridotta per proteggere lo scambiatore di calore.
60	Post Circolaz. Pompa	La pompa è attiva dopo che l'apparecchio si è spento per portare il calore residuo nel sistema.
61	Avvio pompa	La pompa si è arrestata.
63	Avvio periodo antic.	Attiva la durata di tempo tra due cicli di produzione di riscaldamento.
200	Inizializz.terminata	Inizializzazione completata.
201	Inizializzazione CSU	Inizializzazione CSU in corso.
202	Inizi.identificatori	Inizializzazione degli identificatori in corso.
203	Inizial.ParametriBL.	Inizializzazione dei parametri di blocco in corso.
204	Inizializ.UnitàSicur	Inizializzazione dell'unità di sicurezza in corso.
205	Inizializ.Bloccaggio	Inizializzazione del blocco in corso.
254	Stato sconosciuto	Il substato è indefinito.
255	TroppiResetUSAtten1H	L'unità di sicurezza è in blocco a causa dei troppi reset. Attendere 60 minuti o scollegare e ricollegare nuovamente l'alimentazione elettrica.

## 6 Manutenzione

### 6.1 Direttive di manutenzione



#### Pericolo di scossa elettrica

Assicurarsi che la caldaia sia spenta prima di iniziare interventi di manutenzione.



#### Attenzione

Indossare sempre occhiali di protezione e una maschera antipolvere durante le operazioni di pulizia (con aria compressa).



#### Precauzione

Durante l'ispezione e gli interventi di manutenzione:

- Sostituire i componenti difettosi o usurati con ricambi originali.
- Sostituire sempre tutte le guarnizioni sulle parti rimosse.
- Accertarsi che tutte le guarnizioni siano state posizionate correttamente.
- Assicurarsi che l'acqua non entri mai in contatto con i componenti elettrici.



#### Importante

Regolare la frequenza delle procedure di ispezione e manutenzione in base alle condizioni di utilizzo, in particolare se l'apparecchio viene:

- Utilizzato costantemente (per esempio, come calore di processo).
- Utilizzato con una bassa temperatura di mandata.
- Utilizzato con un'elevata  $\Delta T$ .

## 6.2 Notifica di manutenzione

L'apparecchio indicherà quando è necessaria la manutenzione preventiva. Le notifiche possono essere utilizzate per ridurre al minimo i possibili problemi.



### Importante

- Le notifiche di manutenzione devono essere visualizzate entro 2 mesi.
- La notifica di manutenzione deve essere resettata dopo ogni intervento. Il reset azzererà i contatori delle ore di servizio.

La notifica indica quale kit di manutenzione dovrà essere utilizzato. Questi kit contengono tutti i pezzi e sono disponibili presso i fornitori di ricambi BAXI.

Tab.35 Panoramica delle notifiche

Notifica	Sequenza				Kit manutenzione	
	1	3	5	7		
A	1	3	5	7	A	La prima notifica di manutenzione A compare dopo 8750 ore.
B	2		6		B	La prima notifica di manutenzione B compare dopo 17500 ore.
C		4		8	C	La prima notifica di manutenzione C compare dopo 35000 ore.

La notifica di manutenzione D non dispone di un kit di manutenzione specifico. Quando compare, è obbligatorio pulire lo scambiatore di calore e il collettore raccogli condensa. Questa specifica operazione può essere abbinata ai kit di manutenzione (A, B o C) indicati dalla successiva notifica della sequenza. L'indicazione di manutenzione successiva si può leggere con il contatore **AM033**.

La notifica di manutenzione D compare quando è stato raggiunto il numero di ore massimo per lo scambiatore di calore in modalità condensa. La prima notifica compare dopo 6000 ore. Le ore di condensa correnti si possono leggere con il contatore **AC022**.

Le ore per la manutenzione e la quantità di avvii si possono leggere con i contatori **AC002**, **AC003** e **AC004**.

## 6.3 Preparazione

Prima di iniziare le attività di ispezione e di manutenzione, eseguire le seguenti operazioni:

1. Impostare la caldaia alla massima potenza fino a quando la temperatura di ritorno sarà pari a circa 65 °C, in modo da consentire l'asciugatura dello scambiatore di calore sul lato fumi.
2. Controllare la pressione dell'acqua.  
La pressione minima dell'acqua è pari a 0,8 bar. La pressione consigliata dell'acqua è compresa tra 1,0 bar e 1,5 bar.
  - 2.1. Se necessario, rabboccare l'impianto di riscaldamento.
3. Controllare la corrente di ionizzazione a pieno carico e con un carico ridotto.  
Il valore è stabile dopo 1 minuto.
  - 3.1. Se il valore è inferiore a 4 µA, pulire o sostituire l'elettrodo di ionizzazione e accensione.
4. Controllare le condizioni e la tenuta dell'impianto di uscita fumi e di ingresso aria.
5. Controllare la combustione misurando la percentuale di O<sub>2</sub> presente nei fumi.

### 6.3.1 Controllo e regolazione della combustione

Fig.25 Presa di misurazione dei fumi e dell'ingresso aria

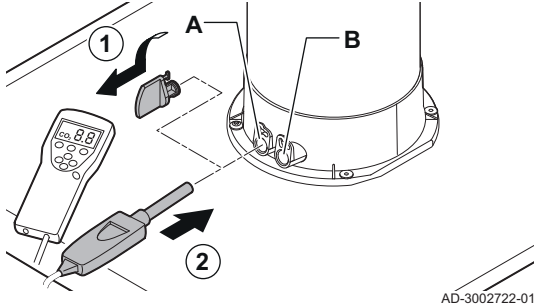

- A** Presa di misurazione dei fumi  
**B** Presa di misurazione dell'ingresso aria

Utilizzare la presa di misurazione dell'ingresso aria per controllare l'eventuale riciclo dei prodotti della combustione.

Usare la presa di misurazione dei fumi per misurare la quantità di combustione e la temperatura dei fumi. Per il controllo della combustione, procedere come descritto di seguito:

1. Rimuovere il tappo dalla presa di misurazione dei fumi.
2. Inserire per circa 8,5 cm la sonda dell'analizzatore fumi nell'apertura di misurazione.



#### Avvertenza

Durante la misurazione, sigillare completamente l'apertura intorno alla sonda.



#### Attenzione

L'analizzatore dei fumi deve avere una precisione minima di  $\pm 0,25\%$  per  $O_2$ .

3. Misurare la percentuale di  $O_2$  presente nei fumi. Effettuare le misurazioni alla massima e alla minima potenza.



#### Importante

Le misurazioni devono essere eseguite dopo aver rimosso il pannello frontale.



#### ■ Esecuzione del test alla potenza massima

È possibile modificare il **Stato test funzioni** per effettuare un test alla potenza massima.

- Menu principale > **Mod. spazza camino** > **Stato test funzioni**



Utilizzare la manopola per effettuare la navigazione.  
Per confermare la selezione, premere il tasto  $\odot$ .

1. Premere il pulsante del menu  $\equiv$  per accedere al menu principale.
2. Andare al menu **Mod. spazza camino** .
3. Selezionare **Stato test funzioni**.
4. Selezionare **Potenza media**.  
⇒ Il test alla potenza massima ha inizio. Nel menu viene visualizzata la modalità selezionata per il test di potenza e nell'angolo superiore destro dello schermo è visualizzata l'icona .
5. Verificare le impostazioni del test di carico.
6. Premere il pulsante di ritorno  $\curvearrowright$  per terminare il test.

#### ■ Esecuzione del test alla potenza minima



È possibile modificare il **Stato test funzioni** per effettuare un test alla potenza minima.

- Menu principale > **Mod. spazza camino** > **Stato test funzioni**



Utilizzare la manopola per effettuare la navigazione.  
Per confermare la selezione, premere il tasto  $\odot$ .

1. Premere il pulsante del menu  $\equiv$  per accedere al menu principale.
2. Andare al menu **Mod. spazza camino** .
3. Selezionare **Stato test funzioni**.

4. Selezionare **Potenza bassa**.  
⇒ Il test alla potenza minima ha inizio. Nel menu viene visualizzata la modalità selezionata per il test di potenza e nell'angolo superiore destro dello schermo è visualizzata l'icona .
5. Verificare le impostazioni del test di carico.
6. Premere il pulsante di ritorno  per terminare il test.

■ **Valori di verifica/impostazione per O<sub>2</sub> a potenza massima e potenza minima**

1. Impostare la caldaia alla potenza massima.
2. Misurare la percentuale di O<sub>2</sub> presente nei fumi.
3. Confrontare il valore misurato con i valori target riportati nella tabella.

Tab.36 Valori target per O<sub>2</sub> a potenza massima - (intervallo di potenza minima) per G20 (gas H)

	LUNA MP 1.35	LUNA MP 1.50	LUNA MP 1.60	LUNA MP 1.70
	3.9 - (4.6 - 5.2)	3.9 - (4.6 - 5.2)	3.9 - (4.6 - 5.2)	3.9 - (4.6 - 5.2)
	4.1 - (4.8 - 5.4)	4.1 - (4.8 - 5.4)	4.1 - (4.8 - 5.4)	4.1 - (4.8 - 5.4)
	4.3 - (5.0 - 5.6)	4.3 - (5.0 - 5.6)	4.3 - (5.0 - 5.6)	4.3 - (5.0 - 5.6)
	4.5 - (5.2 - 5.8)	4.5 - (5.2 - 5.8)	4.5 - (5.2 - 5.8)	4.5 - (5.2 - 5.8)
- ↑	4.7 - (5.4 - 6.0)	4.7 - (5.4 - 6.0)	4.7 - (5.4 - 6.0)	4.7 - (5.4 - 6.0)
◆ <sup>(1)</sup>	<b>4.8 - (5.5 - 6.1)<sup>(1)</sup></b>	<b>4.8 - (5.5 - 6.1)<sup>(1)</sup></b>	<b>4.8 - (5.5 - 6.1)<sup>(1)</sup></b>	<b>4.8 - (5.5 - 6.1)<sup>(1)</sup></b>
+ ↓	4.9 - (5.6 - 6.2)	4.9 - (5.6 - 6.2)	4.9 - (5.6 - 6.2)	4.9 - (5.6 - 6.2)
	5.1 - (5.8 - 6.4)	5.1 - (5.8 - 6.4)	5.1 - (5.8 - 6.4)	5.1 - (5.8 - 6.4)
	5.3 - (6.0 - 6.6)	5.3 - (6.0 - 6.6)	5.3 - (6.0 - 6.6)	5.3 - (6.0 - 6.6)
	5.5 - (6.2 - 6.8)	5.5 - (6.2 - 6.8)	5.5 - (6.2 - 6.8)	5.5 - (6.2 - 6.8)
	5.7 - (6.4 - 7.0)	5.7 - (6.4 - 7.0)	5.7 - (6.4 - 7.0)	5.7 - (6.4 - 7.0)

(1) Valore nominale a potenza massima e corrispondenti valori nominali a potenza minima tra parentesi.

Fig.26 Valvola di controllo gas nei tipi di caldaia: 1.35 - 1.50 - 1.60 - 1.70

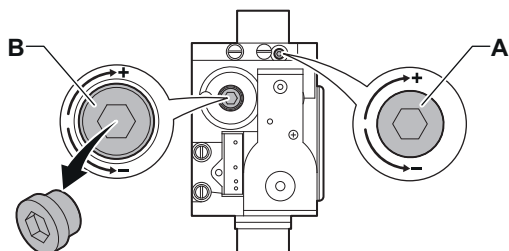

AD-3002719-01

4. Se il valore misurato non rientra nei valori indicati in tabella, correggere la percentuale di O<sub>2</sub>.
  - 4.1. Servendosi della vite di regolazione della potenza massima **A**, impostare sul valore nominale (◆) riportato nella tabella la percentuale di O<sub>2</sub> per il tipo di gas in uso. O, in alternativa, il più vicino possibile al valore nominale, ma comunque entro l'intervallo specificato.
    - 💡 • Girare la vite della potenza massima **A** in senso orario (+) aumenta l'O<sub>2</sub>.
    - Girare la vite della potenza massima **A** in senso antiorario (-) riduce l'O<sub>2</sub>.
5. Impostare la caldaia alla potenza minima.
6. Misurare la percentuale di O<sub>2</sub> presente nei fumi.
7. Trovare nella tabella l'intervallo di valori di potenza minima corrispondente al valore di potenza massima misurato. L'intervallo di potenza minima è indicato in parentesi direttamente accanto al valore di potenza massima.
8. Confrontare il valore misurato con i valori dell'intervallo di potenza minima riportati nella tabella.
9. Se il valore misurato non rientra nei valori indicati in tabella, correggere la percentuale di O<sub>2</sub>.
  - 9.1. Servendosi della vite di regolazione della potenza minima **B** impostare la percentuale di O<sub>2</sub> per il tipo di gas in uso in modo che rientri nell'intervallo indicato in tabella.
    - 💡 • Girare la vite della potenza massima **B** in senso orario (+) riduce l'O<sub>2</sub>.
    - Girare la vite della potenza massima **B** in senso antiorario (-) aumenta l'O<sub>2</sub>.
10. Controllare la fiamma attraverso il vetrino di ispezione. La fiamma non deve spegnersi.

11. Misurare il valore di CO nei fumi. Se il livello di CO è superiore a 400 ppm, eseguire le seguenti azioni:

**Importante**

La concentrazione di CO nei fumi deve sempre rispettare i regolamenti di installazione del Paese nel quale è installata la caldaia.

- 11.1. Accertarsi che l'impianto di scarico fumi sia installato correttamente.
- 11.2. Accertarsi che le impostazioni della caldaia corrispondano al tipo di gas utilizzato.
- 11.3. Verificare se il bruciatore presenta danni e, quindi, pulirlo.
- 11.4. Ricontrollare il rapporto gas/aria.
- 11.5. Contattare la rete Service se il livello di CO è ancora superiore a 400 ppm.

**Pericolo**

Se il livello di CO è superiore a 1000 ppm, spegnere la caldaia e contattare la rete Service.

## 6.4 Apertura della caldaia

Fig.27 Apertura della caldaia

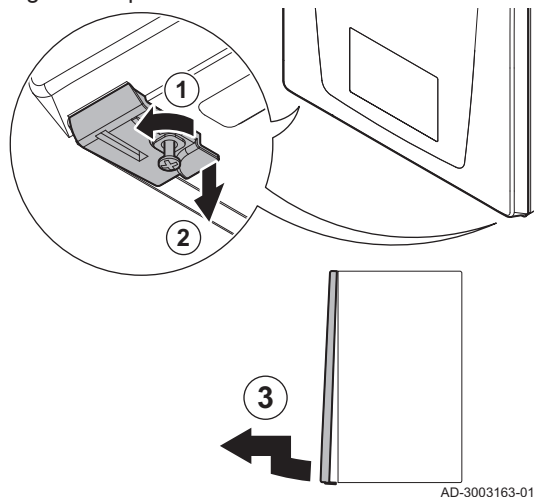

1. Svitare le due viti situate sotto il pannello frontale.  
⇒ Le viti rimangono attaccate alle clip.
2. Con delicatezza, tirare verso il basso le due clip per sbloccare.
3. Rimuovere il pannello anteriore.

## 6.5 Accesso ai componenti della caldaia

Fig.28 Inclinazione del cruscotto di comando in avanti

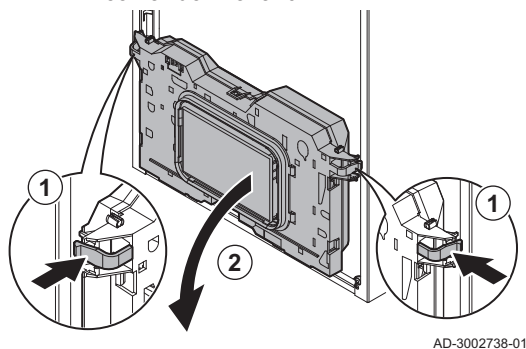

Per un accesso più semplice ai componenti inferiori della caldaia, occorre inclinare il cruscotto di comando.

1. Premere con delicatezza le clip sui lati del cruscotto di comando.
2. Inclinare il cruscotto di comando in avanti.

## 6.6 Interventi di ispezione e manutenzione standard

### 6.6.1 Preparazione

Prima di iniziare le attività di ispezione e di manutenzione, eseguire le seguenti operazioni:

1. Impostare la caldaia alla massima potenza fino a quando la temperatura di ritorno sarà pari a circa 65 °C, in modo da consentire l'asciugatura dello scambiatore di calore sul lato fumi.
2. Controllare la pressione dell'acqua.  
La pressione minima dell'acqua è pari a 0,8 bar. La pressione consigliata dell'acqua è compresa tra 1,0 bar e 1,5 bar.
  - 2.1. Se necessario, rabboccare l'impianto di riscaldamento.
3. Controllare la corrente di ionizzazione a pieno carico e con un carico ridotto.  
Il valore è stabile dopo 1 minuto.
  - 3.1. Se il valore è inferiore a 4 µA, pulire o sostituire l'elettrodo di ionizzazione e accensione.
4. Controllare le condizioni e la tenuta dell'impianto di uscita fumi e di ingresso aria.
5. Controllare la combustione misurando la percentuale di O<sub>2</sub> presente nei fumi.

### 6.6.2 Controllo della qualità dell'acqua



#### Attenzione

Il mancato rispetto dei requisiti della qualità dell'acqua può provocare danni alla caldaia e invaliderà la garanzia.

1. Rimuovere la copertura di protezione sul fondo della caldaia.
2. Sistemare una bottiglia per i campioni d'acqua sotto l'apertura della valvola di scarico del riscaldamento sotto la caldaia.
3. Aprire la valvola di scarico scambiatore di calore.
4. Chiudere la valvola quando la bottiglia campione è piena.
5. Rimontare la copertura di protezione.
6. Controllare la qualità di tale campione di acqua o farla controllare in laboratorio.

Fig.29 Aprire la valvola di scarico scambiatore di calore

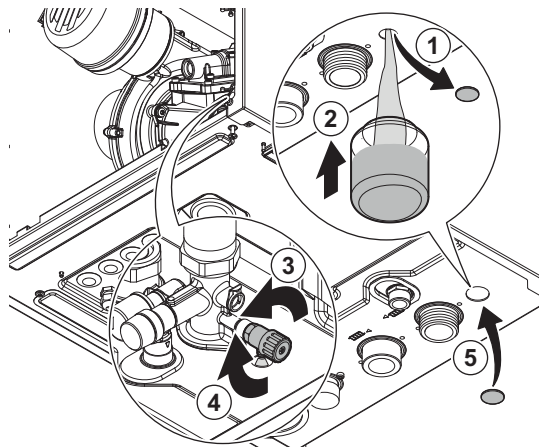

AD-3003170-02

### 6.6.3 Pulizia del sifone



#### Pericolo

Il sifone deve essere tassativamente riempito con una quantità sufficiente d'acqua. In questo modo si impedisce l'uscita dei fumi nell'ambiente.

Fig.30 Pulizia del sifone

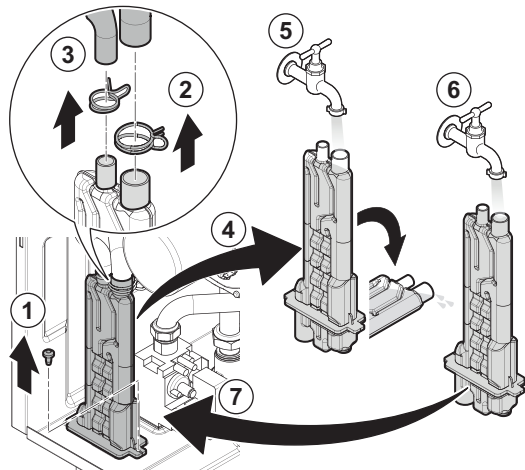

AD-3003172-01

1. Togliere la vite di fissaggio del sifone.
2. Togliere la clip dal tubo dell'acqua anteriore e rimuoverla dal sifone.
3. Togliere la clip dal tubo dell'acqua posteriore e rimuoverla dal sifone.
4. Rimuovere il sifone.
5. Pulire il sifone con acqua.
6. Riempire il sifone di acqua fino poco sotto il bordo superiore.
7. Montare il sifone.
8. Controllare se sono presenti perdite.

## 6.7 Interventi di manutenzione specifici

### 6.7.1 Rimozione dell'unità piastra anteriore

Per questo compito, sono necessari i seguenti attrezzi:

- Chiave a bussola 10
- Chiave esagonale 36

Fig.31 Rimozione dei connettori elettrici dal ventilatore

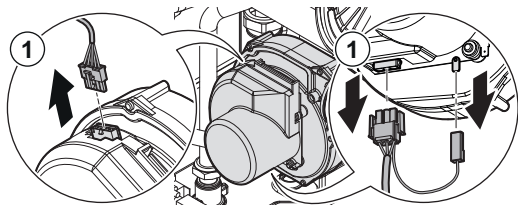

AD-3003183-02

1. Rimuovere i collegamenti elettrici dal ventilatore.

Fig.32 Rimozione dei connettori dal termostato di sicurezza

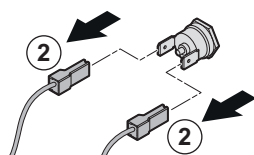

AD-3003329-01

2. Rimuovere i connettori dal termostato di sicurezza scambiatore di calore.

Fig.33 Rimozione del cavo di ionizzazione

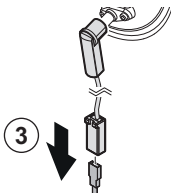

AD-3003331-01

3. Rimuovere il cavo dell'elettrodo di ionizzazione dal connettore **ION**.

Fig.34 Rimozione del cavo di accensione

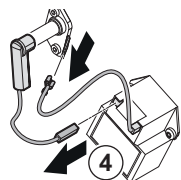

AD-3003332-01

Fig.35 rimozione del tubo del gas dal Venturi

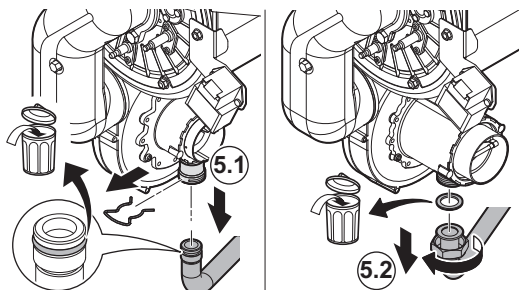

AD-3003209-04

Fig.36 Rimozione dell'unità piastra anteriore

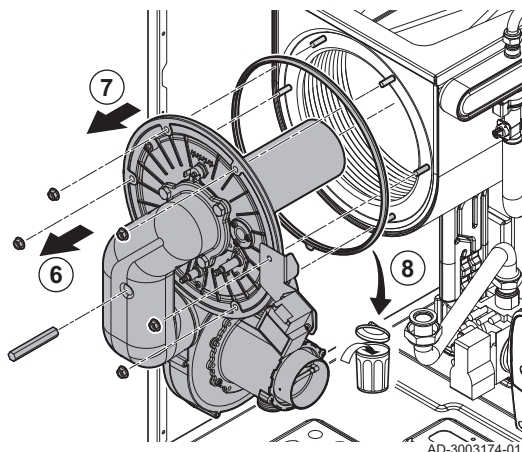

AD-3003174-01

4. Rimuovere i cavi dell'elettrodo di ionizzazione dalla clip di messa a terra e dal trasformatore di accensione.

5. Rimuovere il tubo del gas dal Venturi. Ci sono due tipi di collegamenti del tubo del gas:

- 5.1. Per i tipi di caldaia 1.35 - 1.50 - 1.60: Rimuovere la clip del tubo del gas e l'O-ring.
- 5.2. Per il tipo di caldaia 1.70: Rimuovere il dado e la guarnizione dei tenuta del tubo del gas.

⬡ 36

6. Rimuovere i dadi dalla piastra anteriore dallo scambiatore primario.

⬡ 10

7. Rimuovere la piastra anteriore dello scambiatore di calore con il ventilatore e il bruciatore in avanti.

8. Rimuovere la guarnizione di tenuta in gomma tra la piastra anteriore e lo scambiatore di calore.

## 6.7.2 Controllo dell'elettrodo di ionizzazione e accensione

Sostituire l'elettrodo di ionizzazione e/o accensione se:

- La corrente di ionizzazione dall'elettrodo di ionizzazione è inferiore a 4  $\mu$ A.
- Un nuovo elettrodo è incluso nel set di manutenzione.

Per questo compito, sono necessari i seguenti attrezzi:

Calibro

Carta vetrata con grana 200 o più fine

⊛ Chiave esalobata T15

Fig.37 Controllo delle distanze degli elettrodi

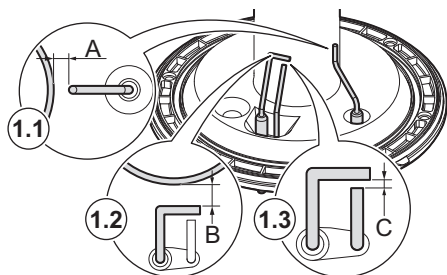

AD-3003207-03

1. Controllare le distanze degli elettrodi:
  - 1.1. Controllare la distanza **A** tra l'elettrodo di ionizzazione e il bruciatore.
  - 1.2. Controllare la distanza **B** tra l'elettrodo di accensione e il bruciatore.
  - 1.3. Controllare la distanza **C** tra i due perni dell'elettrodo di accensione.

Tab.37 Valori delle distanze degli elettrodi

Tipo di caldaia	Distanza	A (mm)	B (mm)	C (mm)
LUNA MP 1.35	min	6,5	9,0	3,5
	max	8,5	11,0	4,5
LUNA MP 1.50	min	6,5	9,0	3,5
	max	8,5	11,0	4,5
LUNA MP 1.60	min	6,5	9,0	3,5
	max	8,5	11,0	4,5
LUNA MP 1.70	min	6,5	9,0	3,5
	max	8,5	11,0	4,5

Sostituire l'elettrodo se le distanze non rientrano nei valori riportati nella tabella.

Fig.38 Controllo delle condizioni dell'elettrodo di ionizzazione e accensione

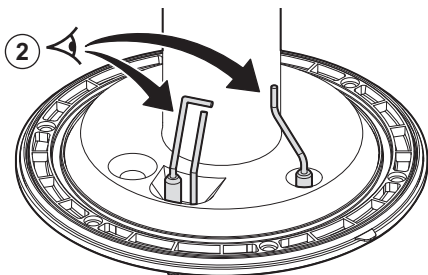

AD-3003206-03

2. Controllare le condizioni dell'elettrodo di ionizzazione e accensione e i relativi alloggiamenti in porcellana.

Sostituire gli elettrodi se sono danneggiati o usati.

⚙️ T15

Fig.39 Rimozione degli elettrodi

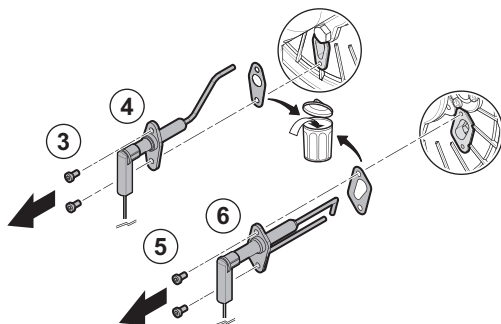

AD-3003217-01

3. Svitare le due viti sull'elettrodo di ionizzazione.

⚙️ T15

4. Rimuovere l'elettrodo e la guarnizione di tenuta.
5. Svitare le due viti sull'elettrodo di accensione.

⚙️ T15

6. Rimuovere l'elettrodo e la guarnizione di tenuta.

Fig.40 Pulizia degli elettrodi

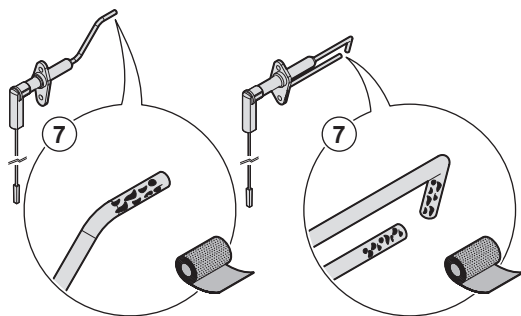

AD-3003299-01

7. Con delicatezza rimuovere gli ossidi e depositi dagli elettrodi con carta vetrata.



#### Precauzione

Per evitare danni, rimontare o sostituire l'elettrodo dopo il rimontaggio dell'unità piastra anteriore.

### 6.7.3 Controllo del bruciatore e del relativo isolamento

Fig.41 Controllo del bruciatore e del relativo isolamento

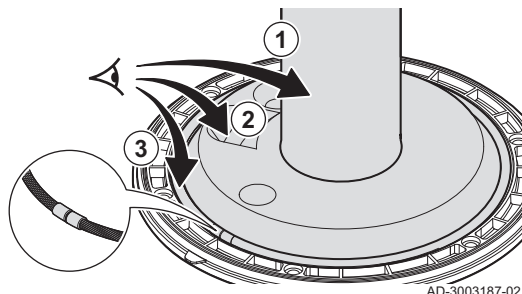

#### Avvertenza

Il disco isolante del bruciatore e la guarnizione di tenuta a cavo in fibra di vetro sono importanti per il funzionamento in sicurezza della caldaia. Sostituire il disco isolante del bruciatore e la guarnizione di tenuta a cavo in fibra di vetro ogni 2 anni.

1. Controllare la superficie del bruciatore per individuare eventuali deformazioni o danni.  
Sostituire il bruciatore se danneggiato o difettoso.
2. Controllare l'isolamento del bruciatore.  
Riposizionare il disco isolante:
  - Se è danneggiato o usurato.
  - Se è incluso nel set di manutenzione.
3. Controllare la guarnizione di tenuta a cavo in fibra di vetro.  
Sostituire la guarnizione di tenuta a cavo in fibra di vetro:
  - Se è danneggiata o usurata.
  - Se è inclusa nel set di manutenzione.

### 6.7.4 Rimozione del bruciatore

Fig.42 Rimozione del bruciatore nei tipi di caldaia 1.35 - 1.50 - 1.60 - 1.70.

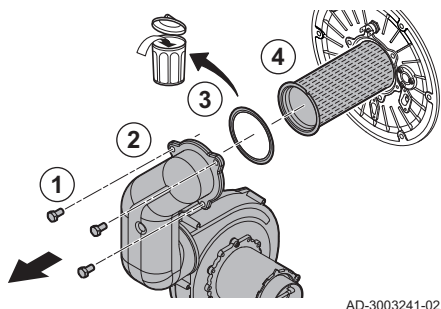

Per questo compito, sono necessari i seguenti attrezzi:

⬡ Chiave a bussola **13**

1. Svitare i bulloni dal tubo miscelatore.
2. Rimuovere il tubo miscelatore dalla piastra anteriore.
3. Rimuovere la guarnizione di tenuta del bruciatore.
4. Rimuovere il bruciatore.

### 6.7.5 Rimozione dell'isolamento del bruciatore



#### Avvertenza

Il disco isolante del bruciatore e la guarnizione di tenuta a cavo in fibra di vetro sono importanti per il funzionamento in sicurezza della caldaia. Sostituire il disco isolante del bruciatore e la guarnizione di tenuta a cavo in fibra di vetro ogni 2 anni.

Per questo compito, sono necessari i seguenti attrezzi:

Guanti protettivi  
 Maschera antipolvere  
 Occhiali di protezione  
 Spazzolino in nylon con setole rigide

Fig.43 Rimozione dell'isolamento del bruciatore

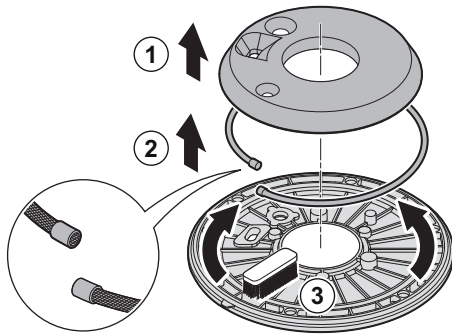

AD-3003232-02

1. Rimuovere la piastra di isolamento.
2. Rimuovere la guarnizione di tenuta a cavo in fibra di vetro.
3. Rimuovere tutti i detriti dalla piastra anteriore con lo spazzolino in nylon.

### 6.7.6 Pulizia dello scambiatore di calore

Per questo compito, sono necessari i seguenti attrezzi:

- Aspirapolvere
- Spazzolino morbido per la pulizia
- Specchietto per il controllo
- Detergente per acciaio inox approvato in flacone spray
- Disco di protezione impermeabile
- Flessibile dell'acqua

1. Verificare la presenza di tracce visibili di sporco nell'area del bruciatore.

 Utilizzare uno specchietto per controllare le parti che non sono visibili direttamente.

Fig.44 Pulizia con spazzolino e aspirapolvere dello scambiatore di calore



AD-3003175-02

2. Pulire l'interno dello scambiatore di calore con l'apposito spazzolino per la pulizia.
3. Aspirare i detriti con l'aspirapolvere.
4. Posizionare un disco di protezione impermeabile sul disco isolante posteriore.

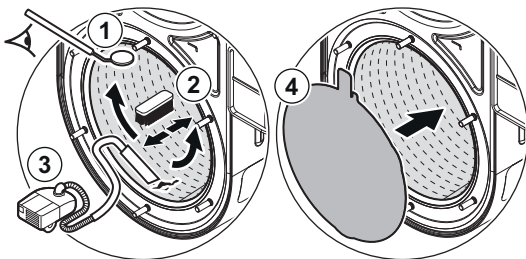
Fig.45 Pulizia dello scambiatore di calore

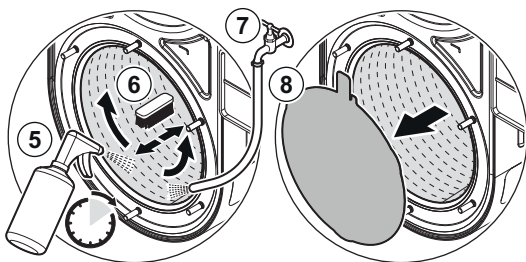

AD-3003176-01

5. Spruzzare in maniera uniforme il detergente all'interno dello scambiatore di calore e lasciarlo agire in base alle istruzioni del prodotto.
6. Strofinare accuratamente lo scambiatore di calore con lo spazzolino per la pulizia.
7. Sciacquare accuratamente con acqua pulita.



**Precauzione**

Impedire che dell'acqua penetri nella caldaia o entri a contatto con il disco isolante.

8. Rimuovere il disco di protezione impermeabile.

### 6.7.7 Montaggio dopo la manutenzione

■ **Montaggio dell'isolamento del bruciatore**

Per questo compito, sono necessari i seguenti attrezzi:

- Guanti protettivi

Fig.46 Posizionamento dell'isolamento del bruciatore e della guarnizione di tenuta a cavo in fibra di vetro

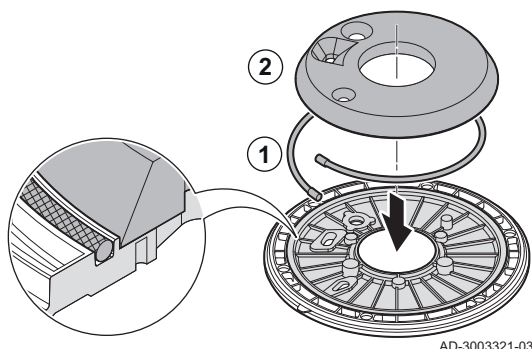

1. Posizionare la nuova guarnizione di tenuta a cavo in fibra di vetro.
2. Posizionare il nuovo isolamento del bruciatore sulla piastra anteriore.

⚠ Assicurarsi che tutte le tacche e tutti i fori per l'elettrodo di accensione e l'elettrodo di ionizzazione siano posizionati correttamente.

### ■ Montaggio del bruciatore

Per questo compito, sono necessari i seguenti attrezzi:

⬡ Chiave dinamometrica 13

1. Montare il bruciatore nella piastra anteriore allineando la tacca.
2. Posizionare la nuova guarnizione.
3. Posizionare il tubo miscelatore sulla piastra anteriore.
4. Serrare i bulloni del tubo miscelatore.

Coppia di serraggio: 5 Nm ⬡ 13 per i tipi di caldaia 1.35 - 1.50 - 1.60 - 1.70

Fig.47 Montaggio del bruciatore nei tipi di caldaia 1.35 - 1.50 - 1.60 - 1.70.

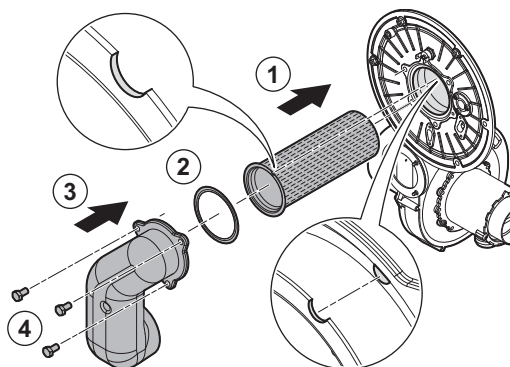

### ■ Montaggio dell'unità piastra anteriore

Per questo compito, sono necessari i seguenti attrezzi:

⬡ Chiave dinamometrica 10

⬡ Chiave dinamometrica 36

1. Posizionare la nuova guarnizione di tenuta nella piastra anteriore.
2. Montare l'unità piastra anteriore.
3. Serrare i dadi dell'unità piastra anteriore.

Coppia di serraggio: 5,5 N·m ⬡ 10

Fig.48 Montaggio dell'unità piastra anteriore

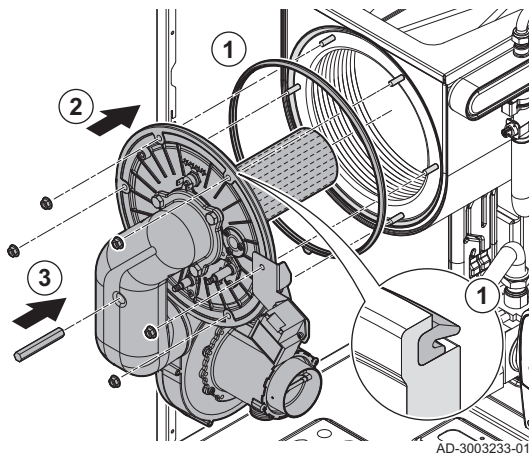
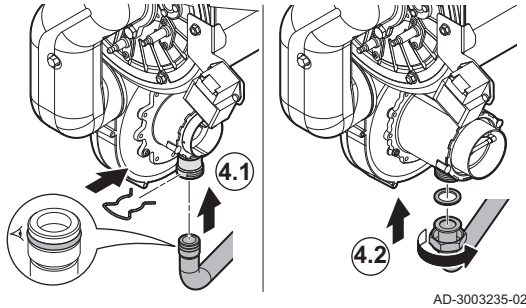
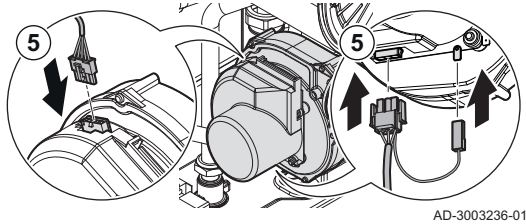

Fig.49 Montaggio del tubo del gas sul Venturi



AD-3003235-02

Fig.50 Montaggio dei connettori elettrici del ventilatore



AD-3003236-01

4. Montare il tubo del gas sul Venturi. Ci sono due tipi di collegamenti del tubo del gas:

- 4.1. Per i tipi di caldaia 1.35 - 1.50 - 1.60: Posizionare un nuovo O-ring sul tubo del gas e, quindi, fissare quest'ultimo al Venturi con la clip.
- 4.2. Per il tipo di caldaia 1.70: Posizionare una nuova guarnizione di tenuta, montare il tubo del gas sul Venturi e, quindi, serrare il dado.

Coppia di serraggio: 40 N·m  36

5. Connettere i collegamenti elettrici al ventilatore.

Fig.51 Montaggio dell'elettrodo di ionizzazione e accensione

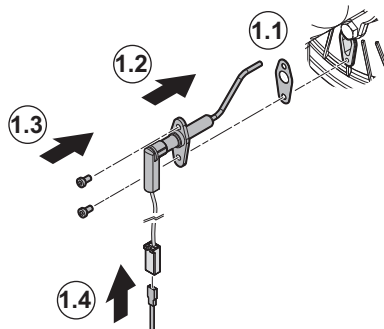

AD-3003218-02

### ■ Sostituzione o rimontaggio dell'elettrodo di ionizzazione e accensione

Per questo compito, sono necessari i seguenti attrezzi:

-  Chiave dinamometrica esalobata **T15**

1. Sostituire o rimontare l'elettrodo di ionizzazione:

- 1.1. Posizionare la nuova guarnizione di tenuta dell'elettrodo di ionizzazione.
- 1.2. Montare l'elettrodo.
- 1.3. Serrare le viti sull'elettrodo.

Coppia di serraggio: 2,5 N·m  **T15**

- 1.4. Collegare il cavo dell'elettrodo di ionizzazione al connettore **ION**.

Fig.52 Montaggio dell'elettrodo di ionizzazione e accensione

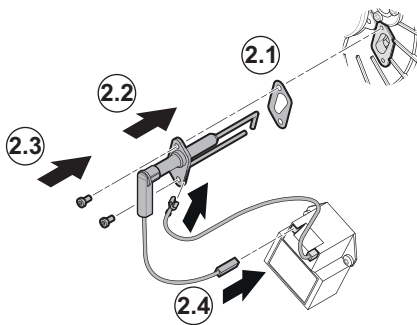

AD-3003220-01

2. Sostituire o rimontare l'elettrodo di accensione:

- 2.1. Posizionare la nuova guarnizione di tenuta dell'elettrodo di accensione.
- 2.2. Montare l'elettrodo.
- 2.3. Serrare le viti sull'elettrodo.

Coppia di serraggio: 2,5 N·m  **T15**

- 2.4. Collegare i cavi dell'elettrodo di accensione sulla clip di messa a terra e al trasformatore di accensione.

## 6.8 Completamento dei lavori

1. Rimontare tutte le parti rimosse in ordine inverso, ma non chiudere ancora il mantello.



### Attenzione

Durante gli interventi di ispezione e manutenzione, sostituire sempre tutte le guarnizioni di tenuta dei componenti smontati.

2. Riempire d'acqua il sifone.
3. Riposizionare il sifone.
4. Aprire con attenzione tutte le valvole dell'impianto e di alimentazione che erano state chiuse per effettuare la manutenzione.
5. Se necessario, riempire d'acqua l'impianto di riscaldamento.
6. Degasare l'impianto di riscaldamento.
7. Effettuare un rabbocco d'acqua, se necessario.
8. Controllare la tenuta stagna dei raccordi del gas e dell'acqua.
9. Rimettere in funzione la caldaia.
10. Dopo aver sostituito o rimosso dalla caldaia una scheda di controllo, eseguire un rilevamento automatico.
11. Impostare la caldaia a pieno carico, dopodiché effettuare una ricerca delle fughe di gas e un controllo visivo approfondito.
12. Impostare sulla caldaia il funzionamento normale.
13. Chiudere il mantello.

## 6.9 Smaltimento e riciclaggio

Fig.53 Per tutti i paesi eccetto la Francia



Fig.54 Per la Francia



MW-1002249-1



### Importante

La rimozione e lo smaltimento della caldaia devono essere effettuati da personale qualificato in conformità alle norme in vigore a livello locale e nazionale.

Per rimuovere la caldaia, procedere come segue:

1. Interrompere l'alimentazione elettrica della caldaia.
2. Chiudere la valvola di alimentazione del gas.
3. Chiudere l'acqua in ingresso della caldaia.
4. Svuotare l'impianto.
5. Rimuovere il sifone.
6. Rimuovere i tubi di ingresso aria / uscita fumi.
7. Scollegare tutti i tubi della caldaia.
8. Rimuovere la caldaia.

## 7 Risoluzione delle anomalie

### 7.1 Codici di errore

LUNA MP è dotato di una regolazione elettronica e di un'unità di controllo. Il cuore del sistema di controllo è un microprocessore **BDR**, che svolge funzioni di controllo e di protezione.

In caso di errore è visualizzato il rispettivo codice. I codici di errore sono visualizzati su tre livelli differenti.

Tab.38 Livelli dei codici di errore

Codice	Tipo	Descrizione
A.00.00 <sup>(1)</sup>	Avvertenza	I controlli continuano a funzionare, ma occorre individuare la causa del segnale di attenzione. Una segnalazione può evolversi in un blocco provvisorio o in un blocco permanente.
H.00.00 <sup>(1)</sup>	Blocco provvisorio	I controlli interromperanno il normale funzionamento, e verificheranno a intervalli prestabiliti se la causa del blocco persiste. <sup>(2)</sup> Il normale funzionamento riprenderà una volta risolta la causa del blocco provvisorio. Un blocco provvisorio può diventare permanente.
E.00.00 <sup>(1)</sup>	Blocco permanente	I controlli smetteranno di funzionare normalmente. È necessario correggere la causa del blocco permanente e resettare i controlli manualmente.

(1) La prima lettera indica il tipo di errore.  
(2) Per alcuni errori di blocco provvisorio, questo intervallo di verifica è di dieci minuti. In tali casi, potrebbe sembrare che i controlli non si avviino automaticamente. Attendere dieci minuti prima di procedere al ripristino.

Il significato dei codici è descritto nelle varie tabelle dei codici anomalia.



#### Importante

Il codice anomalia è necessario per individuare la causa dell'anomalia in modo rapido e corretto, e per ricevere assistenza da BAXI.

### 7.1.1 Visualizzazione dei codici di errore

Fig.55 Visualizzazione codice di anomalia

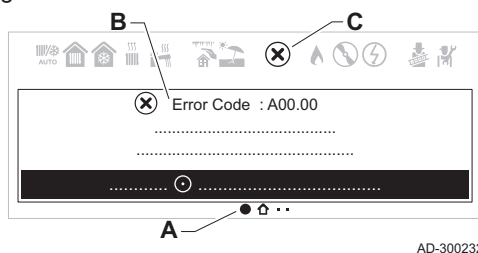

AD-3002326-01

Quando nell'impianto si verifica un errore, il pannello di controllo:

- A Andare alla pagina dei dettagli errori.
- B Visualizzerà un codice e un messaggio corrispondenti.
- C Visualizzerà l'icona dell'errore nella barra di stato del pannello di controllo.

Quando si verifica un errore, procedere come segue:

1. Leggere il codice e il messaggio di errore.



È sempre possibile ritornare ai dettagli di un errore attivo a partire dalla schermata iniziale.

2. Premi il pulsante di selezione (○) per visualizzare ulteriori dettagli.
3. Seguire le istruzioni visualizzate nei dettagli del codice di errore.  
⇒ Il codice di errore rimarrà visibile fino a quando l'anomalia non sarà stata risolta.
4. Se non è possibile risolvere il problema, prendere nota del codice di errore e contattare l'installatore.

### 7.1.2 Avvertenza

Tab.39 Codici di allarme

Codice	Testo visualizzato	Descrizione	Soluzione
A.00.34	TEsterna Mancante	Sensore di temperatura esterna previsto ma non rilevato	Sonda esterna non rilevata: <ul style="list-style-type: none"> <li>• La sonda esterna non è connessa: Collegare il sensore</li> <li>• La sonda esterna non è connessa correttamente: Collegare correttamente il sensore</li> </ul>
A.00.40	Press acqua Aperta	Il sensore di pressione acqua è rimosso o sta misurando una pressione inferiore al range	-

Codice	Testo visualizzato	Descrizione	Soluzione
A.01.23	Cattiva combustione	Cattiva combustione	<p>Errore di configurazione: Assenza della fiamma durante il funzionamento:</p> <ul style="list-style-type: none"> <li>• Nessuna corrente di ionizzazione: <ul style="list-style-type: none"> <li>- Deaerare il tubo del gas per rimuovere l'aria.</li> <li>- Verificare che il rubinetto gas sia aperto correttamente.</li> <li>- Controllo pressione di alimentazione gas.</li> <li>- Controllare il corretto funzionamento e la regolazione dell'assieme valvola gas.</li> <li>- Verificare che non ci siano ostruzioni a livello dell'aspirazione dell'aria e dell'evacuazione dei fumi.</li> <li>- Verificare che non vi sia un ricircolo dei gas combusti.</li> </ul> </li> </ul>
A.02.06	Avviso press. acqua	Avviso pressione acqua attiva	<p>Allarme pressione dell'acqua:</p> <ul style="list-style-type: none"> <li>• Pressione dell'acqua troppo bassa; controllare la pressione dell'acqua</li> </ul>
A.02.18	Errore OBD	Errore Object Dictionary	<p>Errore di configurazione:</p> <ul style="list-style-type: none"> <li>• Reimpostare <b>CN1</b> e <b>CN2</b></li> </ul> <p> <b>Vedere</b> La targa matricola per i valori <b>CN1</b> e <b>CN2</b>.</p>
A.02.36	Dispos.funz.scolleg.	Il dispositivo di funzionamento è stato scollegato	<p>SCB non trovato:</p> <ul style="list-style-type: none"> <li>• Errore di connessione: controllare il cablaggio e i connettori</li> <li>• SCB difettoso: Sostituire SCB</li> </ul>
A.02.37	Disp.NonCritic.Scoll	È stato scollegato un dispositivo non critico	<p>SCB non trovato:</p> <ul style="list-style-type: none"> <li>• Errore di connessione: controllare il cablaggio e i connettori</li> <li>• SCB difettoso: Sostituire SCB</li> </ul>
A.02.45	Matr.Conn.Can Compl.	Full Can Connection Matrix	<p>SCB non trovato:</p> <ul style="list-style-type: none"> <li>• Eseguire un rilevamento automatico</li> </ul>
A.02.46	Ammin.Disp.Can Compl	Full Can Device Administration	<p>SCB non trovato:</p> <ul style="list-style-type: none"> <li>• Eseguire un rilevamento automatico</li> </ul>
A.02.49	Inizial.nodo fallita	Inizializzazione nodo non riuscita	<p>SCB non trovato:</p> <ul style="list-style-type: none"> <li>• Eseguire un rilevamento automatico</li> </ul>
A.02.55	N.serie NonVal/Assen	Numero di serie del dispositivo non valido o mancante	Contattate il vostro fornitore.
A.02.69	Mod. fiera attiva	Modalità fiera attiva	Contattate il vostro fornitore.
A.02.76	Memoria piena	Lo spazio riservato in memoria per i parametri personaliz. è pieno. Impossibili ulter. modif. utente	<p>Errore di configurazione:</p> <ul style="list-style-type: none"> <li>• Reimpostare <b>CN1</b> e <b>CN2</b></li> <li>• CSU difettoso: Sostituire CSU</li> <li>• Sostituire il CU-GH</li> </ul>
A.02.80	Contr.cascata assent	Controller di cascata assente	<p>Controller della cascata non trovato:</p> <ul style="list-style-type: none"> <li>• Ricollegare il master della cascata</li> <li>• Eseguire un rilevamento automatico</li> </ul>
A.08.06	Avvert. pompa LIN 1	Avvertimento pompa LIN 1, funzionamento in modalità limitata	–

## 7.1.3 Blocco provvisorio

Tab.40 Codici di blocco provvisorio

Codice	Testo visualizzato	Descrizione	Soluzione
H.00.81	T.Ambiente Assente	Il sensore di temperatura ambiente era previsto ma non è stato rilevato	Sensore della temperatura ambiente non rilevato: <ul style="list-style-type: none"> <li>• Sensore della temperatura ambiente non collegato: Collegare il sensore</li> <li>• Sensore della temperatura ambiente non collegato correttamente: Collegare correttamente il sensore</li> </ul>
H.01.00	Errore di comunicaz.	Si è verificato un errore di comunicazione	Errore comunicazione con il kernel di sicurezza: <ul style="list-style-type: none"> <li>• Rimettere in funzione la caldaia</li> <li>• Sostituire il CU-GH</li> </ul>
H.01.09	Pressostato gas	Pressostato gas	Pressione del gas troppo bassa: <ul style="list-style-type: none"> <li>• Mandata assente o insufficiente: <ul style="list-style-type: none"> <li>- Accertarsi che la valvola gas sia completamente aperta</li> <li>- Controllare la pressione di mandata del gas</li> <li>- Se è presente un filtro gas: Accertarsi che il filtro sia pulito</li> </ul> </li> <li>• Impostazione errata del pressostato gas: <ul style="list-style-type: none"> <li>- Accertarsi che l'interruttore sia stato montato correttamente</li> <li>- Se necessario, sostituire l'interruttore</li> </ul> </li> </ul>
H.01.13	TScamb. calore Max	La temperatura dello scambiatore di calore ha superato il valore massimo di funzionamento	Superamento della temperatura massima dello scambiatore primario: <ul style="list-style-type: none"> <li>• Controllare la circolazione (direzione, pompa, valvole).</li> <li>• Controllare la pressione dell'acqua.</li> <li>• Controllare il corretto funzionamento delle sonde.</li> <li>• Verificare che la sonda sia stata montata correttamente.</li> <li>• Controllare lo stato di pulizia dello scambiatore primario.</li> <li>• Verificare che l'impianto di riscaldamento sia stato degasato correttamente, in modo da rimuovere tutta l'aria presente al suo interno.</li> </ul>
H.01.14	Tmandata Max	La temperatura di mandata ha superato il valore massimo di funzionamento	Sensore temperatura di mandata superiore al normale range: <ul style="list-style-type: none"> <li>• Errore di connessione: controllare il cablaggio e i connettori</li> <li>• Mandata assente o insufficiente: <ul style="list-style-type: none"> <li>- Controllare la circolazione (direzione, pompa, valvole)</li> <li>- Controllare la pressione dell'acqua</li> <li>- Controllare lo stato di pulizia dello scambiatore primario</li> </ul> </li> </ul>
H.01.15	TFumi Max	La temperatura dei fumi ha superato il valore massimo di funzionamento	Superata la temperatura max gas combusti: <ul style="list-style-type: none"> <li>• Verificare il sistema dell'uscita fumi</li> <li>• Controllare lo scambiatore di calore in modo da accertarsi che il lato fumi non sia ostruito</li> <li>• Anomalia sensore: sostituire il sensore</li> </ul>
H.01.21	GradT ACSmaxLivello3	Gradiente temperatura ACS max livello 3	La temperatura di mandata è aumentata troppo velocemente: <ul style="list-style-type: none"> <li>• Controllare la mandata (direzione, pompa, valvole)</li> <li>• Verificare il corretto funzionamento della pompa</li> </ul>

Codice	Testo visualizzato	Descrizione	Soluzione
H.01.26	Pressione gas max	Superamento della pressione del gas	Pressione del gas troppo alta: <ul style="list-style-type: none"> <li>Controllare la pressione di mandata del gas</li> <li>Impostazione errata del pressostato gas: <ul style="list-style-type: none"> <li>Accertarsi che l'interruttore sia stato montato correttamente</li> <li>Se necessario, sostituire l'interruttore</li> </ul> </li> <li>Nessun pressostato gas disponibile: <ul style="list-style-type: none"> <li>Accertarsi che il parametro <b>GP010</b> sia impostato a <b>No (0)</b></li> </ul> </li> </ul>
H.02.00	Reset in corso	Reset in corso	Procedura di reset attiva: <ul style="list-style-type: none"> <li>Nessuna azione</li> </ul>
H.02.02	Attesa NumConfiguraz	In attesa del numero di configurazione	Errore di configurazione o numero di configurazione sconosciuto: <ul style="list-style-type: none"> <li>Reimpostare <b>CN1</b> e <b>CN2</b></li> </ul>
H.02.03	Errore configuraz.	Errore di configurazione	Errore di configurazione o numero di configurazione sconosciuto: <ul style="list-style-type: none"> <li>Reimpostare <b>CN1</b> e <b>CN2</b></li> </ul>
H.02.04	Errore parametro	Errore parametro	Impostazioni di fabbrica errate: <ul style="list-style-type: none"> <li>Parametri errati: <ul style="list-style-type: none"> <li>Rimettere in funzione la caldaia</li> <li>Reimpostare <b>CN1</b> e <b>CN2</b></li> <li>Sostituire la PCB CU-GH</li> </ul> </li> </ul>
H.02.05	No corrisp. CSU/CU	CSU non corrisponde al tipo di CU	Errore di configurazione: <ul style="list-style-type: none"> <li>Reimpostare <b>CN1</b> e <b>CN2</b></li> </ul>
H.02.12	Segnale di rilascio	Segnale di ingresso di rilascio dell'unità di controllo generato dall'unità esterna	Il tempo di attesa del segnale di sblocco è scaduto: <ul style="list-style-type: none"> <li>Causa esterna: rimuovere la causa esterna</li> <li>Errore set di parametri: verificare i parametri</li> <li>Errore di connessione: controllare il collegamento</li> </ul>
H.02.91	RC in blocco	La richiesta di RC è bloccata dall'ingresso multifunzione	L'ingresso di arresto (Blocco RC) è attivo. <ul style="list-style-type: none"> <li>Se è necessario che il codice anomalia non venga visualizzato: Accertarsi che <b>Visualizzaz. errore</b> sia impostato a <b>No (0)</b>.</li> </ul>
H.02.92	ACS bloccata	La richiesta di ACS è bloccata dall'ingresso multifunzione	L'ingresso di arresto (Blocco ACS) è attivo. <ul style="list-style-type: none"> <li>Se è necessario che il codice anomalia non venga visualizzato: Accertarsi che <b>Visualizzaz. errore</b> sia impostato a <b>No (0)</b>.</li> </ul>
H.02.93	RC e ACS bloccati	Le richieste di calore di RC e ACS sono bloccate dall'ingresso multifunzione	L'ingresso di arresto (Blocco RC+ACS) è attivo. <ul style="list-style-type: none"> <li>Se è necessario che il codice anomalia non venga visualizzato: Accertarsi che <b>Visualizzaz. errore</b> sia impostato a <b>No (0)</b>.</li> </ul>
H.03.00	Errore parametro	Parametri livello 2, 3, 4 scorretti o mancanti	Errore parametro: kernel di sicurezza <ul style="list-style-type: none"> <li>Rimettere in funzione la caldaia</li> <li>Sostituire il CU-GH</li> </ul>
H.03.01	Err dati da CU a CVG	Non ci sono dati da CU a CVG	Errore di comunicazione con CU-GH: <ul style="list-style-type: none"> <li>Rimettere in funzione la caldaia</li> </ul>

Codice	Testo visualizzato	Descrizione	Soluzione
H.03.02	Rilev. perd. fiamma	Bassa corrente di ionizzazione misurata	Assenza della fiamma durante il funzionamento: <ul style="list-style-type: none"> <li>• Nessuna corrente di ionizzazione: <ul style="list-style-type: none"> <li>- Deaerare il tubo di alimentazione del gas per far defluire l'aria</li> <li>- Verificare che la valvola del gas sia completamente aperta</li> <li>- Verificare la pressione di alimentazione del gas</li> <li>- Verificare il funzionamento e l'impostazione dell'unità valvola gas</li> <li>- Verificare che l'ingresso dell'aria e l'uscita dei gas di scarico non siano ostruiti</li> <li>- Verificare che non vi sia un ricircolo di fumi</li> </ul> </li> </ul>
H.03.05	Arresto interno	Blocco interno Controllo Valvola Gas	Errore kernel di sicurezza: <ul style="list-style-type: none"> <li>• Rimettere in funzione la caldaia</li> <li>• Sostituire il CU-GH</li> </ul>
H.03.07	Errore parametro	Rilevato set di parametri non corrispondenti (tipo P)	-
H.03.09	Tensione rete bassa	La tensione di rete si trova al di sotto del valore minimo di funzionamento	-
H.08.07	Errore pompa LIN 1	Errore di funzionamento della pompa LIN 1	-
H.08.08	Blocco pompa LIN 1	Errore dovuto al blocco di funzionamento della pompa LIN 1	-
H.08.09	Com.pompa LIN 1 int.	Comunicazione con pompa LIN 1 interrotta, impossibile comunicare con il bus master (dispositivi BDR)	-

#### 7.1.4 Blocco permanente

Tab.41 Codici di blocco

Codice	Testo visualizzato	Descrizione	Soluzione
E.00.04	TRitorno Aperta	La sonda di temperatura sul ritorno è rimossa o sta misurando una temperatura inferiore al range	Sonda temperatura di ritorno aperta: <ul style="list-style-type: none"> <li>• Errore di connessione: controllare il cablaggio e i connettori</li> <li>• Sensore non montato correttamente: verificare che il sensore sia montato correttamente</li> <li>• Anomalia sensore: sostituire il sensore</li> </ul>
E.00.05	TRitorno Chiusa	La sonda di temperatura sul ritorno è in corto o sta misurando una temperatura superiore al range	Cortocircuito del sensore della temperatura di ritorno: <ul style="list-style-type: none"> <li>• Errore di connessione: controllare il cablaggio e i connettori</li> <li>• Sensore non montato correttamente: verificare che il sensore sia montato correttamente</li> <li>• Anomalia sensore: sostituire il sensore</li> </ul>
E.00.06	TRitorno Assente	Sonda di temperatura sul ritorno prevista ma non rilevata	Il sensore della temperatura di ritorno non è collegato: <ul style="list-style-type: none"> <li>• Errore collegamento: controllare il cablaggio e i connettori.</li> <li>• Errore sensore: sostituire il sensore</li> </ul>
E.00.08	TScamb calore Aperta	Il sensore di temp. scambiatore di calore è rimosso o sta misurando una temp. inferiore al range	Sonda di temperatura scambiatore primario aperta: <ul style="list-style-type: none"> <li>• Errore collegamento: controllare il cablaggio e i connettori.</li> <li>• Montaggio sensore errato: verificare che il sensore sia montato correttamente.</li> <li>• Errore sensore: sostituire il sensore.</li> </ul>

Codice	Testo visualizzato	Descrizione	Soluzione
E.00.09	TScamb calore Chiusa	Il sensore di temp. scambiatore di calore è in corto o sta misurando una temp. superiore al range	Sonda di temperatura scambiatore di calore in corto circuito: <ul style="list-style-type: none"> <li>• Errore collegamento: controllare il cablaggio e i connettori.</li> <li>• Montaggio sensore errato: verificare che il sensore sia montato correttamente.</li> <li>• Errore sensore: sostituire il sensore.</li> </ul>
E.00.16	Sonda ACS Aperta	La sonda di temp del bollitore ACS è rimossa o sta misurando una temperatura inferiore al range	Sensore bollitore aperto: <ul style="list-style-type: none"> <li>• Errore di connessione: controllare il cablaggio e i connettori</li> <li>• Anomalia sensore: sostituire il sensore</li> </ul>
E.00.17	Sonda ACS Chiusa	La sonda di temp del bollitore ACS è in corto o sta misurando una temperatura superiore al range	Sensore bollitore in cortocircuito: <ul style="list-style-type: none"> <li>• Errore di connessione: controllare il cablaggio e i connettori</li> <li>• Anomalia sensore: sostituire il sensore</li> </ul>
E.00.18	Sonda ACS Assente	Sonda di temperatura bollitore ACS prevista ma non rilevata	-
E.00.20	TFumi Aperta	Il sensore di temperatura fumi è rimosso o sta misurando una temperatura inferiore al range	Circuito aperto nella sonda gas combust: <ul style="list-style-type: none"> <li>• Errore collegamento: controllare il cablaggio e i connettori.</li> <li>• Montaggio sensore errato: verificare che il sensore sia montato correttamente.</li> <li>• Errore sensore: sostituire il sensore.</li> </ul>
E.00.21	TFumi Chiusa	Il sensore di temperatura fumi è in corto o sta misurando una temperatura superiore al range	Sonda gas combust corto-circuitata: <ul style="list-style-type: none"> <li>• Errore collegamento: controllare il cablaggio e i connettori.</li> <li>• Montaggio sensore errato: verificare che il sensore sia montato correttamente.</li> <li>• Errore sensore: sostituire il sensore.</li> </ul>
E.01.04	Er.perdita fiamma 5x	5x Errore per perdita di fiamma imprevista	Perdita di fiamma per 5 volte consecutive: <ul style="list-style-type: none"> <li>• Deaerare il tubo di alimentazione del gas per far defluire l'aria</li> <li>• Verificare che la valvola del gas sia completamente aperta</li> <li>• Verificare la pressione di alimentazione del gas</li> <li>• Verificare il funzionamento e l'impostazione dell'unità valvola gas</li> <li>• Verificare che l'ingresso dell'aria e l'uscita dei gas di scarico non siano ostruiti</li> <li>• Verificare che non vi sia un ricircolo di fumi</li> </ul>
E.01.11	RegimVentFuorInterv	La velocità del ventilatore ha superato il normale intervallo di funzionamento	Errore ventilatore: <ul style="list-style-type: none"> <li>• Errore collegamento: controllare il cablaggio e i connettori.</li> <li>• Errore ventilatore: sostituire il ventilatore</li> <li>• Il ventilatore funziona quando dovrebbe essere spento: verificare un eventuale eccessivo tiraggio del camino</li> </ul>
E.01.12	TRitorno > TMandata	La temperatura di ritorno ha un valore più elevato rispetto alla temperatura di mandata	Mandata e ritorno invertiti: <ul style="list-style-type: none"> <li>• Errore di connessione: controllare il cablaggio e i connettori</li> <li>• Errore senso di circolazione dell'acqua: verificare la circolazione (direzione, pompa, valvole)</li> <li>• Sonda non montata correttamente: verificare che la sonda sia montata correttamente</li> <li>• Malfunzionamento del sensore: verificare il valore resistivo del sensore</li> <li>• Anomalia sensore: sostituire il sensore</li> </ul>

Codice	Testo visualizzato	Descrizione	Soluzione
E.01.24	Errore combustione	Molteplici anomalie di combustione nel giro di 24 ore	Corrente di ionizzazione bassa: <ul style="list-style-type: none"> <li>• Degasare il tubo di alimentazione del gas per far defluire l'aria.</li> <li>• Verificare che la valvola del gas sia completamente aperta.</li> <li>• Controllare la pressione di alimentazione del gas.</li> <li>• Controllare il corretto funzionamento e la regolazione dell'assieme valvola gas.</li> <li>• Verificare che l'ingresso dell'aria comburente e l'uscita dei gas di scarico non siano ostruiti.</li> <li>• Verificare che non vi sia un ricircolo dei fumi.</li> </ul>
E.02.13	Ingr.arresto tempor.	Ingresso di blocco dell'unità di controllo generato dall'unità esterna	Ingresso di blocco attivo: <ul style="list-style-type: none"> <li>• Causa esterna: rimuovere la causa esterna</li> <li>• Errore set di parametri: verificare i parametri</li> </ul>
E.02.15	Timeout esterno CSU	Timeout interno CSU	Time out CSU: <ul style="list-style-type: none"> <li>• Errore di connessione: controllare il cablaggio e i connettori</li> <li>• CSU difettoso: Sostituire CSU</li> </ul>
E.02.17	TimeoutCom.ValCnt-Gas	La comunicazione della valvola di controllo del gas ha superato il tempo di feedback	Errore comunicazione con il kernel di sicurezza: <ul style="list-style-type: none"> <li>• Rimettere in funzione la caldaia</li> <li>• Sostituire il CU-GH</li> </ul>
E.02.35	Disp.sicurez.scolleg	Il dispositivo critico è stato scollegato per sicurezza	Errore di comunicazione <ul style="list-style-type: none"> <li>• Eseguire un rilevamento automatico</li> </ul>
E.02.47	ConnGruppiFunzFallit	Connessione dei gruppi di funzione non riuscita	Gruppo di funzioni non trovato: <ul style="list-style-type: none"> <li>• Eseguire un rilevamento automatico</li> <li>• Rimettere in funzione la caldaia</li> <li>• Sostituire il CU-GH</li> </ul>
E.02.90	Ventil. ambiente	Timeout ventilazione ambiente caldaia. Il ventilatore non si è avviato o arrestato in tempo.	-
E.04.00	Errore parametro	Parametri di sicurezza Livello 5 non corretti o mancanti	Sostituire CU-GH.
E.04.01	TMandata Chiusa	Sensore temperatura mandata in corto/superiore al range	Sensore della temperatura di mandata in cortocircuito: <ul style="list-style-type: none"> <li>• Errore di connessione: controllare il cablaggio e i connettori</li> <li>• Sensore non montato correttamente: verificare che il sensore sia montato correttamente</li> <li>• Anomalia sensore: sostituire il sensore</li> </ul>
E.04.02	TMandata Aperta	Il sensore di temperatura di mandata è stato rimosso o il valore di temperatura è inferiore al range	Sensore della temperatura di mandata aperto: <ul style="list-style-type: none"> <li>• Errore di connessione: controllare il cablaggio e i connettori</li> <li>• Anomalia sensore: sostituire il sensore</li> </ul>
E.04.03	Temperatura Mand.Max	La temperatura di mandata è superiore al limite massimo	Mandata assente o insufficiente: <ul style="list-style-type: none"> <li>• Controllare la circolazione (direzione, pompa, valvole)</li> <li>• Controllare la pressione dell'acqua</li> <li>• Controllare lo stato di pulizia dello scambiatore primario</li> </ul>
E.04.04	Temp. fumi Chiusa	Il sensore di temperatura fumi è in corto o il valore di temperatura è superiore al range	Sonda temperatura gas corto-circuitata: <ul style="list-style-type: none"> <li>• Errore di connessione: controllare il cablaggio e i connettori</li> <li>• Sensore non montato correttamente: verificare che il sensore sia montato correttamente</li> <li>• Anomalia sensore: sostituire il sensore</li> </ul>

Codice	Testo visualizzato	Descrizione	Soluzione
E.04.05	Temp. fumi Aperta	Il sensore di temperatura fumi è stato rimosso o il valore di temperatura è inferiore al range	Sensore temperatura fumi aperto: <ul style="list-style-type: none"> <li>• Errore di connessione: controllare il cablaggio e i connettori</li> <li>• Sensore non montato correttamente: verificare che il sensore sia montato correttamente</li> <li>• Anomalia sensore: sostituire il sensore</li> </ul>
E.04.06	Temperatura Fumi Max	La temperatura fumi è superiore al limite massimo	-
E.04.07	Sonda Temp. Mandata	Rilevata deviazione di temperatura nel sensore di mandata 1 e 2	Deviazione sensore temperatura di mandata: <ul style="list-style-type: none"> <li>• Errore di connessione: controllare il collegamento</li> <li>• Anomalia sensore: sostituire il sensore</li> </ul>
E.04.08	Ingresso sicurezza	Ingresso di sicurezza aperto	Pressostato differenziale dell'aria attivato: <ul style="list-style-type: none"> <li>• Errore di connessione: controllare il cablaggio e i connettori</li> <li>• La pressione nel condotto di scarico dei gas di combustione è o era eccessivamente elevata: <ul style="list-style-type: none"> <li>- La valvola di non ritorno non si apre</li> <li>- Sifone bloccato o vuoto</li> <li>- Verificare che l'ingresso dell'aria e l'uscita dei gas di scarico non siano ostruiti</li> <li>- Controllare lo stato di pulizia dello scambiatore primario</li> </ul> </li> </ul>
E.04.09	Sonda Temp. Fumi	Rilevata deviazione di temperatura nel sensore fumi 1 e 2	Deviazione sensore temperatura fumi: <ul style="list-style-type: none"> <li>• Errore di connessione: controllare il collegamento</li> <li>• Anomalia sensore: sostituire il sensore</li> </ul>

Codice	Testo visualizzato	Descrizione	Soluzione
E.04.10	Avvio non riuscito	Avviamento del bruciatore non riuscito	<p>Cinque mancate accensioni del bruciatore:</p> <ul style="list-style-type: none"> <li>• Assenza della scarica di accensione: <ul style="list-style-type: none"> <li>- Verificare il cablaggio tra CU-GH e il trasformatore di accensione</li> <li>- Controllare l'elettrodo di ionizzazione/accensione</li> <li>- Verificare l'eventuale presenza di un corto verso terra</li> <li>- Verificare lo stato del coperchio del bruciatore</li> <li>- Verificare la messa a terra</li> <li>- Sostituire il CU-GH</li> </ul> </li> <li>• Assenza di fiamma nonostante la scarica di accensione: <ul style="list-style-type: none"> <li>- Effettuare la deareazione dei tubi di alimentazione del gas per fare defluire l'aria</li> <li>- Verificare che l'ingresso dell'aria comburente e l'uscita dei gas di scarico non siano ostruiti</li> <li>- Verificare che la valvola del gas sia completamente aperta</li> <li>- Verificare la pressione di alimentazione del gas</li> <li>- Verificare il funzionamento e l'impostazione della valvola gas</li> <li>- Verificare il cablaggio della valvola gas</li> <li>- Sostituire il CU-GH</li> </ul> </li> <li>• Fiamma presente, ma ionizzazione non riuscita o inadeguata: <ul style="list-style-type: none"> <li>- Verificare che la valvola del gas sia completamente aperta</li> <li>- Verificare la pressione di alimentazione del gas</li> <li>- Controllare l'elettrodo di ionizzazione/accensione</li> <li>- Verificare la messa a terra</li> <li>- Controllare il cablaggio dell'elettrodo di ionizzazione/accensione.</li> </ul> </li> </ul>
E.04.12	Falsa fiamma	Falsa fiamma rilevata prima di accensione	<p>Falso segnale di fiamma:</p> <ul style="list-style-type: none"> <li>• Il bruciatore rimane molto caldo: Impostare l'O<sub>2</sub></li> <li>• Corrente di ionizzazione misurata in assenza di fiamma: controllare l'elettrodo di ionizzazione e accensione</li> <li>• Valvola gas difettosa: sostituire la valvola gas</li> <li>• Trasformatore di accensione difettoso: sostituire il trasformatore di accensione</li> </ul>
E.04.13	Ventilatore	La velocità del ventilatore ha superato il normale intervallo di funzionamento	<p>Errore ventilatore:</p> <ul style="list-style-type: none"> <li>• Errore collegamento: controllare il cablaggio e i connettori.</li> <li>• Il ventilatore funziona quando dovrebbe essere spento: verificare un eventuale eccessivo tiraggio del camino</li> <li>• Anomalia ventilatore: sostituire il ventilatore</li> </ul>
E.04.15	Condotto fumi ostr.	Il condotto dei fumi è ostruito	<p>L'uscita fumi è ostruita:</p> <ul style="list-style-type: none"> <li>• Assicurarsi che l'uscita fumi non sia ostruita</li> <li>• Rimettere in funzione la caldaia</li> </ul>
E.04.17	Err.Att. Valvola Gas	Attuatore valvola gas fuori servizio	<p>Errore assieme valvola gas:</p> <ul style="list-style-type: none"> <li>• Errore di connessione: controllare il cablaggio e i connettori</li> <li>• Assieme valvola gas difettoso: Sostituire l'assieme valvola gas</li> </ul>

Codice	Testo visualizzato	Descrizione	Soluzione
E.04.18	Errore Temp.Min.Mand	La temperatura di mandata è inferiore al minimo definito dal parametro GVC	-
E.04.23	Errore interno	Controllo Valvola Gas, bloccaggio interno	<ul style="list-style-type: none"> <li>• Rimettere in funzione la caldaia</li> <li>• Sostituire il CU-GH</li> </ul>
E.04.29	N. max reset termin.	Quantità massima di sicurezza dei reset superata	-
E.04.44	Pressione gas	Il pressostato gas è aperto	-
E.04.254	Sconosciuto	Sconosciuto	Errore sconosciuto: <ul style="list-style-type: none"> <li>• Sostituire PCB.</li> </ul>

## 7.2 Cronologia errori

Il pannello di controllo è dotato di una cronologia errori che memorizza i 32 errori più recenti. Vengono memorizzati dettagli specifici per ciascun errore, per esempio:

- Stato
- Sottostato
- Temperatura di mandata
- Temperatura di ritorno

Questi e altri dettagli possono contribuire alla risoluzione dell'errore.

### 7.2.1 Visualizzazione e cancellazione della memoria errori

È possibile visualizzare la memoria errori sul pannello di controllo. Le informazioni diagnostiche relative al momento nel quale si è verificato l'errore vengono memorizzate unitamente ai codici di errore. Sono inclusi il tempo di funzionamento, lo stato, il sottostato, i parametri, i contatori e i segnali applicabili. La cronologia errori può, inoltre, essere cancellata.

►► Menu principale > **Installatore** > **Cronologia errori**

💡 Utilizzare la manopola per effettuare la navigazione.  
Per confermare la selezione, premere il tasto .



1. Premere il pulsante del menu  per accedere al menu principale.
2. Andare al menu **Installatore** .  
Utilizzare il codice **0012** per abilitare l'accesso installatore.
3. Selezionare **Cronologia errori**
4. Selezionare l'errore desiderato.
5. Per cancellare la memoria degli errori, tenere premuto il pulsante di selezione .

Fig.56 Elenco dello storico anomalie



AD-3002327-01

## 8 Caratteristiche Tecniche

### 8.1 Schema elettrico

Fig.57 Schema elettrico per i tipi di caldaia 1.35 - 1.50 - 1.60 - 1.70

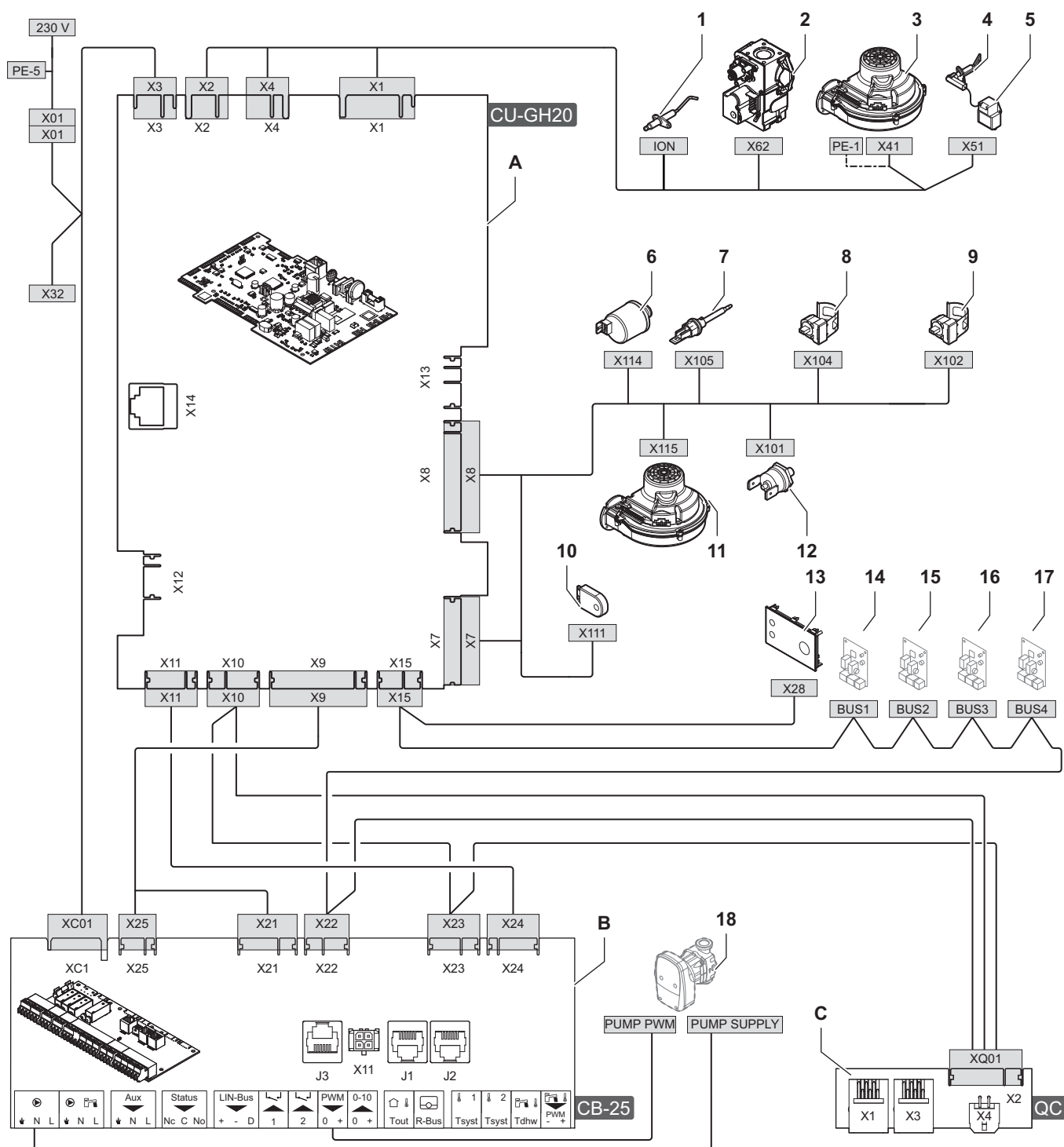

AD-3003111-01

- A** Unità di comando - CU-GH20  
**B** Scheda di collegamento - CB-25  
**C** Scheda di collegamento rapido - Quick connect
- 1 Elettrodo di ionizzazione
  - 2 Valvola di controllo gas
  - 3 Alimentazione elettrica del ventilatore
  - 4 Elettrodo di accensione
  - 5 Trasformatore di accensione

- 6 Sensore di pressione acqua
- 7 Sensore di temperatura fumi
- 8 Sensore di temperatura di mandata
- 9 Sensore di temperatura di ritorno
- 10 Unità di memorizzazione della configurazione (CSU)
- 11 Ventilatore con segnale PWM
- 12 Termostato di sicurezza
- 13 Pannello di controllo (HMI)

14 Connessione CAN per scheda di espansione  
15 Connessione CAN per scheda di espansione  
16 Connessione CAN per scheda di espansione

17 Connessione CAN per scheda di espansione  
18 Pompa caldaia

## 9 Ricambi

---

### 9.1 In generale

---

Sostituire solo i componenti difettosi o usurati con ricambi originali o consigliati.



#### **Importante**

Quando si ordina un componente, è indispensabile indicare il codice del componente riportato nell'elenco accanto al codice del componente stesso.

## 9.2 Componenti

Fig.58 LUNA MP 1.35 - 1.50 - 1.60 - 1.70

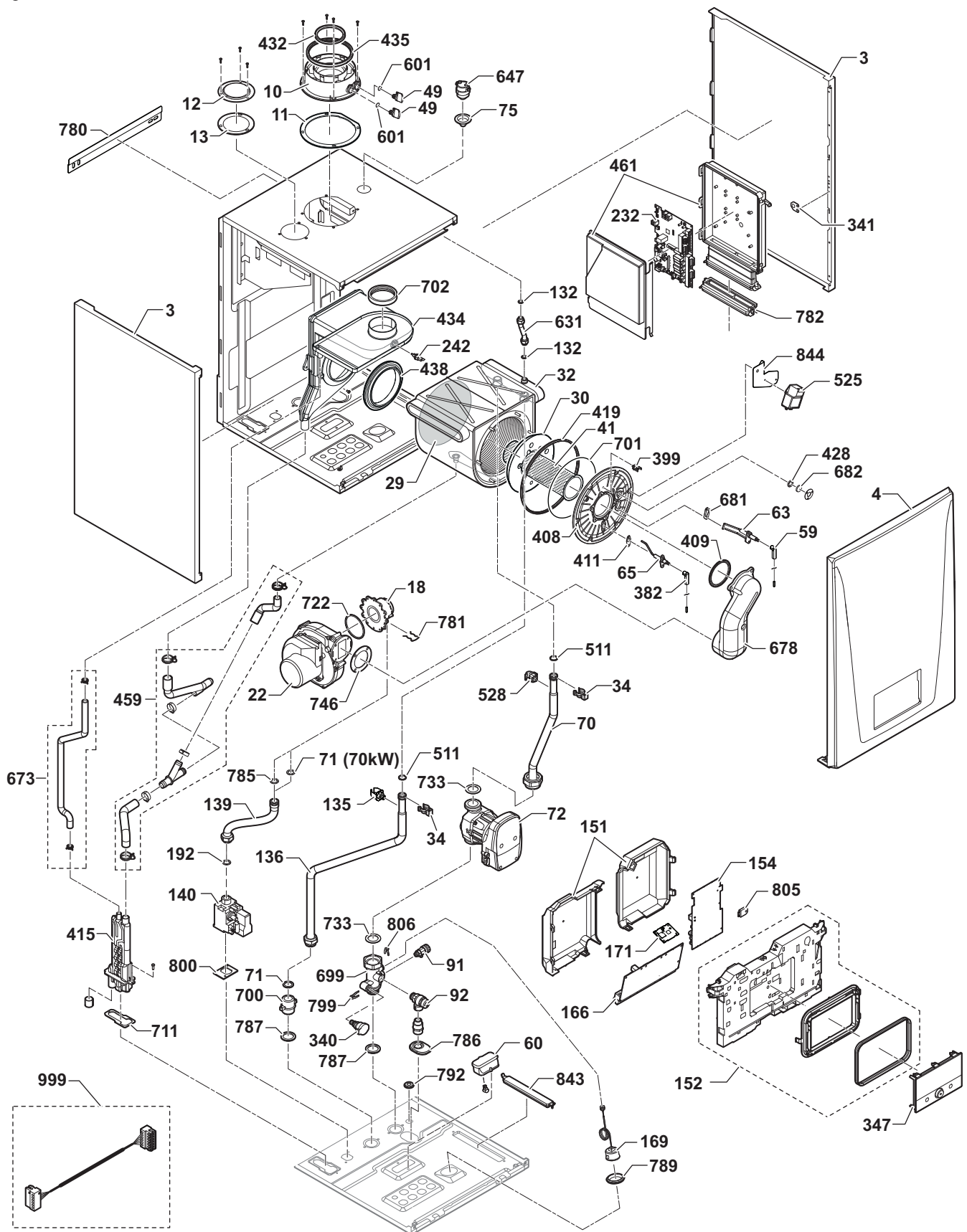

AD-4800114-01

### 9.3 Lista parti di ricambio

Tab.42 Lista parti di ricambio

Voce	Codice componente	Descrizione
3	7878721	Pannello laterale (35 – 70 kW)
4	7878737	Set coperchio anteriore (35 – 70 kW)
10	5670520	Raccordo scarico fumi 80/120
11	5410710	Guarnizione raccordo scarico fumi (35 – 70 kW)
12	5108690	Piastra cieca ingresso aria (35 – 70 kW)
13	5407400	Guarnizione
18	710402000	Venturi da 24 mm
18	710402100	Venturi da 28 mm
18	710402200	Venturi da 30 mm
22	710754100	Ventilatore (35 – 70 kW)
29	711473200	Piastra isolante scambiatore di calore (90 – 150 kW)
30	5410730	Pannello isolante bruciatore (35 – 90 kW)
32	710388000	Scambiatore di calore (35 – 50 kW)
32	710387700	Scambiatore di calore 55 kW
32	710387600	Scambiatore di calore 65 kW
34	5113650	Clip di fissaggio scambiatore di calore (35 – 70 kW)
41	710401700	Bruciatore (35 – 50 kW)
41	710401800	Bruciatore 55 kW
41	710401900	Bruciatore 65 kW
49	5410880	Cappuccio presa di analisi fumi
59	8510970	Cavo per elettrodo di accensione
60	7878728	Modulo Quick connect
63	710220000	Elettrodo di accensione (35 – 110 kW)
65	710220700	Elettrodo di ionizzazione
70	7878722	Tubo di ritorno (35 – 60 kW)
70	7878746	Tubo di ritorno (70 kW)
71	5405000	Guarnizione da 1"
72	7878723	Pompa (35 – 50 kW)
72	7878742	Pompa (60 – 90 kW)
75	5409240	Passafilo
91	5652030	Valvola di scarico scambiatore di calore
92	710631800	Valvola di sicurezza da 4 bar
132	5402830	Guarnizione degasatore automatico
136	7878701	Tubo di mandata (35 – 50 kW)
136	7878740	Tubo di mandata (60 kW)
136	7878744	Tubo di mandata (70 kW)
139	710677700	Tubo gas (35 – 50 kW)
139	7878741	Tubo gas (60 kW)
139	7878745	Tubo gas (70 kW)
140	710401600	Valvola di controllo gas (35 – 70 kW)
151	7878833	Set coperchio pannello di controllo
152	7878724	Pannello di controllo
154	7878725	Unità di comando CU-GH20
166	7878729	PCB di collegamento CB-25
169	710547500	Manometro 0 – 4 bar
192	711494500	Guarnizione
242	711504100	Sonda NTC
340	710109100	Sensore di pressione dell'acqua (35 – 115 kW)
347	7878736	Quadro di comando HMI Advanced B/W

Voce	Codice componente	Descrizione
382	8511130	Cavo per elettrodo di ionizzazione
399	711427700	Termofusibile
408	3202930	Piastra anteriore scambiatore di calore (35 – 90 kW)
409	710624300	Guarnizione bruciatore (35 – 110 kW)
411	710185200	Guarnizione per elettrodo di ionizzazione
415	765806400	Sifone (35 – 70 kW)
419	711405000	Guarnizione
428	5409290	Guarnizione vetro ispezione fiamma
432	5410850	Guarnizione
434	710385700	Collettore raccogli condensa (50 – 70 kW)
435	5410860	Guarnizione
438	5410480	Guarnizione
459	7878832	Flessibile condensa per sifone (35 – 70 kW)
511	711230600	O-ring
525	7884423	Trasformatore di accensione
528	7884422	Sonda NTC singola
601	5408560	O-ring 8,73 x 1,78
631	7878700	Tubo presa d'aria (35 – 50 kW)
631	7878739	Tubo presa d'aria (60 kW)
631	7878743	Tubo presa d'aria (70 kW)
647	5652730	Degasamento aria automatico
673	7878831	Flessibile condensa (35 – 70 kW)
678	710386000	Tubo di miscelazione (35 – 110 kW)
681	710185300	Guarnizione per elettrodo di accensione
682	5211800	Vetrino di ispezione della fiamma
699	710386600	Ritorno gruppo 1"
700	710386800	Raccordo 1"
701	5212780	Guarnizione
702	5409270	Guarnizione vaschetta raccogli condensa (35 – 60 kW)
711	721696400	Gommino sifone (35 – 70 kW)
722	3402100	O-ring 70 x 3
733	5402140	Guarnizione G1 ½"
746	5410900	Guarnizione del gruppo Venturi
780	7878738	Supporto murale
781	710011400	Clip condotto fumi
785	710061400	O-ring 18 x 3
786	710387100	Gommino valvola di sicurezza
787	710397800	Guarnizione
789	710017200	Guarnizione manometro
792	710189600	Tappo
799	710654100	Clip di fissaggio
800	710390600	Guarnizione valvola di controllo gas
805	7769903	CSU
806	710110600	Clip valvola di scarico
843	7769860	Guarnizione
844	7884396	Staffa trasformatore di accensione (50 – 110 kW)
-	7884383	Cablaggio per scheda connessioni
-	7878732	Cablaggio per scheda connessioni CB-25
-	7884380	Cablaggio per gas-aria (35 – 70 kW)
-	7878726	Fascio cavi, alimentazione
-	7878727	Cavo L-Bus per pannello di controllo
-	7878735	Cavo L-Bus per Quick connect

Voce	Codice componente	Descrizione
-	7878731	Cavo di alimentazione
-	7878734	Cavo di alimentazione per pompa
-	7878733	Cavo PWM per pompa
-	7878730	Fascio cavi sonda (35 – 70 kW)







**Istruzioni originali - © Copyright**

Le informazioni tecniche e tecnologiche contenute nelle presenti istruzioni, nonché descrizioni e disegni eventualmente forniti, rimangono di nostra proprietà e non possono essere riprodotti senza nostro previo consenso scritto. Soggetto a modifiche.

 0424 517800  
 [www.baxi.it](http://www.baxi.it)  
 [info@baxi.it](mailto:info@baxi.it)  
 36061 Bassano del Grappa (VI)  
Via Trozzetti, 20

 1 259 80 52  
 [www.baxi.at](http://www.baxi.at)  
 [kundendienst@tgh.wien](mailto:kundendienst@tgh.wien)  
 1220 Wien, Obachgasse 8

 03 9588 1299  
 [www.hydroheat.com.au](http://www.hydroheat.com.au)  
 [info@hydroheat.com.au](mailto:info@hydroheat.com.au)  
 6 Helen Kob Drive Braeside,  
Victoria, 3195 Australia

 2 953 1170  
 [www.baxi.bg](http://www.baxi.bg)  
 [office@gts-thermo.bg](mailto:office@gts-thermo.bg)  
 ул.Славовица, бл. 51/Е  
ж.к. Гоце Делчев, София 1404

 228 70 300  
 [www.klimacontrol.com.cy](http://www.klimacontrol.com.cy)  
 [tenders@klimacontrol.com.cy](mailto:tenders@klimacontrol.com.cy)  
 90 Athinon str., 2039 Strovolos  
P.O. Box 16145, 2086 Nicosia

 271 001 627  
 [www.baxi.cz](http://www.baxi.cz)  
 [baxi@bdrthermea.cz](mailto:baxi@bdrthermea.cz)  
 Jeseniova 2770/56,  
130 00 Praha 3

 6 212 409  
 [www.gaasiexpert.ee](http://www.gaasiexpert.ee)  
 [info@gaasiexpert.ee](mailto:info@gaasiexpert.ee)  
 Punane 6,  
13619 Tallin



 210 34 71 605  
 [www.baxihellas.gr](http://www.baxihellas.gr)  
 [info@hydromarin.gr](mailto:info@hydromarin.gr)  
 Παναγιώτη Καפורάχη 2  
Αιγάλεω, Αθήνα, 12241

 53 314 595  
 [www.gepesz.hu](http://www.gepesz.hu)  
 [cegled@gepesz.hu](mailto:cegled@gepesz.hu)  
 Külso-Katai UT 35/a  
2700 Cegled

 37 400 397  
 [www.sanistaal.com/lt](http://www.sanistaal.com/lt)  
 [info@sanistal.lt](mailto:info@sanistal.lt)  
 Raudondvario pl. 78,  
47188, Kaunas

 67 336 595  
 [www.jana.lv](http://www.jana.lv)  
 [Info@jana.lv](mailto:Info@jana.lv)  
 Miera Iela 90,  
1013, Riga

 801 080 881  
 [www.baxi.com.pl](http://www.baxi.com.pl)  
 [pomoc@dedietrich.pl](mailto:pomoc@dedietrich.pl)  
 ul Pólnocna 15-19,  
54-105 Wrocław

 0374 424 800  
 [www.baxi.ro](http://www.baxi.ro)  
 [office@bdrthermea.ro](mailto:office@bdrthermea.ro)  
 Bd. Dimitrie Pompeiu nr. 5-7,  
Clădirea Metrooffice A2, Parter, 13a,  
Sector 2, 020335 București

 032 652 3532  
 [www.baxi.sk](http://www.baxi.sk)  
 [info@baxi.sk](mailto:info@baxi.sk)  
 Hroznová 2318  
911 05 Trenčín

CE

**BAXI**

